

User manual
Washer-dryer

HWD100-BP14636

EN

Haier

Thank you for purchasing a Haier Product.

Please read these instructions carefully before using this appliance. The instructions contain important information which will help you get the best out of the appliance and ensure safe and proper installation, use and maintenance.

Keep this manual in a convenient place so you can always refer to it for the safe and proper use of the appliance.

If you sell the appliance, give it away, or leave it behind when you move house, make sure you also pass this manual so that the new owner can become familiar with the appliance and safety warnings.

Legend



Warning – Important Safety information



General information and tips



Environmental information

Disposal

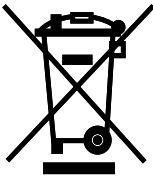

Help protect the environment and human health. Put the packaging in applicable containers to recycle it. Help to recycle waste of electrical and electronic appliances. Do not dispose appliances marked with this symbol with the household waste. Return the product to your local recycling facility or contact your municipal office.



WARNING!

Risk of injury or suffocation!

Disconnect the appliance from the mains supply. Cut off the mains cable and dispose of it. Remove the door catch to prevent children and pets to get closed in the appliance.

1- Safety information.....	4
2- Productdescription	8
3- Control panel.....	9
4- Programmes	13
5- Consumption.....	14
6- Daily use	15
7- Eco-friendly use	20
8- Care and cleaning	21
9- Troubleshooting.....	24
10- Installation.....	28
11- Technical data	32
12- Customer service.....	33

Before switching on the appliance for the first time read the following safety hints:



WARNING!

Before first use

- ▶ Make sure there is no transport damage.
- ▶ Make sure all transport bolts are removed.
- ▶ Remove all packaging and keep out of children's reach.
- ▶ Handle the appliance always with at least two persons because it is heavy.

Daily use

- ▶ This appliance can be used by children aged from 8 years and above and persons with reduced physical, sensory or mental capabilities or lack of experience and knowledge if they have been given supervision or instruction concerning use of the appliance in a safe way and understand the hazards involved.
- ▶ Keep away children under 3 years of age from the appliance unless they are constantly supervised.
- ▶ Children shall not play with the appliance.
- ▶ Do not let children or pets come close to the appliance when the door is open.
- ▶ Store washing agents out of reach of children.
- ▶ Pull up zips, fix loose threads and take care for small items to prevent laundry from being entangled. If necessary, use an appropriate bag or net.
- ▶ Do not touch or use the appliance when barefoot or with wet or damp hands or feet.
- ▶ Do not cover or encase the appliance during operation or afterwards to allow any moisture or dampness to evaporate.
- ▶ Do not place heavy objects or sources of heat or damp on top of the appliance.
- ▶ Do not use or store flammable detergent, sprays, dry cleaning agent or flammable gas in close vicinity to the appliance.
- ▶ Do not wash any garments treated with solvents in the appliance without having dried them previously in the air.

**WARNING!****Daily use**

- ▶ Do not remove or insert the plug in the presence of flammable gas
- ▶ Do not hot wash foam rubber or sponge-like materials.
- ▶ Do not wash any laundry which is polluted with flour.
- ▶ Do not open detergent drawer during any wash cycle.
- ▶ Do not touch the door during the washing process, it gets hot.
- ▶ Do not open the door if the water level is visibly over the porthole.
- ▶ Do not force the door to open. The door is fitted with a self-lock device and will open shortly after the washing procedure is ended.
- ▶ Switch off the appliance after each wash programme and before undertaking any routine maintenance and disconnect the appliance from the electrical supply to save electricity and for safety.
- ▶ Hold the plug, not the cable, when unplugging the appliance.
- ▶ Do make sure the room is dry and well ventilated. The ambient temperature should be between 5 °C and 35 °C.
- ▶ Do not cover any ventilation openings in the base by a carpet or similar object.
- ▶ Keep the area around the appliance free of dust and lint.
- ▶ Do make sure that there is only laundry inside the appliance and no pets or children before you use it.
- ▶ Only dry textiles washed in water.
- ▶ Do make sure not to load more than nominal load.
- ▶ Remove all items such as lighters and matches from pockets.
- ▶ Use fabric softeners or similar products as specified by the manufacturer's packaging.
- ▶ Notice that the last part of the drying cycle occurs without heat (cool down cycle) to ensure remaining the garments at a temperature which does not damage them.
- ▶ Do not leave the appliance unattended during run time for some time. If a long absence is intended, the drying cycle have to be interrupted by switching off the unit and unplugging the mains.
- ▶ Do not switch off the appliance except drying cycle is finished, unless all items are quickly removed and spread out that the heat can be released.



WARNING!

Daily use

- ▶ Do not dry following items in the appliance:
 - ▶ Items which are unwashed.
 - ▶ Items which have been contaminated with inflammable substances such as cooking oil, acetone, alcohol, benzene, petrol, kerosene, spot removers, turpentine, waxes, wax removers or other chemicals. The fumes can cause a fire or explosion. These items must always be washed first by hand in hot water with an extra amount of detergent and then be dried in the open air before drying in the appliance.
 - ▶ Items which contain padding or fillings (e.g. pillows, jackets), as the filling can get out with the risk of igniting in the appliance.
 - ▶ Items which contain a large proportion of rubber, foam rubber (latex foam) or rubber like materials such as shower caps, waterproof textiles, rubberised articles and items of clothing and pillows with foam rubber filling.
- ▶ Switch off the appliance after each drying programme to save electricity and for safety.

Maintenance / cleaning

- ▶ Make sure children are supervised if they carry out cleaning and maintenance.
- ▶ Disconnect the appliance from the electrical supply before undertaking any routine maintenance.
- ▶ Keep the lower part of the porthole clean and open door and detergent drawer if appliance is not in use to prevent odours.
- ▶ Do not use water spray or steam to clean the appliance.
- ▶ Replace a damaged supply cord only by the manufacturer, its service agent or similarly qualified persons in order to avoid a hazard.
- ▶ Do not try to repair the appliance by yourself. In case of repair please contact our customer service.

Installation

- ▶ Ensure a location which allows opening the door fully. Do not install the appliance behind a lockable door, a sliding door or a door with hinges on the opposite side of the appliance door as this limits the full opening of the appliance door.
- ▶ The appliance should be placed in a well-ventilated place. Ensure a location which allows opening the door fully.
- ▶ Never install the appliance outdoors in a damp place, or in an area which may be prone to water leaks such as under or near a sink unit. In the event of a water leak cut power supply and allow the machine to dry naturally.
- ▶ Install or use the appliance only where the temperature is above 5 °C.
- ▶ Do not place the appliance directly on a carpet, or close to a wall or furniture.
- ▶ Do not expose the appliance to any frost, heat or direct sunlight or in the near of heat sources (e.g. stoves, heaters).
- ▶ Make sure that the electrical information on the rating plate agrees with the power supply. If it does not, contact an electrician.
- ▶ Do not use multi-plug adapters and extension cables.
- ▶ Make sure only the delivered electric cable and hose set are used.
- ▶ Make sure not to damage the electric cable and the plug. If damaged have it replaced by an electrician.
- ▶ Use a separate earthed socket for the power supply which is easy accessible after installation. The appliance must be earthed.
Only for UK: The appliance's power cable is fitted with 3-cord (grounding) plug that fits a standard 3-cord (grounded) socket. Never cut off or dismount the third pin (grounding). After the appliance is installed, the plug should be accessible.
- ▶ Make sure the hose joints and connections are firm and there is no leakage.

Intended use

This appliance is intended for washing and drying machine-washable laundry only. Anytime follow the instructions given on the label of each garment label. It is designed exclusively for domestic use inside the house. It is not intended for commercial or industrial use.

Changes or modifications to the device are not allowed. Unintended use may cause hazards and loss of of all warranty and liability claims.

i Note:

Due to technical changes the illustrations in the following chapters may differ from your model.

2.1 Picture of appliance

Front (Fig. 2-1):

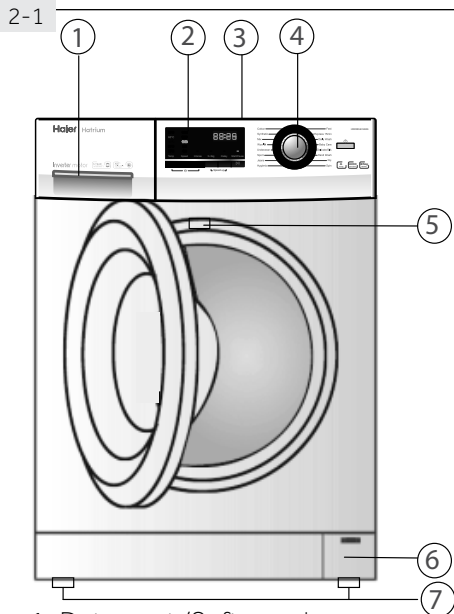

- 1 Detergent /Softener drawer
- 2 Display
- 3 Worktop
- 4 Programme selector
- 5 Rating plate
- 6 Service flap
- 7 Adjustable feet

Rear side (Fig. 2-2):

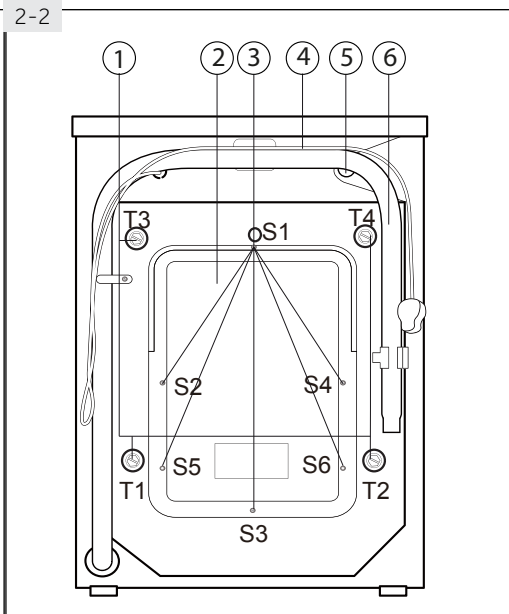

- 1 Transportation bolts (T1-T4)
- 2 Back cover
- 3 Back cover screws (S1-S6)
- 4 Power cord
- 5 Water inlet valve
- 6 Drain hose

2.2 Accessories

Check the accessories and literature in accordance with this list (Fig.:2-3): :

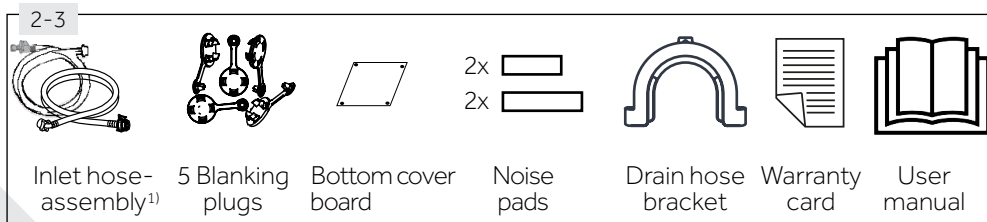

¹⁾ Type of inlet hose depends on model.

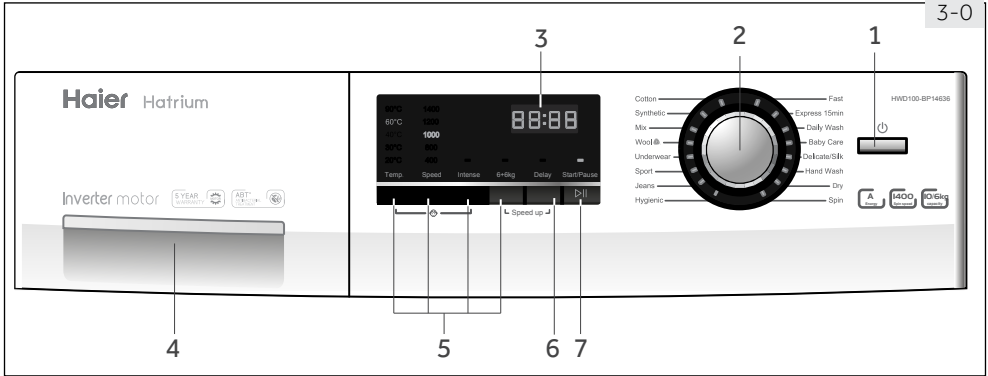

- 1 "On/Off" button
- 2 Programme selector
- 3 Display
- 4 Detergent /Softener drawer
- 5 Function buttons
- 6 "Delay" button
- 7 "Start/Pause" button

Note : Acoustic signal

In following cases an acoustic signal sounds:

- ▶ when pressing a button
- ▶ when turning the programme selector
- ▶ at the end of programme
- ▶ in case of failures

The acoustic signal can be deselected if necessary:

1. Switch on the appliance.
2. Select the SPIN programme.
3. Press the "Delay" button and "6+6 kg" button at the same time for about 3 seconds. "bEEP OFF" will be displayed and the buzzer will be deactivated.

For activating the buzzer press these two buttons at the same time again. "bEEP On" will be displayed.

3.1 "On/Off" button

Press this button (Fig. 3-1) gently to switch on, the display is shining, the indicator of the "Start/Pause" button is flashing. Press it again for about 2 seconds to switch off. If no panel element or programme is activated after a while machine will shut down automatically.



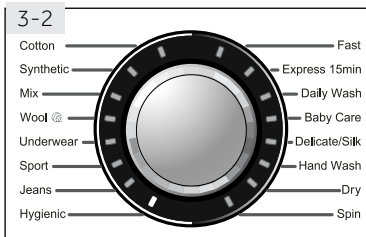

3.2-Programme selector

By turning the knob (Fig. 3-2) one of 16 programmes can be selected, related LED will light up, its default settings will be displayed.



3.3- Display

The display (Fig. 3-3) shows following information:

- ▶ Washing time
- ▶ Drying time
- ▶ End time delay
- ▶ Error codes and service information

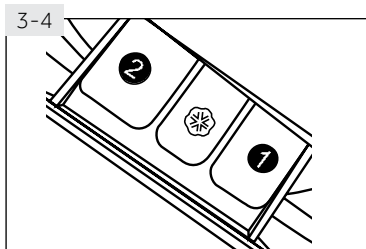

3.4-Detergent drawer

Open the drawer (Fig. 3-4), three compartments can be seen:

Compartment 1 : Water inlet only, no detergent

Compartment 2 : Detergent for programme

Compartment 3 : Softener, Conditioning agent etc.

The recommendation on the type of detergents is suitable for the various washing temperatures, please refer to the manual of detergent.

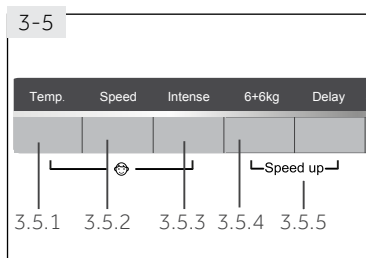

3.5-Function buttons

The function buttons (Fig. 3-5) enables additional options in the selected programme before programme start. The related indicators are displayed.

By switching off the appliance or setting a new programme, all options are disabled.

If a button has multiple options, the desired option can be selected by pressing the button sequentially.

To delete the setting or to cancel the setting process, press the function button until the desired LED lights or -in case of only one option- the LED switches off.

i Note: Factory settings

To get best results in each programme Haier has well defined specific default settings. If there is no special requirement default settings are recommended.

3.5.1-Function button „Temp.“

Press this button (Fig. 3-5.1) to change the washing temperature of the programme. If no value is illuminated the temperature will be 0 °C.

In conjunction with the "Intense" button, the child lock function can be switch on/off (see CHILD LOCK).

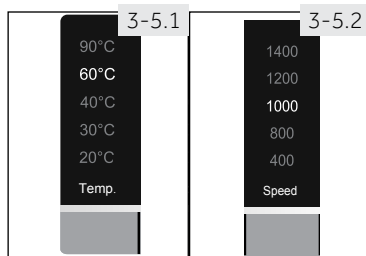

3.5.2-Function button "Speed"

Press this button (Fig. 3-5.2) to change or deselect the spin of the programme. If no value is illuminated the laundry will not spun.

3.5.3-Function button "Intense"

This function (Fig. 3-5.3) intensifies cleaning results. Preferable if laundry is heavily soiled. This extends the washing time in the main wash cycle.

In conjunction with the "Temp." button, the child lock function can be switch on/off (see CHILD LOCK).

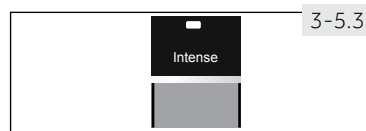

3.5.4-Function button "6+6 kg"

Press this button (Fig. 3-5.4) in order to activate /deactivate the drying function. This allows washing and drying of maximum 5 kg laundry without interruption.

By pressing the button sequentially, drying time can be set(30, 60, 90 or 120 minutes). If the display shows  or no value, the drying function is deactivated.

In combination with programme DRY this function sets the drying time.

Drying function is not applicable to all programmes (see PROGRAMMES).



Note: 6+6 kg

Do not overload. Combination of washing and drying cycle only allows a maximum loading of 6 kg.

3.5.5-Function "Speed up"

This function saves time and energy. Preferable if laundry is slightly soiled. Press simultaneously button „6+6 kg.“ and "Delay" (Fig. 3-5.5) for about 3 seconds to activate the "Speed up" function; **SPEED UP** is displayed. This function is not available in all programmes (see PROGRAMMES).

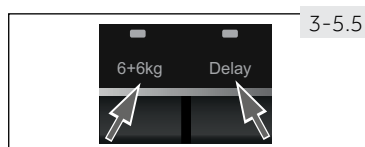

3-6

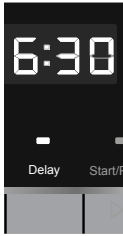

3.6- "Delay" button

Press this button (Fig. 3-6) to start the programme with a delay. End time delay could be increased in steps of 30 minutes from 0.5-24h. For example display off **6:30** means end of programme cycle will be in 6 hours and 30 minutes. Press "Start/Pause" button to activate the time delay. It is not applicable to programme SPIN.



Note: Liquid detergent

If using liquid detergent, it is not recommended to activate the end time delay.

3-7

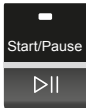

3.7- "Start/Pause" button

Press this button (Fig. 3-7) gently to start or interrupt the currently displayed programme. During programme setting and during programme run the LED above the button is shining, or if interrupted blinking. .

3-8.1

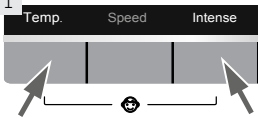

3.8 Child lock

Press button "Temp." and "Intense" for 3 seconds simultaneously (Fig. 3-8.1) to block all panel elements against activation. For unlocking please press again the two buttons.

3-8.2



The display shows **c lo t** (Fig. 3-8.2) if a button will be pressed, when the child lock is activated. The change is not running.

● Yes, ○ Optional, / No

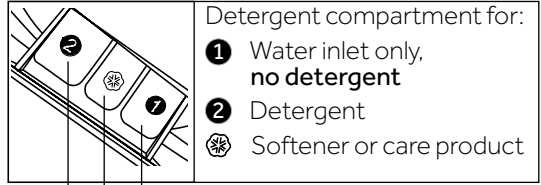

Programme	Max. load ¹⁾		Temperature ²⁾ in °C selectable range	Preset				Fibre type	Preset spin speed in rpm	Function		
	washing in kg	drying in kg			2	❸	1			Intense	6+6kg	Speed up
Cotton	10.0	6.0	* to 90 ³⁾	40	●	○	/	Cotton	1400	●	●	●
Synthetic	5.0	3.0	* to 60	40	●	○	/	Synthetic or mixed fabric	1200	●	●	●
Mix	5.0	3.0	* to 60	30	●	○	/	Lightly soiled mixed-laundering of cotton and synthetic	1000	●	●	●
Wool	1.0	/	* to 40	*	●	○	/	Machine-washable fabric made of wool or with wool content	800	/	/	/
Underwear	5.0	3.0	* to 60	40	●	○	/	Underwear	1000	●	●	●
Sport	5.0	/	* to 40	20	●	○	/	Sports wear	800	●	/	/
Jeans	5.0	3.0	* to 60	30	●	○	/	Jeans	1000	●	●	●
Hygienic	5.0	3.0	90	90	●	○	/	Cotton	1000	●	●	●
Fast ⁴⁾	5.0	1.0	* to 40	40	●	○	/	Lightly soiled laundry made of cotton or synthetic	1000	/	●	/
Express 15 min ⁴⁾	1.0	1.0	* to 40	*	●	○	/	Cotton / Synthetic	1000	/	●	/
Daily Wash	5.0	3.0	* to 60	30	●	○	/	Cotton fabrics	1000	●	●	●
Baby Care	5.0	3.0	* to 90 ³⁾	40	●	○	/	Cotton/Synthetic	1000	●	●	●
Delicate/Silk	2.5	/	* to 30	30	●	○	/	Delicate laundry and silk	800	/	/	/
Hand Wash	2.5	/	* to 30	30	●	○	/	Laundry marked with symbol for hand-wash	400	/	/	/
Dry ⁵⁾	/	6.0	/	/	/	/	/	Cotton, synthetic, underwear, jeans	/	/	●	/
Spin	10.0	6.0	/	/	/	/	/	all fabrics	1000	/	●	/

¹⁾ Relating to dry laundry.

²⁾ *: water will not heated (no value is illuminated).

³⁾ Choose 90 °C wash temperature only for special hygienic requirements.

⁴⁾ Reduce detergent amount because programme duration is short.

⁵⁾ Drying time must be set with function button "6+6 kg".

5- Consumption

EN

The indicated consumption values may accordingly differ to local conditions.

Parameter		Programme			
		Cotton *			Synthetic
Temperature in °C		40 °C	60 °C	60 °C	40 °C
Max. load in kg	Washing	5.0	5.0	10.0	-
	Drying	-	-	6.0	-
Energy in kWh	Washing, spinning and drying	-	-	6.75	-
	Only for washing and spinning	-	-	0.82	-
Water in L	Washing, spinning and drying	-	-	105	-
	Only for washing and spinning	-	-	57	-
Time in h:min	Washing and drying	-	-	6:57	-
Spin drying performance in %		53	53	43	49

* Standard programme for the Energy Labelling according to 96/60 EU:

Washing: "Cotton 60 °C" with max. spin speed setting and activated "Intense" function.

Drying: "Dry" with function "6+6 kg".

The standard 60 °C and 40 °C cotton washing programmes are suitable to clean normally soiled cotton laundry. They are the most efficient programmes in terms of combined energy and water consumption for cotton laundry. Used water temperature may differ from declared cycle temperature.



Note: Auto Weight

The appliance is equipped with a loading recognition. At low loading, energy, water and washing time will be reduced automatically in some programs.

6.1 Power supply

Connect the washing machine to a power supply (220V to 240V~/50Hz; Fig. 6-1). Please refer also to section INSTALLATION.

6.2. Water connection

- ▶ Before connecting check the cleanliness and clarity of the water inlet.
- ▶ Turn on the tap (Fig.6-2).

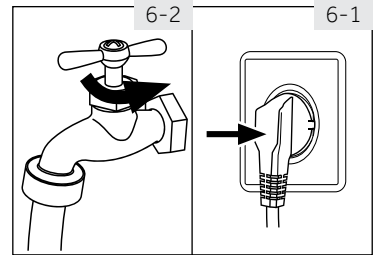

i Note: Tightness

Before use check for leakage in the joints between the tap and the inlet hose by turning on the tap.

6.3 Preparing laundry

- ▶ Sort out clothes according to fabric (cotton, synthetics, wool or silk) and to how dirty they are (Fig. 6-3). Pay attention to the care labelling of washing labels.
- ▶ Separate white clothes from coloured ones. Wash coloured textiles first by hand to check if they fade or run.
- ▶ Empty pockets (keys, coins, etc.) and remove harder decorative objects (e.g. brooches) as well as flammable objects (paper tissues, lighters, matches etc.).
- ▶ Garments without hems, delicates and finely woven textile such as fine curtains are to be put into a wash bag to care for this delicate laundry (hand or dry cleaning would be better).
- ▶ Close zippers, velcro fastener and hooks, make sure the buttons are sewn on tightly.
- ▶ Place sensitive items like laundry without firm hem, delicate underwear (Dessous) and small items such as socks, belts, bras, etc. in a wash bag.
- ▶ Unfold large pieces of fabric such as bed sheets, bedspreads etc.
- ▶ Turn jeans and printed, decorated or color-intensive textiles inside out; possibly wash separately.

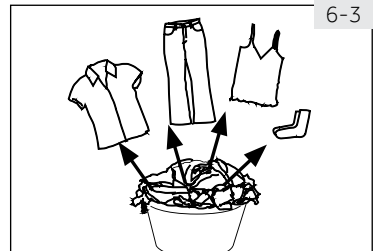

i Note: Special hints for drying

- ▶ Sort clothes according to fabric(cotton, synthetics, etc.) desired dry level and equal residual moisture. Follow the instructions on the laundry label and dry only machine-dryable garments
- ▶ Spin the laundry with the maximum spin speed before drying.
- ▶ Do not exceed the max. load of 6 kg.
- ▶ Extra large pieces tend to wind up. If the laundry has not been sufficiently dry, loosen up the laundry and dry again with programme DRY.
- ▶ Especially delicate fabrics which can easily shrink or lose their shape, as well as e.g. silk stockings, lingerie etc. should not be dried with the appliance. Put delicate garments inside a laundry bag and avoid overdrying them.
- ▶ Jersey and knitwear should not be dried to avoid shrinkage.

Care chart

Washing		
 Washable up to 95 °C normal process	 Washable up to 60 °C normal process	 Washable up to 60 °C mild process
 Washable up to 40 °C normal process	 Washable up to 40 °C mild process	 Washable up to 40 °C very mild process
 Washable up to 30 °C normal process	 Washable up to 30 °C mild process	 Washable up to 30 °C very mild process
 Wash by hand max. 40 °C	 Do not wash	
Bleaching		
 Any bleaching allowed	 Only oxygen/ non -chlorine	 Do not bleach
Drying		
 Tumble drying possible normal temperature	 Tumble drying possible lower temperature	 Do not tumble dry
 Line drying	 Flat drying	
Ironing		
 Iron at a maximum temperature up to 200 °C	 Iron at a medial temperature up to 150 °C	 Iron at a low temperature up to 110 °C; without steam (steam ironing may cause irreversible damage)
 Do not iron		
Professional Textile Care		
 Dry cleaning in tetra-chloroethene	 Dry cleaning in hydrocarbons	 Do not dry clean
 Professional wet clean	 Do not professional wet clean	

6.4 Loading the appliance

- ▶ Put in the laundry piece by piece.
- ▶ Don't overload. Note the different maximum load according to programmes! Rule of thumb for maximum load: Check if you can put a hand upright on top of load.
- ▶ Close the door carefully. Make sure that no pieces of laundry are pinched.

**CAUTION!**

Non-textile, as well as small, loose or sharp-edged items may cause malfunctions and damage of clothes and appliance.

6.5 Selecting detergent

- ▶ Washing efficiency and performance is determined by used detergent quality.
- ▶ Use only machine wash approved detergent.
- ▶ If needed use specific detergents, e.g. for synthetic and woolen fabric.
- ▶ Mind always detergent manufacturer recommendations.
- ▶ Do not use dry cleaning agents such as trichloroethylene and similar products.

Choose the best detergent

Programme	Kind of detergent				
	Universal	Colour	Delicate	Special	Softener
Cotton	L/P	L/P	-	-	o
Synthetic	L/P	L/P	L	-	o
Mix	L/P	L/P	-	-	o
Wool	-	-	-	L	o
Underwear	L/P	L/P	-	-	o
Sport	-	-	-	L	o
Jeans	L/P	L/P	L	-	o
Hygienic	L/P	L/P	L	-	o
Fast	L	L	-	-	o
Express 15 min	L	L	-	-	o
Daily Wash	L/P	L/P	L	-	o
Baby Care	L/P	L/P	-	-	o
Delicate/Silk	-	-	L	-	o
Hand Wash	-	-	-	L	o

L = gel-/liquid detergent P = powder detergent O = optional - = no

If using liquid detergent, it is not recommended to activate the time delay.

We recommend by using:

- ▶ Laundry powder: 20 °C to 90 °C* (best use: 40-60 °C)
- ▶ Color detergent: 20 °C to 60 °C (best use: 30-60 °C)
- ▶ Wool/delicate detergent: 20 °C to 30 °C (= best use:)

* Choose 90 °C wash temperature only for special hygienic requirements.

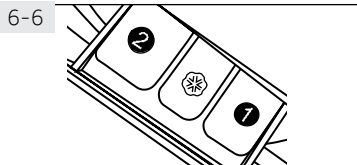

6.6 Adding detergent

1. Slide out the detergent drawer.
2. Put the required chemicals into corresponding compartments. (Fig. 6-6).
3. Push back the drawer gently.

i Note:

- ▶ Remove detergent residues before next wash cycle from the detergent drawer.
- ▶ Do not overuse detergent or softener.
- ▶ Please follow the instruction on the detergent package.
- ▶ Always fill the detergent just before the beginning of the wash cycle.
- ▶ Concentrated liquid detergent should be diluted before adding into compartment 2.
- ▶ The best use of liquid detergent is by using a dosing ball, which is given with the laundry into the washing machine.
- ▶ Do not use liquid detergent if „end time delay“ is selected.
- ▶ Carefully choose the programme settings according to the care symbols on all laundry labels and according to the programme table.

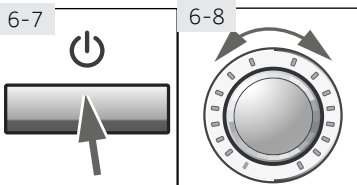

6.7 Switch on the appliance

Press the „On/Off“ - button to switch on the appliance (Fig. 6-7). The LED of the „Start/Pause“ button is flashing.

6.8 Select a programme

To get the best washing results, select a programme which fits the degree of soiling and sort of laundry type.

Turn the programme knob (Fig. 6-8), to select the right programme. Related programme LED and the default settings are displayed.

i Note: Odour removal

Before first use we recommended to run programme HYGIENIC with no load and small amount of detergent in washing agent compartment (2) or special machine cleaner to remove possibly corruptive residues.

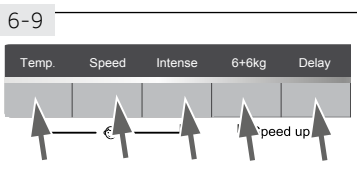

6.9 Add individual selections

Select required options and settings (Fig. 6-9); refer to CONTROL PANEL.

6.10 Start wash programme

Press "Start/Pause" button (Fig. 6-10) to start. Appliance operates according to present settings. Changes are only possible by cancelling the programme.

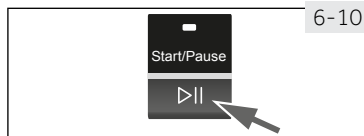

i Note: Door lock

- ▶ For safety reasons the door is locked partially during the washing /drying cycle. It is only possible to open the door at the end of the programme or after the programme was cancelled correctly (see description above).
- ▶ In case of high water level, high water temperature and during spinning it is not possible to open the door; **L o c k** is displayed.

6.11 Interrupt - cancel wash programme

To interrupt a running programme press gently "Start/Pause". The LED above the button is flashing. Press it again to resume operation.

To cancel a running programme and all its individual settings

1. Press "Start/Pause" button to interrupt the running programme.
2. Press „On/Off" button for about 2 seconds to switch the appliance off.
3. Run programme SPIN and select "no Speed" (all lights are off) to drain the water.
4. Select a new programme and start it.

6.12 After washing

1. At programme cycle end **End** is displayed.
2. The appliance switches off automatically.
3. Remove laundry as soon as possible to go easy on it and to prevent more wrinkling.
4. Turn off the water supply.
5. Unplug the power cord.
6. Open the door to prevent formation of moisture and odours. Let it open while not used.

i Note: Cool down cycle for drying cycle

The last part of the drying cycle occurs without heat to ensure remaining the garments at a temperature which does not damage them.

i Note: Standby mode / energy-saving mode

The switched on appliance will go into standby mode if Pause-button is pressed. This saves energy. The display switches off. To interrupt the standby mode push "Start/Pause" button.



Environmentally responsible use

Washing

- ▶ To achieve best use of energy, water, detergent and time you should use the recommended maximum load size.
- ▶ Do not overload (hand width clearance above laundry).
- ▶ For slightly soiled laundry select the Quick Wash programme.
- ▶ Apply exact dosages of each washing agent.
- ▶ Choose the lowest adequate washing temperature - modern detergents are efficiently cleaning below 60 °C.
- ▶ Raise default settings only due to heavy staining.
- ▶ Spin the laundry with the maximum spin speed if you want to use a drying programme afterwards.

Drying

- ▶ Use the maximum filling amount of about 6 kg.
- ▶ Loosen up the laundry before starting the drying programme.
- ▶ Do not use softener when washing, because the laundry will become fluffy and soft in the dryer programme.

8.1 Cleaning the detergent drawer

Take always care there are no detergent residues. Clean the drawer regularly (Fig. 8-1):

1. Pull out the drawer until it stops.
2. Press the release button and remove the drawer.
3. Flush the drawer with water until it is clean and insert the drawer back in the appliance.

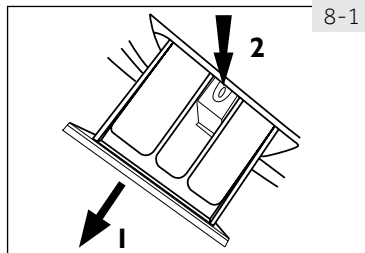

8.2 Cleaning the machine

- ▶ Unplug the machine during cleaning and maintenance.
- ▶ Use a soft cloth with soap liquid to clean the machine case (Fig. 8-2) and rubber components.
- ▶ Do not use organic chemicals or corrosive solvents.



8.3 Water inlet valve and inlet valve filter

To prevent blockage of water supply by solid substances like lime clean regularly the inlet valve filter.

- ▶ Unplug the power cord and turn off the water supply.
- ▶ Unscrew the water inlet hose at the back (Fig. 8-3.1) of the appliance as well as on the tap (Fig. 8-3.2).
- ▶ Flush the filters with water and a brush.
- ▶ Insert the filter and install the inlet hose.

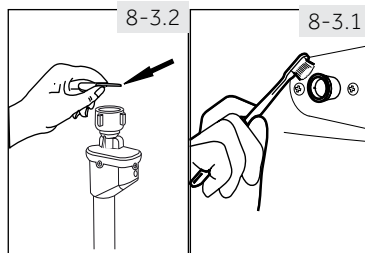

8.4 Cleaning the drum

- ▶ Remove accidentally washed metal parts such as pins, coins, etc. from the drum (Fig. 8-4) because they cause rust stains and damage.
- ▶ Use a non-chloride cleaner for removing rust stains. Observe the warning hints of the cleaning agent manufacturer.
- ▶ Do not use any hard objects or steel wool for cleaning.

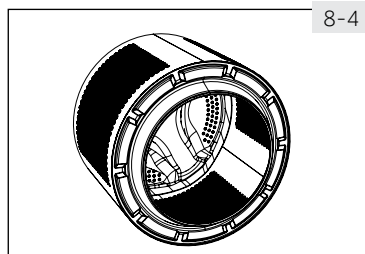

i Note: Hygiene

For regular maintenance we recommend to run programme HYGIENIC with no load in order to remove possible corruptive residues quarterly. Add a small amount of detergent in washing agent compartment (2) - or use a special machine cleaner

8-5.1

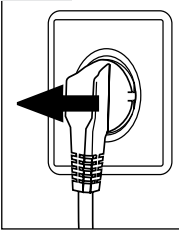

8-5.2

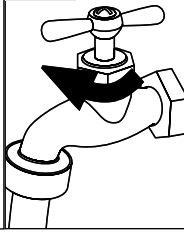

8.5 Long periods of disuse

If the appliance is left idle for a longer period:

1. Pull out the electrical plug (Fig. 8-5.1).
2. Turn off water supply (Fig. 8-5.2).
3. Open the door to prevent formation of moisture and odours. Let door open while not used.

Before next usage check carefully power cord, water inlet and drain hose. Make sure everything is properly installed and without leakage.



Note: Hygiene

After long periods of disuse we recommended to run programme HYGIENIC with no load and small amount of detergent in washing agent compartment (2) or special machine cleaner to remove possibly corruptive residues.

8-6.1

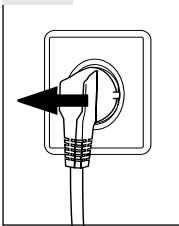

8-6.2

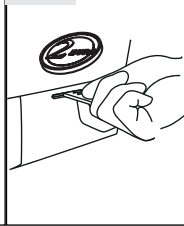

8.6 Pump filter

Clean the filter once a month and check the pump filter for instance if the appliance:

- ▶ doesn't drain the water.
- ▶ doesn't spin.
- ▶ cause unusual noise while running.



WARNING!

Scalding Risk! Water in the pump filter can be very hot! Before any action please ensure water has cooled down.

8-6.3

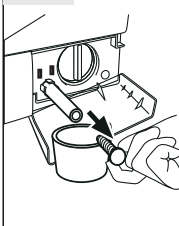

8-6.4

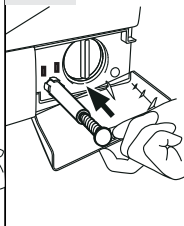

8-6.5

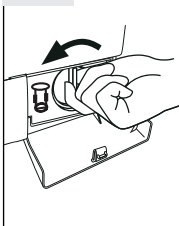

8-6.6

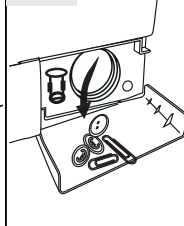

1. Turn off and unplug the machine (Fig. 8-6.1).
2. Open service flap. You can either use a coin or a screwdriver (Fig. 8-6.2).
3. Provide a flat container to catch leach water (Fig. 8-6.3). There could be bigger amounts!
4. Pull the drainhose out and hold its end above the container (Fig. 8-6.3).
5. Take the sealing plug out of the drainhose (Fig. 8-6.3).
6. After complete drainage close drainhose (Fig. 8-6.4) and push it back into the machine.
7. Unscrew and remove counter clockwise the pump filter (Fig. 8-6.5).
8. Remove contaminants and dirt (Fig. 8-6.6).

9. Clean carefully pump filter, e.g. using running water (Fig. 8-6.7).
10. Refix it thoroughly (Fig. 8-6.8).
11. Close service flap.

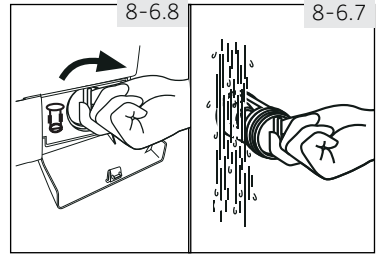

CAUTION!

- ▶ Pump filter sealing has to be clean and unhurt. If the lid is not full tightened, water can escape.
- ▶ The filter must be in place, or it may lead to leakage.

Many occurring problems could be solved by yourself without specific expertise. In case of a problem please check all shown possibilities and follow below instructions before you contact an after sales service. See CUSTOMER SERVICE.



WARNING!

- ▶ Before maintenance, deactivate the appliance and disconnect the mains plug from the mains socket.
- ▶ Electrical equipment should be serviced only by qualified electrical experts, because improper repairs can cause considerable consequential damages.
- ▶ A damaged power cable should only be replaced by the manufacturer, its service agent or similarly qualified persons in order to avoid a hazard.

9.1 Information codes

Following codes are displayed only for information referring to the washing cycle. No measures must be performed.

Code	Message
<i>1:25</i>	The remaining wash cycle time will be 1 hour and 25 minutes
<i>6:30</i>	The remaining wash cycle time including chosen end-time delay will be 6 hours and 30 minutes
<i>Auto</i>	Automatic load detection is working.
<i>End</i>	The washing cycle is finished. The appliance shuts off automatically.
<i>CLoT</i>	Function child lock is activated
<i>LoCt</i>	Door is closed because of high water level, high water temperature or spinning cycle.
<i>bEEP OFF</i>	The buzzer is deactivated
<i>bEEP On</i>	The buzzer is activated
<i>SPEED UP</i>	Function "Speed up" is activated

9.2 Troubleshooting with display code

Problem	Cause	Solution
<i>E1</i>	<ul style="list-style-type: none"> • Drainage error, water is not fully drained within 6 minutes 	<ul style="list-style-type: none"> • Clean pump filter. • Check drain hose installation.
<i>E2</i>	<ul style="list-style-type: none"> • Lock-error. 	<ul style="list-style-type: none"> • Shut the door properly.
<i>E4</i>	<ul style="list-style-type: none"> • Water level not reached after 8 minutes. • Drain hose is self-syphoning.. 	<ul style="list-style-type: none"> • Make sure that tap is fully opened and water pressure is normal. • Check drain hose installation.
<i>EB</i>	<ul style="list-style-type: none"> • Water protective level-error.. 	<ul style="list-style-type: none"> • Contact the After sales service.

Problem	Cause	Solution
F3	<ul style="list-style-type: none"> • Temperature sensor-error 	<ul style="list-style-type: none"> • Contact the After sales service.
F4	<ul style="list-style-type: none"> • Heating-error 	<ul style="list-style-type: none"> • Contact the After sales service.
F7	<ul style="list-style-type: none"> • Motor-error 	<ul style="list-style-type: none"> • Contact the After sales service.
F9	<ul style="list-style-type: none"> • Dry temperature sensor-error 	<ul style="list-style-type: none"> • Contact the After sales service.
FR	<ul style="list-style-type: none"> • Water level sensor-error 	<ul style="list-style-type: none"> • Contact the After sales service.
FE1 or FE2	<ul style="list-style-type: none"> • Abnormal communication-error 	<ul style="list-style-type: none"> • Contact the After sales service.
Fd	<ul style="list-style-type: none"> • Dry heating element-error 	<ul style="list-style-type: none"> • Contact the After sales service.
FE	<ul style="list-style-type: none"> • Dry motor-error 	<ul style="list-style-type: none"> • Contact the After sales service.
Unb	<ul style="list-style-type: none"> • Unbalanced load-error 	<ul style="list-style-type: none"> • Check and balance laundry load in the drum. Reduce the load.

9.3 Troubleshooting without display code

Problem	Cause	Solution
Appliance fails to operate.	<ul style="list-style-type: none"> • Programme is not yet started. • Door is not properly closed. • Machine has not been switched on • Power failure. • Child lock is activated 	<ul style="list-style-type: none"> • Check programme and start it. • Close the door properly. • Switch the machine on. • Check power supply. • Deactivate child lock.
Appliance will not be filled with water.	<ul style="list-style-type: none"> • No water. • Inlet hose is kinked. • Inlet hose filter is blocked. • Water pressure is less than 0.03 MPa. • Door is not properly closed. • Water supply failure. 	<ul style="list-style-type: none"> • Check water tap. • Check inlet hose. • Unblock inlet hose filter. • Check water pressure. • Close the door properly. • Ensure the water supply
Appliance is draining while being filled	<ul style="list-style-type: none"> • Height of drain hose is below 80 cm. • Drain hose end could reach into water. 	<ul style="list-style-type: none"> • Make sure that drain hose is properly installed. • Make sure the drain hose is not in water.
Drainage failure	<ul style="list-style-type: none"> • Drain hose is blocked. • Pump filter is blocked. • Drain hose end is higher than 100 cm above floor level. 	<ul style="list-style-type: none"> • Unblock drain hose. • Clean pump filter. • Make sure that drain hose is properly installed.

Problem	Cause	Solution
Strong vibration while spinning.	<ul style="list-style-type: none"> • Not all transportation bolts have been removed. • Appliance has no solid position. • Machine load is not correct. 	<ul style="list-style-type: none"> • Remove all transportation bolts. • Ensure solid ground and a levelled position. • Check load weight and balance..
Operation stops before completing wash cycle.	<ul style="list-style-type: none"> • Water or electric failure. 	<ul style="list-style-type: none"> • Check power and water supply.
Operation stops for a period of time.	<ul style="list-style-type: none"> • Appliance displays error code. • Problem due to load pattern. • Programme performs soaking cycle? 	<ul style="list-style-type: none"> • Consider display codes. • Reduce or adjust load. • Cancel programme and restart..
Excessive foam floats drum and/or detergent drawer.	<ul style="list-style-type: none"> • Detergent is not a appropriate • Excessive use of detergent. 	<ul style="list-style-type: none"> • Check detergent recommendations. • Reduce amount of detergent.
Automatic adjustment of washing time.	<ul style="list-style-type: none"> • Washing programme duration will be adjusted. 	<ul style="list-style-type: none"> • This is normal and doesn't affect functionality.
Spinning fails.	<ul style="list-style-type: none"> • Unbalance of laundry. 	<ul style="list-style-type: none"> • Check machine load and laundry and run a spinning programme again.
Unsatisfactory washing result	<ul style="list-style-type: none"> • Degree of pollution does not agree with selected programme. • Detergent quantity was not sufficient. • Maximum load has been exceeded. • Laundry was unevenly distributed in the drum.. 	<ul style="list-style-type: none"> • Select an other programme. • Choose the detergent acc.to the degree of pollution and acc. to manufacturer specifications. • Reduce loading. • Loosen the laundry.
Washing powder residues are on the laundry.	<ul style="list-style-type: none"> • Insoluble particles of detergent can remain as white spots on the laundry. 	<ul style="list-style-type: none"> • Perform extra rinse. • Try to brush the points from the dry laundry. • Choose an other detergent.
Laundry has grey patches.	<ul style="list-style-type: none"> • Caused by fats such as oils, creams or ointments 	<ul style="list-style-type: none"> • Pretreat the laundry with a special cleaner.



Note: Foam formation

If too much foam is inspected during spin cycle, motor stops and drain pump will be activated for 90 seconds. If that elimination of foam fails up to three times, programme ends without spinning.

Should the error messages reappear even after the taken measures, switch off the appliance, disconnect the power supply and contact the customer service.

9.4 In case of power failure

The current programme and its setting will be saved. When power supply is restored operation will be resumed. In case of power failure during programme run door opening is mechanically blocked. If the laundry is to be removed, the water level must not be visible in the glass door. - Danger of scalding!

- ▶ Lower the water level according to step 1 to 6 of chapter CARE AND CLEANING (PUMP FILTER).
- ▶ Pull lever (A) beneath service flap (Fig. 9-4) until door is unlocked by a gentle click.
- ▶ Fix all parts and close the service flap.

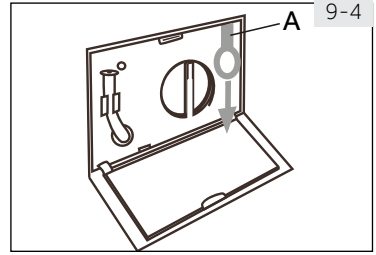

10.1 Preparation

- ▶ Take the appliance out of the packaging.
- ▶ Remove all packaging material including polystyrene base, keep them out of childrens reach. While opening the package, water drops may be seen on plastic bag and porthole. This normal phenomenon results from water tests in the factory.



Note: Packaging disposal

Keep all packaging materials out of children's reach and dispose them in an environmentally friendly manner.

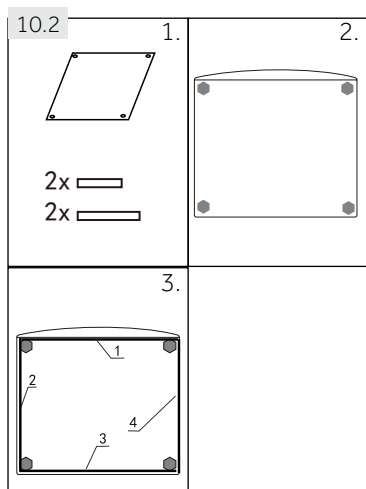

10.2 Adjusting the bottom cover board

1. When opening the shrink package, you will find a calcium-plastic board, and noise reduction pads. These are used for reducing noise. (Fig. 10.2)
2. Lay the washing machine down to its side, porthole pointing upwards, bottom side towards operator and screw off the four bolt. Place the calcium-plastic board towards inside, screw the bolts through the four holes on the board on to the tub firmly.
3. Take out the noise reduction pads and remove the double-sided adhesive protective film; the noise reduction pads under the washing machine cabinet as shown in Figure 3. (two longer pads in position 1 and 3, two shorter pads in position 2 and 4). Finally set the machine upright again.

Warm tip:

Noise reduction pad is optional, could help to reduce noise, please assemble it or not according to your own demand.

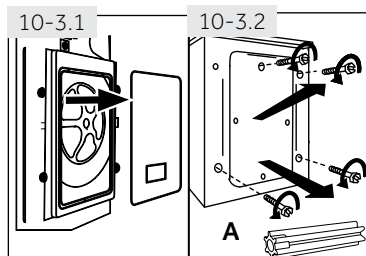

10.3 Dismantle the transportation bolts

The transportation bolts are designed for clamping anti-vibration components inside the appliance during transportation to prevent inner damage.

1. Remove the back cover (Fig. 10-3.1).
2. Remove all 4 bolts on the rear side and take out plastic spacers (A) from inner side of the machine (Fig. 10-3.2).
3. Replace back cover by inserting it in the two gaps its convexity is facing out (Fig. 10-3.3).
4. Fill left holes with blanking plugs (Fig. 10-3.4).

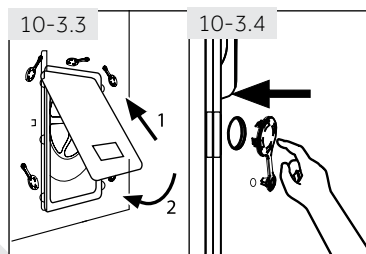

Note: Keep in safe place

Keep the transportation bolts in a safe place for later use. Whenever the appliance is to be moved at first reinstall the bolts.

10.4 Moving the appliance

If the machine is to be moved to a distant location, replace the transportation bolts removed before installation to prevent damage:

1. Remove the blanking plugs.
2. Remove the back cover
3. Insert the plastic spacers and the transportation bolts.
4. Tighten the bolts with a spanner.
5. Replace the back cover.

10.5 Aligning the appliance

Adjust all feet (Fig. 10-5) to achieve a complete level position. This will minimize vibrations and thus noise during use. It will also reduce wear and tear. We recommend to use a spirit level for adjustment. Floor should be as stable and flat as possible.

1. Loose the locknut (1) by using a wrench.
2. Adjust the high by turning the foot (2).
3. Tighten locknut (1) against the housing.

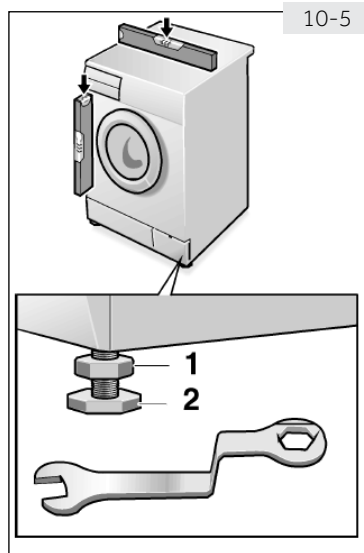

10.6 Drain Water Connection

Fix the water drain hose properly to the piping. The hose has to reach at one point a height between 80 and 100 cm above the appliance bottom line! If possible keep always drain hose fixed to the clip at the appliance back.



WARNING!

- ▶ Use only the supplied hose set for the connection.
- ▶ Never reuse old hose sets!
- ▶ Only connect to cold water supply.
- ▶ Before connection, check whether the water is clean and clear.

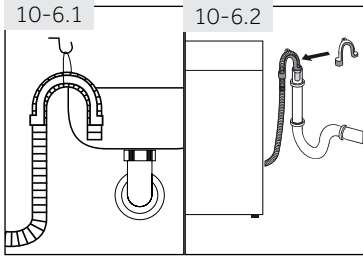

Following connections are possible:

10.6.1 Drain hose to sink

- ▶ Hang the drain hose with the U-support over the edge of a sink with adequate size (Fig. 10-6.1).
- ▶ Protect the U-support sufficiently against slipping.

10.6.2 Drain hose to waste water connection

- ▶ The internal diameter of the stand pipe with vent-hole must be minimum 40 mm.
- ▶ Put the drain hose for approx. 80 mm in the wastewater pipe.
- ▶ Attach the U-support and secure it sufficiently (Fig. 10-6.2).

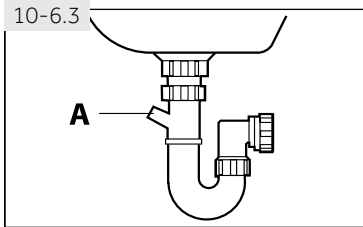

10.6.3 Drain hose to sink connection

- ▶ The junction must lie above the siphon
- ▶ A spigot connection is usually closed by a pad (A). That must be removed to prevent any disfunction (Fig. 10-6.3).
- ▶ Secure the drain hose with a clamp.



CAUTION!

- ▶ The drain hose should not be submerged in water and should be securely fixed and leak-free. If the drain hose is placed on the ground or if the pipe is at a height of less than 80 cm, the washing machine will continuously drain while being filled (self-siphoning).
- ▶ Drain hose is not to be extended. If necessary contact after sales service.

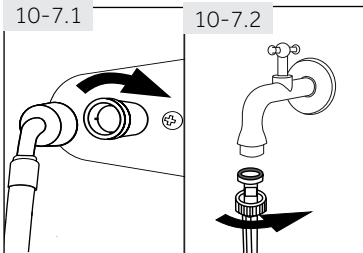

10.7 Fresh Water Connection

Make sure that the gaskets are inserted.

1. Connect the water inlet hose with the angled end to the appliance (Fig. 10-7.1). Tighten the screw joint by hand.
2. The other end connect to a water tap with a 3/4" thread (Fig. 10-7.2).

10.8 Electrical Connection

Before each connection check if:

- ▶ power supply, socket and fusing are appropriate to the rating plate.
- ▶ the power socket is earthed and no multi-plug or extension are used.
- ▶ the power plug and socket are strictly according.
- ▶ **Only UK:** The UK plug meets BS1363A standard.

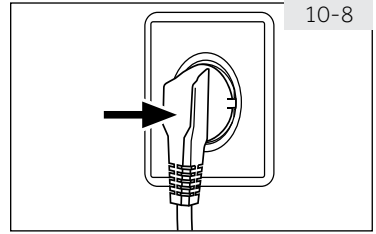

Put the plug into the socket (Fig. 10-8).



WARNING!

- ▶ Ensure always that all connections (power supply, drain and fresh water hose) are firm, dry and leak free!
- ▶ Take care these parts are never to be crushed, kinked, or twisted
- ▶ If the supply cord is damaged, it must be replaced by the service agent (see warranty card) in order to avoid a hazard. .



Note: Hygiene

After each installation or long periods of disuse, before first use and for regular maintenance run programme HYGIENIC with no load and small amount of detergent in washing agent compartment (2) or with special machine cleaner to remove possibly corruptive residues.

11.1 Productfiche (acc. to EU 96/60)

Trade mark	Haier	
Model identifier	HWD100-BP14636	
Energy efficiency class ¹⁾	A	
Energy consumption for washing, spinning and drying using the standard cotton programmes ²⁾ in kWh/complete operating cycle ³⁾	6.75	
Energy consumption for washing and spinning using the standard cotton washing programme ²⁾ in kWh/washing cycle ³⁾	0.82	
Washing performance class ¹⁾	A	
Water remaining after spin for standard 60 °C cotton washing cycle ²⁾ in %	43	
Maximum spin speed for standard 60 °C cotton washing cycle ²⁾ in rpm	1400	
Washing capacity for standard 60 °C cotton washing cycle (without drying) ²⁾ in kg	10	
Drying capacity for standard "dry cotton" drying cycle ²⁾ (kg)	6	
Water consumption for washing, spinning and drying ²⁾ in L/complete operating cycle	105	
Water consumption for washing and spinning only ²⁾ in L/complete operating cycle	57	
Washing and drying time. Programme time for complete operating cycle in min	589	
Estimated annual consumption for a four-person household, always using the drier (200 cycles) in kWh	1350	
Estimated annual consumption for a four-person household, never using the drier (200 cycles) in kWh	164	
Noise during washing, spinning and drying cycles using the standard cotton programme ²⁾ in dB(A) re 1pW)	Washing	55
	Spinning	75
	Drying	58

¹⁾ Class G is the least efficient and Class A is the most efficient.

²⁾ Standard cotton programmes:
 Washing: "Cotton 60 °C" + "Intense" + max. spin
 Drying: "Dry" + "6+6kg".

³⁾ Actual energy consumption per cycle will depend on how the appliance is used

11.2 Additional technical data

Dimension (HxWxD in mm)	850x595x600
Voltage in V	220-240 V~/50Hz
Current in A	10
Max power in W	2000
Water pressure in MPa	0.03≤P≤1
Netto weight in kg	72

11.3 Standards and Directives

This product meets the requirements of all applicable EC directives with the corresponding harmonised standards, which provide for CE marking.

We recommend our Haier Customer Service and the use of original spare parts.
If you have a problem with your appliance, please first check section TROUBLESHOOTING.

If you cannot find a solution there, please contact

- ▶ your local dealer or
- ▶ the Service & Support area at www.haier.com where you can find telephone numbers and FAQs and where you can activate the service claim.

To contact our Service, ensure that you have the following data available.
The information can be found on the rating plate.

Model _____ Serial No. _____

Also check the Warranty Card supplied with the product in case of warranty.

For general business enquiries please find below our addresses in Europe:

European Haier addresses			
Country*	Postal address	Country*	Postal address
Italy	Haier Europe Trading SRL Via De Cristoforis, 12 21100 Varese ITALY	France	Haier France SAS 3-5 rue des Gravieres 92200 Neuilly sur Seine FRANCE
Spain Portugal	Haier Iberia SL Pg. Garcia Faria, 49-51 08019 Barcelona SPAIN	Belgium-FR Belgium-NL Netherlands Luxembourg	Haier Benelux SA Anderlecht Route de Lennik 45 1 BELGIUM
Germany Austria	Haier Deutschland GmbH Hewlett-Packard-Str. 4 D-61352 Bad Homburg GERMANY	Poland Czechia Hungary Greece Romania Russia	Haier Poland Sp. zo.o. Al. Jerozolimskie 181B 02-222 Warszawa POLAND
United Kingdom	Haier Appliances UK Co.Ltd. One Crown Square Church Street East Woking, Surrey, GU21 6HR UK		

*For more information please refer to www.haier.com



Haier



Manuel d'utilisation
Lave-linge séchant

HWD100-BP14636

FR

Haier

Nous vous remercions d'avoir acheté un produit Haier.

Veillez lire attentivement ces instructions avant d'utiliser l'appareil. Ces instructions sont des informations utiles vous permettant de mieux exploiter cet appareil, et vous assurer une installation, une utilisation et un entretien sécurisés et adéquats.

Veillez ~~garder~~ ce manuel et toujours vous y référer pour une utilisation sécurisée et adéquate de l'appareil.

Si vous devez vendre, donner ou abandonner l'appareil pour cause de déménagement, assurez-vous également de laisser ce manuel afin que le prochain utilisateur puisse maîtriser l'appareil, notamment les règles de sécurité.

Légende



Attention - Règles Importantes de Sécurité



Informations générales et conseils



Informations sur l'environnement

Mise au rebut

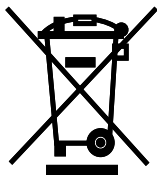

Contribuez à la protection de l'environnement et de la santé humaine. Veuillez mettre les emballages au rebut dans les contenants prévus pour leur recyclage. Contribuez à recycler les déchets d'appareils électriques et électroniques. Veuillez à ne pas mettre au rebut les appareils ayant ce symbole avec les déchets ménagers. Veuillez déposer l'appareil à votre usine de recyclage locale, ou prendre contact avec votre bureau municipal.



AVERTISSEMENT !

Risque de blessure ou d'asphyxie !

Débranchez l'appareil de toute alimentation principale. Coupez les câbles primaires et mettez-les au rebut. Retirez le verrou de la porte pour éviter qu'un enfant ou un animal domestique ne soit coincé dans l'appareil.

1- Consignes de sécurité.....	4
2- Description du produit.....	8
3- Panneau de commande.....	9
4- Programmes.....	13
5- Consommation.....	14
6- Utilisation quotidienne.....	15
7-Utilisation écologique.....	20
8- Entretien et nettoyage.....	21
9- Dépannage.....	24
10- Installation.....	28
11- Informations techniques.....	32
12- Service client.....	33

Avant de mettre l'appareil en marche pour la première fois, veuillez lire les consignes de sécurité suivantes :



AVERTISSEMENT !

Avant la première utilisation

- ▶ Vérifiez que l'appareil n'a subi aucun dommage lié au transport.
- ▶ Retirez tous les boulons de transport.
- ▶ Retirez tous les emballages et tenez-les hors de portée des enfants.
- ▶ Il faut toujours au moins deux personnes pour la manipulation de l'appareil car il est lourd.

Utilisation quotidienne

- ▶ Cet appareil peut être utilisé par des enfants âgés d'au minimum 8 ans, ainsi que par des personnes avec des capacités physiques, sensorielles ou mentales réduites ou sans expérience et connaissances, si elles sont supervisées ou ont été formées à l'utilisation sécurisée de l'appareil et comprennent les risques relatifs à son usage.
- ▶ Tenez les enfants de moins de 3 ans hors de portée de l'appareil, sauf s'ils sont en permanence surveillés.
- ▶ Les enfants ne doivent pas jouer avec l'appareil.
- ▶ Ne laissez pas un enfant ou un animal domestique s'approcher de l'appareil lorsque la porte est ouverte.
- ▶ Tenez les produits de lavage hors de la portée des enfants.
- ▶ Remontez les fermetures éclair, recousez les éléments mal fixés et faites attention aux petits articles pour éviter que le linge ne s'emmêle. Si nécessaire, utilisez un sac ou un filet approprié.
- ▶ Évitez de toucher ou d'utiliser l'appareil pieds nus ou lorsque vos mains ou vos pieds sont mouillés ou humides.
- ▶ Évitez découvrir l'appareil pendant qu'il fonctionne ou après utilisation, pour laisser l'humidité s'évaporer.
- ▶ Évitez de déposer des objets lourds ou des sources de chaleur ou d'humidité sur l'appareil.
- ▶ Évitez d'utiliser et de ranger des détergents inflammables, des sprays, des agents de nettoyage à sec ou des gaz inflammables à proximité immédiate de l'appareil.
- ▶ Évitez de laver des vêtements traités avec des solvants dans l'appareil sans les avoir préalablement séchés à l'air.



AVERTISSEMENT !

Utilisation quotidienne

- ▶ Évitez de retirer ou d'insérer la fiche en présence de gaz inflammables.
- ▶ Évitez de laver des matériaux en caoutchouc mousse ou de type éponge à des températures élevées.
- ▶ Évitez d'ouvrir le tiroir à lessive pendant le cycle de lavage.
- ▶ Évitez de toucher la porte pendant le lavage, car elle devient chaude.
- ▶ Évitez d'ouvrir la porte si l'eau est visible à travers le hublot.
- ▶ Évitez d'ouvrir la porte en la forçant. Elle est équipée d'un système de verrouillage et s'ouvre quelques instants après la fin du cycle de lavage.
- ▶ Arrêtez l'appareil après chaque programme de lavage et avant d'entreprendre tout entretien, et débranchez l'appareil de l'alimentation électrique pour économiser l'énergie et pour des raisons de sécurité.
- ▶ Tenez la fiche et non le cordon pour débrancher l'appareil.
- ▶ Assurez-vous que la pièce est sèche et bien ventilée. La température ambiante doit être comprise entre 5 et 35 °C.
- ▶ Évitez d'obstruer les ouvertures de ventilation situées au bas de l'appareil avec un tapis ou un objet similaire.
- ▶ La zone autour de l'appareil ne doit pas contenir de poussière et de peluche.
- ▶ Assurez-vous que seul le linge se trouve dans l'appareil, et non les animaux domestiques ou les enfants, avant de l'utiliser.
- ▶ Uniquement les textiles secs lavés dans l'eau.
- ▶ Assurez-vous de ne pas dépasser la charge nominale lors du chargement.
- ▶ Retirez tous les objets tels que les briquets et les allumettes des poches.
- ▶ Utilisez des assouplissants ou des produits similaires tel que spécifié sur l'emballage du fabricant.
- ▶ Notez que la dernière phase du cycle de séchage se déroule sans chaleur (cycle de refroidissement) pour maintenir les vêtements à une température qui ne les endommage pas.
- ▶ Ne laissez pas l'appareil sans surveillance pendant son utilisation pendant un certain temps. Si une longue absence est prévue, interrompez le cycle de séchage en arrêtant l'appareil et en le débranchant du secteur.



AVERTISSEMENT !

Utilisation quotidienne

- ▶ N'éteignez pas l'appareil si le cycle de séchage n'est pas terminé, à moins que tous les articles ne soient rapidement retirés et répartis de manière à ce que la chaleur puisse être libérée.
- ▶ Évitez de sécher les articles suivants dans l'appareil :
 - ▶ Les articles qui ne sont pas lavés.
 - ▶ Les articles contaminés par des substances inflammables telles que l'huile de cuisson, l'acétone, l'alcool, le benzène, l'essence, le kérosène, les détachants, la térébenthine, les cires, les décapants de cire ou d'autres produits chimiques. Les fumées peuvent provoquer un incendie ou une explosion. Commencez toujours par laver ces articles à la main dans de l'eau chaude avec une quantité supplémentaire de détergent, puis faites-les sécher en plein air avant de les sécher dans l'appareil.
 - ▶ Les articles contenant des matériaux de rembourrage ou de remplissage (par exemple, les coussins, les vestes), car ils peuvent s'enflammer dans l'appareil.
 - ▶ Les articles contenant une grande proportion de caoutchouc, de caoutchouc mousse (mousse de latex) ou des matériaux tels que les bonnets de douche, les textiles imperméables, les articles en caoutchouc, les vêtements et les coussins contenant des matériaux de remplissage en caoutchouc mousse.
- ▶ Arrêtez l'appareil à la fin de chaque programme de séchage pour économiser l'électricité et pour des raisons de sécurité.

Entretien et nettoyage

- ▶ Assurez-vous que les enfants sont sous surveillance lors du nettoyage et l'entretien.
- ▶ Débranchez l'appareil de l'alimentation électrique avant d'entreprendre tout entretien.
- ▶ Gardez la partie inférieure du hublot propre et évitez d'ouvrir la porte et le tiroir à lessive lorsque l'appareil est en marche.
- ▶ N'utilisez pas un pulvérisateur d'eau ou nettoyant à vapeur pour nettoyer l'appareil.
- ▶ Faites remplacer le cordon d'alimentation endommagé par le fabricant, son représentant ou par des personnes qualifiées uniquement afin d'éviter tout risque.
- ▶ N'essayez pas de réparer vous-même l'appareil. En cas de réparation, veuillez contacter notre service clientèle.

Installation

- ▶ Choisissez un emplacement qui permet d'ouvrir complètement la porte. N'installez pas le lave-linge derrière une porte verrouillable, coulissante ou une porte avec charnières sur le côté opposé de la porte du lave-linge, car elle peut empêcher la porte de l'appareil de s'ouvrir complètement.
- ▶ Placez l'appareil dans un endroit bien ventilé. Choisissez un emplacement qui permet d'ouvrir complètement la porte.
- ▶ N'installez jamais l'appareil à l'extérieur dans un endroit humide, ou dans un lieu qui serait sujet à des fuites d'eau, comme en dessous ou à proximité d'un bloc-évier. En cas de fuite d'eau, coupez l'alimentation électrique et laissez le lave-linge sécher naturellement.
- ▶ Installez ou utilisez l'appareil uniquement dans des endroits où la température est supérieure à 5 °C.
- ▶ Évitez de placer l'appareil directement sur un tapis ou près d'un mur ou d'un meuble.
- ▶ Évitez d'exposer l'appareil à des gelées, à la chaleur, aux rayons directs du soleil ou à proximité de sources de chaleur (p. ex. poêles, appareils de chauffage).
- ▶ Vérifiez que les informations électriques sur la plaque signalétique sont conformes à l'alimentation électrique. Si ce n'est pas le cas, veuillez contacter un électricien.
- ▶ N'utilisez pas des adaptateurs multiprises et des rallonges.
- ▶ Assurez-vous d'utiliser uniquement l'ensemble de cordon électrique et de flexible d'arrivée d'eau livré.
- ▶ Assurez-vous que le cordon d'alimentation et la prise ne sont pas endommagés. S'ils sont endommagés, veuillez les faire remplacer par un électricien.
- ▶ Pour l'alimentation électrique, utilisez une prise terre différente, facilement accessible après l'installation. Mettez à la terre cet appareil.

Uniquement pour le Royaume-Uni: Cet appareil est équipé d'un câble d'alimentation avec fiche à 3 fils (mise à la terre) respectant les normes de la prise à 3 fils (mise à la terre). Ne coupez jamais ou ne démontez jamais le troisième fil (mise à la terre). Une fois l'appareil installé, la prise doit être accessible.

- ▶ Assurez-vous que les joints et raccords du flexible d'arrivée d'eau sont serrés et qu'il n'y a pas de fuite.

Utilisation prévue

Cet appareil est conçu uniquement pour le lavage et le séchage du linge lavable en machine. Suivez à chaque fois les instructions fournies sur l'étiquette de chaque vêtement. Il est également conçu exclusivement pour un usage domestique à l'intérieur de la maison. Il n'est pas destiné à un usage commercial ou industriel.

Aucune modification ou altération de cet appareil n'est autorisée. Toute utilisation inadéquate vous expose à des risques et la perte de tous les droits de garantie et de responsabilité.

i Remarque :

En raison des modifications techniques, les illustrations des chapitres suivants peuvent être différentes de votre modèle.

2.1 Description de l'appareil

Partie avant (Fig. 2-1) :

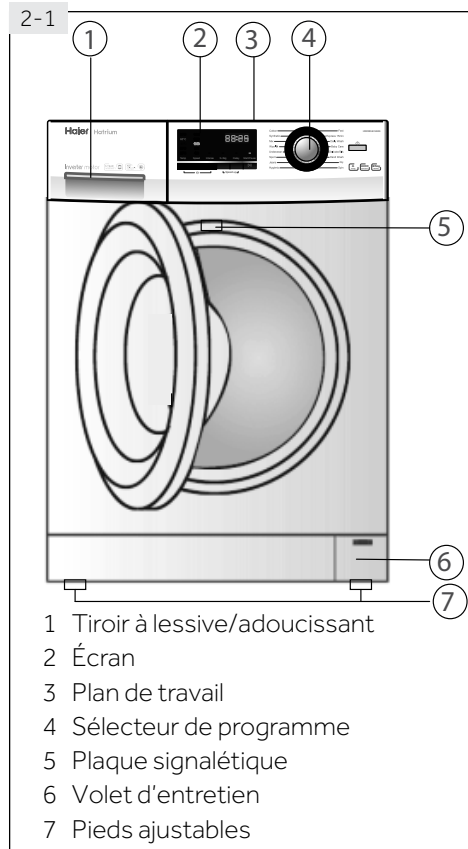

Côté arrière (Fig. 2-2) :

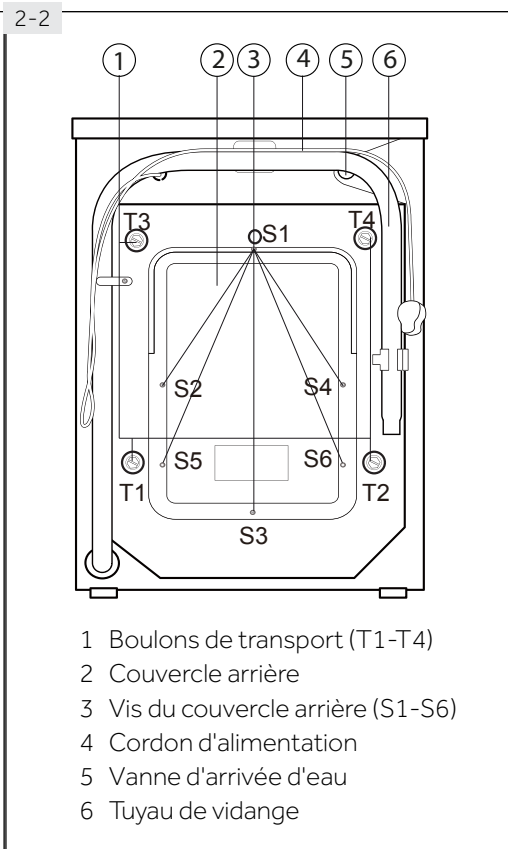

2.2 Accessoires

Vérifiez les accessoires et la documentation suivant cette liste (Fig. 2-3) :

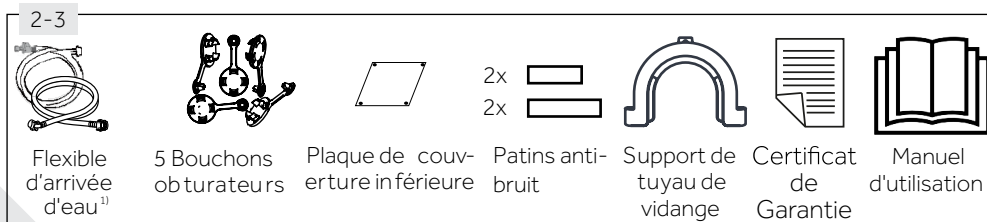

¹⁾ Le type de tuyau d'arrivée dépend du modèle de l'appareil.

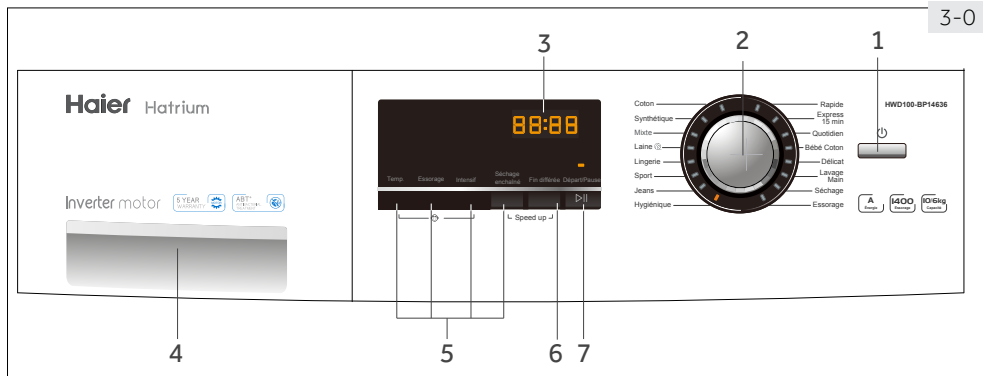

- | | |
|--------------------------------|----------------------------|
| 1 "Bouton « Marche/Arrêt » | 5 Boutons de fonctions |
| 2 Sélecteur de programme | 6 Bouton de "Fin différée" |
| 3 Écran | 7 Bouton « Départ/Pause » |
| 4 Tiroir à lessive/adoucissant | |

Remarque : Signal sonore

Le signal sonore retentit dans les cas suivants :

- ▶ lorsque vous appuyez sur un bouton ;
- ▶ lorsque vous tournez le sélecteur de programme ;
- ▶ à la fin d'un programme ;
- ▶ en cas de dysfonctionnement.

Vous pouvez désactiver le signal sonore en cas de besoin :

1. Mettez l'appareil en marche.
2. Sélectionnez le programme ESSORAGE.
3. Appuyez simultanément sur les boutons "Fin différée" et "Séchage enchaîné" pendant environ 3 secondes. « **bEEP OFF** » s'affiche et l'alarme se désactive.

Pour activer l'alarme, appuyez une nouvelle fois sur ces deux boutons simultanément. « **bEEP ON** » s'affiche.

3.1 Bouton « Marche/Arrêt »

Appuyez légèrement sur ce bouton (Fig. 3-1) pour mettre l'appareil en marche. L'écran s'allume et le voyant du bouton "Départ/Pause" clignote. Appuyez à nouveau pendant environ 2 secondes pour éteindre l'appareil. Si aucun élément du panneau ou aucun programme n'est activé au bout d'un moment, l'appareil s'éteint automatiquement.



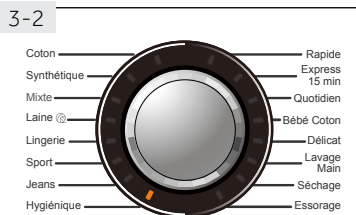

3.2-Sélecteur de programme

Vous pouvez sélectionner l'un des 16 programmes en tournant le bouton (Fig. 3-2). Le LED correspondant s'allume et les paramètres par défaut s'affichent.

3.3- Affichage

L'écran (Fig. 3-3) affiche les informations suivantes :

- ▶ Durée du lavage
- ▶ Temps de séchage
- ▶ Fin différée
- ▶ Codes d'erreur et informations sur l'entretien



3.4-Tiroir à lessive

Ouvrez le tiroir (Fig. 3-4), vous pouvez voir trois compartiments:

Compartiment 1 : Arrivée d'eau uniquement, pas de lessive

Compartiment 2 : Lessive pour programme

Compartiment : Adoucissant, agent de conditionnement, etc.

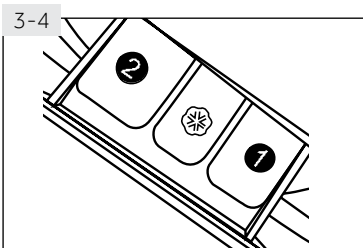

Adaptez le type de lessive au type de linge et au programme utilisé. Vous pouvez vous référer à la partie "6.5 Sélection du détergent" de ce manuel pour vous aider.

3.5-Boutons de fonctions

Les boutons de fonctions (Fig. 3-5) activent des options supplémentaires du programme sélectionné avant son démarrage. Les indicateurs correspondants s'affichent à l'écran.

Toutes les fonctions se désactivent lorsque vous éteignez l'appareil ou lorsque vous configurez un nouveau programme.

Si un bouton dispose de plusieurs options, vous pouvez sélectionner l'option souhaitée en appuyant de manière séquentielle sur le bouton.

Pour supprimer le paramètre ou annuler le processus de paramétrage, appuyez sur le bouton de fonction jusqu'à ce que les voyants LED s'allument ou, dans le cas d'une seule option, les voyants LED s'éteignent.

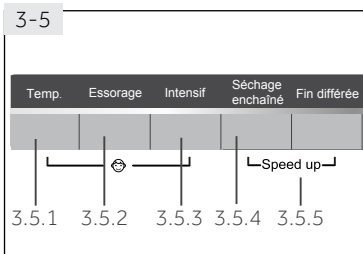

Remarque : Paramètres d'usine

Pour garantir des résultats optimaux dans chaque programme, Haier a défini avec précision les paramètres par défaut. En l'absence d'indications particulières, nous vous recommandons d'utiliser les paramètres par défaut.

3.5.1- Bouton de fonction « Temp. »

Appuyez sur ce bouton (Fig. 3-5.1) pour changer la température de lavage du programme. Si aucune valeur n'est allumée, l'eau ne sera pas chauffée.

En combinaison avec le bouton « Intensif », la fonction de verrouillage enfant peut être activée/désactivée (voir SÉCURITÉ ENFANTS).

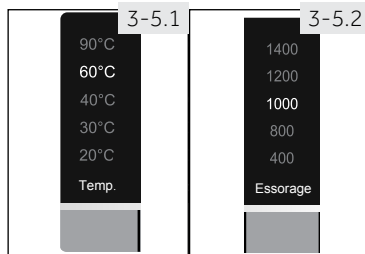

3.5.2- Bouton de fonction « Essorage »

Appuyez sur ce bouton (Fig. 3-5.2) pour changer ou désélectionner le programme d'essorage. Si aucune valeur ne s'allumme, le linge ne sera pas essoré.

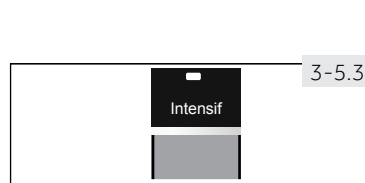

3.5.3- Bouton de fonction "Intensif"

Cette fonction (Fig. 3-5.3) permet d'intensifier les résultats de lavage. Recommandée si le linge est très sale. Cela prolonge le temps de lavage durant le cycle de lavage principal.

En combinaison avec le bouton « Temp. », la fonction de verrouillage enfant peut être activée/désactivée (voir SÉCURITÉ ENFANTS).

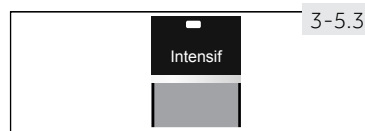

3.5.4- Bouton de Fonction "Séchage enchaîné"

Appuyez sur ce bouton (Fig. 3-5.4) pour activer / désactiver la fonction de séchage. Ceci permet le lavage et le séchage de linge de 6 kg maximum sans interruption.

En appuyant sur le bouton de manière séquentielle, le temps de séchage peut être réglé (30, 60, 90 ou 120 minutes). Si l'écran affiche  ou aucune valeur, la fonction de séchage est désactivée.

En combinaison avec le programme DRY (SÉCHAGE), cette fonction définit le temps de séchage.



Remarque : Séchage enchaîné

Ne pas surcharger. La combinaison des cycles de lavage et de séchage ne permet qu'une charge maximale de 6 kg.

La fonction de séchage ne s'applique pas à tous les programmes (voir PROGRAMMES).

3.5.5-Fonction « Speed up »

Cette fonction permet d'économiser du temps et de l'énergie. Recommandée si le linge est légèrement sale. Appuyez simultanément sur les boutons "Séchage" et "Fin différée" (Fig. 3-5.5) pendant environ 3 secondes pour activer la fonction "Speed up". L'indicateur **SPEED UP** s'affiche sur l'écran. Cette fonction n'est pas disponible dans tous les programmes (voir PROGRAMMES).

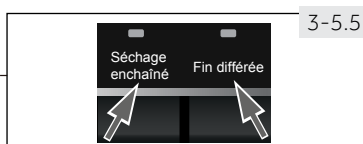

3-6



3.6-Bouton « Fin différée »

Appuyez sur ce bouton (Fig. 3-6) pour démarrer le programme avec une fin différée. Vous pouvez repousser la fin du programme par incrément de 30 minutes, de 0,5 à 24 h. Par exemple, si l'écran affiche **6 : 30** le cycle du programme s'achève dans 6 heures et 30 minutes. Appuyez sur le bouton « Départ/Pause » pour activer le délai de fin différée. Ne s'applique pas au programme ESSORAGE.



Remarque : Détergent liquide

Si vous utilisez un détergent liquide, il n'est pas recommandé d'activer la fin différée.

3-7

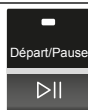

3.7- Bouton « Départ/Pause »

Appuyez légèrement sur ce bouton (Fig. 3-7) pour démarrer ou arrêter le programme actuellement affiché. Le voyant LED au dessus du bouton s'allume pendant le réglage, l'exécution ou l'interruption soudaine du programme. .

3-8.1



3.8 Sécurité enfants

Appuyez simultanément sur les touches «Temp.» et «Intensif» pendant 3 secondes (Fig. 3-8.1) pour bloquer tous les éléments du panneau contre toute activation. Pour déverrouiller, appuyez à nouveau sur les deux boutons.

3-8.2



L'écran affiche **c l o t** (Fig. 3-8.2) Si vous appuyez sur le bouton, lorsque la sécurité enfants est activée, aucun changement ne s'opère.

● Oui, ○ En option, / No

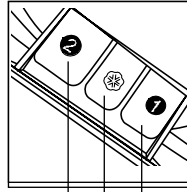

Compartiment à détergent pour :

- ① Arrivée d'eau uniquement, pas de lessive
 ② Lessive
 ☆ Adoucissant ou produit d'entretien

Programme	Charge max. ¹⁾		Température en °C	Préréglage				Type de fibre	Vitesse d'essorage pré-réglée en rpm	Fonction		
	lavage en kg	séchage en kg			plage sélectionnable	2	☆			1	Intensif	Séchage enchaîné
Coton	10.0	6.0	* à 90 ³⁾	40	●	○	/	Coton	1400	●	●	●
Synthétique	5.0	3.0	* à 60	40	●	○	/	Tissu synthétique ou mélangé	1200	●	●	●
Mixte	5.0	3.0	* à 60	30	●	○	/	Mélange de linge en coton et synthétique légèrement sale	1000	●	●	●
Laine	1.0	/	* à 40	*	●	○	/	Tissu en laine ou à teneur en laine lavable en machine	800	/	/	/
Lingerie	5.0	3.0	* à 60	40	●	○	/	Sous-vêtements	1000	●	●	●
Sport	5.0	/	* à 40	20	●	○	/	Vêtements de sport	800	●	/	/
Jeans	5.0	3.0	* à 60	30	●	○	/	Jeans	1000	●	●	●
Hygiénique	5.0	3.0	90	90	●	○	/	Coton	1000	●	●	●
Rapide ⁴⁾	5.0	1.0	* à 40	40	●	○	/	Linge en coton ou synthétique légèrement sale.	1000	/	●	/
Express 15 min ⁴⁾	1.0	1.0	* à 40	*	●	○	/	Coton / Synthétique	1000	/	●	/
Quotidien	5.0	3.0	* à 60	30	●	○	/	Tissus en coton	1000	●	●	●
Bébé Coton	5.0	3.0	* à 90 ³⁾	40	●	○	/	Coton/Synthétique	1000	●	●	●
Délicat	2.5	/	* à 30	30	●	○	/	Linge délicat et soie	800	/	/	/
Lavage Main	2.5	/	* à 30	30	●	○	/	Linge marqué du symbole de lavage à la main	400	/	/	/
Séchage ⁵⁾	/	6.0	/	/	/	/	/	Coton, synthétique, sous-vêtement, jeans	/	/	●	/
Essorage	10.0	6.0	/	/	/	/	/	tous les tissus	1000	/	●	/

¹⁾ Concernant le linge sec.

²⁾ *: l'eau ne chauffe pas (aucune valeur ne s'illumine).

³⁾ Choisissez 90 °C comme température de lavage uniquement pour des exigences hygiéniques particulières

⁴⁾ Réduisez la quantité de détergent parce que la durée du programme est courte.

⁵⁾ Le temps de séchage doit être réglé avec le bouton de fonction "6+6 kg".

Les valeurs de consommation indiquées ici peuvent varier en fonction des conditions locales.

Paramètre		Programme			
		Coton *			Synthétique
Température en °C		40 °C	60 °C	60 °C	40 °C
Charge max. en kg	Lavage	5.0	5.0	10.0	-
	Séchage	-	-	6.0	-
Consommation en kWh	Lavage, essorage et séchage	-	-	6.75	-
	Uniquement pour le lavage et l'essorage	-	-	0.82	-
Eau en L	Lavage, essorage et séchage	-	-	105	-
	Uniquement pour le lavage et l'essorage	-	-	57	-
Durée en h : min	Lavage et séchage	-	-	6:57	-
Efficacité d'essorage en %		53	53	43	49

* Programme standard pour l'étiquetage énergétique conforme à la norme 96/60 UE :

Lavage : "Coton 60 °C" avec vitesse d'essorage maximale et fonction « Intensif » activée.

Séchage : "Sec" avec la fonction "Séchage enchaîné".

Les programmes standard de lavage de coton 60 °C et 40 °C conviennent au nettoyage du linge en coton légèrement sale. Ils sont les plus efficaces en termes de consommation d'eau et d'énergie pour le nettoyage du linge en coton. La température de l'eau utilisée peut varier en fonction du cycle de température indiqué.



Remarque : Pesage automatique

L'appareil est équipé d'une option de détection de la charge. Lorsque la charge est faible, l'énergie, l'eau et le temps de lavage sont réduits de manière automatique dans certains programmes.

6.1 Alimentation

Raccordez le lave-linge à une alimentation (220 V à 240 V~/50 Hz ; Fig. 6-1). Veuillez également vous référer à la section INSTALLATION.

6.2. Raccordement de l'eau

- ▶ Avant le raccordement, assurez-vous de la propreté et de la clarté du dispositif d'arrivée d'eau.
- ▶ Ouvrez le robinet (Fig. 6-2).

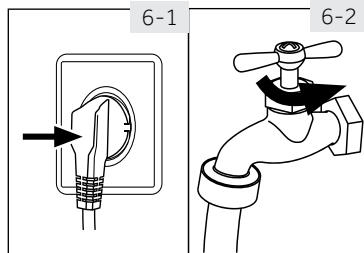

i Remarque : Étanchéité

Avant l'utilisation, vérifiez la présence de fuites sur les joints entre le robinet et le flexible d'arrivée d'eau en ouvrant le robinet.

6.3 Préparation du linge

- ▶ Triez les vêtements en fonction du tissu (coton, synthétique, laine ou soie) et de leur niveau de saleté (Fig. 6-3). Faites attention aux consignes d'entretien des étiquettes de lavage.
- ▶ Séparez les vêtements blancs des vêtements de couleur. Lavez d'abord les textiles de couleur à la main pour savoir s'ils se décolorent ou s'abiment.
- ▶ Videz les poches (clés, pièces de monnaie, etc.) et retirez les objets de décoration très durs (à l'instar des broches), ainsi que les objets inflammables (mouchoirs en papier, briquets, allumettes, etc.).
- ▶ Pour l'entretien des vêtements sans ourlets, du linge délicat et les textiles finement tissés comme les rideaux, mettez-les dans un sac de lavage (le nettoyage à la main ou à sec est plus indiqué).
- ▶ Fermez les fermetures éclair, les attaches et les crochets velcro et assurez-vous que les boutons sont solidement cousus.
- ▶ Placez les vêtements sans ourlets solides, les sous-vêtements délicats (Dessous) et les petits articles tels que les chaussettes, les ceintures, les soutiens-gorge, etc. dans un sac de lavage.
- ▶ Dépliez les grandes pièces de tissu telles que les draps de lit et les couvre-lits, etc.
- ▶ Retournez les jeans et les tissus imprimés, décorés ou aux couleurs vives ; lavez-les séparément si possible.

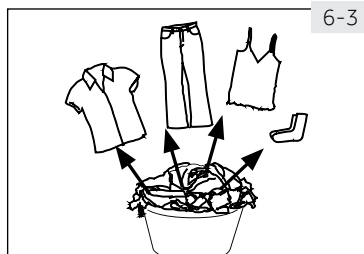

i Remarque : Astuces spéciales de séchage

- ▶ Triez les vêtements en fonction du type de tissu (coton, synthétique, etc.), du niveau de séchage souhaité ainsi que de l'humidité résidentielle. Suivez les instructions indiquées sur l'étiquette du linge et séchez uniquement les vêtements séchables à la machine
- ▶ Essorez le linge à une vitesse d'essorage maximale avant le séchage.
- ▶ Ne pas dépasser le max. charge de 6 kg.
- ▶ Les pièces extrêmement grandes ont tendance à s'enrouler. Si le linge n'a pas suffisamment séché, détachez-le pour le sécher de nouveau avec le programme de SÉCHAGE.
- ▶ Des tissus particulièrement délicats qui peuvent facilement se rétrécir ou perdre leur forme, ainsi que, par exemple, les bas en soie, la lingerie, etc. ne doivent pas être séchés à l'aide de l'appareil. Mettez les vêtements délicats dans le sac à linge et évitez de trop les sécher.
- ▶ Les maillots et tricotés ne doivent pas être séchés, pour éviter tout rétrécissement.

Tableau d'entretien

Lavage		
 Lavable jusqu'à 95 °C processus normal	 Lavable jusqu'à 60 °C processus normal	 Lavable à 60 °C processus léger
 Lavable jusqu'à 40 °C processus normal	 Lavable à 40 °C processus léger	 Lavable à 40 °C processus très léger
 Lavable jusqu'à 30 °C processus normal	 Lavable à 30 °C processus léger	 Lavable jusqu'à 30 °C processus très doux
 Lavage à la main max. 40 °C	 Ne lavez pas	
Blanchiment		
 Agents de blanchiment autorisés	 Oxygène uniquement/ non chloré	 N'utilisez pas d'agent de blanchiment
Séchage		
 Séchage au sèche-linge à température normale	 Séchage au sèche-linge à température modérée	 Ne passez pas au sèche-linge
 Séchage sur corde	 Séchage à plat	
Repassage		
 Repassage à une température maximale de 200 °C	 Repassage à une température moyenne de 150 °C	 Repassage à une température basse de 110 °C ; sans vapeur (le repassage à la vapeur peut provoquer des dommages irréversibles)
 Ne repassez pas		
Entretien professionnel des textiles		
 Nettoyage à sec au tétrachloréthène	 Nettoyage à sec aux hydrocarbures	 Évitez tout nettoyage à sec
 Nettoyage professionnel par voie humide	 Évitez tout nettoyage professionnel par voie humide	

6.4 Chargement de l'appareil

- ▶ Insérez le linge, pièce par pièce.
- ▶ Ne surchargez pas l'appareil. Notez les différentes charges maximales en fonction des programmes ! Règle générale pour la charge maximale : Vérifiez que vous pouvez passer votre main verticalement au-dessus de la charge.
- ▶ Fermez bien la porte. Assurez-vous qu'aucune pièce de linge n'est coincée entre le joint et la porte.



ATTENTION !

Les articles non textiles, desserrés ou tranchants peuvent causer des dysfonctionnements ainsi qu'endommager les vêtements et l'appareil.

6.5 Sélection du détergent

- ▶ L'efficacité et la performance du lavage dépendent de la qualité du détergent utilisé.
- ▶ Utilisez exclusivement un détergent homologué pour le lavage en machine.
- ▶ Le cas échéant, utilisez des détergents spéciaux (par exemple, pour les synthétiques et les lainages.)
- ▶ Respectez les recommandations du fabricant du détergent.
- ▶ N'utilisez pas d'agents de nettoyage à sec tels que le trichloréthylène ou tout autre produit similaire.

Choisissez le détergent le mieux adapté

Programme	Type de détergent				
	Universel	Couleur	Délicat	Spécial	Adoucissant
Coton	L/P	L/P	-	-	o
Synthétique	L/P	L/P	L	-	o
Mixte	L/P	L/P	-	-	o
Laine	-	-	-	L	o
Lingerie	L/P	L/P	-	-	o
Sport	-	-	-	L	o
Jeans	L/P	L/P	L	-	o
Hygiénique	L/P	L/P	L	-	o
Rapide	L	L	-	-	o
Express 15 min	L	L	-	-	o
Quotidien	L/P	L/P	L	-	o
Bébé Coton	L/P	L/P	-	-	o
Délicat	-	-	L	-	o
Lavage Main	-	-	-	L	o

L = détergent liquide ou en gel P = détergent en poudre O = facultatif - = non
Si vous utilisez un détergent liquide, il n'est pas recommandé d'activer la fin différée.

Voici nos recommandations :

- ▶ Détergent en poudre : 20 °C à 90 °C (utilisation optimale : 40-60 °C)
- ▶ Détergent couleur : 20 °C à 60 °C (utilisation optimale : 30-60 °C)
- ▶ Détergent laine/vêtement délicat : 20 °C à 30 °C (= utilisation optimale :)

* Choisissez 90 °C comme température de lavage uniquement pour des exigences hygiéniques particulières.

6-6

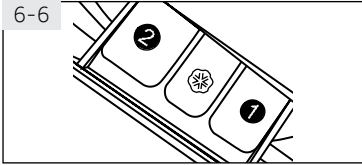

6.6 Ajout de détergent

1. Faites glisser le tiroir à lessive hors de son emplacement.
2. Ajoutez la quantité de détergent nécessaire dans les compartiments respectifs. (Fig. 6-6).
3. Repoussez doucement le tiroir.



Remarque :

- ▶ Retirez les résidus de détergent du tiroir à lessive avant le prochain cycle de lavage.
- ▶ N'utilisez pas trop de détergent ou d'adoucissant.
- ▶ Veuillez suivre les instructions spécifiées sur l'emballage du détergent.
- ▶ Mettez toujours le détergent avant de lancer le cycle de lavage.
- ▶ Diluez le détergent liquide concentré avant de l'ajouter dans le compartiment 2.
- ▶ Pour que le détergent liquide se diffuse bien, utilisez la boule de dosage fournie avec le détergent et mettez-la dans le lave-linge.
- ▶ N'utilisez pas de détergent liquide si vous avez sélectionné « Fin différée ».
- ▶ Choisissez avec soin les réglages du programme en fonction des symboles d'entretien indiqués sur toutes les étiquettes de linge et selon le tableau de programme.

6-7

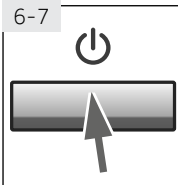

6-8

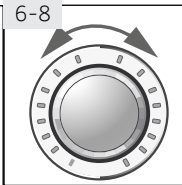

6.7 Mise en marche de l'appareil

Appuyez sur le bouton « Marche/Arrêt » pour mettre l'appareil en marche (Fig. 6-7). Le voyant LED du bouton "Marche/Arrêt" clignote.

6.8 Sélection d'un programme

Pour obtenir des résultats optimaux lors du lavage, sélectionnez un programme qui convient au degré de saleté et au type de linge.

Tournez le bouton programme (Fig. 6-8). pour choisir le bon programme. La LED du programme associé et les paramètres par défaut sont affichés.



Remarque : Suppression des odeurs

Avant la première utilisation, nous vous recommandons de lancer le programme HYGIÉNIQUE à vide et avec une petite quantité de détergent dans le compartiment du produit de lavage (2) ou un nettoyant spécial pour machine pour éliminer les résidus potentiellement gênants.

6-9

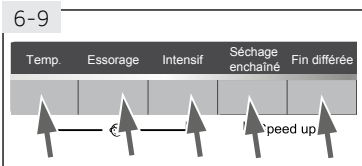

6.9 Ajout de sélections individuelles

Sélectionnez les options et les paramètres requis (Fig. 6-9) ; reportez-vous à la section PANNEAU DE COMMANDE.

6.10 Démarrage du programme de lavage

Appuyez sur le bouton « Départ/Pause » (Fig. 6-10) pour lancer le programme. L'appareil fonctionne selon les réglages actuels. Pour effectuer des modifications, vous devez annuler le programme.

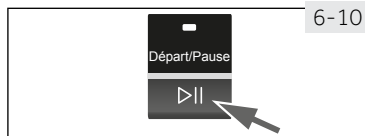

i Remarque : Verrouillage de la porte

- ▶ Pour des raisons de sécurité, la porte du lave-linge est temporairement verrouillée pendant les cycles de lavage / séchage. Vous ne pouvez ouvrir la porte qu'à la fin du programme ou qu'après son annulation correcte (voir la description ci-dessous).
- ▶ En cas de niveau d'eau élevé ou de température d'eau élevée ou pendant l'essorage, il est impossible d'ouvrir la porte ; le symbole **Loc!** s'affiche

6.11 Interruption - annulation du programme de lavage

Pour interrompre un programme en cours, appuyez sur « Départ/Pause ». Le voyant LED au dessus du bouton clignote. Appuyez à nouveau sur ce bouton pour reprendre l'opération.

Pour annuler un programme en cours et tous ses paramètres individuels

1. Appuyez sur le bouton « Départ/Pause » pour interrompre le programme.
2. Appuyez sur le bouton « Marche/Arrêt » pendant 2 secondes environ pour arrêter l'appareil.
3. Exécutez le programme ESSORAGE et sélectionnez « pas de vitesse » (tous les voyants éteints) pour évacuer l'eau.
4. Sélectionnez un nouveau programme et démarrez-le.

6.12 Après le lavage

1. À la fin du cycle du programme, **End** s'affiche.
2. La machine s'arrête automatiquement.
3. Retirez le linge le plus tôt possible pour éviter les odeurs et que le linge ne se froisse.
4. Fermez l'arrivée d'eau.
5. Débranchez la prise d'alimentation.
6. Ouvrez la porte pour éviter toute formation d'humidité et l'apparition d'odeurs. Laissez-la ouverte lorsque vous n'utilisez pas la machine.

i Remarque : Cycle de refroidissement pour cycle de séchage

La dernière phase du cycle de séchage s'effectue sans production de chaleur afin que les vêtements restent à une température qui ne les endommage pas.

i Remarque : Mode veille / mode économiseur d'énergie

L'appareil allumé passera en mode veille si vous appuyez sur le bouton Pause. Cela économise de l'énergie. L'écran s'éteint Appuyez sur le bouton « Départ/Pause » pour désactiver le mode Veille.



Utilisation respectueuse de l'environnement

Lavage

- ▶ Pour une meilleure utilisation de l'énergie, de l'eau, du détergent et du temps, vous devez utiliser la capacité de charge maximale recommandée.
- ▶ Ne surchargez pas l'appareil (à l'aide de la main, faites un dégagement en largeur au-dessus du linge).
- ▶ Pour le linge pas trop sale, sélectionnez le programme Lavage rapide.
- ▶ Mettez les doses exactes de chaque produit de lavage.
- ▶ Choisissez la température de lavage adéquate la plus basse - les détergents modernes nettoient efficacement en dessous de 60 °C.
- ▶ Optimisez les réglages par défaut uniquement pour les taches importantes.
- ▶ Essorez le linge à la vitesse d'essorage maximale si vous souhaitez utiliser un programme de séchage plus tard.

Séchage

- ▶ Utilisez la charge de linge maximale d'environ 6 kg.
- ▶ Séparez le linge avant de démarrer le programme de séchage.
- ▶ N'utilisez pas d'adoucissant lors du lavage, parce que le linge deviendra pelucheux durant le programme de séchage.

8.1 Nettoyage du tiroir à lessive

Veillez toujours à ce qu'il ne reste pas de résidus de détergent. Nettoyez régulièrement le tiroir à lessive (Fig. 8-1) :

1. Tirez le tiroir jusqu'à la butée.
2. Appuyez sur le bouton d'ouverture pour le retirer.
3. Nettoyez ensuite le tiroir avec de l'eau et remettez-le en place dans l'appareil.

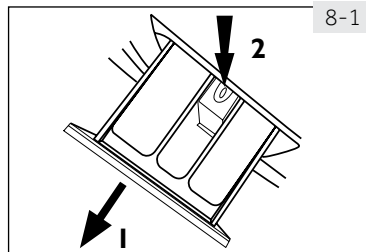

8.2 Nettoyage de la machine

- ▶ Débranchez la machine pendant le nettoyage et l'entretien.
- ▶ Utilisez un chiffon doux imbibé de savon liquide pour nettoyer la machine (Fig. 8-2) et les composants en caoutchouc.
- ▶ N'utilisez pas de produits chimiques organiques ou de solvants corrosifs.



8.3 Vanne et filtre d'arrivée d'eau

Pour éviter toute obstruction de l'alimentation en eau par des matières solides telles que le calcaire, nettoyez régulièrement son filtre.

- ▶ Débranchez le cordon d'alimentation et fermez l'arrivée d'eau.
- ▶ Démontez le flexible d'arrivée d'eau à l'arrière (Fig. 8-3.1) de l'appareil, ainsi que le robinet (Fig. 8-3.2).
- ▶ Rincez les filtres avec de l'eau et une brosse.
- ▶ Insérez le filtre et installez le flexible d'arrivée d'eau.

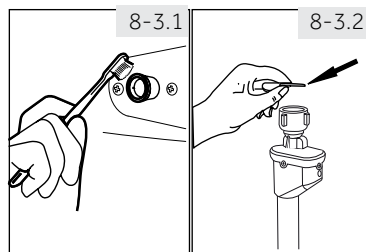

8.4 Nettoyage du tambour

- ▶ Retirez les pièces métalliques introduites accidentellement dans le tambour (fig. 8-4), notamment les épingles, les pièces de monnaie, etc., car elles peuvent causer des taches de rouille et des dommages.
- ▶ Utilisez un nettoyant sans chlorure pour éliminer les taches de rouille. Respectez les consignes de sécurité du fabricant de l'agent de nettoyage.
- ▶ N'utilisez pas d'objet dur ou de laine d'acier pour le nettoyage.

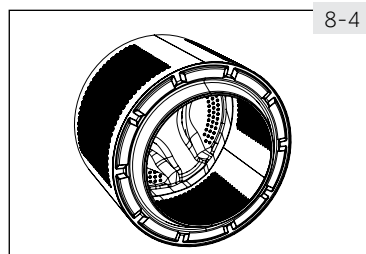

Remarque : Hygiène

Pour un entretien régulier, nous vous recommandons de lancer le programme HYGIÉNIQUE à vide pour éliminer les résidus potentiellement gênants tous les trois mois. Ajoutez une petite quantité de détergent dans le compartiment du produit de lavage (2) ou utilisez un nettoyant spécial pour machine.

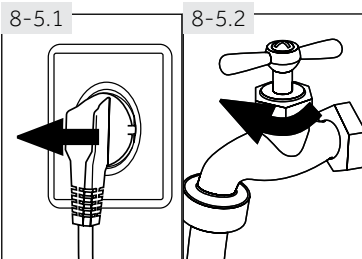

8.5 Périodes de non-utilisation prolongées

Si l'appareil n'est pas utilisé pendant une longue période :

1. Débranchez la fiche électrique (fig. 8-5.1).
2. Fermez l'arrivée d'eau (fig. 8-5.2).
3. Ouvrez la porte pour éviter toute formation d'humidité et l'apparition d'odeurs. Laissez les portes ouvertes lorsque vous n'utilisez pas la machine.

Avant le prochain usage, vérifiez soigneusement le cordon d'alimentation, l'arrivée d'eau et le tuyau de vidange. Assurez-vous que tout est correctement installé et qu'il n'y a pas de fuite.

Remarque : Hygiène

Après une période de non-utilisation prolongée, nous vous recommandons de lancer le programme HYGIÉNIQUE à vide et avec une petite quantité de détergent dans le compartiment du produit de lavage (2) ou un nettoyant spécial pour machine pour éliminer les résidus potentiellement gênants.

8.6 Filtre de la pompe

Nettoyez le filtre une fois par mois et inspectez le filtre de la pompe, pour vérifier par exemple si l'appareil :

- ▶ ne vidange pas l'eau ;
- ▶ n'essore pas ;
- ▶ émet un bruit inhabituel en cours de fonctionnement.



AVERTISSEMENT !

Risque de brûlure ! L'eau contenue dans le filtre de la pompe peut être très chaude ! Avant toute intervention, assurez-vous que l'eau a refroidi.

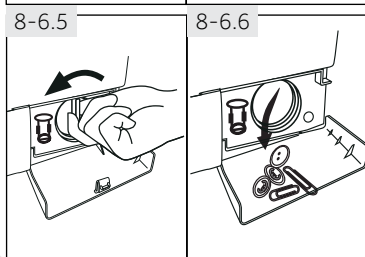
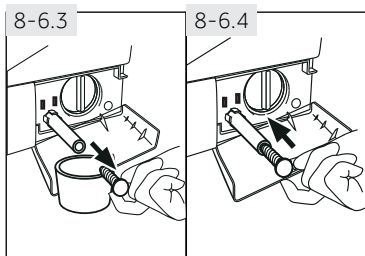
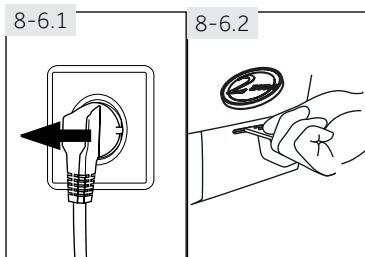

1. Éteignez la machine et débranchez-la (Fig. 8-6.1).
2. Ouvrez le volet d'entretien. Vous pouvez utiliser une pièce de monnaie ou un tournevis (Fig. 8-6.2).
3. Placez un récipient plat pour recueillir l'eau de vidange (Fig. 8-6.3). La quantité d'eau pourrait être plus importante que prévu !
4. Tirez le tuyau de vidange et maintenez-en l'extrémité au-dessus du récipient (Fig. 8-6.3).
5. Retirez le bouton d'étanchéité du tuyau de vidange (Fig. 8-6.3).
6. Une fois la vidange terminée, fermez le tuyau de vidange (Fig. 8-6.4) et remettez-le dans la machine.
7. Démontez et retirez le filtre de la pompe en le tournant dans le sens antihoraire (Fig. 8-6.5).
8. Retirez les impuretés et la poussière (Fig. 8-6.6).

9. Nettoyez soigneusement le filtre de la pompe à l'eau courante (Fig. 8-6.7).
10. Remontez-le soigneusement (Fig. 8-6.8).
11. Fermez le volet d'entretien.

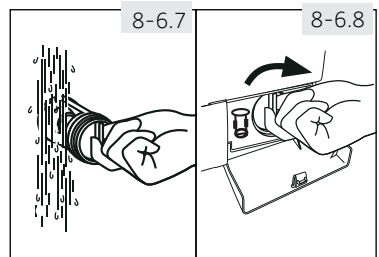

ATTENTION !

- ▶ Le bouchon du filtre de la pompe doit être nettoyé et en bon état. Si le bouchon n'est pas bien serré, l'eau peut s'échapper.
- ▶ Le filtre doit être en place, sinon une fuite peut se produire.

Vous pouvez résoudre la plupart des problèmes qui pourraient survenir sans expertise précise. En cas de problème, veuillez vérifier toutes les solutions possibles en suivant les instructions ci-dessous avant de contacter un service après-vente. Voir SERVICE CLIENTÈLE.



AVERTISSEMENT !

- ▶ Avant tout entretien, veuillez arrêter l'appareil et débranchez-le de la prise de courant.
- ▶ Les appareils électriques doivent être entretenus uniquement par des experts en électricité, car une mauvaise intervention pourrait causer des dommages considérables.
- ▶ Pour éviter tout risque, faites remplacer le câble d'alimentation endommagé uniquement par le fabricant, son représentant ou par des personnes qualifiées.

9.1 Codes d'informations

Les codes suivants s'affichent uniquement à titre d'information par rapport au cycle de lavage. Aucune action ne doit être entreprise.

Code	Message
t:25	Le temps restant du cycle de lavage est évalué à 1 heure et 25 minutes
6:30	Le temps restant du cycle de lavage incluant la durée sélectionnée pour la fin différée est évalué à 6 heures et 30 minutes
Auto	La détection automatique de charge fonctionne.
End	Le cycle de lavage est terminé. L'appareil s'éteint automatiquement.
CLo†	La fonction Sécurité enfants est activée
Lo†	La porte est fermée à cause du niveau d'eau ou de température élevé ou du déroulement de l'essorage.
bEEP OFF	L'avertisseur sonore est désactivé
bEEP On	L'avertisseur sonore est activé
SPEED UP	La fonction "Speed up" est activée.

9.2 Dépannage avec affichage de code

Problème	Cause	Solution
E1	<ul style="list-style-type: none"> • Erreur de vidange, l'eau n'a pas été entièrement évacuée après 6 minutes 	<ul style="list-style-type: none"> • Nettoyez le filtre de la pompe. • Vérifiez l'installation du tuyau de vidange.
E2	<ul style="list-style-type: none"> • Verrouillage - erreur. 	<ul style="list-style-type: none"> • Fermez correctement la porte.
E4	<ul style="list-style-type: none"> • Le niveau d'eau n'a pas été atteint après 8 minutes. • Le tuyau de vidange s'auto-siphonne. 	<ul style="list-style-type: none"> • Assurez-vous que le robinet est entièrement ouvert et que la pression de l'eau est normale. • Vérifiez l'installation du tuyau de vidange.
E8	<ul style="list-style-type: none"> • Niveau de sécurité de l'eau - erreur. 	<ul style="list-style-type: none"> • Contactez le service après-vente.

Problème	Cause	Solution
F3	• Capteur de température - erreur.	• Contactez le service après-vente.
F4	• Erreur de chauffage	• Contactez le service après-vente.
F7	• Erreur du moteur	• Contactez le service après-vente.
F9	• Erreur de capteur de température de séchage	• Contactez le service après-vente.
FR	• Capteur de niveau d'eau - erreur	• Contactez le service après-vente.
FE1 ou FE2	• Erreur de communication anormale	• Contactez le service après-vente.
Fd	• Erreur de la résistance	• Contactez le service après-vente.
FE	• Erreur du moteur pendant le séchage	• Contactez le service après-vente.
Unb	• Charge déséquilibrée - erreur.	• Vérifiez et équilibrez la charge de linge dans le tambour. Réduisez la charge de linge.

9.3 Dépannage sans affichage de code

Problème	Cause	Solution
Échec de fonctionnement de l'appareil	<ul style="list-style-type: none"> • Le programme n'a pas encore démarré. • La porte n'est pas correctement fermée. • La machine n'a pas été mise sous tension • Panne de courant. • Le sécurité enfants est activé 	<ul style="list-style-type: none"> • Vérifiez le programme et démarrez-le. • Fermez correctement la porte. • Mettez la machine sous tension. • Vérifiez l'alimentation. • Désactivez le verrouillage enfant.
L'appareil ne se remplit pas d'eau.	<ul style="list-style-type: none"> • Il n'y a pas d'eau. • Le flexible d'alimentation est tordu. • Le filtre du flexible d'arrivée d'eau est bouché. • La pression de l'eau est inférieure à 0,03 MPa. • La porte n'est pas correctement fermée. • Coupure d'eau. 	<ul style="list-style-type: none"> • Vérifiez le robinet d'eau. • Vérifiez le flexible d'arrivée d'eau. • Débouchez le filtre du flexible d'arrivée d'eau. • Vérifiez la pression de l'eau. • Fermez correctement la porte. • Vérifiez l'arrivée d'eau.
L'appareil se vidange pendant le remplissage	<ul style="list-style-type: none"> • La hauteur du tuyau de vidange est inférieure à 80 cm. • L'extrémité du tuyau de vidange pourrait baigner dans l'eau. 	<ul style="list-style-type: none"> • Assurez-vous que le tuyau de vidange est correctement installé. • Vérifiez que le tuyau de vidange n'est pas plongé dans l'eau.

Problème	Cause	Solution
Problème de vidange	<ul style="list-style-type: none"> Le tuyau de vidange est obstrué. Le filtre de la pompe est bouché. L'extrémité du tuyau de vidange se trouve à une hauteur supérieure à 100 cm au-dessus du sol. 	<ul style="list-style-type: none"> Débouchez le tuyau de vidange. Nettoyez le filtre de la pompe. Assurez-vous que le tuyau de vidange est correctement installé.
Forte vibration pendant l'essorage.	<ul style="list-style-type: none"> Certains boulons de transport n'ont pas été retirés. L'appareil n'est pas installé sur une surface stable. La charge de la machine n'est pas correcte. 	<ul style="list-style-type: none"> Retirez tous les boulons de transport. Assurez-vous que l'appareil est placé sur une surface stable et plane. Vérifiez le poids et l'équilibre de la charge.
L'opération s'arrête avant la fin du cycle de lavage.	<ul style="list-style-type: none"> Coupure d'eau ou panne de courant. 	<ul style="list-style-type: none"> Vérifiez le branchement électrique et l'alimentation en eau.
L'opération s'arrête pendant un certain temps.	<ul style="list-style-type: none"> Un code d'erreur s'affiche à l'écran. Problème lié au poids de la charge Le programme effectue un cycle de trempage 	<ul style="list-style-type: none"> Vérifiez les codes affichés. Réduisez ou ajustez la charge. Annulez le programme et redémarrez.
Une quantité excessive de mousse flotte dans le tambour et/ou le tiroir à lessive.	<ul style="list-style-type: none"> La lessive n'est pas adaptée. Quantité excessive de détergent. 	<ul style="list-style-type: none"> Vérifiez les recommandations en matière de lessive. Réduisez la quantité de lessive.
Ajustement automatique du temps de lavage.	<ul style="list-style-type: none"> La durée du programme de lavage est ajustée. 	<ul style="list-style-type: none"> Ce phénomène est normal et n'affecte pas le fonctionnement.
Échec de l'essorage.	<ul style="list-style-type: none"> Mauvaise répartition du linge. 	<ul style="list-style-type: none"> Vérifiez la charge de la machine et la répartition du linge, puis relancez un programme d'essorage.
Résultat de lavage insatisfaisant	<ul style="list-style-type: none"> Le degré de salissure ne correspond pas au programme sélectionné. La quantité de lessive est insuffisante. La charge maximale est dépassée. Le linge est inégalement réparti dans le tambour. 	<ul style="list-style-type: none"> Sélectionnez un autre programme. Choisissez le détergent selon le degré de salissure et selon les spécifications du fabricant. Réduisez la charge. Vérifiez la répartition du linge dans le tambour.
Il existe des résidus de lessive en poudre sur le linge.	<ul style="list-style-type: none"> Des particules insolubles de détergent peuvent persister sous forme de taches blanches sur le linge. 	<ul style="list-style-type: none"> Rincez à nouveau. Essayez de brosser les points sur le linge sec. Choisissez un autre détergent.
Le linge contient des taches grises	<ul style="list-style-type: none"> provenant des graisses telles que les huiles, les crèmes ou les onguents. 	<ul style="list-style-type: none"> Prétraitez le linge à l'aide d'un nettoyant spécial.



Remarque : Formation de mousse

En cas de formation d'une quantité importante de mousse durant l'essorage, le moteur s'arrête et la pompe de vidange est activée pendant 90 secondes. Après trois échecs d'élimination de la mousse, le programme s'achève sans essorage.

Si les messages d'erreur réapparaissent après les mesures prises, éteignez l'appareil, débranchez-le et contactez le service clientèle.

9.4 En cas de panne de courant

Le programme en cours et ses paramètres seront enregistrés. Lorsque l'alimentation électrique est rétablie, le fonctionnement reprend.

En cas de panne de courant pendant un programme, l'ouverture de la porte se bloque mécaniquement. Si vous devez retirer le linge, le niveau d'eau ne doit pas être visible sur la porte en verre. - Risque de brûlure !

- ▶ Réduisez le niveau d'eau suivant l'étape 1 à 6 du chapitre ENTRETIEN ET NETTOYAGE (FILTRE DE LA POMPE).
- ▶ Tirez le levier (A) situé en dessous du volet d'entretien (Fig. 9-4) jusqu'à ce que la porte se déverrouille en émettant un petit clic.
- ▶ Fixez toutes les pièces et fermez le volet d'entretien.

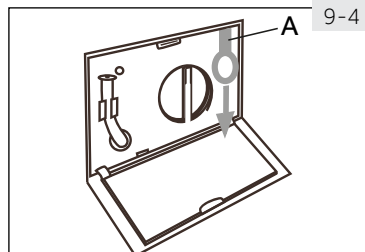

10.1 Préparation

- ▶ Retirez l'appareil de l'emballage.
- ▶ Retirez tous les matériaux d'emballage, y compris la base en polystyrène et tenez-les hors de la portée des enfants. Lors de l'ouverture de l'emballage, vous pourriez voir des gouttes d'eau sur le sac en plastique et le hublot. Ce phénomène normal résulte des essais à l'eau effectués à l'usine.



Remarque : Mise au rebut des emballages

Tenez tous les emballages hors de portée des enfants et mettez-les au rebut dans le respect de l'environnement.

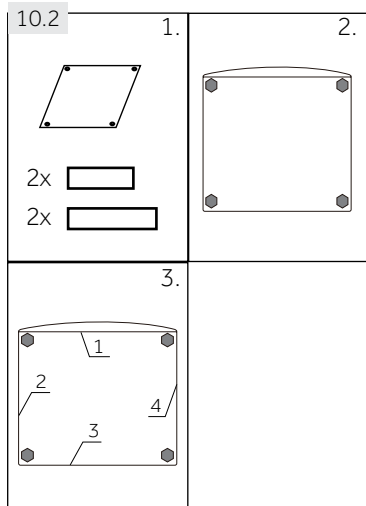

10.2 Installation du panneau de protection inférieur

1. Lors de l'ouverture de l'emballage thermo-rétractable, vous trouverez un cache en plastique et des tampons anti-bruit. Ceux-ci sont utilisés pour réduire le bruit. (Fig. 10.2)
2. Inclinez la machine à laver sur le côté, hublot dirigé vers le haut et partie inférieure de la machine vers vous, puis dévissez les quatre boulons. Placez le cache en plastique vers l'intérieur, vissez fermement les boulons à travers les quatre trous du panneau sur la baignoire.
3. Prenez les patins de réduction de bruit et retirez le film protecteur adhésif double face; placez les patins de réduction du bruit sous le meuble de la machine à laver, comme illustré sur le schéma 3. (deux patins plus longs en position 1 et 3, deux patins plus courts en position 2 et 4). Remettez la machine à l'endroit.

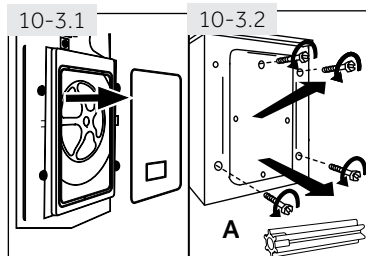

10.3 Démontez les boulons de transport

Les boulons de transport sont conçus pour fixer les composants anti-vibration à l'intérieur de l'appareil durant le transport afin d'éviter des dommages internes.

1. Retirez le couvercle arrière (Fig. 10-3.1).
2. Retirez les 4 boulons à l'arrière, puis enlevez les éléments séparateurs en plastique (A) de la face interne de l'appareil (Fig. 10-3.2).
3. Remplacez le couvercle arrière en l'insérant dans les deux interstices, avec la convexité orientée vers l'extérieur (Fig. 10-3.3).
4. Fermez les trous de gauche avec des bouchons obturateurs (Fig. 10-3.4).

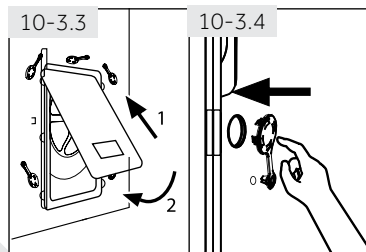



Remarque : Conservez-les en lieu sûr

Conservez les boulons de transport dans un endroit sûr pour une utilisation ultérieure. Chaque fois que vous souhaitez déplacer l'appareil, remontez d'abord les boulons.

10.4 Déplacement de l'appareil

Si vous souhaitez déplacer l'appareil sur une grande distance, remettez les boulons de transport retirés avant l'installation pour éviter tout dommage :

1. Retirez les bouchons obturateurs.
2. Retirez le couvercle arrière
3. Insérez les éléments séparateurs en plastique et les boulons de transport.
4. Serrez les boulons à l'aide d'une clé.
5. Replacez le couvercle arrière.

10.5 Alignement de l'appareil

Réglez tous les pieds (Fig. 10-5) pour obtenir un nivellement complet. Cela réduira les vibrations et le bruit pendant l'utilisation, de même que l'usure. Nous recommandons d'utiliser un niveau à bulle pour le réglage. Le sol doit être aussi stable et plat que possible.

1. Desserrez le contre-écrou (1) à l'aide d'une clé.
2. Réglez la hauteur en tournant le pied (2).
3. Serrez le contre-écrou (1) contre le boîtier.

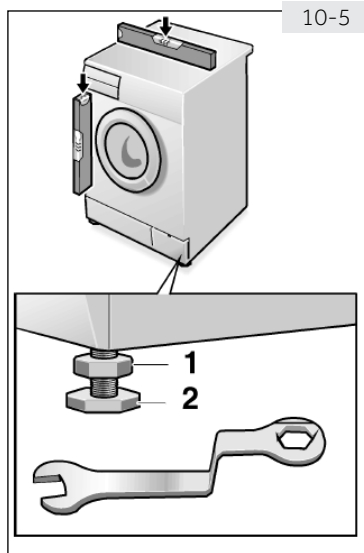

10.6 Raccordement de drainage

Fixez correctement le tuyau de vidange à la tuyauterie. Le tuyau doit atteindre une hauteur comprise entre 80 et 100 cm au-dessus de la ligne inférieure de l'appareil ! Laissez toujours le tuyau de vidange fixé au clip à l'arrière de l'appareil si possible.



AVERTISSEMENT !

- ▶ Utilisez uniquement l'ensemble de raccordement fourni pour le raccordement.
- ▶ Ne réutilisez jamais d'ensemble de raccordement usagé !
- ▶ Raccordez l'appareil uniquement à une alimentation d'eau froide.
- ▶ Avant le raccordement, vérifiez si l'eau est propre et claire.

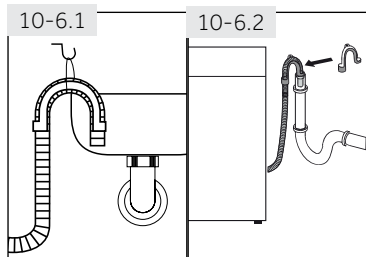

Les raccordements suivants sont possibles:

10.6.1 Tuyau de vidange à l'évier

- ▶ Suspendez le tuyau de vidange au rebord d'un évier de taille adéquate, à l'aide du support en U (fig. 10-6.1).
- ▶ Protégez convenablement le support en U contre tout glissement.

10.6.2 Tuyau de vidange au raccordement d'évacuation des eaux usées

- ▶ Le diamètre interne du regard avec évent doit être de 40 mm.
- ▶ Placez le tuyau de vidange à environ 80 mm des conduits d'eaux usées.

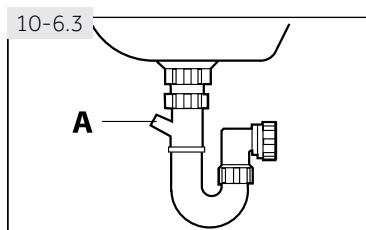

- ▶ Fixez le support en U et attachez-le solidement (Fig. 10-6.2).

10.6.3 Raccordement du tuyau de vidange à l'évier

- ▶ Le raccordement doit se situer au-dessus du siphon
- ▶ Un raccord à embout est habituellement fermé par un bloc (A). Vous devez le retirer pour éviter tout dysfonctionnement (fig. 10-6.3).
- ▶ Fixez le tuyau de vidange à l'aide d'une pince.



ATTENTION !

- ▶ Le tuyau de vidange ne doit pas être submergé par l'eau, et doit être fixé solidement et exempt de fuite. Si le tuyau de vidange est au sol, ou si la canalisation est à une hauteur de moins de 80 cm, le lave-linge se vidange de manière continue lorsqu'on le remplit (syphonage automatique).
- ▶ Le tuyau de vidange ne peut pas être rallongé. Au besoin, contactez le service après-vente.

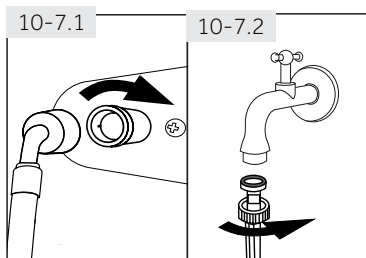

10.7 Raccordement d'eau douce

Assurez-vous que les joints sont insérés.

1. Raccordez le flexible d'arrivée d'eau à la pointe biseautée de l'appareil (fig. 10-7.1). Resserrez manuellement le joint à vis.
2. L'autre extrémité est raccordée à un robinet d'eau avec un filetage de 3/4 po (fig. 10-7.2).

10.8 Branchement Électrique

Avant chaque branchement, vérifiez si :

- ▶ l'alimentation électrique, la prise et le fusible correspondent à la plaque signalétique.
- ▶ la prise d'alimentation est mise à la terre et aucune fiche multiple ou rallonge n'est utilisée ;
- ▶ la fiche et la prise d'alimentation correspondent parfaitement.
- ▶ **Uniquement au Royaume-Uni :** La prise pour le Royaume-Uni est conforme à la norme BS1363A.

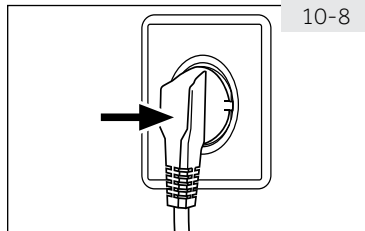

Branchez la fiche à la prise (Fig. 10-8).



AVERTISSEMENT !

- ▶ Assurez-vous toujours que toutes les connexions (alimentation électrique, le tuyau d'évacuation et flexible d'arrivée d'eau potable) sont solides, sèches et ne présentent aucune fuite !
- ▶ Si le cordon d'alimentation est endommagé, faites-le remplacer par le fabricant (voir la carte de garantie) afin d'éviter tout risque.



Remarque : Hygiène

Après chaque installation ou une période d'inactivité prolongée, nous vous recommandons, avant la première utilisation, de lancer le programme HYGIÉNIQUE à vide et d'insérer une petite quantité de détergent dans le compartiment du produit de lavage (2) ou un nettoyant spécial pour machine pour éliminer les résidus potentiellement gênants.

11.1 Fiche du produit (conforme à la réglementation UE N° 96/60)

Marque	Haier	
Référence du produit	HWD100-BP14636	
Classe d'efficacité énergétique ¹⁾	A	
Consommation d'énergie pour le lavage, l'essorage et le séchage à l'aide des programmes coton standards ²⁾ en kWh/cycle de fonctionnement complet ³⁾	6.75	
Consommation d'énergie pour le lavage et l'essorage ²⁾ à l'aide du programme de lavage standard coton ²⁾ en kWh/cycle de lavage ³⁾	0.82	
Classe de performance de lavage ¹⁾	A	
Eau restante après l'essorage pour le cycle de lavage standard coton à 60 °C ²⁾ en %	43	
Vitesse d'essorage pour le cycle de lavage standard coton à 60 °C ²⁾ en tr/min	1400	
Capacité de lavage pour le cycle de lavage standard coton à 60 °C (sans séchage) ²⁾ en kg	10	
Capacité de séchage pour le cycle de séchage coton « coton sec » standard ²⁾ (kg)	6	
Consommation d'eau pour le lavage, l'essorage et le séchage ²⁾ en l/cycle de fonctionnement complet	105	
Consommation d'eau pour le lavage et l'essorage uniquement ²⁾ en l/cycle de fonctionnement complet	57	
Temps de lavage et de séchage. Durée de programme pour un cycle de fonctionnement complet en min	589	
Estimation de la consommation annuelle pour un ménage de quatre personnes, avec une utilisation permanente du sèche-linge (200 cycles) en kWh	1350	
Estimation de la consommation annuelle pour un ménage de quatre personnes, sans utilisation du sèche-linge (200 cycles) en kWh	164	
Niveau sonore lors des cycles de lavage, d'essorage et de séchage, avec le programme standard coton ²⁾ en dB(A) re 1 pW)	Lavage	55
	Essorage	75
	Séchage	58

¹⁾ La classe G correspond à l'efficacité la plus faible et la classe A, à l'efficacité la plus élevée.

²⁾ Programmes Standards coton :
Lavage : "Coton 60 °C" + « Intensif » + essorage max
Séchage : "Sec" + "Séchage/enchaîné".

³⁾ La consommation d'énergie réelle par cycle varie en fonction de l'utilisation de l'appareil.

11.2 Autres données techniques

Dimension (H x l x P en mm)	850x595x600*
Tension en V	220-240 V~/50 Hz
Courant en A	10
Puissance maximale en W	2000
Pression d'eau en MPa	0.03 ≤ P ≤ 1
Poids net en kg	72

* Profondeur hors porte

11.3 Normes et directives

Ce produit répond aux exigences de toutes les directives CE applicables ainsi que les normes harmonisées correspondantes, qui prévoient le marquage CE.

Nous vous recommandons notre service clients Haier et l'utilisation de pièces d'origine. Si vous avez un problème avec l'appareil, veuillez vous référer à la section DÉPANNAGE.

Si vous ne trouvez pas de solution, veuillez contacter

- ▶ votre vendeur local ou
- ▶ rendez-vous sur le site www.haier.com, dans la zone Service et support, vous trouverez des numéros de téléphone et une FAQ. Vous pourrez également contacter le service de réclamation.

Pour contacter notre Service, rassurez-vous que les informations ci-après sont disponibles.

Ces informations sont disponibles sur la plaque signalétique.

Modèle _____ N° de série _____

Vérifiez également la Carte de garantie fournie avec le produit en cas de garantie.

Pour des renseignements généraux concernant les entreprises, vous trouverez ci-jointes nos adresses en Europe :

Adresses de Haier en Europe

Pays*	Adresse postale	Pays*	Adresse postale
Italie	Haier Europe Trading SRL Via De Cristoforis, 12 21100 Varese ITALIE	France	Haier France SAS 3-5 rue des Graviers 92200 Neuilly sur Seine FRANCE
Espagne Portugal	Haier Iberie SL Pg. Garcia Faria, 49-51 08019 Barcelone ESPAGNE	Belgique-FR Belgique-NL Pays-Bas Luxembourg	Haier Bénélux SA Anderlecht Route de Lennik 451 BELGIQUE
Allemagne Autriche	Haier Allemagne GmbH Hewlett-Packard-Str. 4 D-61352 Bad Homburg ALLEMAGNE	Pologne République Tchèque Hongrie Grèce Roumanie Russie	Haier Pologne Sp. zo.o. Al. Jerozolimskie 181B 02-222 Warszawa POLOGNE
Royaume-Uni	Haier Appliances UK Co.Ltd. One Crown Square Church Street East Woking, Surrey, GU21 6HR Royaume-Uni		

*Pour de plus amples informations, veuillez consulter le site www.haier.com



Haier

0020506943JV