项目名称

T2355 (法规)

版本号

PVT1.0

设计时间

20240827

物料名称

使用说明书

设计师

王佳丽

审核

吴东东 20240827

批准

吴东东 20240827

料号

40150500000544

材质工艺要求:

材质要求: 80g 金东太空梭哑粉纸, 封面过哑油, 骑马钉

颜色及专色: Pantone Cool Gray 11C

尺寸要求: 140*140mm

认证要求: 测试标准: 包装指令 94/62/EC

变更履历:

Xiaomi Electric Scooter 5 User Manual

Manuel d'utilisation de Xiaomi Electric Scooter 5



EN Read this manual carefully before use, and retain it for future reference.

FR IMPORTANT : À lire attentivement et à conserver pour consultation ultérieure.
Traduction de la notice originale

Safety Reminder/Rappel des règles de sécurité

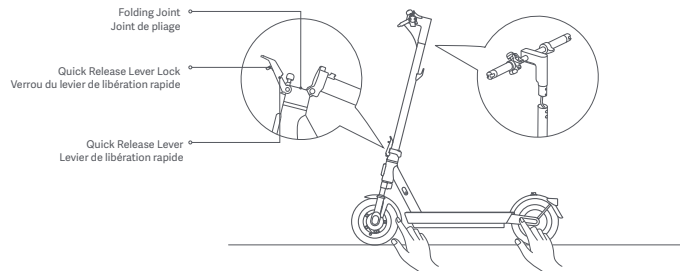

- EN Watch out for hand crush and pinch points hazards in the following positions during use:
- Between the handlebar and the stem when installing the handlebar.
 - Openings on the wheels.
 - Between the front mudguard and the deck.
 - Between the quick release lever and the quick release lever lock, and between the folding joint and the stem when folding or unfolding.
 - Between the mudguards and the wheels.
- FR Faites attention aux risques que posent les points d'écrasement et de pincement de doigt dans les positions suivantes pendant l'utilisation :
- Entre le guidon et la potence lors de l'installation du guidon.
 - Ouvertures sur les roues.
 - Entre le garde-boue avant et le pont.
 - Entre le levier de libération rapide et le verrou du levier de libération rapide, et entre le joint de pliage et la potence lors du pliage ou du dépliage.
 - Entre les garde-boue et les roues.



- EN Always steer clear of obstacles.
- FR Évitez systématiquement les obstacles.



- EN Avoid hitting your head on door frames, elevators, and other overhead obstacles.
- FR Attention à ne pas vous cogner la tête contre les encadrements de portes, les ascenseurs et autres obstacles en hauteur.

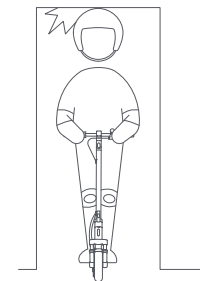

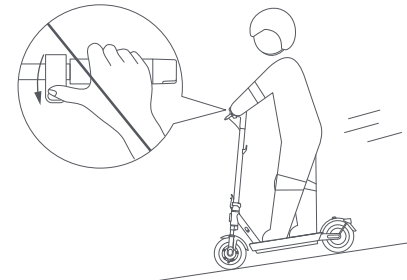
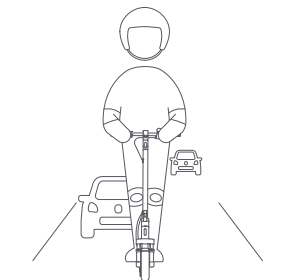
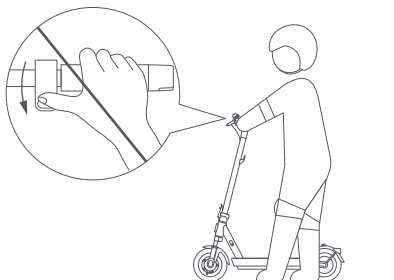

- ⊗ EN Do not press the accelerator when you are walking alongside the scooter.
FR N'appuyez pas sur l'accélérateur lorsque vous marchez à côté de la trottinette.

- ⊗ EN Unless otherwise authorized by the local laws, it is forbidden and illegal to ride on public roads, motorways, and expressways.
FR Sauf autorisation contraire par la législation locale, il est interdit et illégal de circuler sur les voies publiques, les autoroutes et les voies rapides.

- ⊗ EN Do not ride on one foot.
FR Ne roulez pas sur un pied.

- ⊗ EN Do not accelerate when going downhill, and brake in time to slow down. When on a steep slope, you need to step off the scooter and push.
FR N'accélérez pas en descente, et freinez à temps pour ralentir. Sur une pente raide, vous devez descendre de la trottinette et pousser.

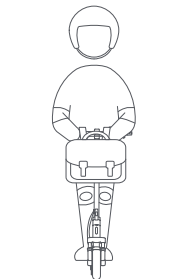
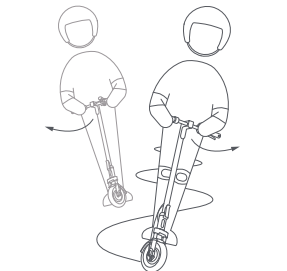

- ⊗ EN Do not abruptly change the steering direction at high speed.
FR Ne changez pas brusquement de direction à vitesse élevée.

- ⊗ EN Do not hang bags or other heavy stuff on the handlebar.
FR N'accrochez pas de sacs ou autres objets lourds sur le guidon.

- ⊗ EN Do not use mobile phone or wear earphones when operating the scooter.
FR N'utilisez pas votre téléphone et ne portez pas d'écouteurs lorsque vous utilisez la trottinette.

- ⊗ EN Do not ride in the rain. Do not ride through puddles or any other (water) obstacles.
FR Ne roulez pas sous la pluie. Ne traversez pas les flaques d'eau ou tout autre obstacle (aquatique).



- ⊗ EN Do not ride with anyone else, including children.
FR Ne roulez pas avec une autre personne, notamment des enfants.

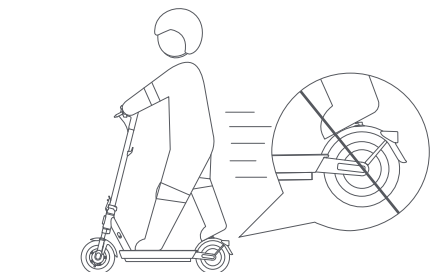

- ⊗ EN Do not keep your feet on the rear mudguard.
FR Ne laissez pas vos pieds sur le garde-boue arrière.

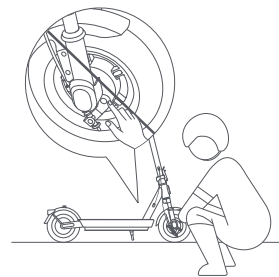

- ⊗ EN Do not touch the mechanical brake.
FR Ne touchez pas au frein mécanique.



- ⊗ EN Do not directly ride through puddles. If there is a puddle, avoid it at a low speed.
FR Ne conduisez pas directement dans des flaques d'eau. S'il y a une flaque d'eau, évitez-la à basse vitesse.



- ⊗ EN Do not let go of the handlebar while riding.
FR Ne lâchez pas le guidon lorsque vous conduisez.

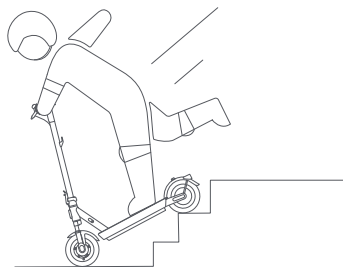

- ⊗ EN Do not try riding up or down stairs, nor try jumping over obstacles.
FR Ne tentez pas de monter ou de descendre les escaliers avec votre trottinette ni de sauter par-dessus des obstacles.

Product Overview/Présentation du produit

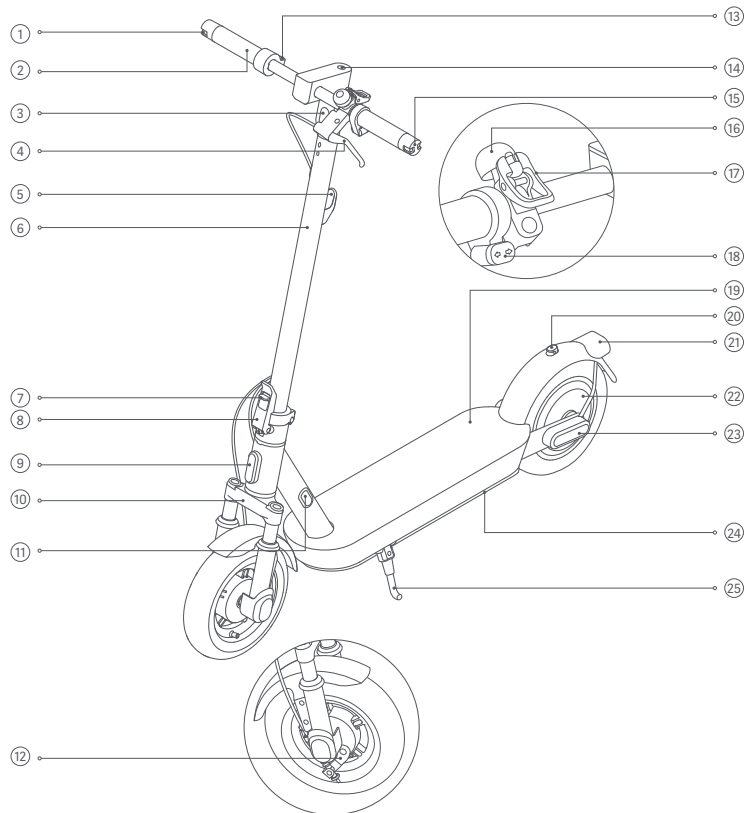

- | | | |
|---|--|---|
| ① EN Right Winglight
FR Voyant latéral droit | ② EN Handlebar
FR Guidon | ③ EN Headlight
FR Phare |
| ④ EN Brake Lever
FR Levier de frein | ⑤ EN Hook
FR Crochet | ⑥ EN Stem
FR Potence |
| ⑦ EN Quick Release Lever Lock
FR Verrou du levier de libération rapide | ⑧ EN Quick Release Lever
FR Levier de libération rapide | ⑨ EN Front Reflector
FR Réflecteur avant |
| ⑩ EN Front Shock Absorber
FR Amortisseur de chocs avant | ⑪ EN Charging Port
FR Port de charge | ⑫ EN Mechanical Brake
FR Frein mécanique |
| ⑬ EN Accelerator
FR Accélérateur | ⑭ EN Control Panel & Power Button
FR Tableau de bord et bouton d'alimentation | ⑮ EN Left Winglight
FR Voyant latéral gauche |
| ⑯ EN Scooter Bell
FR Sonnette de la trottinette | ⑰ EN Buckle & Bell Lever
FR Système d'attache et Levier de sonnette | ⑱ EN Winglight Buttons
FR Boutons de voyant latéral |
| ⑲ EN Deck
FR Repose-pied | ⑳ EN Hook
FR Crochet | ㉑ EN Taillight & Rear Reflector
FR Feu et réflecteur arrière |
| ㉒ EN Wheel Motor
FR Moteur-roue | ㉓ EN Side Reflector
FR Réflecteur latéral | ㉔ EN Battery Compartment
FR Compartiment de batterie |
| ㉕ EN Kickstand
FR Béquille | | |

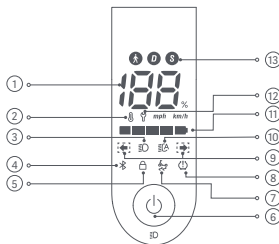

Control Panel & Power Button/Tableau de bord et bouton d'alimentation



- ① EN Speedometer: It displays the current speed when the scooter is working. When the scooter has an issue, it displays an error code. When the scooter is charging, it displays the current battery level.
- FR Compteur de vitesse : il affiche la vitesse à laquelle vous roulez lorsque la trottinette fonctionne. Lorsque la trottinette présente un problème, un code d'erreur s'affiche. Lorsque la trottinette charge, le niveau de batterie s'affiche.
- ② EN Temperature Warning: If the battery temperature is too high or too low, the thermometer icon will be on. This will result in reduced acceleration and possibly charging issues. Use or charge the scooter after its battery temperature returns to the normal operating range.
- FR Avertissement relatif à la température: Si la température de la batterie est trop élevée ou trop basse, l'icône du thermomètre sera allumée. Ceci entraînera une réduction de l'accélération et éventuellement des problèmes de charge. Utiliser ou charger la trottinette après que la température de sa batterie est revenue à une plage de fonctionnement normale.
- ③ EN Light: lighting up means the headlight and taillight are on, and going out indicates the headlight and taillight are off. When the scooter is on, short press the power button to turn the headlight and taillight on or off. Short press the power button twice to switch modes. These short presses of the power button will not turn off the scooter.
- FR Éclairage : l'éclairage signifie que le phare et le feu arrière sont allumés, et l'extinction indique que le phare et le feu arrière sont éteints. Lorsque la trottinette est allumée, appuyez brièvement sur le bouton d'alimentation pour allumer ou éteindre les feux avant et arrière. Appuyez brièvement sur le bouton d'alimentation deux fois pour changer de mode. Ces brèves pressions sur le bouton d'alimentation n'éteindront pas la trottinette.
- ④ EN Bluetooth: When the icon lights up, it indicates the scooter has been successfully connected to the mobile device.
- FR Bluetooth : Lorsque l'icône s'allume, cela indique que la trottinette s'est connectée avec succès au dispositif mobile.
- ⑤ EN Motor Lock: lighting up means the motor is locked, and going out indicates the motor is unlocked. You can only lock or unlock the motor via the Xiaomi Home app. For detailed instructions, see the section of Lock & Unlock Your Scooter.
- FR Verrouillage du moteur : l'éclairage signifie que le moteur est verrouillé, et l'extinction signifie que le moteur est déverrouillé. Vous pouvez uniquement verrouiller/déverrouiller le moteur via l'application Xiaomi Home. Pour les instructions détaillées, consultez la section intitulée Verrouillez et déverrouillez votre trottinette.

- ⑥ EN Power Button: Press the button to turn the scooter on, and hold the button for 2 to 3 seconds to turn the scooter off. When the scooter is on, press the button to turn on/off the headlight and taillight, and press twice to cycle through the modes.
Note: The scooter will turn off automatically when it enters standby mode for more than 10 minutes. The standby mode means that the scooter is not being charged or not locked when it is on and not running.
- FR Bouton d'alimentation : appuyez sur le bouton pour démarrer la trottinette, et maintenez-le enfoncé pendant 2 à 3 secondes pour l'éteindre. Quand la trottinette est sous tension, appuyez sur le bouton pour allumer ou éteindre les phares avant et arrière et appuyez deux fois pour changer de mode.
Remarque : La trottinette s'éteindra automatiquement lorsqu'il entre en mode veille pendant plus de 10 minutes. Le mode veille signifie que le trottinette est en cours de charge ou qu'il n'est pas verrouillé lorsqu'il est allumé et pas en fonctionnement.
- ⑦ EN TCS anti-slip reminder: When the TCS (traction control system) anti-slip function is enabled, the scooter can prevent the tires from slipping excessively to maintain stability during operations such as starting, accelerating, or turning. The TCS anti-slip function is enabled when is on, and disabled when is off. This function can be enabled or disabled via the Xiaomi Home app.
- FR Rappel antidérapant TCS : Lorsque la fonction antidérapante TCS (système de contrôle de traction) est activée, la trottinette peut empêcher les pneus de glisser excessivement pour maintenir la stabilité lors d'opérations telles que le démarrage, l'accélération ou les virages. La fonction antidérapante TCS est activée lorsque est activé et désactivé lorsque est désactivé. Cette fonction peut être activée ou désactivée à travers dans l'application Xiaomi Home.
- ⑧ EN Inflation reminder: When is on, it indicates that the tire maintenance reminder cycle has been reached. Please check the tire pressure and inflate the tires in time to avoid damage due to insufficient tire pressure. The recommended tire pressure is 45-50 psi.
Note: After completing maintenance, follow the instructions in the app to disable the maintenance reminder on the control panel.
- FR Rappel de gonflage : Lorsque est activé, cela indique que le cycle de rappel d'entretien des pneus a été atteint. Veuillez vérifier la pression des pneus et gonfler les pneus à temps pour éviter les dommages dus à une pression des pneus insuffisante. La pression recommandée pour les pneus est de 45 à 50 psi.
Remarque : Une fois la maintenance terminée, suivez les instructions de l'application pour désactiver le rappel de maintenance sur le panneau de contrôle.
- ⑨ EN Winglight Indicating: When the scooter is on, press the left or right winglight button, then the corresponding winglight and the indicator on the control panel will blink. Meanwhile, the buzzer will respond at the same frequency. Press the button again to turn off the winglight.
- FR Voyant latéral indiquant : Lorsque la trottinette est opérationnelle, appuyez sur le bouton de voyant latéral gauche ou droit, le voyant latéral correspondant et l'indicateur du panneau de contrôle clignoteront. En même temps, le buzzer répondra à la même fréquence. Appuyez sur le bouton pour éteindre le voyant latéral.
- ⑩ EN Auto lights on/off: When is on, it indicates that the scooter is in the auto lights on/off mode, and then the front light and the taillight will be automatically turned on or off according to the ambient brightness. You can enable or disable this function via the Xiaomi Home app.
Note: When the function of auto lights on/off is enabled in the app, pressing the power button will temporarily disable it. You can restart the scooter to resume using this function, or enable it in the app.

FR Allumage/extinction automatique des feux : Lorsque  est allumé, cela indique que la trottinette est en mode allumage/ extinction automatique des feux, puis le feu avant et le feu arrière s'allumeront ou s'éteindront automatiquement en fonction de la luminosité ambiante. Vous pouvez activer ou désactiver cette fonction à travers l'application Xiaomi Home. Remarque : Lorsque la fonction d'allumage/d'extinction automatique des lumières est active dans l'application, appuyer sur le bouton d'alimentation la désactivera momentanément. Vous pouvez redémarrer la trottinette pour recommencer à utiliser cette fonction, ou l'activer dans l'application.

- ⑪ EN Battery Level: The battery power is indicated by 5 bars, each representing approximately 20% of a full battery.
FR Niveau de batterie : l'énergie de la batterie est indiquée avec 5 barres, chacune représentant environ 20% d'une batterie entièrement chargée.
- ⑫ EN Error Notification: When the wrench icon displays red, it indicates that the scooter has an error.
FR Notification d'erreur : la trottinette rencontre une erreur si l'icône de clé à molette clignote en rouge.
- ⑬ EN Modes:  is for walking mode, and its maximum speed is 6 km/h; the taillight will blink red when this mode is enabled. D is for standard mode. S is for sport mode, and it has high speed in this mode; it is recommended to use this mode after mastering the riding skills. When the scooter is on, double press the power button to switch riding modes.
FR Modes : Mode piéton () : lorsque ce mode est activé, la vitesse maximale est de 6 km/h et le feu arrière clignote en rouge. Mode standard : D. Mode sport (S) : avec ce mode, la vitesse est élevée. Il est recommandé de l'utiliser après avoir acquis une bonne maîtrise de la conduite. Lorsque la trottinette est allumée, appuyez deux fois sur le bouton d'alimentation pour changer de mode de conduite.

Package Contents/Contenu du paquet

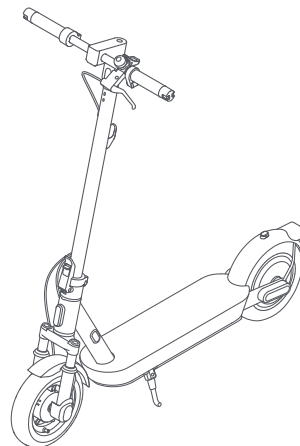

EN Electric Scooter
FR Trottinette électrique



EN User Manual
FR Manuel d'utilisation



EN Important Information
FR Informations importantes



EN Specifications
FR Caractéristiques



EN Allen Key
FR Clé Allen



EN Screw × 5 (1 is spare)
FR Vis × 5 (1 est en pièce détaché)

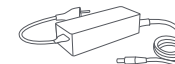

EN Battery Charger
FR Chargeur de batterie



EN Combination Lock User Manual
FR Manuel d'utilisation du verrou à combinaison

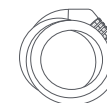

EN Combination Lock
FR Verrou à combinaison

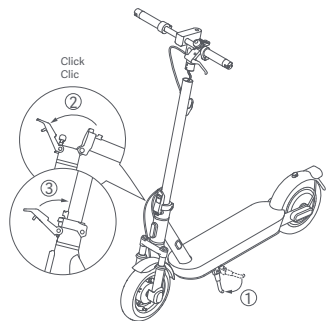

- 1 EN Put down the kickstand. Then hold up the stem and push it forward until you hear a click. Push the quick release lever upwards to secure the stem.
- FR Sortez la trotinette du carton et la poser sur un sol stable et plat. La trotinette est livrée avec la potence pliée. Pour pouvoir utiliser la trotinette, veuillez relever la potence puis pousser le levier de libération rapide vers l'intérieur jusqu'au bout.

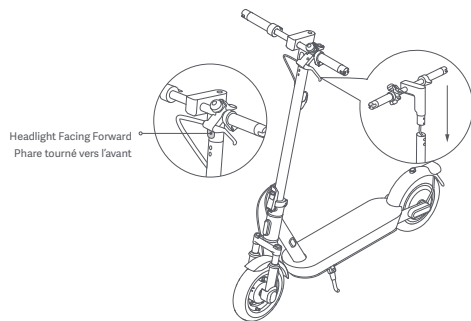

- 2 EN Install the handlebar onto the stem, and make sure to install the handlebar in the correct direction. Note: Terminals of handlebar wiring and the wiring inside the stem are pre-connected before leaving the factory. However, they might be loosened during transportation. Before installing the handlebar onto the stem, make sure the terminals of the wirings are firmly secured.
- FR Pour installer le guidon sur la potence, il vous suffit de positionner le guidon sur la partie supérieure de la potence en prenant soin d'aligner les trous présents sur la potence avec ceux situés sur la partie inférieure du guidon. Assurez-vous également que le câble reliant le guidon à la potence soit soigneusement inséré à l'intérieur de cette dernière. Remarque : Les bornes du câblage du guidon et le câblage à l'intérieur de la potence sont pré-connectées avant la sortie de l'usine. Toutefois, elles peuvent se desserrer pendant le transport. Avant d'installer le guidon sur la potence, assurez-vous que les bornes des câblages sont bien serrées.

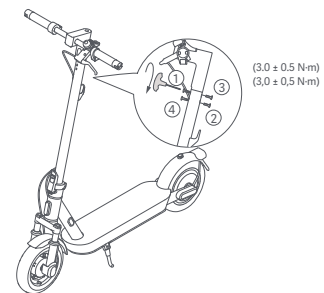

- 3 EN Follow the number order as illustrated to pre-tighten the four screws with the included Allen key. Make sure the handlebar is correctly installed and then tighten the screws thoroughly.
- FR Pré-serrez les quatre vis à l'aide de la clé Allen fournie en suivant l'ordre de l'illustration ci-dessus. Assurez-vous que le guidon est correctement installé, puis serrez les vis au maximum.

Charge Your Scooter/Chargement de votre trotinette

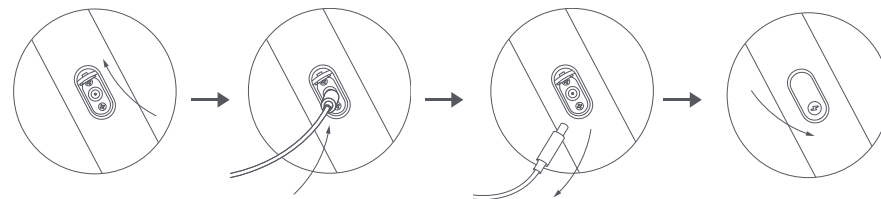

- 1 EN Lift up the rubber flap.
FR Soulevez le rabat en caoutchouc.
- 2 EN Connect the battery charger to the charging port.
FR Branchez le chargeur de batterie dans le port de charge.
- 3 EN Disconnect the battery charger from the charging port when charging is completed.
FR Déconnecter le chargeur de batterie du port de charge lorsque la charge est terminée.
- 4 EN Put back the rubber flap.
FR Remettez le rabat en caoutchouc.

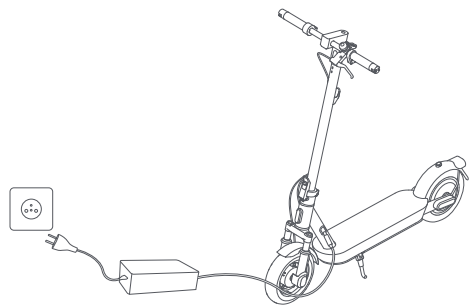

EN The scooter is fully charged when the LED on the battery charger changes from red to green.

WARNING: Do not charge the non-rechargeable batteries. Use only with T2336-BD4A battery. Use only with NBW54D601D3D power supply unit. Never use a non-original battery charger. The scooter's baseplate should only be opened by a professional or personnel from a qualified service center. Make sure the battery charger is properly connected to the scooter. Charge your scooter indoors, and never expose it to rain.

FR Votre trottinette a fini de charger lorsque le voyant à LED du chargeur de batterie passe du rouge au vert.

AVERTISSEMENT : Ne chargez pas les batteries non rechargeables. Utilisez uniquement avec la batterie T2336-BD4A. Utilisez uniquement avec une unité d'alimentation NBW54D601D3D. Utilisez toujours le chargeur de batterie d'origine. La plaque de base de la trottinette ne doit être ouverte que par un professionnel ou un personnel issu d'un centre de service qualifié. Veillez à ce que le chargeur de batterie soit bien connecté à la trottinette. Chargez votre trottinette à l'intérieur et ne l'exposez jamais exposée à la pluie.



EN When the scooter is turned off for about a month with the battery level of the scooter being lower than 30%, the scooter will enter sleep mode. In this case, the scooter cannot be turned on. To exit the sleep mode, charge the scooter for about three seconds to activate the battery.

FR Lorsque la trottinette est éteinte pendant environ un mois ayant le niveau de batterie étant inférieur à 30%, la trottinette entrera en mode veille. Dans ce cas, la trottinette ne peut pas être démarrée. Pour quitter le mode veille, charger la trottinette pendant environ trois secondes pour activer la batterie.

Connect with Xiaomi Home App/Connexion avec l'application Xiaomi Home

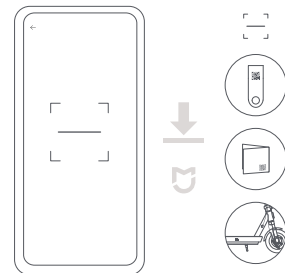
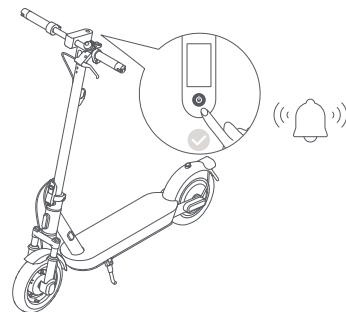

1 EN Before being activated, the scooter will keep beeping when turned on and is limited to 10 km/h. When the scooter is used for the first time, it must be activated via the Xiaomi Home app.

FR Avant d'être activée, la trottinette émet un signal sonore lorsque vous l'allumez, et sa vitesse est limitée à 10 km/h. Lors de la première utilisation de la trottinette, elle doit être activée depuis l'application Xiaomi Home.

2 EN Scan the QR code on the label attached to the control panel, on the right side of the deck, or on the back cover of the user manual to download the Xiaomi Home app. Note: The QR code is unique to your scooter, please keep it safe.

FR Scannez le code QR sur l'étiquette apposée sur le tableau de bord, sur le côté droit de la plate-forme, ou sur le couvercle arrière du manuel d'utilisation pour télécharger l'application Xiaomi Home. Note: The QR code is unique to your scooter, please keep it safe.

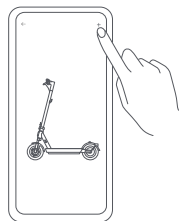
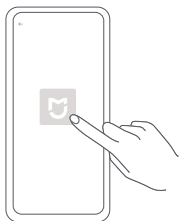

- 3 EN Open the Xiaomi Home app.
FR Ouvrez l'application Xiaomi Home.

- 4 EN Tap "+" on the top right corner and open "Scan" to scan the QR code on the label attached to the control panel, on the right side of the deck, or on the back cover of the user manual again. Then follow the instructions in the app to add the scooter.
FR Appuyez sur le symbole « + » dans le coin supérieur droit et ouvrez « Scan » pour scanner à nouveau le code QR sur l'étiquette apposée sur le tableau de bord ou sur le couvercle arrière du manuel d'utilisation. Ensuite, suivez les instructions dans l'application pour ajouter la trottinette.

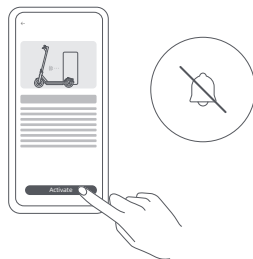
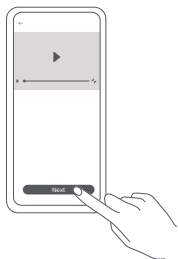

- 5 EN Watch the riding guide video. Do not exit the video before finishing it. Otherwise, the activation will fail.
FR Regardez la vidéo de conduite explicative. Ne quittez pas la vidéo avant la fin. Autrement, l'activation ne pourra pas aboutir.

- 6 EN Tap "Activate" to activate the scooter. Once the scooter is activated, the beeping will stop and the speed restriction will be lifted.
FR Appuyez sur « Activer » (Activer) pour activer la trottinette. Une fois qu'elle est activée, le signal sonore s'arrête et la limitation de vitesse est levée.

EN Note: The version of the app might have been updated, please follow the instructions based on the current app version.
FR Remarque : La version de l'application a été mise à jour. Suivez les instructions basées sur la version actuelle de l'application.

Unpairing/Dé couplage

Method 1: Reset the scooter's Bluetooth/Méthode 1 : Réinitialiser le Bluetooth de la trottinette

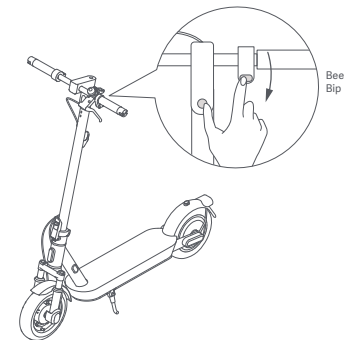
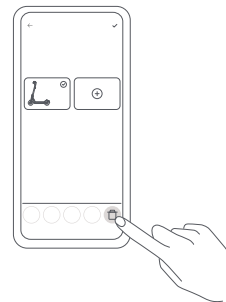

- 1 EN Delete the added scooter from the Xiaomi Home app.
FR Supprimez la trottinette ajoutée de l'application Xiaomi Home.

- 2 EN Make sure the scooter is turned on. Press the accelerator and simultaneously press the power button 5 times to reset. When the scooter beeps, it has been reset successfully.
FR Assurez-vous que la trottinette est sous tension. Appuyez simultanément sur l'accélérateur et le bouton d'alimentation 5 fois pour réinitialiser. La réinitialisation sera terminée lorsque la trottinette émettra un signal sonore.

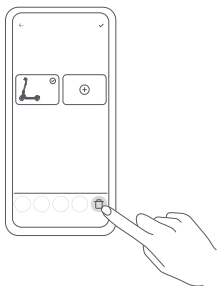

- 1 EN Delete the added scooter from the Xiaomi Home app.
FR Supprimez la trottinette ajoutée de l'application Xiaomi Home.

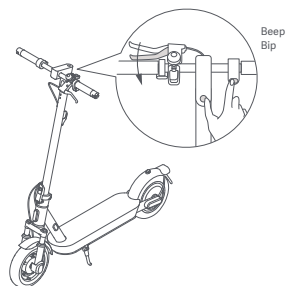

- 2 EN Make sure the scooter is turned on. Squeeze the brake lever, and simultaneously press and hold the accelerator and the power button for 7 seconds. When you hear a beep, the scooter has been restored to factory settings. This operation will completely delete the data stored in the scooter, please proceed with caution.
- FR Assurez-vous que la trottinette est sous tension. Serrez le levier de frein, et appuyez simultanément sur l'accélérateur et le bouton d'alimentation pendant 7 secondes. La configuration d'usine de la trottinette sera rétablie lorsque vous entendrez un signal sonore. Veuillez effectuer cette opération avec prudence, car elle entraînera la suppression de l'ensemble des données enregistrées dans la trottinette.

EN Note: When the scooter is locked or during riding, the factory settings cannot be restored.
FR Remarque : Lorsque la trottinette est verrouillée ou pendant la conduite, les paramètres d'usine ne peuvent pas être restaurés.

- 1 Before Riding/Avant de conduire



EN Wear a helmet, elbow pads and knee pads before riding. Note: Check the tire pressure before riding. The recommended tire pressure is 45-50 psi.

FR Portez un casque, des coudières et des genouillères. Lisez attentivement la notice avant utilisation. Pour plus de précision sur ces consignes : se référer à la notice. Remarque : Vérifiez la pression des pneus avant toute utilisation. La pression recommandée pour les pneus est de 45-50 psi.

- 2 Starting & Accelerating/Démarrage et accélération

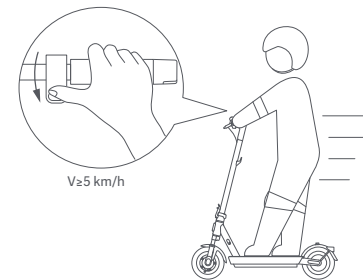

EN Step on the deck with one foot, and slowly kicks off the other on the ground.

FR Placez un pied sur le repose-pied et prenez appui avec l'autre au sol pour avancer lentement.

EN When the scooter starts to coast, put both feet on the deck and gently press the accelerator. The accelerator can be used once the scooter is going over 5 km/h.

FR Lorsque la trottinette commence à avancer en roue libre, placez les deux pieds sur le repose-pied et appuyez doucement sur l'accélérateur. L'accélérateur peut être utilisé lorsque la trottinette dépasse les 5 km/h.

3 Steering/Guidage

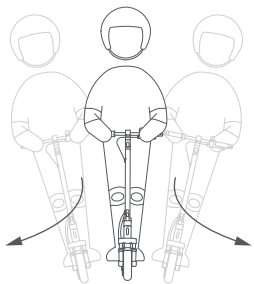

EN Tilt your body to the steering direction as you turn, and slowly turn the handlebar.

FR Penchez-vous dans la direction vers laquelle vous souhaitez tourner, puis tournez doucement le guidon.

4 Decelerating & Braking & Parking/Décélération et freinage et stationnement

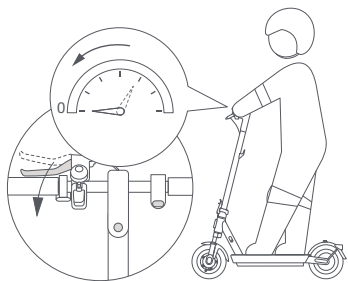

EN Release the accelerator to slow down, and you can enable the energy recovery function to help reduce the speed. Press the brake lever to brake.

FR Relâchez l'accélérateur pour ralentir. Vous pouvez activer la fonction de récupération d'énergie pour permettre la réduction de la vitesse. Appuyez sur le levier de frein pour freiner.

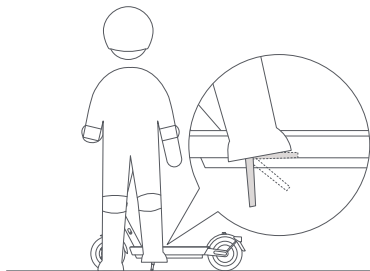

EN When the scooter slows down or stops, put one foot on the ground to get off the scooter. Put down the kickstand when parking the scooter.

FR Lorsque la trottinette ralentit ou s'arrête, mettez un pied au sol pour descendre de la trottinette. Baissez la béquille lorsque vous gardez la trottinette.



EN To avoid others using the scooter without your permission, you can lock the scooter when it is parked.

FR Pour éviter qu'une autre personne utilise votre trottinette sans votre autorisation, vous pouvez la verrouiller lorsqu'elle est garée.

Lock & Unlock Your Scooter/Verrouillez et déverrouillez votre trottinette

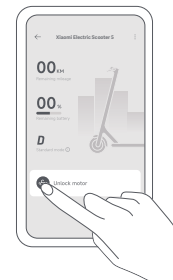
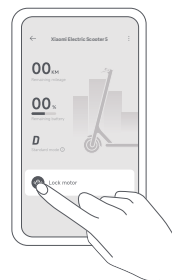

EN Tap (🔒) to lock the motor.

FR Appuyez sur (🔒) pour verrouiller le moteur.

EN Tap (🔓) to unlock the motor.

FR Appuyez sur (🔓) pour déverrouiller le moteur.

- EN
 - When the motor is locked, all the icons on the control panel will automatically go out except the Bluetooth and the motor lock icon. If the scooter goes beyond the Bluetooth connection range, the Bluetooth will be disconnected and the Bluetooth icon will go out.
 - Tap (🔒) in the app to lock the motor and then the power button will not function. If the scooter is moved forcibly, its rear wheel cannot move normally, accompanied by the buzzer alarm and a vibrating alert on the phone. This function cannot prevent the scooter from being stolen, please keep your scooter safe. The scooter will automatically turn off after the motor has been locked for 24 hours, and the motor will remain locked when the scooter is turned on again. You need to unlock the motor in the app to use the scooter. Locking the motor will consume the scooter's power, please use this function properly. Note: The phone will vibrate only if the page of the scooter in the Xiaomi Home app is open.

- FR
 - Lorsque la trottinette est verrouillée, le moteur l'est aussi et toutes les icônes du tableau de bord s'éteignent automatiquement, à l'exception de l'icône Bluetooth et de l'icône de verrouillage. Si la trottinette se trouve hors de portée de la connexion Bluetooth, celui-ci sera déconnecté et son icône disparaîtra.
 - Appuyez sur (🔒) dans l'application pour verrouiller le moteur, puis le bouton d'alimentation ne fonctionnera pas. Si la trottinette est déplacée de force, sa roue arrière ne peut bouger normalement, accompagné du buzzer et d'une alerte de vibration sur votre téléphone. Cette fonction ne peut empêcher le vol de la trottinette, mais elle la maintient en sécurité. La trottinette s'éteindra automatiquement après que le moteur est resté verrouillé pendant 24 heures, et le moteur restera verrouillé lorsque la trottinette sera de nouveau allumée. Vous devez déverrouiller le moteur dans l'application pour utiliser la trottinette. Le verrouillage du moteur consommera l'énergie de la trottinette, veuillez donc à utiliser cette fonction à bon escient. Remarque : Le téléphone vibrera uniquement si la page de la trottinette dans l'application Xiaomi Home est ouverte.

Folding & Carrying & Unfolding/Pliage, transport et dépliage

EN Do not perform the following operations until the scooter is turned off.

FR N'effectuez pas les opérations suivantes tant que la trottinette n'est pas éteinte.

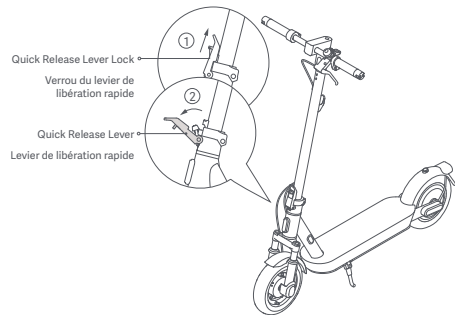

- 1** EN Hold the stem, lift the quick release lever lock, and pull the quick release lever outward.
FR Tenez la potence, soulevez le verrou du levier de libération rapide, et tirez le levier de libération rapide vers l'extérieur.

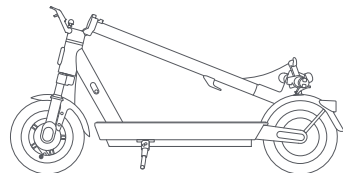

- 2** EN Fold the stem.
FR Pliez la potence.

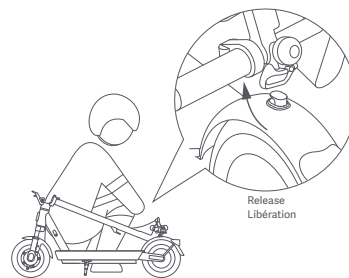

- 5** EN When unfolding the scooter, pull the buckle upwards to release it from the hook.
FR Lorsque vous dépliez la trottinette, tirez la boucle vers le haut pour la libérer du crochet.

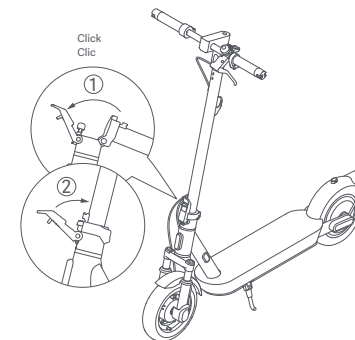

- 6** EN Lift up the stem and push it forward until you hear a click, and then push the quick release lever upwards to secure the stem.
FR Soulevez la potence et poussez-la vers l'avant jusqu'à ce que vous entendiez un clic, puis poussez le levier de dégagement rapide vers le haut pour fixer la potence.

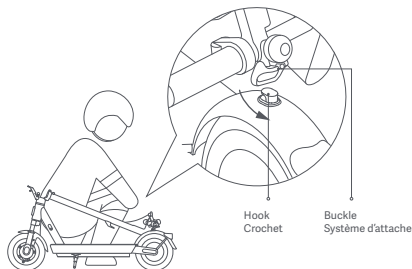

- 3** EN Align the buckle with the hook and secure them together.
FR Alignez le système d'attache avec le crochet et fixez-les ensemble.

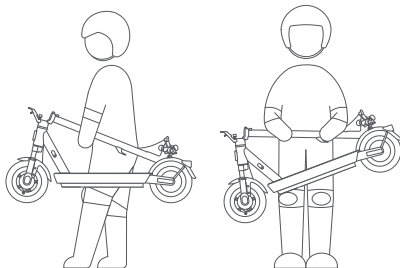

- 4** EN Hold the stem with either one hand or both hands to carry.
FR Pour le transport, tenez la potence du guidon d'une seule main ou des deux mains.

EN Note: When unfolding or folding, do not put your hands in the gap between different parts to avoid the risk of pinching.

FR Remarque : Lors du dépliage ou du pliage, ne mettez pas vos mains dans l'espace entre les différentes pièces pour éviter tout risque de pincement.

Adjust the Mechanical Brake/Ajustement du frein mécanique

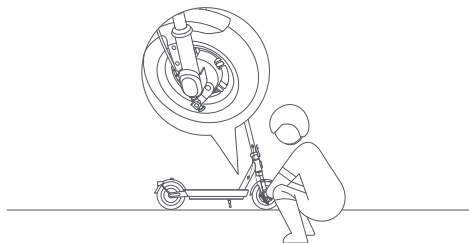

EN Tool: 14 mm T-handle socket wrench (the tool needs to be prepared by the user).

FR Outil : Clé à douille en T de 14 mm (outil à préparer par l'utilisateur).

EN Before adjustment, make sure the scooter is powered off and not charging. When the brake is too tight, use the tool to turn the nut on the screw rod counterclockwise, so as to slightly shorten the brake cable's exposed bottom part. When the brake is too loose, use the tool to turn the nut on the screw rod clockwise, so as to slightly lengthen the brake cable's exposed bottom part.

Warning: Do not adjust the brake too tightly; otherwise, the front wheel may lock up when braking, resulting in the scooter tipping forward.

FR Avant tout réglage, assurez-vous que la trottinette est éteinte et qu'elle n'est pas en charge. Lorsque le frein est trop serré, à l'aide de l'outil, tournez l'écrou sur la tige filetée dans le sens inverse des aiguilles d'une montre pour raccourcir légèrement la partie inférieure exposée du câble de frein. Lorsque le frein est trop lâche, à l'aide de l'outil, tournez l'écrou sur la tige filetée dans le sens des aiguilles d'une montre pour allonger légèrement la partie inférieure exposée du câble de frein.

Avertissement : Ne réglez pas le frein trop serré, sinon la roue avant peut se bloquer pendant le freinage, entraînant le basculement vers l'avant de la trottinette.

Inflate the Tire/Gonflage du pneu

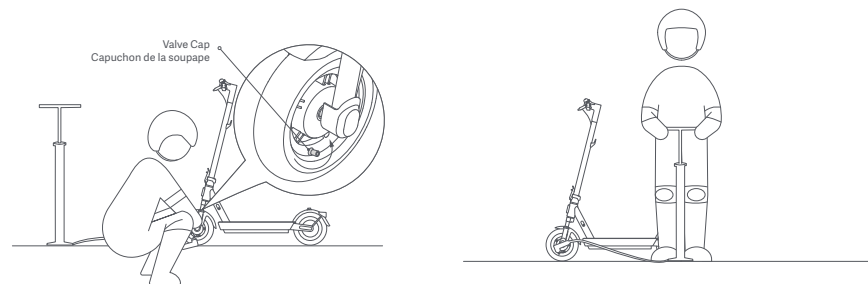

1 EN Remove the tire valve cap, and connect the pump and the valve securely together.

FR Retirez le bouchon de la valve du pneu, et connectez solidement la pompe et la valve ensemble.

2 EN Inflate the tire.
FR Gonflez le pneu.

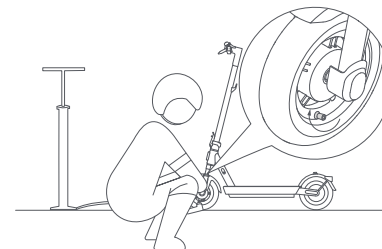

3 EN Remove the pump and install the tire valve cap.

FR Retirez la pompe et installez le bouchon de la valve du pneu.



EN Check the tire pressure every month, and inflate the tires if the pressure is too low. The recommended tire pressure is 45–50 psi.

FR Vérifiez la pression des pneus tous les mois, et gonflez les pneus si la pression est trop basse. La pression recommandée pour les pneus est de 45–50 psi.

- EN Illustrations of product, accessories, and user interface in the user manual are for reference purposes only. Actual product and functions may vary due to product enhancements.
For further information, please go to www.mi.com
For detailed e-manual, please go to www.mi.com/global/support/user-guide
- FR Les illustrations du produit, les accessoires et l'interface utilisateur présents dans le manuel d'utilisation sont uniquement fournis à titre indicatif. Le produit actuel et les fonctions effectives peuvent varier en raison des améliorations apportées au produit.
Pour plus d'informations, rendez-vous sur www.mi.com
Pour obtenir un manuel électronique détaillé, rendez-vous sur le site www.mi.com/global/support/user-guide

- EN This QR code is unique to your scooter and can also be found on the labels attached to the control panel and to the right side of the deck. It is used to connect the scooter with the Xiaomi Home app and contains important information about activating your scooter. Please keep this code safe.
- FR Le code QR est propre à votre trottinette et se trouve également sur les étiquettes apposées sur le tableau de bord et sur le côté droit du plateau. Il sert à connecter la trottinette à l'application Xiaomi Home et contient des informations importantes sur l'activation de votre trottinette. Veuillez garder ce code en sécurité.



Do Not Remove



Made in China
Original instructions
Traduction de la notice originale