

Mi 4K Laser Projector 150" User Manual	3
Mi 4K Laserprojektor 150" Benutzerhandbuch	25
Manuel d'utilisation du vidéoprojecteur Mi 4K Laser Projector 150"	47
Manual de usuario de Mi 4K Laser Projector 150"	69
Manuale utente Mi 4K Laser Projector 150"	91
Руководство пользователя Лазерного проектора Mi 4K (150 дюймов)	113
Projektor laserowy Mi 4K 150" Instrukcja obsługi	135
Mi 레이저 프로젝터 150 인치 사용 설명서	157
Mi 4K 레이저프로젝터 150 인치取扱説明書	177
Mi ل مستخدم بروجكتور ليزر بتقنية 4K حجم 150 بوصة من	197



Table of Contents

User Notice.....	4	Bluetooth Speakers.....	19
Legal Notice.....	4	Care & Maintenance.....	20
Laser Safety Information.....	5	Heat Dissipation Maintenance	20
Safety Instructions.....	5	Cleaning & Maintenance.....	20
Package Contents	8	Specifications	21
Product Overview.....	9	Troubleshooting.....	23
Exterior	9	Product Certifications	24
Connection Ports.....	10		
Power Indicator	11		
Remote Control	12		
Projection Distance & Screen Size.....	13		
Suspended Ceiling Installation	14		
Quick Start Guide.....	15		
Pairing the RemoteControl.....	15		
Image Focus.....	16		
Keystone Correction.....	16		
Network & Internet.....	17		
Smart Temperature Control	17		
Safety & Protection	18		

User Notice

Thank you for choosing the Mi 4K Laser Projector 150".

Read this manual carefully before use, and retain it for future reference.

Illustrations of product, accessories, and user interface in the user manual are for reference purposes only. Actual product and functions may vary due to product enhancements.

Legal Notice



All products bearing this symbol are waste electrical and electronic equipment (WEEE as in directive 2012/19/EU) which should not be mixed with unsorted household waste. Instead, you should protect human health and the environment by handing over your waste equipment to a designated collection point for the recycling of waste electrical and electronic equipment, appointed by the government or local authorities. Correct disposal and recycling will help prevent potential negative consequences to the environment and human health. Please contact the installer or local authorities for more information about the location as well as terms and conditions of such collection points.



Hereby, Fengmi (Beijing) Technology Co., Ltd declares that the radio equipment type Mi 4K Laser Projector 150" is in compliance with Directive 2014/53/EU. The full text of the EU declaration of conformity is available at the following internet address:

<http://www.mi.com/global/service/support/declaration.html>

This device is restricted to indoor use when operating in the 5150 to 5350 MHz frequency range.

Operating Frequency: 2.4 GHz–2.4835 GHz (for Bluetooth)

Maximum RF Power Output: < 20 mW (for Bluetooth)

Operating Frequency: 2.4 GHz–2.4835 GHz (for Wi-Fi 2.4 GHz)

Maximum RF Power Output: < 100 mW (for Wi-Fi 2.4 GHz)

Operating Frequency: 5.15 GHz–5.35 GHz and 5.47 GHz–5.725 GHz (for Wi-Fi 5 GHz)

Maximum RF Power Output: < 200 mW (for Wi-Fi 5 GHz)



Note: Under normal use of condition, this equipment should be kept a separation distance of at least 20 cm between the antenna and the body of the user.

Laser Safety Information

Laser Information Label

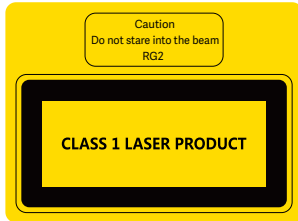

The product complies with IEC 60825-1:2014 Class 1 and RG2 IEC 62471-5:2015.
As with any bright light source, do not stare into the beam, RG2 IEC 62471-5:2015

Safety Instructions

Before using the product, please carefully read the following safety instructions.

Safety Label Description



This warning symbol informs the user that this product contains non-insulated voltage sources that can cause an electric shock. Coming into contact with any internal component may result in an electric shock.



This symbol informs the user about important handling and maintenance related information. Please read this information carefully to ensure proper use.



This symbol informs the user to be aware of high temperatures.



This symbol informs the user to avoid touching this part.



Grounding Warning: This product must be grounded when in use.



Transportation Instructions: It is recommended to transport this projector in its original or similar packaging.



Preventing Electric Shocks and Fire Hazards:

- Using an incorrect power cord may result in decreased product performance and even electric shock or fire. To ensure the projector's performance and safety, only use its original power cord or an identical replacement.
- If you use an extension cord, it must not have a current rating lower than the projector's original power cord. Failure to heed this warning may result in the extension cord overheating and could pose hazards such as electric shock and fire.
- To avoid damage caused by a power surge or lightning strike, unplug the projector from the power outlet during thunderstorms or when it is not in use for a long time.
- Do not place any flammable objects near this projector so as to avoid fire.
- Do not block the lens with any object when the projector is turned on. Any object placed close to the lens may get very hot and/or deformed, and may even cause a fire.
- Do not block any of the vents of the projector, as this may cause a buildup of heat within the product and result in a fire.



Safety Precautions:

- Do not place this projector on an unstable platform, stand or table so as to prevent it from falling and causing serious damage or personal injury.
- Do not look directly into the lens when the projector is turned on to avoid eye damage.
- Do not attempt to disassemble this projector as it may contain dangerous high voltage components. This projector must only be maintained and repaired by a qualified or authorized technician.

- Do not place this projector in an upright position, as it may fall over and cause injury or damage.
- Do not expose this projector to rain or moisture (operating humidity is 20%–80%).
- Do not immerse this projector in, nor expose it to water or other liquids. Immediately unplug the projector if any liquid or object got into its housing, and have it checked by a qualified technician before using it again.
- Do not place this projector in any of the following environments:
 - In poorly ventilated or narrow spaces.
 - Near devices that produce a strong magnetic field.
 - In direct sunlight.
 - Close to a fire alarm.
 - In extremely hot, cold or humid environments.

Package Contents

When opening the packaging, check the contents of the box against the list below. If there is anything missing, please contact the seller in time.

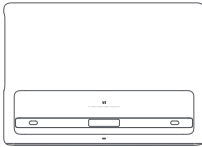

Laser Projector



Remote Control



Power Cord



User Manual



Warranty Notice



Cleaning Cloth



Note:

- The actual contents may vary depending on the country (or region) of sale, please refer to the actual product.
- Retain the original packaging for future storage or transportation.

Product Overview

Exterior

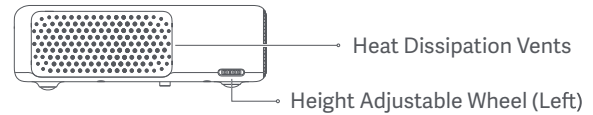
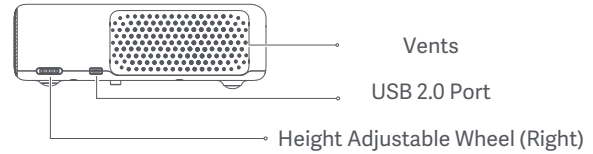
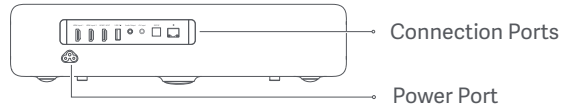
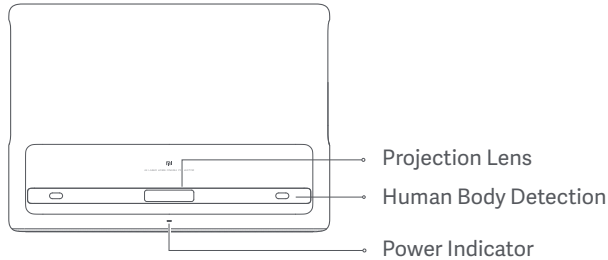

Caution

- Do not place any flammable objects near the heat dissipation vent.
- Do not place any objects near the vents, as this may cause heat to build up inside the projector.
- Do not look directly into the lens so as to avoid eye damage as this projector emits strong light during use.

Connection Ports

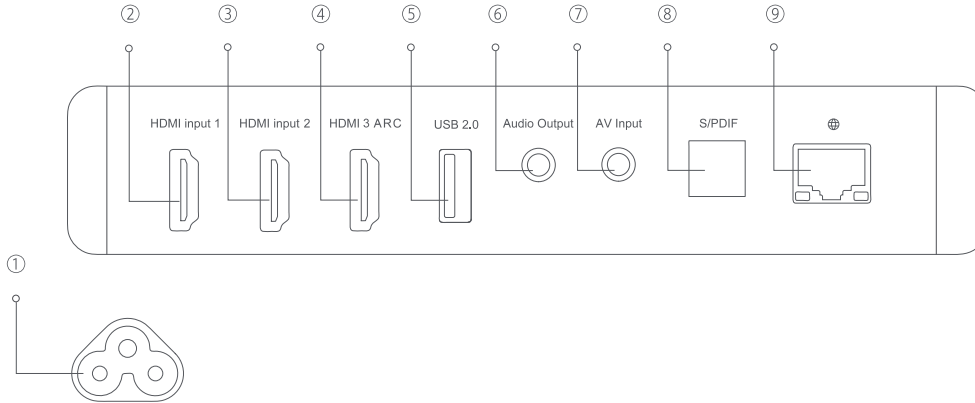

① Power Port

② HDMI input port 1

③ HDMI input port 2

④ HDMI input port 3

Audio return channel port

⑤ Supports USB 2.0 communication protocol

⑥ Audio output port (supports subwoofers)

⑦ AV input port (3.5 mm composite AV port)

⑧ Optical digital audio signal output port

⑨ Ethernet port

Power Indicator

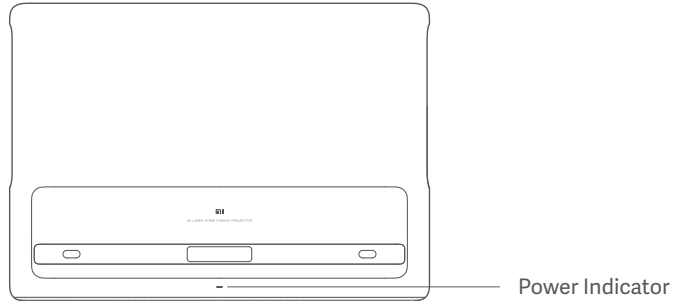

The power indicator (a white light) to the corresponding projector's status is as follows:

- Connect to the power outlet, the projector automatically turns on.
- The indicator blinks when the projector is turning on.
- The indicator turns off after the project is turned on.
- The indicator blinks when the projector is turning off.
- The indicator turns off after the projector is turned off.

Remote Control

Power Button:

When the projector is turned off, press to turn on. When the projector is on, press to select Power off, Restart, Bluetooth speaker mode or Screenshot.

Directional Pad (Up):
Move Up

Directional Pad (Left):
Move Left

App:
Access the app interface

Volume + :
Increase the volume

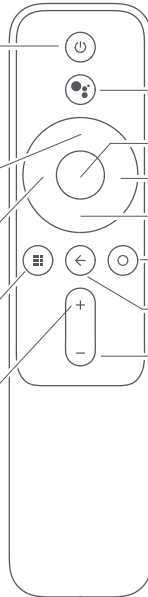

Google Assistant:

Press the Assistant button on your remote to talk to Google Assistant

OK: Confirm the selected option or setting

Directional Pad (Right): Move Right

Directional Pad (Down): Move Down

Home: Return to the home screen

Return: Return to the previous menu

Volume - : Decrease the volume

Battery Cover:

Slide down the battery cover, and install or replace the batteries with two new AAA batteries.

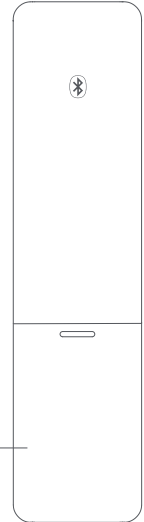

Note:

- Pay attention to the positive and negative poles when installing batteries in the remote control.
- When battery leaks, immediately wipe away any fluid with a dry cloth and replace the batteries with new ones.
- Dispose of used batteries according to local waste disposal rules and regulations of the country or area you live in.

Note: With Mi 4K Laser Projector 150" and the Google Assistant, quickly access entertainment, control smart devices, get answers on screen, and more using your voice.

Projection Distance & Screen Size

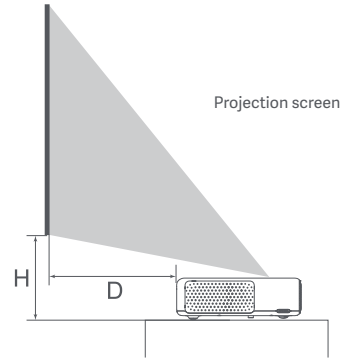
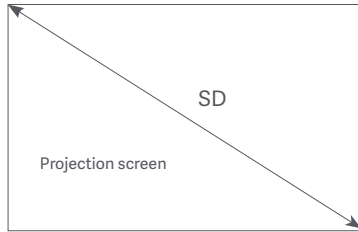

Determine the distance between the projector and the wall or screen according to the desired screen size.

Screen Dimensions (SD)	Projection Distance (D)	Relative Height (H)
80"	14 cm	29 cm
90"	19 cm	32 cm
100"	24 cm	35 cm
120"	34 cm	41 cm
150"	49 cm	50 cm

Screen Dimensions (SD):

The diagonal size of the projection screen (in inches).

Projection Distance (D):

The distance between the projector and the wall or screen (in cm).

Relative Height (H):

The distance from the bottom of the projector to the bottom edge of the projected image (in cm).

Note: The dimensions in the table above are for reference only, they are approximate and may slightly differ from the actual values.

Suspended Ceiling Installation

Suspended ceiling installation is one of the installation methods that you hang the projector in an overhead location, for example, on a high ceiling, through a ceiling mount. A projector supporting suspended ceiling installation has threaded holes on the bottom, you can install the project on the mount by attaching the screws into the holes.

The installation steps are as follows:

1. Install the mount.

Make sure the mount used to install the projector onto can support at least five times the weight of the projector. It requires a professional to carry out the installation.

2. When installing the projector onto a ceiling mount, make sure the screws meet the following specifications:

Screw Type: Non self-tapping screw M4 × 10 (diameter: 4 mm, length: 10 mm), 4 pcs.

Assembly Dimensions: See the figure on the right.

3. Adjust the mount depending on your needs and firmly fix the screws to complete the installation.

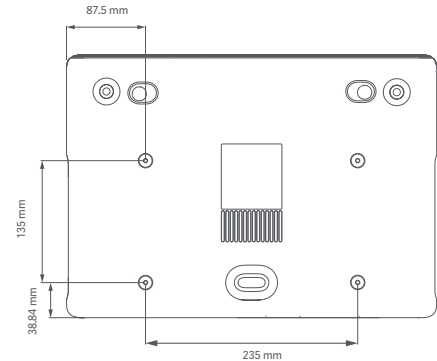

Cautions:

- To avoid the convective heat transfer between the air inlets and air outlets, make sure there are no obstructions within 50 cm of the air inlets and heat dissipation vents.
- Keep the bottom of the projector 10 cm away from the ceiling when suspending it.
- Damage caused by incorrect installation will void the warranty.

Quick Start Guide

Pairing the Remote



After installing the batteries in the remote control, press the OK button to start pairing.

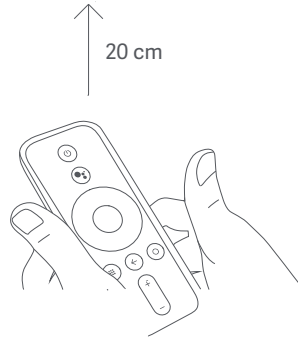
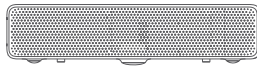

Place the remote control close to the bottom right corner of the projector, then simultaneously press and hold the Home and the App buttons. Release the buttons once you hear a beep, then the remote control is pairing with the projector. Ensure they are close to each other until the pairing completes.

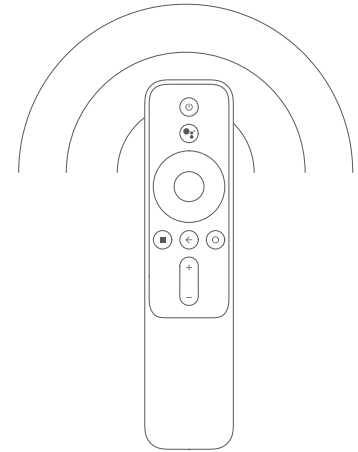

A notification will appear on the projected image once the remote control has been paired successfully.

Note: Keep the remote control within 20 cm of the projector during the pairing process.

Image Focus

Go to Settings > Image > Focus, press the left and right button on the remote control to manually fine tune.

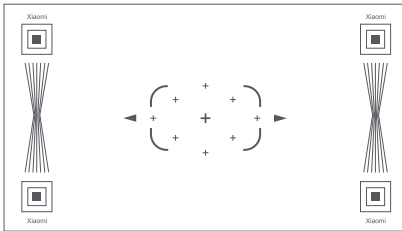

Keystone Correction

To perform keystone correction, go to Settings > Image > Keystone Correction. Use the Left and Right remote buttons to select 8-Point Keystone Correction, Fine Tune, or Reset. Press the OK button to select a mode, then use the remote's directional pad to adjust the shape of the projected image.

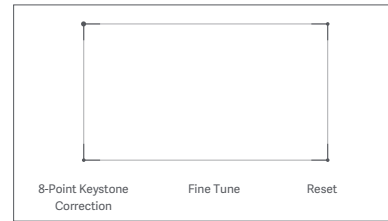

Network & Internet

Go to Settings > Network & Internet. Select a wireless network to connect to, enter the password, and wait for the projector to connect.

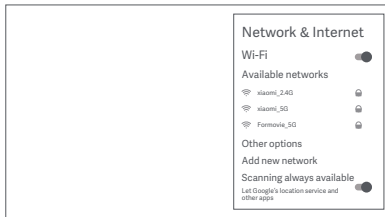

Smart Temperature Control

The projector automatically monitors the ambient temperature (operating temperature range is 0°C to 40°C), projector temperature, and color wheel temperature, and the projector's fan speed is automatically adjusted based on the detected temperature values.

- The projector has three brightness modes to choose from when operating at a normal temperature. To adjust the projector's brightness level, go to Settings > Image > Brightness Mode.
- If the projector gets too hot, an overheating warning will appear and the projector will automatically switch to low brightness mode. Temperature and error warnings will be displayed automatically whenever the temperature exceeds its maximum range to inform you that the projector will be automatically turned off.

Safety & Protection

The projector comes with an infrared sensor which is able to intelligently detect and protect the human eye from damage caused by strong light within the projected area.

The projector will reduce its brightness to the lowest possible value when the sensor is triggered and issue the following notification: "Do not look directly at the light source." Press any button on the remote to exit.

Human infrared sensor & fresnel optical lens

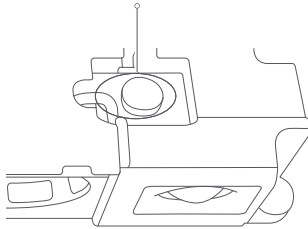

Front sensor range: Approximately 55°

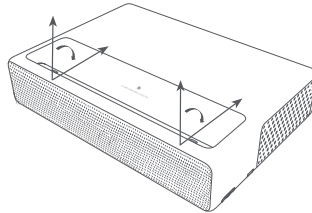

Left and right side sensor range: Approximately 70°

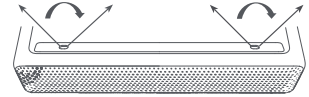

Bluetooth Speakers

The projector has four high-quality built-in speakers with a total output of about 30 W. The speakers can also be used as a standalone Bluetooth stereo.

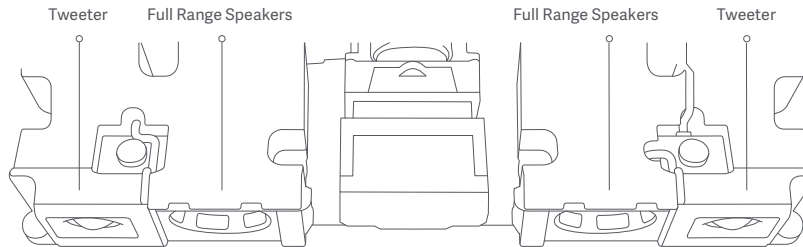

To use speakers as the Bluetooth stereo, press the Home button, then select Settings > Remotes & Accessories > Bluetooth speaker mode from the home screen. Enable the Bluetooth function on your phone. Search and locate the projector name in the Bluetooth list, then pair the projector with your phone.

Note:

To connect and pair with other Bluetooth devices such as speakers and earphones, select Settings > Remotes & Accessories > Add accessory. Make sure the device is in an awaiting connection mode with its Bluetooth function enabled.

Care & Maintenance

Heat Dissipation Maintenance

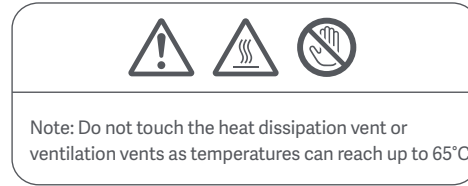
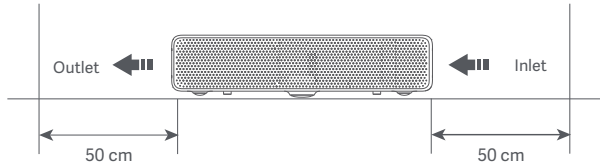

Note: Do not place any objects within 50 cm of the projector's air vents, as this will affect its heat dissipation effect.

Cleaning & Maintenance

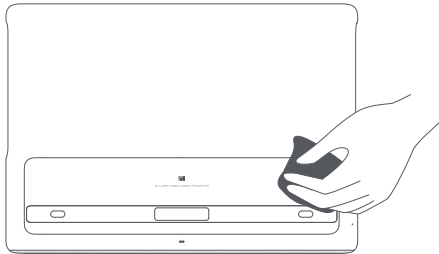

Turn off and unplug the projector before cleaning.

Only use the cleaning cloth that comes with the projector or a professional grade cleaning cloth to clean the projector's glass. Do not use any abrasive cleaning products, solvents, chemicals, or other rough objects so as to avoid scratches or corrosion.



Note:

- The projector is not water resistant. Do not allow liquids to penetrate the projector, especially areas such as the power indicator, glass cover, air vents, connection ports, and speaker grilles.
- Only use the cleaning cloth that comes with the projector or a professional grade cleaning cloth to clean the projector's lens.

Specifications

Basic Information	Name	Mi 4K Laser Projector 150"
	Model	XMJGTYDS01FM
	Item Dimensions	410 × 291 × 88 mm
	Net Weight	7.0 kg
Electrical Specifications	Power Consumption	< 300 W (High Brightness Mode)
	Rated Input	100–120/200–240 V ~, 3/2.5 A, 50/60 Hz
	Standby Power Consumption	< 0.5 W
Optical Parameters	Display Technology	0.47" DMD
	Light Source Technology	ALPD
	Standard Resolution	4K (3840 × 2160)
Projection Parameters	Throw Ratio (TR)	0.233 (*actual result may vary)
	Screen Size	80" to 150"
	Lens Focus	Motor Focus
	Keystone Correction	8-point Keystone Correction
RAM	RAM	2GB DDR3
	Built-in Storage	16 GB eMMC High-speed Flash Memory
System Software	Operating System	Android TV
	App	Pre-installed Third-party Apps
	Brightness Mode	High Brightness Mode, View Mode
	Bluetooth	Bluetooth 4.1/BLE

Speaker Audio	Audio Effects	Dolby Audio/DTS-HD
	Speaker	Full Range × 2/Tweeters × 2
Power Supply	Built-in Power Supply	Built-in AC-DC, DC-DC
Safety & Protection	Smart Temperature Control	Automatic Brightness Adjustment/Smart Fan Speed Adjustment
	Temperature Switch	Overheating Auto Turn-off
	Laser Projector Eye Protection	Human Body Detection Sensor (can be disabled)
Others	Noise Level	≤32 dB (View mode at an ambient temperature of 25°C)
	Remote Control	Bluetooth Remote Control
	Indicator	White light
	Storage Temperature	-20°C to 55°C
	Operating Temperature	0°C to 40°C
	Operating Humidity	20%–80%

Troubleshooting

Fault	Solution
No projected image	Turn off the projector and disconnect from the power, then plug in the power cord and turn on the projector.
Android system crashes	Turn off the projector and disconnect from the power, then plug in the power cord and turn on the projector.
Screen display error	Turn off the projector and disconnect from the power, then plug in the power cord and turn on the projector.
Remote control is missing or not paired and the projector cannot be turned on remotely.	Turn off the projector and disconnect from the power. Wait for five minutes, then plug in the power cord and turn on the projector. After the projector has been restarted, pair the remote control again.
If the projector overheats, it will automatically turn off.	Please remove any obstacles from the air inlets and outlets so as to ensure a smooth airflow through the projector. Follow the instructions above to restart the projector.
Other Internal System Errors	Please contact a qualified technician to service the device, or return the projector to the after-sales department.

Product Certifications



HIGH-DEFINITION MULTIMEDIA INTERFACE

The terms HDMI, HDMI High-Definition Multimedia Interface, and the HDMI Logo are trademarks or registered trademarks of HDMI Licensing Administrator, Inc.



For DTS patents, see <http://patents.dts.com>. Manufactured under license from DTS Licensing Limited. DTS, the Symbol, DTS and the Symbol together, DTS-HD, and the DTS-HD logo are registered trademarks and/or trademarks of DTS, Inc. in the United States and/or other countries. © DTS, Inc. All Rights Reserved.



The Bluetooth® word mark and logos are registered trademarks owned by Bluetooth SIG, Inc. and any use of such marks by [Xiaomi Inc.] is under license. Other trademarks and trade names are those of their respective owners.



Manufactured under license from Dolby Laboratories. Dolby, Dolby Audio, and the double-D symbol are trademarks of Dolby Laboratories.



Manufactured for: Xiaomi Communications Co., Ltd.

Manufactured by: Fengmi (Beijing) Technology Co., Ltd.

(a Mi Ecosystem company)

Address: 301, 3F, Building 3, No.10, Barracks South Street, Renhe Town, Shunyi District, Beijing, China

For further information, please go to www.mi.com

Inhalt

Benutzerhinweise.....	26	Bluetooth-Lautsprecher.....	41
Rechtliche Hinweise.....	26	Pflege und Wartung.....	42
Lasersicherheitsinformationen.....	27	Wärmeabfuhrwartung.....	42
Sicherheitshinweise.....	27	Reinigung & Wartung.....	42
Verpackungsinhalt.....	30	Spezifikationen.....	43
Produktübersicht.....	31	Fehlerbehebung.....	45
Außen.....	31	Produktzertifizierungen.....	46
Verbindungsanschlüsse.....	32		
Betriebsanzeige.....	33		
Fernbedienung.....	34		
Projektionsabstand & Leinwandgröße.....	35		
Installation von der Decke hängend.....	36		
Kurzanleitung.....	37		
Koppeln der Fernbedienung.....	37		
Bildeinstellung.....	38		
Trapezkorrektur.....	38		
Netzwerk und Internet.....	39		
Intelligente Temperaturregelung.....	39		
Sicherheit und Schutz.....	40		

Benutzerhinweise

Danke, dass Sie sich für den Mi 4K Laserprojektor 150" entschieden haben.

Lesen Sie dieses Handbuch vor der Verwendung sorgfältig und bewahren Sie es auf, um zukünftig die Informationen nachlesen zu können.

Abbildungen des Produkts, des Zubehörs und der Benutzeroberfläche im Benutzerhandbuch dienen nur als Referenz. Die tatsächlichen Produkte und Funktionen können aufgrund von Produktverbesserungen variieren.

Rechtliche Hinweise



Alle mit diesem Symbol gekennzeichneten Produkte sind Elektro- und Elektronikschrott (WEEE entsprechend EU-Richtlinie 2012/19/EU) und dürfen nicht mit unsortiertem Haushaltsmüll vermischt werden. Schützen Sie stattdessen Ihre Mitmenschen und die Umwelt, indem Sie Ihre zu entsorgenden Geräte an eine dafür vorgesehene, von der Regierung oder einer lokalen Behörde eingerichtete Sammelstelle zum Recycling von Elektro- und Elektronik-Altgeräten bringen. Ordnungsgemäße Entsorgung und Recycling helfen, negative Auswirkungen auf die Gesundheit von Umwelt und Menschen zu vermeiden. Wenden Sie sich bitte an den Installateur oder lokale Behörden, um Informationen zum Standort und den allgemeinen Geschäftsbedingungen solcher Sammelstellen zu erhalten.



Hiermit erklärt Fengmi (Beijing) Technology Co., Ltd., dass die Funkanlage vom Typ Mi 4K Laserprojektor 150" mit der Richtlinie 2014/53/EU übereinstimmt. Der vollständige Wortlaut der EU-Konformitätserklärung ist unter der folgenden Internetadresse abrufbar: <http://www.mi.com/global/service/support/declaration.html>

Dieses Gerät darf im Frequenzbereich zwischen 5150 und 5350 MHz nur in Innenräumen eingesetzt werden.

Betriebsfrequenz: 2.4 GHz–2.4835 GHz (for Bluetooth)

Maximaler HF-Leistungsausgang: < 20 mW (for Bluetooth)

Betriebsfrequenz: 2.4 GHz–2.4835 GHz (for Wi-Fi 2.4 GHz)

Maximaler HF-Leistungsausgang: < 100 mW (for Wi-Fi 2.4 GHz)

Betriebsfrequenz: 5.15 GHz–5.35 GHz and 5.47 GHz–5.725 GHz (for Wi-Fi 5 GHz)

Maximaler HF-Leistungsausgang: < 200 mW (for Wi-Fi 5 GHz)

Unter normalen Einsatzbedingungen muss dieses Gerät einen Abstand von mindestens 20 cm zwischen der Antenne und dem Körper des Benutzers einhalten.



Lasersicherheitsinformationen

Laserinformationskennzeichnung



Das Produkt entspricht der IEC 60825-1:2014 Klasse 1 und RG2 IEC 62471-5:2015.

Wie bei jeder hellen Lichtquelle dürfen Sie nicht in den Lichtstrahl blicken, RG2 IEC 62471-5:2015

Sicherheitshinweise

Bitte lesen Sie vor der Verwendung des Produkts die folgenden Sicherheitshinweise sorgfältig durch.

Beschreibung der Produktschilder



Dieses Warnsymbol weist den Benutzer darauf hin, dass dieses Produkt nicht isolierte Spannungsquellen enthält, die Stromschlag verursachen können. Der Kontakt mit internen Komponenten kann zu Stromschlag führen.



Dieses Symbol bietet dem Benutzer wichtige Informationen zu Umgang und Wartung. Bitte lesen Sie diese Informationen sorgfältig durch, um eine ordnungsgemäße Nutzung zu gewährleisten.



Dieses Symbol weist den Benutzer auf hohe Temperaturen hin.



Dieses Symbol weist den Benutzer darauf hin, dass er das markierte Teil nicht berühren darf.



Erdungswarnung: Dieses Produkt muss bei der Verwendung geerdet sein.



Transporthinweise: Es wird empfohlen, den Projektor in der Originalverpackung oder einer ähnlichen Verpackung zu transportieren.



Schutz vor Stromschlag und Brandgefahr:

- Die Verwendung von ungeeigneten Stromkabeln kann zu einer verminderten Produktleistung und sogar zu Stromschlag- und Brandgefahr führen. Um die Leistung und Sicherheit des Projektors zu gewährleisten, verwenden Sie nur das Original-Stromkabel oder ein identisches Ersatzkabel.
- Wenn Sie ein Verlängerungskabel verwenden, darf es keine niedrigere Strombelastbarkeit als das Original-Stromkabel des Projektors aufweisen. Nichtbeachtung kann zur Überhitzung des Verlängerungskabels führen und Gefahren wie Stromschlag und Brand verursachen.
- Um Schäden durch Spannungsspitzen oder Blitzschlag zu vermeiden, sollten Sie den Projektor bei Gewittern oder bei längerem Nichtgebrauch vom Netz trennen.
- Achten Sie darauf, dass sich keine brennbaren Gegenstände in der Nähe des Projektors befinden, um Brand zu vermeiden.
- Die Linse darf bei eingeschaltetem Projektor nicht von Objekten blockiert sein. Gegenstände in der Nähe der Linse können sehr heiß werden und/oder sich verformen, und ggf. besteht sogar Brandgefahr.
- Blockieren Sie keine der Lüftungsöffnungen des Projektors, da dies zu einem Hitzestau im Inneren des Geräts und zu Bränden führen kann.



Sicherheitshinweise:

- Stellen Sie den Projektor nicht auf instabile Oberflächen, Ständer oder Tische, um zu verhindern, dass er herunterfällt und so ernsthafte Schäden oder Verletzungen verursacht.
- Schauen Sie beim Einschalten des Projektors nicht direkt in die Linse, um Augenschäden zu vermeiden.
- Versuchen Sie nicht, diesen Projektor auseinanderzubauen, da er gefährliche Hochspannungskomponenten enthalten kann. Dieser Projektor darf nur von einem qualifizierten oder autorisierten Techniker gewartet und repariert werden.

- Stellen Sie dieses Produkt nicht hochkant auf, da es leicht umfallen und Verletzungen verursachen bzw. beschädigt werden kann.
- Setzen Sie den Projektor weder Regen noch Feuchtigkeit aus (die Betriebsfeuchtigkeit beträgt 20 bis 80 %).
- Der Projektor darf nicht in Wasser getaucht oder Wasser bzw. anderen Flüssigkeiten ausgesetzt werden. - Ziehen Sie sofort den Stecker des Projektors heraus, wenn Flüssigkeit oder Gegenstände in das Gehäuse gelangen, und lassen Sie ihn vor einer erneuten Verwendung von einem qualifizierten Techniker überprüfen.
- Stellen Sie den Projektor nicht in den folgenden Umgebungen auf:
 - In schlecht belüfteten oder engen Räumen.
 - In der Nähe von Geräten, die ein starkes Magnetfeld erzeugen.
 - In direktem Sonnenlicht.
 - In der Nähe eines Feuersalarms.
 - In sehr warmen, kalten oder feuchten Umgebungen.

Verpackungsinhalt

Wenn Sie die Verpackung öffnen, überprüfen Sie den Inhalt des Kartons anhand der folgenden Liste. Sollte etwas fehlen, setzen Sie sich bitte umgehend mit dem Verkäufer in Verbindung.



Laserprojektor



Fernbedienung

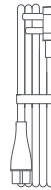

Stromkabel



Benutzerhandbuch



Garantieerklärung



Reinigungstuch



Hinweis:

- Der tatsächliche Inhalt kann je nach Land (oder Region) abweichen. Bitte beachten Sie das tatsächliche Produkt.
- Bewahren Sie die Originalverpackung zur späteren Lagerung oder zum Transport auf.

Produktübersicht

Außen

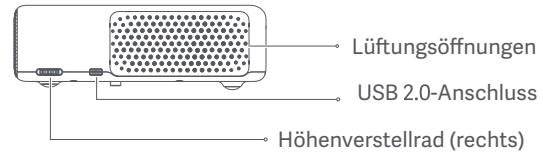
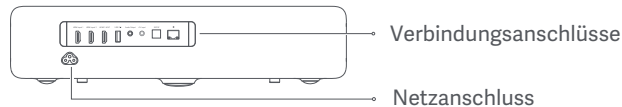
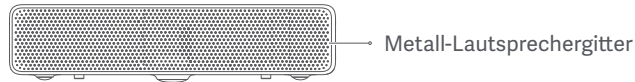
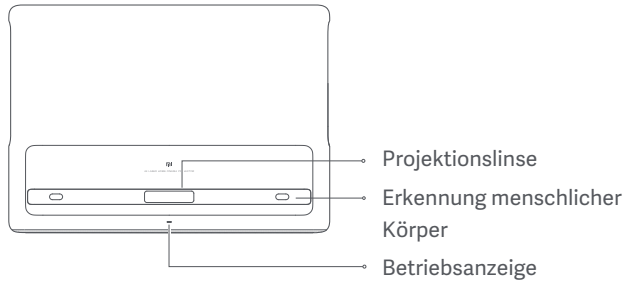

- Achten Sie darauf, dass sich keine brennbaren Gegenstände in der Nähe der Wärmeabfuhröffnung befinden.
- Legen Sie keine Gegenstände in die Nähe der Lüftungsöffnungen, da dies dazu führen kann, dass sich im Projektor Hitze aufstaut
- Schauen Sie nicht direkt in die Linse, um Augenschäden zu vermeiden, da der Projektor während der Benutzung starkes Licht abgibt.

Verbindungsanschlüsse

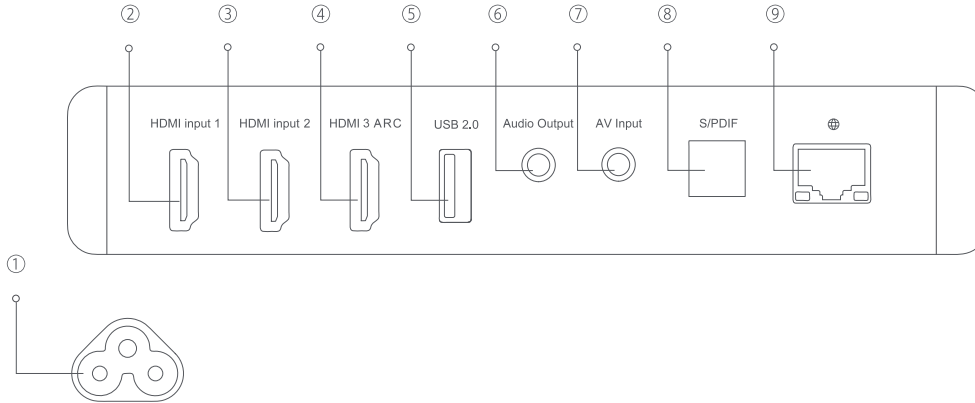

① Netzanschluss

② HDMI-Eingangsport 1

③ HDMI-Eingangsport 2

④ HDMI-Eingangsport 3

Audio-Rückkanalanschluss

⑤ Unterstützt das USB 2.0-Kommunikationsprotokoll

⑥ Audio-Ausgangsanschluss (unterstützt Subwoofer)

⑦ AV-Eingangsport (3,5 mm Composite-AV-Anschluss)

⑧ Optisch-digitaler Audiosignal-Ausgangsanschluss

⑨ Ethernet-Anschluss

Betriebsanzeige

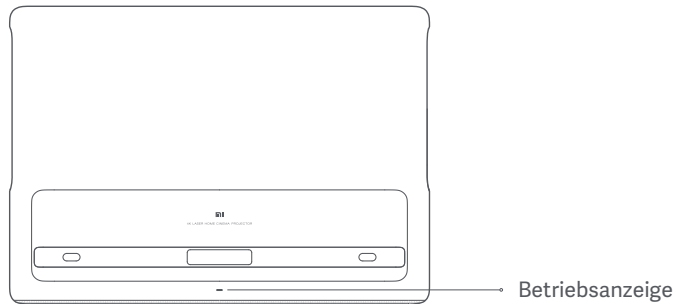

Die Betriebsanzeige (ein weißes Licht) zeigt den entsprechenden Projektorstatus wie folgt an:

- Wenn Sie den Projektor an die Steckdose anschließen, schaltet er sich automatisch ein.
- Die Betriebsanzeige blinkt, wenn der Projektor eingeschaltet wird.
- Die Betriebsanzeige erlischt nach dem Einschalten des Projekts.
- Die Betriebsanzeige blinkt beim Ausschalten des Projektors.
- Die Betriebsanzeige erlischt, nachdem sich das System abgeschaltet hat.

Fernbedienung

Ein-/Ausschaltknopf:

Wenn der Projektor ausgeschaltet ist, drücken Sie den Knopf, um ihn einzuschalten.

Wenn der Projektor eingeschaltet ist, drücken Sie den Knopf, um Ausschalten, Neustart oder Screenshot zu wählen Bluetooth-Lautsprechermodus

Steuerkreuz (oben):
Nach oben

Steuerkreuz (links):
Nach links

App:
Aufrufen der App-Oberfläche

Lautstärke +:
Lautstärke erhöhen

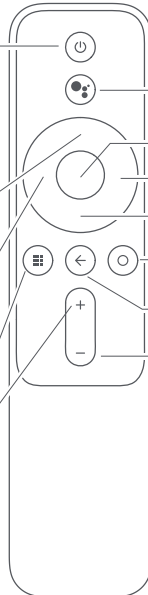

Google Assistant:

Drücken Sie die Assistent-Taste auf Ihrer Fernbedienung, um mit dem Google Assistant zu sprechen

OK: Bestätigen der aktuellen Option oder Einstellung

Steuerkreuz (rechts): Nach rechts

Steuerkreuz (unten): Nach unten

Start: Rückkehr zum Startbildschirm

Zurück: Zum vorherigen Menü zurückkehren

Lautstärke -: Lautstärke verringern

Batterieabdeckung:

Schieben Sie die Batterieabdeckung nach unten und setzen Sie zwei neue AAA-Batterien ein.

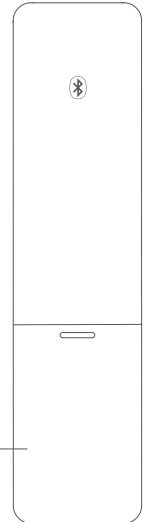

Hinweis:

- Achten Sie beim Einsetzen der Batterien in die Fernbedienung auf den Plus- und Minuspol.
- Falls eine Batterie ausläuft, wischen Sie die Flüssigkeit sofort mit einem trockenen Tuch ab und ersetzen Sie sie durch eine neue.
- Entsorgen Sie leere Batterien gemäß den örtlichen Entsorgungsvorschriften und -richtlinien des Landes oder der Region, in dem/der Sie sich befinden.

Hinweis: Mit dem Mi 4K Laserprojektor 150" und dem Google Assistant können Sie schnell per Sprachbefehl auf Unterhaltungsmedien zugreifen, intelligente Geräte steuern, Antworten auf dem Bildschirm erhalten und vieles mehr.

Projektionsabstand & Leinwandgröße

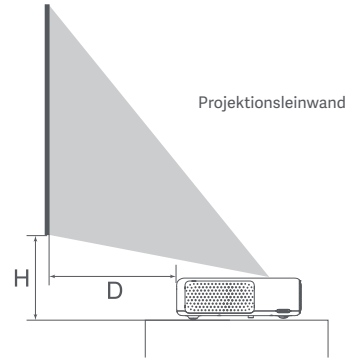
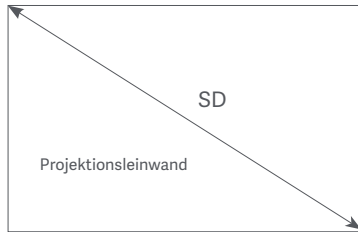

Legen Sie den Abstand zwischen dem Projektor und der Wand oder der Leinwand entsprechend der gewünschten Projektionsfläche fest.

Leinwandabmessungen (SD)	Projektionsdistanz (D)	Relative Höhe (H)
80"	14 cm	29 cm
90"	19 cm	32 cm
100"	24 cm	35 cm
120"	34 cm	41 cm
150"	49 cm	50 cm

Leinwandabmessungen (SD):

Diagonale Größe der Projektionsleinwand (Zoll).

Projektionsdistanz (D):

Abstand zwischen dem Projektor und der Wand oder Leinwand (in cm).

Relative Höhe (H):

Der Abstand von der Unterseite des Projektors zur Unterseite des projizierten Bildes (in cm).

Hinweis: Die Abmessungen in der Tabelle oben dienen nur als Referenz. Es handelt sich um Näherungswerte, die leicht von den tatsächlichen Werten abweichen können.

Installation von der Decke hängend

Die Installation von der Decke hängend ist eine Installationsmethode, bei der der Projektor in einer Overhead-Position mit Deckenhalterung montiert wird, zum Beispiel unter einer hohen Decke. Ein Projektor, der die Installation an einer Decke hängend unterstützt, hat an der Unterseite Gewindebohrungen. Sie können den Projektor an der Halterung montieren, indem Sie die Schrauben in die Löcher eindrehen.

Die Installationsschritte sind wie folgt:

1. Halterung installieren.

Vergewissern Sie sich, dass die Halterung für den Projektor mindestens das fünffache Gewicht des Projektors tragen kann. Die Installation muss durch einen Fachmann durchgeführt werden.

2. Bei der Installation des Projektors muss darauf geachtet werden, dass die Schrauben die folgenden Spezifikationen erfüllen:

Schraubentyp: Nicht-selbstschneidende Gewindeschraube M4 × 10
(Durchmesser: 4 mm Länge: 10 mm), 4 Stück

Montageabmessungen: Siehe Abbildung rechts.

3. Stellen Sie die Halterung je nach Bedarf ein und ziehen Sie die Schrauben fest an, um die Installation abzuschließen.

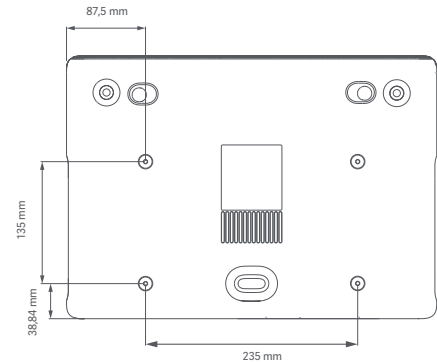

Vorsichtshinweise:

- Um eine konvektive Wärmeübertragung zwischen den Lufteinlässen und Luftauslässen zu vermeiden, stellen Sie sicher, dass sich innerhalb von 50 cm von den Lufteinlässen und Wärmeabfuhröffnungen keine Hindernisse befinden.
- Halten Sie den Boden des Projektors 10 cm von der Decke entfernt, wenn Sie ihn aufhängen.
- Bei Schäden, die durch eine falsche Installation verursacht wurden, erlischt die Garantie.

Kurzanleitung

Koppeln der Fernbedienung



Nachdem Sie die Batterien in die Fernbedienung eingelegt haben, drücken Sie die Taste OK, um mit dem Koppeln zu beginnen.

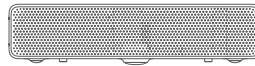

Platzieren Sie die Fernbedienung in der Nähe der rechten unteren Ecke des Projektors. Drücken Sie dann gleichzeitig die Home- und die App-Taste und halten Sie diese gedrückt. Lassen Sie die Tasten los, sobald Sie einen Piepton hören, dann wird die Fernbedienung mit dem Projektor gekoppelt. Stellen Sie sicher, dass sie nahe beieinander liegen, bis die Kopplung abgeschlossen ist.

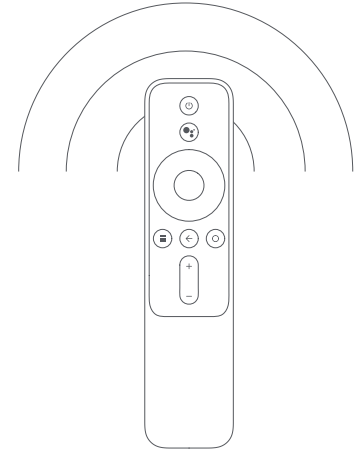

Eine Benachrichtigung erscheint auf dem Projektionsbild, sobald die Fernbedienung erfolgreich gepaart wurde.

Hinweis: Während der Kopplung muss sich die Fernbedienung in einem Abstand von höchstens 20 cm zum Projektor befinden.

Bildeinstellung

Öffnen Sie Einstellungen > Bild > Fokus. Drücken Sie die linke und rechte Taste auf der Fernbedienung, um das Feineinstellen manuell vorzunehmen.

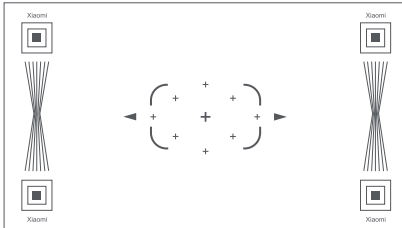

Trapezkorrektur

Um die Trapezkorrektur durchzuführen, gehen Sie zu Einstellungen > Bild > Trapezkorrektur. Wählen Sie mit den Fernbedienungstasten Links und Rechts die 8-Punkt-Trapezkorrektur, Feinabstimmung oder Zurücksetzen. Drücken Sie die OK-Taste, um einen Modus auszuwählen, und verwenden Sie dann das Steuerkreuz der Fernbedienung, um die Form des projizierten Bildes anzupassen.

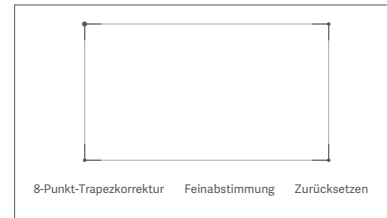

Netzwerk und Internet

Gehen Sie zu Einstellungen > Netzwerk & Internet. Wählen Sie ein drahtloses Netzwerk aus, zu dem Sie eine Verbindung herstellen möchten, geben Sie das Kennwort ein und warten Sie, bis der Projektor die Verbindung hergestellt hat.

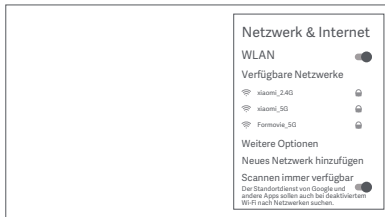

Intelligente Temperaturregelung

Der Projektor überwacht automatisch die Umgebungstemperatur (Betriebstemperaturbereich 0°C bis 40°C), die Projektortemperatur und die Farbradtemperatur. Die Lüftergeschwindigkeit des Projektors wird automatisch auf der Grundlage der erfassten Temperaturwerte angepasst.

- Der Projektor verfügt über drei Helligkeitsmodi, aus denen bei normaler Betriebstemperatur ausgewählt werden kann. Um die Helligkeit des Projektors einzustellen, gehen Sie zu Einstellungen > Bild > Helligkeitsmodus.
- Wenn der Projektor zu heiß wird, erscheint eine Überhitzungswarnung und der Projektor schaltet automatisch in den Modus geringe Helligkeit. Temperaturwarnungen und Fehlermeldungen werden automatisch angezeigt, wenn die Temperatur die Höchstgrenze überschreitet, um Sie zu informieren, dass das Gerät automatisch abgeschaltet wird.

Sicherheit und Schutz

Dieser Projektor ist mit einem Infrarotsensor ausgestattet, der das menschliche Auge intelligent erkennen und vor Schädigung durch starkes Licht im Projektionsbereich schützen kann.

Der Projektor reduziert seine Helligkeit auf den niedrigstmöglichen Wert, wenn der Sensor ausgelöst wird, und zeigt die folgende Meldung an: „Blicken Sie nicht direkt in die Lichtquelle.“ Drücken Sie eine beliebige Taste auf der Fernbedienung, um zu beenden.

Menschlicher Infrarotsensor und optische Fresnel-Linse

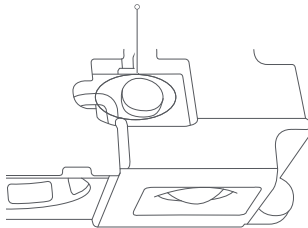

Vorderer Sensorbereich: ca. 55°

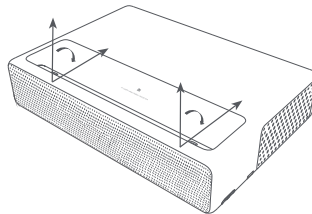

Linker und rechter Sensorbereich: ca. 70°

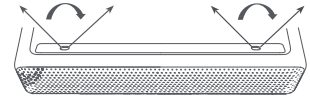

Bluetooth-Lautsprecher

Der Projektor verfügt über vier integrierte hochwertige Lautsprecher mit einer Gesamtleistung von ca. 30 W. Die Lautsprecher können auch als eigenständige Bluetooth-Stereoanlage verwendet werden.

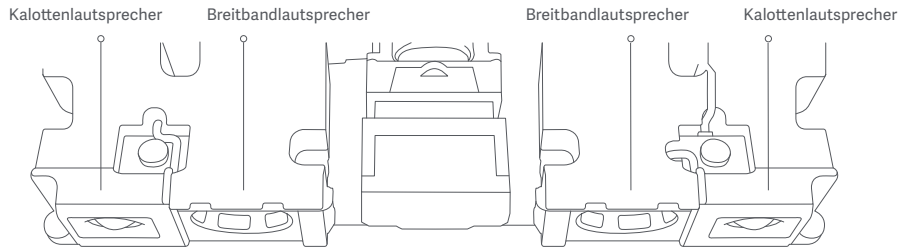

Um die Lautsprecher als Bluetooth-Stereoanlage zu verwenden, drücken Sie die Home-Taste und wählen Sie dann Einstellungen > Fernbedienungen und Zubehör > Bluetooth-Lautsprechermodus auf dem Home-Bildschirm. Aktivieren Sie die Bluetooth-Funktion Ihres Smartphones. Suchen und finden Sie den Projektornamen in der Bluetooth-Liste und koppeln Sie den Projektor mit Ihrem Telefon.

Hinweis:

Um eine Verbindung zu anderen Bluetooth-Geräten wie Lautsprechern und Kopfhörern herzustellen und diese zu koppeln, wählen Sie Einstellungen > Fernbedienungen und Zubehör > Zubehör hinzufügen. Vergewissern Sie sich, dass sich das Gerät im Kopplungsmodus befindet und die Bluetooth-Funktion aktiviert ist.

Pflege und Wartung

Wärmeabfuhrwartung

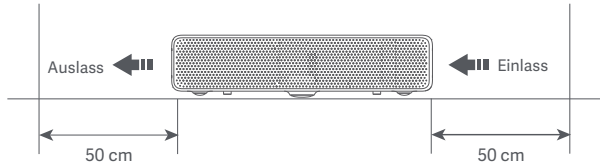

Hinweis: Berühren Sie nicht die Wärmeabfuhröffnung oder die Belüftungsöffnungen, da die Temperaturen hier bis zu 65°C erreichen können.



Hinweis: Achten Sie darauf, dass sich in einem Abstand von 50 cm keine Gegenstände vor dem Entlüftungskanal des Projektors befinden. Dies beeinträchtigt die Wärmeabfuhr.

Reinigung & Wartung

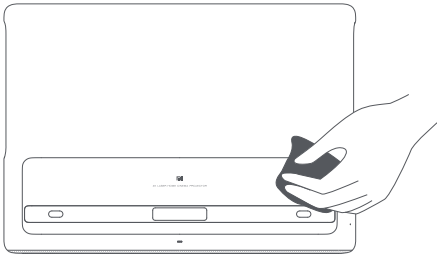

Schalten Sie vor der Reinigung den Projektor aus und ziehen Sie den Netzstecker.

Verwenden Sie zum Reinigen der Projektorscheibe nur das mitgelieferte Reinigungstuch oder ein professionelles Reinigungstuch. Verwenden Sie keine scheuernden Reinigungsmittel, Lösungsmittel, Chemikalien oder andere raue Gegenstände, um Kratzer und Korrosion zu vermeiden.



Hinweis:

- Der Projektor ist nicht wasserresistent. Achten Sie darauf, dass keine Flüssigkeiten in den Projektor eindringen. Dies kann insbesondere in Bereichen wie der Betriebsanzeige, der Glasabdeckung, bei den Belüftungsöffnungen, den Anschlussöffnungen und dem Lautsprechergitter geschehen.
- Verwenden Sie zum Reinigen der Projektorlinse nur das mitgelieferte Reinigungstuch oder ein professionelles Reinigungstuch.

Spezifikationen

Grundlegende Informationen	Bezeichnung	Mi 4K Laserprojektor 150"
	Modell:	XMJGTYDS01FM
	Artikelmaße:	410 × 291 × 88 mm
	Nettogewicht	7,0 kg
Elektrische Spezifikationen	Stromverbrauch	< 300 W (hoher Helligkeitsmodus)
	Eingangsspannung	100–120/200–240 V ~, 3/2.5 A, 50/60 Hz
	Stromverbrauch im Ruhezustand	< 0,5 W
Optische Parameter	Anzeigetechnologie	0,47" DMD
	Lichtquellen-Technologie	ALPD
	Standardauflösung	4K (3840 × 2160)
Projektionsparameter	Projektionsverhältnis (TR)	0.233 (*tatsächliche Daten können abweichen)
	Bildschirmgröße	80" bis 150"
	Linsenfokus	Motorfokus
	Trapezkorrektur	8-Punkt-Trapezkorrektur
RAM	RAM	2GB DDR3
	Eingebauter Speicher	16 GB eMMC High-Speed-Flash-Speicher
Systemsoftware	Betriebssystem	Android TV
	App	Vorinstallierte Apps von Drittanbietern
	Helligkeitsmodus	Hoher Helligkeitsmodus, Ansichtsmodus
	Bluetooth	Bluetooth 4.1/BLE

Lautsprecheraudio	Audio-Effekte	Dolby Audio/DTS-HD
	Lautsprecher	Vollbereich × 2/Hochtöner × 2
Stromversorgung	Integrierte Stromversorgung	Integriert AC-DC, DC-DC
Sicherheit und Schutz	Intelligente Temperaturregelung	Automatische Helligkeitseinstellung, intelligente Lüftergeschwindigkeitseinstellung
	Temperaturschalter	Automatikabschaltung bei Überhitzung
	Laserprojektor-Augenschutz	Sensor zur Erkennung des menschlichen Körpers (kann deaktiviert werden)
Sonstiges	Geräuschpegel	≤32 dB (Ansichts modus bei einer Umgebungstemperatur von 25°C)
	Fernbedienung	Bluetooth-Fernbedienung
	Betriebsanzeige	Weißes Licht
	Lagertemperatur	-20°C bis 55°C
	Betriebstemperatur	0°C bis 40°C
	Betriebsfeuchtigkeit:	20 %–80%

Fehlerbehebung

Fehler	Lösung
Kein Bild wird projiziert	Schalten Sie den Projektor aus und trennen Sie ihn vom Netz, schließen Sie das Stromkabel an und schalten Sie den Projektor ein.
Das Android-Betriebssystem stürzt ab	Schalten Sie den Projektor aus und trennen Sie ihn vom Netz, schließen Sie das Stromkabel an und schalten Sie den Projektor ein.
Fehler bei der Bildschirmanzeige	Schalten Sie den Projektor aus und trennen Sie ihn vom Netz, schließen Sie das Stromkabel an und schalten Sie den Projektor ein.
Die Fernbedienung fehlt oder ist nicht gekoppelt und der Projektor kann nicht ferngesteuert eingeschaltet werden.	Schalten Sie den Projektor aus und trennen Sie ihn vom Stromnetz. Warten Sie 5 Minuten. Schließen Sie das Stromkabel an und schalten Sie den Projektor ein. Nachdem der Projektor neu gestartet wurde, koppeln Sie die Fernbedienung erneut.
Wenn sich der Projektor überhitzt, wird er automatisch abgeschaltet.	Bitte entfernen Sie alle Hindernisse aus den Luftein- und -auslässen, um einen ungehinderten Luftstrom durch den Projektor zu ermöglichen. Befolgen Sie die obigen Anweisungen, um den Projektor neu zu starten.
Andere interne Systemfehler	Wenden Sie sich bitte an einen qualifizierten Techniker, um das Gerät zu warten, oder senden Sie den Projektor an die Kundendienstabteilung zurück.

Produktzertifizierungen

HDMI™

HIGH-DEFINITION MULTIMEDIA INTERFACE

Die Begriffe HDMI, HDMI High-Definition Multimedia Interface und das HDMI-Logo sind Marken oder eingetragene Marken der HDMI Licensing Administrator, Inc.



Weitere Informationen zu DTS-Patenten, siehe <http://patents.dts.com>.
Hergestellt unter Lizenz von DTS Licensing Limited. DTS, das Symbol, DTS und das Symbol in Kombination, DTS-HD und das DTS-HD-Logo sind eingetragene Marken und/oder Marken von DTS, Inc. in den USA und/oder anderen Ländern.
© DTS, Inc. Alle Rechte vorbehalten.



Die Bluetooth® Wortmarke und Logos sind eingetragene Handelsmarken von Bluetooth SIG, Inc., und jede Verwendung dieser Marken durch [Xiaomi Inc.] erfolgt unter Lizenz. Andere Handelsmarken und Handelsnamen gehören ihren jeweiligen Eigentümern.



Hergestellt in Lizenz von Dolby Laboratories.
Dolby, Dolby Audio und das Doppel-D-Symbol sind Warenzeichen von Dolby Laboratories.



Hergestellt für: Xiaomi Communications Co., Ltd.

Hersteller: Fengmi (Beijing) Technology Co., Ltd.

(ein Unternehmen von Mi Ecosystem)

Adresse: 301, 3F, Building 3, No.10, Barracks South Street, Renhe Town, Shunyi District, Beijing, China

Weitere Informationen finden Sie auf www.mi.com.

Sommaire

Mentions à l'attention de l'utilisateur	48	Enceintes Bluetooth	63
Mentions légales.....	48	Entretien et maintenance.....	64
Informations sur la sécurité liée à l'utilisation du laser.....	49	Entretien de la ventilation de refroidissement.....	64
Consignes relatives à la sécurité	49	Nettoyage et entretien	64
Contenu du paquet.....	52	Caractéristiques	65
Présentation du produit.....	53	Dépannage.....	67
Caractéristiques extérieures.....	53	Certifications du produit.....	68
Ports de connexion	54		
Voyant d'alimentation.....	55		
Télécommande.....	56		
Distance de projection et taille d'écran	57		
Suspension au plafond.....	58		
Guide de démarrage rapide	59		
Synchronisation de la télécommande.....	59		
Mise au point de l'image.....	60		
Correction du trapèze	60		
Réseau et Internet.....	61		
Régulation intelligente de la température	61		
Sécurité et protection.....	62		

Mentions à l'attention de l'utilisateur

Merci d'avoir choisi le Mi 4K Laser Projector 150".

Lisez attentivement ce manuel avant toute utilisation et conservez-le pour pouvoir le consulter ultérieurement.

Les illustrations du produit, des accessoires et de l'interface utilisateur présentes dans le manuel d'utilisation sont uniquement fournies à titre indicatif. Le produit actuel et les fonctions effectives peuvent varier en raison des améliorations apportées au produit.

Mentions légales



Tous les produits portant ce symbole deviennent des déchets d'équipements électriques et électroniques (DEEE dans la directive 2012/19/EU) qui ne doivent pas être mélangés aux déchets ménagers non triés. Vous devez contribuer à la protection de l'environnement et de la santé humaine en apportant l'équipement usagé à un point de collecte dédié au recyclage des équipements électriques et électroniques, agréé par le gouvernement ou les autorités locales. Le recyclage et la destruction appropriés permettront d'éviter tout impact potentiellement négatif sur l'environnement et la santé humaine. Contactez l'installateur ou les autorités locales pour obtenir plus d'informations concernant l'emplacement ainsi que les conditions d'utilisation de ce type de point de collecte.



Par la présente, Fengmi (Beijing) Technology Co., Ltd. déclare que l'équipement radio de type Mi 4K Laser Projector 150" est conforme à la directive européenne 2014/53/EU. L'intégralité de la déclaration de conformité pour l'UE est disponible à l'adresse suivante : <http://www.mi.com/global/service/support/declaration.html>

Cet appareil est limité à une utilisation en intérieur lorsqu'il fonctionne dans la gamme de fréquences allant de 5 150 à 5 350 MHz.

Fréquence de fonctionnement : 2.4 GHz–2.4835 GHz (for Bluetooth)

Puissance RF maximale en sortie : < 20 mW (for Bluetooth)

Fréquence de fonctionnement : 2.4 GHz–2.4835 GHz (for Wi-Fi 2.4 GHz)

Puissance RF maximale en sortie : < 100 mW (for Wi-Fi 2.4 GHz)

Fréquence de fonctionnement : 5.15 GHz–5.35 GHz and 5.47 GHz–5.725 GHz (for Wi-Fi 5 GHz)

Puissance RF maximale en sortie : < 200 mW (for Wi-Fi 5 GHz)

Dans des conditions normales d'utilisation, cet équipement doit être maintenu à une distance d'au moins 20 cm entre l'antenne et le corps de l'utilisateur.



Informations sur la sécurité liée à l'utilisation du laser

Étiquette d'information laser



Ce produit est conforme aux normes IEC 60825-1:2014 de classe 1 et RG2 IEC 62471-5:2015. Ce produit comprend une source de lumière intense. Ne regardez pas directement le faisceau lumineux (RG2 IEC 62471-5:2015).

Consignes relatives à la sécurité

Avant d'utiliser ce produit, veuillez lire attentivement les consignes relatives à la sécurité.

Description des symboles de sécurité



Ce symbole d'avertissement prévient les utilisateurs que ce produit contient des sources sous tension et non isolées pouvant provoquer des chocs électriques. Tout contact avec un composant interne peut entraîner un choc électrique.



Ce symbole informe l'utilisateur quant aux informations importantes liées à l'entretien et à la manipulation. Veuillez lire ces informations attentivement pour garantir une utilisation adéquate de l'appareil.



Ce symbole met l'utilisateur en garde contre les températures élevées.



Ce symbole met l'utilisateur en garde contre les contacts avec cette partie.



Avertissement sur la mise à la terre : ce produit doit être mis à la terre lors de son utilisation.



Instructions relatives au transport : il est recommandé de transporter le projecteur dans son emballage d'origine ou dans un emballage similaire.



Mise en garde contre les risques d'électrocution et d'incendie :

- L'utilisation d'un cordon d'alimentation inadéquat peut provoquer une diminution des performances du produit, voire un choc électrique ou un incendie. Pour garantir les performances et la sécurité du projecteur, utilisez uniquement le cordon d'alimentation d'origine, ou un modèle identique de remplacement.
- Si vous utilisez une rallonge électrique, sa puissance nominale ne doit pas être inférieure à celle du cordon d'alimentation d'origine du projecteur. Si vous ne respectez pas cet avertissement, la rallonge risque de surchauffer et d'entraîner des risques tels que des incendies ou des chocs électriques.
- Pour éviter les dommages occasionnés par une surtension ou un coup de foudre, débranchez le projecteur de la prise secteur en cas d'orage, ou s'il n'a fonctionné depuis longtemps.
- Ne placez aucun objet inflammable à proximité du projecteur pour écarter tout risque d'incendie.
- N'obstruez pas la lentille lorsque le projecteur est allumé. Tout objet placé près de la lentille risque de chauffer et/ou de se déformer, voire d'entraîner un incendie.
- N'obstruez pas les orifices du projecteur, car vous risquez de générer une accumulation de chaleur au sein du produit, ce qui peut occasionner un incendie.



Précautions de sécurité :

- Ne placez pas le projecteur sur une plateforme, un support ou une table instables pour éviter toute chute pouvant entraîner des dommages sévères, voire des blessures.
- Ne regardez pas directement la lentille lorsque le projecteur est allumé ; vous risqueriez de vous abîmer les yeux.
- N'essayez pas de démonter ce projecteur, dans la mesure où il contient des composants à haute tension pouvant causer des blessures. Ce projecteur doit être entretenu et réparé par un technicien qualifié ou agréé uniquement.

- Ne posez pas ce projecteur à la verticale, car il peut facilement basculer et causer des blessures ou être endommagé.
- N'exposez pas ce projecteur à la pluie ou à l'humidité (taux d'humidité de fonctionnement compris entre 20 et 80 %).
- N'immergez pas ce projecteur dans l'eau ou tout autre liquide, et ne l'y exposez pas. En cas de pénétration d'un liquide ou d'un objet dans le boîtier du projecteur, débranchez immédiatement ce dernier et demandez à un technicien qualifié de l'examiner avant de l'utiliser à nouveau.
- Ne placez pas le projecteur dans l'un des environnements indiqués ci-dessous :
 - Endroits mal ventilés ou étroits.
 - À proximité d'un appareil produisant un fort champ magnétique.
 - À la lumière directe du soleil.
 - À proximité d'une alarme incendie.
 - Dans un environnement très chaud, froid ou humide.

Contenu du paquet

Lors de l'ouverture du paquet, vérifiez que les éléments indiqués ci-dessous sont inclus. En cas d'élément manquant, veuillez contacter le vendeur rapidement.

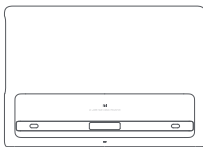

Projecteur laser



Télécommande



Cordon d'alimentation



Manuel d'utilisation



Garantie

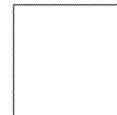

Tissu de nettoyage



Remarque :

- Le contenu réel peut varier selon le pays (ou la région) de vente. Reportez-vous au produit réel.
- Conservez l'emballage d'origine pour stocker ou transporter le produit.

Présentation du produit

Caractéristiques extérieures

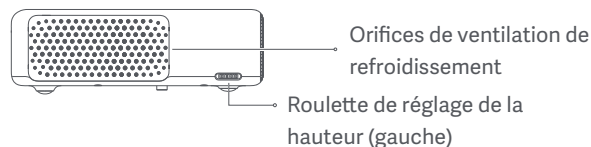
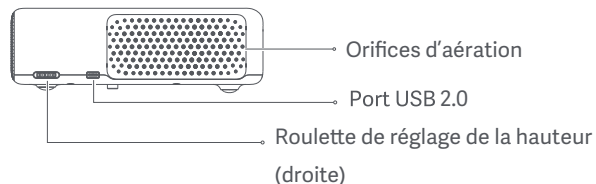
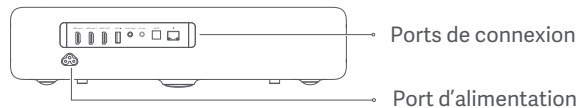
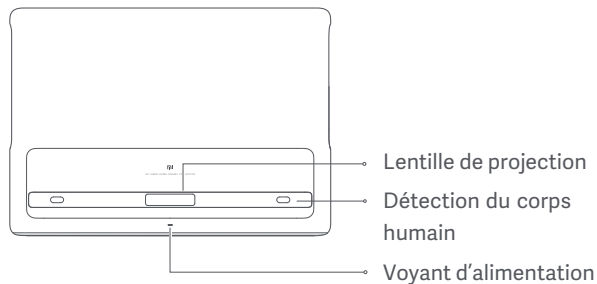

Attention !

- Ne placez aucun objet inflammable à proximité d'un orifice de ventilation de refroidissement.
- Ne placez aucun objet près des orifices de ventilation, car cela peut entraîner une accumulation de la chaleur au sein du projecteur.
- Ne regardez pas directement la lentille du projecteur, afin d'éviter de vous abîmer les yeux. En effet, il émet une lumière intense lors de son fonctionnement.

Ports de connexion

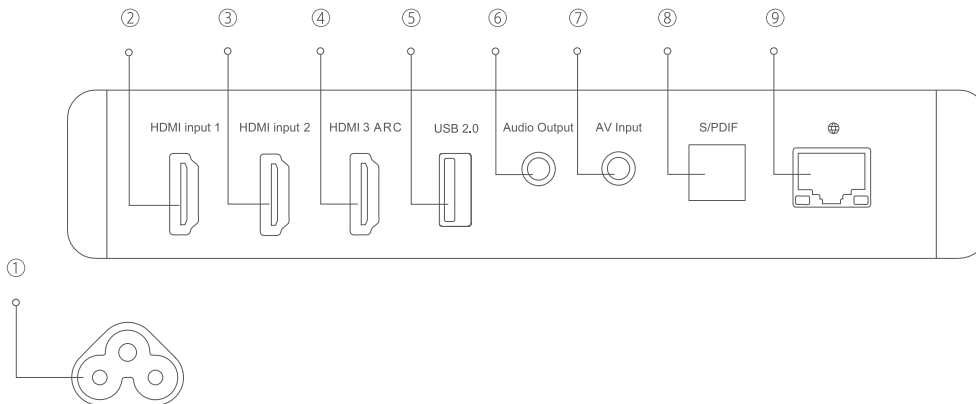

① Port d'alimentation

② Port d'entrée HDMI 1

③ Port d'entrée HDMI 2

④ Port d'entrée HDMI 3

Port du canal de retour audio

⑤ Prend en charge le protocole de communication USB 2.0

⑥ Port de sortie audio (prend en charge les subwoofers)

⑦ Port d'entrée AV (port AV composite de 3,5 mm)

⑧ Port de sortie du signal numérique audio et optique

⑨ Port Ethernet

Voyant d'alimentation

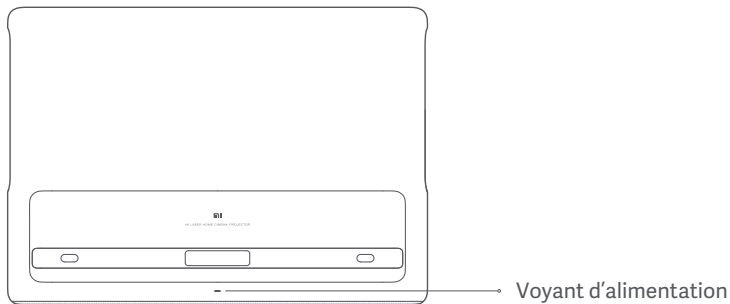

Le voyant d'alimentation (voyant blanc) correspondant à l'état du projecteur se comporte comme suit :

- Lorsqu'il est branché à la prise secteur, le projecteur s'allume automatiquement.
- Le voyant clignote lorsque le projecteur est en cours d'allumage.
- Le voyant s'éteint une fois le projecteur allumé.
- Le voyant clignote lorsque le projecteur est en train de s'éteindre.
- Le voyant s'éteint une fois le projecteur éteint.

Télécommande

Bouton d'alimentation :

lorsque le projecteur est éteint, appuyez sur ce bouton pour l'allumer à nouveau. Lorsqu'il est allumé, appuyez sur ce bouton pour choisir de l'éteindre, de le redémarrer ou de créer une capture d'écran, mode de haut-parleur Bluetooth

Touche directionnelle (haut) : déplacer vers le haut

Touche directionnelle (gauche) : déplacer vers la gauche

Application : accéder à l'interface de l'application

Volume + : monter le volume

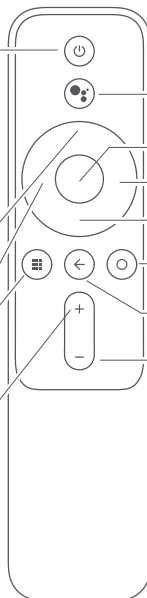

Assistant Google :

sur la télécommande, appuyez sur le bouton de l'assistant pour vous adresser à Google Assistant.

OK : confirmer l'option ou le réglage sélectionné

Touche directionnelle (droite) : déplacer vers la droite

Touche directionnelle (bas) : déplacer vers le bas

Accueil : retourner à l'écran d'accueil

Retour : revenir au menu précédent

Volume - : baisser le volume

Couvercle des piles :

faites glisser vers le bas le couvercle des piles et mettez en place, ou remplacez, les piles (deux piles AAA).

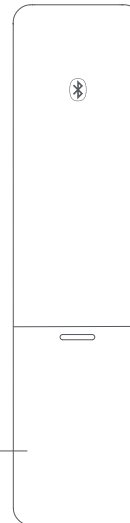

Remarque :

- Faites attention aux pôles positif et négatif des piles lorsque vous les insérez dans la télécommande.
- En cas de fuite des piles, essuyez immédiatement les fluides à l'aide d'un chiffon sec et remplacez-les par de nouvelles piles.
- Éliminez les piles usagées en accord avec les recommandations et réglementations d'élimination locales de votre région.

Remarque : avec le Mi 4K Laser Projector 150" et l'Assistant Google, accédez rapidement aux fonctionnalités de divertissement, contrôlez les appareils intelligents, affichez des réponses à l'écran, et bien plus encore, tout cela à la voix.

Distance de projection et taille d'écran

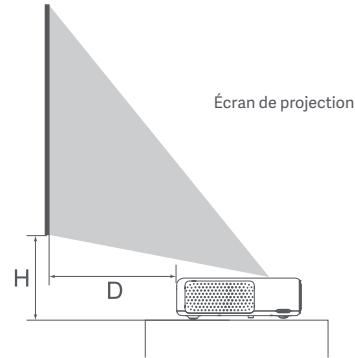
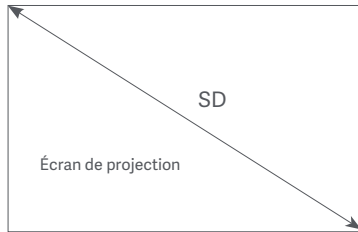

Déterminez la distance entre le projecteur et le mur ou l'écran en fonction de la taille d'écran recherchée.

Dimensions de l'écran (SD)	Distance du projecteur (D)	Hauteur relative (H)
80"	14 cm	29 cm
90"	19 cm	32 cm
100"	24 cm	35 cm
120"	34 cm	41 cm
150"	49 cm	50 cm

Dimensions de l'écran (SD) :
diagonale de l'écran de projection (en pouces).
Distance du projecteur (D) :
distance entre le projecteur et le mur ou l'écran (en centimètres).
Hauteur relative (H) :
distance entre la base du projecteur et le bord inférieur de l'image projetée (en centimètres).

Remarque : les dimensions indiquées dans le tableau ci-dessus ne sont que des références. Elles sont approximatives et peuvent légèrement s'éloigner des valeurs réelles.

Suspension au plafond

Cette méthode d'installation permet de placer le projecteur en hauteur, par exemple sur un plafond, via un support spécifique. La base d'un modèle de projecteur pouvant être installé au plafond présente des trous filetés ; vous pouvez installer le projecteur sur le support en insérant des vis dans ces trous.

Voici les étapes d'installation à suivre :

1. Installez le support.

Assurez-vous qu'il peut accepter un poids correspondant à cinq fois celui du projecteur. L'installation doit être effectuée par un professionnel.

2. Si vous installez le projecteur sur un support au plafond, vérifiez que vous utilisez des vis répondant aux caractéristiques suivantes :

Type de vis : 4 vis autres que des autotaraudeuses M4 x10 (diamètre : 4 mm ; longueur : 10 mm).

Dimensions de l'assemblage : consultez la figure affichée à droite.

3. Placez le support selon vos besoins et serrez les vis pour terminer l'installation.

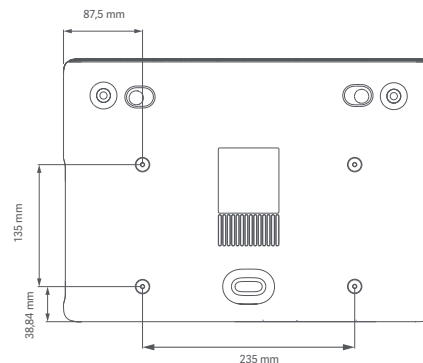

Attention :

- Pour éviter le transfert de chaleur convective entre les admissions et la sortie d'air, vérifiez qu'il n'y a aucun obstacle à moins de 50 cm des orifices d'admission d'air et de ventilation de refroidissement.
- Si vous suspendez le projecteur, placez sa base à 10 cm du plafond.
- Tout dégât occasionné par une installation incorrecte annulera la garantie.

Guide de démarrage rapide

Synchronisation de la télécommande



Après avoir inséré les piles dans la télécommande, appuyez sur le bouton OK pour démarrer la synchronisation.

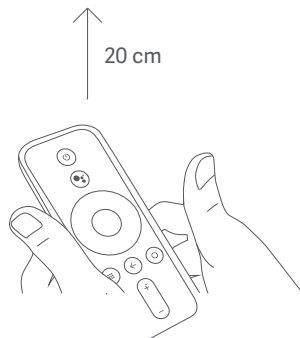
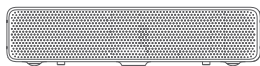

Approchez la télécommande du côté droit de la base du projecteur, puis appuyez longuement sur les boutons Accueil et Application, en même temps. Relâchez ces boutons lorsque vous entendez un bip. Il signifie que la synchronisation de la télécommande avec le projecteur est en cours. Assurez-vous que ces derniers restent proches l'un de l'autre jusqu'à la fin de la synchronisation.



Une fois cette opération réussie, une notification s'affiche sur l'image projetée.

Remarque : gardez la télécommande à une vingtaine de centimètres maximum du projecteur lors de la synchronisation.

Mise au point de l'image

Allez dans Réglages > Image > Mise au point et appuyez sur les boutons de droite et de gauche de la télécommande pour peaufiner les réglages à la main.

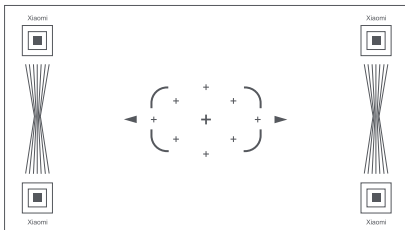

Correction du trapèze

Pour corriger le trapèze, sélectionnez Réglages > Image > Correction du trapèze. Utilisez les boutons de droite et de gauche pour choisir l'option Correction du trapèze 8-points, Réglage précis ou Réinitialiser. Appuyez sur le bouton OK pour choisir un mode, puis ajustez la forme de l'image projetée avec la touche directionnelle de la télécommande.

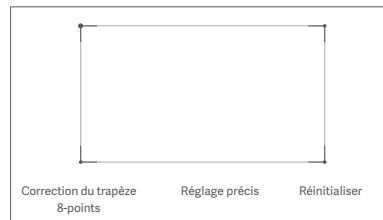

Réseau et Internet

Allez dans Réglages > Réseau et Internet. Sélectionnez un réseau sans fil auquel vous connecter, saisissez le mot de passe correspondant et attendez que le projecteur s'y connecte.

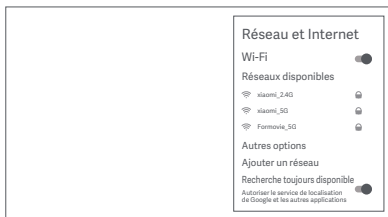

Régulation intelligente de la température

Le projecteur surveille automatiquement la température ambiante (la température de fonctionnement doit être incluse entre 0 et 40 °C), ainsi que la température du projecteur et celle de la roue chromatique. La vitesse de ventilation du projecteur est automatiquement réglée en fonction des valeurs de température détectées.

- Lorsque la température est normale, le projecteur propose trois modes de luminosité. Pour régler le niveau de luminosité du projecteur, accédez à Réglages > Image > Mode de luminosité.
- Si la chaleur est trop importante, un avertissement s'affiche ; le projecteur passe automatiquement au mode de luminosité faible. Les avertissements sur la température et les erreurs s'affichent automatiquement chaque fois que la température dépasse son seuil maximum, afin de vous prévenir que l'appareil s'éteindra automatiquement.

Sécurité et protection

Ce projecteur dispose d'un capteur infrarouge intégré, capable de détecter intelligemment l'œil humain et de le protéger de lésions dues à une lumière trop intense dans la zone de projection.

La luminosité du projecteur est réduite jusqu'à sa valeur la plus faible possible lorsque le seuil est atteint et que le capteur affiche la notification suivante : « Ne pas regarder directement la source lumineuse. » Appuyez sur n'importe quel bouton de la télécommande pour quitter.

Détecteur de mouvement infrarouge et
lentille optique de Fresnel

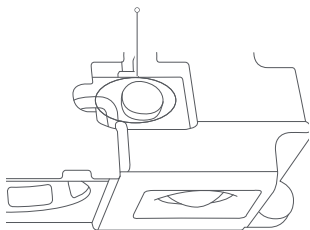

Rayon de détection à l'avant :
environ 55°

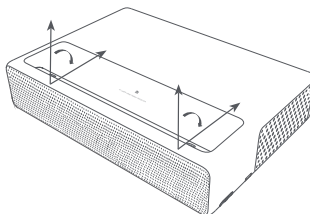

Rayon de détection à droite
et à gauche : environ 70°

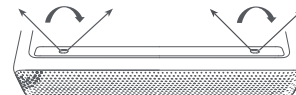

Enceintes Bluetooth

Le projecteur comporte quatre haut-parleurs intégrés de grande qualité, pour une puissance totale en sortie d'environ 30 W. Vous pouvez également utiliser ces haut-parleurs en tant qu'enceintes stéréo Bluetooth autonomes.

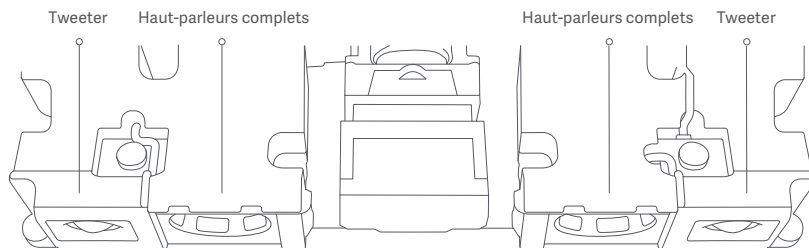

Pour ce faire, appuyez sur le bouton Accueil, sélectionnez Réglages > Télécommandes et accessoires, et choisissez le mode de haut-parleur Bluetooth sur l'écran d'accueil. Activez la fonction Bluetooth sur le téléphone. Recherchez et sélectionnez le nom du projecteur dans la liste Bluetooth, puis synchronisez le projecteur avec votre téléphone.

Remarque :

pour connecter et synchroniser d'autres appareils Bluetooth, par exemple des écouteurs ou des haut-parleurs, sélectionnez Réglages > Télécommandes et accessoires > Ajouter un accessoire. Vérifiez que l'appareil est en mode d'attente de connexion et que la fonction Bluetooth est activée.

Entretien et maintenance

Entretien de la ventilation de refroidissement

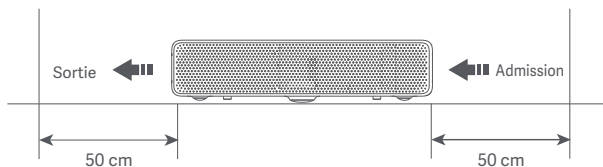

Remarque : évitez de toucher les orifices de ventilation de refroidissement ou de ventilation, car leur température peut atteindre jusqu'à 65 °C.

 Remarque : ne placez aucun objet à moins de 50 cm de la ventilation du projecteur, car cela peut avoir un impact négatif sur la dissipation de la chaleur.

Nettoyage et entretien

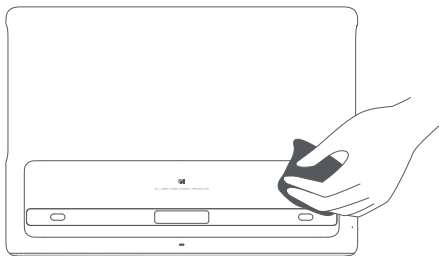

Avant de le nettoyer, éteignez et débranchez le projecteur.

Utilisez uniquement le tissu de nettoyage fourni avec le projecteur, ou un tissu de nettoyage pour utilisation professionnelle, pour nettoyer le verre. N'utilisez aucun produit abrasif ni solvant, produit chimique ou autre objet rugueux pour éviter toute éraflure ou corrosion.

 Remarque :

- Le projecteur n'est pas résistant à l'eau. Ne laissez aucun liquide pénétrer dans le projecteur, surtout le voyant d'alimentation, le verre protecteur, les orifices de ventilation, les ports de connexion et les grilles de haut-parleurs.
- Utilisez uniquement le tissu de nettoyage fourni avec le projecteur, ou un tissu de nettoyage prévu pour une utilisation professionnelle, pour nettoyer la lentille.

Caractéristiques

Informations de base	Nom	Mi 4K Laser Projector 150"
	Modèle :	XMJGYDS01FM
	Dimensions du produit :	410 × 291 × 88 mm
	Poids net	7,0kg
Caractéristiques électriques	Consommation d'énergie	< 300 W (mode de luminosité élevé)
	Entrée nominale	100–120/200–240 V ~, 3/2.5 A, 50/60 Hz
	Consommation d'énergie en mode veille	< 0,5 W
Paramètres optiques	Technologie d'affichage	0,47" DMD
	Technologie utilisée pour la source lumineuse	ALPD
	Résolution standard	4K (3 840 × 2 160)
Paramètres de projection	Rapport de projection	0,233 (*le résultat réel peut varier)
	Taille de l'écran	80 à 150"
	Mise au point de la lentille	Mise au point du moteur
	Correction du trapèze	Correction du trapèze 8-points
Mémoire vive	Mémoire vive	Mémoire DDR3 de 2 Go
	Stockage intégré	Mémoire flash haute vitesse eMMC 16 Go
Logiciel système	Système d'exploitation	Android TV
	Application	Applications tierces préinstallées
	Mode de luminosité	Mode de luminosité élevé, Mode vue
	Bluetooth	Bluetooth 4.1/BLE

Haut-parleurs	Effets audio	Dolby Audio/DTS-HD
	2 systèmes de haut-parleurs	Complets/2 Tweeters
Alimentation électrique	Alimentation électrique intégrée	CA-CC, CC-CC intégré
Sécurité et protection	Régulation intelligente de la température	Réglage automatique de la luminosité/réglage intelligent de la vitesse de ventilation
	Capteur de température	Arrêt automatique en cas de surchauffe
	Protection des yeux contre les lasers	Capteur de détection du corps humain (peut être désactivé)
Autres	Niveau de bruit	≤32 dB (Mode vue à une température ambiante de 25 °C)
	Télécommande	Télécommande Bluetooth
	Voyant	Lumière blanche
	Température de stockage	-20 °C à 55 °C
	Température de fonctionnement	0 °C à 40 °C
	Humidité de fonctionnement	20 %-80 %

Dépannage

Panne	Solution
Aucune image projetée	Éteignez le projecteur et débranchez-le de la prise secteur, puis branchez le cordon d'alimentation et rallumez le projecteur.
Le système Android plante	Éteignez le projecteur et débranchez-le de la prise secteur, puis branchez le cordon d'alimentation et rallumez le projecteur.
Erreur d'affichage à l'écran	Éteignez le projecteur et débranchez-le de la prise secteur, puis branchez le cordon d'alimentation et rallumez le projecteur.
La télécommande est manquante ou n'est pas synchronisée et le projecteur ne peut pas être éteint à distance	Éteignez le projecteur et débranchez-le de la prise secteur. Attendez cinq minutes, puis branchez le cordon et allumez le projecteur. Une fois le projecteur redémarré, synchronisez à nouveau la télécommande.
En cas de surchauffe, il s'arrête automatiquement	Veuillez retirer tout obstacle devant les entrées et sorties d'air pour vous assurer que l'air circule correctement dans le projecteur. Suivez les instructions ci-dessus pour redémarrer le projecteur.
Autres erreurs système internes	Veuillez contacter un technicien qualifié pour réparer le projecteur, ou le renvoyer au service après-ventes.

Certifications du produit

HDMI™

HIGH-DEFINITION MULTIMEDIA INTERFACE

Les termes HDMI et High-Definition Multimedia Interface, et le logo HDMI sont des marques commerciales ou déposées de HDMI Licensing Administrator, Inc.



Pour les brevets DTS, consultez l'adresse : <http://patents.dts.com>. Fabriqué sous licence de DTS Licensing Limited. DTS, le symbole, le symbole et le sigle DTS, DTS-HD et le logo DTS-HD sont des marques déposées et/ou des marques commerciales de DTS, Inc. aux États-Unis et/ou dans d'autres pays. © DTS, Inc. Tous droits réservés.



La marque Bluetooth® et les logos associés sont des marques déposées de Bluetooth SIG, Inc. et toute exploitation desdites marques par [Xiaomi Inc.] est effectuée sous licence. Toutes les autres marques ainsi que tous les noms commerciaux sont ceux de leurs propriétaires respectifs.



Fabriqué sous licence de Dolby Laboratories. Dolby, Dolby Audio et le logo représentant un double D sont des marques commerciales de Dolby Laboratories.



Fabriqué pour : Xiaomi Communications Co., Ltd.

Fabricant : Fengmi (Beijing) Technology Co., Ltd.

(une société Mi Ecosystem)

Adresse : 301, 3F, Building 3, No.10, Barracks South Street, Renhe Town, Shunyi District, Beijing, Chine

Pour plus d'informations, rendez-vous sur www.mi.com.

Índice

Aviso para usuarios	70	Altavoces Bluetooth	85
Aviso legal	70	Cuidado y mantenimiento	86
Información de seguridad del láser	71	Mantenimiento de la disipación del calor	86
Instrucciones de seguridad	71	Limpieza y mantenimiento	86
Contenido del paquete	74	Especificaciones	87
Descripción del producto	75	Solución de problemas	89
Exterior	75	Certificaciones del producto	90
Puertos de conexión	76		
Indicador de energía	77		
Mando a distancia	78		
Distancia de proyección y tamaño de pantalla	79		
Instalación en el techo	80		
Manual de inicio rápido	81		
Vincular el mando a distancia	81		
Enfoque de imagen	82		
Corrección trapezoidal	82		
Red e Internet	83		
Control inteligente de temperatura	83		
Seguridad y protección	84		

Aviso para usuarios

Gracias por elegir Mi 4K Laser Projector 150".

Lea detenidamente este manual antes de usar el producto y consérvelo para futuras consultas.

Las imágenes del producto, sus accesorios y la interfaz de usuario incluidos en este manual de usuario se proporcionan solo como referencia. El producto y las funciones reales pueden variar debido a las actualizaciones y mejoras del secador.

Aviso legal



Todos los productos que llevan este símbolo son residuos de aparatos eléctricos y electrónicos (RAEE según la directiva 2012/19/UE) que no deben mezclarse con residuos domésticos sin clasificar. En su lugar, debe proteger la salud humana y el medio ambiente entregando sus equipos de desecho a un punto de recogida para el reciclaje de residuos de equipos eléctricos y electrónicos designado por el gobierno o las autoridades locales. La correcta eliminación y reciclado ayudará a evitar posibles consecuencias negativas para el medio ambiente y la salud humana. Póngase en contacto con el instalador o las autoridades locales para obtener más información sobre la ubicación y las condiciones de dichos puntos de recolección.



Por la presente, Fengmi (Beijing) Technology Co., Ltd. declara que el equipo de radio Mi 4K Laser Projector 150" cumple con la Directiva 2014/53/UE. Encontrará el texto completo de la Declaración de conformidad de la UE en esta dirección de Internet:

<http://www.mi.com/global/service/support/declaration.html>

El uso de este dispositivo está restringido en interiores cuando funciona en el rango de frecuencia de 5150 a 5350 MHz.

Operating Frequency: 2.4 GHz–2.4835 GHz (for Bluetooth)

Maximum RF Power Output: < 20 mW (for Bluetooth)

Operating Frequency: 2.4 GHz–2.4835 GHz (for Wi-Fi 2.4 GHz)

Maximum RF Power Output: < 100 mW (for Wi-Fi 2.4 GHz)

Operating Frequency: 5.15 GHz–5.35 GHz and 5.47 GHz–5.725 GHz (for Wi-Fi 5 GHz)

Maximum RF Power Output: < 200 mW (for Wi-Fi 5 GHz)



En condiciones normales de uso, este equipo debe mantenerse a una distancia de, al menos, 20 cm entre la antena y el cuerpo del usuario.

Información de seguridad del láser

Etiqueta de información láser



El producto cumple con el IEC 60825-1:2014 clase 1 y RG2 IEC 62471-5:2015.
Al igual que con cualquier fuente de luz brillante, no mire directamente al haz de luz, RG2 IEC 62471-5:2015

Instrucciones de seguridad

Antes de usar el producto, lea atentamente las siguientes instrucciones de seguridad.

Descripciones de las etiquetas de seguridad



Este símbolo de advertencia informa al usuario de que el producto contiene fuentes de voltaje no aisladas que podrían provocar descargas eléctricas. Tocar alguno de los componentes internos del producto podría provocar una descarga eléctrica.



Este símbolo informa al usuario sobre información relacionada con el manejo y el mantenimiento. Lea dicha información atentamente para asegurarse de utilizar correctamente el producto.



Este símbolo indica al usuario que debe tener en cuenta las altas temperaturas.



Este símbolo indica al usuario que debe evitar tocar esta pieza.



Advertencia de conexión a tierra: Este producto debe estar conectado a tierra cuando se use.



Instrucciones de transporte: Recomendamos transportar el proyector en su embalaje original o en uno que sea similar.



Evitar descargas eléctricas y riesgos de incendio:

- Utilizar un cable de alimentación incorrecto podría provocar un bajo rendimiento del producto e incluso descargas eléctricas o incendios. Para garantizar el rendimiento y la seguridad del proyector, utilice únicamente el cable de alimentación original o uno de repuesto que sea idéntico.
- Si utiliza un alargador, no debe tener una capacidad de corriente inferior a la del cable de alimentación original del proyector. No prestar atención a esta advertencia podría provocar que el cable alargador se sobrecaliente y que represente riesgos de descargas eléctricas e incendios.
- Para evitar los daños provocados por las subidas de tensión o los relámpagos, desenchufe el proyector de la toma de corriente durante las tormentas eléctricas o cuando no lo vaya a utilizar durante mucho tiempo.
- No coloque ningún objeto inflamable cerca del proyector para evitar riesgos de incendio.
- No bloquee las lentes con objetos cuando el proyector esté encendido. Cualquier objeto que se encuentre cerca de la lente podría calentarse y/o deformarse, e incluso provocar un incendio.
- No bloquee ninguna de las salidas de ventilación del proyector ya que podría provocar una acumulación de calor dentro del producto y generar un incendio.



Precauciones de seguridad:

- No coloque el proyector sobre una plataforma, soporte o mesa inestable para evitar caídas que puedan provocar daños graves o lesiones personales.
- No mire directamente a la lente del proyector cuando esté encendido para evitar daños en los ojos.
- No intente desmontar el proyector ya que podría contener componentes de alto voltaje peligrosos. Las tareas de mantenimiento y reparación de este proyector solo debe llevarlas a cabo un técnico cualificado o autorizado.

- No coloque el proyector en posición vertical, ya que puede caerse y provocar lesiones o daños.
- No exponga el proyector a la lluvia ni a la humedad (su humedad de funcionamiento es de entre el 20 y el 80 %).
- No sumerja el proyector en agua ni otros líquidos, ni lo esponga a ellos. En caso de que entre algún líquido u objeto en la carcasa, desenchufe el proyector de inmediato y haga que un técnico cualificado lo examine antes de volver a utilizarlo.
- No coloque el proyector en ninguno de los siguientes entornos:
 - Espacios poco ventilados o estrechos.
 - Cerca de otros dispositivos que produzcan un campo magnético fuerte.
 - En la luz solar directa.
 - Cerca de una alarma de incendios.
 - En entornos muy calientes, fríos o húmedos.

Contenido del paquete

Al abrir el paquete, compruebe que el contenido de la caja coincide con el de esta lista. Si falta algún elemento, póngase en contacto con el vendedor cuanto antes.

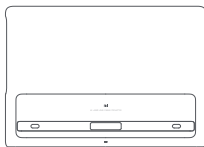

Proyector láser



Mando a distancia



Cable de alimentación



Manual de usuario



Aviso de garantía

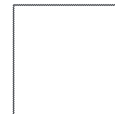

Paño de limpieza



Nota:

- El contenido real puede variar en función del país (o región) de venta. Consulte el producto real.
- Conserve el paquete original para guardarlo o transportarlo en un futuro.

Descripción del producto

Exterior

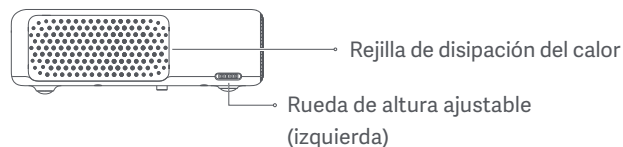
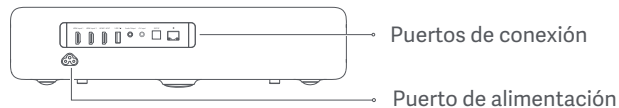
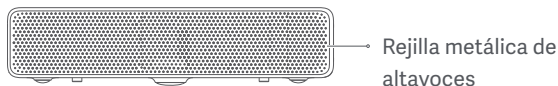
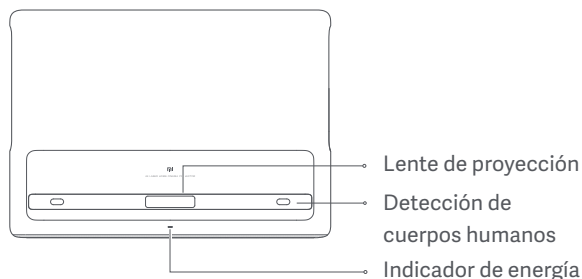

⚠ ¡Precaución!

- No coloque objetos inflamables cerca de la rejilla de disipación del calor.
- No coloque ningún objeto cerca de las rejillas de ventilación, ya que podría provocar que se acumule calor dentro del proyector.
- No mire directamente a la lente para evitar daños en los ojos, ya que el proyector emite una luz muy potente cuando está encendido.

Puertos de conexión

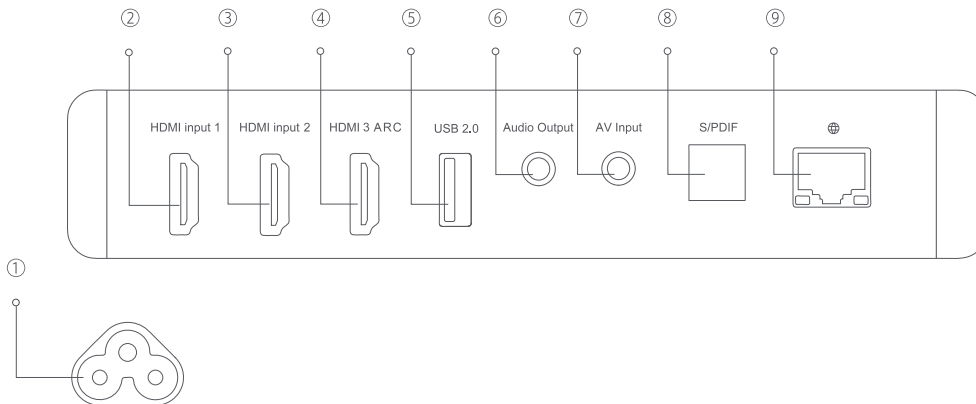

- | | |
|---|--|
| ① Puerto de alimentación | ⑤ Admite el protocolo de comunicación USB 2.0 |
| ② Puerto de entrada HDMI 1 | ⑥ Puerto de salida de audio (admite subwoofers) |
| ③ Puerto de entrada HDMI 2 | ⑦ Puerto de entrada AV (puerto AV compuesto de 3,5 mm) |
| ④ Puerto de entrada HDMI 3
Puerto del canal de retorno del audio | ⑧ Puerto de salida óptica de señal de audio digital |
| | ⑨ Puerto Ethernet |

Indicador de energía

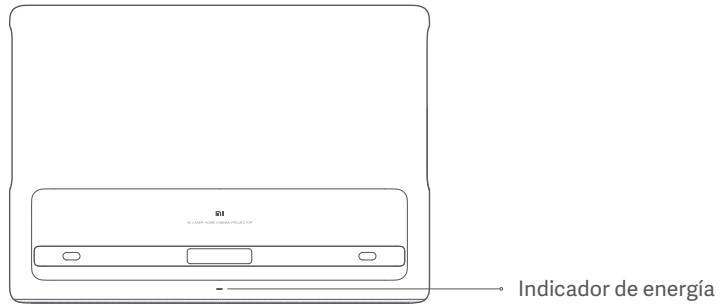

El indicador de energía (una luz blanca) indica el estado del proyector de la siguiente manera:

- Conectar a la toma de corriente. El proyector se enciende automáticamente.
- El indicador parpadea cuando el proyector se está encendiendo.
- El indicador se apaga tras encender el proyector.
- El indicador parpadea cuando el proyector se está apagando.
- El indicador se apaga tras apagar el proyector.

Mando a distancia

Botón de encendido:

Cuando el proyector está apagado, pulse para encenderlo.

Cuando el proyector está encendido, pulse para seleccionar Apagado, Reinicio o Captura de pantalla

Control direccional (arriba):

Mover hacia arriba

Control direccional (izquierda):

Mover a la izquierda

App:

Acceder a la interfaz de aplicaciones

Volumen +:

Subir el volumen



Asistente de Google:

Pulse el botón Asistente de su mando a distancia para hablar con el Asistente de Google

OK: Confirmar la opción o configuración seleccionada

Control direccional (derecha): Mover a la derecha

Control direccional (abajo): Mover hacia abajo

Inicio Volver a la pantalla de inicio

Volver: Volver al menú anterior

Volumen -: Bajar el volumen

Tapa de la batería:

Deslice hacia abajo la tapa de la batería e instale o reemplace las pilas por dos nuevas pilas AAA.



Nota:

- Tenga en cuenta los polos positivos y negativos al instalar las pilas en el mando a distancia.
- Si se producen fugas de líquido de las pilas, limpie el líquido con un paño seco y reemplace las pilas por otras nuevas.
- Deseche las pilas usadas siguiendo las normas locales de eliminación de residuos y los reglamentos del país o área en la que resida.

Nota: Con el Mi 4K Laser Proyector 150" y el Asistente de Google podrá acceder rápidamente al producto, controlar dispositivos inteligentes, obtener respuestas en pantalla y mucho más solo con su voz.

Distancia de proyección y tamaño de pantalla

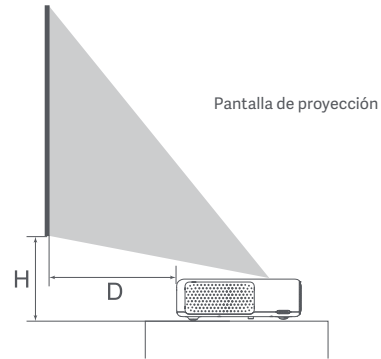
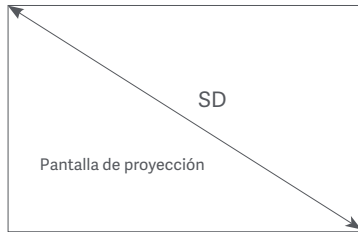

Determine la distancia entre el proyector y la pared o la pantalla según el tamaño de proyección deseado.

Dimensiones de la pantalla (DP)	Distancia de proyección (D)	Altura relativa (A)
80"	14 cm	29 cm
90"	19 cm	32 cm
100"	24 cm	35 cm
120"	34 cm	41 cm
150"	49 cm	50 cm

Dimensiones de la pantalla (DP):

Longitud diagonal de la pantalla de proyección (en pulgadas).

Distancia de proyección (D):

La distancia entre el proyector y la pared o pantalla (en centímetros).

Altura relativa (A):

La distancia que hay desde la base del proyector al borde inferior de la imagen proyectada (en centímetros).

Nota: Las dimensiones de la tabla superior son solo de referencia, aproximadas y pueden variar ligeramente de los valores reales.

Instalación en el techo

La instalación en el techo es uno de los métodos de instalación en los que se cuelga el proyector en un lugar elevado, por ejemplo, en un techo alto, mediante un soporte para techos. Los proyectores que pueden instalarse suspendidos en el techo tienen orificios roscados en la parte inferior. Puede instalar el proyector en el soporte fijando los tornillos en los orificios.

El procedimiento de instalación es el siguiente:

1. Instale el soporte.

Asegúrese de que el soporte en el que va a instalar el proyector pueda soportar al menos cinco veces el peso del proyector. Es necesario que la instalación la lleve a cabo un profesional.

2. Al instalar el proyector en un soporte para techos, asegúrese de que los tornillos cumplen estas especificaciones:

Tipo de tornillo: Tornillos que no sean autorroscantes M4 × 10 (diámetro 4 mm, longitud: 10 mm), 4 unidades.

Dimensiones de la unidad: ver la imagen de la derecha.

3. Ajuste el soporte según sus necesidades y apriete bien los tornillos para finalizar la instalación.

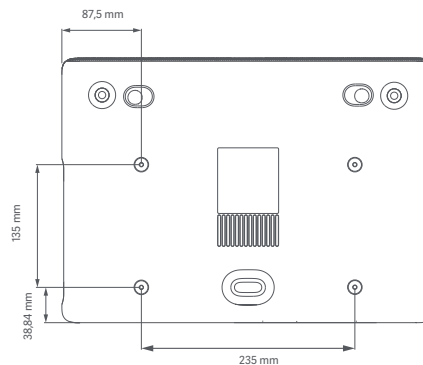

Precauciones:

- Para evitar que se produzcan transferencias de calor por convección entre las entradas y salidas de aire, asegúrese de que no hay ninguna obstrucción a menos de 50 mm de las entradas de aire y las rejillas de disipación del calor.
- Mantenga la base del proyector a más de 10 cm del techo cuando vaya a colgarlo.
- Los daños que se hayan generado por una mala instalación anularán la garantía.

Manual de inicio rápido

Vincular el mando a distancia



Después de poner las pilas en el mando a distancia, pulse el botón OK para iniciar la vinculación.

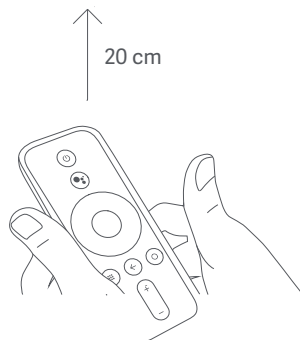
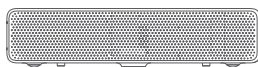

Coloque el mando a distancia cerca de la esquina inferior derecha del proyector y mantenga pulsados los botones Inicio y App. Cuando se escuche un pitido, suelte los botones. El mando a distancia iniciará la vinculación con el proyector. Asegúrese de no separar el mando a distancia del proyector mientras se realiza la vinculación.

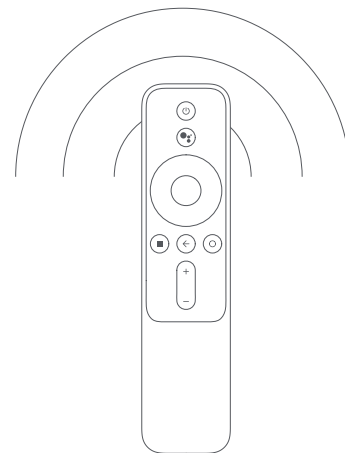

Cuando el mando a distancia se haya vinculado correctamente, aparecerá una notificación en la imagen proyectada.

Nota: Mantenga el mando a distancia a menos de 20 cm del proyector durante el proceso de vinculación.

Enfoque de imagen

Vaya a Ajustes > Imagen > Enfoque. Pulse los botones de dirección derecha e izquierda del mando a distancia para ajustar el enfoque de forma manual.

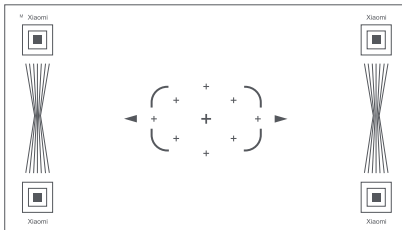

Corrección trapezoidal

Para realizar una corrección trapezoidal, vaya a Ajustes > Imagen > Corrección trapezoidal. Utilice los botones de dirección izquierda y derecha del mando para seleccionar alguna de estas opciones: Corrección trapezoidal de 8 puntos, Ajuste preciso o Recuperar. Pulse el botón OK para seleccionar un modo y utilice el control direccional del mando a distancia para ajustar la forma de la imagen proyectada.

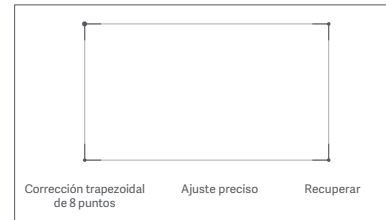

Red e Internet

Vaya a Ajustes > Red e Internet Seleccione una red inalámbrica a la que conectarse, introduzca la contraseña y espere a que el proyector se conecte.



Control inteligente de temperatura

El proyector monitoriza automáticamente la temperatura ambiente (el intervalo de la temperatura de funcionamiento es de entre 0 y 40 °C), la temperatura del proyector y la temperatura de la rueda de color. La velocidad del ventilador del proyector se ajusta automáticamente en base a los valores de temperatura detectados.

- El proyector cuenta con tres modos de brillo entre los que elegir cuando se esté utilizando a una temperatura normal. Para ajustar el nivel de brillo del proyector, vaya a Ajustes > Imagen > Modo de brillo.
- Si el proyector se calienta demasiado, aparecerá una notificación de advertencia por sobrecalentamiento. El proyector pasará automáticamente al modo de brillo bajo. Cuando la temperatura sobrepase su rango máximo, aparecerán advertencias de temperatura y de errores que le informarán que el proyector se va a apagar automáticamente.

Seguridad y protección

El proyector viene equipado con un sensor infrarrojo que es capaz de detectar y proteger de forma inteligente el ojo humano del daño provocado por la luz dentro del área de proyección.

El proyector reducirá el brillo al mínimo cuando el sensor se active y mostrará la siguiente notificación: «No mire directamente a la fuente de luz». Pulse algún botón del mando para salir.

Sensor infrarrojo humano y
lente óptica de Fresnel

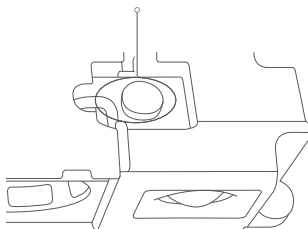

Rango del sensor frontal: 55°
aproximadamente

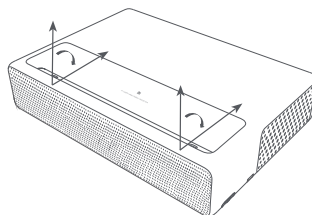

Rango de los sensores laterales
derecho e izquierdo: 70°
aproximadamente

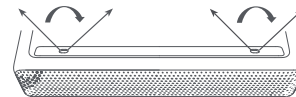

Altavoces Bluetooth

El proyector tiene cuatro altavoces integrados de alta calidad con una potencia de salida total de 30 W. Los altavoces también se pueden utilizar como altavoces estéreo independientes mediante Bluetooth.

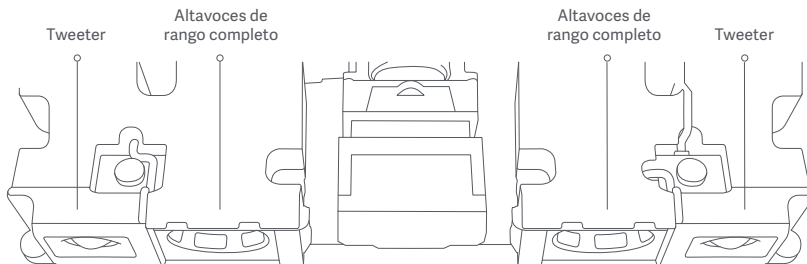

Para utilizar los altavoces mediante Bluetooth, pulse el botón Inicio y, desde la pantalla de inicio, seleccione Ajustes > Mandos y accesorios > Modo de altavoz Bluetooth. Active la función de Bluetooth en su móvil. Busque el nombre del proyector en la lista de dispositivos Bluetooth y vincule el proyector con su móvil.

Nota:

Para conectarlo y vincularlo con otros dispositivos Bluetooth como altavoces o auriculares, seleccione Ajustes > Mandos y accesorios > Añadir accesorio. Asegúrese de que el dispositivo esté en modo de espera de conexión y que tenga el Bluetooth activado.

Cuidado y mantenimiento

Mantenimiento de la disipación del calor

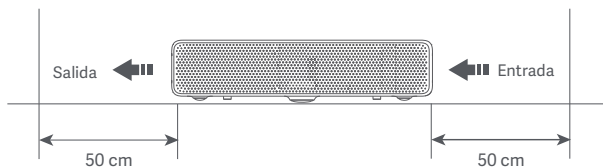

Nota: No toque la rejilla de disipación del calor ni las rejillas de ventilación ya que la temperatura puede alcanzar los 65 °C.



Nota: No coloque objetos a menos de 50 cm de las rejillas de ventilación del proyector ya que podría afectar negativamente a la disipación de calor.

Limpieza y mantenimiento

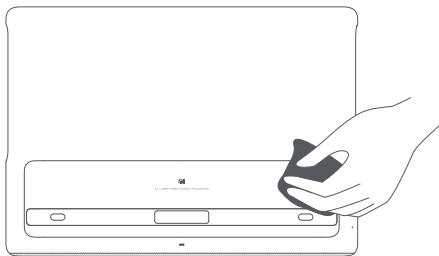

Apague y desenchufe el proyector antes de limpiarlo.



Nota:

- El proyector no es resistente al agua. No deje que entren líquidos en el proyector, sobre todo en las zonas del indicador de energía, la cubierta de cristal, las rejillas de aire, los puertos de conexión y las rejillas de los altavoces.
- Utilice únicamente el paño de limpieza que viene con el proyector o un paño de limpieza profesional para limpiar la lente del proyector.

Especificaciones

Información básica	Nombre	Mi 4K Laser Projector 150"
	Modelo:	XMJGTYDS01FM
	Dimensiones del artículo:	410 × 291 × 88 mm
	Peso neto	7,0 kg
Especificaciones eléctricas	Consumo de energía	<300 W (modo de brillo alto)
	Entrada nominal	100–120/200–240 V ~, 3/2.5 A, 50/60 Hz
	Consumo de energía en espera	<0,5 W
Parámetros ópticos	Tecnología de la pantalla	0,47" DMD
	Tecnología de la fuente de luz	ALPD
	Resolución estándar	4K (3840 × 2160)
Parámetros de proyección	Factor de proyección	0,233 (*el valor real puede variar)
	Tamaño de pantalla	de 80" a 150"
	Enfoque del objetivo	Enfoque del motor
	Corrección trapezoidal	Corrección trapezoidal de 8 puntos
RAM	RAM	2 GB DDR3
	Almacenamiento integrado	Memoria flash de alta velocidad eMMC de 16 GB
Software del sistema	Sistema operativo	Android TV
	Aplicación	Aplicaciones de terceros preinstaladas
	Modo de brillo	Modo de brillo alto, Modo De visualización
	Bluetooth	Bluetooth 4.1/BLE

Altavoz de audio	Efectos de audio	Dolby Audio/DTS-HD
	Altavoz	Rango completo × 2/Tweeters × 2
Fuente de alimentación	Fuente de alimentación integrada	CA-CC, CC-CC integradas
Seguridad y protección	Control inteligente de temperatura	Ajuste automático de brillo/ajuste inteligente de la velocidad del ventilador
	Interruptor de temperatura	Apagado automático por sobrecalentamiento
	Protección de ojos del proyector láser	Sensor de detección de cuerpos humanos (se puede desactivar)
Otros	Nivel de ruido	≤32 dB (en modo De visualización a una temperatura ambiente de 25 °C)
	Mando a distancia	Mando a distancia Bluetooth
	Indicador	Luz blanca
	Temperatura de almacenamiento	de -20 a 55 °C
	Temperatura de funcionamiento	de 0 a 40 °C
	Humedad de funcionamiento	del 20 al 80 %

Solución de problemas

Error	Solución
Sin imagen proyectada	Apague el proyector y desconéctelo de la corriente. A continuación, enchufe el cable de alimentación y encienda el proyector.
El sistema Android falla	Apague el proyector y desconéctelo de la corriente. A continuación, enchufe el cable de alimentación y encienda el proyector.
Error de visualización de la pantalla	Apague el proyector y desconéctelo de la corriente. A continuación, enchufe el cable de alimentación y encienda el proyector.
No se encuentra el mando a distancia o no está vinculado y el proyector no se puede encender de forma remota.	Apague el proyector y desconéctelo de la corriente. Espere cinco minutos, vuelva a conectar el cable de alimentación y encienda el proyector. Tras haber reiniciado el proyector, vuelva a vincular el mando a distancia.
Si el proyector se sobrecalienta, se apagará automáticamente.	Quite los obstáculos de las entradas y salidas de aire para garantizar un buen flujo del aire en el proyector. Siga las instrucciones para reiniciar el proyector.
Otros errores internos del sistema	Póngase en contacto con un técnico cualificado para que inspeccione el dispositivo, o devuelva el proyector al departamento posventa.

Certificaciones del producto

HDMI™

HIGH-DEFINITION MULTIMEDIA INTERFACE

Los términos HDMI, HDMI High-Definition Multimedia Interface y el logotipo HDMI son marcas comerciales o marcas comerciales registradas de HDMI Licensing Administrator, Inc.

The logo for DTS-HD, featuring a stylized circular icon on the left and the text "dts-HD" in a bold, lowercase font on the right.

Para patentes de DTS, consulte <http://patents.dts.com>. Fabricado bajo licencia de DTS Licensing Limited. DTS, el símbolo, DTS y el símbolo juntos, DTS-HD y el logotipo de DTS-HD son marcas comerciales registradas y/o marcas comerciales de DTS, Inc. en Estados Unidos y/o en otros países. © DTS, Inc. Todos los derechos reservados.

The logo for ALPD, featuring the letters "ALPD" in a bold, sans-serif font with a stylized circular element to the right.The logo for EAC, featuring the letters "EAC" in a bold, sans-serif font.The Bluetooth logo, consisting of a stylized "B" symbol inside a circle followed by the word "Bluetooth" in a bold, sans-serif font.

La palabra Bluetooth® y sus logotipos son marcas registradas propiedad de Bluetooth SIG, Inc. y cualquier uso de tales marcas por parte de [Xiaomi Inc.] se realiza bajo licencia. Otras marcas y nombres comerciales son los de sus respectivos dueños.

The Dolby Audio logo, featuring a stylized "D" symbol inside a square followed by the words "DOLBY AUDIO" in a bold, sans-serif font.

Fabricado bajo licencia de Dolby Laboratories. Dolby, Dolby Audio y el símbolo de la doble D son marcas comerciales de Dolby Laboratories.

The WiFi Certified logo, featuring the words "Wi-Fi" in a bold, sans-serif font inside a rounded rectangle, with the word "CERTIFIED" in a smaller font below it.

Fabricado para: Xiaomi Communications Co., Ltd.

Fabricado por: Fengmi (Beijing) Technology Co., Ltd.

(una empresa Mi Ecosystem)

Dirección: 301, 3F, Building 3, No.10, Barracks South Street, Renhe Town, Shunyi District, Beijing, China

Para obtener más información, visite www.mi.com.

Indice

Notifica utente	92	Altoparlanti Bluetooth	107
Note legali	92	Cura e manutenzione	108
Informazioni di sicurezza sul laser	93	Manutenzione per la dissipazione del calore.....	108
Istruzioni di sicurezza.....	93	Pulizia e manutenzione.....	108
Contenuto della confezione	96	Specifiche tecniche	109
Panoramica del prodotto	97	Risoluzione dei problemi.....	111
Esterno	97	Certificazioni prodotto	112
Porte di collegamento.....	98		
Indicatore di alimentazione.....	99		
Telecomando.....	100		
Distanza proiezione e dimensioni schermo.....	101		
Installazione a soffitto.....	102		
Guida rapida.....	103		
Associazione del telecomando.....	103		
Messa a fuoco dell'immagine	104		
Correzione trapezoidale	104		
Rete e Internet.....	105		
Controllo intelligente della temperatura.....	105		
Sicurezza e protezione.....	106		

Notifica utente

Grazie per aver scelto Mi 4K Laser Projector 150”.

Leggere attentamente il presente manuale prima dell'uso del dispositivo e conservarlo per ogni riferimento futuro.

Le illustrazioni del prodotto, degli accessori e dell'interfaccia utente nel manuale utente sono solo a scopo di riferimento. Il prodotto e le funzioni effettive potrebbero variare a causa di miglioramenti del prodotto.

Note legali



Tutti i prodotti contrassegnati da questo simbolo sono rifiuti di apparecchiature elettriche ed elettroniche (RAEE in base alla direttiva 2012/19/UE) che non devono essere smaltiti assieme a rifiuti domestici non differenziati. Al contrario, è necessario proteggere la salute umana e l'ambiente consegnando i rifiuti a un punto di raccolta autorizzato al riciclaggio di rifiuti da apparecchiature elettriche ed elettroniche predisposto dalla pubblica amministrazione o dalle autorità locali. Lo smaltimento e il riciclaggio corretti aiutano a prevenire conseguenze potenzialmente negative all'ambiente e alla salute umana. Per favore contattare l'installatore o le autorità locali per ulteriori informazioni sulla posizione dei punti di raccolta e i relativi termini e condizioni.



Con la presente, Fengmi (Beijing) Technology Co., Ltd. dichiara che l'attrezzatura radio di tipo Mi 4K Laser Projector 150” è conforme alla Direttiva 2014/53/UE. Il testo completo della dichiarazione di conformità europea è disponibile al seguente indirizzo Internet: <http://www.mi.com/global/service/support/declaration.html>

Questo dispositivo è destinato all'uso solo in ambienti interni quando utilizzato nell'intervallo di frequenza 5150-5350 MHz.

Frequenza d'esercizio: 2.4 GHz–2.4835 GHz (for Bluetooth)

Potenza in uscita RF massima: < 20 mW (for Bluetooth)

Frequenza d'esercizio: 2.4 GHz–2.4835 GHz (for Wi-Fi 2.4 GHz)

Potenza in uscita RF massima: < 100 mW (for Wi-Fi 2.4 GHz)

Frequenza d'esercizio: 5.15 GHz–5.35 GHz and 5.47 GHz–5.725 GHz (for Wi-Fi 5 GHz)

Potenza in uscita RF massima: < 200 mW (for Wi-Fi 5 GHz)



In condizioni d'uso normali, questa apparecchiatura deve essere tenuta a una distanza minima di 20 cm tra l'antenna e il corpo dell'utente.

Informazioni di sicurezza sul laser

Etichetta informativa del laser



Il prodotto è conforme allo standard IEC 60825-1:2014 per prodotti laser di classe 1 e allo standard RG2 IEC 62471-5:2015.

Come per qualsiasi sorgente luminosa, non fissare direttamente il fascio, RG2 IEC 62471-5:2015

Istruzioni di sicurezza

Leggere attentamente le seguenti istruzioni di sicurezza prima di utilizzare il prodotto.

Descrizione etichette di sicurezza



Questo simbolo di avviso avverte l'utente che il prodotto contiene sorgenti di tensione non isolate che possono causare scosse elettriche. Il contatto con qualsiasi componente interno può provocare una scossa elettrica.



Questo simbolo indica all'utente la presenza di informazioni importanti relative alla gestione e alla manutenzione. Leggere attentamente tali informazioni per garantire un uso corretto.



Questo simbolo indica all'utente la presenza di alte temperature.



Questo simbolo indica all'utente di evitare di toccare il componente.



Avviso di messa a terra: questo prodotto deve essere collegato a terra durante l'uso.



Istruzioni di trasporto: si consiglia di trasportare il proiettore nella relativa confezione originale o simile.



Prevenzione dei rischi di incendio e scosse elettriche:

- L'uso di un cavo di alimentazione non appropriato può causare una riduzione delle prestazioni del prodotto e persino scosse elettriche o incendi. Per garantire le prestazioni e la sicurezza del proiettore, utilizzare solo il cavo di alimentazione originale o un ricambio identico.
- Se si utilizza una prolunga, è necessario assicurarsi che non abbia una corrente nominale inferiore a quella del cavo di alimentazione originale del proiettore. La mancata osservanza di questa avvertenza può provocare il surriscaldamento della prolunga e comportare pericoli quali scosse elettriche e incendi.
- Per evitare danni causati da sovratensioni o fulmini, scollegare il proiettore dalla presa elettrica durante temporali o quando non viene utilizzato per molto tempo.
- Non posizionare alcun oggetto infiammabile vicino al proiettore per evitare incendi.
- Non bloccare gli obiettivi quando il proiettore è acceso. Qualunque oggetto posizionato vicino agli obiettivi potrebbe surriscaldarsi e/o deformarsi e persino causare un incendio.
- Non ostruire le prese d'aria del proiettore poiché ciò potrebbe causare un accumulo di calore all'interno del prodotto e provocare un incendio.



Precauzioni di sicurezza:

- Non posizionare il proiettore su una piattaforma, un supporto o un tavolo instabile per evitare che cada e causi gravi danni o lesioni personali.
- Non guardare direttamente negli obiettivi quando il proiettore è acceso, per evitare lesioni agli occhi.
- Non tentare di smontare il proiettore poiché contiene pericolosi componenti ad alta tensione. La manutenzione e la riparazione del proiettore devono essere effettuate esclusivamente da un tecnico qualificato o autorizzato.

- Non posizionare il proiettore in posizione verticale, perché potrebbe cadere e causare lesioni o subire danni.
- Non esporre il proiettore alla pioggia o all'umidità (umidità operativa: 20-80%).
- Non immergere il proiettore in acqua o altri liquidi né esporlo a tali sostanze. In caso di penetrazione di liquidi o oggetti all'interno del relativo involucro, scollegare immediatamente il proiettore e farlo controllare da un tecnico qualificato prima di riutilizzarlo.
- Non posizionare il proiettore nei seguenti ambienti:
 - In spazi stretti o scarsamente ventilati.
 - Vicino a dispositivi che producono un forte campo magnetico.
 - Alla luce diretta del sole.
 - Vicino a un allarme antincendio.
 - In ambienti estremamente caldi, freddi o umidi.

Contenuto della confezione

All'apertura della confezione, verificare il contenuto della scatola confrontandolo con l'elenco riportato di seguito. In caso di componenti mancanti, contattare subito il rivenditore.

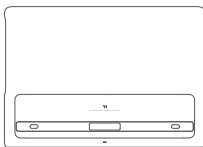

Proiettore laser



Telecomando



Cavo di alimentazione



Manuale utente



Avviso sulla garanzia

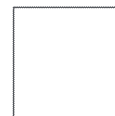

Panno di pulizia



Nota:

- Il contenuto effettivo potrebbe variare in base al Paese (o regione) di vendita. Fare riferimento al prodotto effettivo.
- Conservare la confezione originale per la conservazione o il trasporto futuro.

Panoramica del prodotto

Esterno

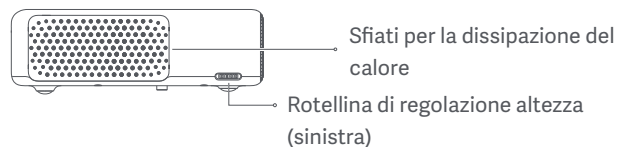
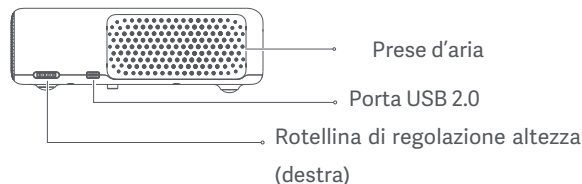
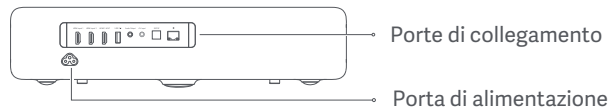
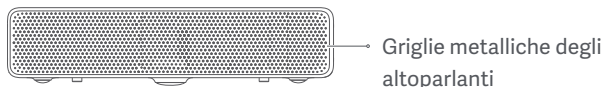
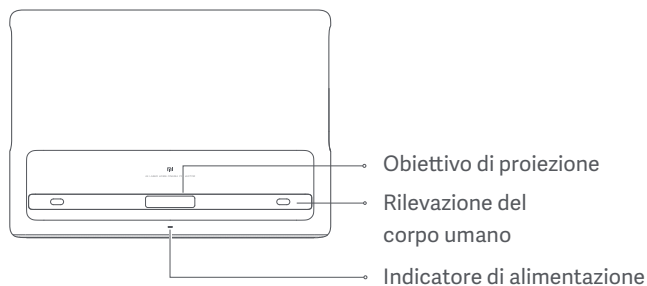

⚠ Attenzione

- Non posizionare oggetti infiammabili vicino allo sfiato per la dissipazione del calore.
- Non ostruire le prese d'aria con oggetti poiché ciò potrebbe causare un accumulo di calore all'interno del proiettore.
- Non guardare direttamente negli obiettivi per evitare lesioni agli occhi poiché il proiettore emette una luce intensa quando è in funzione.

Porte di collegamento

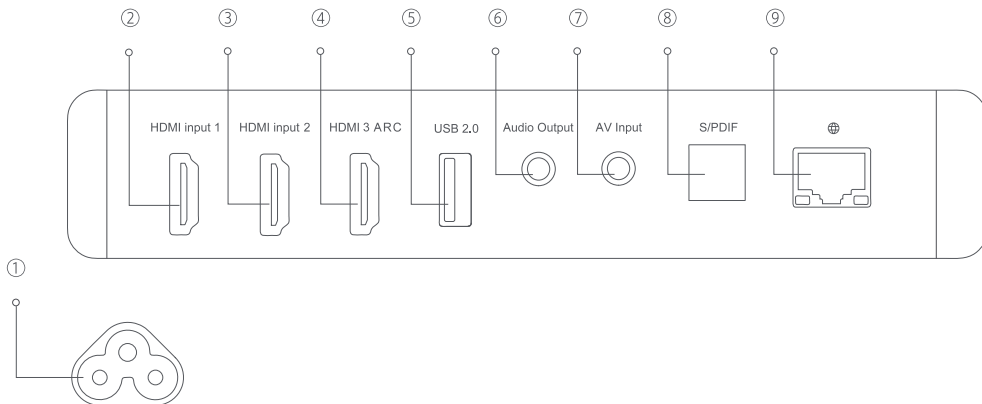

① Porta di alimentazione

② Porta ingresso HDMI 1

③ Porta ingresso HDMI 2

④ Porta ingresso HDMI 3

Porta canale di ritorno audio

⑤ Supporto del protocollo di comunicazione USB 2.0

⑥ Porta uscita audio (supporto subwoofer)

⑦ Porta ingresso AV (porta AV composta da 3,5 mm)

⑧ Porta di uscita del segnale audio digitale ottico

⑨ Porta Ethernet

Indicatore di alimentazione

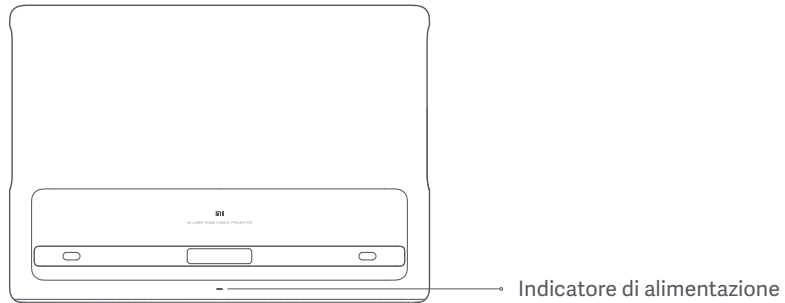

L'indicatore di alimentazione (spia bianca) indica lo stato del proiettore come segue:

- Collegare alla presa di corrente, il proiettore si accende automaticamente.
- L'indicatore lampeggia quando il proiettore si sta accendendo.
- L'indicatore si spegne quando il proiettore è acceso.
- L'indicatore lampeggia quando il proiettore si sta spegnendo.
- L'indicatore si spegne quando il proiettore è spento.

Telecomando

Pulsante di accensione:

premere per accendere quando il proiettore è spento

Quando il proiettore è acceso, premere per selezionare Spegnere, Riavvio Modalità altoparlante Bluetooth o Screenshot

Tasto direzione (su):

consente di spostarsi in alto

Tasto direzione (sinistra):

consente di spostarsi a sinistra

App:

consente di accedere all'interfaccia dell'app

Volume + :

consente di aumentare il volume

Nota: il proiettore Mi 4K Laser Projector 150" e l'Assistente Google permettono di accedere rapidamente all'intrattenimento, controllare i dispositivi intelligenti, ottenere risposte sullo schermo e molto altro ancora usando la voce.



Assistente Google:

per parlare con l'Assistente Google, premere il relativo pulsante sul telecomando

OK: consente di confermare l'opzione o l'impostazione selezionata

Tasto direzione (destra): consente di spostarsi a destra

Tasto direzione (giù): consente di spostarsi in basso

Pagina iniziale: consente di tornare alla schermata della pagina iniziale

Indietro: consente di tornare al menu precedente

Volume - : consente di diminuire il volume

Coperchio delle batterie:

far scorrere verso il basso il coperchio delle batterie, quindi installare o sostituire queste ultime con due batterie AAA nuove



Nota:

- Durante l'installazione delle batterie nel telecomando, prestare attenzione ai poli positivi e negativi.
- Se le batterie perdono, rimuovere immediatamente i liquidi con un panno asciutto e sostituirle con batterie nuove.
- Smaltire le batterie usate in base alle normative e ai regolamenti locali sullo smaltimento dei rifiuti del Paese o dell'area in cui si vive.



Distanza proiezione e dimensioni schermo

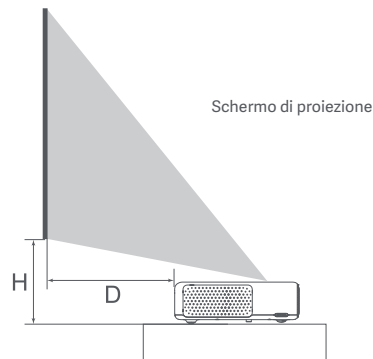
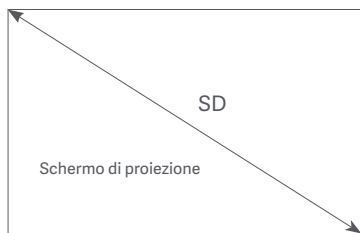

Stabilire la distanza tra il proiettore e la parete o lo schermo in base alla dimensione schermo desiderata.

Dimensioni schermo (SD)	Distanza di proiezione (D)	Altezza relativa (H)
80"	14 cm	29 cm
90"	19 cm	32 cm
100"	24 cm	35 cm
120"	34 cm	41 cm
150"	49 cm	50 cm

Dimensioni schermo (SD):

la dimensione della diagonale dello schermo di proiezione (in pollici).

Distanza di proiezione (D):

la distanza tra il proiettore e la parete o lo schermo (in cm).

Altezza relativa (H):

la distanza dalla parte inferiore del proiettore al bordo inferiore dell'immagine proiettata (in cm).

Nota: le dimensioni nella tabella sopra riportata sono solo di riferimento, sono approssimative e potrebbero differire leggermente dai valori effettivi.

Installazione a soffitto

L'installazione a soffitto è uno dei metodi di installazione che permettono di sospendere il proiettore, ad esempio, da un soffitto alto, utilizzando un supporto di montaggio a soffitto. Il proiettore che supporta l'installazione a soffitto presenta fori filettati nella parte inferiore. È possibile installare il proiettore sul supporto fissando le viti nei fori.

Le fasi di installazione sono le seguenti:

1. Installare il supporto.

Assicurarsi che il supporto su cui installare il proiettore possa sostenere almeno cinque volte il peso del proiettore. È necessario affidare l'installazione a un professionista.

2. Quando si installa il proiettore su un supporto a soffitto, assicurarsi che

le viti siano conformi alle seguenti specifiche:

tipo di vite: vite non autofilettante M4 × 10 (diametro: 4 mm;

lunghezza: 10 mm), 4 pz.

dimensioni di montaggio: vedere l'immagine sulla destra.

3. Regolare il supporto in base alle proprie esigenze e fissare saldamente

le viti per completare l'installazione.

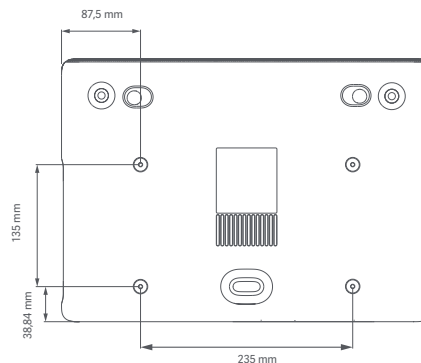

Attenzione:

- Per evitare il trasferimento di calore convettivo tra le prese di ingresso e di uscita dell'aria, assicurarsi che non vi siano ostruzioni entro 50 cm dalle prese d'aria e dagli sfiasi per la dissipazione del calore.
- Tenere la parte inferiore del proiettore a 10 cm di distanza dal soffitto quando in sospensione.
- Il danno causato da un'installazione non corretta invaliderà la garanzia.

Guida rapida

Associazione del telecomando



Dopo aver installato le batterie nel telecomando, premere il pulsante OK per avviare l'associazione.

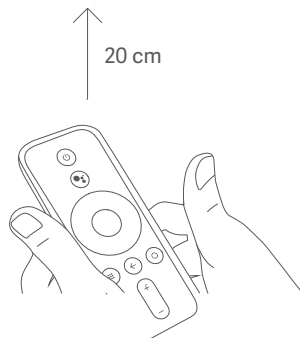
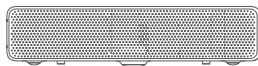

Posizionare il telecomando vicino all'angolo inferiore destro del proiettore, quindi tenere premuti contemporaneamente i pulsanti Pagina iniziale e App. Rilasciare i pulsanti una volta emesso un segnale acustico; il telecomando avvierà l'associazione con il proiettore. Assicurarsi che siano vicini l'uno all'altro fino al completamento dell'associazione.

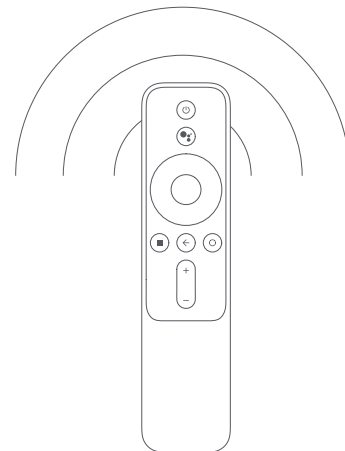

Una volta associato correttamente il telecomando, sull'immagine proiettata verrà visualizzata una notifica.

Nota: tenere il telecomando a un massimo di 20 cm dal proiettore durante il processo di associazione.

Messa a fuoco dell'immagine

Andare in Impostazioni > Immagine > Messa a fuoco, premere il pulsante freccia a sinistra o destra sul telecomando per ottimizzare manualmente.

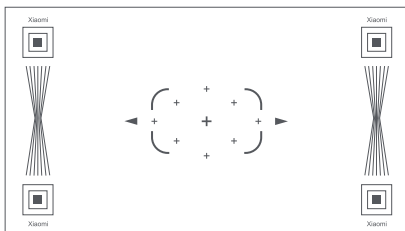

Correzione trapezoidale

Per effettuare la correzione trapezoidale, andare in Impostazioni > Immagine > Correzione trapezoidale. Utilizzare i pulsanti freccia a sinistra e destra per selezionare Correzione trapezoidale a 8 punti, Ottimizzazione o Ripristino. Premere il pulsante OK per confermare una modalità, quindi utilizzare i tasti direzionali del telecomando per regolare la forma dell'immagine proiettata.

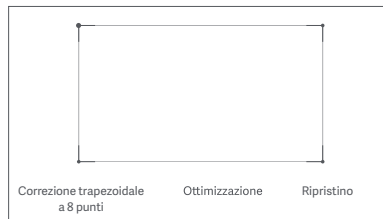

Rete e Internet

Andare in Impostazioni > Rete e Internet. Selezionare una rete wireless a cui collegarsi, inserire la password e attendere che il proiettore si colleghi.



Controllo intelligente della temperatura

Il proiettore monitora automaticamente la temperatura dell'ambiente (l'intervallo della temperatura di esercizio è compreso tra 0 °C e 40 °C), la temperatura del proiettore e la temperatura del cerchio cromatico. La velocità della ventola del proiettore viene regolata automaticamente in base ai valori di temperatura rilevati.

- Il proiettore ha tre modalità di luminosità tra cui scegliere durante il funzionamento a temperatura normale. Per regolare il livello di luminosità del proiettore, andare in Impostazioni > Immagine > Modalità di luminosità.
- Se il proiettore si surriscalda troppo, viene visualizzata un'avvertenza di surriscaldamento e il proiettore passa automaticamente alla modalità di bassa luminosità. Avvertimenti di temperatura e di errore vengono visualizzati automaticamente tutte le volte che la temperatura supera l'intervallo massimo per informare l'utente che il proiettore si spegnerà automaticamente.

Sicurezza e protezione

Il proiettore è dotato di un sensore a infrarossi in grado di rilevare e proteggere in modo intelligente l'occhio umano da lesioni dovute a luce forte all'interno dell'area di proiezione.

Il proiettore riduce la sua luminosità al valore più basso possibile quando il sensore viene attivato ed emette la seguente notifica: "Non guardare direttamente la sorgente luminosa." Premere qualsiasi pulsante sul telecomando per uscire.

Sensore a infrarossi umano e
obiettivo ottico di Fresnel

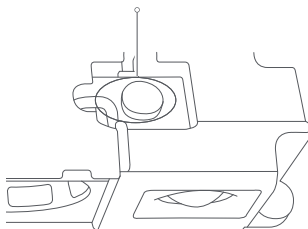

Raggio del sensore frontale: circa 55°

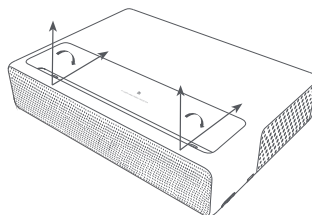

Raggio del sensore sul lato
sinistro e destro: circa 70°

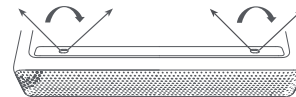

Altoparlanti Bluetooth

Il proiettore è dotato di quattro altoparlanti integrati di elevata qualità con un'uscita totale di circa 30 W. È possibile inoltre utilizzare gli altoparlanti come stereo Bluetooth indipendente.

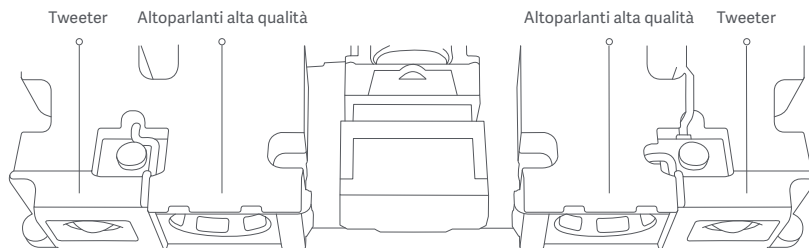

Per utilizzare gli altoparlanti come stereo Bluetooth, premere il pulsante Pagina iniziale, quindi selezionare Impostazioni > Telecomandi e accessori > Modalità altoparlante Bluetooth dalla schermata della pagina iniziale. Attivare la funzione Bluetooth sul telefono. Cercare e identificare il nome del proiettore nell'elenco Bluetooth, quindi associare il proiettore al telefono.

Nota:

per effettuare la connessione e l'associazione con altri dispositivi Bluetooth come altoparlanti e auricolari, selezionare Impostazioni > Telecomandi e accessori > Aggiungi accessorio. Assicurarsi che il dispositivo sia in modalità di attesa di connessione con la funzione Bluetooth abilitata.

Cura e manutenzione

Manutenzione per la dissipazione del calore

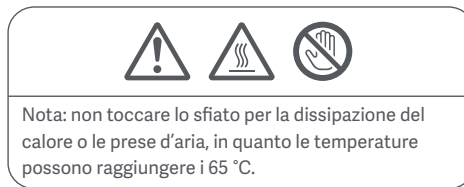
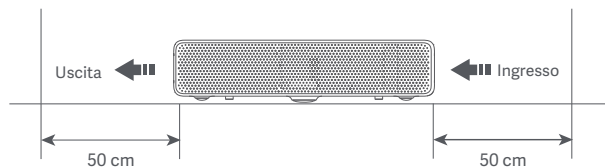

 Nota: non posizionare alcun oggetto a meno di 50 cm dalle prese d'aria del proiettore per evitare di influire sull'effetto di dissipazione del calore.

Pulizia e manutenzione

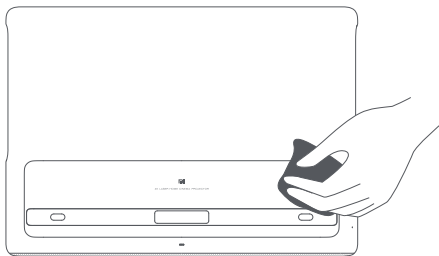

Spegnere e scollegare il proiettore prima di pulirlo.

Utilizzare solo il panno incluso con il proiettore o un panno per la pulizia di tipo professionale per pulire il vetro.

Non utilizzare detergenti abrasivi, solventi, prodotti chimici o altri oggetti ruvidi per evitare graffi o corrosione.



Nota:

- il proiettore non è resistente all'acqua. Non lasciare che liquidi penetrino nel proiettore, specialmente in aree come nell'indicatore di alimentazione, nel coperchio di vetro, nelle prese d'aria, nelle porte di collegamento e nelle griglie degli altoparlanti.
- utilizzare solo il panno incluso con il proiettore o un panno per la pulizia di tipo professionale per pulire l'obiettivo del proiettore.

Specifiche tecniche

Informazioni base	Nome	Mi 4K Laser Projector 150"
	Modello:	XMJGTYDS01FM
	Dimensioni articolo:	410 x 291 x 88 mm
	Peso netto	7,0 kg
Specifiche elettriche	Consumo energetico	< 300 W (Modalità di luminosità elevata)
	Ingresso nominale	100–120/200–240 V ~, 3/2.5 A, 50/60 Hz
	Consumo energetico in standby	< 0,5 W
Parametri ottici	Tecnologia display	0,47" DMD
	Tecnologia luce laser	ALPD
	Risoluzione standard	4K (3840 x 2160)
Parametri di proiezione	Rapporto di tiro (TR)	0,233 (*il risultato effettivo può variare)
	Dimensioni dello schermo	da 80" a 150"
	Fuoco obiettivo	Fuoco a motore
	Correzione trapezoidale	Correzione trapezoidale a 8 punti
RAM	RAM	2 GB DDR3
	Archiviazione incorporata	Memoria flash ad alta velocità 16 GB eMMC
Software di sistema	Sistema operativo	TV Android
	App	App di terze parti preinstallate
	Modalità di luminosità	Modalità di luminosità elevata, Modalità di visualizzazione
	Bluetooth	Bluetooth 4.1/BLE

Altoparlanti Audio	Effetti audio	Dolby Audio/DTS-HD
	Altoparlante	Full Range × 2/Tweeter × 2
Alimentazione	Alimentatore interno	CA-CC, CC-CC integrati
Sicurezza e protezione	Controllo intelligente della temperatura	Regolazione automatica della luminosità/Regolazione smart della velocità della ventola
	Interruttore di temperatura	Spegnimento automatico per surriscaldamento
	Protezione dell'occhio dal laser del proiettore	Sensore di rilevamento del corpo umano (è possibile disabilitare la funzione)
Altro	Livello di rumore	≤32 dB (Modalità di visualizzazione a una temperatura ambiente di 25 °C)
	Telecomando	Telecomando Bluetooth
	Indicatore	Luce bianca
	Temperatura di stoccaggio	da -20 °C a 55 °C
	Temperatura di esercizio	da 0 °C a 40 °C
	Umidità di esercizio	20%-80%

Risoluzione dei problemi

Guasto	Soluzione
Nessuna immagine proiettata	Spegner il proiettore e scollegarlo dalla presa di corrente, quindi collegare il cavo di alimentazione e accendere il proiettore.
Sistema Android si blocca	Spegner il proiettore e scollegarlo dalla presa di corrente, quindi collegare il cavo di alimentazione e accendere il proiettore.
Errore schermo	Spegner il proiettore e scollegarlo dalla presa di corrente, quindi collegare il cavo di alimentazione e accendere il proiettore.
Telecomando mancante o non associato; impossibile accendere il proiettore da remoto.	Spegner il proiettore e scollegarlo dalla presa di corrente. Attendere cinque minuti, quindi collegare il cavo di alimentazione e accendere il proiettore. Dopo aver riavviato il proiettore, associare nuovamente il telecomando.
Se il proiettore si surriscalda, si spegnerà automaticamente.	Rimuovere eventuali ostacoli dalle prese di ingresso e di uscita dell'aria, in modo da garantire un flusso d'aria regolare nel proiettore. Seguire le istruzioni sopra riportate per riavviare il proiettore.
Altri errori di sistema interno	Contattare un tecnico qualificato per la manutenzione del dispositivo, oppure restituire il proiettore al reparto di assistenza post-vendita.

Certificazioni prodotto

HDMI™

HIGH-DEFINITION MULTIMEDIA INTERFACE

I termini HDMI, HDMI High-Definition Multimedia Interface e il logo HDMI sono marchi o marchi registrati di HDMI Licensing Administrator, Inc.

The logo for DTS-HD, featuring a stylized circular icon on the left and the text "dts-HD" in a bold, lowercase font on the right.

Per brevetti DTS, consultare il sito <http://patents.dts.com>. Prodotto su licenza di DTS Licensing Limited. DTS, il simbolo, DTS e il simbolo assieme, DTS-HD e il logo DTS-HD sono marchi registrati e/o marchi di DTS, Inc. negli Stati Uniti e/o altri Paesi. © DTS, Inc. Tutti i diritti riservati.

The logo for ALPD, consisting of the letters "ALPD" in a bold, sans-serif font with a stylized circular element to the right.The logo for EAC, featuring the letters "EAC" in a bold, blocky, sans-serif font.The Bluetooth logo, which includes a stylized "B" symbol inside a circle followed by the word "Bluetooth" in a bold, sans-serif font.

Il marchio e i loghi Bluetooth® sono di proprietà di Bluetooth SIG, Inc. e il loro utilizzo è concesso in licenza a [Xiaomi Inc.]. Altri marchi e nomi appartengono ai rispettivi proprietari.

The Dolby Audio logo, featuring a stylized "D" symbol inside a square followed by the text "DOLBY AUDIO" in a bold, sans-serif font.

Prodotto su licenza di Dolby Laboratories.
Dolby, Dolby Audio e il simbolo della doppia D sono marchi commerciali di Dolby Laboratories.

The WiFi Certified logo, which includes the text "WiFi" in a bold, sans-serif font inside a rounded rectangle, with the word "CERTIFIED" in a smaller font below it.

Fabbricato per: Xiaomi Communications Co., Ltd.

Fabbricato da: Fengmi (Beijing) Technology Co., Ltd.

(un'azienda del Mi Ecosystem)

Indirizzo: 301, 3F, Building 3, No.10, Barracks South Street, Renhe Town, Shunyi District, Beijing, Cina

Per ulteriori informazioni, visitare il sito www.mi.com

Содержание

Предупреждение для пользователей.....	114	Bluetooth-динамики.....	129
Правовое уведомление.....	114	Уход и техническое обслуживание.....	130
Техника безопасности при использовании лазера.....	115	Обеспечение отвода тепла.....	130
Инструкция по технике безопасности.....	115	Чистка и техническое обслуживание.....	130
Комплект поставки.....	118	Технические характеристики.....	131
Описание изделия.....	119	Устранение неполадок.....	133
Внешний вид.....	119	Сертификация продукта.....	134
Порты для подключения.....	120		
Индикатор питания.....	121		
Пульт ДУ.....	122		
Расстояние проекции и размер экрана.....	123		
Подвешивание на потолке.....	124		
Краткое руководство.....	125		
Сопряжение с пультом ДУ.....	125		
Фокусировка изображения.....	126		
Коррекция трапецеидальных искажений.....	126		
Сеть и Интернет.....	127		
Интеллектуальный контроль температуры.....	127		
Безопасность и защита.....	128		

Предупреждение для пользователей

Благодарим за выбор Лазерного проектора Mi 4K (150 дюймов).

Перед использованием внимательно прочтите это руководство. Сохраните его — оно может понадобиться вам в дальнейшем.

Изображения устройства, аксессуаров и пользовательского интерфейса в руководстве пользователя приведены исключительно в справочных целях. Фактические характеристики прибора и его функции могут отличаться в связи с улучшениями продукта.

Правовое уведомление



Все изделия, обозначенные символом отдельного сбора отработанного электрического и электронного оборудования (WEEE, Директива 2012/19/EU), следует утилизировать отдельно от несортированных бытовых отходов. С целью охраны здоровья и защиты окружающей среды такое оборудование необходимо сдавать на переработку в специальные пункты сбора электрических и электронных отходов, определенные правительством или местными органами власти. Правильная утилизация и переработка помогут предотвратить возможные негативные последствия для окружающей среды и здоровья человека. Чтобы узнать, где находятся такие пункты сбора и как они работают, обратитесь в компанию, занимающуюся установкой оборудования, или в местные органы власти.



Настоящим компания Fengmi (Beijing) Technology Co., Ltd заявляет, что тип радиооборудования "Лазерный проектор Mi 4K (150 дюймов)" соответствует требованиям Директивы 2014/53/EU. Полный текст декларации о соответствии нормативным требованиям EU доступен по указанному ниже адресу: <http://www.mi.com/global/service/support/declaration.html>

Данное устройство предназначено исключительно для использования в помещении в частотном диапазоне 5150–5350 МГц.

Рабочий диапазон частот: 2.4 GHz–2.4835 GHz (for Bluetooth)

Максимальная выходная мощность PЧ: < 20 mW (for Bluetooth)

Рабочий диапазон частот: 2.4 GHz–2.4835 GHz (for Wi-Fi 2.4 GHz)

Максимальная выходная мощность PЧ: < 100 mW (for Wi-Fi 2.4 GHz)

Рабочий диапазон частот: 5.15 GHz–5.35 GHz and 5.47 GHz–5.725 GHz (for Wi-Fi 5 GHz)

Максимальная выходная мощность PЧ: < 200 mW (for Wi-Fi 5 GHz)

При обычных условиях использования между антенной этого оборудования и телом пользователя должно сохраняться расстояние не менее 20 см.



Техника безопасности при использовании лазера

Поясняющая маркировка лазера



Изделие соответствует требованиям IEC 60825-1:2014 (класс 1) и RG2 IEC 62471-5:2015. Как и с любым источником яркого света, не направляйте луч в глаза (RG2 IEC 62471-5:2015).

Инструкция по технике безопасности

Перед использованием изделия внимательно прочтите приведенную ниже инструкцию по технике безопасности.

Описание предупреждающих маркировок



Этот символ предупреждает пользователя о том, что данное изделие содержит неизолированные источники напряжения, которые могут привести к поражению электрическим током. Прикосновение к любому внутреннему компоненту может привести к поражению электрическим током.



Этот символ обозначает важные сведения, связанные с эксплуатацией и обслуживанием. Внимательно прочтите эту информацию, чтобы обеспечить надлежащую эксплуатацию.



Этот символ предупреждает о высоких температурах.



Этот символ означает, что не следует прикасаться к этой части.



Предупреждение о необходимости заземления: при использовании этот продукт должен быть заземлен.



Инструкция по транспортировке: рекомендуется транспортировать проектор в оригинальной или аналогичной упаковке.



Предотвращение поражения электрическим током и меры пожарной безопасности:

- Использование неподходящего шнура питания может привести к снижению производительности устройства и даже поражению электрическим током. Чтобы обеспечить эффективную и безопасную работу проектора, используйте только оригинальный шнур питания или идентичную ему замену.
- Если вы используете удлинитель, его номинальный ток должен быть не ниже, чем у оригинального шнура питания проектора. Несоблюдение этого правила может привести к перегреву удлинителя, поражению электрическим током или пожару.
- Во избежание повреждений, вызванных скачком напряжения или ударом молнии, отключайте проектор от розетки во время грозы или продолжительных перерывов в работе.
- Не размещайте легковоспламеняющиеся предметы вблизи проектора, чтобы избежать пожара.
- Не заслоняйте объектив какими-либо предметами во время работы проектора. Объект, расположенный близко к объективу, может очень сильно нагреться и/или деформироваться, а также воспламениться.
- Не закрывайте вентиляционные отверстия проектора, так как это может привести к повышению температуры внутри устройства и возникновению пожара.



Меры предосторожности:

- Не устанавливайте проектор на неустойчивую платформу, подставку или стол, чтобы предотвратить его падение и избежать серьезных повреждений и травм.
- Не смотрите прямо в объектив во время работы проектора, чтобы не испортить зрение.
- Не пытайтесь разобрать проектор, так как он может содержать опасные компоненты под высоким напряжением. Обслуживание и ремонт проектора должен выполнять квалифицированный или уполномоченный специалист.

- Не размещайте проектор вертикально, поскольку он может легко упасть и повредиться или травмировать окружающих.
- Не подвергайте проектор воздействию дождя или влаги (рабочая влажность: 20–80 %).
- Не погружайте проектор в воду или другие жидкости и не допускайте их попадания на устройство. Если в корпус проектора попадет какая-либо жидкость или посторонний предмет, как можно скорее отключите проектор и передайте его квалифицированному специалисту для диагностики, прежде чем продолжать использование устройства.
- Не размещайте проектор:
 - в плохо проветриваемых и узких местах;
 - рядом с устройствами, производящими сильное магнитное поле;
 - под прямыми солнечными лучами;
 - рядом с пожарной сигнализацией;
 - в слишком жаркой, холодной или влажной среде.

Комплект поставки

Открывая упаковку, сверьте содержимое коробки с приведенным ниже списком. Если чего-либо не хватает, сообщите продавцу в надлежащие сроки.

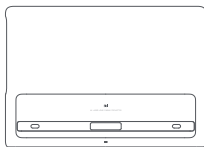

Лазерный проектор



Пульт ДУ



Шнур питания



Руководство пользователя



Гарантийное уведомление

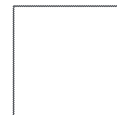

Салфетка для чистки



Примечания:

- Фактическое содержимое может отличаться в зависимости от страны (или региона) продажи. Учитывайте фактический продукт.
- Сохраните оригинальную упаковку для хранения и транспортировки.

Описание изделия

Внешний вид

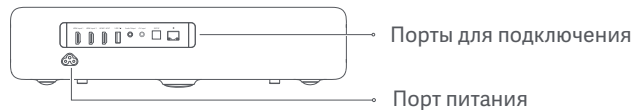
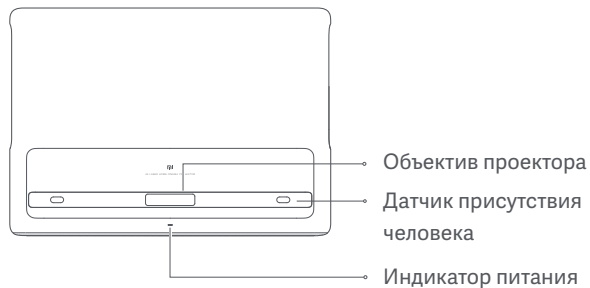

- Не размещайте легковоспламеняющиеся предметы рядом с отверстием для отвода тепла.
- Не ставьте посторонние предметы рядом с вентиляционными отверстиями, так как это может привести к повышению температуры внутри проектора.
- Не смотрите прямо в объектив, чтобы не испортить зрение, так как данный проектор излучает сильный свет во время использования.

Порты для подключения

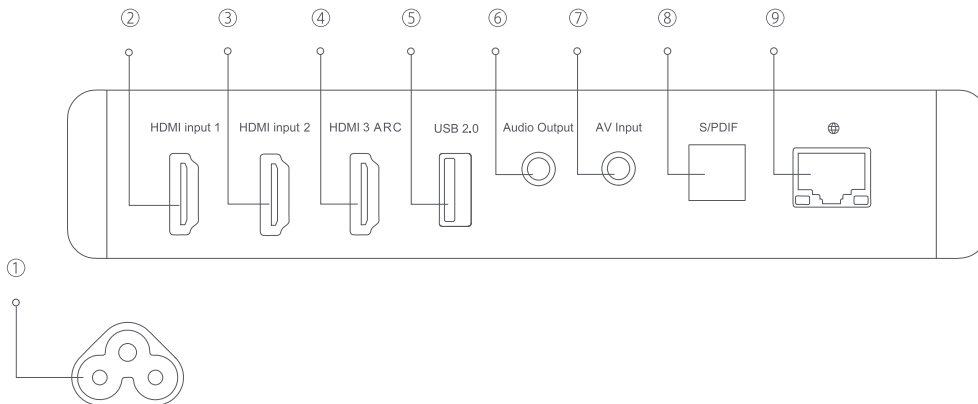

① Порт питания

② Входной порт HDMI 1

③ Входной порт HDMI 2

④ Входной порт HDMI 3

Порт реверсивного звукового канала

⑤ Поддерживает протокол передачи данных USB 2.0

⑥ Выходной звуковой порт (поддерживает сабвуферы)

⑦ Входной аудио/видеопорт (композитный аудио/
видеопорт, 3,5 мм)

⑧ Выходной порт для оптического цифрового аудиосигнала

⑨ Порт Ethernet

Индикатор питания

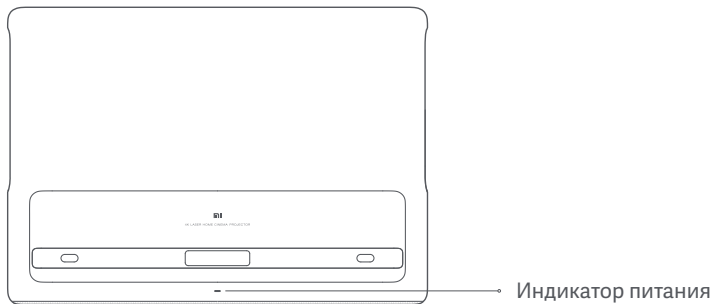

Индикатор питания (белый свет) обозначает состояние проектора следующим образом:

- При подключении к розетке проектор автоматически включается.
- Индикатор мигает во время включения проектора.
- Индикатор гаснет после включения проектора.
- Индикатор мигает во время выключения проектора.
- Индикатор гаснет после выключения проектора.

Пульт ДУ

Кнопка питания:

если проектор выключен, нажатие этой кнопки включает его;
если проектор включен, с помощью этой кнопки можно отключить его, выполнить перезагрузку или сделать снимок экрана, Режим динамиков Bluetooth

Стрелка вверх:
переход вверх

Стрелка влево:
переход влево

App:
доступ к интерфейсу приложения

Громкость +:
увеличение громкости



Google Ассистент:

нажмите эту кнопку на пульте дистанционного управления, чтобы активировать Google Ассистент

ОК: подтверждение выбранного варианта или настройки

Стрелка вправо: переход вправо

Стрелка вниз: переход вниз

Home: возврат на главный экран

Return: возврат в предыдущее меню

Громкость -: уменьшение громкости

Крышка аккумуляторного отсека:

снимите крышку батарейного отсека и установите две батарейки типа AAA или замените их

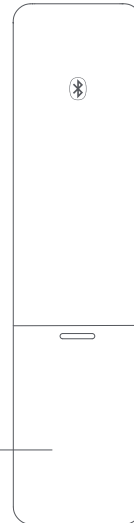

Примечания:

- Будьте внимательны, чтобы не перепутать положительный и отрицательный полюсы батареек при установке в пульт ДУ.
- При утечке электролита как можно скорее сотрите его с помощью сухой ткани и замените батарейки.
- Утилизируйте отработанные батарейки согласно правилам и нормам утилизации, действующим в вашей стране или вашем регионе.

Примечание. С помощью Лазерного проектора Mi 4K (150 дюймов) и Google Ассистент можно легко находить развлекательные программы, управлять smart-устройствами, получать ответы на экране и использовать многие другие функции с помощью голосовых команд.

Расстояние проекции и размер экрана

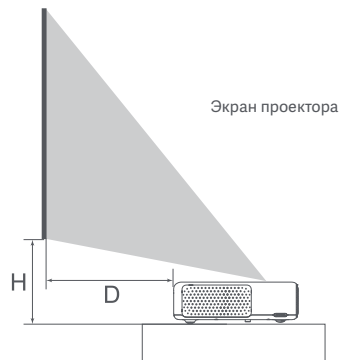
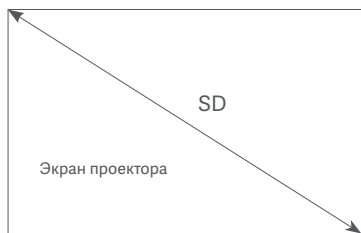

Определите расстояние между проектором и стеной или экраном на основе желаемого размера экрана.

Размеры экрана (SD)	Расстояние проекции (D)	Относительная высота (H)
80 дюймов	14 см	29 см
90 дюймов	19 см	32 см
100 дюймов	24 см	35 см
120 дюймов	34 см	41 см
150 дюймов	49 см	50 см

Размеры экрана (SD):
диагональ экрана проектора (в дюймах).
Расстояние проекции (D):
расстояние между проектором и стеной или экраном (в см).
Относительная высота (H):
расстояние от нижней части проектора до нижнего края проецируемого изображения (в см).

Примечание. Расстояния, указанные в таблице выше, приведены только для справки. Они приблизительны и могут немного отличаться от фактических значений.

Подвешивание на потолок

Подвешивание на потолке — один из способов установки, который заключается в креплении проектора сверху (например, на высоком потолке) с помощью потолочного кронштейна. Если проектор поддерживает подвешивание на потолке, в его нижней части есть отверстия с резьбой, и вы можете прикрепить его к кронштейну, вкрутив винты в эти отверстия.

Порядок установки:

1. Установите кронштейн.

Убедитесь, что кронштейн, используемый для установки, способен выдержать как минимум пятикратный вес проектора. Установку должен выполнять профессионал.

2. При установке проектора на потолочный кронштейн убедитесь, что винты соответствуют следующим характеристикам: тип винта — несамонарезающий винт M4 × 10 (диаметр: 4 мм, длина: 10 мм), 4 шт.

Сборочные габариты: см. рисунок справа.

3. Отрегулируйте кронштейн в соответствии с вашими потребностями и надежно закрутите винты, чтобы завершить установку.

Внимание!

- Во избежание конвекционной передачи тепла между воздухозаборными и воздуховыпускными отверстиями убедитесь, что на расстоянии 50 см от воздухозаборников и отверстий для отвода тепла нет препятствий.
- При подвешивании проектора его нижняя часть должна находиться на расстоянии не менее 10 см от потолка.
- Повреждения, вызванные неправильной установкой, приведут к аннулированию гарантии.

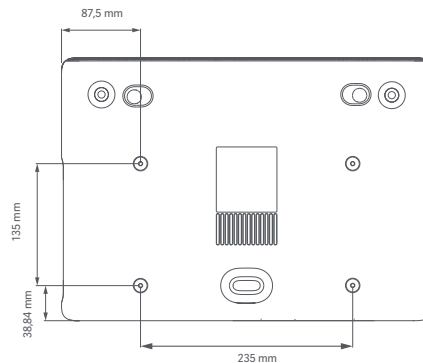

Краткое руководство

Сопряжение с пультом ДУ



Вставив батарейки в пульт ДУ, нажмите кнопку ОК, чтобы начать сопряжение.

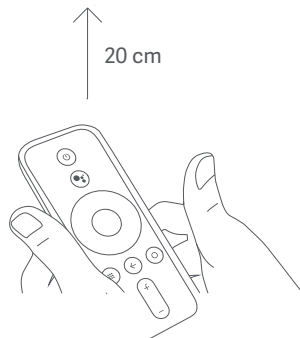
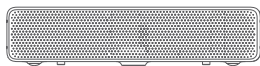

Расположите пульт ДУ возле правого нижнего угла проектора, а затем одновременно нажмите и удерживайте кнопки Home и App. Отпустите кнопки после звукового сигнала, указывающего, что пульт ДУ сопряжен с проектором. Убедитесь, что они находятся близко друг к другу, пока сопряжение не будет завершено.

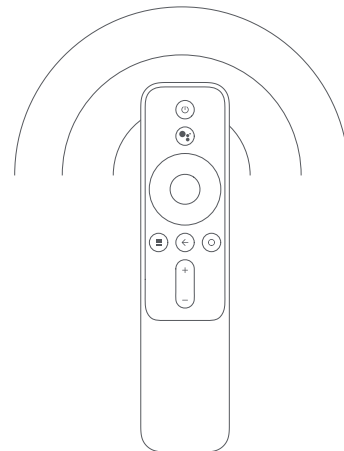

После успешного сопряжения с пультом ДУ на проецируемом изображении появятся уведомление.

Примечание. В процессе сопряжения пульт ДУ должен находиться на расстоянии не более 20 см от проектора.

Фокусировка изображения

Откройте раздел "Настройки" > "Изображение" > "Фокус", а затем используйте кнопки со стрелками влево и вправо на пульте ДУ для точной настройки вручную.

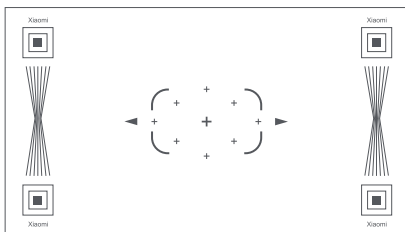

Коррекция трапецеидальных искажений

Чтобы применить коррекцию трапецеидальных искажений, выберите "Настройки" > "Изображение" > "Коррекция трапецеидальных искажений". Используйте кнопки со стрелками влево и вправо, чтобы выбрать 8-точечную коррекцию трапецеидальных искажений, точную подстройку или сброс. Нажмите кнопку ОК, чтобы выбрать режим, а затем используйте кнопки со стрелками на пульте ДУ, чтобы изменить форму проецируемого изображения.



Сеть и Интернет

Откройте раздел "Настройки" > "Сеть и Интернет". Выберите нужную беспроводную сеть, введите пароль и дождитесь подключения проектора.



Интеллектуальный контроль температуры

Проектор автоматически отслеживает собственную температуру, температуру окружающей среды (рабочий диапазон: от 0 до 40 °C) и дискового колориметра, а также автоматически регулирует скорость вентилятора в соответствии с определенными значениями температуры.

- При нормальной температуре проектор может работать в трех режимах яркости. Чтобы отрегулировать уровень яркости проектора, откройте раздел "Настройки" > "Изображение" > "Режим яркости".
- В случае перегрева проектора появится соответствующее предупреждение, и проектор автоматически переключится в режим низкой яркости. При превышении максимально допустимого значения температуры автоматически появляются предупреждения о температуре и ошибках, и проектор автоматически отключается.

Безопасность и защита

Проектор оснащен инфракрасным датчиком присутствия человека для защиты зрения от негативного воздействия яркого света в области проекции.

При срабатывании датчика яркость проектора снизится до минимально возможной, и появится следующее уведомление: "Не смотрите прямо на источник света". Чтобы закрыть уведомление, нажмите любую кнопку на пульте ДУ.

Инфракрасный датчик присутствия человека и оптическая линза Френеля

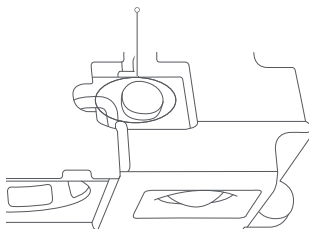

Диапазон переднего датчика:
примерно 55°

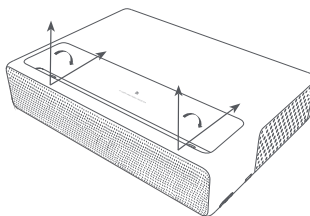

Диапазон левого и правого датчиков:
примерно 70°

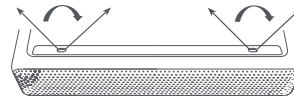

Bluetooth-динамики

Проектор оснащен четырьмя встроенными динамиками высокого качества общей мощностью примерно 30 Вт. Динамики также можно использовать в качестве автономной стереосистемы Bluetooth.

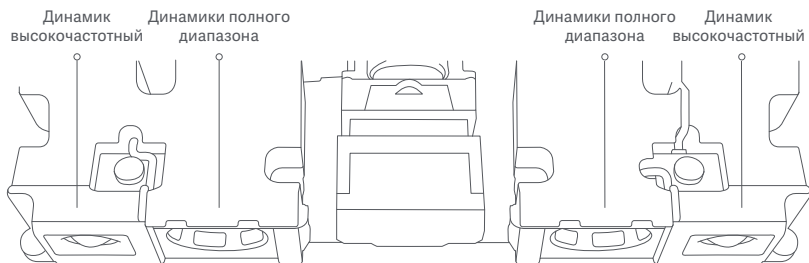

Чтобы использовать динамики в качестве стереосистемы Bluetooth, нажмите кнопку Home, а затем выберите "Настройки" > "Дистанционное управление и аксессуары" > "Режим динамиков Bluetooth" на главном экране. Включите функцию Bluetooth на своем телефоне. Найдите название проектора в списке устройств Bluetooth и выполните сопряжение с телефоном.

Примечание:

Для соединения и сопряжения с другими устройствами Bluetooth, такими как динамики и наушники, выберите "Настройки" > "Дистанционное управление и аксессуары" > "Добавить аксессуар". Убедитесь, что устройство находится в режиме ожидания подключения, а функция Bluetooth включена.

Уход и техническое обслуживание

Обеспечение отвода тепла

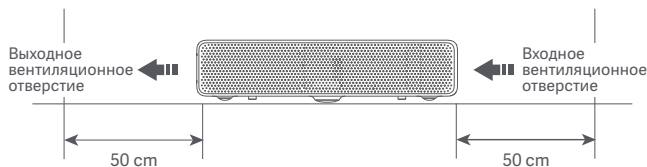

 Примечание. Не располагайте предметы на расстоянии меньше 50 см от вентиляционных отверстий, поскольку это может повлиять на процесс отвода тепла.

Чистка и техническое обслуживание

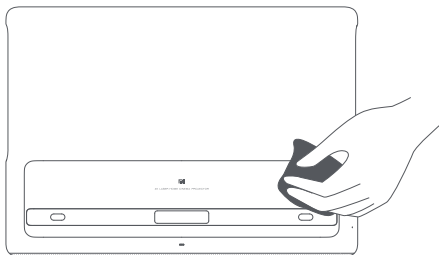

Перед чисткой выключите проектор и выньте штепсель из розетки.

Используйте только салфетку, поставляемую вместе с проектором, или профессиональную салфетку для чистки стекол.

Не используйте абразивные моющие средства, растворители, химикаты и другие грубые средства, чтобы избежать царапин и коррозии.

 Примечания:

- Проектор не является водостойким. Не допускайте попадания жидкостей в проектор, особенно на такие участки, как индикатор питания, стеклянная крышка, вентиляционные отверстия, порты для подключения и решетки динамиков.
- Используйте только салфетку, поставляемую вместе с проектором, или профессиональную салфетку для чистки объектива проектора.

Технические характеристики

Основная информация	Название	Лазерный проектор Mi 4K (150 дюймов)
	Модель:	XMJGTYS01FM
	Размеры изделия:	410 × 291 × 88 мм
	Вес нетто	7,0 кг
Электрические характеристики	Потребляемая мощность	< 300 Вт (режим высокой яркости)
	Номинальное входное напряжение	100–120/200–240 V ~, 3/2.5 A, 50/60 Hz
	Потребляемая мощность в режиме ожидания	< 0,5 Вт
Оптические параметры	Технология отображения	0,47" DMD
	Технология источника света	ALPD
	Стандартное разрешение	4K (3840 × 2160)
Параметры проецирования	Проекционный коэффициент (TR)	0,233 (* фактические результаты могут отличаться)
	Диагональ экрана	80–150 дюймов
	Фокусировка объектива	Моторизованная фокусировка
	Коррекция трапецеидальных искажений	8-точечная коррекция трапецеидальных искажений
ОЗУ	ОЗУ	2 ГБ DDR3
	Встроенная память	16 ГБ eMMC (высокоскоростная флэш-память)
Программное обеспечение системы	Операционная система	Android TV
	Приложение	Предустановленные сторонние приложения
	Режим яркости	Режим высокой яркости, Режим просмотра
	Bluetooth	Bluetooth 4.1 с низким энергопотреблением

Звук динамиков	Звуковые эффекты	Dolby Audio/DTS-HD
	Динамик	Динамики полного диапазона, 2 шт. / высокочастотные динамики, 2 шт.
Блок питания	Встроенный блок питания	Встроенный преобразователь переменного напряжения в постоянное и постоянного напряжения в постоянное
Безопасность и защита	Интеллектуальный контроль температуры	Автоматическая настройка яркости / интеллектуальная регулировка скорости вентилятора
	Температурное реле	Автоматическое отключение при перегреве
	Защита зрения от излучения лазерного проектора	Датчик присутствия человека (можно отключить)
Другое	Уровень шума	≤32 дБ (Режим просмотра при температуре окружающей среды 25 °С)
	Пульт ДУ	Дистанционное управление по Bluetooth
	Индикатор	Белый свет
	Температура хранения	От -20 °С до 55 °С
	Рабочая температура	От 0 °С до 40 °С
	Рабочая влажность	20-80 %

Устранение неполадок

Неисправность	Решение
Проецируемое изображение отсутствует.	Выключите проектор и отсоедините его от источника питания, а затем вставьте шнур питания и включите проектор.
Система Android дает сбой.	Выключите проектор и отсоедините его от источника питания, а затем вставьте шнур питания и включите проектор.
На экране отображается сообщение об ошибке.	Выключите проектор и отсоедините его от источника питания, а затем вставьте шнур питания и включите проектор.
Пульт дистанционного управления отсутствует или не сопряжен, и проектор не удается включить дистанционно.	Выключите проектор и отсоедините его от розетки. Подождите пять минут, а затем вставьте шнур питания и включите проектор. После перезагрузки проектора снова выполните сопряжение с пультом ДУ.
Если проектор перегреется, он автоматически отключится.	Уберите предметы, которые закрывают воздухозаборные и воздуховыпускные отверстия, чтобы обеспечить свободный поток воздуха через проектор. Следуйте приведенным выше инструкциям, чтобы перезагрузить проектор.
Другие внутренние ошибки системы.	Для обслуживания устройства обратитесь к квалифицированному специалисту или верните проектор в отдел послепродажного обслуживания.

Сертификация продукта

HDMI™

HIGH-DEFINITION MULTIMEDIA INTERFACE

Термины HDMI и HDMI High-Definition Multimedia Interface, а также логотип HDMI являются товарными знаками или зарегистрированными товарными знаками компании HDMI Licensing Administrator, Inc.

Bluetooth®

Словесный знак и логотипы Bluetooth® являются зарегистрированными товарными знаками, принадлежащими Bluetooth SIG, Inc., и используются [Xiaomi Inc.] по лицензии. Другие товарные знаки и торговые наименования являются собственностью соответствующих владельцев.

dts-HD®

Подробнее о патенте DTS см. на веб-сайте <http://patents.dts.com>. Изготовлено по лицензии DTS Licensing Limited. DTS, символ, DTS вместе с символом, DTS-HD, а также логотип DTS-HD являются зарегистрированными товарными знаками и/или товарными знаками компании DTS, Inc. в США и/или других странах. © DTS, Inc. Все права защищены.

ALPD®

EAC

DOLBY AUDIO™

Изготовлено по лицензии Dolby Laboratories. Dolby, Dolby Audio и символ двойного D являются товарными знаками компании Dolby Laboratories.

WiFi® CERTIFIED

Изготовлено для: Xiaomi Communications Co., Ltd.

Изготовитель: Fengmi (Beijing) Technology Co., Ltd.

(компания Экосистемы Mi)

Адрес: 301, 3F, Building 3, No.10, Barracks South Street, Renhe Town, Shunyi District, Пекин, Китай

Чтобы получить дополнительную информацию, посетите сайт www.mi.com

Spis treści

Informacja dla użytkownika.....	136	Głośniki Bluetooth.....	151
Informacje prawne.....	136	Dbanie o urządzenie i konserwacja.....	152
Ważne informacje dotyczące bezpieczeństwa.....	137	Odprowadzanie ciepła.....	152
Instrukcje dotyczące bezpieczeństwa.....	137	Czyszczenie i konserwacja.....	152
Zawartość opakowania.....	140	Dane techniczne.....	153
Przegląd produktu.....	141	Rozwiązywanie problemów.....	155
Część zewnętrzna.....	141	Certyfikaty produktu.....	156
Porty przyłączeniowe.....	142		
Wskaźnik zasilania.....	143		
Pilot zdalnego sterowania.....	144		
Odległość i rozmiar ekranu.....	145		
Montaż podwieszany pod sufitem.....	146		
Skrócona instrukcja obsługi.....	147		
Parowanie pilota.....	147		
Ostrość obrazu.....	148		
Korekcja trapezowa.....	148		
Sieć i Internet.....	149		
Funkcja inteligentnej kontroli temperatury.....	149		
Ochrona i zabezpieczenia.....	150		

Informacja dla użytkownika

Dziękujemy za wybranie projektora laserowego Mi 4K 150”.

Przed przystąpieniem do eksploatacji należy dokładnie zapoznać się z niniejszą instrukcją i zachować ją na przyszłość.

Ilustracje produktu, akcesoriów i interfejsu użytkownika w tej instrukcji obsługi są załączone jedynie jako materiał pomocniczy. Rzeczywisty produkt lub jego funkcje mogą się różnić w związku z wprowadzanymi ulepszeniami.

Informacje prawne



Wszystkie produkty oznaczone tym symbolem są uznane za odpady sprzętu elektrycznego i elektronicznego (WEEE zgodnie z Dyrektywą 2012/19/UE) i nie mogą być wyrzucane po zakończeniu okresu użytkowania wraz z innymi odpadami. W celu ochrony zdrowia ludzi oraz środowiska naturalnego należy przekazać zużyty sprzęt do wyznaczonego punktu utylizacji wyznaczonego przez instytucje rządowe lub lokalne. Prawidłowe usunięcie zużytego produktu pomaga w zapobieganiu potencjalnym negatywnym skutkom oddziaływania na środowisko naturalne i zdrowie ludzi. Więcej informacji można uzyskać w urzędzie lokalnym lub od instalatora.



Niniejszym firma Fengmi (Beijing) Technology Co., Ltd oświadcza, że urządzenia radiowe typu Projektor laserowy Mi 4K 150” są zgodne z Dyrektywą 2014/53/UE. Pełny tekst deklaracji zgodności UE jest dostępny na następującej stronie internetowej:

<http://www.mi.com/global/service/support/declaration.html>

Urządzenie jest przeznaczone do użytku we wnętrzach, gdy działa w paśmie od 5150 do 5350 MHz.

Częstotliwość robocza: 2.4 GHz–2.4835 GHz (for Bluetooth)

Maksymalna moc wyjściowa RF: < 20 mW (for Bluetooth)

Częstotliwość robocza: 2.4 GHz–2.4835 GHz (for Wi-Fi 2.4 GHz)

Maksymalna moc wyjściowa RF: < 100 mW (for Wi-Fi 2.4 GHz)

Częstotliwość robocza: 5.15 GHz–5.35 GHz and 5.47 GHz–5.725 GHz (for Wi-Fi 5 GHz)

Maksymalna moc wyjściowa RF: < 200 mW (for Wi-Fi 5 GHz)



W normalnych warunkach użytkowania to urządzenie powinno znajdować się w odległości 20 cm od anteny i ciała użytkownika.

Ważne informacje dotyczące bezpieczeństwa

Etykieta informacyjna urządzenia laserowego



Produkt jest zgodny z normą IEC 60825-1:2014 dotyczącą produktów klasy 1 oraz normą RG2 IEC 62471-5:2015.

Jak w przypadku każdego źródła jasnego światła, nie należy patrzeć bezpośrednio w wiązkę: RG2 IEC 62471-5:2015.

Instrukcje dotyczące bezpieczeństwa

Przed użyciem produktu należy dokładnie zapoznać się z poniższymi instrukcjami dotyczącymi bezpieczeństwa.

Symbole ostrzegawcze



Ten symbol ostrzegawczy informuje użytkownika, że produkt zawiera niez izolowane źródła napięcia, które mogą spowodować porażenie prądem elektrycznym. Kontakt z dowolnym elementem wewnętrznym może spowodować porażenie prądem.



Ten symbol ostrzega użytkownika o ważnych informacjach dotyczących obsługi i konserwacji. Należy zapoznać się z nimi uważnie w celu zapewnienia prawidłowego użytkowania.



Ten symbol informuje użytkownika o wysokiej temperaturze.



Ten symbol informuje użytkownika, aby unikał dotykania danej części.



Ostrzeżenie o uziemieniu: ten produkt musi być uziemiony podczas użytkowania.



Instrukcje dotyczące transportu: zaleca się transport projektora w oryginalnym opakowaniu.



Zapobieganie porażeniom prądem elektrycznym i zagrożeniom pożarowym:

- Użycie niewłaściwego przewodu zasilającego może spowodować pogorszenie wydajności produktu, a nawet porażenie prądem elektrycznym lub pożar. Aby zapewnić wydajność i bezpieczeństwo projektora, należy używać wyłącznie jego oryginalnego przewodu zasilającego lub identycznego zamiennika.
- W przypadku korzystania z przedłużacza jego prąd znamionowy nie może być niższy od prądu znamionowego oryginalnego przewodu zasilającego projektora. Niezastosowanie się do tego ostrzeżenia może doprowadzić do przegrzania przedłużacza i spowodować zagrożenie, takie jak ryzyko pożaru lub porażenia prądem elektrycznym.
- Aby uniknąć uszkodzeń spowodowanych skokami napięcia lub uderzeniami piorunów, należy odłączać projektor od gniazda zasilającego na czas burzy z piorunami lub gdy nie jest on używany przez dłuższy czas.
- Aby uniknąć pożaru, nie należy umieszczać w pobliżu projektora żadnych łatwopalnych przedmiotów.
- Nie należy blokować obiektywu żadnym przedmiotem, gdy projektor jest włączony. Przedmiot umieszczony blisko obiektywu może się bardzo nagrzać i/lub zdeformować, a nawet spowodować pożar.
- Nie wolno zasłaniać żadnych otworów wentylacyjnych projektora, ponieważ może to spowodować nagromadzenie się ciepła w produkcie i doprowadzić do pożaru.



Środki ostrożności:

- Nie należy umieszczać projektora na niestabilnym podłożu, statywie lub stole, aby zapobiec upadkowi urządzenia, a co za tym idzie – jego poważnemu uszkodzeniu lub obrażeniom ciała.
- Nie należy patrzeć bezpośrednio w obiektyw, gdy projektor jest włączony, aby uniknąć uszkodzenia wzroku.
- Nie wolno podejmować prób rozbierania projektora, ponieważ może on zawierać niebezpieczne elementy pod wysokim napięciem. Konserwację i naprawy projektora może przeprowadzać wyłącznie wykwalifikowany lub autoryzowany technik.

- Nie wolno ustawiać projektora w pozycji pionowej, aby uniknąć jego upadku, który mógłby spowodować uszkodzenie urządzenia lub obrażenia ciała.
- Nie należy wystawiać projektora na działanie deszczu lub wilgoci (wilgotność robocza urządzenia wynosi 20–80%).
- Nie wolno zanurzać projektora w wodzie ani narażać go na działanie wody lub innych cieczy. Jeśli do obudowy projektora dostanie się jakakolwiek ciecz lub przedmiot, należy natychmiast odłączyć projektor od zasilania i przekazać go do sprawdzenia wykwalifikowanemu technikowi przed ponownym użyciem.
- Nie należy umieszczać projektora w żadnym z poniższych środowisk:
 - w słabo wentylowanych lub wąskich przestrzeniach;
 - w pobliżu urządzeń wytwarzających silne pole magnetyczne;
 - w miejscu narażonym na bezpośrednie działanie światła słonecznego;
 - w pobliżu alarmu przeciwpożarowego;
 - w skrajnie gorącym, zimnym lub wilgotnym środowisku.

Zawartość opakowania

Podczas otwierania opakowania należy sprawdzić zawartość pudełka w oparciu o poniższą listę. W przypadku braku któregoś z elementów prosimy o kontakt ze sprzedawcą z zachowaniem obowiązującego terminu.

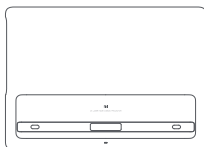

Projektor laserowy



Pilot zdalnego sterowania



Przewód zasilania

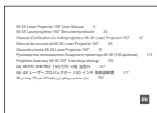

Instrukcja obsługi



Informacja o gwarancji

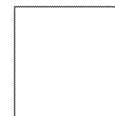

Ściereczki czyszczące



Uwaga:

- Rzeczywista zawartość może się różnić w zależności od kraju (lub regionu) sprzedaży, dlatego należy zapoznać się z rzeczywistym produktem.
- Należy zachować oryginalne opakowanie do późniejszego przechowywania lub transportu.

Przegląd produktu

Część zewnętrzna

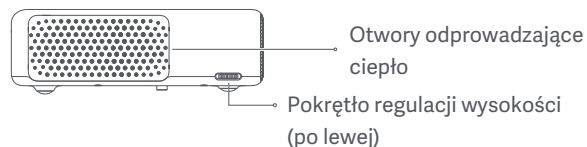
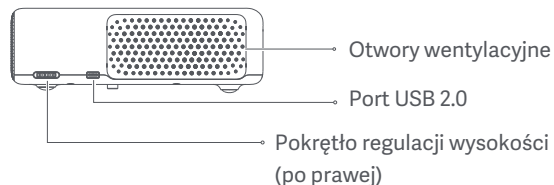
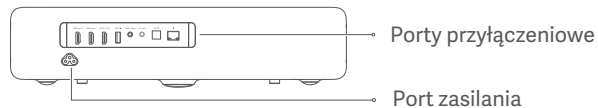
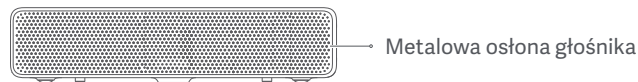
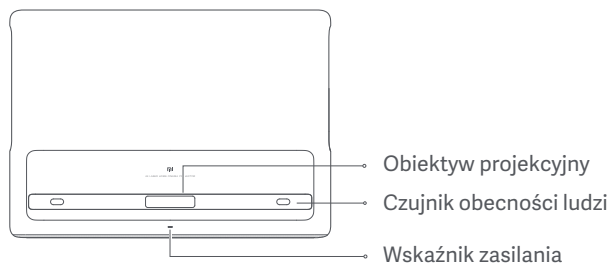

Ostrzeżenie!

- Nie należy umieszczać żadnych łatwopalnych przedmiotów w pobliżu otworów wentylacyjnych odprowadzających ciepło.
- Nie należy umieszczać żadnych przedmiotów w pobliżu otworów wentylacyjnych, ponieważ może to spowodować gromadzenie się ciepła wewnątrz projektora.
- Nie należy patrzeć bezpośrednio w obiektyw, aby uniknąć uszkodzenia wzroku, ponieważ projektor emituje silne światło podczas użytkowania.

Porty przyłączeniowe

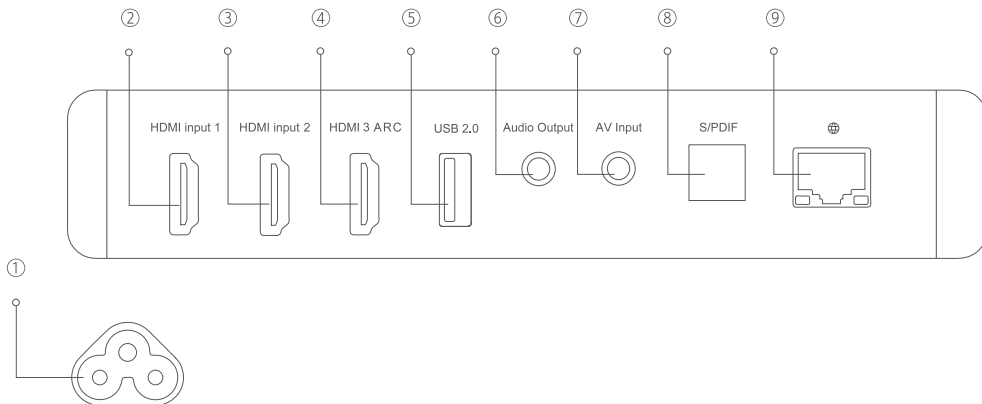

① Port zasilania

② Wejście HDMI 1

③ Wejście HDMI 2

④ Wejście HDMI 3

Złącze kanału zwrotnego audio

⑤ Obsługa protokołu komunikacji USB 2.0

⑥ Wyjście audio (obsługa subwooferów)

⑦ Wejście AV (złącze kompozytowe AV 3,5 mm)

⑧ Wyjściowe złącze optyczne cyfrowego sygnału audio

⑨ Złącze Ethernet

Wskaźnik zasilania

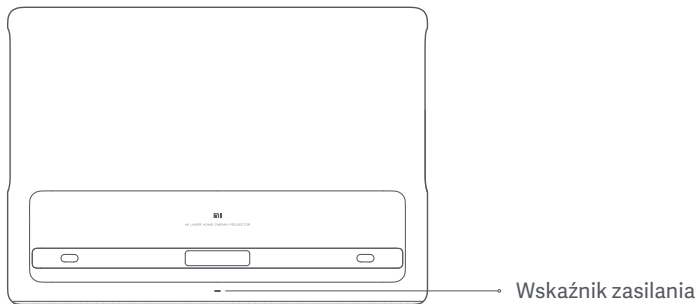

Wskaźnik zasilania (białe światło) informuje o stanie projektora w następujący sposób:

- Po podłączeniu do gniazda zasilania projektor włącza się automatycznie.
- Wskaźnik miga podczas włączania projektora.
- Wskaźnik wyłącza się po włączeniu projektora.
- Wskaźnik miga podczas wyłączenia projektora.
- Wskaźnik wyłącza się po wyłączeniu projektora.

Pilot zdalnego sterowania

Przycisk zasilania:

Gdy projektor jest wyłączony, należy nacisnąć przycisk, aby go włączyć.

Gdy projektor jest włączony, wciśnięcie umożliwi wybór opcji wyłączenia, ponownego uruchomienia i wykonania zrzutu ekranu, Tryb głośnika Bluetooth.

Przycisk kierunkowy (w górę):
góra

Przycisk kierunkowy (w lewo):
lewo

Aplikacje:
interfejs aplikacji

Głośność +:
Zwiększenie głośności

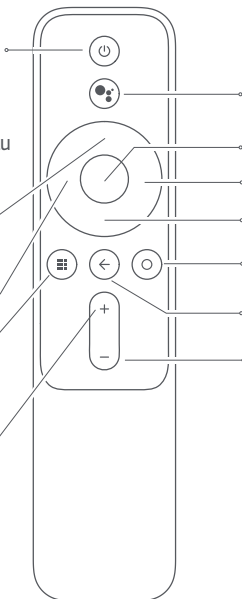

Asystent Google:

Przycisk asystenta na pilocie pozwala na komunikację z Asystentem Google.

OK: potwierdzenie wybranej opcji lub ustawienia

Przycisk kierunkowy (w prawo): prawo

Przycisk kierunkowy (w dół): dół

Ekran główny: powrót do ekranu głównego

Wstecz: powrót do poprzedniego menu

Głośność -: zmniejszenie głośności

Pokrywa baterii:

Odsunięcie pokrywy baterii w dół pozwala na umieszczanie baterii w pilocie lub ich wymianę na nowe (dwie baterie AAA).



Uwaga:

- Podczas umieszczania baterii w pilocie należy zwracać uwagę na biegun dodatni i ujemny.
- W przypadku wycieku z baterii należy natychmiast usunąć suchą ściereczką wszelki płyn i wymienić baterie na nowe.
- Zużyte baterie należy utylizować zgodnie z lokalnymi zasadami i przepisami dotyczącymi utylizacji odpadów, obowiązującymi w danym kraju lub regionie.

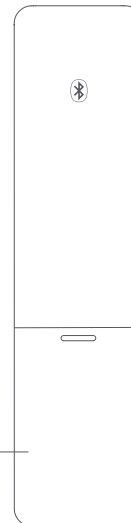

Uwaga: projektor laserowy Mi 4K 150" i Asystent Google pozwalają na szybki dostęp do rozrywki, sterowanie inteligentnymi urządzeniami, uzyskiwanie odpowiedzi na ekranie i wiele więcej za pomocą komend głosowych.

Odległość i rozmiar ekranu

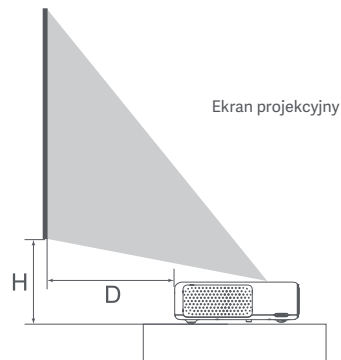
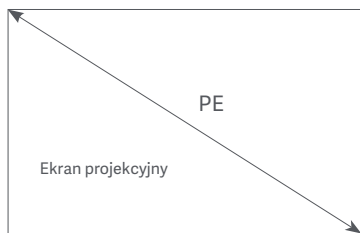

Należy określić odległość pomiędzy projektorem a ścianą lub ekranem projekcyjnym w zależności od pożądanego rozmiaru ekranu.

Przekątna ekranu (PE)	Odległość projekcji (O)	Wysokość względna (W)
80"	14 cm	29 cm
90"	19 cm	32 cm
100"	24 cm	35 cm
120"	34 cm	41 cm
150"	49 cm	50 cm

Przekątna ekranu (PE):

Przekątna ekranu projekcyjnego (wyrażona w calach)

Odległość projekcji (O):

Odległość projektora od ściany lub ekranu (wyrażona w cm)

Wysokość względna (W):

Odległość od dolnej krawędzi projektora do

dolnej krawędzi wyświetlanego obrazu (wyrażona w cm)

Uwaga: wymiary podane w powyższej tabeli mają charakter poglądowy, są przybliżone i mogą się nieznacznie różnić od rzeczywistych wartości.

Montaż podwieszany pod sufitem

Montaż pod sufitem to jedna z metod instalacji, która polega na podwieszeniu projektora ponad głowami użytkowników, np. pod wysokim sufitem, za pomocą uchwytu sufitowego. Projektor pozwalający na montaż pod sufitem ma gwintowane otwory na spodzie i można go zainstalować na uchwycie poprzez wkręcenie śrub w otwory.

Etapy montażu:

1. Montaż uchwytu:

Należy upewnić się, że uchwyt użyty do montażu projektora wytrzyma obciążenie co najmniej pięciokrotnie większe od wagi urządzenia. Montaż wymaga skorzystania z usług specjalisty.

2. Podczas montażu projektora na uchwycie sufitowym należy upewnić się, że śruby są zgodne z poniższą specyfikacją:

Rodzaj śruby: niesamogwintująca M4 × 10 (średnica: 4 mm, długość: 10 mm), 4 szt.

Rozstaw montażowy: patrz rysunek po prawej stronie.

3. Wyregulować uchwyt w zależności od potrzeb i mocno dokręcić śruby, aby dokończyć montaż.

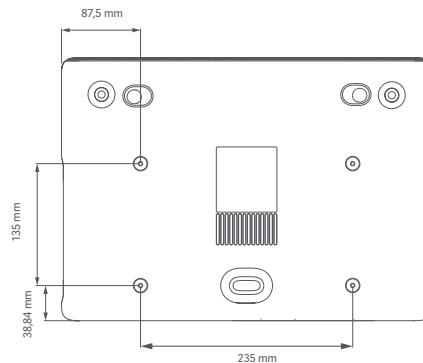

Przestrogi:

- Aby uniknąć konwekcyjnej wymiany ciepła pomiędzy wlotami i wylotami powietrza, należy upewnić się, że w odległości 50 cm od wlotów i wylotów nie znajdują się żadne przeszkody.
- W przypadku podwieszania projektora należy zachować 10 cm odstępu od sufitu.
- Uszkodzenia powstałe w wyniku nieprawidłowego montażu powodują utratę gwarancji.

Skrócona instrukcja obsługi

Parowanie pilota



Po umieszczeniu baterii w pilocie należy wcisnąć przycisk OK, aby rozpocząć parowanie.

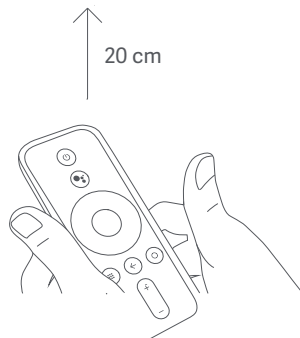
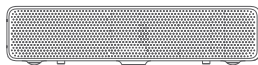

Umieścić pilot zdalnego sterowania w pobliżu prawego dolnego rogu projektora, a następnie nacisnąć i przytrzymać jednocześnie przyciski ekranu głównego i aplikacji. Zwolnić przyciski po usłyszeniu sygnału dźwiękowego. Pilot zostanie sparowany z projektorem. Należy upewnić się, że urządzenia są blisko siebie aż do zakończenia parowania.



Po pomyślnym sparowaniu pilota na wyświetlanym obrazie pojawi się powiadomienie.

Uwaga: podczas parowania pilot zdalnego sterowania powinien znajdować się w odległości nie większej niż 20 cm od projektora.

Ostrość obrazu

Aby otworzyć menu ręcznej regulacji, należy przejść do sekcji Ustawienia > Obraz > Ostrość, a następnie użyć przycisków „w lewo” i „w prawo” na pilocie.

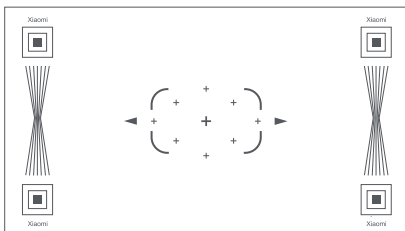

Korekcja trapezowa

Korekcja zniekształceń trapezowych jest dostępna w sekcji Ustawienia > Obraz > Korekcja trapezowa. Przyciski „w lewo” i „w prawo” pozwalają na wybór funkcji korekcji 8-punktowej, zmianę ustawień i przywracanie ustawień domyślnych. Należy wcisnąć przycisk OK, aby wybrać tryb, a następnie użyć przycisków kierunkowych na pilocie, aby dostosować kształt rzucanego obrazu.

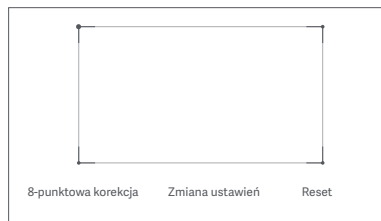

Sieć i Internet

Należy przejść do sekcji Ustawienia > Sieć i Internet. Następnie należy wybrać pożądaną sieć bezprzewodową, wprowadzić hasło i czekać na połączenie projektora.

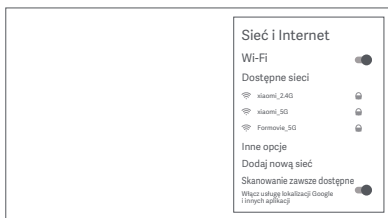

Funkcja inteligentnej kontroli temperatury

Projektor automatycznie monitoruje temperaturę otoczenia (zakres temperatur pracy wynosi od 0 do 40°C), temperaturę projektora i temperaturę koła barw, a prędkość wentylatora jest automatycznie dostosowywana na podstawie wykrytych wartości temperatury.

- Podczas pracy w normalnej temperaturze projektor udostępnia trzy tryby jasności. Aby zmienić poziom jasności projektora, należy przejść do sekcji Ustawienia > Obraz > Tryb jasności.
- Jeśli projektor będzie zbyt ciepły, pojawi się ostrzeżenie o przegrzaniu, a urządzenie automatycznie przełączy się w tryb niskiej jasności. Ostrzeżenia o temperaturze i błędach będą wyświetlane automatycznie za każdym razem, gdy temperatura przekroczy wartość graniczną, aby informować użytkownika o automatycznym wyłączeniu projektora.

Ochrona i zabezpieczenia

Projektor jest wyposażony w czujnik podczerwieni, który jest w stanie w inteligentny sposób wykrywać i chronić ludzkie oczy przed uszkodzeniami spowodowanymi silnym światłem w obszarze wyświetlania.

Po zadziałaniu czujnika projektor zmniejszy jasność do najniższej możliwej wartości i wyświetli powiadomienie: „Nie patrz bezpośrednio na źródło światła”. Aby zamknąć powiadomienie, należy nacisnąć dowolny przycisk na pilocie.

Czujnik podczerwieni
i soczewka Fresnela

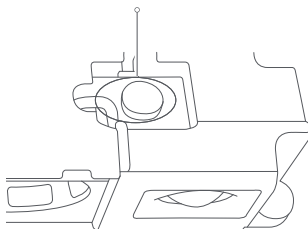

Zakres działania czujnika w pionie:
około 55°

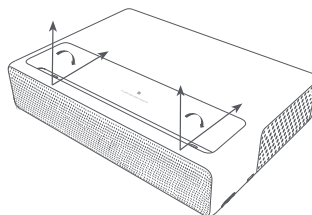

Zakres działania czujnika
w poziomie: około 70°

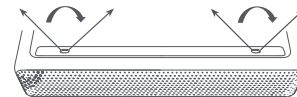

Głośniki Bluetooth

Projektor wyposażono w cztery wysokiej jakości wbudowane głośniki o łącznej mocy około 30 W. Głośniki mogą również służyć jako samodzielny zestaw stereo Bluetooth.

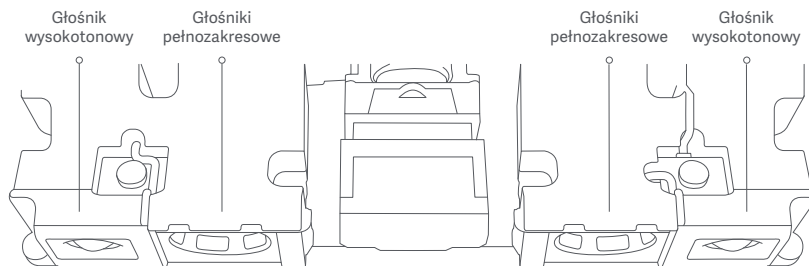

Aby używać głośników jako zestawu stereo Bluetooth, należy nacisnąć przycisk ekranu głównego, a następnie wybrać kolejno opcje Ustawienia > Pilot i akcesoria > Tryb głośnika Bluetooth. Następnie należy włączyć funkcję Bluetooth w telefonie oraz wyszukać nazwę projektora na liście Bluetooth, aby sparować projektor z telefonem.

Uwaga:

Aby połączyć i sparować projektor z innym urządzeniem Bluetooth, takim jak głośnik lub słuchawki, należy wybrać kolejno Ustawienia > Pilot i akcesoria > Dodaj akcesorium. Należy upewnić się, że urządzenie pracuje w trybie oczekiwania na połączenie z włączoną funkcją Bluetooth.

Dbanie o urządzenie i konserwacja

Odprowadzanie ciepła

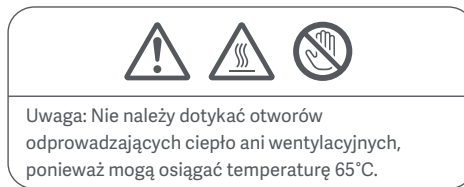
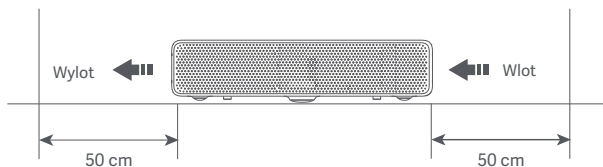

 Uwaga: nie należy umieszczać żadnych przedmiotów w odległości mniejszej niż 50 cm od otworów wentylacyjnych projektora, ponieważ wpłynie to na rozpraszanie ciepła.

Czyszczenie i konserwacja

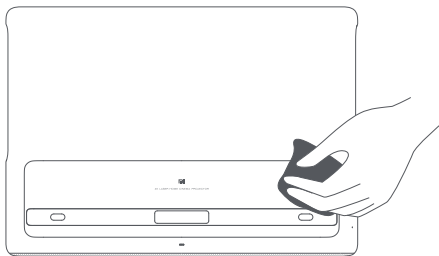

Przed przystąpieniem do czyszczenia projektora należy go wyłączyć i odłączyć od zasilania.

Do czyszczenia szkła projektora należy używać wyłącznie ściereczki dołączonej do projektora lub ściereczki czyszczącej profesjonalnej klasy. Nie używać żadnych ściernych środków czyszczących, rozpuszczalników, substancji chemicznych ani jakichkolwiek szorstkich przedmiotów, aby uniknąć zadrapań i korozji.

 Uwaga:

- Projektor nie jest wodoodporny. Nie wolno dopuścić do przedostania się cieczy do wnętrza projektora, zwłaszcza w miejscach takich jak wskaźnik zasilania, szklana pokrywa, otwory wentylacyjne, porty przyłączeniowe i osłony głośników.
- Do czyszczenia soczewki projektora należy używać wyłącznie ściereczki dołączonej do projektora lub ściereczki czyszczącej profesjonalnej klasy.

Dane techniczne

Podstawowe informacje	Nazwa	Projektor laserowy Mi 4K 150"
	Model:	XMJGTYDS01FM
	Wymiary pozycji:	410 × 291 × 88 mm
	Masa netto	7,0 kg
Parametry elektryczne	Pobór energii	< 300 W (tryb wysokiej jasności)
	Znamionowy prąd wejściowy	100–120/200–240 V ~, 3/2.5 A, 50/60 Hz
	Pobór energii w trybie czuwania	< 0,5 W
Parametry optyczne	Technologia wyświetlania	DMD 0,47"
	Technologia źródła światła	ALPD
	Standardowa rozdzielczość	4K (3840 × 2160)
Parametry projekcji	Stosunek odległości do szerokości obrazu (TR)	0,233 (*rzeczywisty wynik może się różnić)
	Przekątna ekranu	od 80 do 150"
	Skupianie obiektywu	Mechanizm skupiający
	Korekcja trapezowa	8-punktowa korekcja zniekształceń trapezowych
Pamięć RAM	Pamięć RAM	2 GB DDR3
	Wbudowana pamięć	16 GB szybkiej pamięci flash eMMC
Oprogramowanie systemowe	System operacyjny	Android TV
	Aplikacje	Wstępnie zainstalowane aplikacje innych firm
	Tryby jasności	Tryb wysokiej jasności, Tryb wyświetlania
	Bluetooth	Bluetooth 4.1/BLE

Dźwięk	Efekty audio	Dolby Audio/DTS-HD
	Głośnik	Pełnozakresowy ×2/wysokotonowy ×2
Zasilanie	Wbudowany zasilacz	Wbudowana przetwornica AC-DC, DC-DC
Ochrona i zabezpieczenia	Funkcja inteligentnej kontroli temperatury	Automatyczna regulacja jasności/inteligentna regulacja prędkości wentylatora
	Wyłączanie w wysokiej temperaturze	Automatyczne wyłączenie chroniące przed przegrzaniem
	Ochrona wzroku	Czujnik obecności ludzi (może być wyłączony)
Inne	Poziom hałasu	≤32 dB (w tryb wyświetlania przy temperaturze otoczenia 25°C)
	Pilot zdalnego sterowania	Pilot zdalnego sterowania z technologią Bluetooth
	Wskaźnik	Światło białe
	Temperatura przechowywania	od -20°C do 55°C
	Temperatura eksploatacji	od 0°C do 40°C
	Wilgotność robocza	od 20 do 80%

Rozwiązywanie problemów

Usterka	Rozwiązanie
Brak rzucanego obrazu	Wyłączyć projektor i odłączyć go od zasilania, a następnie ponownie podłączyć przewód zasilający i włączyć projektor.
Awaria systemu Android	Wyłączyć projektor i odłączyć go od zasilania, a następnie ponownie podłączyć przewód zasilający i włączyć projektor.
Błąd wyświetlania obrazu	Wyłączyć projektor i odłączyć go od zasilania, a następnie ponownie podłączyć przewód zasilający i włączyć projektor.
Brak pilota zdalnego sterowania lub pilot nie jest sparowany, a projektora nie można włączyć zdalnie	Wyłączyć projektor i odłączyć go od zasilania. Odczekać pięć minut, a następnie ponownie podłączyć przewód zasilający i włączyć projektor. Po ponownym uruchomieniu projektora należy ponownie sparować pilot zdalnego sterowania.
Projektor przegrzewa się i wyłącza automatycznie	Należy usunąć wszelkie przeszkody przed wlotów i wylotów powietrza, aby zapewnić płynny przepływ powietrza przez projektor. Postępować zgodnie z powyższymi instrukcjami, aby ponownie włączyć projektor.
Inne wewnętrzne błędy systemowe	Należy skontaktować się z wykwalifikowanym technikiem w celu naprawy urządzenia lub przekazać projektor do działu obsługi posprzedażnej.

Certyfikaty produktu

HDMI™

HIGH-DEFINITION MULTIMEDIA INTERFACE

Terminy HDMI, HDMI High-Definition Multimedia Interface oraz logo HDMI są znakami towarowymi lub zastrzeżonymi znakami towarowymi firmy HDMI Licensing Administrator, Inc.

The logo for DTS-HD, featuring a stylized circular icon on the left and the text "dts-HD" in a bold, lowercase font on the right.

Patenty DTS są dostępne na stronie: <http://patents.dts.com>. Wyprodukowano na licencji firmy DTS Licensing Limited. DTS, Symbol, DTS i Symbol łącznie, DTS-HD oraz logo DTS-HD są zastrzeżonymi znakami towarowymi i/lub znakami towarowymi należącymi do firmy DTS, Inc. w Stanach Zjednoczonych i/lub innych krajach. © DTS, Inc. Wszelkie prawa zastrzeżone.

The logo for ALPD, consisting of the letters "ALPD" in a bold, sans-serif font with a stylized circular element to the right.The logo for EAC, consisting of the letters "EAC" in a bold, sans-serif font.The Bluetooth logo, featuring a stylized "B" symbol inside a circle followed by the word "Bluetooth" in a bold, sans-serif font.

Znak słowny i logo Bluetooth® są zastrzeżonymi znakami towarowymi należącymi do firmy Bluetooth SIG, Inc. i mogą być używane przez Xiaomi Inc. na warunkach licencji. Pozostałe znaki i nazwy handlowe należą do ich odpowiednich właścicieli.

The Dolby Audio logo, featuring a stylized "D" symbol inside a square followed by the text "DOLBY AUDIO" in a bold, sans-serif font.

Wyprodukowano na licencji Dolby Laboratories. Dolby, Dolby Audio i symbol podwójnej litery D są znakami towarowymi Dolby Laboratories.

The WiFi Certified logo, featuring the text "WiFi" in a bold, sans-serif font inside a rounded rectangle, with the word "CERTIFIED" in a smaller font below it.

Wyprodukowano dla: Xiaomi Communications Co., Ltd.

Producent: Fengmi (Beijing) Technology Co., Ltd.

(spółka Mi Ecosystem)

Adres: 301, 3F, Building 3, No.10, Barracks South Street, Renhe Town, Shunyi District, Pekin, Chiny

Więcej informacji: www.mi.com

목차

사용자 고지	158	블루투스 스피커	172
법적 고지	158	일상 유지 보수	173
레이저 안전 정보	159	발열 유지 보수	173
주의 사항	159	청소 및 유지보수	173
구성품 목록	161	기본 사양	174
제품 소개	162	문제 해결	176
외관	162	제품 인증	176
단자	163		
전원 표시등	164		
리모컨	165		
투사 거리 및 스크린 사이즈	166		
천장 거치 설명	167		
조작	168		
리모컨 페어링	168		
포커스 맞추기	169		
키스톤 보정	169		
네트워크 및 인터넷	170		
스마트 온도 제어	170		
안전 보호	171		

사용자 고지

Mi 레이저 프로젝터 150인치 를 선택해 주셔서 감사합니다.

사용 전에 이 설명서를 주의 깊게 읽고 나중에 참고할 수 있도록 잘 보관하십시오.

사용 설명서의 제품 삽화, 액세서리, 사용자 인터페이스는 참조를 위한 것입니다.

실제 제품 및 기능은 제품 개선에 따라 달라질 수 있습니다.

법적 고지



이 기호가 표시된 모든 제품은 전자폐기물에 포함(WEEE, 2012/19/EU 지침에 의거)됨으로 분류되지 않은 가정 폐기물과 혼합하여폐기해서는 안 됩니다. 대신 정부나 로컬 자치단체가 전자 폐기물의 재활용을 위해 지정한 수거 지점에 넘겨 사람의 건강과 환경을보호해야 합니다. 올바른 처리와 재활용은 환경과 인간의 건강에 대한 잠재적인 부정적 결과를 예방하는 데 도움이 될 것입니다. 해당수집 지점의 약관 및 위치에 대한 자세한 내용은 설치자 또는 로컬 자치단체에 문의하십시오.



여기에서 Fengmi (Beijing) Technology Co., Ltd는 무선 통신 장비 유형 Mi 레이저프로젝터 150인치 가2014/53/EU 지침을준수했다는 점을 선언합니다.

EU 적합성 선언문의 전체 텍스트는 <http://www.mi.com/global/service/support/declaration.html>에서 확인할 수 있습니다.

이 장치는 5150~5350MHz의 주파수 범위에서 작동하는 경우 실내에서만 사용하도록 제한됩니다.

작동 주파수: 2.4 GHz~2.4835 GHz (for Bluetooth)

최대 RF 출력 파워: < 20 mW (for Bluetooth)

작동 주파수: 2.4 GHz~2.4835 GHz (for Wi-Fi 2.4 GHz)

최대 RF 출력 파워: < 100 mW (for Wi-Fi 2.4 GHz)

작동 주파수: 5.15 GHz~5.35 GHz and 5.47 GHz~5.725 GHz (for Wi-Fi 5 GHz)

최대 RF 출력 파워: < 200 mW (for Wi-Fi 5 GHz)



일반적인 사용 상황에서 본 장비는 안테나와 사용자의 신체 사이에 최소 20 cm의 거리를 유지해야 합니다.

레이저 안전 정보

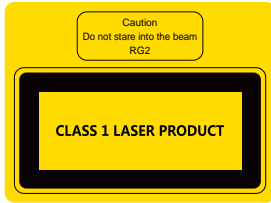

본 제품은 Class 1 레이저 기기로 IEC 60825-1:2014, 및 RG2 IEC 62471-5:2015.

본 제품은 작동 시 강렬한 빛을 쏘게 됩니다.시력이 손상될 수 있으니 렌즈를 직접적으로 쳐다보지 마십시오. RG2 IEC 62471-5:2015.

주의 사항

제품 사용 전 다음의 중요 안전 설명을 숙지하여 주십시오.

안전 마크 설명



해당 경고 마크는 본 제품 내부에 절연 기능이 없어 감전 사고가 초래될 수 있으므로 기기 내부의 모든 부품과 접촉할 경우 감전의 위험이 있을 수 있다는 경고 표시입니다.



해당 마크는 조작 및 유지 보수와 관련된 중요한 정보에 대한 경고 표시입니다. 해당 정보를 잘 읽어주시고 올바르게 조작하시기 바랍니다.



해당 마크는 고온 주의 표시입니다.



해당 마크는 손으로 만지지 말라는 경고 표시입니다.



접지 경고

본 제품 사용 시 반드시 접지된 콘센트에 연결하여 사용해 주십시오.



운반 설명

본 제품의 기본포장 또는 유사한 포장재로 포장하여 운반하여 주십시오.



감전 및 화재가 발생하지 않도록 주의해 주십시오

- 올바르게 않은 전원 케이블을 사용하지 마십시오. 제품의 성능에 영향을 미칠 수 있으며 심각한 경우 감전 및 화재 등의 사고가 발생할 수 있습니다. 제품 성능 및 사용 상의 안전을 위해 제품과 함께 제공되는 전원 케이블과 동일한 모델의 전원 케이블을 사용해 주십시오.
- 전원 케이블 연장선이 필요한 경우 정격 전류값이 본 제품 정격 전류값 이상인 전원 케이블을 사용해 주십시오. 정격 전류값 이하의 전원 케이블을 사용하는 경우 전원 케이블이 과열되어 감전 및 화재 등의 사고가 발생할 수 있습니다.
- 천동번개가 치는 날씨 또는 본 제품을 오랜 기간 사용하지 않는 경우 낙뢰 또는 과도한 전압으로 인해 기기가 손상되지 않도록 콘센트에서 플러그를 뽑아주십시오.
- 화재 예방을 위해 본 제품 주변에 인화성 물질을 놓지 마십시오.
- 제품 작동 시 렌즈를 가리지 마십시오. 제품이 뜨거워져 변형되거나 화재가 발생할 수 있습니다.
- 통풍구 및 열기 배출구 주변에 어떠한 물체도 놓지 마십시오. 제품 내부에 열이 발산되지 못해 화재가 발생할 수 있습니다.



안전 조작 설명

- 본 제품을 불안정한 테이블, 지지대, 책상 위에서 사용하지 마십시오. 제품이 떨어져 디바이스가 심각하게 손상되거나 인체에 상해를 입을 수 있습니다.
- 제품 작동 시, 렌즈를 직접적으로 쳐다보지 마십시오. 시력이 손상될 수 있습니다.
- 본 제품을 임의로 분해하지 마십시오. 기기 내부에 인체에 상해를 입힐 수 있는 위험한 고압이 발생할 수 있습니다. 유지 보수 및 수리가 필요한 경우에는 교육을 받은 전문 인력 혹은 전문가에게 맡겨 주십시오.
- 본 제품을 세워서 설치하지 마십시오. 기기가 넘어져 다치거나 기기가 파손될 수 있습니다.
- 본 제품을 물에 젖기 쉬운 환경 혹은 습한 환경에 놓지 마십시오. (본 제품의 작동 습도는 20%~80%입니다.)
- 본 제품이 물 또는 기타 액체에 침수되거나 노출되지 않도록 해 주십시오. 액체 또는 고체 물질이 기기 내부에 들어간 경우 즉시 전원 케이블을 뽑아주시고 전문 서비스 기술자에게 점검을 받은 후 사용해 주십시오.
- 다음 환경에 방치하지 마십시오.
 - 통풍이 잘 되지 않거나 비좁은 공간
 - 강력한 자기장이 발생하는 기기 주변
 - 직사 광선이 비추는 장소
 - 화재경보기 주변
 - 너무 덥거나 춥거나 습한 환경

구성품 목록

개봉 시 다음 구성품이 모두 포함되어 있는지 확인하여 주십시오. 만약 구성품이 빠져 있는 경우 즉시 판매자에게 연락하여 주십시오.

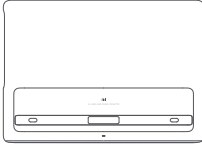

레이저 프로젝터



리모컨



AC 전원 케이블



사용 설명서



보증 안내



세척천

주의사항:

- 구성품은 판매 국가(지역)에 따라 달라질 수 있습니다. 실물을 참고해 주십시오.
- 이후 운반이 필요한 경우를 위해 기본포장을 잘 보관하여 주십시오.

제품 소개

외관

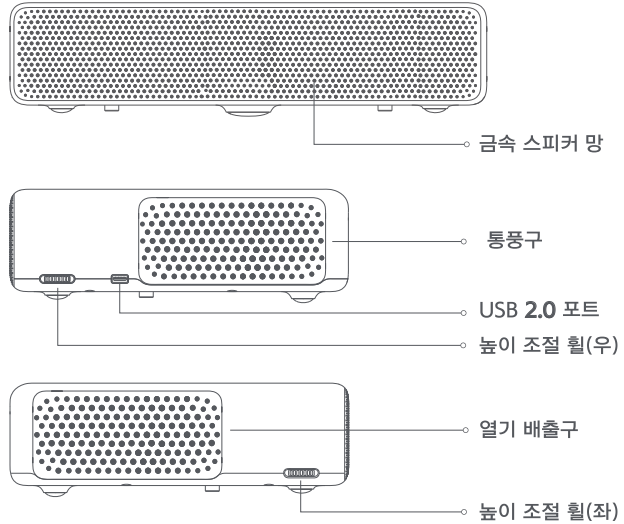
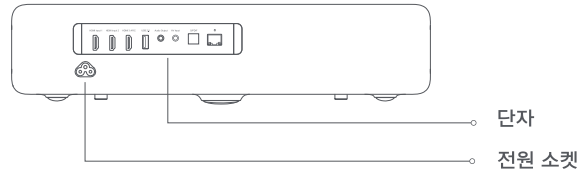
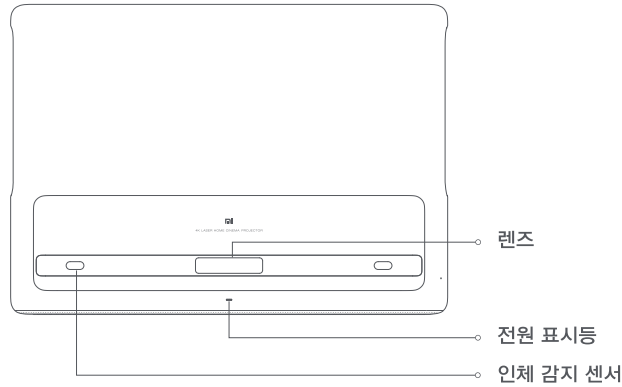

⚠ 주의사항:

- 열기 배출구에서 뜨거운 바람이 나올 수 있으므로 주변에 열에 민감한 물체를 놓지 마십시오.
- 열기 배출구 주변에 어떠한 물체도 놓지 마십시오. 제품 내부에 열이 축적될 수 있습니다.
- 본 제품은 작동 시 강력한 빛을 쏘게 됩니다.시력이 손상될 수 있으니 렌즈를 직접적으로 쳐다보지 마십시오.

단자

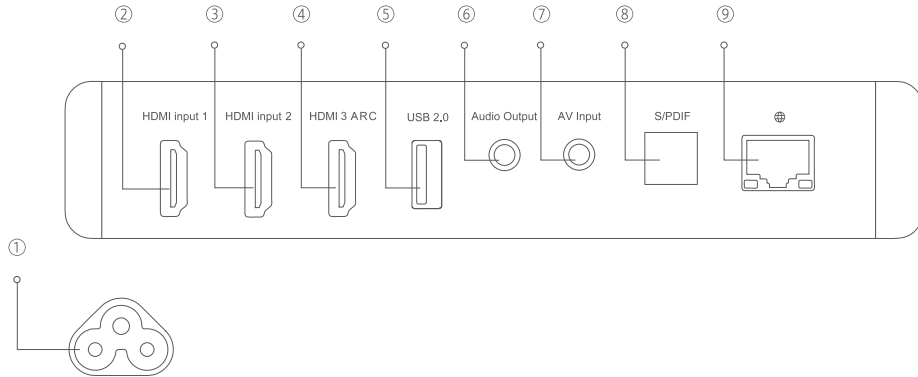

① 전원 소켓

② HDMI 1
- HDMI 입력 포트 1

③ HDMI 2
- HDMI 입력 포트 2

④ HDMI 3 ARC
- HDMI 입력 포트 3
- 오디오 리턴 포트

⑤ USB 2.0
- USB 2.0 통신 프로토콜 지원

⑥ 오디오 출력
- 오디오 출력 포트, 우퍼 지원

⑦ AV 입력
- 비디오 컴포넌트 입력 포트
(3.5mm 3-in-1 포트)

⑧ S/PDIF
- 광 디지털 오디오 신호 출력
포트

⑨ 이더넷
- 유선 네트워크 연결 포트

전원 표시등

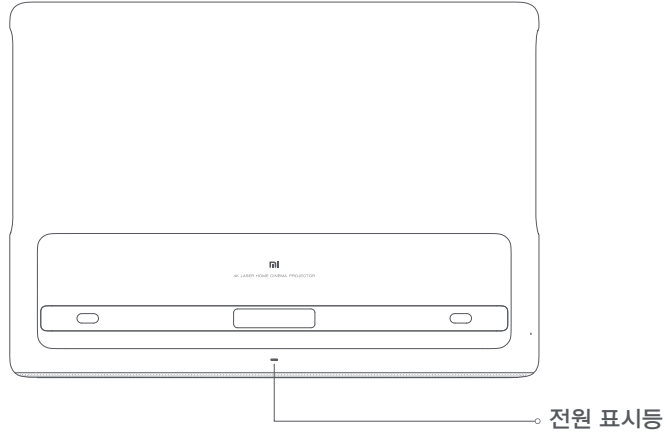

전원 표시등(흰색)에 따른 시스템 상태 표시:

- 전원 케이블을 연결하면 시스템이 자동으로 전원을 켜며 표시등이 깜빡입니다.
- 시스템이 켜지면 표시등이 꺼집니다.
- 전원을 끄면 표시등이 깜빡입니다.
- 시스템이 꺼지면 표시등이 꺼집니다.

리모컨

전원 버튼:

전원이 꺼진 상태에서 버튼을 누르면 전원이 켜집니다. / 전원이 켜진 상태에서 버튼을 누르면 다음을 선택할 수 있습니다. 전원 끄기, 재시작, 스크린샷, 블루투스 스피커 모드

방향버튼(위): 위쪽으로 이동

방향버튼(좌): 왼쪽으로 이동

확인버튼: 선택사항 또는 설정 확인

APP 버튼: APP 화면 연결

뒤로버튼: 이전 메뉴로 돌아가기

음량 - 버튼: 음량 줄이기

⚠ 주의사항:

- 리모컨 배터리 교체 시 +/-극을 잘 확인하여 주십시오.
- 배터리에서 누액이 발생하는 경우 즉시 마른 수건으로 깨끗이 닦아 주시고 새로운 배터리로 교환하여 주십시오.
- 사용한 배터리는 배터리 상의 설명 또는 규정 및 가이드에 따라 처리하여 주십시오.

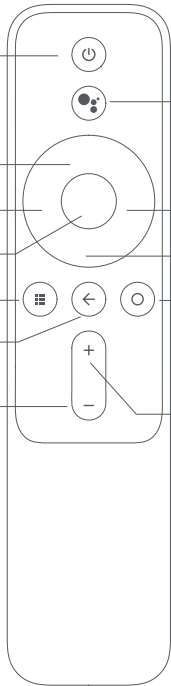

안내: Mi 레이저 프로젝터 150인치 와 Google 어시스턴트를 사용하여 음성으로 빠르게 엔터테인먼트를 이용할 수 있으며, 스마트 기기를 제어하고, 화면에서 답을 얻을 수 있습니다.

Google 어시스턴트 :

어시스턴트 버튼을 누르면 Google 어시스턴트를 통해 음성으로 명령할 수 있습니다.

방향버튼(우): 오른쪽으로 이동

방향버튼(아래): 아래로 이동

Home 버튼: 첫페이지로 돌아가기

음량 + 버튼: 음량 키우기

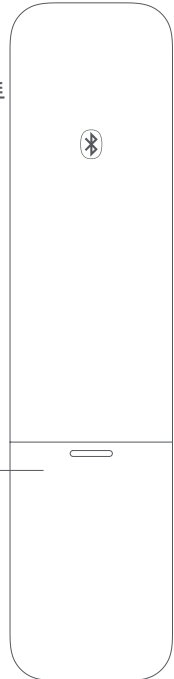

배터리 덮개

아래쪽으로 밀어 배터리 뚜껑을 열어 줍니다. 배터리 넣는 곳 하부 +/-극 안내에 따라 2개의 AAA 배터리를 넣거나 교환하여 주십시오. 배터리의 플러스 극을 (+) 방향으로 마이너스 극을 (-) 방향으로 넣어 주십시오.

투사 거리 및 스크린 사이즈

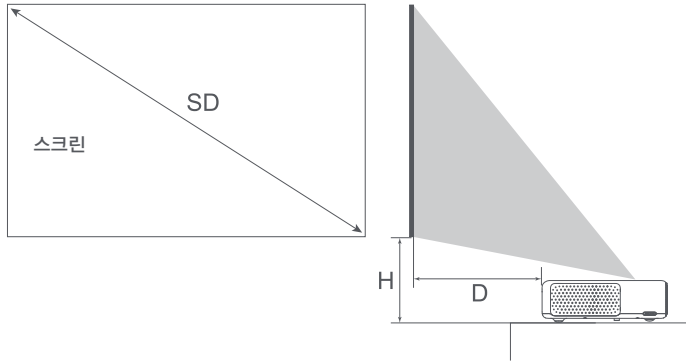

스크린 사이즈에 따라 레이저 프로젝터와 스크린 사이의 거리를 확인하여 주십시오.

스크린 사이즈(SD)	투사 거리(D)	상대 높이(H)
80"	14cm	29cm
90"	19cm	32cm
100"	24cm	35cm
120"	34cm	41cm
150"	49cm	50cm

스크린 사이즈(SD): 스크린 대각선 사이즈(인치)
 거리(D) : 프로젝터 뒤쪽에서 스크린까지의 거리(mm)
 상대 높이(H): 레이저 프로젝터 아래쪽에서 스크린
 아래쪽까지의 거리(mm)

주의사항:

- 상기표의 사이즈는 근사값으로 실제 사이즈와 약간 차이가 있을 수 있습니다. 실물을 참고해 주십시오.

천장 거치 설명

천장 거치란 프로젝터를 거치대를 사용해 높은 곳에 설치하는 것으로 통상적으로 프로젝터를 천장에 설치해 투사하는 설치 방식입니다. 일반적으로 천장 거치 기능이 있는 프로젝터에는 하부에 거치 전용 구가 있어 프로젝터를 거치대와 연결할 수 있습니다.

설치 절차 간략 설명:

1. 거치대 설치하기.

- 프로젝터의 5배 이상의 무게를 견딜 수 있는 프로젝터 설치용 지지대 또는 거치대를 사용해 주십시오.
- 전문 설치자가 설치해 주십시오.

2. 프로젝터 거치대에 설치하기. 다음 규격에 맞는 나사를 사용해 주십시오.

나사 타입: M4*10 규격(직경4mm, 길이 10mm)의 스크류 나사,
4pcs
조립 크기: 오른쪽 그림 참조

⚠ 주의사항

- 설치 시 공기 흡입 및 배출구 사이에 기류로 인해 회로가 움직이지 않도록 측면에 있는 공기 흡입구 및 열기 배출구와 50cm 이내에 가로막는 물체가 없도록 공간을 확보해 주십시오.
 - 천장 거치 시 기기 하부와 천장 사이를 10cm 떨어져 설치해 주십시오.
 - 올바르지 않은 설치로 인해 기기가 파손되는 경우 A/S가 제공되지 않습니다.
3. 투사 방향에 따라 거치대를 조절하고 나사를 조여 설치를 완료합니다.

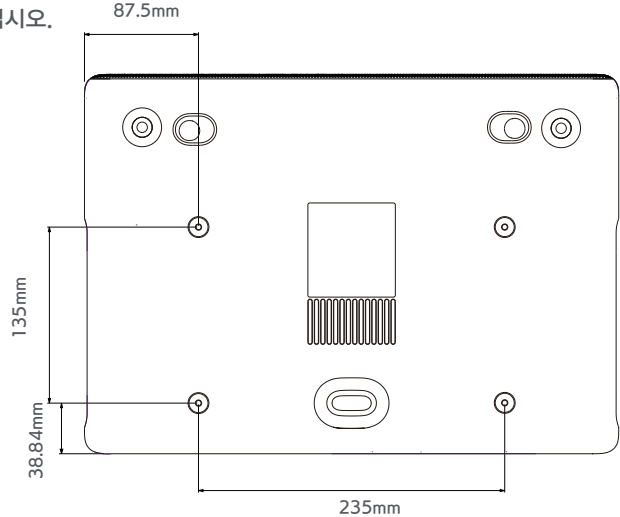

조작

리모컨 페어링

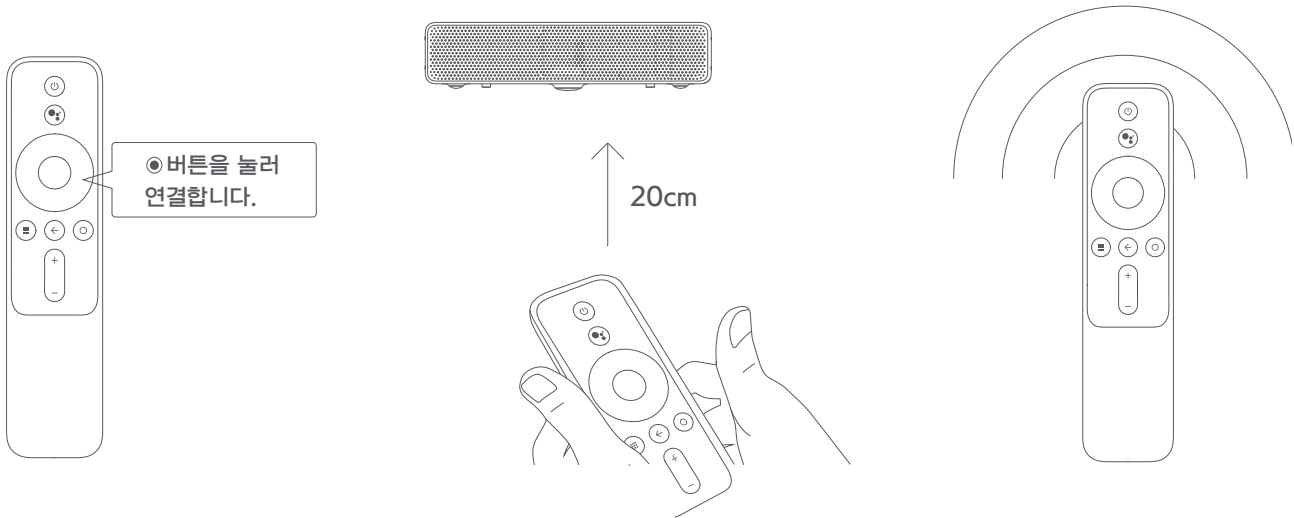

리모컨에 배터리를 넣은 후 ● 리모컨의 버튼을 누르면 연결됩니다.

리모컨을 레이저 프로젝터 오른쪽 아래쪽에 가까이 놓고 '딩' 소리가 날 때까지 ● 버튼과 ● 버튼을 동시에 누릅니다. 블루투스 페어링이 시작되면 프로젝터와 리모컨의 거리를 가까이 유지하여 주시고 잠시 기다려 주십시오.

가까이 유지하여 주시고 잠시 기다려 주십시오.

주의: 연결 중 리모컨과 레이저 프로젝터의 거리가 20cm를 넘지 않도록 주의하여 주십시오.

포커스 맞추기

선택 > 화면 > 포커스 맞추기 로 들어간 후 리모컨
좌우 버튼을 눌러 수동으로 미세조정합니다.

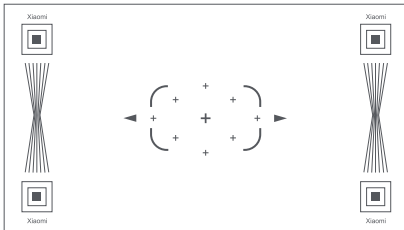

키스톤 보정

설정 > 화면 > 키스톤 보정 에서 화면의 키스톤을 보정합니다.좌, 우
버튼으로 8포인트, 미세조정, 초기화를 선택할 수 있으며 확인 버튼을
눌러 선택 후 방향 버튼으로 조정할 수 있습니다.

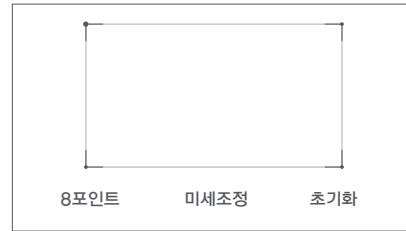

네트워크 및 인터넷

설정 > 네트워크 및 인터넷 에서 연결할 무선 네트워크를 선택하고 비밀번호를 입력한 후 연결이 완료되기를 기다려 주십시오.



안내: 설정 메뉴를 통해 더 많은 설정 및 옵션을 보실 수 있습니다.

스마트 온도 제어

주변 온도(주변 온도 범위 0°C~40°C), 레이저 온도 및 컬러링 온도는 시스템에서 제어하며, 측정 온도에 따라 자동으로 팬 속도를 조절합니다.

- 정상 온도 범위 시 3가지 밝기 모드를 선택할 수 있습니다. 설정 > 화면 > 밝기 모드에서 레이저 프로젝터 밝기를 선택할 수 있습니다.
- 경고 온도가 되면 온도 과열 경고창이 자동으로 팝업되고 "화면 밝기가 어두워 집니다."가 표시됩니다.온도가 상한을 초과하면 온도 과열 경고창과 오류창이 자동으로 팝업되며 "기기가 꺼집니다"가 표시됩니다.

안전 보호

인체 적외선 감지 센서
및 Fresnel 광학 렌즈

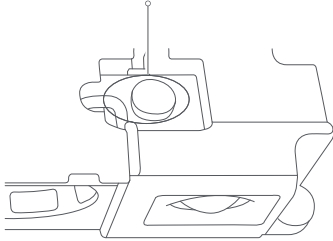

기기 전면 감지 각도 약 55°

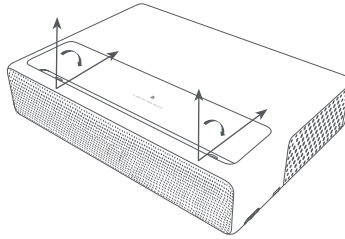

좌우 감지 각도 약 70°

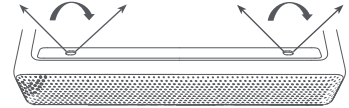

본 제품에는 인체 적외선 감지 센서가 내장되어 있어 투사 구역 안을 스마트하게 감지하여 강렬한 빛으로 인한 시력 손상을 방지합니다.

인체가 감지되면 기기의 밝기가 최소 밝기로 조정되고 "빛을 직접적으로 바라보지 마십시오."의 경고 문구가 팝업되며 리모컨의 아무 버튼을 눌러 나갈 수 있습니다.

블루투스 스피커

레이저 프로젝터에는 4개의 고품질 스피커가 내장되어 있으며 총 출력 파워는 ≈30W로, 독립적인 블루투스 스피커로도 사용할 수 있습니다.

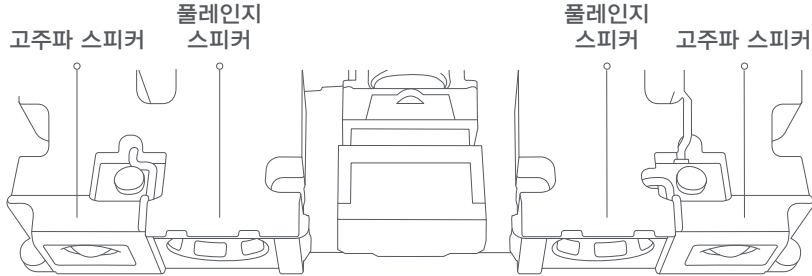

블루투스 스피커로 사용하고 싶은 경우 설정 > 리모컨 및 액세서리 > 블루투스 스피커 모드 에서 블루투스 스피커 모드로 설정할 수 있습니다. 휴대폰 블루투스 기능을 켜고 프로젝터 이름을 검색한 후 페어링 할 수 있습니다.

안내:

본 제품을 기타 블루투스 기기(예: 블루투스 스피커, 블루투스 이어폰)와 외부 연결 하는 경우 설정 > 리모컨 및 액세서리 > 블루투스 스피커 모드 에서 페어링 할 수 있습니다.기타 기기의 블루투스 기능이 켜져있는지 확인 한 후 페어링을 진행해 주십시오.

일상 유지 보수

발열 유지 보수



⚠ 주의사항:

레이저 프로젝터의 열기 배출구 50cm 이내에는 어떠한 물체도 놓지 마십시오. 바람 배출구가 막힐 경우 열기 배출 효과에 영향을 줄 수 있습니다.

청소 및 유지보수

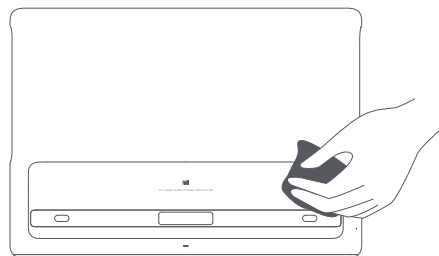

청소 전 레이저 프로젝터 전원을 끄고 전원 케이블을 뽑아 주십시오.

정기적으로 기기와 함께 제공되는 클리너 또는 전용 클리너를 사용하여 레이저 프로젝터 본체와 유리 덮개를 가볍게 닦아 주십시오. 연마제 및 화학약품 또는 표면이 거친 물체를 사용하여 닦지 마십시오. 부식되거나 스크래치가 생길 수 있습니다.

⚠ 주의사항:

- 본 레이저 프로젝터에는 방수 기능이 없습니다. 기기에 액체가 닿지 않도록 주의하여 주시고, 특히 전원 표시등, 열기 배출구, 단자, 스피커 등이 물에 젖지 않도록 주의하여 주십시오.
- 반드시 기기와 함께 제공되는 클리너 또는 전용 클리너를 사용하여 렌즈 표면을 닦아 주십시오.

기본 사양

기본 정보	제품명	Mi 레이저 프로젝터 150인치
	제품 모델	XMJGTYDS01FM
	제품 크기	410 x 291 x 88mm
	제품 순중량	7.0kg
전기 규격	전력	<300W(밝기 밝음 모드)
	전원 입력	100-120/200-240 V ~, 3/2.5 A, 50/60 Hz
	대기 전력	<0.5W
광학 사양	디스플레이 기술	0.47"DMD
	광원 기술	ALPD
	표준 해상도	4K(3840 x 2160)
투사 사양	투사비(TR)	0.233 (*실물 기준)
	스크린 사이즈	80"-150"
	렌즈 포커스	전동 포커스
	키스톤 보정	8포인트 키스톤 보정
내장	RAM	2GB DDR3
	내장 메모리	16GB eMMC 고속 플래시 메모리
시스템 소프트웨어	운영 체제	Android TV
	APP	기본 설치 기타 APP
	밝기 모드	밝음, 동영상 모드
	블루투스	블루투스 4.1/BLE 저전력

음향	음향효과	DOLBY / DTS-HD
	스피커 음향	플레인지 x2 + 고주파 x2
전원 공급	내장 전원	AC-DC,DC-DC 내장
안전 보호	스마트 온도 제어	밝기 모드 자동 전환, 팬 속도 스마트 조정
	온도 스위치	과열 자동 전원 OFF
	레이저 눈 보호	인테 감지 센서(OFF 가능)
기타	소음	≤32dB 동영상 모드, 주변온도 25℃
	리모컨	블루투스 리모컨
	표시등	흰색등
	메모리 온도	-20℃~55℃
	작동 온도	0℃~40℃
	작동 습도	20%~80%

문제 해결

고장	해결방법
화면이 나오지 않습니다.	전원을 끄고 전원 케이블을 뽑은 후 다시 전원 케이블을 꼽고 시스템을 재시작해 주십시오.
안드로이드 시스템이 다운되었습니다.	전원을 끄고 전원 케이블을 뽑은 후 다시 전원 케이블을 꼽고 시스템을 재시작해 주십시오.
화면이 이상합니다.	전원을 끄고 전원 케이블을 뽑은 후 다시 전원 케이블을 꼽고 시스템을 재시작해 주십시오.
리모컨 분실 했습니다. 또는 리모컨을 페어링하지 않아 전원을 켤 수 없습니다.	전원을 끄고 전원 케이블을 뽑고 5분 후 다시 전원 케이블을 꼽고 시스템을 재시작해 주십시오. 시스템을 재시작한 후 리모컨을 다시 페어링 합니다.
온도가 너무 높다는 메시지가 나온 후 프로젝터가 자동으로 꺼집니다.	공기 출입구 주변의 장애물을 제거한 후 기류가 원활하게 통풍될 수 있도록 냉각시키고 상기 방법에 따라 기기를 재시작해 주십시오.
기타 시스템 고장.	A/S 직원에게 연락하여 현장 A/S를 받으시거나 레이저 프로젝터를 A/S 센터에 보내 주십시오.

제품 인증

HDMI™

HIGH-DEFINITION MULTIMEDIA INTERFACE

HDMI 및 HDMI 고화질 멀티미디어 인터페이스라는 용어와 HDMI 로고는 HDMI Licensing Administrator, Inc.의 상표 또는 등록 상표입니다.

Bluetooth®

Bluetooth® 문자 상표 및 마크는 블루투스 기술 협회의 등록 상표입니다. Xiaomi Inc.는 해당 상표 사용에 대한 라이선스를 획득하였습니다. 기타 상표 및 상품명은 해당 상표 및 상품 소유자의 소유입니다.

DTS-HD®

DTS 특허는 <http://patents.dts.com>을 참조하십시오. DTS Licensing Limited의 라이선스에 따라 제조되었습니다. DTS, 기호, DTS와 기호, DTS-HD, DTS-HD 로고는 미국 및/또는 다른 국가 DTS, Inc.의 상표 및/또는 등록 상표입니다. © DTS, Inc. All Rights Reserved.

DOLBY AUDIO™

Dolby Laboratories의 라이선스에 따라 제조되었습니다. Dolby, Dolby Audio, 두 개의 D 기호는 Dolby Laboratories의 상표입니다.

目次

ユーザーへのお知らせ	178	Bluetoothスピーカー	192
法律上の表示	178	日常のお手入れ	193
レーザー安全情報	179	放熱	193
安全上のご注意	179	清掃	193
同梱物一覧	181	基本パラメータ	194
製品の紹介	182	トラブルシューティング	196
外観	182	製品認証	196
ポート	183		
電源ランプ	184		
リモコン	185		
投影距離と画面サイズ	186		
天吊りについて	187		
操作	188		
リモコンのペアリング	188		
画面のピント調整	189		
キーストーン補正	189		
ネットワークとインターネット	190		
スマート温度制御	190		
安全保護について	191		

ユーザーへのお知らせ

Mi 4K レーザープロジェクター 150 インチをお買い上げいただきありがとうございます。
ご使用前にこの説明書をよくお読みください。また、いつでも参照できるように保管してください。
ユーザー マニュアルに記載されている製品の図案、周辺機器、ユーザー インターフェイスは参照用です。
実際の製品および機能は製品に実施される強化によって異なる場合があります。

法律上の表示



この記号を印されたすべての製品は、指令 2012/19/EU において定義される廃電気電子機器 (WEEE) で、分類されていない家庭ごみと混合するべきではありません。この代わりに、ご自分の廃棄物は政府または地元の規制当局が指定する廃電気電子機器のリサイクルのためのごみ集積場に出して、人の健康と環境の保護に努めてください。正しい方法で廃棄およびリサイクルすることで、環境と人の健康に悪影響が及ぶ可能性を食い止めることに貢献できます。そうした集積場の使用条件に関する詳細は、設置者または地元の規制当局にお問い合わせください。



本文書をもって Fengmi (Beijing) Technology Co., Ltd は、ラジオ装置タイプ Mi 4K レーザープロジェクター 150 インチが指令 2014/53/EU に適合していることを宣言します。EU 適合性宣言の全文は、次の URL からご覧いただけます。 <http://www.mi.com/global/service/support/declaration.html>
5150 から 5350 MHz の周波数範囲でこの機器を動作させる場合、屋内での使用に制限されます。

動作周波数: 2.4 GHz-2.4835 GHz (for Bluetooth)

最大 RF 出力: < 20 mW (for Bluetooth)

動作周波数: 2.4 GHz-2.4835 GHz (for Wi-Fi 2.4 GHz)

最大 RF 出力: < 100 mW (for Wi-Fi 2.4 GHz)

動作周波数: 5.15 GHz-5.35 GHz and 5.47 GHz-5.725 GHz (for Wi-Fi 5 GHz)

最大 RF 出力: < 200 mW (for Wi-Fi 5 GHz)



通常の条件において本機器を使用するにあたり、アンテナとユーザーの身体の間に最低 20cm の距離をおくものとします。

レーザー安全情報

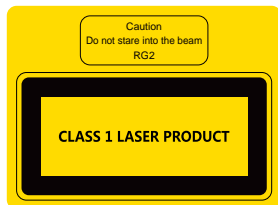

本製品はクラス1レーザー設備であり、IEC 60825-1:2014 および RG2 IEC 62471-5:2015。
本製品起動時には、強烈な光がでます。目を痛める原因となるため、RG2 IEC 62471-5:2015。

安全上のご注意

製品をご使用になる前に、以下の安全に関する重要な説明を必ずお読みください。

安全表示の説明



この表示は本製品本体の絶縁されていない電圧による感電の危険性を使用者に警告するものです。そのため、本体内のいずれかの部品に触れると感電の危険があります。



この表示は使用者に高温の注意を喚起するものです。



アース警告

本製品はアースが必要です。



この表示は操作やメンテナンスに関わる重要な情報を使用者に知らせるものです。この種類の情報は注意深くお読みになり、誤った操作を防いでください。



この表示は使用者に素手で触らないように注意を喚起するものです。



運搬について

運搬時には、本製品の梱包材または同等の梱包材を使用するようお勧めします。

感電、火災の危険防止

- 電源コードの不適切な使用は、製品の性能に悪影響を及ぼすだけでなく、感電や火災などの事故の原因となります。製品の性能や安全な使用を保証するために、元の電源コードと同じ型番の電源コードを使用してください。
- 電源コードを延長する場合は、必ず本製品の定格電流を超える電源コードを使用してください。電源コードが過熱して、感電や火災などの原因となります。
- 雷などの悪天候時や長期間本製品を使用しない場合は、雷や電気回路のサージによる機器の破損を防ぐため、電源プラグをコンセントから抜いてください。
- 火災発生を防ぐため、本製品を燃えやすいものの近くに置かないでください。
- 本製品の起動中には、何らかの物品でレンズを遮らないようにしてください。それらの物品の加熱、変形により火災の原因となります。
- 通気口と放熱口の回りには物を置かないでください。製品内部に熱がこもり、火災の原因となります。

安全にご使用いただくには

- 製品が落下して、機器を破損したり、けがをしたりしないように、本製品を不安定な台や支持具、机の上に置いて使用しないでください。
- 製品の起動中には、目を痛める原因となるため、レンズをのぞかないでください。
- 内部には、感電の原因となる高電圧がかかっているので、本製品を分解しないでください。メンテナンスや修理が必要な場合は、訓練を受けているスタッフまたは資格のあるメンテナンススタッフに修理を依頼してください。
- 本製品を縦向きに置かないでください。転倒して、けがや破損の原因となります。
- 本製品を雨に濡れる場所や湿度の高い場所に晒さないでください（本製品の動作湿度は 20%-80%です）。
- 本製品を水やその他の液体に浸さないでください。何らかの液体や物品が機器ケース内に入った場合は、すぐに機器の電源プラグを抜き、専門のサービス技術スタッフによる検査を受けてから使用してください。
- 本製品を以下の環境に置かないでください。
 - 通気の悪い狭いスペース。
 - 強力な磁気を発生する機器の近く。
 - 直射日光の当たる場所。
 - 火災報知器の近く。
 - 極端に高温、または低温もしくは高湿度の環境。

同梱物一覧

開梱後、以下の一覧に従って同梱物の確認をしてください。万一、不足がありましたら、代理店にご連絡ください。

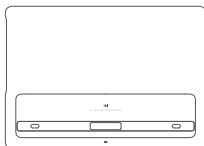

レーザープロジェクター



リモコン



交流電源コード



取扱説明書



保証に関するお知らせ



クリーニングクロス



注意：

- 付属品一覧は販売国や地域により異なります。実際の製品に準じます。
- 将来の運搬に備えて梱包材を保管しておいてください。

製品の紹介

外観

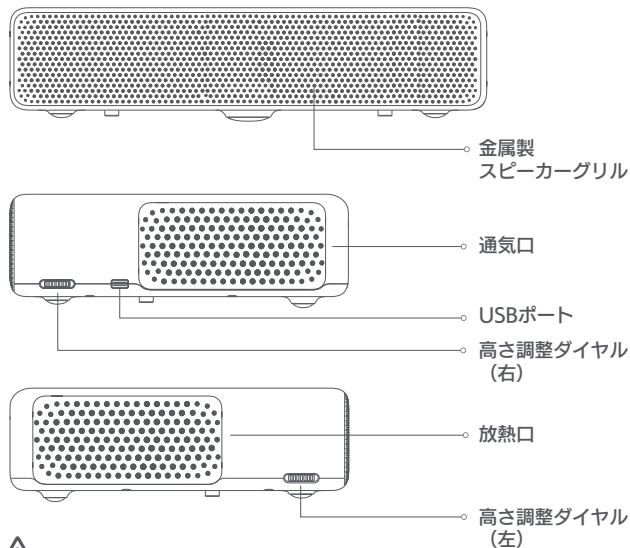
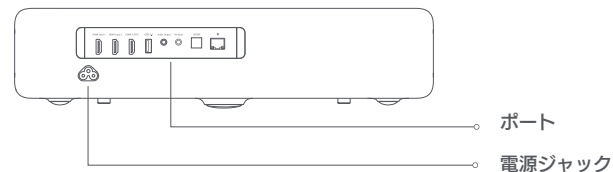
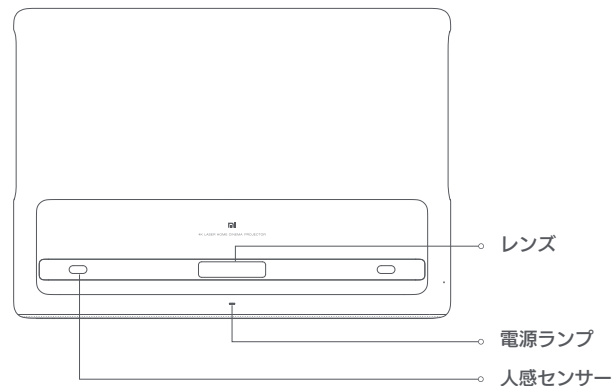

⚠ 注意：

- 放熱口からは熱が排出されますので、熱に弱い物品を近くに置かないでください。
- 内部に熱がこもらないように、通気口の回りには物を置かないでください。
- 本製品起動時には、強烈な光がでます。目を痛める原因となるため、レンズをのぞかないでください。

ポート

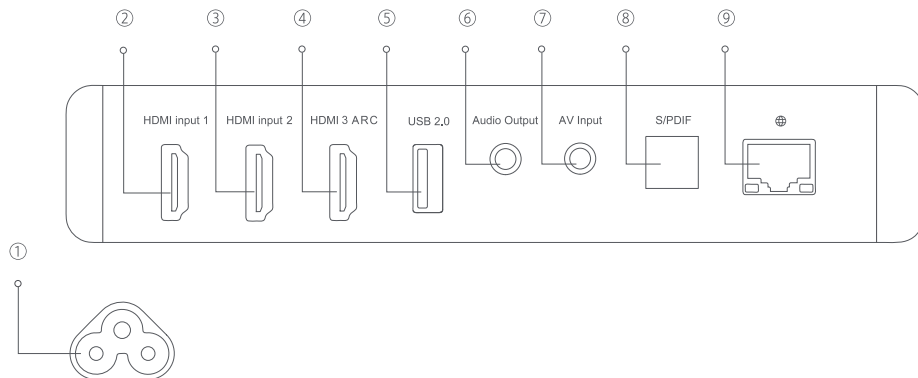

① 電源ジャック

② HDMI 1

- HDMI 信号入力ポート 1。

③ HDMI 2

- HDMI 信号入力ポート 2。

④ HDMI 3 ARC

- HDMI 信号入力ポート 3 ;
- オーディオリターンポート。

⑤ USB 2.0

- USB 2.0通信プロトコル対応。

⑥ Audio Output

- オーディオ出力ポート、
サブウーファー対応。

⑦ AV Input

- コンポーネント映像信号
入力ポート
(3.5mm 3in1ポート)。

⑧ S/PDIF

- 光ファイバーデジタルオーディオ
信号出力ポート。

⑨ イーサネット

- 有線ネットワーク接続ポート。

電源ランプ

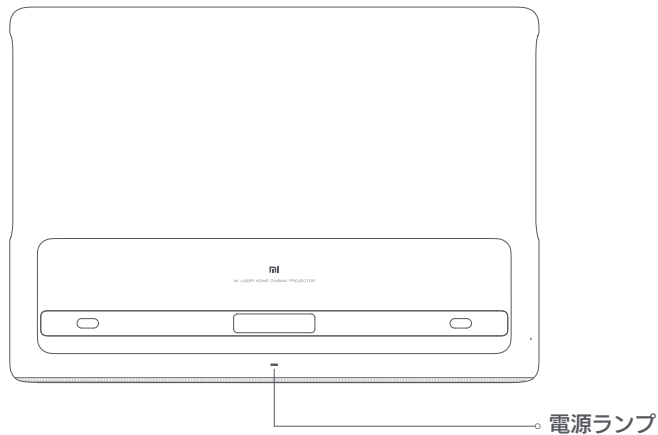

電源ランプ（白色光）はシステムの状態を以下のように示します。

- 電源コードを接続すると、システムは自動的に起動し、起動中、ランプが点滅します。
- システムが立ち上がるとランプは消灯します。
- シャットダウン中は、ランプが点滅します。
- システムがオフになると、ランプは消灯します。

リモコン

電源ボタン：

電源が入っていない状態で、ボタンを押すと起動します。起動中に押すと、電源オフ、再起動、Bluetoothスピーカーモードを、スクリーンショットの動作を選択できます

方向ボタン（上）：上に移動します

方向ボタン（左）：左に移動します

確認ボタン：選択や設定を決定します

APP ボタン：APP画面を開きます

戻るボタン：前のメニューに戻ります

音量 - ボタン：音量を下げます



注意：

- リモコンの電池を交換する際には電池の＋の極性に注意してください。
- 電池が液漏れしていた場合は、すぐに乾いた布で拭いて、新しい電池に交換してください。
- 使用済みの電池は電池の説明やお住まいの地域のルールに従って処分してください。

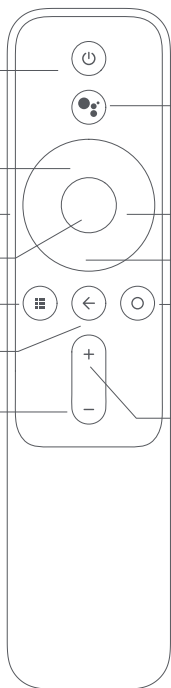

ヒント：Mi 4K レーザープロジェクター 150 インチと Google アシスタントにより、エンターテインメント、スマート機器のコントロール、画面上での応答の確認、また他の音声認識機能を利用できます。

Google アシスタント：

リモコンでアシスタントボタンを押して、Google アシスタントと話すことができます

方向ボタン（右）：右に移動します

方向ボタン（下）：下に移動します

Home ボタン：トップページに戻ります

音量 + ボタン：音量を上げます

電池カバー

下にスライドさせて電池カバーを開け、電池スロット底部に記された極性に合わせて単4形電池2本を交換してください。
電池の正極は（+）に、負極は（-）に合わせてください。



投影距離と画面サイズ

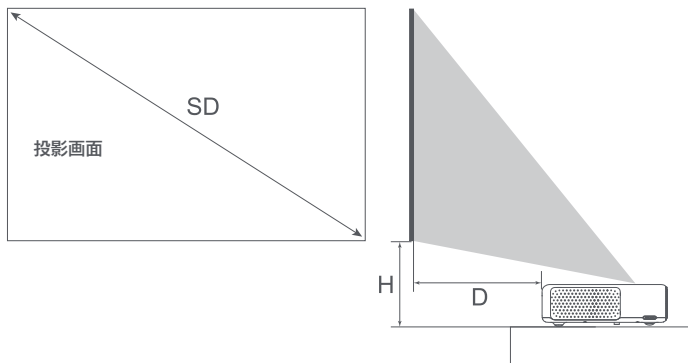

投影したい画面サイズに合わせて、レーザープロジェクターと画面の距離を決定してください。

投影画面サイズ (SD)	投影距離 (D)	相対高さ (H)
80"	14cm	29cm
90"	19cm	32cm
100"	24cm	35cm
120"	34cm	41cm
150"	49cm	50cm

投影画面サイズ (SD)：投影画面対角線サイズ (インチ)。

投影距離 (D)：レーザープロジェクターの後端から投影画面までの距離 (センチメートル)。

相対高さ (H)：レーザープロジェクターの底部から投影画面の下辺までの距離 (センチメートル)。

注意：

- 上の表の数値は近似値であり、実際のサイズとは若干異なる可能性があります。

天吊りについて

天吊りとは天吊り金具によりプロジェクターを高所に設置する方法で、通常はプロジェクターを天井に設置して投射を行なう取り付け方法です。天吊り機能のあるプロジェクターは通常底部に専用の天吊り用の孔が設けられており、プロジェクターと天吊り金具を連結できます。

取り付けの大まかな手順は以下の通りです：

1. 天吊り金具を取り付けます。
 - プロジェクターを取り付けるベースもしくは天吊り金具がプロジェクターシステム荷重の5倍以上に耐えられることを確認します。
 - 専門スタッフによる取り付けが必要です。
2. プロジェクターを天吊り金具に取り付けます。

必ず以下の仕様を満たすネジを使用するようにしてください。
ネジタイプ：M4*10 仕様（直径4mm、長さ10mm）の機械ネジ、
1台あたり4本使用します。

取り付け寸法：右図を参照。



注意

- 取り付け時には、吸気口と排気口間で空気の流れが循環することのないように、側面の吸気口や放熱口から50cmの距離に遮る物がないようにしてください。
 - 天吊り時には底部と天井に10cmの距離を空けてください。
 - 誤った取り付けは破損の原因となり、保証の対象外となります。
3. 投影方向に合わせて天吊り金具を調整してネジを固定すれば、取り付けは完了です。

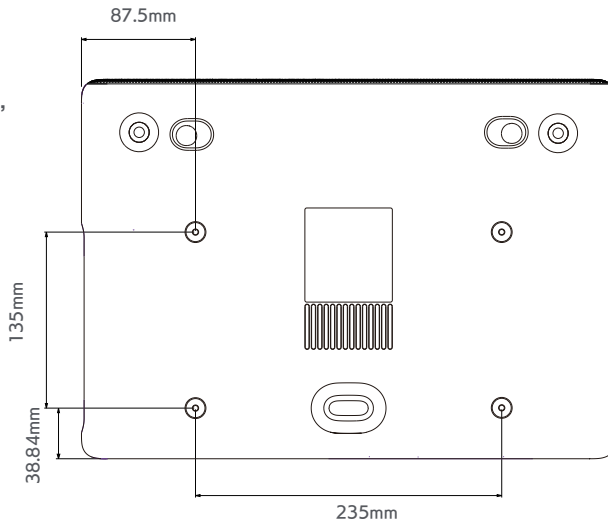

操作

リモコンのペアリング

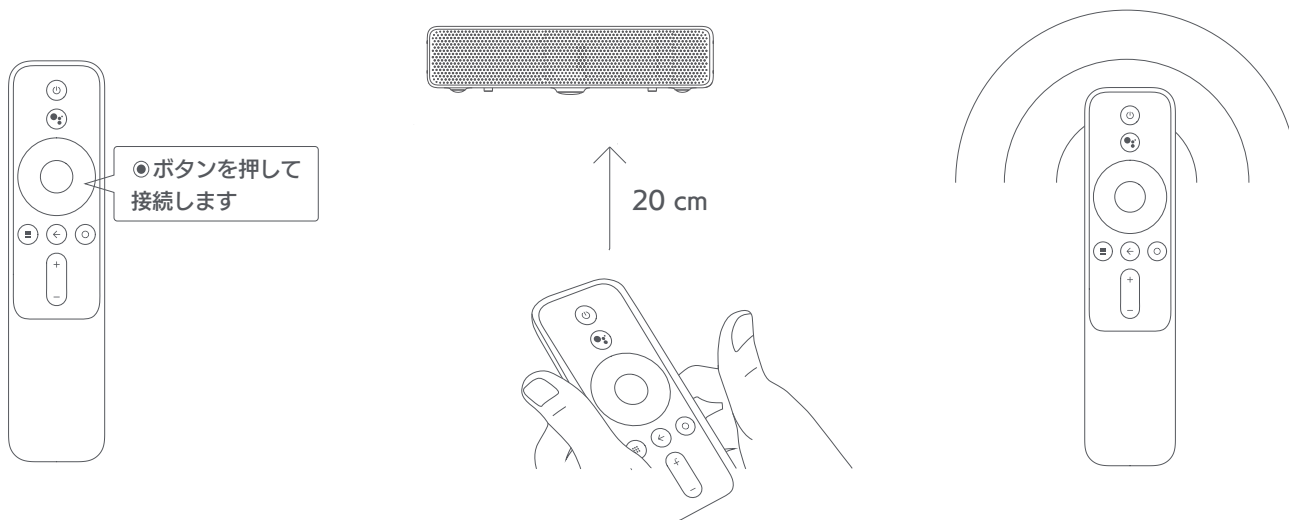

リモコンの電池を取り付けた後、リモコンの●ボタンを押して接続します。

リモコンをレーザープロジェクターの右下に近づけて、●と○ボタンを同時に押し、「ピッ」という音が聞こえたらボタンから手を離します。Bluetoothのペアリングが始まりますので、近づけたままで待ちます。

投影画面にリモコン接続成功と表示されます。

ヒント：接続中はリモコンとレーザープロジェクターの距離が20cmを超えないようにしてください。

画面のピント調整

設定 > 画像 > ピント調整を選択して、リモコンの左右ボタンを手動で微調整します。

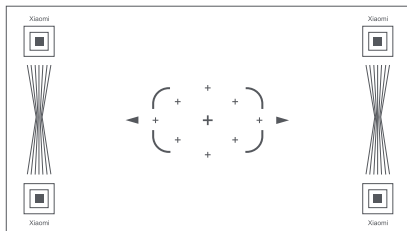

キーストーン補正

設定 > 画像 > キーストーン補正を選択して、キーストーン補正画面に進みます。左右ボタンで、8点に切り換え、微調整に切り換え、リセットを選択することができます。確認ボタンで補正状態に進み、方向ボタンで調整を行いません。



ネットワークとインターネット

設定 > ネットワークとインターネットを選択して、接続したい無線ネットワークを選択し、パスワードを入力し、接続が完了するのを待ちます。



スマート温度制御

周囲温度（周囲温度範囲は0°C~40°C）、レーザー発光器温度や色相環温度はシステムがモニターしており、検知された温度に合わせて自動的にファンの回転数を調節します。

- 正常な温度範囲内では、明るさを3段階から選択できます。設定 > 画像 > 明るさからレーザープロジェクターの明るさを選択します。
- 警告温度に達すると、高温警告ウィンドウが自動的にポップアップ表示されて、明るさモードが暗くなることを通知します。温度の上限を超えると、高温警告ウィンドウと異常ウィンドウが自動的にポップアップ表示されて、自動シャットダウンを通知します。

ヒント：設定メニューからさらに多くの設定や選択項目に進むことができます。

安全保護について

赤外線人感センサー
とフレネルレンズ

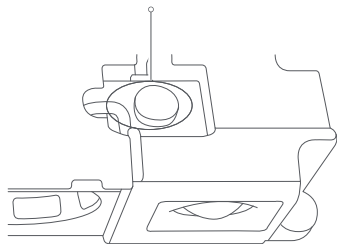

機器前側検知角 55°

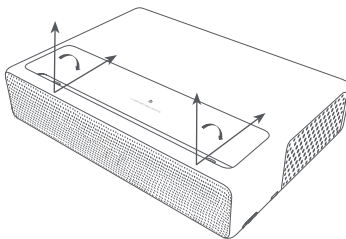

左右検知角約 70°

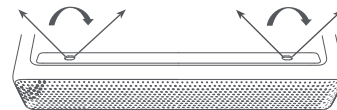

本製品は赤外線人感センサーを内蔵しており、強烈な光により人の目を傷つけることのないように、投影エリアでのスマート検知が可能です。

人感センサーが検知すると、機器の明るさが最も暗いレベルにまで下がり、「光源を直視しないでください」というメッセージがポップアップ表示されます。メッセージを消すにはリモコンのいずれかのボタンを押します。

Bluetoothスピーカー

レーザープロジェクターには4つの高品質スピーカーが内蔵されており、総出力30Wで、独立したBluetoothスピーカーとすることができます。



Bluetoothスピーカーを使用する場合は、設定 > リモートとアクセサリ > Bluetooth スピーカーモードを選択して、Bluetoothスピーカーモードに進みます。携帯電話のBluetoothをオンにして、プロジェクターのデバイス名を探し、ペアリングを行ないます。

ヒント：

本製品にその他のBluetoothデバイス（Bluetoothスピーカー、Bluetoothイヤホンなど）を外付けする場合には、設定 > リモートとアクセサリ > アクセサリを追加を選択して、ペアリングを行ないます。その他のデバイスのBluetoothがオンになっていることを確認して、ペアリングモードに進みます。

日常のお手入れ

放熱

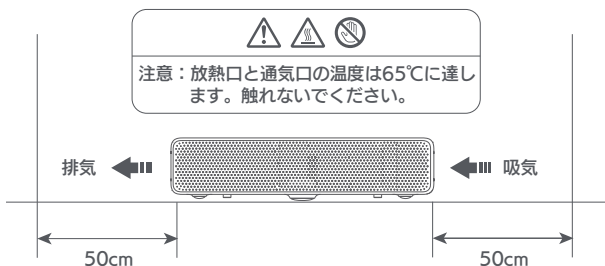

⚠ 注意：

放熱口が塞がれて、放熱効果の低下することを防ぐため、レーザープロジェクターの放熱口から50cm以内に物品を置かないでください。

清掃

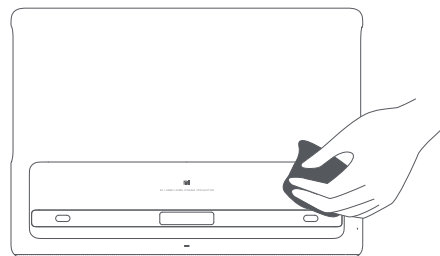

清掃前には、レーザープロジェクターの電源を切り、電源コードを抜いてください。

付属のクリーンウエスか専用のクリーンウエスでレーザープロジェクター本体とガラスふたを軽く拭いてください。腐食やキズの原因となるため、研磨剤の入った洗剤や溶剤などの化学製品、またはきめの粗い布等で拭かないでください。

⚠ 注意：

- このレーザープロジェクターには防水機能は備わっていません。液体が本機、特に電源ランプ、ガラスふた、放熱口、ポートやスピーカー口などの箇所にかからないようにしてください。
- 付属のクリーンウエスか専用のクリーンウエスでレンズを拭いてください。

基本パラメータ

基本情報	製品名	Mi 4K レーザープロジェクター 150 インチ
	製品型番	XMJGTYDS01FM
	製品寸法	410 x 291 x 88 mm
	製品正味重量	7.0 kg
電気仕様	許容損失	<300 W (高輝度モード)
	電源入力	100-120/200-240 V ~, 3/2.5 A, 50/60 Hz
	スタンバイ時許容損失	<0.5 W
光学パラメータ	表示技術	0.47"DMD
	光源技術	ALPD
	標準解像度	4K (3840 x 2160)
投影パラメータ	投写比 (TR)	0.233 (*実機に準じます)
	画面サイズ	80"-150"
	レンズピント調整	電動フォーカス
	キーストーン補正	8点キーストーン補正
メモリ	RAM	2GB DDR3
	内蔵メモリ	16GB eMMC 高速フラッシュ
システムソフトウェア	オペレーティングシステム	Android TV
	APP	プリインストール済みサードパーティ APP
	明るさモード	高輝度、映画鑑賞
	Bluetooth	Bluetooth 4.1 / BLE 低電力消費

音響	サウンドエフェクト	DOLBY / DTS-HD
	スピーカー音響	フルレンジ x 2 + ツイーター x 2
電源供給	内蔵電源	AC-DC、DC-DC内蔵
安全保護について	スマート温度制御	明るさモードの自動切り換え、ファン回転数スマート調整
	温度スイッチ	高温時自動シャットダウン
	レーザープロジェクターからの目の保護	人感検知センサー（機能オフ可能）
その他	ノイズ	≤32dB 映画鑑賞モード@ 周囲温度 25℃
	リモコン	Bluetoothリモコン
	指示ランプ	白色光
	設置環境温度	-20℃-55℃
	動作温度	0℃-40℃
	動作湿度	20%-80%

トラブルシューティング

症状	対処方法
画面が表示されない	電源を切り、電源コードを抜いてから、電源コードを差し直してシステムを再起動してください。
Androidシステムがフリーズする	電源を切り、電源コードを抜いてから、電源コードを差し直してシステムを再起動してください。
画面表示が正常ではない	電源を切り、電源コードを抜いてから、電源コードを差し直してシステムを再起動してください。
リモコンをなくした、もしくはペアリングしていないためリモコンで起動できない	電源を切り、電源コードを抜いてから、5分後に電源コードを差し直してシステムを再起動してください。システムが起動したら、リモコンを再度ペアリングしてください。
高温のため自動的にシャットダウンするとシステムに表示される	システムの吸気、排気口を塞いでいる物を取り除いて、空気がスムーズに冷却されるようにしてから、上記の方法で再起動してください。
その他システム内部の故障	メンテナンススタッフに現場での修理を依頼するかレーザープロジェクターをアフターサービスまでお送りください。

製品認証

HDMI™

HIGH-DEFINITION MULTIMEDIA INTERFACE

HDMI、HDMI 高精細度マルチメディア インターフェイス、HDMI ロゴは、HDMI Licensing Administrator, Inc. の商標または登録商標です。

Bluetooth®

Bluetooth®のワードマークおよびロゴは、Bluetooth SIG, Inc. が所有する登録商標であり、Xiaomi Inc. はこれらのマークをライセンスに基づいて使用しています。その他の商標および製品名は、それぞれの所有者に帰属します。

DTS-HD®

DTS の特許については、<http://patents.dts.com> を参照してください。DTS Licensing Limited のライセンスに基づいて生産されました。DTS、シンボル、DTS とシンボルの組み合わせ、DTS-HD、および DTS-HD ロゴは、米国また他の国において DTS, Inc. の登録商標および/または商標です。© DTS, Inc. All Rights Reserved.

DOLBY AUDIO™

ドルビー研究所のライセンスに基づき生産されました。ドルビー、ドルビーオーディオおよびダブル D のシンボルは、ドルビー研究所の商標です。

ALPD®

**WiFi®
CERTIFIED**

EAC

جدول المحتويات

214.....	العناية والصيانة.....	198.....	إشعار المستخدم.....
214.....	صيانة توزيع الحرارة.....	198.....	إشعار قانوني.....
214.....	التنظيف والصيانة.....	199.....	معلومات السلامة من الليزر.....
215.....	المواصفات.....	199.....	تعليمات السلامة.....
217.....	استكشاف الأخطاء وإصلاحها.....	202.....	محتويات العلبة.....
218.....	شهادات المنتج.....	203.....	نظرة عامة حول المنتج.....
		203.....	الجزء الخارجي.....
		204.....	منافذ التوصيل.....
		205.....	مؤشر الطاقة.....
		206.....	جهاز التحكم عن بُعد.....
		207.....	مسافة العرض وحجم الشاشة.....
		208.....	تثبيت السقف المعلق.....
		209.....	دليل التشغيل السريع.....
		209.....	إقران جهاز التحكم عن بُعد.....
		210.....	تركيز الصورة.....
		210.....	تصحيح الانحراف.....
		211.....	الشبكة والإنترنت.....
		211.....	التحكم الذكي في درجة الحرارة.....
		212.....	السلامة والحماية.....
		213.....	سماعات بلوتوث.....

إشعار المستخدم

شكراً لاختيارك بروجكتور ليزر بتقنية 4K حجم 150 بوصة من Mi. أقرأ هذا الدليل بعناية قبل الاستخدام واحتفظ به للرجوع إليه مستقبلاً. إن الرسوم التوضيحية للمنتج والملحقات وواجهة المستخدم الموجودة في دليل المستخدم هي لأغراض مرجعية فقط. قد يختلف المنتج والوظائف الفعلية بسبب تحسينات المنتج.

إشعار قانوني

جميع المنتجات التي تحمل هذا الرمز هي نفايات المعدات الكهربائية والإلكترونية (WEEE) وفقاً لتوجيه (2012/19/EU) التي لا ينبغي أن تختلط بالنفايات المنزلية التي لم يتم فرزها. وبدلاً من ذلك، يجب حماية صحة الإنسان والبيئة بتسليم معدات النفايات إلى نقطة تجميع مخصصة معينة من قبل الحكومة أو السلطات المحلية لإعادة تدوير نفايات المعدات الكهربائية والإلكترونية. سيساعد التخلص الصحيح وإعادة التدوير على منع النتائج السلبية المحتملة على البيئة وصحة الإنسان. يُرجى الاتصال بشركة التركيب أو السلطات المحلية للحصول على مزيد من المعلومات حول الموقع بالإضافة إلى شروط وأحكام نقاط التجميع هذه.



بموجب هذا، تعلن شركة Fengmi (Beijing) Technology Co., Ltd أن نوع المعدات اللاسلكية بروجكتور ليزر بتقنية 4K حجم 150 بوصة من Mi متوافق مع توجيه 2014/53/EU. النص الكامل لإعلان مطابقة الاتحاد الأوروبي متاح على عنوان الإنترنت التالي: <http://www.mi.com/global/service/support/declaration.html> يقتصر هذا الجهاز على الاستخدام الداخلي عند التشغيل في نطاق التردد من 5150 إلى 5350 ميجاهرتز. أقصى قوة إرسال للبلوتوث: 100 مللي واط عند 2.4 جيجاهرتز – 2.4835 جيجاهرتز. أقصى قوة إرسال لشبكة الواي فاي: 100 مللي واط عند 2.4 جيجاهرتز – 2.4835 جيجاهرتز، 200 مللي واط عند 5.15 جيجاهرتز – 5.35 جيجاهرتز و 5.47 جيجاهرتز – 5.725 جيجاهرتز.



ثناء الاستخدام العادي، يجب إبقاء هذا الجهاز على مسافة لا تقل عن 20 سم بين الهوائي وجسم المستخدم.



معلومات السلامة من الليزر

ملصق معلومات الليزر

يتوافق هذا المنتج مع الفئة 1 و RG2 IEC 62471-5:2015 و IEC 60825-1:2014
كما هو الحال مع أي مصدر ضوء ساطع، لا تحقق في الشعاع، RG2 IEC 62471-5:2015



تعليمات السلامة

قبل استخدام المنتج، يُرجى قراءة تعليمات السلامة التالية بعناية.

وصف ملصق السلامة

يُعلم رمز التحذير المستخدم أن هذا المنتج يحتوي على مصادر جهد غير معزولة يُمكن أن تسبب صدمة كهربائية. قد يؤدي الاتصال بأي مكون داخلي إلى حدوث صدمة كهربائية.



يُعلم هذا الرمز المستخدم بالمعلومات الهامة المتعلقة بالمعالجة والصيانة. يُرجى قراءة هذه المعلومات بعناية لضمان الاستخدام السليم.



يُعلم هذا الرمز المستخدم بأن يكون على حذر من درجات الحرارة العالية.



يُعلم هذا الرمز المستخدم بأن يتجنب ملامسة هذا الجزء.





تحذير التأريض: يجب تأريض هذا المنتج أثناء استخدامه.



تعليمات النقل: يُوصى بنقل هذا البروجكتور في عبوته الأصلية أو المشابهة.



لمنع الصدمات الكهربائية ومخاطر الحريق:

- قد يؤدي استخدام سلك طاقة غير صحيح إلى انخفاض أداء المنتج أو حتى حدوث صدمة كهربائية أو نشوب حريق. لضمان أداء وسلامة البروجكتور، استخدم فقط سلك الطاقة الأصلي أو بديل مماثل.
- إذا كنت تستخدم سلك توصيل، فيجب ألا يكون تصنيفه الحالي أقل من سلك الطاقة الأصلي للبروجكتور. عدم الانتباه إلى هذا التحذير قد يؤدي إلى ارتفاع درجة حرارة سلك التوصيل وقد يؤدي إلى مخاطر مثل الصدمات الكهربائية والحرائق.
- لتجنب التلف الناتج عن اندفاع التيار أو الصاعقة، افصل البروجكتور عن منفذ التيار الكهربائي أثناء العواصف الرعدية أو عند عدم استخدامه لفترة طويلة.
- لا تضع أي أشياء قابلة للاشتعال بالقرب من هذا البروجكتور لتجنب نشوب حريق.
- لا تسد العدسة بأي جسم عندما يكون البروجكتور قيد التشغيل. قد يصبح أي جسم قريب من العدسة ساخناً و/أو مشوهاً، وقد يتسبب في نشوب حريق.
- لا تسد أي من فتحات البروجكتور، فقد يتسبب ذلك في تراكم الحرارة داخل المنتج ويؤدي إلى نشوب حريق.



احتياطات السلامة:

- لا تضع البروجكتور على منصة أو حامل أو طاولة غير مستقرة لتجنب سقوطه والتسبب في أضرار جسيمة أو إصابات جسدية.
- لا تنظر مباشرة إلى العدسة عند تشغيل البروجكتور، حتى لا تتضرر عينك.
- لا تحاول تفكيك هذا البروجكتور لأنه قد يحتوي على مكونات خطيرة عالية الجهد. يجب ألا تتم صيانة هذا البروجكتور أو إصلاحه إلا من قبل فني مؤهل أو معتمد فقط.

- لا تضع هذا البروجكتور في وضع رأسي فقد يسقط ويسبب إصابات أو يتعرض للتلف.
- لا تعترض البروجكتور للمطر أو الرطوبة (نسبة رطوبة التشغيل 20%-80%).
- لا تغمر البروجكتور بالماء، ولا تعرضه له أو للسوائل الأخرى. افصل البروجكتور فورًا إذا وصل أي سائل أو شيء إلى داخله، وقم بفحصه من قبل فني مؤهل قبل استخدامه مرة أخرى.
- لا تضع هذا البروجكتور في أي من البيئات التالية:
 - في أماكن سيئة التهوية أو ضيقة.
 - بالقرب من الأجهزة التي تنتج مجالاً مغناطيسيًا قويًا.
 - تحت أشعة الشمس المباشرة.
 - بالقرب من إنذار حريق.
 - في البيئات الحارة أو الباردة أو الرطبة للغاية.

محتويات العلبه

عند فتح العلبه، تحقق من محتوياتها وفقاً للقائمة أدناه. إذا كان هناك أي شيء مفقود، يُرجى الاتصال بالبائع في الوقت المناسب.

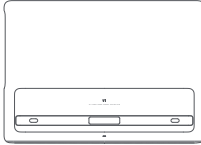

بروجكتور ليزر



جهاز التحكم عن بُعد



سلك الطاقة



دليل المستخدم

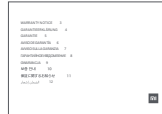

إشعار الضمان



خرقة تنظيف

ملاحظة:



- قد تختلف المحتويات الفعلية حسب البلد (أو المنطقة) التي يُباع فيها المنتج، يُرجى الرجوع إلى المنتج الفعلي.
- احتفظ بالعلبة الأصلية لاستخدامها في التخزين أو النقل في المستقبل.

نظرة عامة حول المنتج

الجزء الخارجي

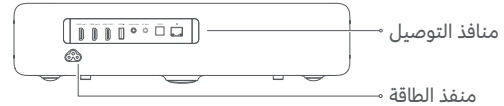
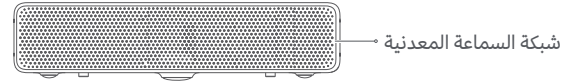
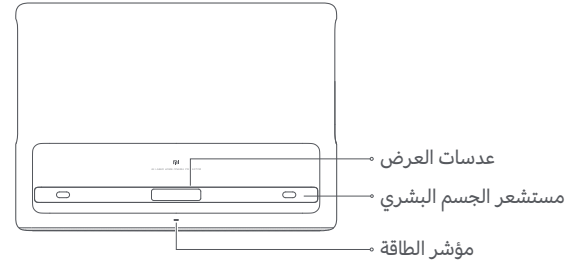
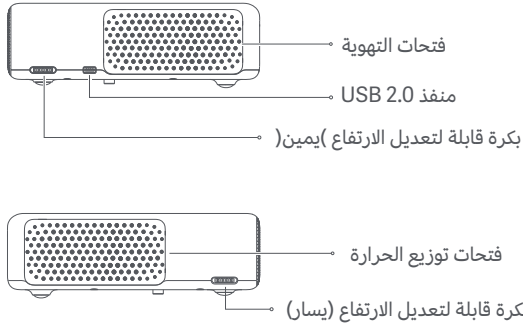

تنبيه

- لا تضع أي أشياء قابلة للاشتعال بالقرب من فتحة توزيع الحرارة.
- لا تضع أي أشياء بالقرب من فتحات التهوية، لأن ذلك قد يسبب حرارة زائدة داخل البروجكتور.
- لا تنظر مباشرة إلى العدسة حتى لا تتضرر عينك لأن هذا البروجكتور يُصدر ضوءًا قويًا أثناء الاستخدام.

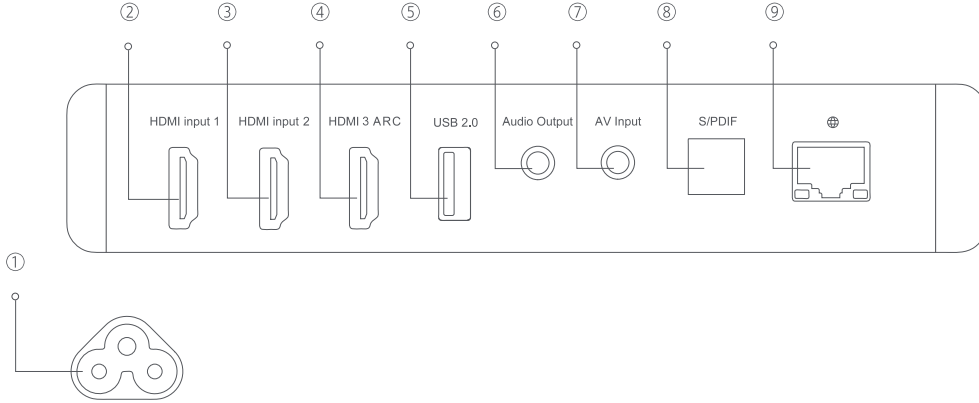

- ⑤ منفذ يدعم بروتوكول توصيل USB 2.0
- ⑥ منفذ إخراج الصوت (يدعم مكبرات الصوت)
- ⑦ منفذ إدخال AV (منفذ AV مركب 3.5 ملم)
- ⑧ منفذ إخراج إشارة الصوت الرقمي البصري
- ⑨ منفذ إيثرنت

- ① منفذ الطاقة
- ② منفذ إدخال HDMI 1
- ③ منفذ إدخال HDMI 2
- ④ منفذ إدخال HDMI 3
- منفذ قناة إرجاع الصوت

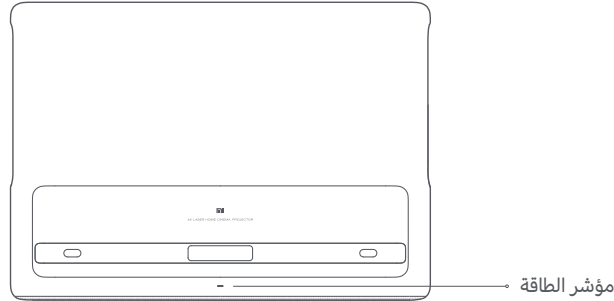

يكون مؤشر الطاقة (ضوء أبيض) لحالة البروجكتور المقابلة على النحو التالي:

- قم بتوصيله بمنفذ الطاقة، سيتم تشغيل البروجكتور تلقائيًا.
- يومض المؤشر عند تشغيل البروجكتور.
- ينطفئ المؤشر بعد تشغيل المشروع.
- يومض المؤشر عند إيقاف تشغيل البروجكتور.
- ينطفئ المؤشر بعد إيقاف تشغيل البروجكتور.

جهاز التحكم عن بُعد

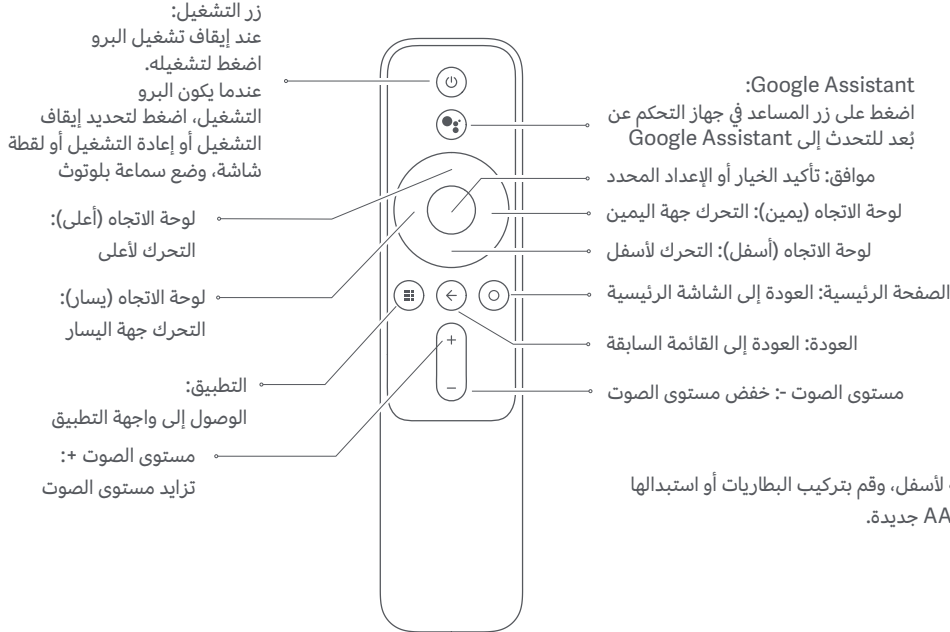

ملاحظة: باستخدام بروجكتور ليزر بتقنية 4K حجم 150 بوصة من Mi
Google Assistant، يمكنك الوصول بسرعة إلى وسائل الترفيه
والتحكم في الأجهزة الذكية والحصول على إجابات على الشاشة، والمزيد
باستخدام صوتك.

- انتبه للقطبين الموجب والسالب عند تركيب البطاريات في جهاز التحكم عن بُعد.
- عندما تسرب البطارية، امسح فوراً أي سوائل بقطعة قماش جافة واستبدلها بأخرى جديدة.
- تخلص من البطاريات المستعملة وفقاً لقواعد ولوائح التخلص من النفايات المحلية في
البلد أو المنطقة التي تعيش فيها.

مسافة العرض وحجم الشاشة

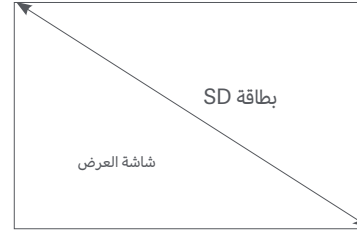
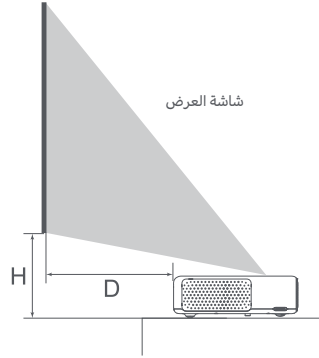

حدد المسافة بين البروجكتور والجدار أو الشاشة وفقاً لحجم الشاشة المطلوب.

- أبعاد الشاشة (SD):
الحجم القطري لشاشة العرض (بالبوصة).
- مسافة العرض (D):
المسافة بين البروجكتور والجدار أو الشاشة (بالسنتيمتر).
- الارتفاع النسبي (H):
المسافة من أسفل البروجيكتور إلى الحافة السفلية للصورة المعروضة (بالسنتيمتر).

أبعاد الشاشة (SD)	مسافة العرض (D)	الارتفاع النسبي (H)
80 بوصة	14 سم	29 سم
90 بوصة	19 سم	32 سم
100 بوصة	24 سم	35 سم
120 بوصة	34 سم	41 سم
150 بوصة	49 سم	50 سم

ملاحظة: الأبعاد في الجدول أعلاه هي للإشارة فقط، فهي تقريبية وقد تختلف قليلاً عن القيم الفعلية.

تثبيت السقف المعلق

يُعد تثبيت السقف المعلق أحد طرق التثبيت التي تقوم فيها بتعليق البروجكتور في مكان علوي، على سبيل المثال، على سقف مرتفع، من خلال حامل السقف. يحتوي البروجكتور الذي يدعم تثبيت السقف المعلق على ثقب ملولبة في الأسفل، يُمكنك تثبيت المشروع على الحامل عن طريق ربط المسامير في الثقوب.

خطوات التثبيت كالتالي:

1. قم بتثبيت الحامل.
تأكد من أن الحامل المستخدم لتثبيت البروجكتور عليه بإمكانه تحمل ما لا يقل عن خمسة أضعاف وزن البروجكتور. يتطلب محترف للقيام بالتثبيت.
2. عند تثبيت البروجكتور على حامل بالسقف، تأكد من أن المسامير بها المواصفات التالية:
نوع المسامير: مسمار غير ذاتي اللولبة $M4 \times 10$ (القطر: 4 ملم، الطول: 10 ملم)، 4 قطع.
أبعاد المركب: انظر الشكل على اليمين.
3. اضبط الحامل حسب احتياجاتك وقم بإحكام إصلاح المسامير لإكمال التثبيت.

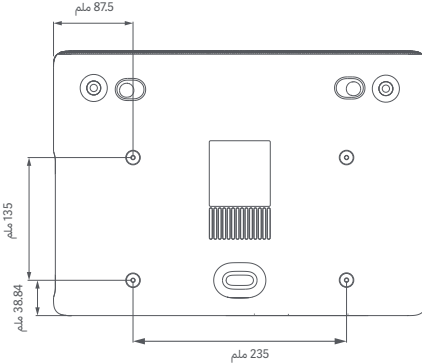

التنبيهات:

- لتجنب انتقال الحرارة بالحمل الحراري بين مداخل ومخارج الهواء، تأكد من عدم وجود عوائق ضمن 50 سم من مداخل الهواء وفتحات توزيع الحرارة.
- أبق الجزء السفلي من البروجكتور على بُعد 10 سم من السقف عند تعليقه.
- سيؤدي الضرر الناتج عن التثبيت غير الصحيح إلى إبطال الضمان.

دليل التشغيل السريع

إقران جهاز التحكم عن بُعد

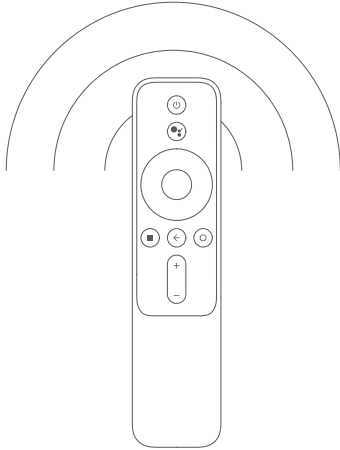

سيظهر إشعار على الصورة المعروضة بمجرد إقران جهاز التحكم عن بُعد بنجاح.



20 ملم



ضع جهاز التحكم عن بُعد بالقرب من الركن الأيمن السفلي من البروجكتور، ثم اضغط مع الاستمرار على زر **Home** و **App**. حرر الأزرار بمجرد سماع صوت تنبيه، بعدها يتم إقران جهاز التحكم عن بُعد بالبروجكتور. تأكد من أنهما قريبان من بعضهما البعض حتى اكتمال الاقتران.



بعد تركيب البطاريات في جهاز التحكم عن بُعد، اضغط على زر "موافق" لبدء الإقران.

ملاحظة: أبقِ جهاز التحكم عن بُعد مسافة 20 سم من البروجكتور أثناء عملية الإقران.

تركيز الصورة

انتقل إلى الإعدادات < الصورة < التركيز، اضغط على الزر الأيمن والأيسر في جهاز التحكم عن بُعد للضبط الدقيق يدويًا.

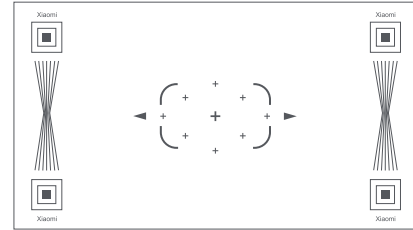

تصحيح الانحراف

لإجراء تصحيح الانحراف، انتقل إلى الإعدادات < الصورة < تصحيح الانحراف. استخدم زري جهاز التحكم عن بُعد الأيسر والأيمن لتحديد تصحيح الانحراف ثماني النقاط، أو الضبط الدقيق أو إعادة الضبط. اضغط على الزر "موافق" لتحديد وضع، ثم استخدم لوحة جهاز التحكم عن بُعد لضبط شكل الصورة المعروضة.

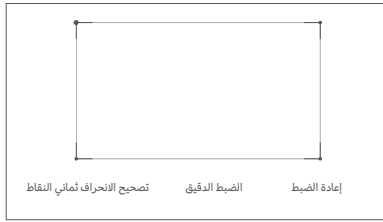

يقوم البروجكتور تلقائيًا بمراقبة درجة الحرارة المحيطة (نطاق درجة حرارة التشغيل من 0 درجة مئوية إلى 40 درجة مئوية)، ودرجة حرارة البروجكتور، ودرجة حرارة بكرة الألوان، ويتم ضبط سرعة مروحة البروجكتور تلقائيًا بناءً على تقديرات درجة الحرارة المضبوطة.

- للبروجكتور ثلاثة أوضاع سطوع للاختيار من بينها أثناء التشغيل عند درجة حرارة عادية. لضبط مستوى سطوع البروجكتور، انتقل إلى الإعدادات > الصورة > وضع السطوع.

- في حالة ارتفاع درجة حرارة البروجكتور بدرجة كبيرة، سيظهر تحذير من ارتفاع درجة الحرارة وسيتحول البروجكتور تلقائيًا إلى وضع السطوع المنخفض. سيتم عرض درجة الحرارة وتحذيرات الأخطاء تلقائيًا عندما تتجاوز درجة الحرارة الحد الأقصى للنطاق لإعلامك بأن البروجكتور سيتم إيقاف تشغيله تلقائيًا.

انتقل إلى الإعدادات > الشبكة > الإنترنت. حدد شبكة لاسلكية للاتصال بها، وأدخل كلمة المرور، وانتظر حتى يتصل البروجكتور.



يأتي البروجكتور مزودًا بمستشعر أشعة تحت حمراء له القدرة على اكتشاف العين البشرية وحمايتها بشكل ذكي من الأضرار الناجمة عن الضوء القوي داخل المنطقة المتوقعة. سيقلل البروجكتور سطوعه إلى أدنى قيمة ممكنة عند تشغيل المستشعر ويصدر الإشعار التالي: "لا تنظر مباشرة إلى مصدر الضوء". اضغط على أي زر في جهاز التحكم عن بُعد للخروج.

نطاق المستشعر الأيسر والأيمن:
حوالي 70 درجة

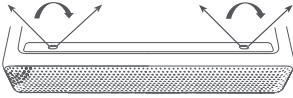

نطاق المستشعر الأمامي: حوالي 55 درجة

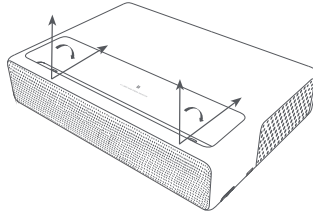

مستشعر الأشعة تحت الحمراء لاكتشاف
الأشخاص وعدسة فريسنل بصرية

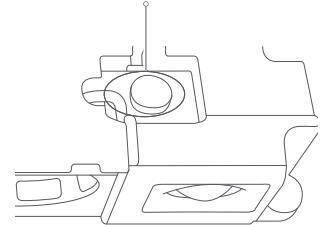

سماعات بلوتوث

يحتوي البروجكتور على أربع سماعات مدمجة عالية الجودة بإجمالي خرج يبلغ حوالي 30 واط. يمكن استخدام السماعات أيضًا كجهاز استريو بلوتوث مستقل.

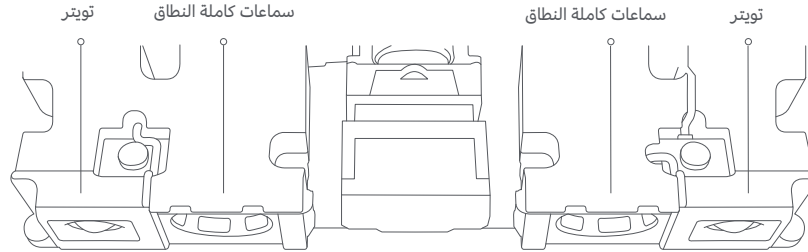

لاستخدام السماعات كسماعة استريو بلوتوث، اضغط على زر الصفحة الرئيسية، ثم حدد الإعدادات > أجهزة التحكم عن بُعد والملحقات > وضع سماعة بلوتوث من الشاشة الرئيسية. قم بتمكين وظيفة البلوتوث على هاتفك. ابحث وحدد اسم البروجكتور في قائمة البلوتوث، ثم قم بإقران البروجكتور بهاتفك.

ملاحظة:

للاتصال والإقران بأجهزة بلوتوث أخرى مثل مكبرات الصوت وسماعات الأذن، حدد الإعدادات > أجهزة التحكم عن بُعد والملحقات > إضافة ملحقات. تأكد من أن الجهاز في وضع الاتصال المنتظر مع تمكين وظيفة البلوتوث الخاصة به.

العناية والصيانة

صيانة توزيع الحرارة

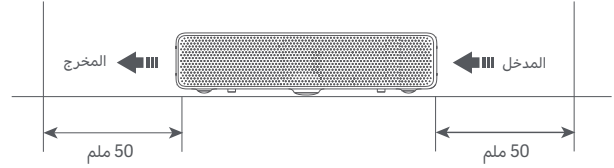

ملاحظة: لا تضع أي أشياء على مسافة 50 سم من فتحات تهوية البروجكتور، حيث سيؤثر ذلك في تأثير توزيع الحرارة. 

التنظيف والصيانة

لا تستخدم سوى قطعة القماش التي تأتي مع البروجكتور أو قطعة قماش للتنظيف الاحترافي لتنظيف زجاج البروجكتور.

لا تستخدم أي من منتجات التنظيف الحاكة أو المذيبات أو المواد الكيميائية أو أي أشياء خشنة أخرى لتجنب الخدوش أو التآكل.

ملاحظة: 

- يُعد البروجكتور غير مقاوم للماء. لا تسمح للسوائل بالنفوذ إلى البروجكتور، خاصةً مناطق مثل مؤشر الطاقة والغطاء الزجاجي وفتحات التهوية ومنافذ التوصيل وشبكات السماعات.
- لا تستخدم سوى قطعة القماش التي تأتي مع البروجكتور أو قطعة قماش للتنظيف الاحترافي لتنظيف عدسة البروجكتور.

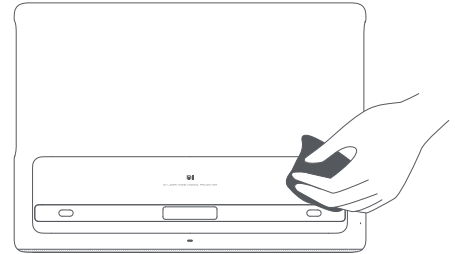

أوقف تشغيل البروجكتور وافصله قبل التنظيف.

المواصفات

الاسم	بروجكتور ليزر بتقنية 4K حجم 150 بوصة من Mi
الطراز	XMJGTYDS01FM
أبعاد المنتج	410 × 291 × 88 ملم
الوزن الصافي	7.0 كجم
استهلاك الطاقة	<300 واط (وضع السطوع العالي)
الإدخال المقدر	100-120/200-240 فولت 2.5/3 A 60/50 هرتز
استهلاك الطاقة الاحتياطية	<0.5 واط
تقنية العرض	0.47 بوصة DMD
تقنية مصدر الضوء	ALPD
الدقة القياسية	4K (3840 × 2160)
نسبة الإسقاط (TR)	0.233)* قد تختلف النتيجة الفعلية)
حجم الشاشة	80 إلى 150 بوصة
تركيز العدسة	تركيز الموتور
تصحيح الانحراف	تصحيح الانحراف ثماني النقاط
ذاكرة الوصول العشوائي	2 جيجابايت DDR3
ذاكرة التخزين المدمجة	ذاكرة فلاش عالية السرعة eMMC تبلغ 16 جيجابايت
نظام التشغيل	Android TV
التطبيق	تطبيقات الطرف الثالث المثبتة مسبقًا
وضع السطوع	زييمتل اعضو، ضرع ل اعضو
البلوتوث	بلوتوث 4.1/BLE

Dolby Audio/DTS-HD	تأثيرات الصوت	صوت السماع
نطاق كامل * 2 / مكبرات صوت * 2	السماعة	
DC-DC مدمج, AC-DC	مصدر الطاقة المدمجة	مصدر الطاقة
الضبط التلقائي للسطوع / الضبط الذكي لسرعة المروحة	التحكم الذكي في درجة الحرارة	السلامة والحماية
ارتفاع درجة حرارة إيقاف التشغيل التلقائي	مفتاح درجة الحرارة	
مستشعر الكشف عن جسم الإنسان (يُمكن تعطيله)	بروجكتور ليزر لحماية العين	
32 ≤ ديسيبيل (وضع السطوع العالي عند درجة حرارة محيطية تبلغ 25 درجة مئوية)	مستوى الضوضاء	أخرى
جهاز تحكم عن بُعد بخاصية بلوتوث	جهاز التحكم عن بُعد	
الضوء الأبيض	المؤشر	
20 - إلى 55 درجة مئوية	درجة حرارة التخزين	
0 إلى 40 درجة مئوية	درجة حرارة التشغيل	
20%-80%	نسبة رطوبة التشغيل	

استكشاف الأخطاء وإصلاحها

الحل	الخطأ
أوقف تشغيل البروجكتور وافصله عن الطاقة، ثم قم بتوصيل سلك الطاقة وشغّل البروجكتور.	لا توجد صورة معروضة
أوقف تشغيل البروجكتور وافصله عن الطاقة، ثم قم بتوصيل سلك الطاقة وشغّل البروجكتور.	عطل في نظام Android
أوقف تشغيل البروجكتور وافصله عن الطاقة، ثم قم بتوصيل سلك الطاقة وشغّل البروجكتور.	خطأ في شاشة العرض
أوقف تشغيل البروجكتور وافصله عن الطاقة، انتظر لمدة خمس دقائق، ثم قم بتوصيل سلك الطاقة وقم بتشغيل البروجكتور. بعد إعادة تشغيل البروجكتور، قم بإقران جهاز التحكم عن بُعد مرة أخرى.	جهاز التحكم عن بُعد مفقود أو غير مقترن ولا يُمكن تشغيل البروجكتور عن بُعد.
يُرجى إزالة أي عوائق من مداخل ومخارج الهواء لضمان تدفق الهواء بسلاسة من خلال البروجكتور. اتبع التعليمات أعلاه لإعادة تشغيل البروجكتور.	إذا ارتفعت درجة حرارة البروجكتور، سيتم إيقاف تشغيله تلقائيًا.
يُرجى الاتصال بفني مؤهل لخدمة الجهاز، أو إعادة البروجكتور إلى قسم ما بعد البيع.	أخطاء النظام الداخلي الأخرى

شهادات المنتج



HIGH-DEFINITION MULTIMEDIA INTERFACE

تعد المصطلحات HDMI وHDMI High-Definition Multimedia Interface وشعارات HDMI علامات تجارية مسجلة لشركة HDMI Licensing Administrator, Inc.

للحصول على براءات اختراع DTS، راجع <http://patents.dts.com>. تم التصنيع بترخيص من DTS Licensing Limited. تُعد DTS والرمز DTS ورمز مفا DTS-HD وشعار DTS-HD علامات تجارية و/أو علامات تجارية مسجلة لشركة DTS, Inc. في الولايات المتحدة و/أو بلدان أخرى. © DTS, Inc. جميع الحقوق محفوظة.



تم التصنيع بموجب ترخيص من معامل Dolby. تُعد Dolby Audio ورمز D المزوج علامات تجارية لشركة Dolby Laboratories



إن علامة Bluetooth® والشعارات هي علامات تجارية مسجلة ومملوكة لشركة Bluetooth SIG, Inc. وأي استخدام لهذه العلامات من قبل [Xiaomi Inc.] يخضع للترخيص. العلامات التجارية والأسماء التجارية الأخرى هي ملك لأصحابها.

الجهة المصنِّع لها: Xiaomi Communications Co., Ltd.
الجهة المصنِّعة: Fengmi (Beijing) Technology Co., Ltd.
(إحدى شركات نظام Mi الشامل)

العنوان: 301, 3F, Building 3, No.10, Barracks South Street, Renhe Town, Shunyi District, بكين، الصين
لمزيد من المعلومات، الرجاء الانتقال إلى موقع www.mi.com

Mi 4K Laser Projector 150"



D6605000099

A