

# **dji** LITO 1

## Guide d'utilisateur

v1.0 2026.04

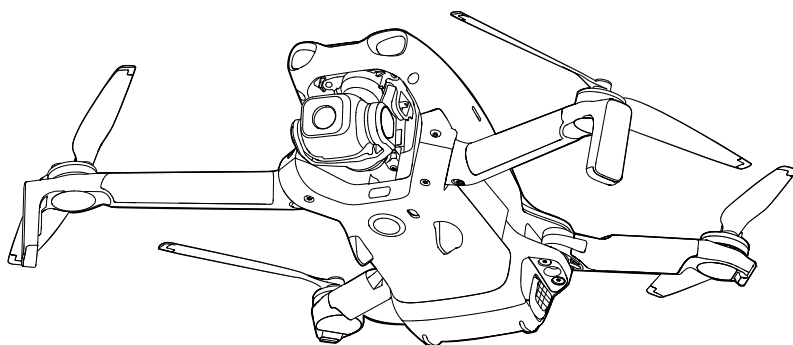



Le présent document est la propriété de DJI, tous droits réservés. Sauf autorisation contraire de DJI, vous n'êtes pas autorisé à utiliser ni à permettre à des tiers d'utiliser le document ou une partie du document en reproduisant, transférant ou vendant le document. Référez-vous uniquement à ce document et à son contenu qu'en tant qu'instructions pour utiliser les produits DJI. Le document ne doit pas être utilisé à d'autres fins.

En cas de divergence entre les différentes versions, la version en langue anglaise prévaudra.

#### Recherche de mots clés

Recherchez des mots-clés tels que « batterie » ou « installation » pour trouver une rubrique. Si vous utilisez Adobe Acrobat Reader pour lire ce document, appuyez sur Ctrl+F sous Windows ou sur Command+F sur Mac pour lancer une recherche.

#### Sélection d'une rubrique

Afficher la liste complète des rubriques dans la table des matières. Cliquez sur une rubrique pour accéder à la section correspondante.

#### Impression de ce document

Ce document prend en charge l'impression haute résolution.

# Utilisation de ce guide

## Légende

⚠ Note importante

💡 Conseils et astuces

📖 Référence

## À lire avant l'utilisation

DJI™ met à la disposition des utilisateurs tutoriels vidéo et les documents suivants :

1. *Consignes de sécurité*
2. *Guide de démarrage rapide*
3. *Guide d'utilisateur*

Il est recommandé de regarder tous les tutoriels vidéo et de lire les *Consignes de sécurité* avant la première utilisation. Consultez le *guide de démarrage rapide* avant la première utilisation et reportez-vous au présent *guide d'utilisateur* pour de plus amples informations.

## Tutoriels Vidéo

Rendez-vous à l'adresse ci-dessous ou scannez le code QR pour visionner les tutoriels vidéo sur l'utilisation du produit en toute sécurité.



<https://www.dji.com/lito-1/video>

## Télécharger l'application DJI Fly

Assurez-vous d'utiliser DJI Fly pendant le vol. Scannez le code QR pour télécharger la dernière version.



- 
- L'application DJI Fly est déjà installée sur la radiocommande avec écran. Vous devez télécharger l'application DJI Fly sur votre appareil mobile lors de l'utilisation de la radiocommande sans écran.
  - Pour vérifier les versions des systèmes d'exploitation Android et iOS prises en charge par DJI Fly, veuillez consulter <https://www.dji.com/downloads/djiapp/dji-fly>.
  - L'interface et les fonctions de DJI Fly peuvent varier lorsque la version logicielle est mise à jour. L'expérience utilisateur réelle est basée sur la version du logiciel utilisée.
  - Pour plus de sécurité, le vol est limité à une hauteur de 30 m (98,4 pieds) et à une portée de 50 m (164 pieds) en cas de non connexion de l'appareil à l'application pendant le vol.
  - La connexion à l'application reste valide pendant 90 jours. Connectez-vous à Internet et reconnectez-vous une fois celle-ci expirée.
- 

## Téléchargement de DJI Assistant 2

Téléchargez DJI ASSISTANT™ 2 (gamme drones de loisirs) à l'adresse :

<https://www.dji.com/downloads/softwares/dji-assistant-2-consumer-drones-series>

- 
- ⚠ • La température de fonctionnement de ce produit est comprise entre 0 et 40 °C. Celle-ci ne répond pas aux standards des températures de fonctionnement pour applications militaires (-55 à 125 °C), requis pour résister à des variations environnementales plus importantes. Manœuvrez ce produit de façon appropriée et uniquement pour des applications dont la plage de températures de fonctionnement correspond à celle du produit.
-

# Table des matières

<b>Utilisation de ce guide</b>	<b>3</b>
Légende	3
À lire avant l'utilisation	3
Tutoriels Vidéo	3
Télécharger l'application DJI Fly	3
Téléchargement de DJI Assistant 2	4
<b>1 Présentation du produit</b>	<b>9</b>
1.1 Première utilisation	9
Préparation de l'appareil	9
Préparation de la radiocommande	11
DJI RC-N3	11
Activation	12
Mise à jour du firmware	12
1.2 Aperçu	13
Appareil	13
Radiocommande DJI RC-N3	14
<b>2 Sécurité en vol</b>	<b>16</b>
2.1 Restrictions de vol	16
Système GEO (Environnement géospatial en ligne)	16
Limitations de vol	16
Limites d'altitude et de distance en vol	16
Zones GEO	18
Déverrouiller les zones GEO	18
2.2 Exigences relatives à l'environnement de vol	19
2.3 Opérer l'appareil de manière responsable	20
2.4 Liste de vérifications avant le vol	21
<b>3 Vol basique</b>	<b>23</b>
3.1 Décollage/Atterrissage automatique	23
Décollage automatique	23
Atterrissage automatique	23
3.2 Démarrage/Coupure des moteurs	23
Démarrer les moteurs	23
Arrêt des moteurs	24
Coupure des moteurs en plein vol	24
3.3 Contrôle de l'appareil	25
3.4 Procédures de décollage/atterrissage	26
3.5 Enregistrement audio via l'application	26

3.6	Suggestions et conseils vidéo	27
<b>4</b>	<b>Modes de vol intelligent</b>	<b>29</b>
4.1	FocusTrack	29
	Remarque	31
	Utilisation de FocusTrack	31
4.2	MasterShots	32
	Remarque	32
	Utilisation de MasterShots	33
4.3	QuickShots	33
	Remarque	33
	Utilisation de QuickShots	34
4.4	Hyperlapse	34
	Utilisation Hyperlapse	34
4.5	Régulateur de vitesse	35
	Utilisation du Régulateur de vitesse	35
<b>5</b>	<b>Appareil</b>	<b>37</b>
5.1	Mode de vol	37
5.2	Indicateurs du statut de l'appareil	38
5.3	Retour au point de départ	39
	Remarque	40
	RTH avancé	42
	Méthode de gâchette	42
	Procédure RTH (Return-to-Home - Retour au Point de départ)	43
	Paramètres RTH	45
	Protection à l'atterrissage	47
5.4	Système de détection	49
	Remarque	50
5.5	Systèmes d'assistance avancée au pilote	51
	Remarque	52
	Protection à l'atterrissage	53
5.6	Assistance visuelle	53
5.7	Hélices	55
	Montage et démontage des hélices	55
	Remarque	55
5.8	Batterie de vol intelligente	56
	Remarque	56
	Installation/retrait de la batterie	57
	Utilisation de la batterie	58
	Recharge de la batterie	59
	Utilisation d'un chargeur	60

	Utilisation de la station de recharge	60
	Mécanismes de protection de la batterie	63
5.9	Nacelle et caméra	64
	Remarque concernant la nacelle	64
	Angle de la nacelle	65
	Modes de fonctionnement de la nacelle	66
	Remarque concernant la caméra	66
5.10	Stockage et exportation de photos et vidéos	66
	Stockage	66
	Exportation	67
5.11	QuickTransfer	67
<b>6</b>	<b>DJI RC-N3</b>	<b>71</b>
6.1	Fonctionnement	71
	Allumer/Éteindre	71
	Recharge de la batterie	71
	Contrôle de la nacelle et de la caméra	72
	Bouton de mode de vol	72
	Bouton de mise en pause du vol/RTH	72
6.2	LED de niveau de batterie	73
6.3	Alerte de la radiocommande	73
6.4	Zone de transmission optimale	73
6.5	Appairage de la radiocommande	74
<b>7</b>	<b>Annexe</b>	<b>76</b>
7.1	Spécifications	76
7.2	Compatibilité	76
7.3	Mise à jour du firmware	76
7.4	Enregistreur de vols	77
7.5	Liste de vérifications après atterrissage	77
7.6	Instructions de maintenance	77
7.7	Procédures de dépannage	78
7.8	Risques et avertissements	79
7.9	Mise au rebut	79
7.10	Certification C0	80
	ID directe à distance	81
	Avertissements de la radiocommande	81
	Reconnaissance GEO	82
	<b>Zones GEO</b>	<b>83</b>
	Avis de l'EASA	85
	Instructions originales	85
7.11	Informations sur les services après-vente	85

# Présentation du produit

---

# 1 Présentation du produit

## 1.1 Première utilisation

Cliquez sur le lien ou scannez le code QR pour visionner les tutoriels vidéo.



<https://www.dji.com/lito-1/video>

### Préparation de l'appareil

1. Retirez la protection de nacelle de la caméra.

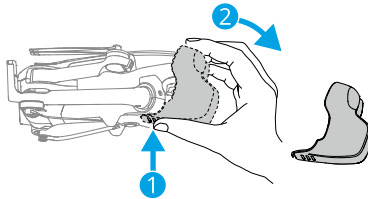

2. Appuyez une fois sur le bouton d'alimentation pour activer la batterie.

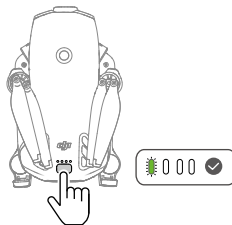

3. Déployez les bras de l'appareil comme indiqué.

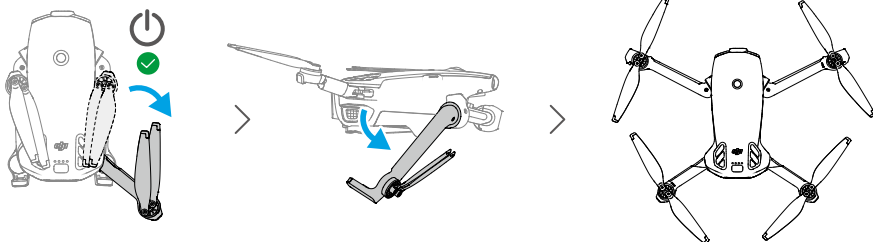

- **Mise sous tension automatique** : L'appareil se met sous tension par défaut lorsque le bras arrière droit est déplié.
- **Mise hors tension automatique** : Un compte à rebours avant arrêt démarre automatiquement lorsque le bras arrière droit est replié. Pour annuler l'arrêt pendant le compte à rebours, appuyez une fois sur le bouton d'alimentation.



- La fonction de mise sous tension automatique en dépliant le bras est activée par défaut. La fonction de mise hors tension automatique en repliant le bras est désactivée par défaut. Activez ou désactivez cette fonction dans DJI Fly lorsque l'appareil est connecté à la radiocommande. Assurez-vous que le firmware de l'appareil, le firmware de la batterie et l'application sont mis à jour vers la dernière version. Sinon, cette fonction pourrait ne pas être disponible.

- **Mise sous tension/hors tension manuelle** : Appuyez une fois sur le bouton d'alimentation, puis maintenez-le enfoncé pour mettre l'appareil sous tension ou hors tension.

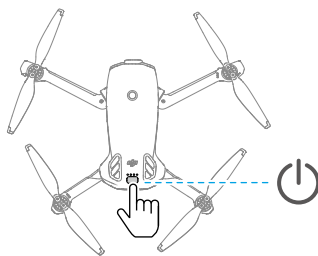

- Si l'appareil ne décolle pas après l'activation de la batterie, la batterie entrera à nouveau en mode veille une fois l'appareil hors tension depuis un certain temps. Dans ce cas, appuyez sur le bouton d'alimentation ou chargez la batterie

pour l'activer à nouveau avant d'utiliser la fonction de mise sous tension automatique en dépliant le bras.

- Lorsque le port USB-C de l'appareil est utilisé, déplier le bras ne permet pas de mettre l'appareil sous tension. Déconnectez la connexion USB-C et patientez quelques secondes avant d'utiliser la fonction de mise sous tension automatique en dépliant le bras.
- Replier le bras n'entraînera pas la mise hors tension de l'appareil lors de l'accès à l'album, du téléchargement de contenu ou de la mise à jour du firmware par l'appareil.
- En cas de collision durant le vol, la fonction de mise hors tension automatique ne sera pas disponible. Cette fonction sera disponible après le redémarrage de l'appareil.



- Il est recommandé d'utiliser le chargeur DJI pour charger la Batterie de vol intelligente. Visitez le site officiel de DJI pour plus d'informations.
  - Assurez-vous que la protection de nacelle est retirée et que tous les bras sont dépliés avant de mettre l'appareil sous tension. Sans quoi, l'autodiagnostic de l'appareil pourrait en être affecté.
  - Il est recommandé d'attacher la protection de nacelle lorsque l'appareil n'est pas utilisé.
- 

## Préparation de la radiocommande

### DJI RC-N3

1. Sortez les joysticks de leur compartiment de stockage et montez-les sur la radiocommande.
2. Retirez le support pour appareil mobile. Choisissez le câble de radiocommande approprié en fonction du type de port de votre appareil mobile (le câble avec un connecteur USB-C est connecté par défaut). Placez votre appareil mobile dans le support, puis connectez l'extrémité du câble sans le logo de la radiocommande à votre appareil mobile. Assurez-vous que votre appareil mobile est bien en place.

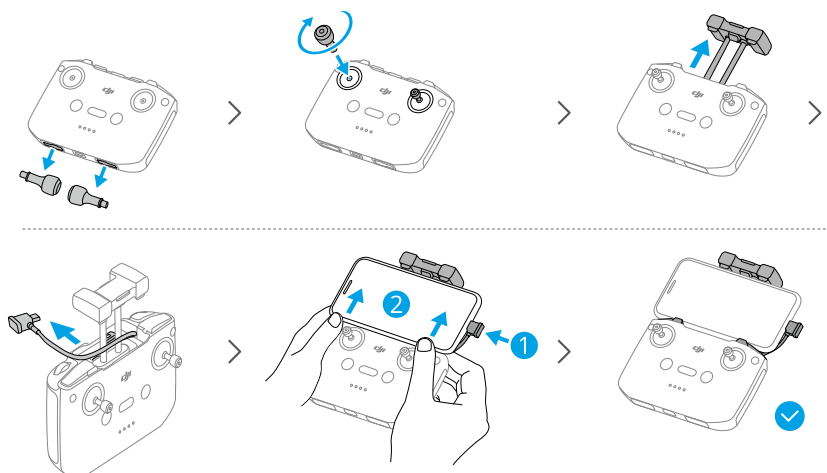

- ⚠ • Si une invite de connexion USB apparaît lors de l'utilisation d'un appareil mobile Android, sélectionnez l'option pour charger uniquement. D'autres options peuvent entraîner l'échec de la connexion.
  - Ajustez le support pour appareil mobile pour vous assurer que votre appareil mobile est fixé fermement.
- 

## Activation

L'appareil doit être activé avant sa première utilisation. Appuyez sur le bouton d'alimentation et appuyez à nouveau en le maintenant enfoncé pour allumer l'appareil et la radiocommande, respectivement. Suivez ensuite les invites à l'écran pour activer l'appareil à l'aide de l'application DJI Fly. L'activation nécessite une connexion Internet.

## Mise à jour du firmware

Une invite s'affiche à l'écran dans DJI Fly lorsqu'une mise à jour du firmware est disponible. Mettez à jour le firmware chaque fois que vous y êtes invité. Sinon, certaines fonctions pourraient ne pas être disponibles.

## 1.2 Aperçu

### Appareil

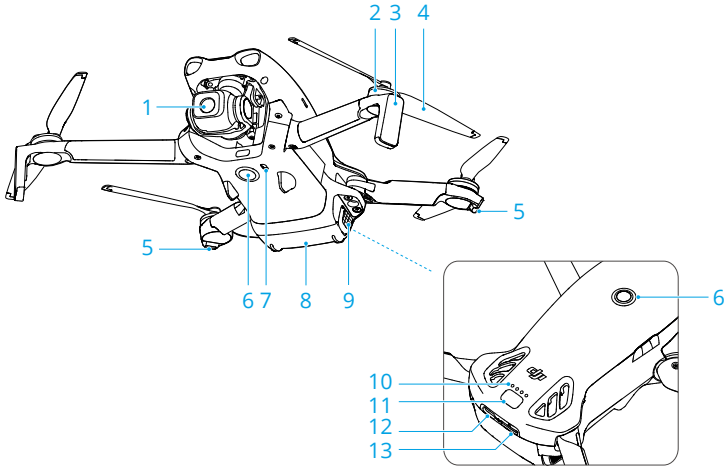

- |  |  |
|--|--|
| 1. Nacelle et caméra   | 7. Système de détection infrarouge vers le bas |
| 2. Moteurs   | 8. Batterie de vol intelligente                |
| 3. Trains d'atterrissage (antennes intégrées)                  | 9. Glissières de batterie                      |
| 4. Hélices   | 10. LED de niveau de batterie                  |
| 5. Indicateurs du statut de l'appareil                         | 11. Bouton d'alimentation                      |
| 6. Système optique monoculaire omnidirectionnel <sup>[1]</sup> | 12. Port USB-C                                 |
|  | 13. Emplacement pour carte microSD             |

[1] Le système optique monoculaire omnidirectionnel peut détecter les obstacles dans la direction horizontale et au-dessus de l'appareil.

## Radiocommande DJI RC-N3

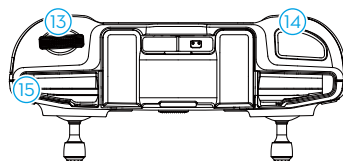
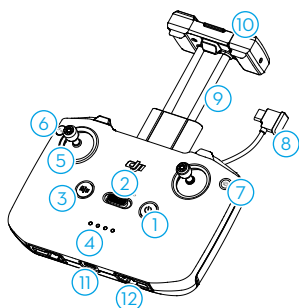

1. Bouton d'alimentation
  2. Bouton de mode de vol
  3. Bouton Mise en pause du vol/Return-To-Home (RTH)
  4. LED de niveau de batterie
  5. Joysticks
  6. Bouton personnalisable <sup>[1]</sup>
  7. Bouton Photo/Vidéo
  8. Câble pour radiocommande
  9. Support pour appareil mobile
  10. Antennes
  11. Port USB-C
  12. Compartiment de stockage des joysticks
  13. Molette de nacelle
  14. Bouton d'obturateur/enregistrement
  15. Emplacement pour appareil mobile
- [1] Pour afficher et régler la fonction des boutons, accédez à la vue caméra dans DJI Fly et appuyez sur \*\*\* > Contrôle > Personnalisation des boutons.

# Sécurité en vol

---

## 2 Sécurité en vol

Une fois les préparatifs avant le vol terminés, nous vous conseillons de perfectionner vos techniques de vol et de vous entraîner à voler en toute sécurité. Choisissez une zone de vol appropriée en fonction des exigences et des restrictions de vol suivantes. Respectez strictement toutes les lois et réglementations locales lorsque vous pilotez l'appareil. Lisez les *consignes de sécurité* avant le vol pour garantir l'utilisation sûre du produit.

### 2.1 Restrictions de vol

#### Système GEO (Environnement géospacial en ligne)

Le système GEO (Geospatial Environment Online, Environnement géospacial en ligne) de DJI est un système d'information mondial qui fournit des informations en temps réel sur la sécurité en vol et les mises à jour des restrictions et empêche les drones (Unmanned Aerial Vehicles, UAV) de voler dans les espaces aériens restreints. Dans des circonstances exceptionnelles, les zones restreintes peuvent être déverrouillées pour y permettre des vols. Avant cela, vous devez soumettre une demande de déverrouillage basée sur le niveau de restriction actuel de la zone de vol prévue. Le système GEO peut ne pas être entièrement conforme aux lois et réglementations locales. Vous êtes responsable de votre propre sécurité en vol et devez consulter les autorités locales au sujet des exigences légales et réglementaires pertinentes avant de demander le déverrouillage d'une zone restreinte. Pour plus d'informations sur le système GEO, visitez <https://fly-safe.dji.com>.

#### Limitations de vol

Pour des raisons de sécurité, les limitations de vol sont activées par défaut pour vous aider à utiliser cet appareil en toute sécurité. Vous pouvez définir des limitations de vol pour la hauteur et la distance. Les limites d'altitude et de distance ainsi que les zones GEO fonctionnent simultanément pour gérer la sécurité du vol lorsque les systèmes mondiaux de navigation par satellite (GNSS) sont disponibles. Seule l'altitude peut être limitée lorsqu'aucun GNSS n'est disponible.

#### Limites d'altitude et de distance en vol

L'altitude max. restreint l'altitude en vol de l'appareil, tandis que la distance max. limite le rayon de vol autour du point de départ de l'appareil. Ces limites peuvent être définies à l'aide de l'application DJI Fly pour améliorer la sécurité en vol.

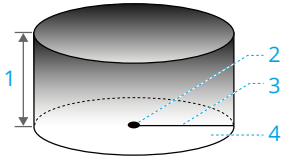

1. Altitude max.
2. Point de départ (position horizontale)
3. Distance max.
4. Hauteur de l'appareil au décollage

### Signal GNSS fort

	Restrictions de vol	Invite dans l'application DJI Fly
Altitude max.	L'altitude de l'appareil ne peut dépasser la valeur définie dans DJI Fly.	Altitude de vol max. atteinte.
Distance max.	La distance en ligne droite entre l'appareil et le point de départ ne peut pas dépasser la distance de vol max. définie dans DJI Fly.	Distance de vol max. atteinte.

### Signal GNSS faible

	Restrictions de vol	Invite dans l'application DJI Fly
Altitude max.	<ul style="list-style-type: none"> <li>• L'altitude est limitée à 30 m du point de décollage si l'éclairage est suffisant.</li> <li>• L'altitude est limitée à 2 m au-dessus du sol si l'éclairage est insuffisant et que le système de détection infrarouge vers le bas fonctionne.</li> <li>• L'altitude est limitée à 30 m à partir du point de décollage si l'éclairage est insuffisant et le système de détection infrarouge vers le bas ne fonctionne pas.</li> </ul>	Altitude de vol max. atteinte.
Distance max.	Aucune limite	

- ⚠ • À chaque mise sous tension de l'appareil, la limite d'altitude sera automatiquement supprimée du moment que le signal GNSS se renforce (force du signal GNSS  $\geq 2$ ), et la limite ne s'appliquera pas même si le signal GNSS faiblit par la suite.

- Si l'appareil sort de la portée de vol définie en raison de l'inertie, vous pouvez toujours le contrôler mais ne pouvez pas le faire voler plus loin.
- 

## Zones GEO

Le système GEO de DJI désigne des emplacements de vol sûrs, fournit des niveaux de risque et des avis de sécurité pour les vols individuels, et offre des informations sur l'espace aérien restreint. Tous les zones de vol restreint sont désignées comme zones GEO et sont divisées en zones restreintes, zones soumises à autorisation, zones d'avertissement, zones d'avertissement augmentées et zones à altitude limitée. Vous pouvez visualiser ces informations en temps réel dans l'application DJI Fly. Les zones GEO sont des zones de vol spécifiques, comprenant, sans s'y limiter, les aéroports, les lieux de grands événements, les endroits qui ont été sujets aux urgences publiques (feux de forêt), les centrales nucléaires, les prisons, les propriétés gouvernementales et les installations militaires. Par défaut, le système GEO limite les vols et les décollages dans les zones qui pourraient provoquer des risques de sécurité ou de sûreté. Une carte de zone GEO donnant des informations exhaustives sur les zones GEO dans le monde est disponible sur le site officiel DJI : <https://fly-safe.dji.com/nfz/nfz-query>.

## Déverrouiller les zones GEO

L'**auto-déverrouillage** est destiné à déverrouiller les zones d'autorisation. Pour effectuer l'auto-déverrouillage, vous devez soumettre une demande de déverrouillage via le site Web DJI FlySafe à l'adresse <https://fly-safe.dji.com>. Une fois la demande de déverrouillage approuvée, vous pouvez synchroniser la licence de déverrouillage via l'application DJI Fly. Pour déverrouiller la zone, vous pouvez également faire décoller ou piloter l'appareil directement dans la zone soumise à autorisation approuvée et suivre les instructions dans DJI Fly pour déverrouiller la zone.

Le **déblocage personnalisé** est conçu pour les utilisateurs ayant des exigences particulières. Il désigne des zones de vol personnalisées définies par l'utilisateur et fournit des documents d'autorisation de vol spécifiques aux besoins des différents utilisateurs. Cette option de déverrouillage est disponible dans tous les pays et régions et peut être demandée via le site Web DJI FlySafe à l'adresse <https://fly-safe.dji.com>.



- Pour garantir la sécurité en vol, l'appareil ne pourra pas se rendre hors de la zone débloquée après y être entré. Si le point de départ se trouve en dehors de la zone déverrouillée, l'appareil ne pourra pas retourner au point de départ.
-

## 2.2 Exigences relatives à l'environnement de vol

1. NE volez PAS par mauvais temps, notamment en cas de vents forts, de neige, de pluie ou de brouillard.
2. Ne faites voler l'appareil que dans des espaces ouverts. La présence de grands édifices et de structures en acier peut affecter la précision du compas intégré et du système GNSS. Après le décollage, assurez-vous d'être averti par l'invite vocale indiquant que le Point de départ a été mis à jour avant de poursuivre le vol. Si l'appareil a décollé à proximité de bâtiments, la précision du point de départ ne peut pas être garantie. Dans ce cas, il est alors nécessaire de faire très attention à la position actuelle de l'appareil pendant le RTH automatique. Lorsque l'appareil est à proximité du Point de départ, il est recommandé d'annuler le RTH automatique et de contrôler manuellement l'appareil pour le faire atterrir à un emplacement approprié.
3. Gardez l'appareil à portée de vue (VLOS). Évitez les montagnes et les arbres qui bloquent les signaux GNSS. Tout vol au-delà de la portée de vue (BVLOS) ne peut être effectué que lorsque les performances de l'appareil, les connaissances et compétences du pilote et la gestion de la sécurité opérationnelle sont conformes aux réglementations locales en matière de BVLOS. Évitez les obstacles, les foules, les arbres et les étendues d'eau. Pour des raisons de sécurité, NE faites PAS voler l'appareil à proximité d'aéroports, d'autoroutes, de gares ferroviaires, de lignes ferroviaires, de centres-villes ou d'autres zones sensibles, à moins d'avoir obtenu un permis ou une approbation conformément aux réglementations locales.
4. Lorsque le signal GNSS est faible, ne pilotez l'appareil que dans des environnements bien éclairés et offrant une bonne visibilité. Le système optique peut ne pas fonctionner correctement dans de mauvaises conditions d'éclairage. Ne faites voler l'appareil qu'en journée.
5. Minimisez les interférences en évitant les zones à haut niveau d'électromagnétisme, comme les emplacements situés près de lignes à haute tension, de stations de base, de sous-stations électriques et de tours de radiodiffusion.
6. Les performances de l'appareil et de sa batterie sont limitées en cas de vol à haute altitude. Pilotez avec précaution. NE dépassez PAS l'altitude autorisée.
7. La distance de freinage de l'appareil est affectée par l'altitude en vol. Plus l'altitude est élevée, plus la distance de freinage est longue. Lorsque vous volez à haute altitude, vous devez réserver une distance de freinage adéquate pour garantir la sécurité en vol.
8. L'appareil ne peut pas utiliser le GNSS dans les zones polaires. Utilisez plutôt le système optique.
9. NE faites PAS décoller l'appareil à partir d'objets en mouvement tels que des voitures, des bateaux et des avions.

10. NE décollez PAS depuis des surfaces d'une seule couleur ou des surfaces à forte réflexion comme le toit d'une voiture.
11. Faites attention lorsque vous décollez dans le désert ou depuis une plage afin d'éviter que du sable ne pénètre dans l'appareil.
12. Ne faites PAS fonctionner l'appareil dans un environnement présentant un risque d'incendie ou d'explosion.
13. Utilisez l'appareil et les dispositifs associés dans des environnements secs.
14. N'utilisez PAS l'appareil et les dispositifs associés dans les environnements suivants : lieux d'accidents, incendies, explosions, inondations, tsunamis, avalanches, glissements de terrain, séismes, zones avec de la poussière ou des tempêtes de sable. Lors de l'opération, veillez à éviter toute exposition au brouillard salin et à la moisissure.
15. N'utilisez PAS l'appareil à proximité de nuées d'oiseaux.

## 2.3 Opérer l'appareil de manière responsable

Pour éviter toute blessure grave ou tout dégât matériel, respectez les consignes suivantes :

1. Veillez à NE PAS être sous l'effet d'une anesthésie, sous l'emprise de l'alcool ou de drogues et à ne pas souffrir de vertiges, de fatigue, de nausées ou de toute autre affection pouvant altérer votre capacité à utiliser l'appareil en toute sécurité.
2. Après l'atterrissage, commencez par mettre l'appareil hors tension, puis éteignez la radiocommande.
3. NE faites PAS tomber, lancer, tirer ou projeter de quelque autre manière que ce soit des charges dangereuses dans ou sur des bâtiments, des personnes ou des animaux, susceptibles de causer des blessures ou des dommages matériels.
4. N'utilisez PAS un appareil ayant subi des dommages accidentels, un crash ou un appareil en mauvais état.
5. Entraînez-vous suffisamment au maniement de l'appareil et prévoyez des plans d'urgence en cas d'événement imprévu ou d'accident.
6. Assurez-vous de disposer d'un plan de vol. NE pilotez PAS l'appareil de manière imprudente.
7. Respectez le droit à la vie privée d'autrui lorsque vous utilisez la caméra. Veillez à respecter les lois, réglementations et mœurs locales en matière de confidentialité et de vie privée.
8. Utilisez UNIQUEMENT ce produit dans le cadre d'une utilisation personnelle.

9. N'utilisez PAS ce produit pour tout usage illégal ou inapproprié, y compris de l'espionnage, des opérations militaires, ou des enquêtes non autorisées.
10. N'utilisez PAS ce produit pour diffamer, abuser, harceler, traquer, menacer ou autrement violer les droits d'autrui comme le droit au respect de la vie privée et le droit à l'image.
11. NE vous introduisez PAS sans autorisation dans une propriété privée.

## 2.4 Liste de vérifications avant le vol

1. Retirez la protection de la nacelle de la caméra.
2. Assurez-vous que la Batterie de Vol Intelligente et les hélices sont correctement installées.
3. Assurez-vous que la radiocommande, l'appareil mobile et la Batterie de vol intelligente sont entièrement rechargés.
4. Assurez-vous que les bras et les hélices de l'appareil sont dépliés.
5. Assurez-vous que la nacelle et la caméra fonctionnent normalement.
6. Assurez-vous que rien n'obstrue les moteurs et qu'ils fonctionnent normalement.
7. Assurez-vous que DJI Fly est bien connectée à l'appareil.
8. Assurez-vous que les objectifs de la caméra et les capteurs sont propres.
9. N'installez PAS d'accessoires non certifiés ou de dispositifs externes, car cela pourrait endommager le produit ou entraîner des risques pour la sécurité.

---

  -  • Pour éviter une propulsion réduite lorsque la protection d'hélice est installée, ne pas utiliser le Batterie de vol intelligente Plus gamme DJI Lito ni fixer de charges utiles de tiers.

---
10. Assurez-vous que l'action d'évitement d'obstacles est définie dans l'application DJI Fly et que l'**altitude max.**, la **distance max.** et l'**altitude du RTH automatique** sont correctement définies conformément aux lois et réglementations locales.

# Vol basique



## 3 Vol basique

### 3.1 Décollage/Atterrissage automatique

#### Décollage automatique

1. Lancez DJI Fly et accédez à la vue caméra.
2. Effectuez toutes les vérifications répertoriées dans la liste de vérifications avant le vol.
3. Appuyez sur . Si les conditions sont propices au décollage, appuyez sur le bouton et maintenez-le enfoncé pour confirmer.
4. L'appareil décolle et effectue un vol stationnaire au-dessus du sol.

#### Atterrissage automatique

1. Si les conditions sont propices à l'atterrissage, appuyez sur , puis appuyez sur  en le maintenant enfoncé pour confirmer.
2. L'atterrissage automatique peut être annulé en appuyant sur .
3. Si le système optique inférieur fonctionne normalement, la protection à l'atterrissage sera activée.
4. Les moteurs sont automatiquement coupés après l'atterrissage.

 • Choisissez un endroit approprié pour atterrir.

### 3.2 Démarrage/Coupure des moteurs

#### Démarrer les moteurs

Effectuez une des Commandes des joysticks (CSC) comme indiqué ci-dessous, pour démarrer les moteurs. Une fois que les moteurs ont commencé à tourner, relâchez les deux joysticks à la fois.



## Arrêt des moteurs

Les moteurs peuvent être arrêtés de deux manières :

**Méthode 1** : une fois que l'appareil a atterri, tirez le joystick d'accélération vers le bas et maintenez-le jusqu'à l'arrêt des moteurs.

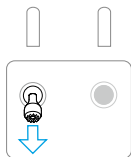

*Mode de Joystick : Mode 2*

**Méthode 2** : Une fois que l'appareil a atterri, exécutez une des commandes des joysticks (CSC) comme indiqué ci-dessous jusqu'à l'arrêt des moteurs.



## Coupage des moteurs en plein vol

⚠ • Si vous arrêtez les moteurs en plein vol, l'appareil s'écrasera.

Le paramètre **Arrêt d'urgence des hélices** par défaut dans l'application DJI Fly est **Urgence uniquement**, ce qui signifie que les moteurs peuvent uniquement être arrêtés en plein vol lorsque l'appareil détecte une situation d'urgence, par exemple lorsqu'une collision se produit, un moteur cale, l'appareil fait des loopings ou est hors de contrôle et monte ou descend très rapidement. Pour couper les moteurs en vol, utilisez la même commande des joysticks (CSC) ayant servi au démarrage des moteurs. Notez que vous devez maintenir les joysticks pendant deux secondes tout en effectuant la commande des joysticks (CSC) pour arrêter les moteurs. L'**arrêt d'urgence des hélices** peut être modifié et paramétré sur **À tout moment** dans l'application. Utilisez cette option avec précaution.

### 3.3 Contrôle de l'appareil

Les joysticks de la radiocommande permettent de contrôler les mouvements de l'appareil. Les joysticks peuvent fonctionner en mode 1, mode 2 ou mode 3, comme indiqué ci-dessous.

Le mode de contrôle par défaut de la radiocommande est le Mode 2. Dans ce guide, le mode 2 est utilisé comme exemple pour illustrer l'utilisation des joysticks. Plus vous éloignez le joystick de la position centrale, plus l'appareil se déplace rapidement.

#### Mode 1

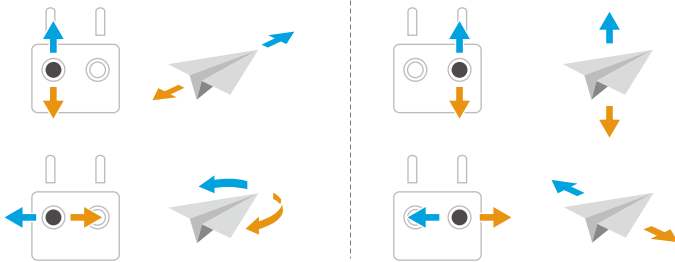

#### Mode 2

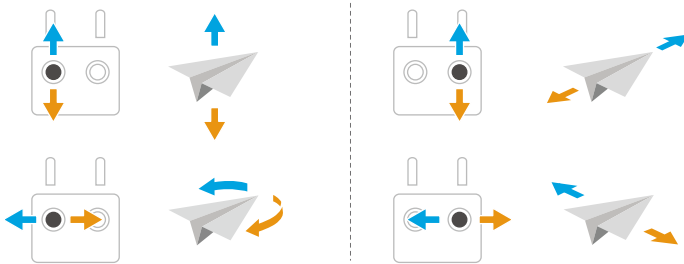

#### Mode 3

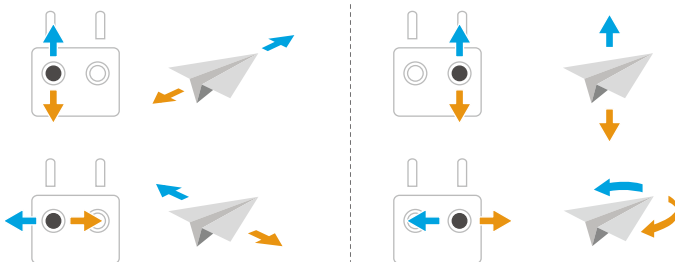

## 3.4 Procédures de décollage/atterrissage

- ⚠ • NE faites PAS décoller l'appareil depuis la paume de votre main ou en le tenant avec votre main.
  - N'utilisez PAS l'appareil quand la luminosité est trop vive ou trop sombre pour utiliser la radiocommande. Vous êtes responsable du réglage correct de la luminosité de l'écran et de l'exposition de l'écran à la lumière directe du soleil afin d'éviter toute difficulté à voir clairement l'écran.
- 
1. La liste de vérifications avant le vol est conçue pour vous aider à voler en toute sécurité. Parcourez la liste complète de vérifications avant le vol avant chaque vol.
  2. Posez l'appareil sur un sol régulier et dégagé, en orientant l'arrière de l'appareil vers vous.
  3. Allumez la radiocommande et l'appareil.
  4. Lancez DJI Fly et accédez à la vue caméra.
  5. Patientez jusqu'à ce que l'appareil termine ses autodiagnostic. Si DJI Fly n'affiche pas d'avertissement inhabituel, vous pouvez démarrer les moteurs.
  6. Poussez le joystick d'accélération vers le haut lentement pour faire décoller l'appareil.
  7. Pour atterrir, effectuez un vol stationnaire au-dessus d'une surface régulière et poussez le joystick d'accélération vers le bas pour descendre en douceur.
  8. Après l'atterrissage, poussez et maintenez le joystick d'accélération vers le bas jusqu'à l'arrêt des moteurs.
  9. Mettez l'appareil hors tension avant la radiocommande.

## 3.5 Enregistrement audio via l'application

Lorsque l'appareil est utilisé avec la radiocommande DJI RC-N3, l'enregistrement audio via l'application est disponible. Dans la vue caméra de l'application, appuyez sur \*\*\* > **Caméra** pour activer l'enregistrement de l'application. Le son sera enregistré par l'appareil d'enregistrement audio correspondant pendant que l'appareil enregistre une vidéo. L'icône de microphone s'affichera dans la vue en direct.

- ⚠ • N'éteignez PAS l'écran et ne passez pas à d'autres applications pendant l'enregistrement.
- 💡 • Les appareils d'enregistrement audio pris en charge incluent le microphone intégré du smartphone et les appareils Bluetooth. Des problèmes de compatibilité d'enregistrement audio peuvent survenir lors de l'utilisation de certains appareils Bluetooth. Assurez-vous de les tester avant l'enregistrement.

- L'enregistrement audio ne peut être activé ou désactivé qu'avant l'enregistrement.
  - Lors de la visualisation ou du téléchargement des vidéos dans la vue Album dans DJI Fly, l'audio enregistré à l'aide de la fonction d'enregistrement audio sera automatiquement fusionné dans le fichier vidéo.
- 

## 3.6 Suggestions et conseils vidéo

1. Sélectionnez le mode de fonctionnement de la nacelle souhaité dans DJI Fly.
2. Il est recommandé de prendre des photos ou d'enregistrer des vidéos lorsque l'appareil vole en mode Normal ou en mode Ciné.
3. NE volez PAS par mauvais temps, par exemple en cas de pluie ou de vent.
4. Choisissez les paramètres caméra qui correspondent le mieux à vos besoins.
5. Effectuez des tests de vol pour établir la trajectoire et prévisualiser les scènes.
6. Poussez les joysticks délicatement pour garantir des mouvements fluides et stables de l'appareil.

# Mode de Vol Intelligent

---

## 4 Modes de vol intelligent



Il est recommandé de cliquer sur le lien ci-dessous ou de scanner le code QR pour regarder le tutoriel vidéo.



<https://www.dji.com/lito-1/video>

### 4.1 FocusTrack

#### Projecteur

Permet à la nacelle caméra d'être constamment tournée vers le sujet pendant que vous contrôlez manuellement le vol.

Lorsque le système optique fonctionne normalement, l'appareil se met en vol stationnaire si un obstacle est détecté, selon que l'action d'évitement d'obstacle est définie sur ou dans DJI Fly.

---

 La fonction d'évitement d'obstacles est désactivée en mode Sport.

---

Sujets pris en charge :

- Sujets stationnaires
- Sujets en mouvement (uniquement véhicules, bateaux et personnes)

#### Point d'intérêt (POI)

Permet à l'appareil de voler autour du sujet.



Lorsque les systèmes optiques fonctionnent normalement, l'appareil contourne les obstacles quels que soient les modes de vol ou les paramètres d'action d'évitement d'obstacles dans DJI Fly.

Sujets pris en charge :

- Sujets stationnaires
- Sujets en mouvement (uniquement véhicules, bateaux et personnes)

## ActiveTrack

L'appareil suit le sujet.

Appuyez sur la roue de suivi ou faites-la glisser pour changer la direction de suivi et l'appareil volera automatiquement depuis sa position actuelle  vers la direction de suivi sélectionnée le long de la trajectoire générée  en maintenant le suivi. Les utilisateurs peuvent également ajuster manuellement la direction, la hauteur et la distance de suivi à l'aide des joysticks. Appuyez sur l'icône Paramètres FocusTrack  pour définir les paramètres de suivi dans l'application.



Lorsque les systèmes optiques fonctionnent normalement, l'appareil contourne les obstacles quels que soient les modes de vol ou les paramètres d'action d'évitement d'obstacles dans DJI Fly.

Sujets pris en charge :

Sujets en mouvement (uniquement véhicules, bateaux et personnes).

En mode ActiveTrack, les plages de distance et de hauteur prises en charge entre l'appareil et le sujet sont spécifiées ci-dessous.

Sujets	Personnes	Véhicules/Bateaux
Distance horizontale	5-20 m	6-100 m
Hauteur	0,5-15 m	6-100 m

-  L'appareil volera à la plage de distance et de hauteur prise en charge si la distance et la hauteur sont hors de portée lors du démarrage d'ActiveTrack.
- Il est recommandé de ne pas dépasser une vitesse du sujet dynamique de 12 m/s ; sinon, l'appareil ne pourra pas effectuer le suivi correctement.

---

## Remarque

---

- ⚠ • L'appareil ne peut pas éviter les sujets en mouvement tels que les personnes, les animaux ou les véhicules. Lorsque vous utilisez FocusTrack, prêtez attention à l'environnement pour garantir la sécurité en vol.
  - N'utilisez PAS FocusTrack dans les zones avec des objets petits ou fins (comme des branches d'arbres ou des lignes à haute tension), des objets transparents (comme l'eau ou du verre) ou des surfaces monochromes (comme des murs blancs).
  - Tenez-vous toujours prêt(e) à appuyer sur le bouton de mise en pause du vol de la radiocommande ou à appuyer sur **Stop** dans DJI Fly pour contrôler manuellement l'appareil en cas d'urgence.
  - Faites preuve d'une prudence particulière quand vous utilisez FocusTrack dans les cas suivants :
    - ◆ Le sujet suivi ne se déplace pas sur une surface plane.
    - ◆ Le sujet suivi change de forme significativement lorsqu'il se déplace.
    - ◆ Le sujet suivi est hors de vue pendant une longue période.
    - ◆ Le sujet suivi se trouve dans de vastes zones monochromes, telles que des lieux enneigés ou des déserts.
    - ◆ Le sujet suivi est d'une couleur ou d'un motif similaire à son environnement.
    - ◆ L'éclairage est extrêmement sombre (< 5 lux) ou intense (> 100 000 lux).
  - Assurez-vous de respecter les lois et réglementations locales en matière de confidentialité lors de l'utilisation du mode FocusTrack.
  - Il est recommandé de suivre uniquement des véhicules, des bateaux et des personnes (à l'exception des enfants). Pilotez avec précaution quand vous suivez d'autres sujets.
  - Dans les sujets mobiles pris en charge, « véhicules » désigne les voitures et les bateaux de taille petite à moyenne. Ne suivez PAS un modèle réduit de voiture ou de bateau radiocommandé.
  - Le suivi pourrait basculer sur un autre sujet par inadvertance si deux sujets se rapprochent trop.
- 

## Utilisation de FocusTrack

Avant d'activer FocusTrack, assurez-vous que l'environnement de vol est ouvert et non obstrué avec un éclairage suffisant

Appuyez sur l'icône FocusTrack [⏏] sur la gauche de la vue caméra ou sélectionnez le sujet sur l'écran pour activer FocusTrack. Après l'activation, appuyez à nouveau sur l'icône FocusTrack [⏏] pour quitter.

---

 Pendant l'utilisation, appuyez sur le bouton de mise en pause du vol de la radiocommande pour annuler la sélection du sujet.

---

## 4.2 MasterShots



L'appareil sélectionnera un itinéraire de vol prédéfini en fonction du type de sujet et de la distance, et prendra automatiquement une variété de photos aériennes classiques.

### Remarque

---

-  • Utilisez MasterShots dans des lieux dégagés, à l'écart des bâtiments et de tout autre obstacle. Assurez-vous qu'aucun humain, animal ou obstacle ne se trouve sur l'itinéraire de vol.
  - Soyez toujours attentif aux obstacles autour de l'appareil et utilisez la radiocommande pour éviter toute collision ou que l'appareil soit obstrué.
  - N'utilisez PAS MasterShots dans les situations suivantes :
    - ♦ Lorsque le sujet est bloqué pendant une période prolongée ou s'il se trouve hors de portée de vue.
    - ♦ Lorsque le sujet se trouve dans de vastes zones monochromes, telles que des lieux enneigés ou des déserts.
    - ♦ Lorsque le sujet a une couleur ou des motifs similaires à son environnement.
    - ♦ Lorsque le sujet se trouve dans les airs.
    - ♦ Lorsque le sujet se déplace rapidement.
    - ♦ L'éclairage est extrêmement sombre (< 5 lux) ou intense (> 100 000 lux).
  - N'utilisez PAS le mode MasterShots dans des endroits proches de bâtiments ou dans lesquels le signal GNSS est faible. Sinon, il se peut que la trajectoire de vol soit instable.
  - Assurez-vous de respecter les lois et réglementations locales en matière de confidentialité lors de l'utilisation du mode MasterShots.
-

## Utilisation de MasterShots

1. Appuyez sur l'icône Mode de prise de vue à droite de la vue caméra et sélectionnez MasterShots .
2. Après avoir sélectionné le sujet par glisser-déposer et ajusté la zone de prise de vue, appuyez sur  pour commencer l'enregistrement et l'appareil commencera à voler et à enregistrer automatiquement. L'appareil reviendra à sa position initiale une fois l'enregistrement terminé.
3. Appuyez sur  ou appuyez une fois sur le bouton de Mise en pause du vol de la radiocommande. L'appareil quittera immédiatement MasterShots et entrera en vol stationnaire.

## 4.3 QuickShots



QuickShots propose plusieurs modes de prise de vue. L'appareil enregistre automatiquement selon le mode de prise de vue sélectionné, puis génère une courte vidéo.

### Remarque

- ⚠ • Assurez-vous qu'il y a suffisamment d'espace quand vous utilisez Boomerang. Laissez un rayon d'au moins 30 m (99 pieds) autour de l'appareil et un espace de 10 m (33 pieds) au-dessus de l'appareil.
- Veillez à disposer d'un espace suffisant quand vous utilisez le mode Astéroïde. Laissez au moins 40 m (131 pieds) derrière et 50 m (164 pieds) au-dessus de l'appareil.
- Utilisez le mode QuickShots dans des lieux dégagés, à l'écart des bâtiments et de tout autre obstacle. Assurez-vous qu'aucun humain, animal ou obstacle ne se trouve sur l'itinéraire de vol.
- Soyez toujours attentif aux objets autour de l'appareil et utilisez la radiocommande pour éviter toute collision ou que l'appareil soit obstrué.
- N'utilisez PAS le mode QuickShots dans les situations suivantes :
  - Lorsque le sujet est bloqué pendant une période prolongée ou s'il se trouve hors de portée de vue.
  - Lorsque le sujet se trouve dans de vastes zones monochromes, telles que des lieux enneigés ou des déserts.

- Lorsque le sujet a une couleur ou des motifs similaires à son environnement.
  - Lorsque le sujet se trouve dans les airs.
  - Lorsque le sujet se déplace rapidement.
  - L'éclairage est extrêmement sombre (< 5 lux) ou intense (> 100 000 lux).
  - N'utilisez PAS le mode QuickShots dans des endroits situés à proximité de bâtiments ou dans lesquels le signal GNSS est faible. Sinon, la trajectoire de vol sera instable.
  - Assurez-vous de respecter les lois et réglementations locales en matière de confidentialité lors de l'utilisation du mode QuickShots.
- 

## Utilisation de QuickShots



1. Appuyez sur l'icône du mode de prise de vue à droite de la vue caméra et sélectionnez QuickShots .
2. Après avoir sélectionné un sous-mode, appuyez sur l'icône « plus » ou sélectionnez le sujet par glisser-déposer sur l'écran. Appuyez ensuite sur  pour commencer la prise de vue. L'appareil enregistrera des images tout en effectuant un mouvement de vol prédéfini en fonction de l'option sélectionnée, et générera ensuite une vidéo. L'appareil reviendra à sa position initiale une fois l'enregistrement terminé.
3. Appuyez sur  ou appuyez une fois sur le bouton de mise en pause du vol de la radiocommande. L'appareil quittera immédiatement QuickShots et entrera en vol stationnaire.

## 4.4 Hyperlapse

Hyperlapse prend un certain nombre de photos selon l'intervalle de temps, puis compile ces photos dans une vidéo de quelques secondes. Ce mode est particulièrement adapté à l'enregistrement de scènes comportant des éléments en mouvement tels que la circulation, la dérive des nuages, ainsi que le lever et le coucher du soleil.

## Utilisation Hyperlapse

1. Appuyez sur l'icône des Modes de prise de vue dans la vue caméra et sélectionnez Hyperlapse .

2. Sélectionnez le mode Hyperlapse. Après avoir défini les paramètres associés, appuyez sur le bouton d'obturateur/enregistrement  pour commencer le processus.
3. Appuyez sur  ou appuyez sur le bouton Arrêter de la radiocommande et l'appareil quittera Hyperlapse et passera en vol stationnaire.

## 4.5 Régulateur de vitesse

Le régulateur de vitesse permet de verrouiller la vitesse de vol, pour un contrôle plus facile et des mouvements de caméra plus fluides. Pendant le vol en croisière, vous pouvez appliquer une entrée supplémentaire au joystick pour obtenir des mouvements de caméra dynamiques, tels qu'une montée en spirale.

- 
-  • Lorsque le régulateur de vitesse est activé, l'évitement d'obstacles suit le mode de vol en cours. Pilotez avec précaution.
- 

### Utilisation du Régulateur de vitesse

1. Définissez un bouton personnalisable de la radiocommande sur Régulateur de vitesse.
2. Lorsque vous poussez les joysticks, appuyez sur le bouton du régulateur de vitesse et l'appareil volera automatiquement à la vitesse actuelle.
3. Appuyez une fois sur le bouton de mise en pause du vol de la radiocommande ou appuyez sur  pour quitter le régulateur de vitesse.

# Appareil

---

## 5 Appareil

### 5.1 Mode de vol

L'appareil prend en charge les modes de vol suivants, qui peuvent être commutés via le bouton de mode de vol de la radiocommande.

**Mode Normal :** Le mode Normal convient à la plupart des scénarios de vol. L'appareil peut effectuer un vol stationnaire avec précision, voler de manière stable et utiliser des Modes de vol intelligent.

**Mode Sport :** La vitesse de vol horizontal maximale de l'appareil sera supérieure à celle du mode Normal. Notez que la fonction d'évitement d'obstacles est désactivée en mode Sport.

**Mode Ciné :** Le mode Ciné est basé sur le mode Normal, avec une vitesse de vol limitée, ce qui rend l'appareil plus stable pendant l'enregistrement.

L'appareil passe automatiquement en mode Attitude (ATTI) lorsque le système optique est indisponible ou désactivé et que le signal GNSS est faible ou que le compas subit des interférences. En mode ATTI, il se peut que l'appareil soit plus facilement affecté par son environnement. Des facteurs environnementaux comme le vent peuvent entraîner une dérive horizontale de l'appareil, ce qui peut présenter un danger, surtout lorsqu'il est utilisé dans des espaces confinés. L'appareil ne pourra pas effectuer de vol stationnaire ou freiner automatiquement, c'est pourquoi le pilote doit faire atterrir l'appareil dès que possible pour éviter les accidents.



- Les modes de vol ne sont valables que pour le vol manuel et le régulateur de vitesse.



- Le système optique est désactivé en mode Sport, ce qui signifie que l'appareil ne peut pas automatiquement détecter les obstacles sur sa trajectoire. Vous devez rester attentif à l'environnement et contrôler l'appareil pour éviter les obstacles.
- En mode Sport, la vitesse et la distance de freinage maximales de l'appareil augmentent considérablement. Dans des conditions sans vent, une distance de freinage minimale de 40 m est requise.
- Une distance de freinage minimale de 15 m est requise dans des conditions sans vent pendant la montée et la descente de l'appareil, en mode Sport ou en mode Normal.
- En mode Sport, la réactivité de l'appareil augmente considérablement, ce qui signifie qu'un petit mouvement du joystick sur la radiocommande se traduit par une grande distance de déplacement de l'appareil. Assurez-vous de garder un espace de manœuvre adéquat pendant le vol.

- Vous pourriez constater un tremblement dans les vidéos enregistrées en mode Sport.

## 5.2 Indicateurs du statut de l'appareil



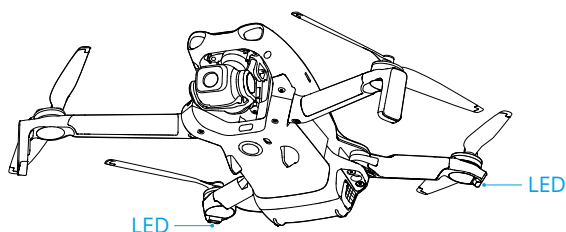

L'appareil dispose de deux indicateurs du statut de l'appareil.







Lorsque l'appareil est sous tension, mais que les moteurs ne tournent pas, les indicateurs du statut de l'appareil affichent le statut actuel de l'appareil.

### Descriptions des indicateurs du statut de l'appareil

#### États normaux

 .....	Clignote en rouge, jaune, vert, de façon alternative	Mise sous tension et exécution des tests d'auto-diagnostic
 × 4 .....	Clignote quatre fois en jaune	Préchauffage
 .....	Clignote lentement en vert	GNSS activé
 × 2 .....	Clignote en vert deux fois de manière répétée	Systèmes optiques activés
 .....	Clignotement lent en jaune	GNSS et système optique désactivés (mode ATTI activé)

#### États d'avertissement

 .....	Clignotement rapide en jaune	Perte du signal de la radiocommande
 .....	Clignotement lent en rouge	Le décollage est désactivé, par exemple en cas de batterie faible <sup>[1]</sup>
 .....	Clignotement rapide en rouge	Batterie dangereusement faible
 —	Rouge fixe	Erreur critique



Clignote en rouge et jaune  
de façon alternative

Étalonnage du compas requis

[1] Si l'appareil ne peut pas décoller alors que les indicateurs de statut clignotent lentement en rouge, consultez le message d'avertissement dans DJI Fly.

Après le démarrage des moteurs, les indicateurs du statut de l'appareil clignotent en vert. En Chine continentale, l'indicateur du statut sur le côté gauche de l'appareil clignote en rouge et l'indicateur du statut sur le côté droit clignote en vert.



• Les exigences en matière d'éclairage varient en fonction de la région. Veuillez respecter les lois et réglementations locales.

## 5.3 Retour au point de départ

Lisez attentivement le contenu de cette section pour vous assurer que vous connaissez le comportement de l'appareil en mode RTH (retour au point de départ).

La fonction RTH (Retour au point de départ) permet de faire revenir l'appareil au dernier point de départ enregistré. Le RTH peut être déclenché de trois façons : lorsque l'utilisateur déclenche le RTH de façon active, lorsque l'appareil a une batterie faible, ou lorsque le signal de la radiocommande est perdu (la fonction de sécurité RTH Failsafe est alors déclenchée). Si l'appareil a correctement enregistré le point de départ et que le système de positionnement fonctionne normalement, une fois la fonction « RTH » déclenchée, l'appareil retournera et atterrira automatiquement au point de départ.



• Point de départ : Le point de départ sera enregistré au décollage à condition que l'appareil reçoive un signal GNSS fort  26 ou que l'éclairage soit suffisant. Après l'enregistrement du point de départ, DJI Fly émet une invite vocale. S'il est nécessaire de mettre à jour le point de départ pendant un vol (par exemple, si vous avez changé de position), le point de départ peut être mis à jour manuellement dans la page \*\*\* > Sécurité de DJI Fly.

Pendant le RTH, l'itinéraire RTH RA sera affiché dans la vue caméra, vous aidant à visualiser l'itinéraire de retour et à assurer la sécurité en vol. La vue caméra affiche également le Point de départ en réalité augmentée (RA). Lorsque l'appareil atteint la zone au-dessus du point de départ, la nacelle caméra pivote automatiquement vers le bas. L'ombre de l'appareil en réalité augmentée apparaîtra dans la vue caméra lorsque l'appareil s'approche du sol, vous permettant de contrôler l'appareil et d'atterrir avec plus de précision à l'emplacement de votre choix.

Le point de départ en réalité augmentée, l'itinéraire RTH en réalité augmentée et l'ombre de l'appareil en réalité augmentée seront affichés par défaut dans la vue caméra.

L'affichage peut être modifié dans \*\*\* > Sécurité > Paramètres RA.

---

- ⚠ • L'itinéraire RTH AR n'est utilisé qu'à titre de référence et peut s'écarter de l'itinéraire de vol réel dans différents scénarios. Soyez toujours attentif à la vue en direct sur l'écran pendant le RTH. Pilotez avec précaution.
  - Pendant le RTH, l'appareil ajuste automatiquement l'inclinaison de la nacelle pour orienter la caméra vers l'itinéraire RTH par défaut. Utiliser la molette de nacelle pour ajuster l'orientation de la caméra ou appuyer sur les boutons personnalisables de la radiocommande pour recentrer la caméra empêchera l'appareil d'ajuster automatiquement l'inclinaison de la nacelle, ce qui peut empêcher la visualisation de l'itinéraire RTH en réalité augmentée.
- 

## Remarque

---

- ⚠ • L'appareil peut ne pas pouvoir revenir correctement au point de départ en cas de dysfonctionnement du système de positionnement. Pendant le RTH de sécurité (Failsafe), l'appareil peut passer en mode ATTI et atterrir automatiquement si le système de positionnement fonctionne de manière anormale.
- En l'absence de GNSS, ne survolez pas les surfaces d'eau, les bâtiments avec une surface en verre ou dans des scénarios où l'altitude au-dessus du sol est supérieure à 30 mètres. Si le système de positionnement fonctionne anormalement, l'appareil entrera en mode ATTI.
- Il est important de définir une altitude RTH adaptée avant chaque vol. Lancez DJI Fly et définissez l'altitude RTH.
- L'appareil ne peut pas détecter les obstacles pendant le RTH si les conditions environnementales ne sont pas adaptées au système de détection.
- Les zones GEO peuvent affecter le RTH. Évitez de voler à proximité des zones restreintes GEO.
- Il se peut que l'appareil ne soit pas en mesure de revenir au point de départ si la vitesse du vent est trop élevée. Pilotez avec précaution.
- Prêtez une attention particulière aux objets fins ou de petite taille (tels que les branches d'arbre ou les lignes à haute tension), ainsi qu'aux objets transparents (tels que de l'eau ou du verre) pendant le RTH. Quittez le RTH et contrôlez l'appareil manuellement en cas d'urgence.

- Définissez la fonction RTH avancé sur **Prédéfini** s'il existe des lignes à haute tension ou des tours de transmission que l'appareil ne peut pas contourner sur la trajectoire RTH et assurez-vous que l'altitude RTH est paramétrée plus haut que tous les obstacles.
- L'appareil freine et retourne au point de départ selon les derniers paramètres si les paramètres **RTH avancé** dans DJI Fly sont modifiés pendant le RTH.
- Si l'altitude max. ajustée est inférieure à l'altitude actuelle pendant le RTH, l'appareil descendra d'abord à l'altitude max. et poursuivra sa procédure de retour au point de départ.
- L'altitude RTH ne peut pas être modifiée pendant le RTH.
- En cas de différence importante entre l'altitude actuelle et l'altitude RTH, la quantité d'énergie de la batterie utilisée ne peut pas être calculée avec précision en raison de variations de la vitesse du vent entre différentes altitudes. Prêtez une attention particulière au niveau de charge de la batterie et aux messages d'avertissement dans DJI Fly.
- Lorsque le signal de la radiocommande est normal pendant le RTH avancé, le joystick d'inclinaison verticale peut être utilisé pour contrôler la vitesse de vol. En revanche, l'orientation et l'altitude ne peuvent pas être contrôlées et l'appareil ne peut pas être contrôlé pour voler à gauche ou à droite. Le fait de pousser constamment le joystick d'inclinaison verticale pour accélérer augmentera la consommation d'énergie et la vitesse de déchargement de la batterie. L'appareil ne peut pas contourner les obstacles si la vitesse de vol dépasse la vitesse de détection effective. L'appareil freine et reste en vol stationnaire et quitte le RTH si le joystick d'inclinaison verticale est poussé à fond vers le bas. L'appareil peut être contrôlé une fois le joystick d'inclinaison relâché.
- Si l'appareil atteint l'altitude limitée de son emplacement actuel ou du point de départ lors de sa montée au cours du RTH prédéfini, il interrompt sa montée et retourne au point de départ à l'altitude actuelle. Faites attention à la sécurité en vol lors de la procédure RTH.
- Si le point de départ se trouve dans la Zone d'altitude alors que l'appareil n'est pas dans la Zone d'altitude, l'appareil descendra en dessous de la limite d'altitude lorsqu'il atteint la Zone d'altitude, qui peut être inférieure à l'altitude RTH définie. Pilotez avec précaution.
- L'appareil quittera le RTH si l'environnement est trop complexe pour effectuer la procédure RTH, et ce même si le système de détection fonctionne correctement.
- Le RTH ne peut pas être déclenché pendant l'atterrissage automatique.

## RTH avancé

Lorsque RTH avancé est déclenché, l'appareil planifie automatiquement la meilleure trajectoire RTH, qui s'affichera dans DJI Fly et s'ajustera en fonction de l'environnement. Pendant le RTH, l'appareil ajuste automatiquement la vitesse de vol en fonction de facteurs environnementaux tels que la vitesse du vent, la direction du vent et les obstacles.

Si le signal de contrôle entre la radiocommande et l'appareil fonctionne correctement, quittez le RTH en appuyant sur  dans DJI Fly ou sur le bouton RTH de la radiocommande. Après avoir quitté le RTH, vous reprendrez le contrôle de l'appareil.

## Méthode de gâchette

### Déclenchement actif de la procédure RTH par l'utilisateur

Pendant le vol, vous pouvez déclencher le RTH en appuyant sur le bouton RTH de la radiocommande et en le maintenant enfoncé, ou en appuyant sur  à gauche de la vue caméra, puis en appuyant sur l'icône RTH et en la maintenant enfoncée.

Si le signal de la radiocommande est perdu pendant le RTH, l'appareil poursuivra la procédure RTH quelle que soit l'action prédéfinie en cas de perte de signal.

### Batterie de l'appareil faible

Pendant le vol, si le niveau de batterie est faible et qu'il ne suffit que pour retourner au point de départ, un message d'avertissement apparaîtra dans DJI Fly. Si vous appuyez pour confirmer le RTH ou n'agissez pas avant la fin du compte à rebours, l'appareil commence automatiquement le RTH en cas de batterie faible.

Si vous annulez l'invite de RTH en cas de batterie faible et continuez à faire voler l'appareil, l'appareil atterrira automatiquement lorsque le niveau de batterie actuel atteint le niveau minimal requis pour faire atterrir l'appareil depuis son altitude actuelle.

L'atterrissage automatique ne peut pas être annulé, mais vous pouvez utiliser le joystick d'inclinaison verticale et le joystick de roulis pour faire voler l'appareil horizontalement et utiliser le joystick d'accélération pour modifier la vitesse de descente. Faites voler l'appareil vers un endroit approprié pour atterrir dès que possible.

- 
-  • Quand le niveau de la Batterie de vol intelligente est trop faible et qu'il n'y a pas assez de puissance pour retourner au point de départ, faites atterrir l'appareil dès que possible. Un retard dans l'action entraînera une diminution progressive de la poussée, pouvant aller jusqu'à une descente incontrôlée en cas de décharge totale. Cela peut entraîner la destruction de l'appareil, des dommages matériels à des tiers ou des blessures corporelles.

- NE continuez PAS à pousser le joystick d'accélération vers le haut pendant l'atterrissage automatique. Sinon, l'appareil subira une diminution progressive de la poussée et pourra même s'écraser après épuisement complet de la batterie.

## Perte du signal de la radiocommande

Lorsque le signal de la radiocommande est perdu pendant plus de 6 secondes, l'appareil lance automatiquement le mode RTH Failsafe si l'action en cas de perte de signal est définie sur RTH. L'action peut également être définie sur Vol stationnaire ou Atterrissage.

Lorsque les conditions d'éclairage et d'environnement sont adaptées pour le système optique, DJI Fly affiche la trajectoire RTH générée par l'appareil avant la perte du signal. L'appareil lancera la procédure RTH en utilisant le RTH avancé en fonction des paramètres RTH. L'appareil reste en RTH même si le signal de la radiocommande est rétabli. DJI Fly mettra à jour la trajectoire RTH en conséquence.

Lorsque les conditions d'éclairage et d'environnement sont inadaptées pour le système optique, l'appareil freinera et passera en vol stationnaire, puis entrera en mode RTH itinéraire d'origine.

- Si la distance RTH (la distance horizontale entre l'appareil et le point de départ) est supérieure à 50 m, l'appareil ajustera son orientation et volera vers l'arrière sur 50 m en suivant son itinéraire de vol d'origine avant de suivre le RTH prédéfini.
- Si la distance de RTH est supérieure à 5 m mais inférieure à 50 m, l'appareil ajuste son orientation et vole en ligne droite vers le point de départ à son altitude actuelle.
- L'appareil atterrit immédiatement si la distance RTH est inférieure à 5 m.

## Procédure RTH (Return-to-Home - Retour au Point de départ)

Lorsque le RTH avancé est déclenché, l'appareil freine et maintient un vol stationnaire.

- **Lorsque l'environnement ou les conditions d'éclairage sont adaptés au système optique :**
  - L'appareil ajustera son orientation par rapport au point de départ, planifiera la meilleure trajectoire en fonction des paramètres RTH, puis reviendra au point de départ si le GNSS était disponible au décollage.
  - Si le GNSS n'est pas disponible et que seul le système optique fonctionnait au décollage, l'appareil ajustera son orientation par rapport au point de départ, planifiera la meilleure trajectoire en fonction des paramètres RTH, puis reviendra à la position avec un signal GNSS fort en fonction des paramètres RTH. Il suivra approximativement la trajectoire pour aller jusqu'à proximité du point de départ. À ce stade, faites attention aux invites de l'application et choisissez de

laisser l'appareil effectuer automatiquement le RTH et atterrir ou de contrôler manuellement le RTH et l'atterrissage.

**Faites attention si le GNSS n'était pas disponible au décollage :**

- ◊ Assurez-vous que l'évitement d'obstacles est activé.
  - ◊ NE volez PAS dans des espaces étroits et la vitesse du vent environnemental doit être inférieure à 3 m/s.
  - ◊ Volez vers une zone ouverte et restez à au moins 10 mètres de tout obstacle rapidement après le décollage, sinon l'appareil pourrait ne pas revenir au point de départ. Pendant le vol, évitez de survoler des surfaces d'eau jusqu'à atteindre une zone avec un signal GNSS fort. L'altitude au-dessus du sol doit être supérieure à 2 mètres et inférieure à 30 mètres, sinon l'appareil pourrait ne pas être en mesure de revenir au point de départ. Si l'appareil entre en mode ATTI avant d'atteindre la zone avec un signal GNSS fort, le point de départ sera invalidé.
  - ◊ Si le positionnement visuel n'est pas disponible pendant le vol, l'appareil ne peut pas revenir au point de départ. Faites attention à l'environnement en suivant les instructions vocales de l'application pour éviter les collisions.
  - ◊ Lorsque l'appareil revient à proximité du point de décollage et que l'application vous invite à confirmer si l'environnement actuel est complexe ou non :
    - Vous devez confirmer si la trajectoire de vol est correcte et faire attention à la sécurité en vol.
    - Vous devez confirmer si les conditions d'éclairage sont suffisantes pour le système optique. Dans le cas contraire, l'appareil peut quitter le RTH. Forcer l'appareil à poursuivre le RTH ou le vol peut l'amener à entrer en mode ATTI.
  - ◊ Après confirmation, l'appareil continuera à revenir au point de départ à faible vitesse. Si un obstacle apparaît sur le chemin de retour, l'appareil freinera et pourrait quitter le RTH.
  - ◊ Ce processus RTH ne prend pas en charge la détection d'obstacles dynamique (y compris les piétons, etc.) et ne prend pas en charge la détection d'obstacles dans les scènes sans texture telles que le verre ou les murs blancs.
  - ◊ Ce processus RTH nécessite que le sol et les environnements proches (tels que les murs) aient des textures riches et aucun changement dynamique.
- **Lorsque l'environnement ou les conditions d'éclairage ne sont pas adaptés au système optique :**
    - Si la distance RTH est supérieure à 5 mètres, l'appareil reviendra au point de départ selon le paramètre **Prédéfini**.

- L'appareil atterrit immédiatement si la distance RTH est inférieure à 5 m.

## Paramètres RTH

Les paramètres de RTH sont disponibles pour le RTH avancé. Accédez à la vue caméra dans DJI Fly, appuyez sur \*\*\* > Sécurité et faites défiler jusqu'à Retour au point de départ (RTH).

- **Optimal :**



- Si l'éclairage est suffisant et que l'environnement convient aux systèmes optiques, l'appareil planifiera automatiquement la trajectoire RTH optimale et ajustera l'altitude en fonction des facteurs environnementaux, tels que les obstacles et les signaux de transmission, quel que soit le paramétrage de l'altitude RTH. La trajectoire RTH optimale permet à l'appareil de parcourir la plus courte distance possible, ce qui réduit la consommation de la batterie et augmente la durée du vol.
- Si l'éclairage est insuffisant et que l'environnement est inadéquat pour le système optique, l'appareil effectue le Préréglage RTH en fonction du paramètre Altitude RTH.
- **Prédéfini :**



Distance/Altitude RTH		Conditions d'éclairage et d'environnement adaptées	Conditions d'éclairage et d'environnement inadaptées
Distance RTH > 50 m	Altitude actuelle < Altitude RTH	L'appareil planifie la trajectoire RTH, vole vers une zone ouverte tout en évitant les obstacles, monte à l'altitude RTH et retourne au point de départ en utilisant la meilleure trajectoire.	L'appareil s'élèvera à l'altitude RTH et volera en ligne droite vers le point de départ à l'altitude RTH.
	Altitude actuelle ≥ altitude RTH	L'appareil retourne au point de départ en utilisant la meilleure trajectoire à l'altitude actuelle.	L'appareil vole en ligne droite vers le point de départ et à l'altitude actuelle.
La distance RTH est comprise entre 5 et 50 m		L'appareil retourne au point de départ en utilisant la meilleure trajectoire à l'altitude actuelle.	L'appareil vole en ligne droite vers le point de départ et à l'altitude actuelle.

Lorsque l'appareil s'approche du point de départ, si l'altitude actuelle est supérieure à l'altitude RTH, l'appareil décide intelligemment s'il doit descendre tout en volant vers l'avant en fonction de l'environnement, de l'éclairage, de l'altitude RTH définie et de l'altitude actuelle. Lorsque l'appareil atteint la zone au-dessus du point de départ, l'altitude actuelle de l'appareil ne sera pas inférieure à l'altitude RTH définie.

Les plans RTH pour différents environnements, les méthodes de déclenchement du RTH et les paramètres RTH sont les suivants :

Méthode de déclenchement du RTH	Conditions d'éclairage et d'environnement adaptées (L'appareil est capable de contourner les obstacles et les zones GEO)	Conditions d'éclairage et d'environnement inadaptées
Déclenchement actif de la procédure RTH par l'utilisateur	L'appareil effectuera le RTH en fonction du paramètre RTH : <ul style="list-style-type: none"> <li>• Optimal</li> <li>• Prédéfini</li> </ul>	Prédéfini (L'appareil est capable de contourner les zones GEO)
Batterie de l'appareil faible		Itinéraire RTH initial, Le RTH prédéfini sera exécuté lorsque le signal sera rétabli (L'appareil peut contourner les zones GEO)
Perte du signal de la radiocommande		

## Protection à l'atterrissage

Pendant le RTH, la protection à l'atterrissage s'active lorsque l'appareil commence à atterrir.

Les performances spécifiques de l'appareil sont les suivantes :

- Si le sol est jugé approprié pour l'atterrissage, l'appareil atterrira directement.
- Si le terrain n'est pas propice à l'atterrissage, l'appareil maintient un vol stationnaire et attend la confirmation du pilote.
- Si la protection à l'atterrissage ne fonctionne pas, DJI Fly vous invitera à faire atterrir l'appareil lorsque celui-ci descend jusqu'à 0,5 m du sol. Appuyez sur **Confirmer** ou poussez le joystick d'accélération à fond et maintenez-le enfoncé pendant une seconde et l'appareil atterrira.



- La protection à l'atterrissage ne sert qu'à déterminer l'environnement d'atterrissage. Faites attention à l'environnement alentour lors de l'atterrissage pour garantir sa sécurité.
- Dans les cas suivants, la protection à l'atterrissage pourrait ne pas être disponible et l'appareil pourrait atterrir directement :
  - Survol de surfaces monochromes, réfléchissantes ou peu éclairées, de zones vastes avec une surface sans texture distincte, ou de surfaces à la texture dynamique, telles que des carreaux en céramique, un sol de garage à l'éclairage insuffisant ou de l'herbe agitée par le vent.

- ♦ Survol d'obstacles sans texture distincte, tels que de larges rochers ou des surfaces réfléchissantes ou monochromes, comme un carrelage surélevé.
- ♦ Survol de petits obstacles, tels que des lignes à haute tension et des branches d'arbres.
- ♦ Survol de surfaces ressemblent à un sol plat, telles que des buissons taillés plats, des cimes d'arbre plates ou un sol hémisphérique.
- Dans les situations suivantes, la protection à l'atterrissage peut être déclenchée par erreur et l'appareil est incapable d'atterrir :
  - ♦ Survol de surfaces que le système optique pourrait confondre avec un plan d'eau, telles qu'un terrain inondé ou des zones avec des flaques.
  - ♦ Survol de surfaces planes, mais il y a des surfaces avec une texture claire (surfaces obliques ou escaliers) à proximité.



- Une fois arrivé dans la zone au-dessus du point de départ, l'appareil atterrit précisément sur le point de décollage. La réalisation d'un atterrissage de précision dépend des conditions suivantes :
    - ♦ Le point de départ doit être enregistré pendant le décollage et ne doit pas être modifié pendant le vol.
    - ♦ Au moment du décollage, l'appareil doit monter verticalement jusqu'à au moins 7 m avant de se déplacer de façon horizontale.
    - ♦ Les caractéristiques du terrain du point de départ doivent rester globalement similaires.
    - ♦ Les caractéristiques du terrain du point de départ doivent être suffisamment distinctives. Les terrains tels que les zones enneigées se révèlent inappropriés.
    - ♦ La luminosité ne doit pas être trop élevée ou trop faible.
  - Pendant l'atterrissage, le fait d'actionner tout autre joystick que le joystick d'accélération aura pour effet de mettre fin à l'atterrissage de précision et l'appareil descendra verticalement.
-

## 5.4 Système de détection

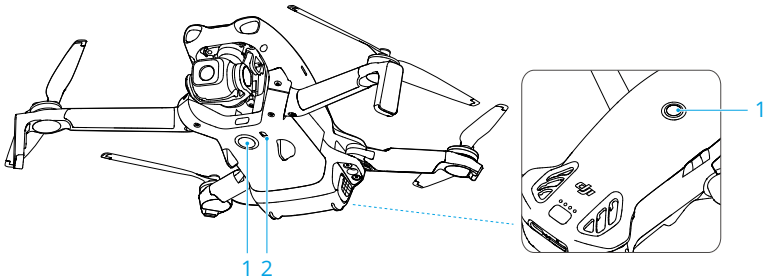

1. Système optique monoculaire omnidirectionnel
2. Système de détection infrarouge vers le bas

Le système optique monoculaire omnidirectionnel fonctionne de façon optimale lorsque l'éclairage est adéquat et que les obstacles sont clairement marqués et ont une texture nette. Le système optique monoculaire omnidirectionnel s'active automatiquement si l'appareil est en mode Normal ou Ciné et que l'Action d'évitement d'obstacles est réglée sur **Contournement** ou **Freinage** dans DJI Fly. La fonction de positionnement est applicable lorsque les signaux GNSS sont indisponibles ou faibles.

- ☀ • Lorsque les fonctions Positionnement visuel et Évitement d'obstacles sont désactivées, l'appareil s'appuie uniquement sur le GNSS pour le vol stationnaire, l'évitement d'obstacles omnidirectionnel n'est pas disponible et l'appareil ne décélérera pas automatiquement lors de la descente près du sol. Il faut faire preuve d'une prudence particulière lorsque les fonctions Positionnement visuel et Évitement d'obstacles sont désactivées.
- La désactivation des fonctions Positionnement visuel et Évitement d'obstacles ne s'applique que lors d'un vol manuel et ne prendra pas effet lors de l'utilisation du RTH, de l'atterrissage automatique ou des modes de vol intelligent.
- Les fonctions Positionnement visuel et Évitement d'obstacles peuvent être temporairement désactivées en cas de nuages ou de brouillard, ou lorsqu'un obstacle est détecté durant l'atterrissage. Gardez les fonctions Positionnement visuel et Évitement d'obstacles activées dans les scénarios de vol normaux. Les fonctions Positionnement visuel et Évitement d'obstacles sont activées par défaut après le redémarrage de l'appareil.

## Remarque

---

- ⚠ • Faites attention à l'environnement de vol. Le système de détection fonctionne uniquement dans certains scénarios et ne peut pas se substituer au contrôle ni au jugement humain. Pendant un vol, faites toujours attention à vos alentours et aux avertissements affichés dans DJI Fly, pilotez de manière responsable et gardez en permanence le contrôle de l'appareil.
- Si le GNSS est indisponible, le système optique inférieur assiste le positionnement de l'appareil et fonctionne de façon optimale lorsque l'appareil est entre 0,5 et 30 m d'altitude. Si l'altitude de l'appareil est supérieure à 30 m, les performances de positionnement de la vision peuvent être affectées. Il est alors conseillé d'être particulièrement vigilant.
- Il se peut que le système optique vers le bas ne fonctionne pas correctement lorsque l'appareil vole à proximité d'un plan d'eau. Il est donc possible que l'appareil ne puisse pas éviter une étendue d'eau au moment d'atterrir. Il est recommandé de garder le contrôle du vol en toute circonstance, de prendre des décisions éclairées en tenant compte de l'environnement immédiat et d'éviter de trop se fier au système optique vers le bas.
- Le système optique ne peut pas identifier avec précision les grandes structures composées de cadres et de câbles, telles que les grues de chantier, les pylônes à haute tension, les lignes électriques à haute tension, les ponts à haubans et les ponts suspendus.
- Le système optique ne peut pas fonctionner correctement à proximité de surfaces dénuées de variations de motifs nettes ou lorsque l'éclairage est trop faible ou trop fort. Le système optique ne peut pas fonctionner correctement dans les cas suivants :
  - ♦ Vol à proximité de surfaces monochromes (ex. : noir, blanc, rouge ou vert uni).
  - ♦ Vol à proximité de surfaces très réfléchissantes.
  - ♦ Vol à proximité d'étendues d'eau ou de surfaces transparentes.
  - ♦ Vol à proximité d'objets ou de surfaces en mouvement.
  - ♦ Vol dans une zone où les conditions d'éclairage varient fréquemment ou de manière importante.
  - ♦ Vol à proximité de surfaces très sombres (< 1 lux) ou très lumineuses (> 100 000 lux).
  - ♦ Vol à proximité de surfaces qui réfléchissent ou absorbent fortement les ondes infrarouges (p. ex., des miroirs, du verre, des panneaux de signalisation et des chaussées en asphalte).

- Vol à proximité de surfaces sans texture ni motif distincts.
- Vol à proximité de surfaces présentant des textures ou motifs répétitifs (ex. : des carreaux avec le même design).
- Vol à proximité d'obstacles avec de petites surfaces (par ex. des branches d'arbre et des lignes à haute tension).
- Vol à proximité de petits objets en forme de poteau (par exemple, des poteaux électriques, des lampadaires).
- Voler à proximité de sujets en déplacement (par exemple, des personnes marchant ou des véhicules).
- Veillez à ce que les capteurs soient toujours propres. NE rayez ni n'altérez PAS les capteurs. N'utilisez PAS l'appareil dans un environnement humide ou poussiéreux.
- Les caméras du système optique peuvent nécessiter un étalonnage après avoir été stockées pendant une période prolongée. Une invite s'affiche dans DJI Fly et l'étalonnage est effectué automatiquement.
- N'effectuez PAS de vol en cas de pluie, de brouillard ou de visibilité inférieure à 100 m.
- N'obstruez PAS le système de détection.
- Ne décollez PAS rapidement en direction d'un obstacle afin d'éviter le risque que le système de détection ne réagisse pas à temps, ce qui pourrait entraîner une collision.
- Vérifiez les points suivants avant chaque décollage :
  - Assurez-vous qu'il n'y a pas d'autocollant ni d'autre obstruction sur les verres du système de détection.
  - Utilisez un chiffon doux en cas de saleté, de poussière ou d'eau sur les verres du système de détection. N'utilisez PAS de produit nettoyant contenant de l'alcool.
  - Contactez le Service client DJI si les objectifs du système de détection sont endommagés.

## 5.5 Systèmes d'assistance avancée au pilote

La fonction Systèmes d'assistance avancée au pilote (APAS) est disponible en modes Normal et Ciné. Lorsque la fonction APAS est activée, l'appareil continue de répondre à vos commandes et planifie sa trajectoire en fonction des mouvements des joysticks et

de l'environnement de vol. La fonction APAS permet d'éviter plus facilement les obstacles, d'obtenir des images plus fluides et d'offrir une meilleure expérience de vol.

Lorsque la fonction APAS est activée, il est possible d'arrêter l'appareil en appuyant sur le bouton de mise en pause du vol sur la radiocommande. L'appareil freine puis maintient un vol stationnaire pendant trois secondes et attend les commandes de pilotage suivantes.

Pour activer la fonction APAS, ouvrez DJI Fly, accédez à **\*\*\* > Sécurité > Évitement d'obstacles manuel** et sélectionnez **Contournement**. Réglez **Options de contournement** sur **Normal** ou **Nifty**. En mode **Nifty**, l'appareil vole plus rapidement, avec des mouvements plus fluides, plus rapidement et plus près des obstacles, permettant ainsi de meilleures prises de vues tout en contournant les obstacles. Cependant, le risque de collision avec des obstacles augmentera. Pilotez avec précaution.

Le mode **Nifty** ne peut pas fonctionner normalement dans les situations suivantes :

- Lorsque l'orientation de l'appareil change brusquement en volant à proximité d'obstacles.
- Lorsque l'appareil vole à grande vitesse en passant entre des obstacles rapprochés, comme la cime des arbres ou des buissons.
- Lorsque l'appareil vole à proximité d'obstacles trop petits pour être détectés.
- Lorsque la protection d'hélices est installée sur l'appareil pendant le vol.

## Remarque

---



- Assurez-vous d'utiliser APAS lorsque le système optique est disponible. Assurez-vous qu'aucune personne, aucun animal, aucun objet de petite taille (ex. : des branches d'arbre) ou aucun objet transparent (ex. : du verre ou de l'eau) ne se trouve sur la trajectoire de vol désirée.
- Assurez-vous que le système optique vers le bas est disponible et que le signal GNSS est fort quand vous utilisez l'APAS. L'APAS peut ne pas fonctionner correctement lorsque l'appareil survole un plan d'eau ou une zone enneigée.
- Soyez particulièrement attentif lors d'un vol dans des environnements extrêmement sombres (< 5 lux) ou lumineux (> 100 000 lux).
- Prêtez attention à DJI Fly et veillez à ce que l'APAS fonctionne normalement.
- APAS peut ne pas fonctionner correctement lorsque l'appareil vole près de ses limites de vol ou dans une zone GEO.
- Lorsque l'éclairage devient insuffisant et que le système optique est partiellement indisponible, l'appareil passe du contournement d'obstacles au

freinage et au vol stationnaire. Vous devez centrer le joystick puis continuer à contrôler l'appareil.

## Protection à l'atterrissage

Si l'action d'évitement d'obstacles est réglée sur **Contournement** ou **Freinage**, la protection à l'atterrissage s'activera lorsque vous abaissez le joystick d'accélération pour faire atterrir l'appareil. La protection à l'atterrissage s'active lorsque l'appareil commence à atterrir.

- Si le sol est jugé approprié pour l'atterrissage, l'appareil atterrira directement.
- Si le sol est jugé non approprié pour l'atterrissage, l'appareil se met en vol stationnaire lorsque l'appareil descend à une certaine hauteur au-dessus du sol. Abaissez le joystick d'accélération pendant au moins cinq secondes et l'appareil atterrira sans évitement d'obstacles.

## 5.6 Assistance visuelle

Pour aider les utilisateurs à naviguer et à observer les obstacles pendant le vol, la vue d'assistance visuelle bascule automatiquement vers les flux des capteurs optiques correspondants en fonction de la direction de vol.

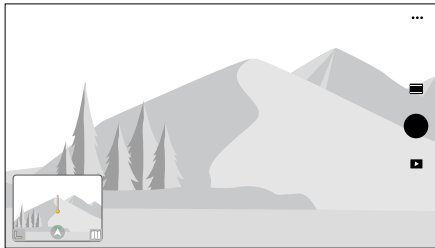

Balayez vers la gauche sur l'indicateur d'attitude sur la mini carte, ou appuyez sur l'icône dans le coin inférieur droit de l'indicateur d'attitude pour passer à la vue Assistance visuelle. Appuyez sur le centre de l'écran pour agrandir la vue Assistance visuelle.



- Lors de l'utilisation de la fonction Assistance visuelle, la qualité de la transmission vidéo peut être réduite en raison des limites de la bande de transmission, de la performance du téléphone portable ou de la résolution de transmission vidéo de l'écran de la radiocommande.

- Il est normal que des composants de l'appareil apparaissent dans la vue Assistance visuelle.
  - L'assistance visuelle ne doit être utilisée qu'à titre de référence uniquement. Les parois en verre et les petits objets tels que les branches d'arbre, les fils électriques et les cordes de cerf-volant ne peuvent pas être affichés avec précision.
  - La fonction Assistance visuelle ne peut pas être activée lorsque l'appareil n'a pas décollé ou lorsque le signal de transmission vidéo est faible.
- 



1. Appuyez sur l'icône de direction de vue .
2. Appuyez sur la flèche pour basculer entre les différentes directions de la vue Assistance visuelle. Appuyez de nouveau sur la direction pour verrouiller la direction.

La direction de la ligne indique la direction actuelle de la vitesse de vol de l'appareil, et la longueur de la ligne indique la vitesse de vol de l'appareil.

---

-  • Lorsque la direction n'est pas verrouillée dans une direction spécifique, la vue Assistance visuelle bascule automatiquement sur la direction de vol actuelle. Appuyez sur n'importe quelle autre flèche directionnelle pour changer la direction de la vue Assistance visuelle pendant quelques temps avant de revenir à la vue de la direction de vol horizontale actuelle.
- 

### Avertissement de collision

Lorsqu'un obstacle est détecté dans la vue de la direction actuelle, la vue Assistance visuelle affiche un avertissement de collision. La couleur de l'avertissement est déterminée par la distance entre l'obstacle et l'appareil. Les couleurs jaune et rouge indiquent la distance relative, allant de lointaine à proche.

---

-  • Le FOV de l'Assistance visuelle est limité dans toutes les directions. Il est normal de ne pas voir les obstacles dans le champ de vision lors d'un avertissement de collision.
- L'avertissement de collision n'est pas contrôlé par le commutateur **d'affichage de la carte radar** et reste visible même lorsque la carte radar est désactivée.

- Un avertissement de collision n'apparaît que lorsque la vue assistance visuelle est affichée dans la petite fenêtre.

## 5.7 Hélices

### Montage et démontage des hélices

Montez les hélices avec repères sur les moteurs avec repères et les hélices sans repère sur les moteurs sans repère. Utilisez le tournevis inclus dans l'emballage de l'appareil pour monter et retirer les hélices. Assurez-vous que les vis sont correctement serrées lors du montage des hélices.

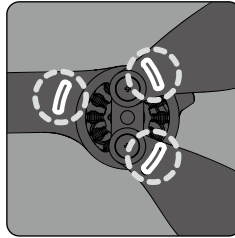
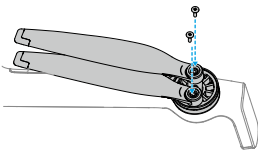

Avec repères

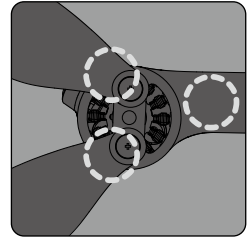

Sans repères

### Remarque

- ⚠ Les pales des hélices sont tranchantes. Manipulez-les avec précaution pour éviter les blessures ou la déformation des hélices.
- Assurez-vous que les hélices et les moteurs sont bien sécurisés avant chaque vol.
- Utilisez uniquement des hélices DJI officielles. NE combinez PAS plusieurs types d'hélices.
- Les hélices sont des composants renouvelables. Achetez des hélices supplémentaires si nécessaire.
- Veillez à ce que toutes les hélices soient en bon état avant chaque vol. N'utilisez PAS d'hélices usées, détériorées ou cassées. Nettoyez les hélices à l'aide d'un chiffon doux et sec en cas de présence de corps étranger.
- Afin d'éviter toute blessure, tenez-vous à distance des moteurs et hélices en rotation.

- Lors du transport ou du stockage, rangez correctement l'appareil pour éviter d'endommager les hélices. NE PAS serrer ou plier les hélices. Si les hélices sont endommagées, les performances de vol peuvent être affectées.
  - Assurez-vous que les moteurs sont bien fixés et tournent normalement. Si le moteur surcharge ou cale pendant le vol, faites immédiatement atterrir l'appareil.
  - N'essayez PAS de modifier la structure des moteurs.
  - ÉVITEZ tout contact des mains ou des parties du corps avec les moteurs après le vol, car ils peuvent être brûlants.
  - N'obstruez PAS les fentes d'aération sur les moteurs ou le corps de l'appareil.
  - Assurez-vous que les régulateurs électroniques de vitesse (ESC) n'émettent aucun bruit anormal lors de la mise sous tension.
- 

## 5.8 Batterie de vol intelligente

### Remarque

---



- Lisez et suivez strictement les instructions de ce manuel, dans les *Consignes de sécurité* et sur les autocollants de la batterie avant d'utiliser la batterie. Vous assumez l'entière responsabilité pour toutes les opérations et l'utilisation.
- 
1. NE chargez PAS une Batterie de Vol Intelligente immédiatement après le vol : sa température risquerait d'être trop élevée. Laissez la batterie refroidir à la température de charge admissible avant de la recharger à nouveau.
  2. Pour éviter tout dommage, la batterie ne se charge que si sa température est comprise entre 5 et 40 °C (41 et 104 °F). La température en charge idéale est de 22 à 28 °C (71,6 à 82,4 °F). Rechargez la batterie dans une plage de températures idéale peut prolonger son autonomie. La charge s'arrête automatiquement si la température des cellules de batterie dépasse 55 °C (131 °F) pendant la charge.
  3. Avertissement concernant le fonctionnement à basse température :
    - Les batteries ne peuvent pas être utilisées dans des environnements aux températures extrêmement faibles, inférieures à 0 °C (14 °F).
    - La capacité de la batterie est considérablement réduite lorsque l'appareil vole à basse température, entre -10 et 5 °C (14 et 41 °F). Assurez-vous que la batterie est suffisamment chargée avant chaque décollage. Après le décollage, gardez l'appareil en vol stationnaire pendant un certain temps afin de réchauffer la batterie.

- Il est recommandé de réchauffer la batterie jusqu'à au moins 10 °C (50 °F) avant de faire décoller l'appareil dans des environnements de vol à basse température. La température idéale pour réchauffer la batterie est supérieure à 20 °C (68 °F).
  - La capacité réduite de la batterie dans des environnements à basse température réduit la résistance de l'appareil à la vitesse du vent. Pilotez avec précaution.
  - Faites preuve d'une grande prudence lorsque l'appareil vole à haute altitude et à basse température.
4. Une batterie complètement chargée se décharge automatiquement lorsqu'elle est inactive pendant un certain temps. Remarque : il est normal que la batterie chauffe pendant le processus de décharge.
  5. Chargez complètement la batterie au moins une fois tous les trois mois afin de la maintenir en bon état. Si la batterie n'est pas utilisée pendant une période prolongée, ses performances pourraient être affectées et la batterie pourrait même subir des dommages permanents. Si une batterie n'a pas été rechargée ni déchargée pendant trois mois ou plus, elle ne sera plus couverte par la garantie.
  6. Pour des raisons de sécurité, conservez les batteries à un niveau d'énergie bas pendant le transport. Il est recommandé de décharger les batteries jusqu'à 30 % ou moins avant le transport.

## Installation/retrait de la batterie

### Installation

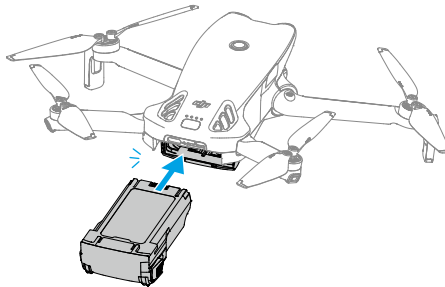

## Désinstallation

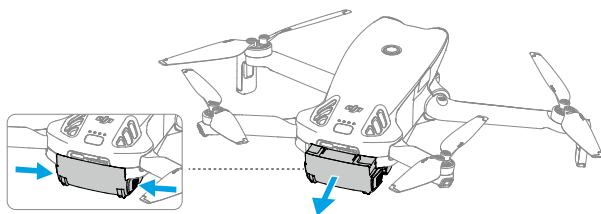

- 
- ⚠ • N'insérez PAS ou NE retirez PAS la batterie lorsque l'appareil est sous tension.
- Assurez-vous que la batterie est bien montée en émettant un clic. NE faites PAS démarrer l'appareil lorsque la batterie n'est pas solidement fixée, car cela peut entraîner un mauvais contact entre la batterie et l'appareil et occasionner des risques.
- 

## Utilisation de la batterie

### Vérification du niveau de batterie

Appuyez une fois sur le bouton d'alimentation pour vérifier le niveau de charge actuel de la batterie.

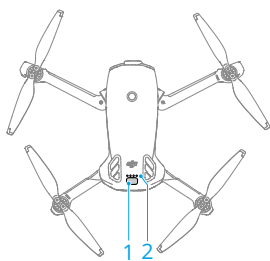

1. Bouton d'alimentation
2. LED de niveau de batterie

Les voyants LED de niveau de batterie affichent le niveau de charge de la batterie pendant la recharge et la décharge. Les états des voyants LED sont définis ci-dessous :

- La LED est allumée
- ◉ La LED clignote
- La LED est éteinte

Type de clignotement	Niveau de batterie
	88 à 100 %
	76 à 87 %
	63 à 75 %
	51 à 62 %
	38 à 50 %
	26 à 37 %
	13 à 25 %
	0 à 12 %

### Allumer/Éteindre

Appuyez une fois sur le bouton d'alimentation puis appuyez et maintenez-le enfoncé pour allumer ou éteindre l'appareil. Les LED de niveau de batterie affichent le niveau de batterie lorsque l'appareil est allumé. Les LED de niveau de batterie s'éteignent lorsque l'appareil est mis hors tension.

Si les deux LED montrées ci-dessous clignotent simultanément, cela indique un dysfonctionnement de la batterie. Retirez la batterie de l'appareil, insérez-la à nouveau et assurez-vous qu'elle est bien montée.

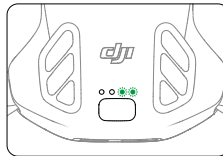

### Recharge de la batterie

Rechargez complètement la batterie avant chaque utilisation. Il est recommandé d'utiliser les dispositifs de charge fournis par DJI ou d'autres chargeurs prenant en charge le protocole de charge rapide USB PD.

## Utilisation d'un chargeur

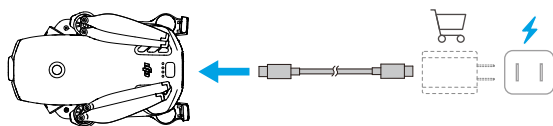

- ⚠ • La batterie ne peut pas être rechargée si l'appareil est sous tension.

Le tableau ci-dessous montre le niveau de batterie pendant la recharge.

Type de clignotement	Niveau de batterie
	0 à 50 %
	51 %-75 %
	76 à 99 %
	100 %

- 💡 • La fréquence de clignotement des LED de niveau de batterie varie en fonction du chargeur USB utilisé. Si la vitesse de recharge est rapide, les LED de niveau de batterie clignotent rapidement.
- Les quatre voyants LED clignotant simultanément indiquent que la batterie est endommagée.

## Utilisation de la station de recharge



Il est recommandé de cliquer sur le lien ci-dessous ou de scanner le code QR pour regarder le tutoriel vidéo.



<https://www.dji.com/lito-1/video>

- ⚠ • La température ambiante affecte la vitesse de recharge. La recharge est plus rapide dans un environnement bien ventilé à 25 °C.

- La station de recharge est uniquement compatible avec un modèle spécifique de batterie de vol intelligente. N'utilisez PAS la station de recharge avec d'autres modèles de batterie.
- Placez la station de recharge sur une surface plane et stable pour l'utiliser. Assurez-vous que le dispositif est correctement isolé pour éviter tout risque d'incendie.
- NE touchez PAS les bornes métalliques des ports de batterie.
- Nettoyez les bornes métalliques à l'aide d'un chiffon sec et propre si vous voyez apparaître des dépôts.

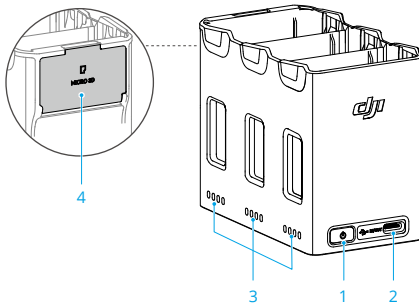

1. Bouton fonction
2. Connecteur USB-C
3. LED d'état
4. Logement de stockage de carte microSD (avec couvercle)

## Comment recharger

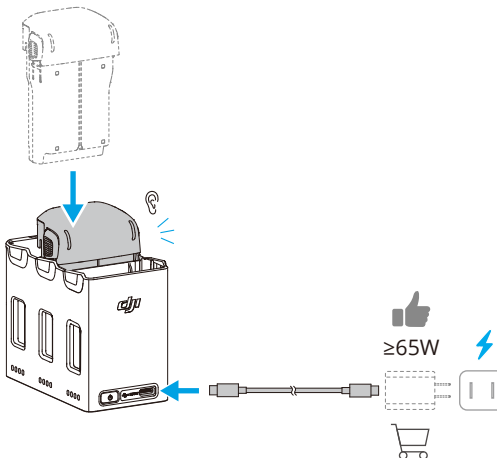

Lorsque vous utilisez des chargeurs avec différentes puissances de sortie, l'ordre de recharge variera.

Puissance du chargeur	Ordre de recharge
< 45 W	Du niveau de batterie le plus élevé au plus bas.
≥ 45 W	<b>Charge trois batteries simultanément <sup>[1]</sup> :</b> Charge la batterie la moins chargée pour qu'elle corresponde de près à la deuxième plus chargée, puis les charge pour qu'elles correspondent de près à la plus chargée, et enfin charge simultanément les trois batteries.

[1] Conditions de charge en parallèle :

- Toutes les batteries sont du même modèle.
- Le chargeur prend en charge l'USB Power Delivery (PD).

## Accumulation d'énergie

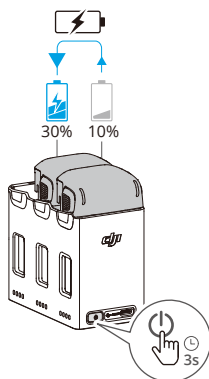

1. Insérez la batterie de vol intelligente dans la station de recharge, puis maintenez le bouton fonction enfoncé pour transférer l'énergie des batteries avec un niveau de charge plus faible vers la batterie avec le niveau de charge le plus élevé. Les voyants LED d'état des batteries avec un niveau de charge plus faible indiqueront le niveau de charge actuel, tandis que les voyants LED de la batterie avec un niveau de charge élevé clignoteront les uns après les autres.
2. Pour arrêter l'accumulation d'énergie, maintenez à nouveau le bouton fonction enfoncé. Une fois l'accumulation d'énergie interrompue, appuyez sur le bouton de fonction pour vérifier le niveau de charge des batteries.

- ⚠ • L'accumulation d'énergie s'arrête automatiquement dans les situations suivantes :
- Recharge complète de la batterie réceptrice ou niveau de charge de la batterie émettrice inférieur à 5 %.
  - Un chargeur ou un appareil externe est connecté à la station de recharge pendant l'accumulation d'énergie.
  - Arrêt de l'accumulation d'énergie pendant plus de 15 minutes en raison d'une température anormale de la batterie.
- Une fois l'énergie accumulée, rechargez la batterie ayant le niveau de charge le plus faible dès que possible afin d'éviter une décharge excessive.

## Description des LED de statut

Chaque port de batterie de la station de recharge possède sa propre série de voyants LED d'état, qui permet d'indiquer le statut de recharge, le niveau de batterie et tout état anormal. L'état des voyants LED correspondant au niveau de batterie et à une anomalie de batterie est le même que celui indiqué sur l'appareil.





### Statut de charge

Type de clignotement	Description
Les voyants LED d'état d'une série clignent rapidement et successivement	La batterie du port de batterie correspondant est en cours de chargement à l'aide d'un chargeur USB PD.
Les LED d'état d'une série clignent successivement (lentement)	La batterie du port de batterie correspondant est en cours de chargement à l'aide d'un chargeur standard.
Les voyants LED d'état d'une série sont fixes	La batterie du port de batterie correspondant est complètement chargée.
Tous les voyants LED d'état clignent en séquence	Aucune batterie n'est insérée.

## Mécanismes de protection de la batterie

Les LED de niveau de batterie peuvent afficher des notifications de protection de la batterie qui sont déclenchées par des conditions de charge anormales.

Voyants LED	Type de clignotement	Statut
	La LED2 clignote deux fois par seconde	Surintensité détectée

Voyants LED	Type de clignotement	Statut
	Le voyant LED 2 clignote trois fois par seconde	Court-circuit détecté
	Le voyant LED 3 clignote deux fois par seconde	Surcharge détectée
	La LED 3 clignote trois fois par seconde	Surtension dans le chargeur détectée
	La LED 4 clignote deux fois par seconde	Température en recharge trop basse
	La LED 4 clignote trois fois par seconde	Température de chargement trop élevée

Si l'un des mécanismes de protection de la batterie s'active, il est nécessaire de débrancher le chargeur, puis de le rebrancher afin de reprendre la charge. Si la température de recharge est anormale, veuillez patienter jusqu'à ce qu'elle revienne à la normale. La batterie reprend alors automatiquement sa recharge sans qu'il soit nécessaire de débrancher puis de rebrancher le chargeur.

## 5.9 Nacelle et caméra

### Remarque concernant la nacelle

-  • Assurez-vous qu'aucun sticker ni aucun objet n'est présent sur la nacelle avant le décollage. NE PAS taper ni frapper le cardan après la mise sous tension de l'appareil. Faites décoller l'appareil depuis un sol plat et dégagé pour protéger la nacelle.
- Retirez la protection de nacelle avant de mettre l'appareil sous tension. Remplacez la protection de nacelle sur l'appareil lorsque vous ne l'utilisez pas.
- Les pièces de précision de la nacelle peuvent être endommagées en cas de collision ou d'impact, ce qui peut entraîner son dysfonctionnement.
- Évitez toute infiltration de poussière ou de sable dans la nacelle, particulièrement dans ses moteurs.
- Un moteur de nacelle peut entrer en mode de protection si la nacelle est obstruée par d'autres objets lorsque l'appareil se trouve sur un sol irrégulier ou sur de l'herbe, ou si la nacelle subit une force externe excessive, par exemple lors d'une collision. Attendez que la nacelle revienne à la normale ou redémarrez l'appareil.
- N'appliquez PAS de force physique externe sur la nacelle lorsque l'appareil est sous tension.

- N'ajoutez PAS de charge utile supplémentaire à la nacelle autre qu'un accessoire officiel, car cela risquerait d'entraîner des dysfonctionnements, voire d'endommager le moteur de manière permanente.
  - Voler dans un brouillard épais ou dans des nuages pourrait rendre la nacelle humide, provoquant une panne temporaire. La nacelle retrouve un fonctionnement tout à fait normal une fois sèche.
  - En cas de vents violents, il se peut que la nacelle tremble pendant l'enregistrement.
  - Après la mise sous tension, si l'appareil n'est pas placé à plat pendant une période prolongée ou s'il est fortement secoué, la nacelle peut cesser de fonctionner et entrer en mode de protection. Dans ce cas, placez l'appareil à plat et attendez qu'il revienne à la normale.
  - N'utilisez PAS l'appareil par temps de pluie ou de neige. En cas de pluie ou de neige pendant le vol, faites immédiatement atterrir l'appareil et nettoyez rapidement la surface et le moteur de la nacelle.
  - Si l'angle d'inclinaison de la nacelle est important :
    - ♦ Lorsque l'appareil s'incline vers l'avant en raison d'une accélération ou d'une décélération vers l'avant, la nacelle entre en mode de protection des limites et ajuste automatiquement l'angle vers le bas.
    - ♦ Lorsque l'appareil effectue un roulis latéral en raison d'une accélération ou d'une décélération latérale, l'axe de lacet de la nacelle peut atteindre sa limite de mouvement.
    - ♦ L'appareil limitera sa vitesse pour conserver la stabilisation de l'image. En cas de vents forts, la vitesse de vol sera davantage limitée. La réduction appropriée de l'angle d'inclinaison peut permettre d'atteindre une vitesse de vol plus élevée.
    - ♦ Le corps de l'appareil peut apparaître au bord de la vue en direct.
- 

## Angle de la nacelle

Utilisez la molette de nacelle sur la radiocommande pour contrôler l'inclinaison de la nacelle. Vous pouvez également le faire via la vue caméra dans DJI Fly. Appuyez sur l'écran et maintenez-le enfoncé jusqu'à ce que la barre de réglage de la nacelle apparaisse. Faites glisser la barre pour contrôler l'angle de la nacelle.

## Modes de fonctionnement de la nacelle

Deux modes de fonctionnement de la nacelle sont disponibles. Vous pouvez basculer entre les différents modes de fonctionnement dans \*\*\* > **Contrôle**.

**Mode Suivre** : L'angle de la nacelle reste stable par rapport au plan horizontal. Ce mode permet la capture d'images stables.

**Mode FPV** : Lorsque l'appareil vole vers l'avant, le roulis de la nacelle est synchronisé avec le roulis de l'appareil pour offrir une expérience de vol en vue subjective.

## Remarque concernant la caméra

---

- ⚠ • N'exposez PAS l'objectif de caméra à un environnement avec des faisceaux laser, comme un spectacle laser, et ne dirigez pas la caméra vers des sources de lumière intenses, comme le soleil par temps clair, pendant une période prolongée afin d'éviter d'endommager le capteur.
  - Assurez-vous que la température et l'humidité ambiante conviennent à la caméra lors de son utilisation et de son stockage.
  - Utilisez un nettoyant pour objectif pour nettoyer l'objectif afin d'éviter tout endommagement, ou une qualité d'image médiocre.
  - N'obstruez PAS les fentes d'aération de la caméra. La chaleur dégagée pourrait endommager l'appareil ou entraîner des blessures.
  - Par défaut, l'appareil utilise le mode SmartPhoto en prise de vue unique, qui intègre des fonctionnalités telles que la reconnaissance de scènes pour des résultats optimaux. SmartPhoto doit prendre plusieurs photos en continu pour la synthèse d'image. Lorsque l'appareil est en mouvement ou utilise la résolution de 48 MP, SmartPhoto n'est pas pris en charge et la qualité d'image sera différente.
- 

## 5.10 Stockage et exportation de photos et vidéos

### Stockage

L'appareil vous permet d'utiliser une carte microSD pour stocker vos photos et vidéos. Reportez-vous aux caractéristiques techniques pour plus d'informations sur les cartes microSD recommandées.

## Exportation

- Utilisez QuickTransfer pour exporter des enregistrements et les télécharger sur un appareil mobile.
  - Connectez l'appareil à un ordinateur à l'aide d'un câble de données, puis exportez les enregistrements dans le stockage interne de l'appareil ou dans la carte microSD installée dans l'appareil. L'appareil n'a pas besoin d'être sous tension pendant le processus d'exportation.
  - Retirez la carte microSD de l'appareil et insérez-la dans le lecteur de carte, puis exportez les enregistrements dans la carte microSD à l'aide du lecteur de carte.
- 
-  • Assurez-vous que l'emplacement pour carte microSD et la carte microSD sont propres et exempts de corps étrangers pendant l'utilisation.
- NE retirez PAS la carte microSD de l'appareil lorsque vous prenez des photos ou des vidéos. Sinon, cela pourrait endommager la carte microSD.
  - Vérifiez les paramètres caméra avant son utilisation pour vous assurer qu'ils sont configurés correctement.
  - Avant de capturer des photos ou des vidéos importantes, effectuez quelques prises de vue pour vérifier que la caméra fonctionne correctement.
  - Assurez-vous d'éteindre l'appareil correctement. Sinon, les paramètres de la caméra ne seront pas enregistrés et toutes les images ou vidéos stockées pourraient être affectées. DJI décline toute responsabilité en cas de perte causée par une image ou une vidéo enregistrée d'une manière qui n'est pas lisible par une machine.
- 

### 5.11 QuickTransfer

Suivez les étapes ci-dessous pour télécharger rapidement des photos et des vidéos de l'appareil sur votre appareil mobile.

1. Mettez l'appareil sous tension et attendez que les tests d'autodiagnostic de l'appareil se terminent.
2. Activez le Bluetooth et le Wi-Fi sur l'appareil mobile et assurez-vous que la fonction de positionnement est également activée.
3. Activez le mode QuickTransfer en utilisant l'une des méthodes ci-dessous.
  - Lancez DJI Fly sur l'appareil mobile et appuyez sur la carte QuickTransfer sur l'écran d'accueil.

- Lancez DJI Fly sur l'appareil mobile, allez dans Album et appuyez sur  dans le coin supérieur droit.
4. Une fois l'appareil connecté, les fichiers stockés sur l'appareil peuvent être consultés et téléchargés à haute vitesse. Notez que lorsque vous connectez l'appareil mobile à l'appareil pour la première fois, vous devez appuyer sur le bouton d'alimentation de l'appareil pour confirmer.

### Autoriser QuickTransfer en Veille

Par défaut, QuickTransfer peut être utilisé lorsque l'appareil est en mode veille.

L'appareil passe en mode veille après l'arrêt. La méthode d'utilisation de QuickTransfer est la même lorsque l'appareil est hors tension et sous tension.

Si l'appareil mobile et l'appareil ne sont pas connectés via Wi-Fi ou si l'application est fermée (et qu'aucune tâche de téléchargement n'est en cours) pendant plus d'une minute, QuickTransfer se fermera automatiquement et l'appareil reviendra en mode Veille. Le mode Veille se désactive automatiquement dans les circonstances suivantes :

- L'appareil est inactif depuis 12 heures.
- La batterie est remplacée.
- L'appareil est connecté à un autre appareil via un câble USB-C.

Pour restaurer le mode Veille, assurez-vous qu'il n'y a pas de connexion USB-C sur l'appareil, puis appuyez une fois sur le bouton d'alimentation et patientez environ 15 secondes.

Pendant le processus de restauration du mode Veille et lors de l'utilisation de la fonction Autoriser QuickTransfer en Veille pour la transmission, les voyants LED de niveau de batterie 1 et 2 et les voyants 3 et 4 clignoteront en alternance. Si vous déployez le bras arrière droit de l'appareil pendant cette période, l'appareil ne s'allumera pas.



-  • Le taux de téléchargement max. peut uniquement être obtenu dans les pays et régions dont les lois et réglementations en vigueur autorisent l'utilisation de la fréquence 5,8 GHz, lors de l'utilisation d'appareils qui prennent en charge la bande de fréquence 5,8 GHz et la connexion Wi-Fi dans un environnement sans interférences ni obstructions. Si l'utilisation de la fréquence 5,8 GHz n'est pas autorisée par les réglementations locales (comme au Japon), ou si votre appareil mobile ne prend pas en charge la bande de fréquence 5,8 GHz, ou si l'environnement présente de fortes interférences, QuickTransfer utilisera la bande de fréquence 2,4 GHz et son taux de téléchargement maximal sera réduit à 8 Mo/s.

- Lorsque vous utilisez QuickTransfer, il n'est pas nécessaire de saisir le mot de passe du Wi-Fi sur la page des paramètres de l'appareil mobile afin de vous connecter. Lancez DJI Fly et une invite s'affichera pour connecter l'appareil.
- Utilisez QuickTransfer dans un environnement non obstrué, sans interférences, en vous tenant éloigné de sources d'interférences comme des routeurs sans fil, des haut-parleurs ou des écouteurs Bluetooth.



- Après la connexion de l'appareil et de la radiocommande, dans la DJI Flyvue caméra, appuyez sur \*\*\* > **Caméra** pour activer ou désactiver **Autoriser QuickTransfer en veille**.
-

# DJI RC-N3

---

## 6 DJI RC-N3

### 6.1 Fonctionnement

#### Allumer/Éteindre

Appuyez une fois sur le bouton d'alimentation pour vérifier le niveau de charge actuel de la batterie.

Appuyez une fois sur ce bouton, puis appuyez en le maintenant enfoncé pour allumer ou éteindre la radiocommande.

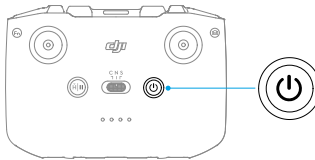

#### Recharge de la batterie

Connectez le chargeur au port USB-C de la radiocommande.

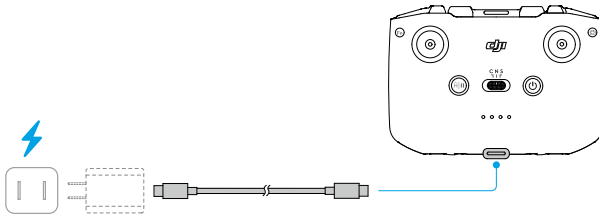

- ⚠ • Chargez complètement la radiocommande avant chaque vol. La radiocommande émet une alerte en cas de niveau de batterie faible.
- Chargez complètement la batterie au moins une fois tous les trois mois afin de la maintenir en bon état.

## Contrôle de la nacelle et de la caméra

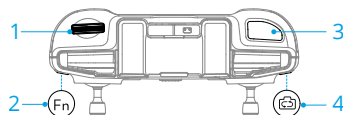

1. **Molette de nacelle** : Contrôlez l'inclinaison de la nacelle.
2. **Bouton personnalisable** : Appuyez et maintenez le bouton personnalisable enfoncé pour utiliser la molette de nacelle et zoomer en avant ou en arrière.
3. **Bouton de l'obturateur/enregistrement** : Appuyez une fois pour prendre une photo ou pour démarrer ou arrêter l'enregistrement.
4. **Bouton Photo/Vidéo** : appuyez une fois pour basculer entre les modes photo et vidéo.

## Bouton de mode de vol

Mettez le bouton sur la position souhaitée pour sélectionner le mode de vol correspondant.

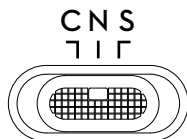

Position	Mode de vol
C	Mode Ciné
N	Mode Normal
S	Mode Sport

## Bouton de mise en pause du vol/RTH

Appuyez une fois sur ce bouton pour que l'appareil freine et passe en vol stationnaire.

Appuyez sur ce bouton en le maintenant enfoncé jusqu'à ce que la radiocommande émette un bip sonore et lance le RTH. L'appareil revient au dernier point de départ enregistré. Appuyez de nouveau sur ce bouton pour annuler la procédure RTH et reprendre le contrôle de l'appareil.

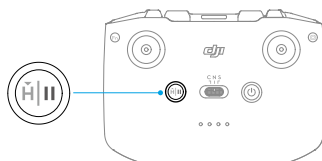

## 6.2 LED de niveau de batterie

Type de clignotement	Niveau de batterie
	76 à 100 %
	51 à 75 %
	26 à 50 %
	0 à 25 %

## 6.3 Alerte de la radiocommande

Pendant la procédure RTH, la radiocommande émet une alerte qui ne peut pas être annulée. La radiocommande émet une alerte lorsque le niveau de batterie de la radiocommande est faible. Vous pouvez annuler l'alerte de niveau de batterie faible en appuyant sur le bouton d'alimentation. Lorsque le niveau de batterie est dangereusement bas, l'alerte ne peut pas être annulée.

Il y aura une alerte si la radiocommande n'est pas utilisée pendant un certain temps alors qu'elle est sous tension mais n'est pas connectée à l'appareil ou à l'application DJI Fly sur l'appareil mobile. La radiocommande s'éteindra automatiquement après l'arrêt de l'alerte. Déplacez les joysticks ou appuyez sur n'importe quel bouton pour annuler l'alerte.

## 6.4 Zone de transmission optimale

Le signal entre l'appareil et la radiocommande est optimal lorsque les antennes sont positionnées par rapport à l'appareil comme illustré ci-dessous. Si le signal est faible, ajustez l'orientation de la radiocommande ou faites voler l'appareil plus près de la radiocommande.

Zone de transmission optimale

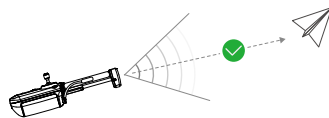

Signal faible

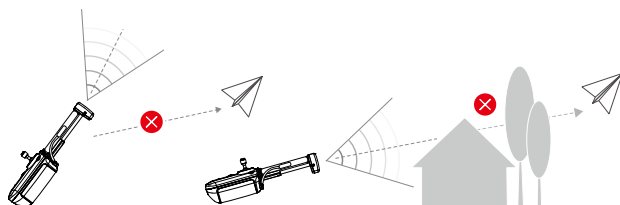

- 
- ⚠ • N'utilisez PAS d'autres appareils sans fil fonctionnant à la même fréquence que la radiocommande. Sinon, la radiocommande subira des interférences.
  - Une invite s'affiche dans DJI Fly en cas de signal de transmission faible pendant le vol. Ajustez l'orientation de la radiocommande en fonction de l'affichage de l'indicateur d'attitude pour vous assurer que l'appareil se trouve dans la plage de transmission optimale.
- 

## 6.5 Appairage de la radiocommande

La radiocommande est déjà appairée à l'appareil lorsqu'elle est achetée dans le cadre d'un bundle. Sinon, suivez les étapes ci-dessous pour les appairer.

1. Mettez l'appareil et la radiocommande sous tension.
2. Lancez DJI Fly.
3. Appuyez sur **Se connecter à l'appareil** sur l'écran d'accueil, puis sélectionner le modèle d'appareil correspondant.
4. Dans la vue caméra, appuyez sur \*\*\* > **Contrôle** > **Se connecter à l'appareil**. Pendant l'appairage, la radiocommande émet un bip.
5. Appuyez sur le bouton d'alimentation de l'appareil en le maintenant enfoncé pendant plus de quatre secondes. L'appareil émet un bip et ses LED de niveau de batterie clignotent les unes après les autres pour indiquer qu'il est prêt pour l'appairage. La radiocommande émet deux bips sonores pour indiquer que l'appairage a été réalisé avec succès.

- 
- 💡 • Assurez-vous que la radiocommande est à moins de 0,5 m de l'appareil pendant l'appairage.
  - La radiocommande se déconnecte automatiquement de l'appareil lorsqu'une autre radiocommande est appairée au même appareil.
-

# Annexe

---

## 7 Annexe

### 7.1 Spécifications

Visitez le site Web suivant pour les caractéristiques techniques.

<https://www.dji.com/lito-1/specs>

### 7.2 Compatibilité

Visitez le site Web suivant pour plus d'informations sur les produits compatibles.

<https://www.dji.com/lito-1/faq>

### 7.3 Mise à jour du firmware

Utilisez DJI Fly ou DJI Assistant 2 (gamme drones de loisirs) pour mettre à jour le firmware de l'appareil et de la radiocommande.

#### Avec DJI Fly

Lorsque l'appareil est connecté à la radiocommande, exécutez DJI Fly et vous serez informé si une nouvelle mise à jour du firmware est disponible. Suivez les instructions à l'écran pour la mise à jour. Notez que vous ne pouvez pas mettre à jour le firmware si la radiocommande n'est pas appairée à l'appareil. Cette opération nécessite une connexion internet.

#### Utilisation de DJI Assistant 2 (Gamme drones de loisir)

Utilisez DJI Assistant 2 (gamme drones de loisirs) pour mettre à jour l'appareil et la radiocommande séparément.

1. Allumez l'appareil. Connectez l'appareil à un ordinateur avec un câble USB-C.
2. Lancez DJI Assistant 2 (Gamme drones de loisir) et connectez-vous à l'aide de votre compte DJI.
3. Sélectionnez l'appareil puis cliquez sur **Mise à jour du firmware** à gauche de l'écran.
4. Sélectionnez la version du firmware.
5. Attendez que le firmware soit téléchargé. La mise à jour du firmware démarre automatiquement. Patientez jusqu'à ce que la mise à jour du firmware soit terminée.

---

 • Le firmware de la batterie est inclus dans le firmware de l'appareil. Assurez-vous de mettre à jour toutes les batteries.

- Veillez à suivre toutes les étapes de la mise à jour du firmware, sinon la mise à jour risque d'échouer.
- Assurez-vous de connecter l'ordinateur à Internet pendant la mise à jour.
- NE déconnectez PAS le câble USB-C pendant la mise à jour.
- La mise à jour du firmware prend environ 10 minutes. Pendant le processus de mise à jour, il est normal que la nacelle pende, que l'indicateur du statut de l'appareil clignote et que l'appareil redémarre. Patientez jusqu'à achèvement de la mise à jour.

Suivez ce lien et reportez-vous aux *Notes de version* pour plus d'informations sur la mise à jour du firmware :

<https://www.dji.com/downloads/products/lito-1#doc>

## 7.4 Enregistreur de vols

Les données de vol des appareils, dont la télémétrie de vol, les informations d'état et d'autres paramètres, sont enregistrées automatiquement dans l'enregistreur de données interne de l'appareil. Les données peuvent être consultées à l'aide de DJI Assistant 2 (gamme drones de loisirs).

## 7.5 Liste de vérifications après atterrissage

- Veillez à effectuer une inspection visuelle afin que l'appareil, la radiocommande, la caméra nacelle, les Batteries de Vol Intelligentes et les hélices soient en bon état. Contactez le service client DJI si vous constatez des dégâts.
- Assurez-vous que l'objectif de la caméra et les capteurs du système optique sont propres.
- Veillez à ranger correctement l'appareil avant de le transporter.

## 7.6 Instructions de maintenance

Pour éviter de blesser grièvement des enfants ou des animaux, respectez les consignes suivantes :

1. Les petites pièces, telles que les câbles et les sangles, peuvent être dangereuses en cas d'ingestion. Conservez toutes ces pièces hors de portée des enfants et des animaux.

2. Entrez la Batterie de Vol Intelligente et la radiocommande dans un endroit frais et sec, à l'abri de la lumière directe du soleil pour éviter toute surchauffe de la batterie LiPo intégrée. Température de stockage recommandée : entre 22 et 28 °C (71 et 82 °F) pour une durée de plus de trois mois. Ne stockez jamais ces éléments dans un environnement dont la température est inférieure à -10 °C ou supérieure à 45 °C (14 et 113 °F).
3. NE laissez PAS la caméra entrer en contact avec de l'eau ou d'autres liquides. Si elle se mouille, essuyez-la avec un chiffon doux et absorbant. Si vous allumez un appareil qui est tombé dans l'eau, vous risquez d'endommager les composants de manière irrémédiable. N'utilisez PAS de substance contenant de l'alcool, du benzène, des diluants ou d'autres substances inflammables pour nettoyer ou entretenir la caméra. NE rangez PAS la caméra dans des endroits humides ou poussiéreux.
4. Examinez chaque pièce de l'appareil après un crash ou un impact violent. Si vous avez des questions ou que vous rencontrez un problème, contactez un revendeur DJI agréé.
5. Vérifiez régulièrement les voyants de niveau de batterie pour connaître le niveau de charge actuel et l'autonomie globale de la batterie. La batterie est conçue pour 200 cycles de recharge. Il n'est pas recommandé de continuer à l'utiliser au-delà de cette limite.
6. Assurez-vous de transporter l'appareil avec les bras pliés lorsque celui-ci est hors tension.
7. Assurez-vous de transporter la radiocommande avec les antennes pliées lorsque celle-ci est hors tension.
8. La batterie passera en mode Veille si elle est inutilisée pendant une période prolongée. Chargez la batterie pour désactiver le mode Veille.
9. Rangez l'appareil, la radiocommande, la batterie et le chargeur de batterie dans un environnement sec.
10. Retirez la batterie avant d'entretenir l'appareil (ex. : pour nettoyer ou installer/désinstaller les hélices). Assurez-vous que l'appareil et les hélices sont propres en enlevant des saletés ou poussières avec un chiffon doux. Ne nettoyez pas l'appareil avec un chiffon humide et n'utilisez pas de nettoyant à base d'alcool. Les liquides peuvent s'infiltrer sous l'armature de l'appareil et provoquer des courts-circuits ou détruire les composants électroniques de l'appareil.

## 7.7 Procédures de dépannage

1. Comment résoudre le problème de dérive de la nacelle pendant le vol ?

Étalonnez l'IMU et le compas dans DJI Fly. Contactez le service client DJI si le problème persiste.

## 2. Aucune fonction

Vérifiez si la batterie de vol intelligente et la radiocommande sont activées par la recharge. Contactez le service client DJI si les problèmes persistent.

## 3. Problèmes de mise sous tension et de démarrage

Vérifiez si la batterie est chargée. Si c'est le cas, contactez le service client DJI s'il ne peut pas démarrer normalement.

## 4. Problèmes de mise à jour du firmware

Suivez les instructions du Guide d'utilisateur pour mettre à jour le firmware. Si la mise à jour du firmware échoue, redémarrez tous les appareils et réessayez. Contactez le service client DJI si le problème persiste.

## 5. Procédure de réinitialisation à la configuration d'usine

Utilisez l'application DJI Fly pour restaurer les paramètres d'usine.

## 6. Problèmes d'arrêt et de mise hors tension

Contactez le service client DJI.

## 7. Comment détecter une manipulation négligente ou un stockage dans des conditions peu sûres ?

Contactez le service client DJI.

## 7.8 Risques et avertissements

Si l'appareil détecte un danger potentiel après sa mise sous tension, un message d'avertissement apparaîtra dans DJI Fly. Prêtez attention à la liste de situations ci-dessous.

- Si l'emplacement n'est pas adapté au décollage.
- Obstacle détecté en vol.
- Le lieu d'utilisation n'est pas propice à l'atterrissage.
- Si le compas et l'IMU subissent des interférences et doivent être étalonnés.
- Suivez les instructions qui apparaissent à l'écran.

## 7.9 Mise au rebut



Respectez les réglementations locales sur les appareils électroniques pour mettre au rebut l'appareil et la radiocommande.

### Mise au rebut de la batterie

Ne jetez les batteries dans des conteneurs de recyclage spécifiques qu'après une décharge complète. NE jetez PAS les batteries dans des poubelles ordinaires. Respectez scrupuleusement les réglementations locales concernant l'élimination et le recyclage des batteries.

Si une batterie ne peut pas être mise sous tension après une décharge excessive, jetez-la immédiatement.

Si le bouton d'alimentation est désactivé et que la batterie ne peut pas être complètement déchargée, contactez une agence spécialisée dans l'élimination et le recyclage des batteries pour obtenir de l'aide.

## 7.10 Certification C0

DJI Lito 1 est conforme aux exigences de la certification C0. Il existe certaines exigences et restrictions lors de l'utilisation de DJI Lito 1 dans les États membres de l'UE, dans les États membres de l'AELE (Association européenne de libre-échange, c'est-à-dire la Norvège, l'Islande, le Liechtenstein et la Suisse) et en Géorgie.

Modèle	DGN12C
Classe UAS	C0
Masse maximale au décollage (MTOM)	249 g
Vitesse max. des hélices	12 874 tr/min

### Déclaration MTOM (masse maximale au décollage)

La MTOM de DJI Lito 1 (modèle : DGN12C) est de 249 g pour répondre aux exigences C0. Vous devez suivre les instructions ci-dessous pour respecter les exigences relatives au MTOM.

- N'ajoutez AUCUNE charge utile sur l'appareil, à l'exception des articles énumérés dans la Liste des articles, y compris les accessoires compatibles.
- N'utilisez AUCUNE pièce de rechange non officielle, par exemple : des Batteries de Vol Intelligentes, des hélices, etc.
- NE modifiez PAS l'appareil.

## Liste des articles, y compris les accessoires compatibles

Article	Numéro de modèle	Dimensions	Poids
Hélices	6030F	152,4 × 76,2 mm (Diamètre x pas du filetage)	0,9 g (chaque pièce)
Batterie de vol intelligente	BWXGN1-2590-7.32	85,99 × 54,89 × 24,80 mm	Env. 80 g
Carte microSD <sup>[1]</sup>	S/O	15 × 11 × 1,0 mm	Environ 0,3 g

[1] Non inclus dans l'emballage d'origine.

## Liste des pièces détachées et de rechange

- Hélices (modèle : 6030F)
- Batterie de vol intelligente DJI Lito 1 (Modèle : BWXGN1-2590-7.32)

## ID directe à distance

- Méthode de transport : Balise Wi-Fi.
- Méthode de chargement du numéro d'enregistrement d'exploitant de l'UAS sur l'appareil : Ouvrez DJI Fly, appuyez sur \*\*\* > **Sécurité** > **Identification à distance UAS** et chargez le numéro d'enregistrement de l'opérateur de l'UAS.

## Avertissements de la radiocommande

### DJI RC-N3

Les LED de niveau de batterie commenceront à clignoter lentement après la déconnexion de l'appareil. DJI Fly émettra un message d'avertissement après la déconnexion de l'appareil. La radiocommande émettra un bip sonore et s'éteindra automatiquement après s'être déconnectée de l'appareil ou si aucune action n'est effectuée pendant une période prolongée.



- Évitez toute interférence entre la radiocommande et d'autres matériels sans fil. Veillez à désactiver le Wi-Fi des appareils mobiles à proximité. En cas d'interférences, faites atterrir l'appareil le plus tôt possible.
- Relâchez les joysticks ou appuyez sur le bouton de pause du vol si une opération inattendue se produit.

## Reconnaissance GEO

La fonction GEO Awareness comporte les fonctionnalités listées ci-dessous.

Mise à jour des données UGZ (zone géographique non habitée) : Vous pouvez mettre à jour les données FlySafe en utilisant la fonction de mise à jour automatique des données ou en stockant les données dans l'appareil de manière manuelle.

- Méthode 1 : Accédez à Paramètres dans DJI Fly, appuyez sur **À propos > Données FlySafe > Vérifier les mises à jour** pour mettre à jour automatiquement les données FlySafe.
- Méthode 2 : Consultez régulièrement le site web de votre autorité nationale de l'aviation et obtenez les dernières données UGZ pour les importer dans votre appareil. Accédez à Paramètres dans DJI Fly, appuyez sur **À propos > Données FlySafe > Importer > Importer à partir de fichiers** et suivez les instructions à l'écran pour stocker et importer manuellement les données UGZ.

---

 Une invite apparaîtra dans l'application DJI Fly lorsque l'importation sera terminée avec succès. Si l'importation échoue en raison d'un format de données incorrect, suivez l'invite à l'écran et réessayez.

---

Carte GEO Awareness : Après la mise à jour des dernières données UGZ, une carte de vol avec une zone restreinte s'affichera dans l'application DJI Fly. Le nom, la période d'effet, la limite de hauteur, etc., peuvent être consultés en appuyant sur la zone.

### Déclaration AGL (Altitude au-dessus du sol/Above Ground Level)

La partie verticale de Sensibilisation aux zones GEO peut utiliser l'altitude AMSL ou la hauteur AGL. Le choix entre ces deux références est indiqué pour chaque UGZ. DJI Lito 1 ne prend en charge ni l'altitude AMSL ni la hauteur AGL. La hauteur H apparaît dans la vue caméra de l'application DJI Fly, qui correspond à la hauteur séparant la zone de décollage de l'appareil et la position actuelle de l'appareil. La hauteur au-dessus de la zone de décollage peut être utilisée comme mesure approximative, mais peut varier plus ou moins de l'altitude ou de la hauteur indiquée pour une UGZ donnée. Il incombe au pilote à distance de ne pas dépasser les limites verticales de l'UGZ.

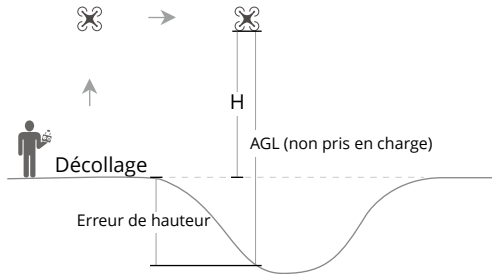

## Zones GEO

### Zones restreintes

Apparaissent en rouge dans l'application DJI. Un message d'avertissement s'affichera et le vol sera empêché. L'UA ne peut pas voler ou décoller dans ces zones. Les zones restreintes peuvent être déverrouillées en contactant [flysafedji.com](mailto:flysafedji.com) ou en accédant à la page Unlock a Zone (Déverrouiller une zone) sur [dji.com/flysafedji.com](http://dji.com/flysafedji.com).

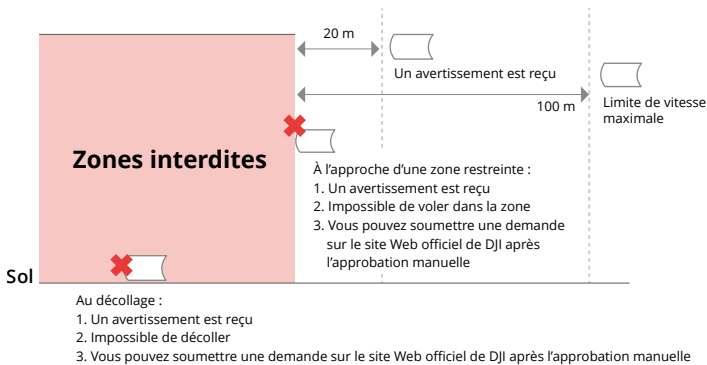

### Zones d'autorisation

Apparaissent en bleu dans l'application DJI. Un message d'avertissement s'affichera et le vol sera limité par défaut. L'UA ne peut pas voler ou décoller dans ces zones sans autorisation. Les zones soumises à autorisation peuvent être déverrouillées par des utilisateurs autorisés disposant d'un compte DJI vérifié.



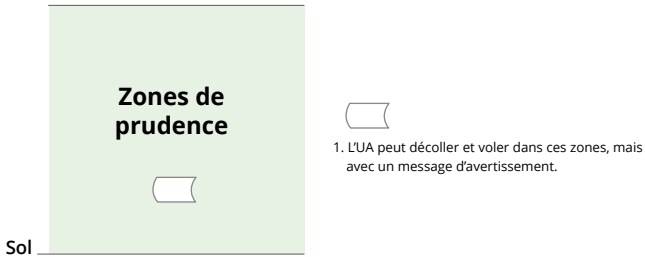

- ⚠ • La fonction Sensibilisation aux zones GEO ne peut pas être utilisée si l'appareil et l'application DJI Fly ne reçoivent aucun signal GPS. L'interférence de l'antenne de l'appareil ou la désactivation de l'autorisation GPS dans DJI Fly entraînera l'impossibilité d'obtenir le signal GPS.

## Avis de l'EASA

Veillez à lire le document d'information sur le drone inclus dans l'emballage avant de l'utiliser.

Pour plus d'informations sur les avis de l'EASA concernant la traçabilité, veuillez consulter le lien ci-dessous.

<https://www.easa.europa.eu/en/document-library/general-publications/drones-information-notice>

## Instructions originales

Ce guide est fourni par SZ DJI Technology, Inc. et son contenu est susceptible d'être modifié.

Adresse : Lobby of T2, DJI Sky City, No. 53 Xianyuan Road, Xili Community, Xili Street, Nanshan District, Shenzhen, Guangdong, China, 518055.

## 7.11 Informations sur les services après-vente

Accédez au site <https://www.dji.com/support> pour en savoir plus sur les politiques des services après-vente, des services de réparation et d'assistance.



Contactez  
**SERVICE CLIENT DJI**

Ce contenu est susceptible d'être modifié sans préavis.  
Téléchargez la dernière version à l'adresse



<https://www.dji.com/downloads/products/lito-1#doc>

Pour toute question concernant ce document, veuillez contacter DJI en envoyant un message à **DocSupport@dji.com**.

DJI et DJI LITO sont des marques déposées de DJI.  
Copyright © 2026 DJI Tous droits réservés.