

COPYRIGHT © Hangzhou EZVIZ Software Co., Ltd. ALL RIGHTS RESERVED.

Any and all information, including, among others, wordings, pictures, graphs are the properties of Hangzhou EZVIZ Software Co., Ltd. (hereinafter referred to as “EZVIZ”). This user manual (hereinafter referred to as “the Manual”) cannot be reproduced, changed, translated, or distributed, partially or wholly, by any means, without the prior written permission of EZVIZ. Unless otherwise stipulated, EZVIZ does not make any warranties, guarantees or representations, express or implied, regarding to the Manual.

About this Manual

The Manual includes instructions for using and managing the product. Pictures, charts, images and all other information hereinafter are for description and explanation only. The information contained in the Manual is subject to change, without notice, due to firmware updates or other reasons. Please find the latest version in the EZVIZ™ website (<http://www.ezviz.com>).

Revision Record

New release – January, 2022

Trademarks Acknowledgement

EZVIZ™, ™, and other EZVIZ's trademarks and logos are the properties of EZVIZ in various jurisdictions. Other trademarks and logos mentioned below are the properties of their respective owners.

Legal Disclaimer

TO THE MAXIMUM EXTENT PERMITTED BY APPLICABLE LAW, THE PRODUCT DESCRIBED, WITH ITS HARDWARE, SOFTWARE AND FIRMWARE, IS PROVIDED “AS IS”, WITH ALL FAULTS AND ERRORS, AND EZVIZ MAKES NO WARRANTIES, EXPRESS OR IMPLIED, INCLUDING WITHOUT LIMITATION, MERCHANTABILITY, SATISFACTORY QUALITY, FITNESS FOR A PARTICULAR PURPOSE, AND NON-INFRINGEMENT OF THIRD PARTY. IN NO EVENT WILL EZVIZ, ITS DIRECTORS, OFFICERS, EMPLOYEES, OR AGENTS BE LIABLE TO YOU FOR ANY SPECIAL, CONSEQUENTIAL, INCIDENTAL, OR INDIRECT DAMAGES, INCLUDING, AMONG OTHERS, DAMAGES FOR LOSS OF BUSINESS PROFITS, BUSINESS INTERRUPTION, OR LOSS OF DATA OR DOCUMENTATION, IN CONNECTION WITH THE USE OF THIS PRODUCT, EVEN IF EZVIZ HAS BEEN ADVISED OF THE POSSIBILITY OF SUCH DAMAGES.

TO THE MAXIMUM EXTENT PERMITTED BY APPLICABLE LAW, IN NO EVENT SHALL EZVIZ'S TOTAL LIABILITY FOR ALL DAMAGES EXCEED THE ORIGINAL PURCHASE PRICE OF THE PRODUCT.

EZVIZ DOES NOT UNDERTAKE ANY LIABILITY FOR PERSONAL INJURY OR PROPERTY DAMAGE AS THE RESULT OF PRODUCT INTERRUPTION OR SERVICE TERMINATION CAUSED BY: A) IMPROPER INSTALLATION OR USAGE OTHER THAN AS REQUESTED; B) THE PROTECTION OF NATIONAL OR PUBLIC INTERESTS; C) FORCE MAJEURE; D) YOURSELF OR THE THIRD PARTY, INCLUDING WITHOUT LIMITATION, USING ANY THIRD PARTY'S PRODUCTS, SOFTWARE, APPLICATIONS, AND AMONG OTHERS.

REGARDING TO THE PRODUCT WITH INTERNET ACCESS, THE USE OF PRODUCT SHALL BE WHOLLY AT YOUR OWN RISKS. EZVIZ SHALL NOT TAKE ANY RESPONSIBILITIES FOR ABNORMAL OPERATION, PRIVACY LEAKAGE OR OTHER DAMAGES RESULTING FROM CYBER ATTACK, HACKER ATTACK, VIRUS INSPECTION, OR OTHER INTERNET SECURITY RISKS; HOWEVER, EZVIZ WILL PROVIDE TIMELY TECHNICAL SUPPORT IF REQUIRED. SURVEILLANCE LAWS AND DATA PROTECTION LAWS VARY BY JURISDICTION. PLEASE CHECK ALL RELEVANT LAWS IN YOUR JURISDICTION BEFORE USING THIS PRODUCT IN ORDER TO ENSURE THAT YOUR USE CONFORMS TO THE APPLICABLE LAW. EZVIZ SHALL NOT BE LIABLE IN THE EVENT THAT THIS PRODUCT IS USED WITH ILLEGITIMATE PURPOSES.

IN THE EVENT OF ANY CONFLICTS BETWEEN THE ABOVE AND THE APPLICABLE LAW, THE LATTER PREVAILS.

Table des matières

| | |
|--|-----------|
| Instructions | 1 |
| Contenu de l'emballage | 1 |
| Vue d'ensemble | 2 |
| 1. Verrouiller | 2 |
| 2. Capteur de porte..... | 3 |
| Obtenir l'application EZVIZ | 3 |
| Instructions d'installation | 4 |
| 1. Installation de la plaque de montage | 5 |
| 2. Insertion de la clé dans la serrure | 7 |
| 3. Montage du corps de la serrure..... | 7 |
| 4. Insertion des piles | 8 |
| Ajout de la serrure à EZVIZ | 9 |
| 1. Ajout de la serrure à EZVIZ..... | 9 |
| 2. Étalonnage de la serrure | 10 |
| 3. Installation du capteur de porte | 11 |
| 4. Installation terminée | 12 |
| Gestion des clés Bluetooth | 13 |
| 1. Ajout de clés Bluetooth..... | 13 |
| 2. Gestion des clés Bluetooth | 13 |
| Gestion des accessoires | 13 |
| 1. Ajout d'un accessoire | 13 |
| 2. Gestion des accessoires | 14 |
| Gestion des cartes et des mots de passe | 14 |
| 1. Pour le clavier à mots de passe..... | 14 |
| 2. Pour le clavier à cartes et à mots de passe | 14 |
| Utilisation de la serrure | 14 |
| 1. Déverrouillage | 14 |
| 2. Verrouiller | 15 |
| 3. Fonctionnement et gestion | 15 |
| Maintenance | 16 |
| 1. Entretien quotidien | 16 |
| 2. Questions fréquentes | 17 |
| Opérations sur l'application EZVIZ | 18 |

Instructions

- L'installation de la serrure intelligente EZVIZ (dénommée ci-après la « serrure ») a une incidence sur son bon fonctionnement et sa durée de vie. Il est recommandé de confier son installation à des professionnels.
- Cette serrure est conçue pour une utilisation en intérieur uniquement.
- Si vous prévoyez de rénover votre habitation, il est recommandé de démonter la serrure et de la réinstaller une fois les travaux terminés pour prévenir tout dommage ou diminution de sa durée de vie.
- Veuillez noter que les produits désinfectants peuvent endommager le corps de la serrure.
- Lorsque la tension des piles devient faible après un certain temps d'utilisation, une alarme de tension faible est déclenchée. Remplacez immédiatement les piles en respectant la polarité.
- Si vous quittez votre domicile ou si vous n'utilisez pas la serrure pendant une longue période, vous devez retirer les piles pour prolonger la durée de vie de la serrure.
- La serrure peut prendre en charge jusqu'à 50 clés Bluetooth, 50 mots de passe et 50 cartes.

Contenu de l'emballage



1 serrure intelligente



2 plaque de montage

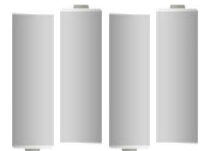

4 piles AA



1 clé hexagonale



1 tournevis cruciforme



1 jeu de vis



1 capteur de porte



1 guide de démarrage rapide

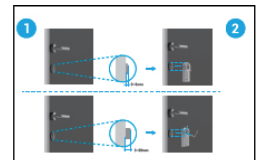

1 guide d'installation







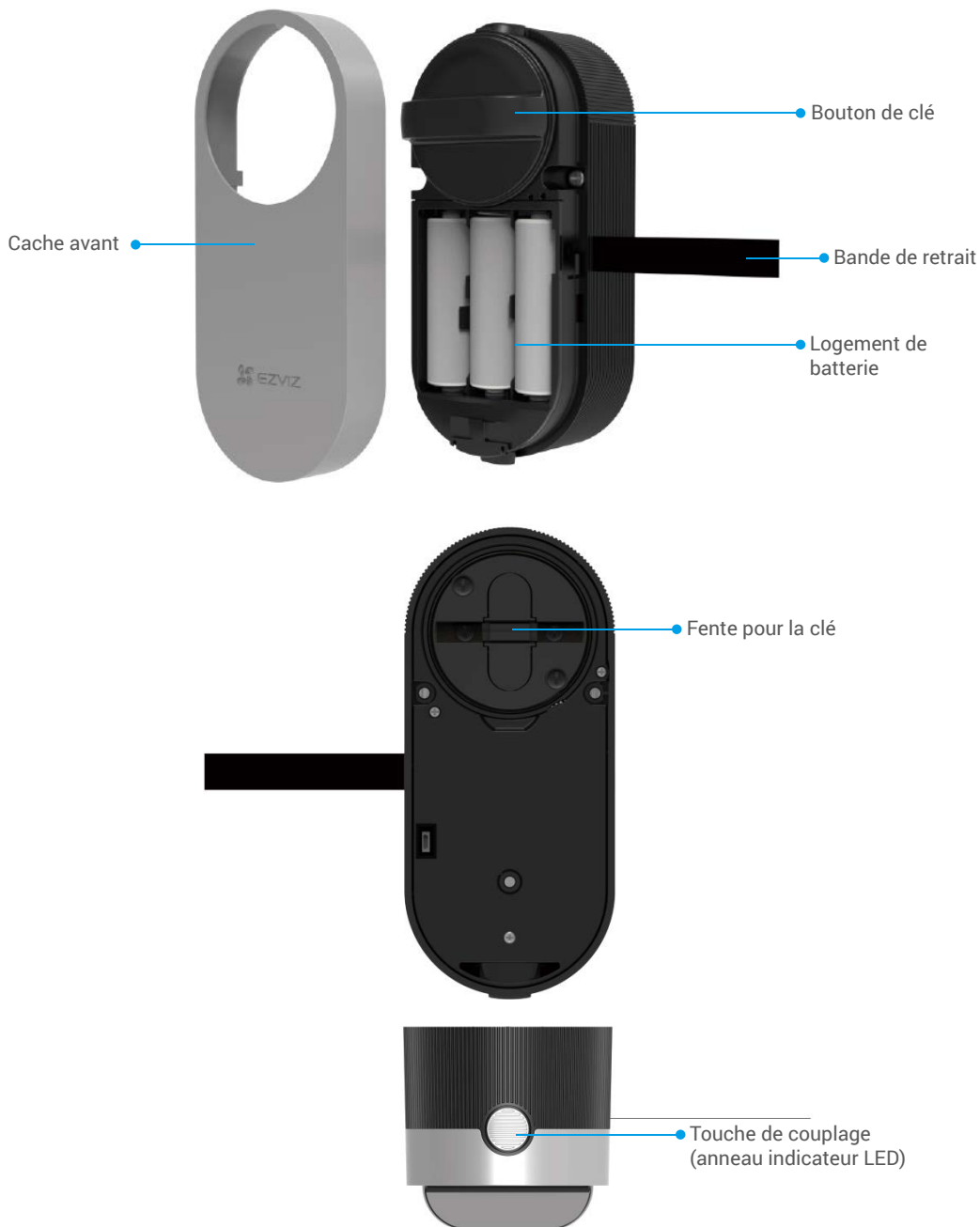

1 informations réglementaires

Vue d'ensemble

1. Verrouiller



| Nom | Description |
|--------------------|--|
| Bande de retrait | <ul style="list-style-type: none"> Placez la bande sous les piles lorsque vous les insérez dans le logement. Lorsque vous devez changer les piles, tirez sur la bande et les piles sortiront. |
| Touche de couplage | <ul style="list-style-type: none"> Appuyez une fois sur cette touche pour verrouiller/déverrouiller la serrure. Lors de l'initialisation, maintenez cette touche enfoncée pendant 3 s pour ajouter la serrure à l'application EZVIZ. Maintenez-la enfoncée pendant 3 s pour accéder au mode d'ajout. Pour réinitialiser la serrure, maintenez la touche de couplage enfoncée pendant 5 s jusqu'à ce que l'anneau indicateur LED devienne orange fixe ; tous les paramètres par défaut seront rétablis. |
| Anneau lumineux | <ul style="list-style-type: none">  Orange fixe : porte déverrouillée ou état d'initialisation.  Clignotement lent en orange : échec du déverrouillage.  Clignotement rapide en orange : initialisation.  Bleu fixe : Verrouillée, étalonnée avec succès, ou ajoutée à EZVIZ avec succès.  Clignotement lent en bleu : Déverrouillée avec succès.  Clignotement rapide en bleu : Mode d'ajout ou étalonnage. |

-  Le voyant ne clignote que lorsque vous utilisez la serrure.
- En général, la serrure est en mode veille et le voyant est éteint.

2. Capteur de porte

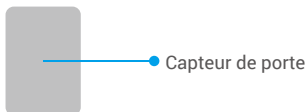

Obtenir l'application EZVIZ

- Connectez votre téléphone portable à un réseau Wi-Fi (conseillé).
- Téléchargez et installez l'application EZVIZ en recherchant « EZVIZ » dans l'App Store ou dans Google Play™.
- Lancez l'application et créez un compte utilisateur EZVIZ.

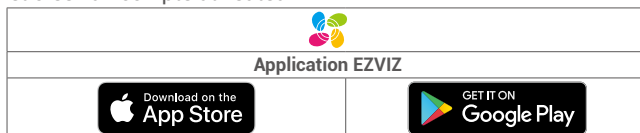

-  Si vous possédez déjà l'application, vérifiez que vous utilisez la dernière version. Pour déterminer si une mise à jour est disponible, accédez à l'App Store et effectuez une recherche avec le mot-clé EZVIZ.

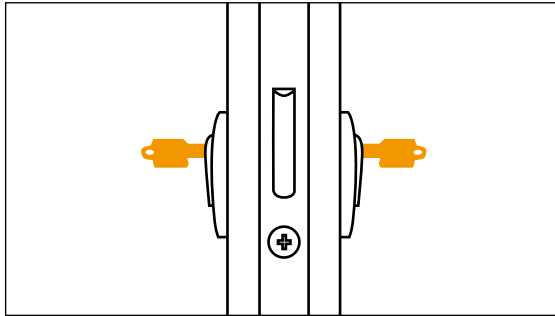

- Assurez-vous que votre serrure actuelle vous permet d'insérer complètement les clés des deux côtés pour déverrouiller la porte.

Appuyez sur  pour regarder la vidéo d'installation.



1. Installation de la plaque de montage

La serrure est montée à l'intérieur du cylindre de la serrure existante. Il existe deux types différents de plaques de montage à choisir en fonction de votre cylindre :

Plaque de montage A

Cylindre avec un débordement de moins de 3 mm à l'intérieur de la porte : La serrure est collée à votre porte à l'aide de tampons adhésifs spéciaux.

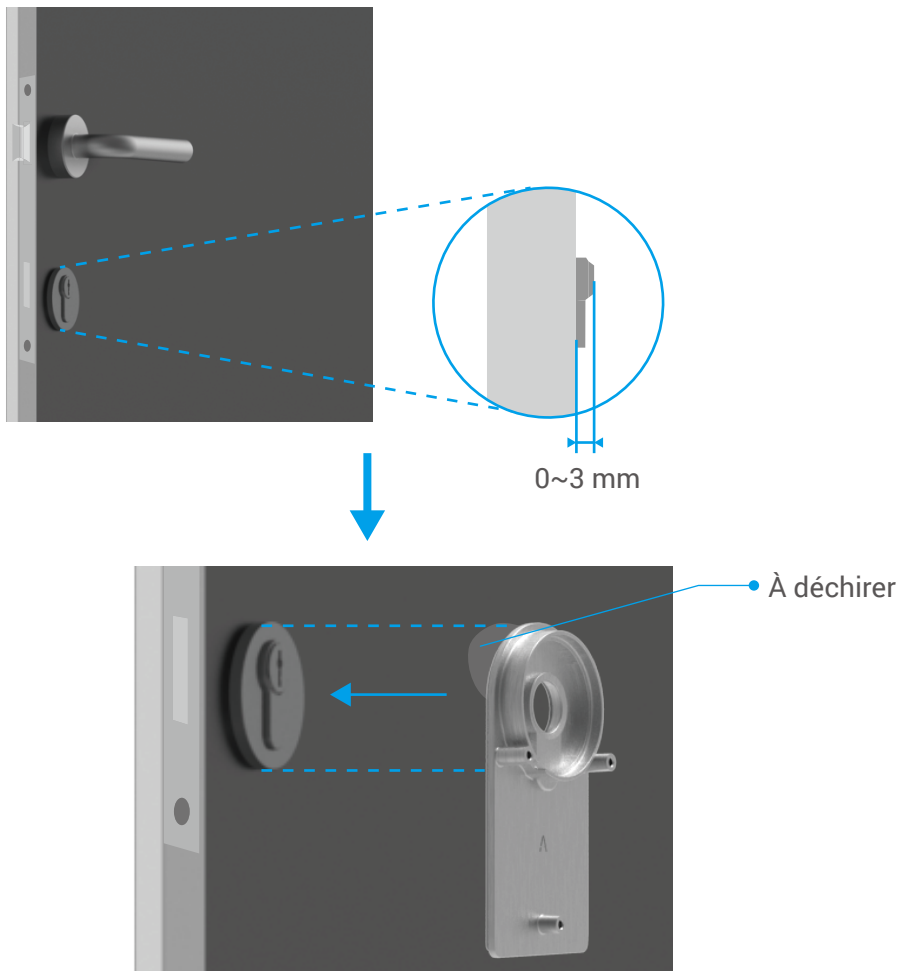

Plaque de montage B

Cylindre avec un débordement d'au moins 3 mm à l'intérieur de la porte : fixez la plaque de montage B au cylindre à l'aide des vis et de la clé hexagonale fournies. Veuillez fixer les vis avec précaution et sans forcer pour éviter d'endommager le cylindre.

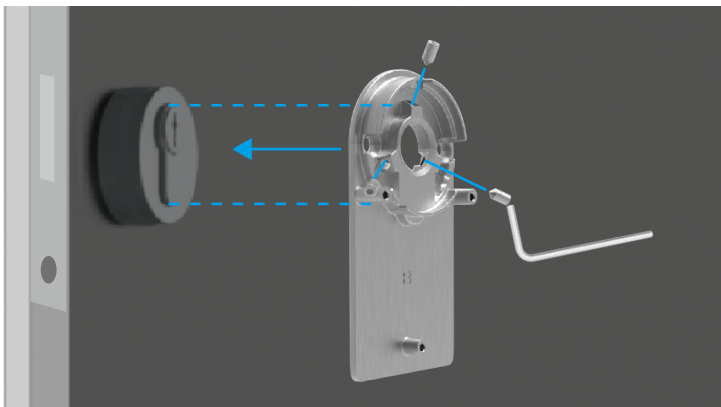
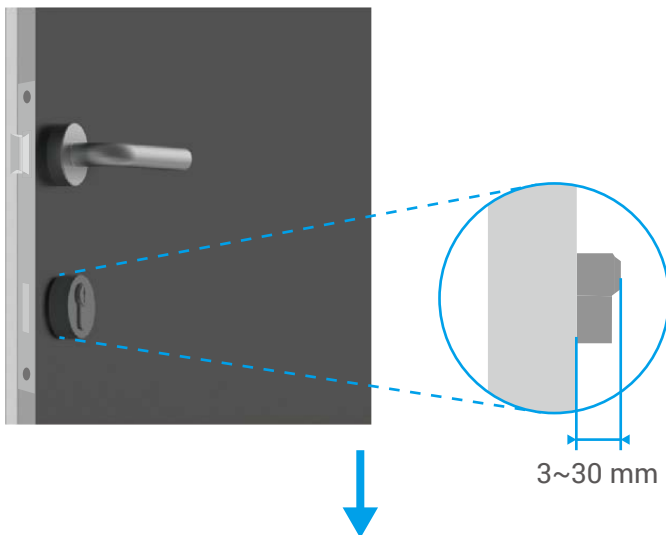

2. Insertion de la clé dans la serrure

La serrure est censée permettre l'ouverture de la porte sans clé. Pour que la serrure soit compatible avec la clé, les conditions suivantes doivent être remplies :

- La clé ne doit pas avoir une épaisseur supérieure à 4 mm.
- La longueur de la tête de la clé, y compris le col, doit être inférieure à 37 mm pour que la serrure soit compatible (la tête de la clé est la partie que les personnes saisissent pour ouvrir la porte ; la partie de la clé qui va de la tête jusqu'aux reliefs est appelée le col).
- Si un capuchon en plastique est fixé sur la clé, rendant la clé plus épaisse que 4 mm au total, il doit être retiré. Ce capuchon augmente l'épaisseur de la clé, ce qui fait que l'arc ne rentre plus dans la serrure.

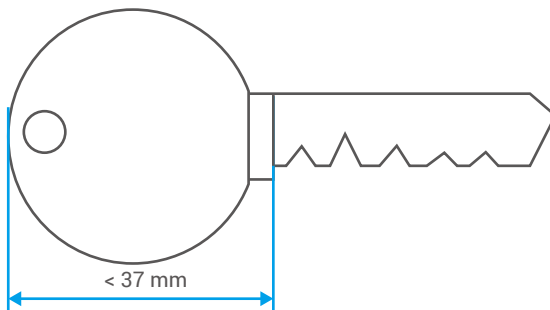

- ❶ La forme de la tête de la clé n'a aucune importance. Elle peut être ronde, angulaire ou ovale.

Insérez votre clé dans le trou de la serrure comme indiqué ci-dessous (prenons la plaque de montage A à titre d'exemple) :

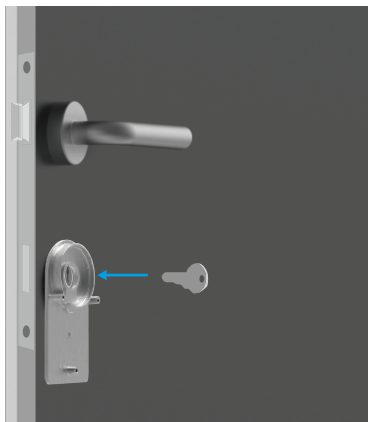

3. Montage du corps de la serrure

Fixez le corps de la serrure à la plaque de montage avec trois vis (PM3×16), à l'aide du tournevis cruciforme fourni (plaque de montage A illustrée à titre d'exemple).

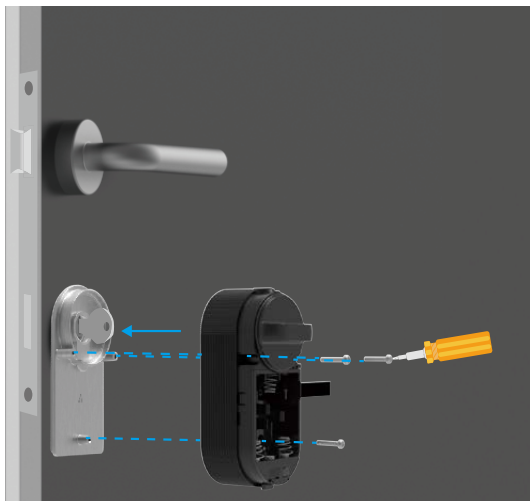

4. Insertion des piles

Insérez 4 piles de type AA dans le logement prévu à cet effet. Veillez à respecter la polarité des piles lorsque vous les insérez. Veillez à ce que la bande de retrait se trouve au fond du logement, sous les piles.



i Mettez le couvercle avant de côté pour une utilisation ultérieure.

i L'interface de l'application peut être différente en raison de la mise à jour de la version, et l'interface de l'application que vous avez installée sur votre téléphone prévaut.

1. Ajout de la serrure à EZVIZ

1. Connectez-vous à votre compte à l'aide de l'application EZVIZ. Appuyez sur l'icône d'ajout d'appareil pour accéder à l'interface de lecture du QR Code.

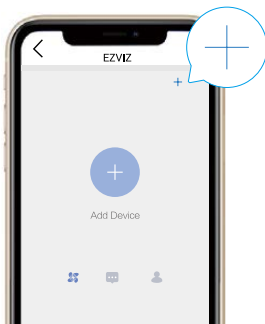

2. Scannez le code QR au dos du couvercle avant.

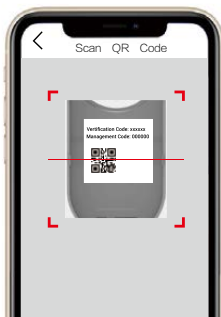

3. Maintenez la **touche de couplage** de la serrure enfoncée pendant 3 secondes jusqu'à entendre un bip sonore. Lorsque l'anneau indicateur clignote rapidement en bleu, le Bluetooth est activé et la serrure sera en mode d'ajout pendant 3 minutes.

i Pendant la configuration de l'ajout, EZVIZ peut vous demander l'autorisation d'utiliser le Bluetooth, notamment pour la recherche, l'ajout et l'utilisation de périphériques Bluetooth. Veuillez cliquer sur Oui pour accorder cette autorisation.

4. Placez votre téléphone portable à proximité de la serrure. Saisissez le code de gestion à six chiffres lorsqu'il vous est demandé. Le code de gestion se trouve au dos du couvercle avant.



- i • Pour la sécurité de votre vie privée, il est recommandé de changer le code de gestion après la configuration de l'ajout.
- Il est recommandé d'enregistrer le code de gestion sur votre téléphone. Activez-le et le code sera enregistré pour la vérification automatique des clés Bluetooth, des cartes et des mots de passe, afin qu'il ne soit pas nécessaire de le saisir manuellement.
- Veuillez revérifier le code de gestion si vous avez changé de téléphone.

5. Terminez l'ajout de la serrure à EZVIZ en suivant l'assistant de l'application.

2. Étalonnage de la serrure

Étalonnage automatique

Après avoir ajouté la serrure à EZVIZ, vous devez étalonner l'état de l'installation en suivant l'assistant sur la page.

1. Ouvrez la porte, maintenez la languette de la serrure rétractée et cliquez sur Étape suivante.

- i • Veillez à ne pas éteindre ou utiliser la serrure pendant l'étalonnage automatique.

2. Veuillez attendre patiemment pendant le processus d'étalonnage automatique de la serrure.

L'étalonnage est terminé lorsque la languette de verrouillage reste rétractée et que l'anneau indicateur LED clignote en bleu fixe.

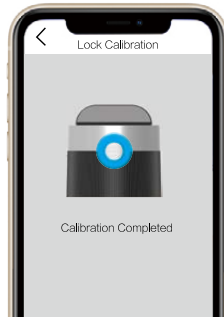

3. Veuillez vérifier l'état de la languette de verrouillage.

Si la languette n'est pas rétractée, veuillez recommencer l'étalonnage ou passer en mode d'étalonnage manuel qui est plus précis.

Suivez l'assistant sur la page et effectuez l'étalonnage manuellement.

1. Vérifiez votre serrure et confirmez qu'elle est verrouillée ou déverrouillée lorsque le bouton de la serrure est tourné dans le sens des aiguilles d'une montre.

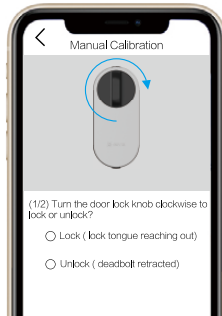

2. Tournez le bouton de clé et notez le nombre de tours nécessaires pour la déverrouiller (languette de la serrure rétractée).

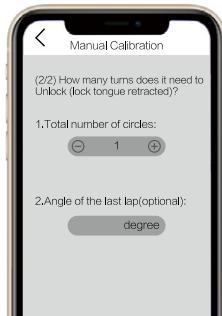

3. Installation du capteur de porte

Installez le capteur de porte en suivant l'assistant de la page.

1. Placez-vous à l'intérieur de la porte et fixez le capteur de porte au cadre de la porte et à proximité de la serrure. Veuillez noter que le centre du capteur de porte doit être parallèle au logo EZVIZ sur le couvercle, comme illustré sur la figure ci-dessous. La distance entre le capteur de porte et la serrure ne doit pas dépasser 5 cm.

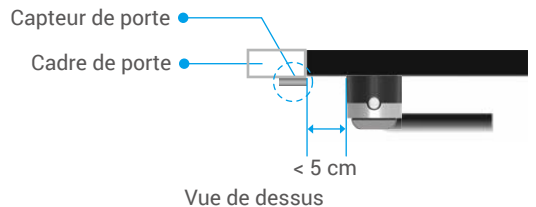
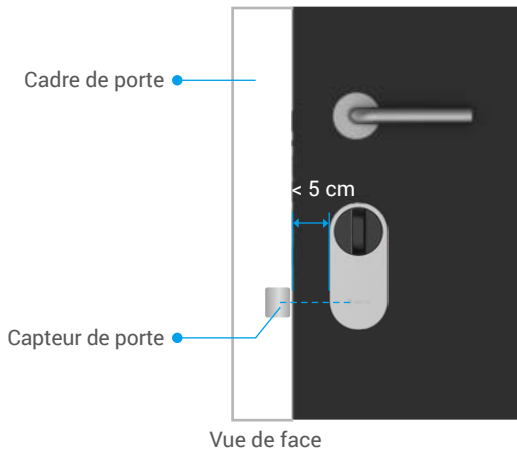

- ❗ Si votre porte dépasse le cadre de la porte, il est recommandé de fixer le capteur de porte de l'autre côté du cadre de la porte. Veuillez noter que le centre du capteur de porte doit être parallèle au logo EZVIZ sur le couvercle, comme illustré sur la figure ci-dessous. La distance entre le capteur de porte et la serrure ne doit pas dépasser 5 cm.

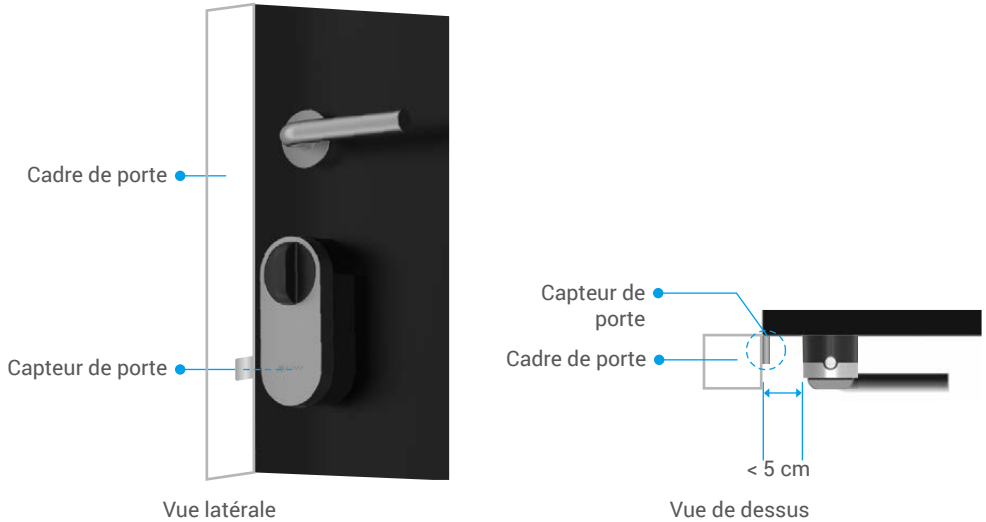

2. Veuillez étalonner le capteur de porte en suivant les conseils de la page. La serrure enregistrera 3 états différents du capteur de porte et jugera si la porte est ouverte ou fermée en conséquence.

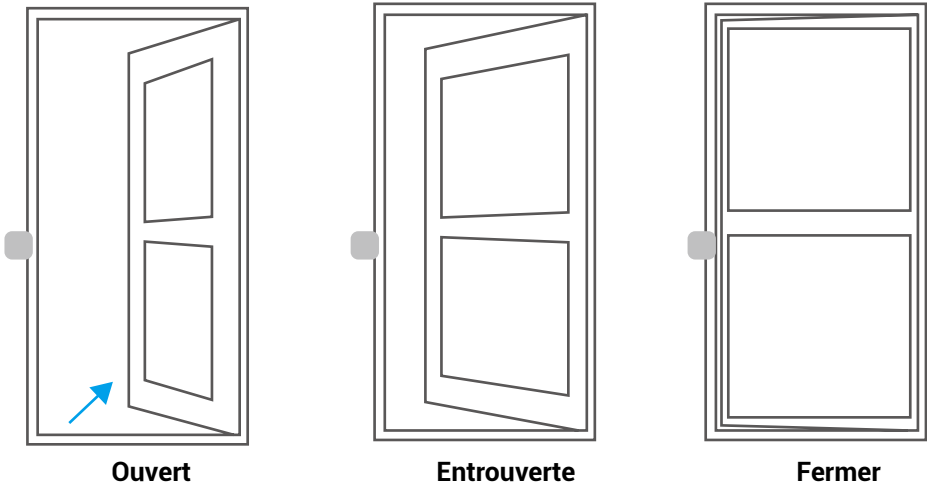

4. Installation terminée

- ❗
- Si vous avez déjà acheté le clavier en option, veuillez cliquer et lier l'accessoire. Pour des informations détaillées, veuillez vous référer au chapitre **Gestion des accessoires**.
 - Si vous n'avez pas de clavier, l'installation de la serrure est terminée.

Une fois l'installation terminée, vous pouvez déverrouiller la porte depuis l'application EZVIZ. Lancez l'application EZVIZ, appuyez sur votre serrure et faites-la glisser vers la droite pour la déverrouiller comme illustré ci-dessous.

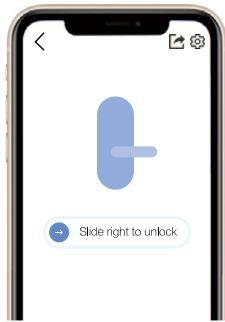

Gestion des clés Bluetooth

1. Ajout de clés Bluetooth

Ajoutez des clés Bluetooth pour votre famille ou vos invités, et ceux-ci pourront également déverrouiller la porte sur l'application EZVIZ.

Les conditions suivantes sont requises :

1. Assurez-vous que votre famille ou vos invités ont installé et se sont connectés à l'application.
2. Utilisez l'application EZVIZ à proximité de la serrure.

Suivez les étapes ci-dessous vous-même :

1. Cliquez sur Gestion des clés Bluetooth et Ajouter des clés Bluetooth, puis saisissez le compte EZVIZ de votre famille ou de vos invités.
2. Définissez le nom de votre famille ou de vos invités, et cliquez sur Étape suivante.
3. Définissez la durée de validité et cliquez sur Étape suivante.
4. Obtenez le code de correspondance Bluetooth et donnez le code à votre famille ou vos invités.

Aidez votre famille ou vos invités à effectuer l'opération suivante.

1. La famille ou les invités reçoivent l'appareil sur leur téléphone.
2. Actualisez la page d'accueil, trouvez la carte de verrouillage et cliquez pour entrer.
3. Placez le téléphone de votre famille ou de vos invités près de la serrure, saisissez le code de correspondance Bluetooth pour la vérification. Une fois la vérification effectuée, le téléphone peut être lié avec succès et la fonction de déverrouillage est prise en charge sur le téléphone.

- Placez le téléphone à proximité de la serrure et assurez-vous que le téléphone est connecté en Bluetooth à la serrure.
- Vérifiez que le code de gestion est correct.
- Recommencez à partir de l'étape 1.

2. Gestion des clés Bluetooth

Lancez votre application EZVIZ à portée de Bluetooth et assurez-vous que votre téléphone est connecté en Bluetooth à la serrure. Cliquez sur le bouton Plus derrière leur nom, vous pouvez définir la durée de validité et supprimer leur clé Bluetooth.

Gestion des accessoires

Veillez acheter le clavier à mots de passe ou le clavier à cartes et à mots de passe séparément.

1. Ajout d'un accessoire

La serrure peut être liée à un seul clavier à mots de passe ou clavier à cartes et à mots de passe. La procédure est identique.

1. Maintenez la touche anti-effraction enfoncée, puis placez les piles dans le logement prévu à cet effet. Autrement, vous devrez faire taire l'alarme sur l'application EZVIZ après avoir lié le clavier à la serrure.
2. Lancez votre application EZVIZ à portée de Bluetooth et assurez-vous que votre téléphone est connecté en Bluetooth à la serrure.

3. Appuyez sur votre serrure, sélectionnez Paramètres -> Gestion des accessoires, puis choisissez le type d'accessoire. Nous prenons ici l'exemple du clavier à mots de passe.
4. Maintenez la touche Confirmer enfoncée pendant 3 s jusqu'à ce que l'anneau indicateur LED clignote en bleu ; le clavier est prêt à être lié à la serrure.

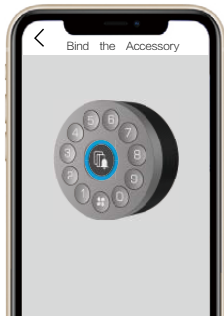

5. Ajoutez le clavier en suivant l'assistant de l'application.
L'application EZVIZ accèdera automatiquement à la page du clavier une fois l'accessoire lié avec succès.

- Assurez-vous que l'accessoire est suffisamment proche de la serrure si la liaison a échoué.
- Recommencez à partir de l'étape 1 sur la liaison a échoué.

2. Gestion des accessoires

Lancez votre application EZVIZ à portée de Bluetooth et assurez-vous que votre téléphone est connecté en Bluetooth à la serrure. Appuyez sur votre serrure et sélectionnez Paramètres -> Gestion des accessoires. Vous pouvez gérer les mots de passe (pour des informations détaillées, veuillez vous reporter au chapitre **Gestion des cartes et des mots de passe**), dissocier et mettre à niveau le clavier sur cette page.

Gestion des cartes et des mots de passe

1. Pour le clavier à mots de passe

Lancez votre application EZVIZ à portée de Bluetooth et assurez-vous que votre téléphone est connecté en Bluetooth à la serrure. Appuyez sur votre serrure et sélectionnez Paramètres -> Gestion des accessoires -> Gestion des mots de passe. Vous pouvez gérer les mots de passe en suivant l'assistant de l'application.

2. Pour le clavier à cartes et à mots de passe

Lancez votre application EZVIZ à portée de Bluetooth et assurez-vous que votre téléphone est connecté en Bluetooth à la serrure. Appuyez sur votre serrure et sélectionnez Paramètres -> Gestion des accessoires -> Gestion des cartes et des mots de passe. Vous pouvez gérer les mots de passe et les cartes en suivant l'assistant de l'application.

- Pour la sécurité de votre vie privée, veuillez conserver les cartes avec vous.

Utilisation de la serrure

1. Déverrouillage

Déverrouillage intérieur

Appuyez sur la touche de couplage de la serrure ; lorsque le voyant clignote rapidement en bleu puis devient orange fixe, la serrure est déverrouillée.

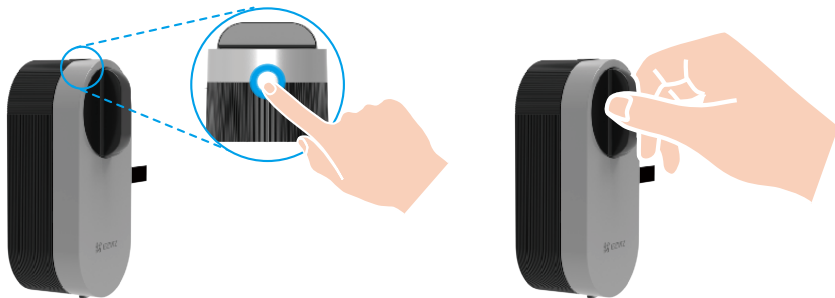

Déverrouillage extérieur



Déverrouillage
dans l'application



Déverrouillage par
mot de passe



Déverrouillage
par carte

i Le déverrouillage par carte/mot de passe nécessite l'utilisation de l'accessoire (vendu séparément).

2. Verrouiller

Verrouillage intérieur

Appuyez sur la touche de couplage de la serrure ; lorsque le voyant devient bleu fixe, la serrure est verrouillée.

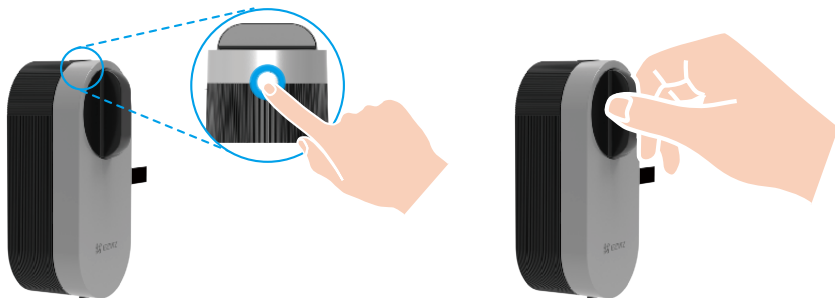

Verrouillage extérieur



Verrouillage
automatique



Verrouillage dans
l'application



Verrouillage
minuté

i Le verrouillage automatique nécessite l'utilisation d'un capteur de porte. Pour des informations détaillées, veuillez vous référer au chapitre **Ajout de la serrure à EZVIZ -> Installation du capteur de porte**.

3. Fonctionnement et gestion

Mode de connexion Bluetooth

Dans un souci de réponse rapide et de consommation d'énergie, la serrure propose 3 modes de connexion Bluetooth différents. Vous pouvez les régler selon vos besoins dans l'application.

1. Lancez votre application EZVIZ à portée de Bluetooth et assurez-vous que votre téléphone est connecté en Bluetooth à la serrure.
2. Appuyez sur votre serrure et choisissez Paramètres -> Mode de connexion Bluetooth et sélectionnez le mode de votre choix.

Installation des piles

Installation des piles : appuyez sur le bouton situé en bas et retirez le couvercle avant, tirez sur la bande et les piles sortiront. Installez 4 piles AA dans le logement, puis appuyez sur le couvercle des piles.



- Installez des piles correctes pour éviter tout risque d'explosion.
- Lorsque vous n'utilisez pas les piles pendant une longue période, retirez-les de leur logement.
- N'utilisez pas des piles neuves avec des piles usagées en même temps.
- Respectez la polarité (+) et (-) des piles.
- Jetez les piles usées conformément à la réglementation locale en matière de protection de l'environnement.

Restauration des réglages d'usine

Pour réinitialiser la serrure, maintenez la touche de couplage enfoncée pendant 5 s jusqu'à ce que l'anneau indicateur LED devienne orange fixe ; tous les paramètres par défaut seront rétablis.

Alarmes

1. Alarme antisabotage

En cas de démontage par la force, la serrure déclenche une alarme durant environ une minute.

2. Alarme de système verrouillé

Après 5 tentatives infructueuses d'identification par mot de passe ou carte en 5 minutes, le système se verrouillera pendant 3 minutes.

3. Alarme de tension faible

Dès que le système détecte que les piles sont épuisées, il émet un message vocal vous indiquant de remplacer les piles.

Maintenance

1. Entretien quotidien

- Ne mettez pas la serrure en contact avec des matériaux corrosifs pour éviter de l'endommager ou d'abîmer son aspect brillant.
- Remplacez immédiatement les piles dès qu'elles sont épuisées pour garantir le fonctionnement normal de la serrure. Prêtez attention à la polarité des piles lorsque vous les remplacez.
- Faites appel à un professionnel afin de vérifier la serrure si elle est dure à actionner ou ne peut pas être maintenue dans une bonne position.
- Appliquez du lubrifiant dans les parties mobiles de la serrure pour qu'elle tourne en douceur et pour prolonger sa durée de vie.
- Il est recommandé de vérifier la serrure une fois tous les six mois ou tous les ans, et de s'assurer que les vis sont correctement serrées.
- Appliquez régulièrement (tous les ans ou tous les six mois) une petite quantité de poudre de graphite ou de crayon dans la fente du cylindre de la serrure pour vous assurer que la clé s'insère et se retire en douceur. Toutefois, ne lubrifiez pas excessivement le ressort de la gorge à levier.

2. Questions fréquentes

| Problème | Cause | Solution |
|--|---|---|
| La porte ne peut pas être ouverte avec une clé Bluetooth, l'application, un mot de passe ou une carte. | Problème d'installation de la serrure. | Faites appel à un professionnel pour vérifier la serrure. |
| | La distance entre la serrure et l'accessoire est trop importante. | Veillez vous assurer que l'accessoire est suffisamment proche de la serrure. |
| | La batterie est faible. | Remplacez les piles de la serrure ou de l'accessoire. |
| | La clé Bluetooth a expiré. Le mot de passe ou la carte a expiré. | Utilisez une autre méthode d'ouverture. |
| Vérification par mot de passe et carte réussie, mais le moteur ne fonctionne pas et la porte ne peut pas être ouverte. | La clé mécanique à l'intérieur de la serrure est défectueuse. | Vérifiez la serrure et remplacez les composants endommagés. |
| | Panne du moteur. | |
| Le pavé numérique semble ne pas fonctionner. | Les piles sont usagées ou ont été mal installées. | Déverrouillez la serrure à l'aide de l'application ou d'une clé mécanique, puis vérifiez les piles. |
| | Le pavé numérique est endommagé. | Faites appel à un professionnel pour vérifier la serrure après avoir ouvert la porte avec la clé mécanique. |
| La serrure reste ouverte et ne peut pas être utilisée normalement. | Panne du système d'enclenchement. | Faites appel à un professionnel pour vérifier la serrure. |
| | Le capteur de porte ne fonctionne pas correctement. | Étalonnez à nouveau le capteur de porte. |

Pour des informations supplémentaires sur l'appareil, visitez le site www.ezviz.com/fr.

i L'interface de l'application peut être différente en raison de la mise à jour de la version, et l'interface de l'application que vous avez installée sur votre téléphone prévaut.

Lorsque vous lancez l'application EZVIZ et que vous appuyez sur votre serrure, vous pouvez visualiser et gérer la serrure selon vos besoins sur la page d'accueil.

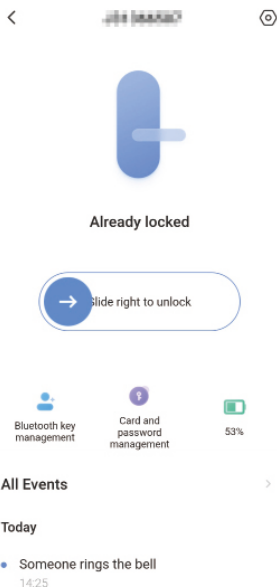

 Faites glisser vers la droite pour déverrouiller.

Gestion des clés Bluetooth Cliquez pour gérer les clés Bluetooth de votre famille ou de vos invités.

Gestion des cartes et des mots de passe Cliquez pour gérer les cartes et les mots de passe de la serrure.

Niveau des piles Vérifiez le niveau des piles de la serrure.

Tous les événements Consultez tous les événements survenus sur la serrure.