

项目名称

T2336 (法规)

版本号

PVT.0

设计时间

20231012

物料名称

使用说明书

设计师

鲁凡如

审核

鲁凡如 20231117

批准

杨晓 20231117

料号

4015050000350

材质工艺要求:

材质要求: 80g 金东太空梭哑粉纸, 封面过哑油, 骑马钉

颜色及专色: Pantone Cool Gray 11C

尺寸要求: 140\*140mm

认证要求: 测试标准: 包装指令 94/62/EC

变更履历:

**XIAOMI** Electric Scooter 4 Pro (2nd Gen) User Manual

Manuel d'utilisation de Xiaomi Electric Scooter 4 Pro (2nd Gen)



EN Read this manual carefully before use, and retain it for future reference.

FR IMPORTANT : À lire attentivement et à conserver pour consultation ultérieure.

Traduction de la notice originale

## Safety Reminder/Rappel des règles de sécurité

---



EN Always steer clear of obstacles.

FR Évitez systématiquement les obstacles.

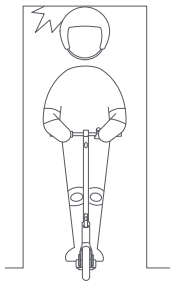

EN Avoid hitting your head on door frames, elevators, and other overhead obstacles.

FR Attention à ne pas vous cogner la tête contre les encadrements de portes, les ascenseurs et autres obstacles en hauteur.

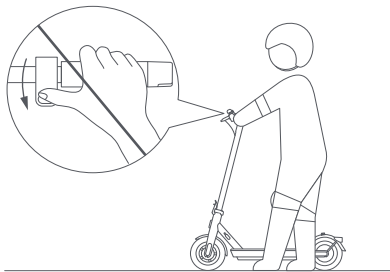

EN Do not press the accelerator when you are walking alongside the scooter.

FR N'appuyez pas sur l'accélérateur lorsque vous marchez à côté de la trottinette.

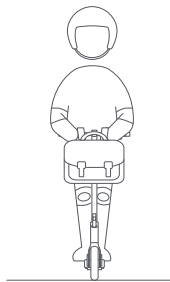

EN Do not hang bags or other heavy stuff on the handlebar.

FR N'accrochez pas de sacs ou autres objets lourds sur le guidon.



EN Do not ride on one foot.

FR Ne roulez pas sur un pied.

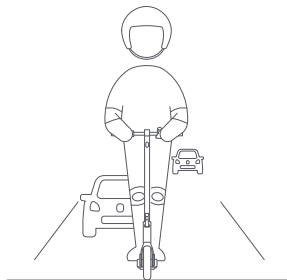

EN Unless otherwise authorized by the local laws, it is forbidden and illegal to ride on public roads, motorways, and expressways.

FR Sauf autorisation contraire par la législation locale, il est interdit et illégal de circuler sur les voies publiques, les autoroutes et les voies rapides.

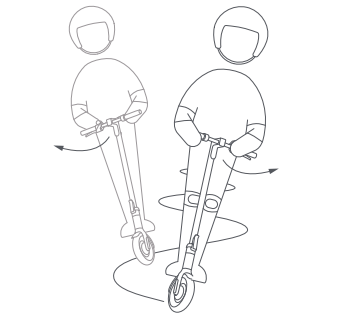

EN Do not abruptly change the steering direction at high speed.

FR Ne changez pas brusquement de direction à vitesse élevée.

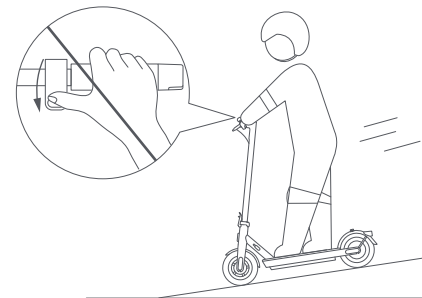

EN Do not accelerate when going downhill, and brake in time to slow down. When on a steep slope, you need to step off the scooter and push.

FR N'accélérez pas en descente, et freinez à temps pour ralentir. Sur une pente raide, vous devez descendre de la trottinette et pousser.

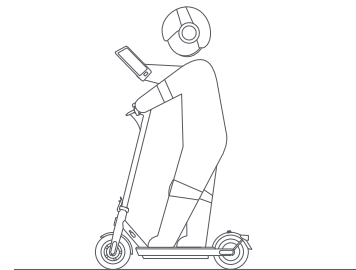

EN Do not use mobile phone or wear earphones when operating the scooter.

FR N'utilisez pas votre téléphone et ne portez pas d'écouteurs lorsque vous utilisez la trottinette.



- ⊗ EN Do not ride in the rain. Do not ride through puddles or any other (water) obstacles.  
FR Ne roulez pas sous la pluie. Ne traversez pas les flaques d'eau ou tout autre obstacle (aquatique).



- ⊗ EN Do not ride with anyone else, including children.  
FR Ne roulez pas avec une autre personne, notamment des enfants.

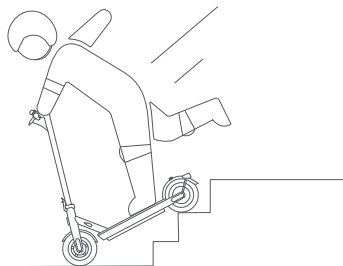

- ⊗ EN Do not try riding up or down stairs, nor try jumping over obstacles.  
FR Ne tentez pas de monter ou de descendre les escaliers avec votre trottinette ni de sauter par-dessus des obstacles.

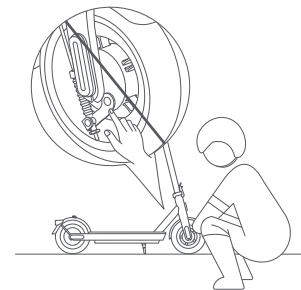

- ⊗ EN Do not touch the mechanical brake.  
FR Ne touchez pas au frein mécanique.

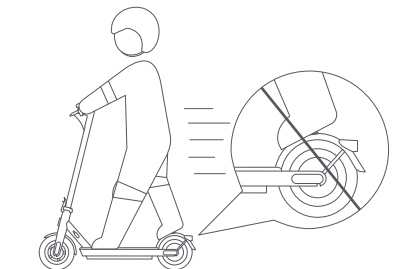

- ⊗ EN Do not keep your feet on the rear mudguard.  
FR Ne laissez pas vos pieds sur le garde-boue arrière.



- ⊗ EN Do not let go of the handlebar while riding.  
FR Ne lâchez pas le guidon lorsque vous conduisez.

Product Overview/Présentation du produit

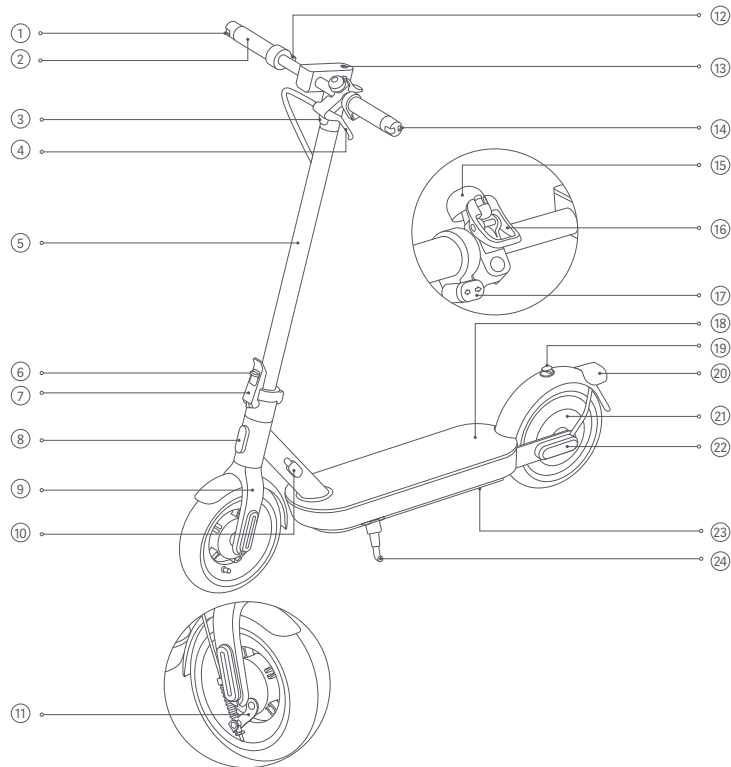

- |  |   |   |
|--|---|---|
| ① EN Right Winglight<br>FR Voyant latéral droit                                  | ② EN Handlebar<br>FR Guidon                                     | ③ EN Headlight<br>FR Phare  |
| ④ EN Brake Lever<br>FR Levier de frein   | ⑤ EN Stem<br>FR Potence   | ⑥ EN Quick Release Lever Lock<br>FR Verrou du levier de libération rapide |
| ⑦ EN Quick Release Lever<br>FR Levier de libération rapide                       | ⑧ EN Front Reflector<br>FR Réflecteur avant                     | ⑨ EN Front Fork<br>FR Fourche avant                                       |
| ⑩ EN Charging Port<br>FR Port de charge  | ⑪ EN Mechanical Brake<br>FR Frein mécanique                     | ⑫ EN Accelerator<br>FR Accélérateur                                       |
| ⑬ EN Control Panel & Power Button<br>FR Tableau de bord et bouton d'alimentation | ⑭ EN Left Winglight<br>FR Voyant latéral gauche                 | ⑮ EN Scooter Bell<br>FR Sonnette de la trottinette                        |
| ⑯ EN Buckle & Bell Lever<br>FR Système d'attache et Levier de sonnette           | ⑰ EN Winglight Buttons<br>FR Boutons de voyant latéral          | ⑱ EN Deck<br>FR Repose-pied   |
| ⑲ EN Hook<br>FR Crochet  | ⑳ EN Taillight & Rear Reflector<br>FR Feu et réflecteur arrière | ㉑ EN Wheel Motor<br>FR Moteur-roue  |
| ㉒ EN Side Reflector<br>FR Réflecteur latéral                                     | ㉓ EN Battery Compartment<br>FR Compartiment de batterie         | ㉔ EN Kickstand<br>FR Béquille   |

## Control Panel & Power Button/Tableau de bord et bouton d'alimentation

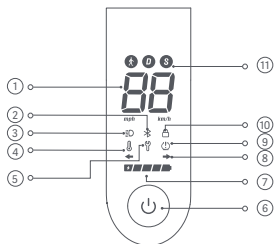

- ① EN Speedometer: It displays the current speed when the scooter is working. When the scooter has an issue, it displays an error code. When the scooter is charging, it displays the current battery level.  
FR Compteur de vitesse : il affiche la vitesse à laquelle vous roulez lorsque la trottinette fonctionne. Lorsque la trottinette présente un problème, un code d'erreur s'affiche. Lorsque la trottinette charge, le niveau de batterie s'affiche.
- ② EN Bluetooth: When the icon lights up, it indicates the scooter has been successfully connected to the mobile device.  
FR Bluetooth : Lorsque l'icône s'allume, cela indique que la trottinette s'est connectée avec succès au dispositif mobile.
- ③ EN Light: lighting up means the headlight and taillight are on, and going out indicates the headlight and taillight are off. Turn on the scooter, and press the power button to turn the headlight and taillight on or off. You can enable the function of auto lights on/off in the Mi Home/Xiaomi Home app, and the headlight and taillight will automatically turn on or off according to the ambient brightness during riding.  
Note: When the function of auto lights on/off is enabled in the app, pressing the power button will temporarily disable it. You can restart the scooter to resume using this function, or enable it in the app.  
FR Lumière : l'éclairage signifie que le phare et le feu arrière sont allumés, et l'extinction indique que le phare et le feu arrière sont éteints. Allumez la trottinette, et appuyez sur le bouton d'alimentation pour allumer ou éteindre le phare et le feu arrière. Vous pouvez activer la fonction d'allumage/d'extinction automatique des lumières dans l'application Mi Home/Xiaomi Home, et le phare et le feu arrière s'allumeront ou s'éteindront automatiquement en fonction de l'éclairage ambiant pendant la conduite.  
Remarque : Lorsque la fonction d'allumage/d'extinction automatique des lumières est active dans l'application, appuyer sur le bouton d'alimentation la désactivera momentanément. Vous pouvez redémarrer la trottinette pour recommencer à utiliser cette fonction, ou l'activer dans l'application.
- ④ EN Temperature Warning: If the battery temperature is too high or too low, the thermometer icon will be on. This will result in reduced acceleration and possibly charging issues. Use or charge the scooter after its battery temperature returns to the normal operating range.  
FR Avertissement relatif à la température: Si la température de la batterie est trop élevée ou trop basse, l'icône du thermomètre sera allumée. Ceci entraînera une réduction de l'accélération et éventuellement des problèmes de charge. Utilisez ou chargez la trottinette après que la température de sa batterie est revenue à une plage de fonctionnement normale.

- ⑤ EN Error Notification: When the wrench icon displays red, it indicates that the scooter has an error.  
FR Notification d'erreur : la trottinette rencontre une erreur si l'icône de clé à molette clignote en rouge.
- ⑥ EN Power Button: Press the button to turn the scooter on, and hold the button for 2 to 3 seconds to turn the scooter off. When the scooter is on, press the button to turn on/off the headlight and taillight, and press twice to cycle through the modes.  
Note: The scooter will turn off automatically when it enters standby mode for more than 10 minutes. The standby mode means that the scooter is not being charged or not locked when it is on and not running.  
FR Bouton d'alimentation : appuyez sur le bouton pour démarrer la trottinette, et maintenez-le enfoncé pendant 2 à 3 secondes pour l'éteindre. Quand la trottinette est sous tension, appuyez sur le bouton pour allumer ou éteindre les phares avant et arrière et appuyez deux fois pour changer de mode.  
Remarque : La trottinette s'éteindra automatiquement lorsqu'il entre en mode veille pendant plus de 10 minutes. Le mode veille signifie que la trottinette est en cours de charge ou qu'il n'est pas verrouillé lorsqu'il est allumé et pas en fonctionnement.
- ⑦ EN Battery Level: The battery power is indicated by 5 bars, each representing approximately 20% of a full battery.  
FR Niveau de batterie : l'énergie de la batterie est indiquée avec 5 barres, chacune représentant environ 20% d'une batterie entièrement chargée.
- ⑧ EN Winglight Indicating: When the scooter is on, press the left or right winglight button, then the corresponding winglight and the indicator on the control panel will blink. Meanwhile, the buzzer will respond at the same frequency. Press the button again to turn off the winglight.  
FR Voyant latéral indiquant : Lorsque la trottinette est opérationnelle, appuyez sur le bouton de voyant latéral gauche ou droit, le voyant latéral correspondant et l'indicateur du panneau de contrôle clignoteront. En même temps, le buzzer répondra à la même fréquence. Appuyez sur le bouton pour éteindre le voyant latéral.
- ⑨ EN Inflation: When the inflation icon is on, it means that it is time to maintain the tires. Check the tire pressure and inflate the tires immediately to avoid tire damage caused by inadequate tire pressure. The recommended tire pressure is 45-50 psi.  
Note: After performing maintenance, follow the instructions in the app to disable the inflation reminder.  
FR Gonflement : Lorsque l'icône de gonflement est allumée, cela signifie qu'il est temps d'entretenir les pneus. Vérifier la pression des pneus et les regonfler immédiatement afin d'éviter toute défaillance de pneu liée à une pression des pneus inadéquate. La pression recommandée pour les pneus est de 45-50 psi.  
Remarque : Après avoir effectué l'entretien, suivez les instructions dans l'application pour désactiver le rappel de gonflement.
- ⑩ EN Motor Lock: lighting up means the motor is locked, and going out indicates the motor is unlocked. You can only lock or unlock the motor via the Mi Home/Xiaomi Home app. For detailed instructions, see the section of Lock Your Scooter.  
FR Verrouillage du moteur : l'éclairage signifie que le moteur est verrouillé, et l'extinction signifie que le moteur est déverrouillé. Vous pouvez uniquement verrouiller/déverrouiller le moteur via l'application Mi Home/Xiaomi Home. Pour les instructions détaillées, consultez la section intitulée Verrouillage de votre trottinette.
- ⑪ EN Modes: is for walking mode, and its maximum speed is 6 km/h; the taillight will blink red when this mode is enabled. D is for standard mode. S is for sport mode, and it has high speed in this mode; it is recommended to use this mode after mastering the riding skills.  
FR Modes : Mode piéton () : lorsque ce mode est activé, la vitesse maximale est de 6 km/h et le feu arrière clignote en rouge. Mode standard : D. Mode sport (S) : avec ce mode, la vitesse est élevée. Il est recommandé de l'utiliser après avoir acquis une bonne maîtrise de la conduite.

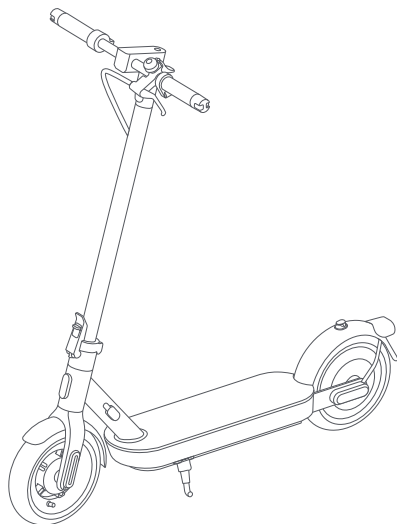

EN Electric Scooter  
FR Trottinette électrique



EN User Manual  
FR Manuel d'utilisation



EN Important Information  
FR Informations importantes



EN Specifications  
FR Caractéristiques

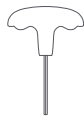

EN Allen Key  
FR Clé Allen



EN Screw × 5 (1 is spare)  
FR Vis × 5  
(1 est en pièce détaché)

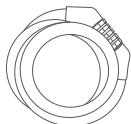

EN Combination Lock  
FR Verrou à combinaison

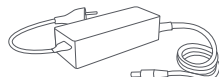

EN Battery Charger  
FR Adaptateur secteur

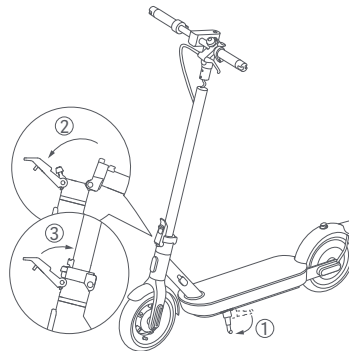

- 1 EN Put down the kickstand, and hold up the stem until it is completely in an upright position. Then push the quick release lever inward to the end.  
FR Sortez la trottinette du carton et la poser sur un sol stable et plat. La trottinette est livrée avec la potence pliée. Pour pouvoir utiliser la trottinette, veuillez relever la potence puis poussez le levier de libération rapide vers l'intérieur jusqu'au bout.

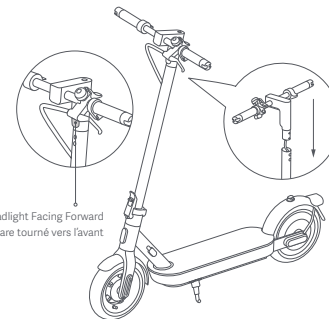

- 2 EN Install the handlebar onto the stem, and make sure to install the handlebar in the correct direction.  
FR Pour installer le guidon sur la potence, il vous suffit de positionner le guidon sur la partie supérieure de la potence en prenant soin d'aligner les trous présents sur la potence avec ceux situés sur la partie inférieure du guidon. Assurez-vous également que le câble reliant le guidon à la potence soit soigneusement inséré à l'intérieur de cette dernière.



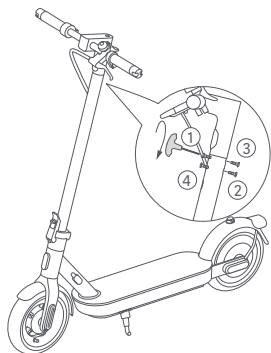

- 3 EN Follow the number order as illustrated to pre-tighten the four screws with the included Allen key. Make sure the handlebar is correctly installed and then tighten the screws thoroughly.
- FR Pré-serrez les quatre vis à l'aide de la clé Allen fournie en suivant l'ordre de l'illustration ci-dessus. Assurez-vous que le guidon est correctement installé, puis serrez les vis au maximum.

### Charge Your Scooter/Chargement de votre trottinette

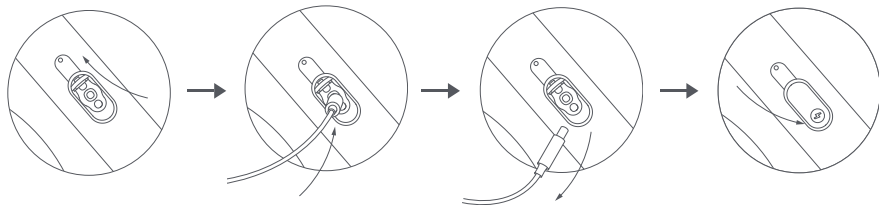

- 1 EN Lift up the rubber flap.  
FR Soulevez le rabat en caoutchouc.
- 2 EN Connect the battery charger to the charging port.  
FR Branchez le chargeur de batterie dans le port de charge.
- 3 EN Disconnect the battery charger from the charging port when charging is completed.  
FR Déconnecter le chargeur de batterie du port de charge lorsque la charge est terminée.
- 4 EN Put back the rubber flap.  
FR Remettez le rabat en caoutchouc.

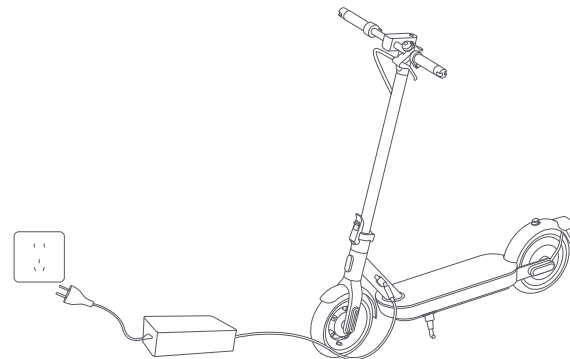

- EN The scooter is fully charged when the LED on the battery charger changes from red to green.
- FR Votre trottinette a fini de charger lorsque le voyant à LED du chargeur de batterie passe du rouge au vert.



- EN When the scooter is turned off for about a month with the battery level of the scooter being lower than 30%, the scooter will enter sleep mode. In this case, the scooter cannot be turned on. To exit the sleep mode, charge the scooter for about three seconds to activate the battery.
- FR Lorsque la trottinette est éteinte pendant environ un mois ayant le niveau de batterie étant inférieur à 30 %, la trottinette entrera en mode veille. Dans ce cas, la trottinette ne peut pas être démarrée. Pour quitter le mode veille, charger la trottinette pendant environ trois secondes pour activer la batterie.

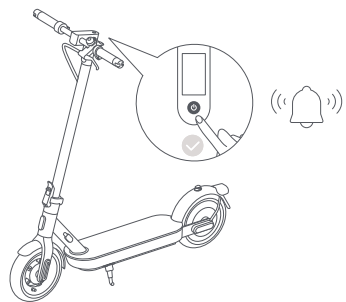

- 1 EN Before being activated, the scooter will keep beeping when turned on and is limited to 10 km/h. When the scooter is used for the first time, it must be activated via the Mi Home/Xiaomi Home app.
- FR Avant d'être activée, la trottinette émet un signal sonore lorsque vous l'allumez, et sa vitesse est limitée à 10 km/h. Lors de la première utilisation de la trottinette, elle doit être activée depuis l'application Mi Home/Xiaomi Home.

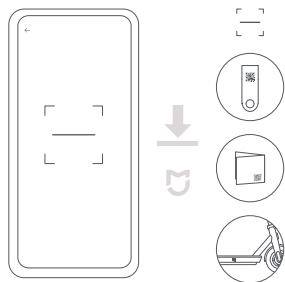

- 2 EN Scan the QR code on the label attached to the control panel, on the right side of the deck, or on the back cover of the user manual to download the Mi Home/Xiaomi Home app.  
Note: The QR code is unique to your scooter, please keep it safe.
- FR Scannez le code QR sur l'étiquette apposée sur le tableau de bord, sur le côté droit de la plate-forme, ou sur le couvercle arrière du manuel d'utilisation pour télécharger l'application Mi Home/Xiaomi Home.  
Note: The QR code is unique to your scooter, please keep it safe.

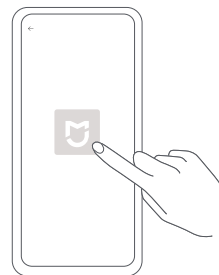

- 3 EN Open the Mi Home/Xiaomi Home app.  
FR Ouvrez l'application Mi Home/Xiaomi Home.

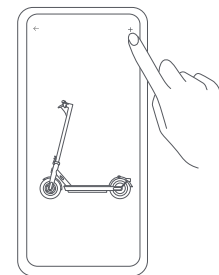

- 4 EN Tap "+" on the top right corner and open "Scan" to scan the QR code on the label attached to the control panel, on the right side of the deck, or on the back cover of the user manual again. Then follow the instructions in the app to add the scooter.
- FR Appuyez sur le symbole « + » dans le coin supérieur droit et ouvrez « Scan » pour scanner à nouveau le code QR sur l'étiquette apposée sur le tableau de bord ou sur le couvercle arrière du manuel d'utilisation. Ensuite, suivez les instructions dans l'application pour ajouter la trottinette.

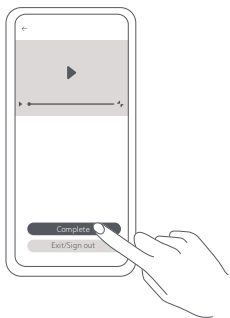

5

- EN Watch the riding guide video. Do not exit the video before finishing it. Otherwise, the activation will fail.
- FR Regardez la vidéo de conduite explicative. Ne quittez pas la vidéo avant la fin. Autrement, l'activation ne pourra pas aboutir.

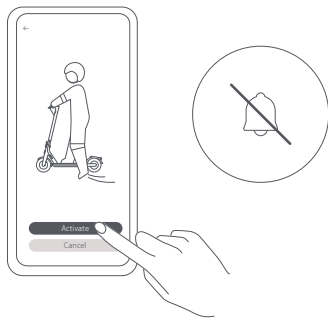

6

- EN Tap "Activate" to activate the scooter. Once the scooter is activated, the beeping will stop and the speed restriction will be lifted.
- FR Appuyez sur « Activate » (Activer) pour activer la trottinette. Une fois qu'elle est activée, le signal sonore s'arrête et la limitation de vitesse est levée.

#### EN Notes:

- The app is referred to as Xiaomi Home app in Europe (except for Russia). The name of the app displayed on your device should be taken as the default.
- The version of the app might have been updated, please follow the instructions based on the current app version.

#### FR Remarques :

- Cette application est appelée l'application Xiaomi Home en Europe (sauf en Russie). Le nom de l'application qui s'affiche sur votre appareil devrait être utilisé comme nom par défaut.
- La version de l'application a été mise à jour. Suivez les instructions basées sur la version actuelle de l'application.

## Reset Bluetooth/Réinitialiser le Bluetooth

- EN Make sure the scooter is turned on. Press the accelerator and simultaneously press the power button 5 times to reset. When the scooter beeps, it has been reset successfully.
- FR Assurez-vous que la trottinette est sous tension. Appuyez simultanément sur l'accélérateur et le bouton d'alimentation 5 fois pour réinitialiser. La réinitialisation sera terminée lorsque la trottinette émettra un signal sonore.

## Restore Factory Settings/Rétablissement de la configuration d'usine

- EN Make sure the scooter is turned on. Squeeze the brake lever, and simultaneously press and hold the accelerator and the power button for 7 seconds. When you hear a beep, the scooter has been restored to factory settings. This operation will completely delete the data stored in the scooter, please proceed with caution.
- FR Assurez-vous que la trottinette est sous tension. Serrez le levier de frein, et appuyez simultanément sur l'accélérateur et le bouton d'alimentation pendant 7 secondes. La configuration d'usine de la trottinette sera rétablie lorsque vous entendrez un signal sonore. Veuillez effectuer cette opération avec prudence, car elle entraînera la suppression de l'ensemble des données enregistrées dans la trottinette.
- EN Note: When the scooter is locked or during riding, the factory settings cannot be restored.
- FR Remarque : Lorsque la trottinette est verrouillée ou pendant la conduite, les paramètres d'usine ne peuvent pas être restaurés.

1 Before Riding/Avant de conduire

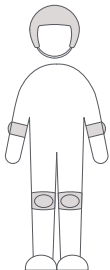

- EN Wear a helmet, elbow pads and knee pads before riding.  
Note: Check the tire pressure before riding. The recommended tire pressure is 45–50 psi.
- FR Portez un casque, des coudières et des genouillères. Lisez attentivement la notice avant utilisation. Pour plus de précision sur ces consignes : se référer à la notice.  
Remarque : Vérifiez la pression des pneus avant toute utilisation. La pression recommandée pour les pneus est de 45–50 psi.

2 Starting & Accelerating/Démarrage et accélération



- EN Step on the deck with one foot, and slowly kicks off the other on the ground.
- FR Placez un pied sur le repose-pied et prenez appui avec l'autre au sol pour avancer lentement.

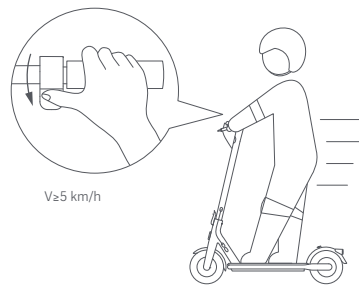

- EN When the scooter starts to coast, put both feet on the deck and gently press the accelerator. The accelerator can be used once the scooter is going over 5 km/h.
- FR Lorsque la trottinette commence à avancer en roue libre, placez les deux pieds sur le repose-pied et appuyez doucement sur l'accélérateur. L'accélérateur peut être utilisé lorsque la trottinette dépasse les 5 km/h.

3 Steering/Guidage

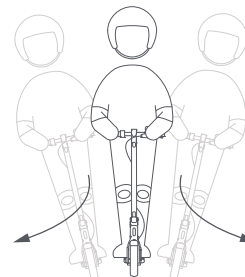

- EN Tilt your body to the steering direction as you turn, and slowly turn the handlebar.
- FR Penchez-vous dans la direction vers laquelle vous souhaitez tourner, puis tournez doucement le guidon.

#### 4 Decelerating & Braking & Parking/Décélération et freinage et stationnement

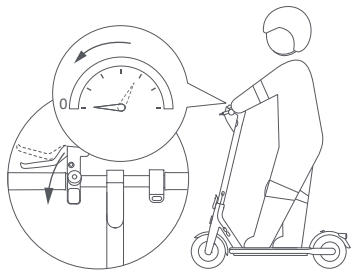

- EN Release the accelerator to slow down, and you can enable the energy recovery function to help reduce the speed. Squeeze the brake firmly to make an emergency stop.
- FR Relâchez l'accélérateur pour ralentir. Vous pouvez activer la fonction de récupération d'énergie pour permettre la réduction de la vitesse. Pressez fermement le frein pour effectuer un arrêt d'urgence.

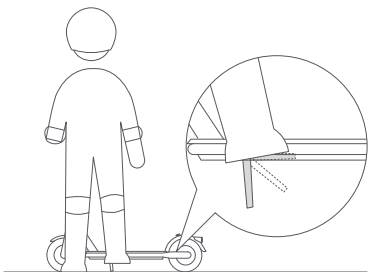

- EN When the scooter slows down or stops, put one foot on the ground to get off the scooter. Put down the kickstand when parking the scooter.
- FR Lorsque la trottinette ralentit ou s'arrête, mettez un pied au sol pour descendre de la trottinette. Baissez la béquille lorsque vous gardez la trottinette.



- EN To avoid others using the scooter without your permission, you can lock the scooter when it is parked.
- FR Pour éviter qu'une autre personne utilise votre trottinette sans votre autorisation, vous pouvez la verrouiller lorsqu'elle est garée.

#### Lock Your Scooter/Verrouillage de votre trottinette

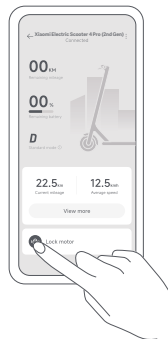

- EN Tap (🔒) to lock the motor.
- FR Appuyez sur (🔒) pour verrouiller le moteur.

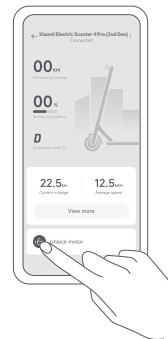

- EN Tap (🔓) to unlock the motor.
- FR Appuyez sur (🔓) pour déverrouiller le moteur.

- EN
- When the motor is locked, all the icons on the control panel will automatically go out except the Bluetooth and the motor lock icon. If the scooter goes beyond the Bluetooth connection range, the Bluetooth will be disconnected and the Bluetooth icon will go out.
  - Tap (🔒) in the app to lock the motor and then the power button will not function. If the scooter is moved forcibly, its rear wheel cannot move normally, accompanied by the buzzer alarm and a vibrating alert on the phone. This function cannot prevent the scooter from being stolen, please keep your scooter safe. The scooter will automatically turn off after the motor has been locked for 24 hours, and the motor will remain locked when the scooter is turned on again. You need to unlock the motor in the app to use the scooter. Locking the motor will consume the scooter's power, please use this function properly. Note: The phone will vibrate only if the page of the scooter in the Mi Home/Xiaomi Home app is open.
- FR
- Lorsque la trottinette est verrouillée, le moteur l'est aussi et toutes les icônes du tableau de bord s'éteignent automatiquement, à l'exception de l'icône Bluetooth et de l'icône de verrouillage. Si la trottinette se trouve hors de portée de la connexion Bluetooth, celui-ci sera déconnecté et son icône disparaîtra.
  - Appuyez sur (🔒) dans l'application pour verrouiller le moteur, puis le bouton d'alimentation ne fonctionnera pas. Si la trottinette est déplacée de force, sa roue arrière ne peut bouger normalement, accompagné du buzzer et d'une alerte de vibration sur votre téléphone. Cette fonction ne peut empêcher le vol de la trottinette, mais elle la maintient en sécurité. La trottinette s'éteindra automatiquement après que le moteur est resté verrouillé pendant 24 heures, et le moteur restera verrouillé lorsque la trottinette sera de nouveau allumée. Vous devez déverrouiller le moteur dans l'application pour utiliser la trottinette. Le verrouillage du moteur consommera l'énergie de la trottinette, veuillez donc à utiliser cette fonction à bon escient. Remarque : Le téléphone vibrera uniquement si la page de la trottinette dans l'application Mi Home/Xiaomi Home est ouverte.

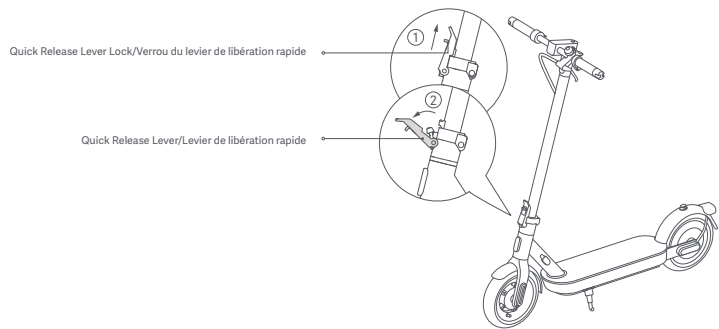

- 1** EN Make sure the scooter is turned off and not being charged before folding. Hold the stem, lift the quick release lever lock, and pull the quick release lever outward.  
 FR Assurez-vous que la trottinette est éteinte et qu'elle n'est pas en cours de charge avant de plier. Tenez la potence, soulevez le verrou du levier de libération rapide, et tirez le levier de libération rapide vers l'extérieur.

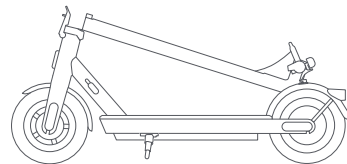

- 2** EN Fold the stem.  
 FR Pliez la potence.

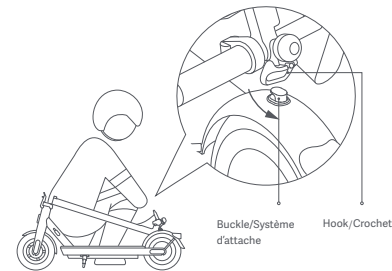

- 3** EN Align the buckle with the hook and secure them together.  
 FR Alignez le système d'attache avec le crochet et fixez-les ensemble.

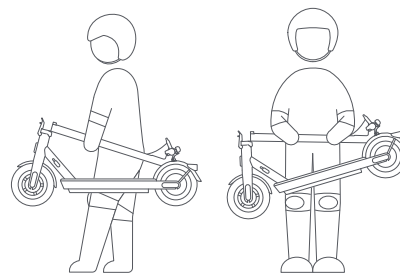

- 4** EN Hold the stem with either one hand or both hands to carry.  
 FR Pour le transport, tenez la potence du guidon d'une seule main ou des deux mains.

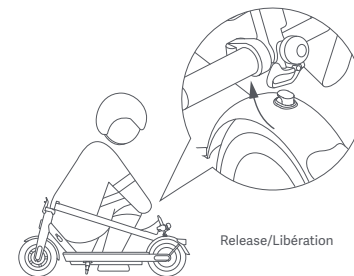

- 5** EN When unfolding the scooter, pull the buckle upwards to release it from the hook.  
 FR Lorsque vous dépliez la trottinette, tirez la boucle vers le haut pour la libérer du crochet.

## Adjust the Mechanical Brake/Ajustement du frein mécanique

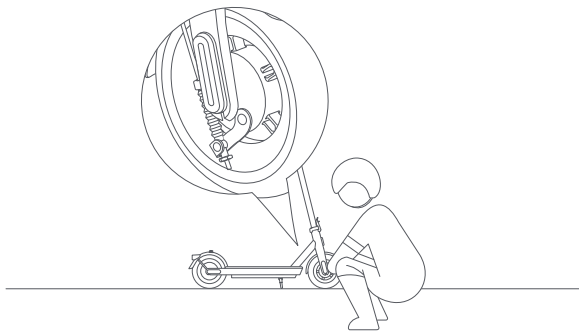

EN Tool: 14 mm T-handle socket wrench (the tool needs to be prepared by the user).

FR Outil : Clé à douille en T de 14 mm (outil à préparer par l'utilisateur).

EN Before adjustment, make sure the scooter is powered off and not charging. When the brake is too tight, use the tool to turn the nut on the screw rod counterclockwise, so as to slightly shorten the brake cable's exposed bottom part. When the brake is too loose, use the tool to turn the nut on the screw rod clockwise, so as to slightly lengthen the brake cable's exposed bottom part.  
Warning: Do not adjust the brake too tightly; otherwise, the front wheel may lock up when braking, resulting in the scooter tipping forward.

FR Avant tout réglage, assurez-vous que la trottinette est éteinte et qu'elle n'est pas en charge. Lorsque le frein est trop serré, à l'aide de l'outil, tournez l'écrou sur la tige filetée dans le sens inverse des aiguilles d'une montre pour raccourcir légèrement la partie inférieure exposée du câble de frein. Lorsque le frein est trop lâche, à l'aide de l'outil, tournez l'écrou sur la tige filetée dans le sens des aiguilles d'une montre pour allonger légèrement la partie inférieure exposée du câble de frein.  
Avertissement : Ne réglez pas le frein trop serré, sinon la roue avant peut se bloquer pendant le freinage, entraînant le basculement vers l'avant de la trottinette.

## Inflate the Tire/Gonflage du pneu

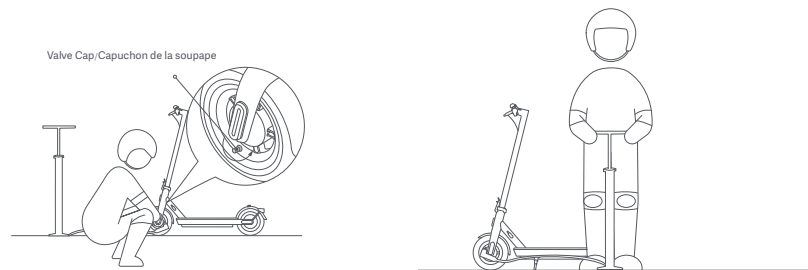

- 1 EN Remove the tire valve cap, and connect the pump and the valve securely together.  
FR Retirez le bouchon de la valve du pneu, et connectez solidement la pompe et la valve ensemble.

- 2 EN Inflate the tire.  
FR Gonflez le pneu.

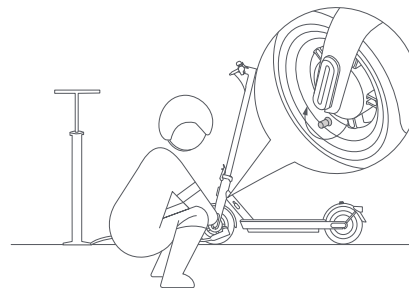

- 3 EN Remove the pump and install the tire valve cap.  
FR Retirez la pompe et installez le bouchon de la valve du pneu.



- EN Check the tire pressure every month, and inflate the tires if the pressure is too low. The recommended tire pressure is 45–50 psi.  
FR Vérifiez la pression des pneus tous les mois, et gonflez les pneus si la pression est trop basse. La pression recommandée pour les pneus est de 45–50 psi.

- EN Illustrations of product, accessories, and user interface in the user manual are for reference purposes only. Actual product and functions may vary due to product enhancements.  
For further information, please go to [www.mi.com](http://www.mi.com)  
For detailed e-manual, please go to [www.mi.com/global/service/userguide](http://www.mi.com/global/service/userguide)
- FR Les illustrations du produit, les accessoires et l'interface utilisateur présents dans le manuel d'utilisation sont uniquement fournis à titre indicatif. Le produit actuel et les fonctions effectives peuvent varier en raison des améliorations apportées au produit.  
Pour plus d'informations, rendez-vous sur [www.mi.com](http://www.mi.com)  
Pour obtenir un manuel électronique détaillé, rendez-vous sur le site [www.mi.com/global/service/userguide](http://www.mi.com/global/service/userguide)

- EN This QR code is unique to your scooter and can also be found on the labels attached to the control panel and to the right side of the deck. It is used to connect the scooter with the Mi Home/Xiaomi Home app and contains important information about activating your scooter. Please keep this code safe.
- FR Le code QR est propre à votre trottinette et se trouve également sur les étiquettes apposées sur le tableau de bord et sur le côté droit du plateau. Il sert à connecter la trottinette à l'application Mi Home/Xiaomi Home et contient des informations importantes sur l'activation de votre trottinette. Veuillez garder ce code en sécurité.

Do Not Remove

