

GUIDE DE CONFIGURATION RAPIDE

Lisez attentivement ce guide avant d'installer le produit et assurez-vous d'avoir assimilé toutes les instructions données.



Scannez le code QR ci-dessus pour visionner la vidéo relative au guide d'installation.



Scannez le code QR ci-dessus pour accéder aux guides de démarrage rapide multilingues.

TABLE DES MATIÈRES

À LIRE AVANT TOUTE INSTALLATION	1
Informations importantes.....	1
Outils nécessaires (non fournis).....	1
ASSEMBLAGE DE L'ÉCRAN	2
Encombrement pour l'assemblage de l'écran	2
Préparation.....	2
I. Assemblage du cadre intérieur.....	2
II. Assemblage de l'écran.....	4
III. Assemblage du cadre extérieur.....	7
INSTALLATION DU SUPPORT MURAL	9
Encombrement d'installation.....	9
Installation du support mural.....	9
Entretien de l'écran	11

À LIRE AVANT TOUTE INSTALLATION

⚠ Clause d'exclusion de responsabilité

Tous les produits, leurs caractéristiques et leurs données sont susceptibles d'être modifiés sans préavis afin d'améliorer la fiabilité, le fonctionnement, la conception ou d'autres aspects.

Informations importantes

⚠ AVERTISSEMENT

- Ne touchez pas ou n'essuyez pas directement l'écran avec les mains ou avec une serviette ordinaire.
- N'exposez pas l'écran à des gouttes ou à des éclaboussures.
- Ne placez pas l'écran sur un plateau, un trépied ou un bureau instable. Une chute peut provoquer de graves dommages et des blessures.
- Ne rayez pas et ne touchez pas l'écran avec des objets durs ou pointus.
- N'exposez pas l'écran à la lumière directe du soleil.
- Ne placez pas l'écran à proximité d'objets inflammables, explosifs ou d'autres objets dangereux.

Outils nécessaires (non fournis)



Mètre à mesurer



Détecteur de montants



Marteau



Tournevis cruciforme

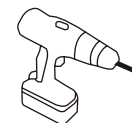

Perceuse électrique
Ø8 mm (5/16 pouce)

ASSEMBLAGE DE L'ÉCRAN

Encombrement pour l'assemblage de l'écran

Avant l'installation, assurez-vous que vous disposez de suffisamment d'espace pour assembler l'écran. La surface doit être supérieure à 3 × 2,5 m (118,1 × 98,4 pouces).

Préparation

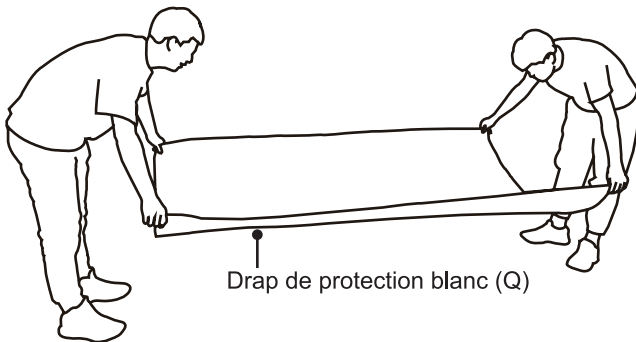

Avant l'installation, étalez le drap de protection blanc (Q) sur le sol. Assurez-vous que le sol est libéré de tout objet tranchant ou dur.

I. Assemblage du cadre intérieur

Outil nécessaire
(non fourni)



Tournevis
cruciforme

Pièces nécessaires

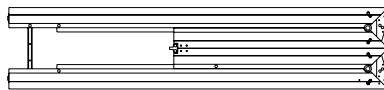

cadre intérieur



Vis M4 × 6 (M)
× 28 (noire)

1. Déployez le cadre intérieur.

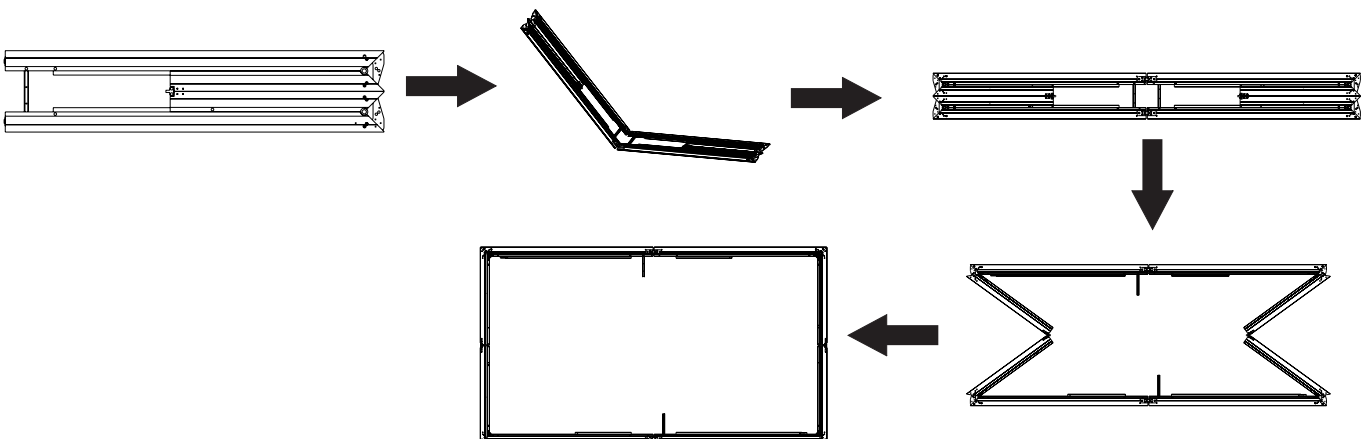

2. Déployez les quatre renforts cachés dans le cadre intérieur et serrez-les avec des vis M4 × 6 (M).

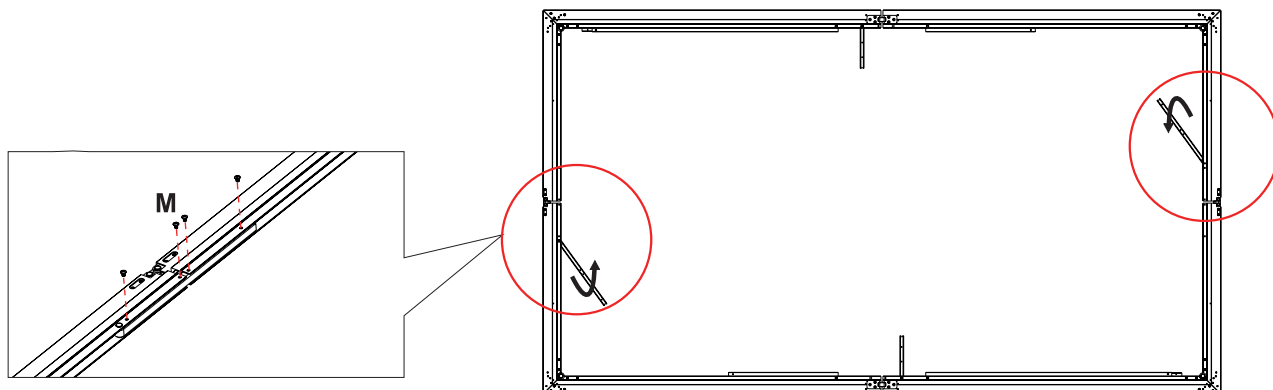

3. Serrez les quatre vis M4 × 6 dans les quatre coins du cadre intérieur (M).

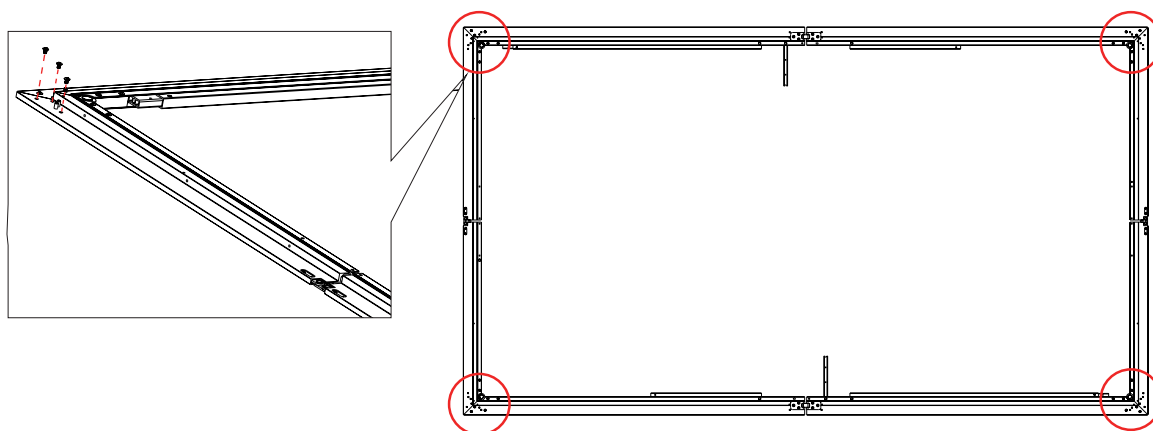

4. Déployez les supports verticaux et serrez-les avec des vis M4 × 6 (M).

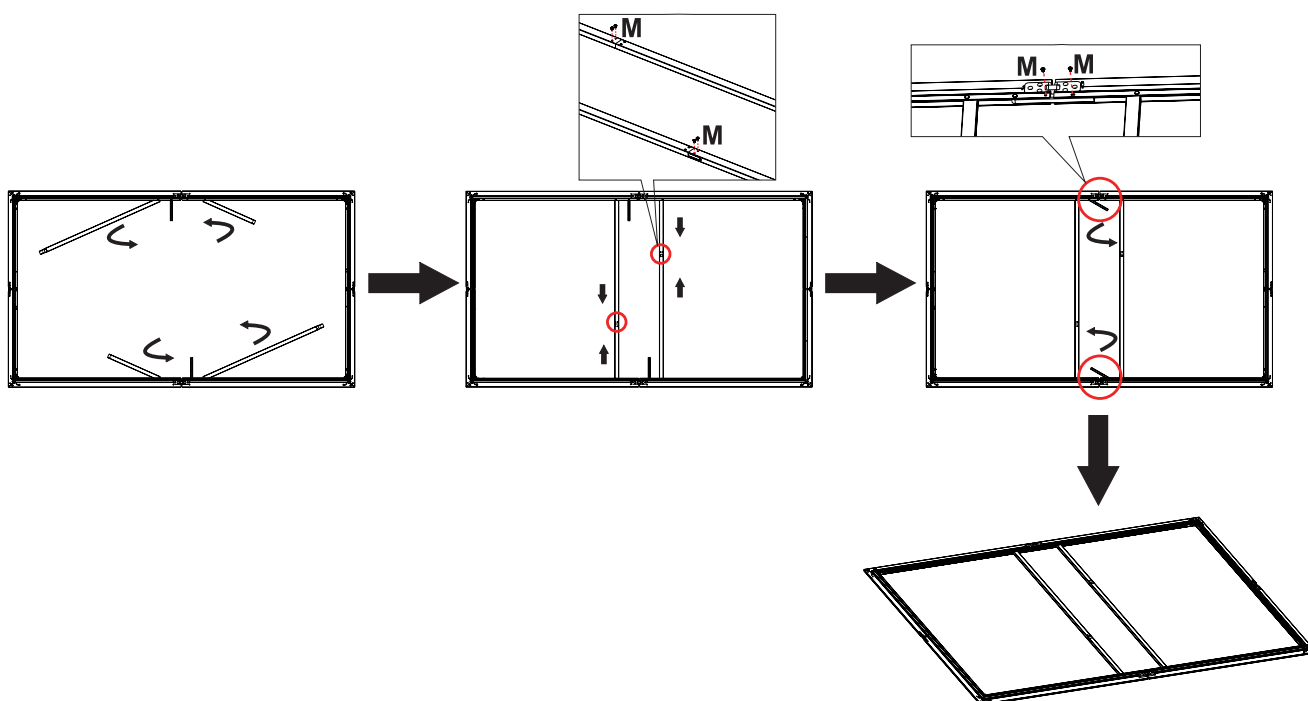

II. Assemblage de l'écran

Outil nécessaire (non fourni)



Tournevis cruciforme

Pièces nécessaires

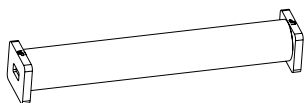

écran × 1



vis (N) × 24 (blanche)

tige de traction côté court
(E) × 2

tige de traction côté long
(D) × 4

1. Deux personnes munies de gants sont nécessaires pour sortir l'écran de sa boîte d'emballage.

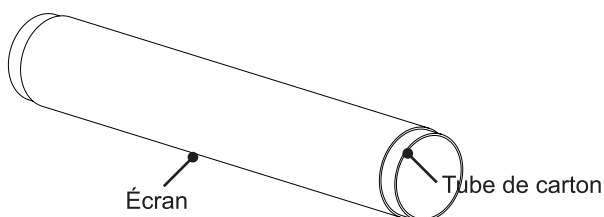

2. Étalez la feuille et déroulez l'écran sur la feuille.

⚠ **REMARQUE** : n'enroulez pas ni ne repliez l'écran après l'avoir déroulé, sinon vous risquez d'endommager l'écran.



3. Deux personnes doivent se tenir des deux côtés dans le sens de la largeur et retourner l'écran pour qu'il soit face au sol.

⚠ **REMARQUE** : manipulez l'écran avec précaution pour vous éviter de l'endommager.

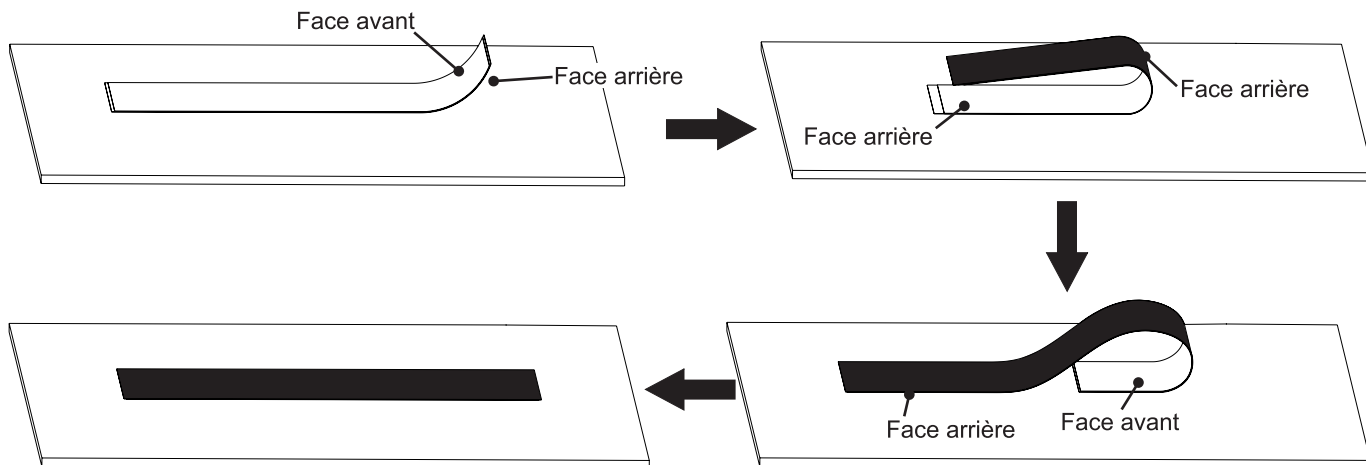

4. Placez le cadre intérieur sur la face arrière de l'écran. Ajustez ensuite la position du cadre intérieur pour le centrer sur l'écran.

⚠ **REMARQUE** : aidez-vous des lignes de positionnement présentes aux quatre coins de la face arrière de l'écran.

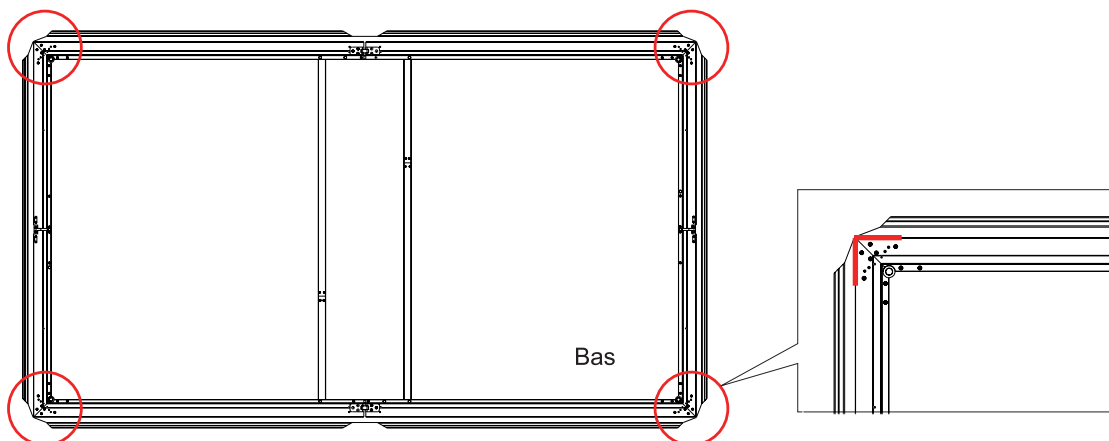

5. Insérez les deux tiges en fibre du côté court et les quatre tiges en fibre du côté long dans le fourreau de l'écran.

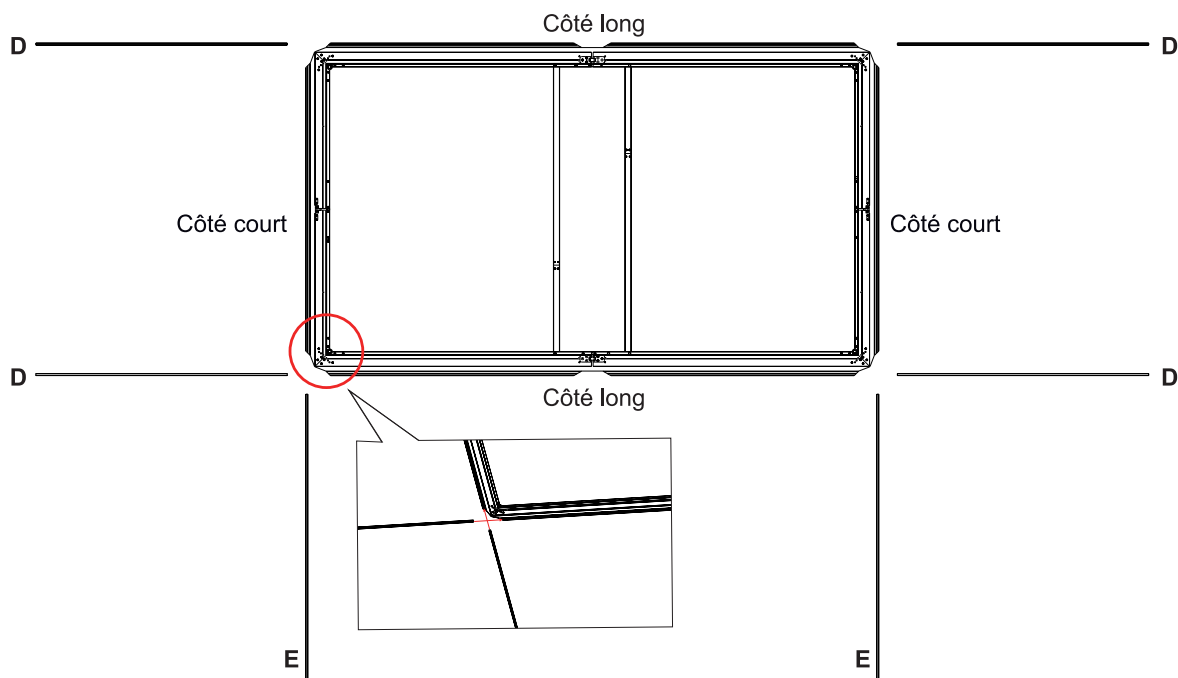

6. Rabattez les fourreaux vers le haut, vers le cadre intérieur.

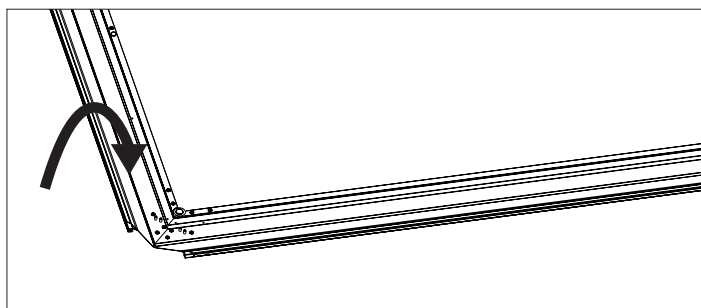

7. Mettez l'écran en place près des ergots de positionnement situés sur le cadre intérieur.

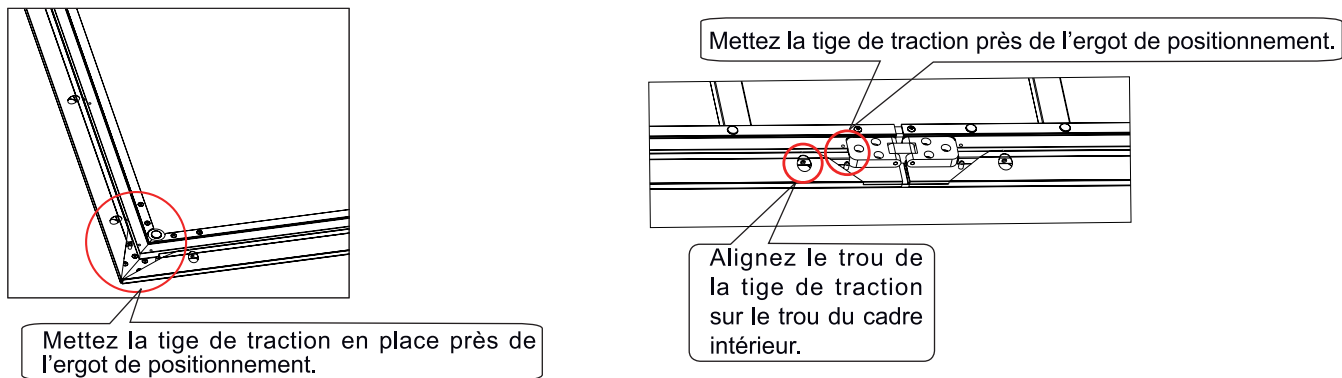

8. Insérez les vis (N) dans les trous de vis. Serrez la vis pour fixer le cadre intérieur.

REMARQUE :

Serrez en premier les vis du côté court, puis les vis du côté long.

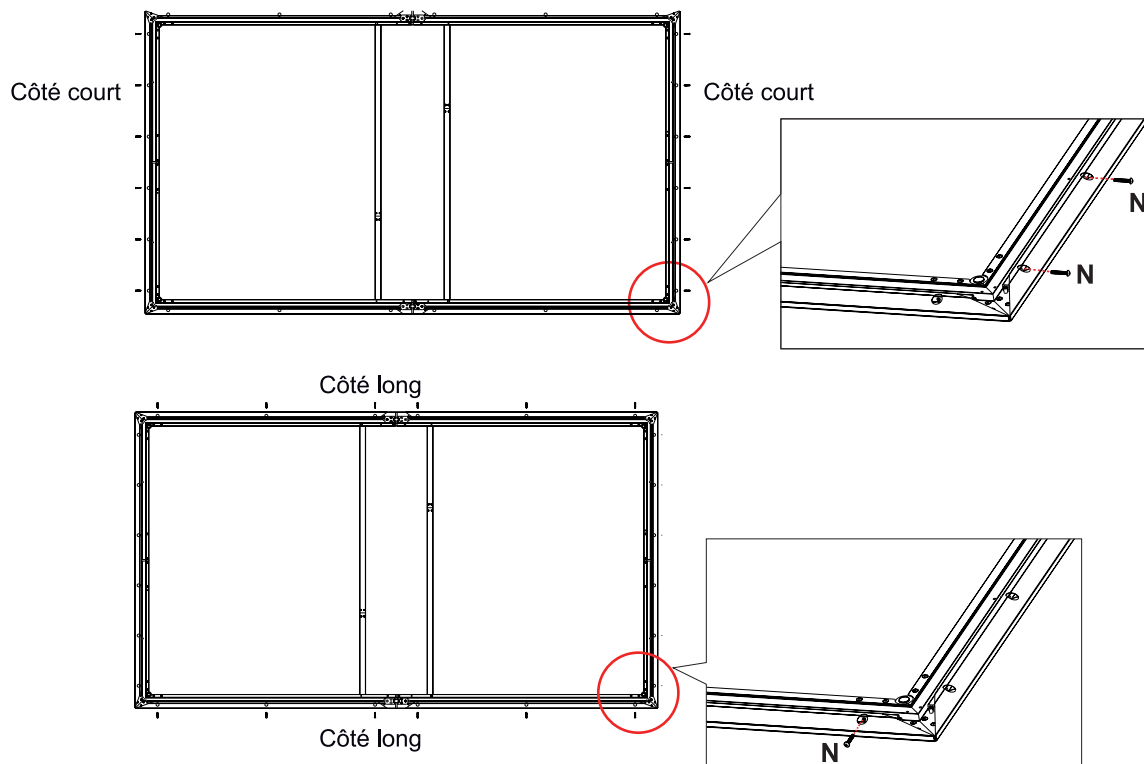

Le couple de perçage recommandé est de 8 N m.

III. Assemblage du cadre extérieur

Outil nécessaire
(non fourni)



Tournevis cruciforme

Pièces nécessaires

côté long du cadre extérieur (A)
× 2

côté long du cadre extérieur (B)
× 2

côté court du cadre extérieur (C) × 2

Vis M4 × 6 (M) × 12
(noire)

Velcro (P) × 2

1. Placez les cadres extérieurs comme illustré ci-dessous.

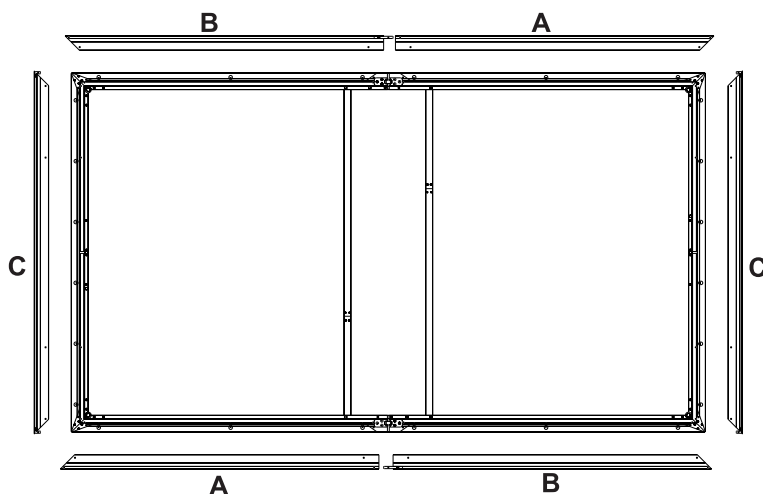

2. Assemblez le côté long du cadre extérieur (A) et le côté long du cadre extérieur (B).

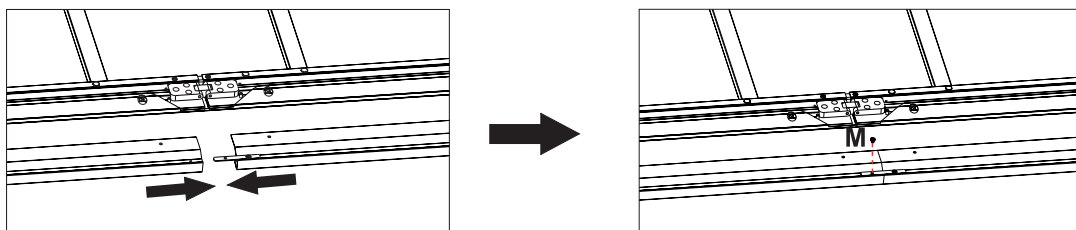

3. Fixez le côté long du cadre extérieur et du cadre intérieur à l'aide des vis M4 × 6 (M).

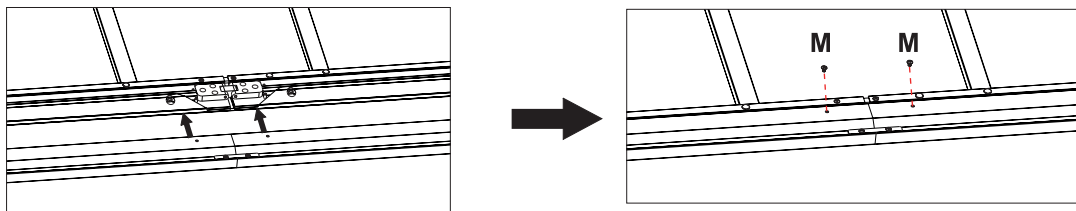

4. Fixez le côté court du cadre extérieur à l'aide des vis M4 × 6 (M). Ajustez les jeux aux quatre coins du cadre extérieur.

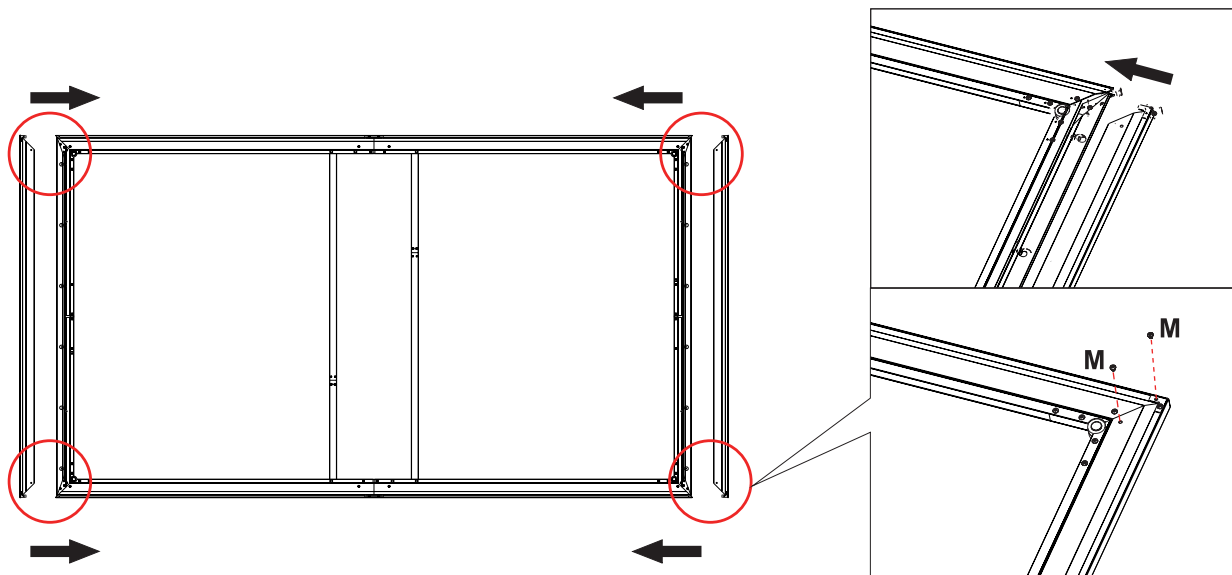

5. Décollez le papier de protection d'un côté du Velcro (P) et fixez-le au cadre intérieur comme indiqué illustré ci-dessous.

REMARQUE : ne décollez pas le papier de protection de l'autre côté du Velcro (P) tant que l'ajustement de l'écran n'est pas terminé.

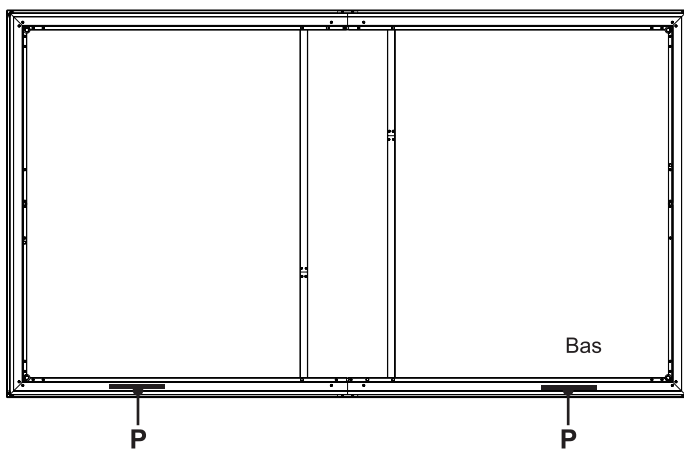

Félicitations, l'assemblage de l'écran est terminé. Les faces avant et arrière de l'écran sont illustrées ci-dessous.

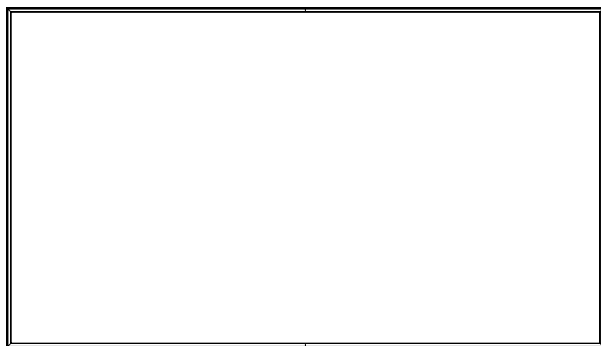

Face avant

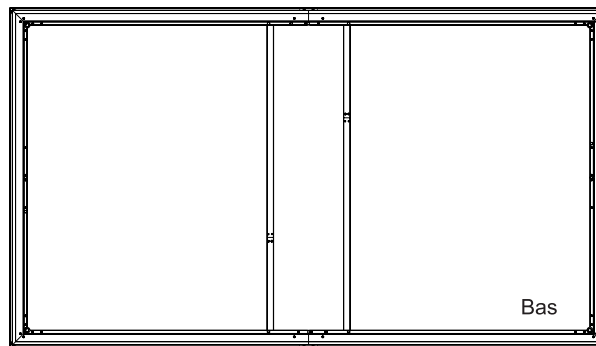

Face arrière

INSTALLATION DU SUPPORT MURAL

Encombrement d'installation

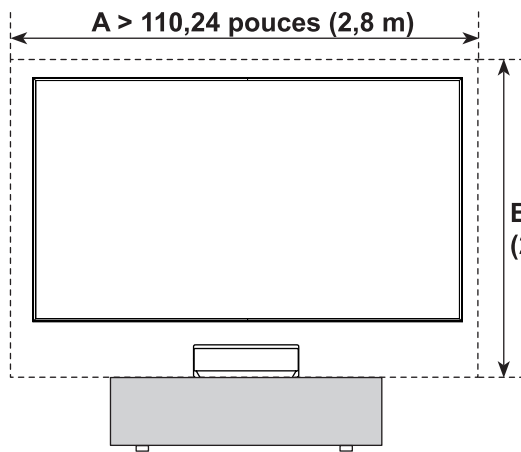

A : largeur du mur

B : hauteur entre le sommet de l'armoire et le plafond

Installation du support mural

Outils nécessaires (non fourni)



Mètre à mesurer



Détecteur de montants



Marteau



Perceuse électrique
Ø8 mm (5/16 pouce)

Pièces nécessaires

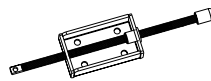

support mural (V) × 2

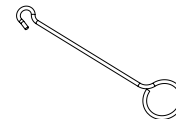

tige d'ajustement (W) × 2

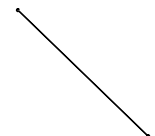

tige d'assemblage (X) × 2



vis d'expansion (Z1) × 4

1. Marquez la position des trous de montage. Veuillez vous reporter aux illustrations ci-dessous.

REMARQUE :

- Chaque support nécessite 2 vis de fixation au mur.
- « a » correspond à la distance entre deux supports (V).
- « b » correspond à la distance entre le premier trou du support et l'armoire.

Nous vous recommandons d'utiliser les deux trous de vis indiqués par la flèche.

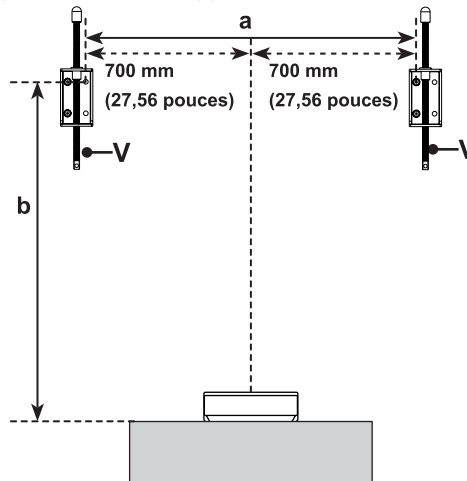
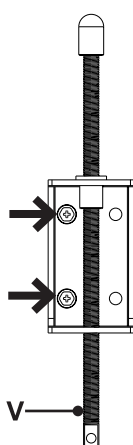

Modèle	a	b
120L9H	1 400 mm (55,12 pouces)	1 785 mm (70,28 pouces)
120L5H		1 813 mm (71,38 pouces)
120L5N		1 800 mm (70,87 pouces)
PX3-PRO		
PL2		

Fig. 1

2. Fixez le support en observant la distance indiquée sur la figure 1. Le support doit être installé sur un mur solide ou sur la structure du mur.

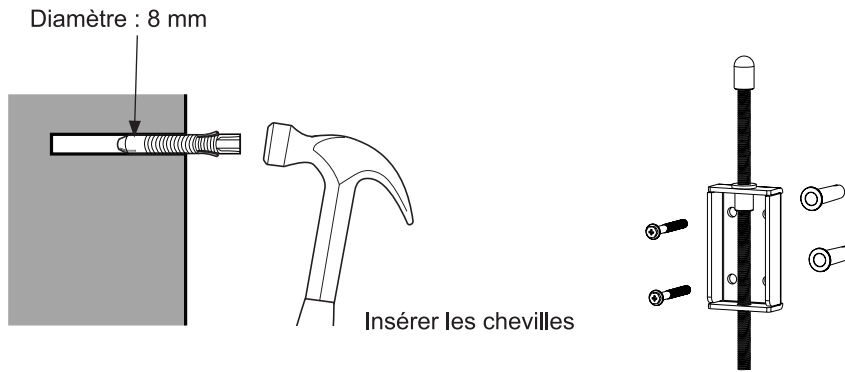

3. Accrochez les tiges d'assemblage (X) sur les supports muraux (V), puis assemblez les tiges d'ajustement (W) aux tiges d'assemblage.

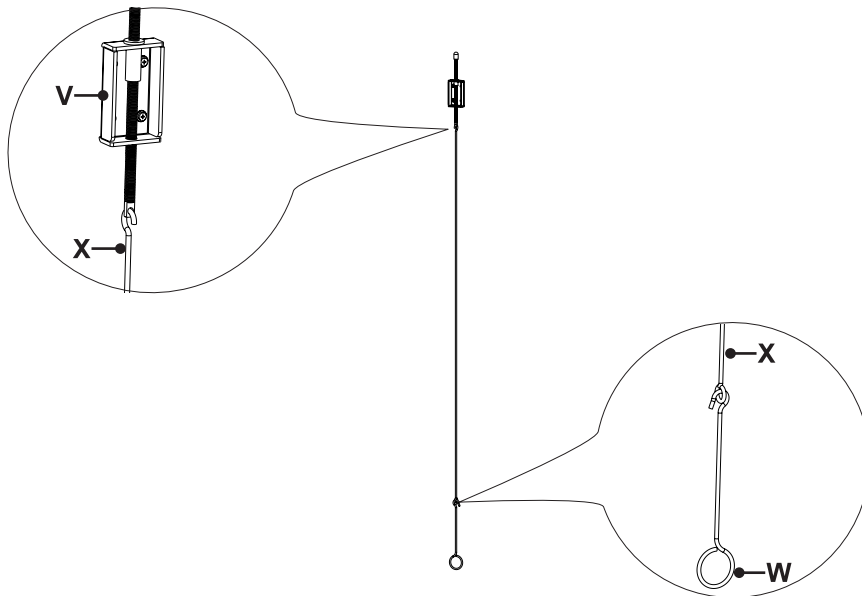

4. Accrochez l'écran aux supports de suspension, comme illustré ci-dessous.

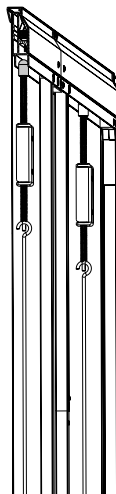

5. Rabattez et dissimulez les tiges d'ajustement (**W**) du support d'écran après avoir terminé l'ajustement de la console.

⚠ **REMARQUE** : une fois l'écran monté, veuillez ne pas décoller la pellicule de protection du Velcro (**P**) qui sert à fixer l'écran au mur. Seulement après avoir terminé l'ajustement de la console, vous pourrez décoller la pellicule de protection.

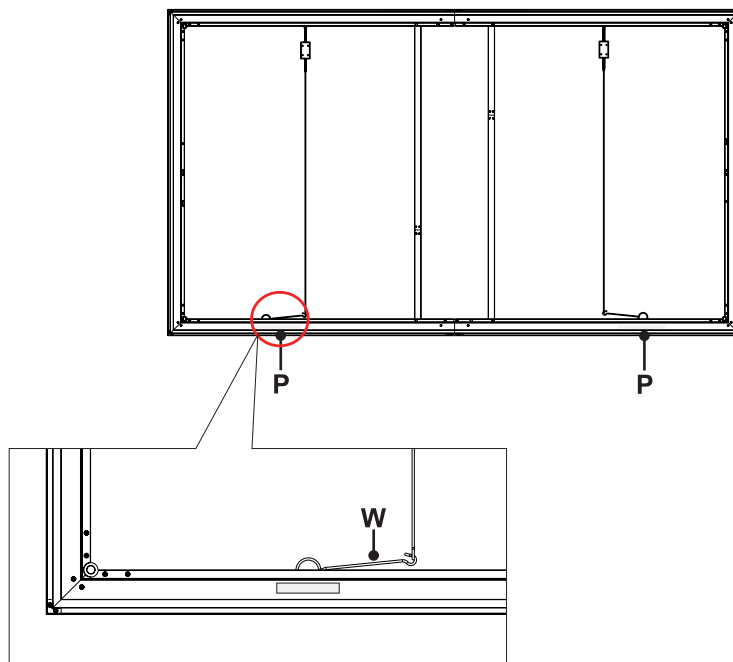

Entretien de l'écran

1. Nettoyez la surface de l'écran à l'aide d'une brosse souple ou d'un chiffon en microfibras avec de l'eau ou de l'alcool.
2. Ne touchez pas l'écran avec des objets durs ou pointus, sous peine de l'endommager.