



DEEBOT X1 OMNI

**Instruction Manual/Bedienungsanleitung/Manual de instrucciones/
Manuel d'instructions/Manuale d'uso/Руководство по эксплуатации/
Instrukcja obsługi/Gebruiksaanwijzing**

Important Safety Instructions

IMPORTANT SAFETY INSTRUCTIONS

When using an electrical Appliance, basic precautions should always be followed, including the following:

READ ALL INSTRUCTIONS BEFORE USING THIS APPLIANCE

SAVE THESE INSTRUCTIONS

1. This Appliance can be used by children aged from 8 years and above and persons with reduced physical, sensory or mental capabilities or lack of experience and knowledge if they have been given supervision or instruction concerning use of the Appliance in a safe way and understand the hazards involved. Children shall not play with the Appliance. Cleaning and user maintenance shall not be made by children without supervision.
2. Clear the area to be cleaned. Remove power cords and small objects from the floor that could entangle the Appliance. Tuck rug fringe under the rug base, and lift items such as curtains and tablecloths off the floor.
3. If there is a drop off in the cleaning area due to a step or stairs, you should operate the Appliance to ensure that it can detect the step without falling over the edge. It may become necessary to place a physical barrier at the edge to keep the unit from falling. Make sure the physical barrier is not a trip hazard.
4. Only use as described in this manual. Only use attachments recommended or sold by the manufacturer.
5. Please make sure your power supply source voltage matches the power voltage marked on the OMNI Station.
6. For INDOOR household use ONLY. Do not use the Appliance in outdoor, commercial or industrial environments.
7. Use only the original rechargeable battery and OMNI Station provided with the Appliance from the manufacturer. Non-rechargeable batteries are prohibited.
8. Do not use without dust bin and/or filters in place.
9. Do not operate the Appliance in an area where there are lit candles or fragile objects.
10. Do not use in extremely hot or cold environments

(below -5°C/23°F or above 40°C/104°F).

11. Keep hair, loose clothing, fingers, and all parts of body away from any openings and moving parts.
12. Do not operate the Appliance in a room where an infant or child is sleeping.
13. Do not use Appliance on wet surfaces or surfaces with standing water.
14. Do not allow the Appliance to pick up large objects like stones, large pieces of paper or any item that may clog the Appliance.
15. Do not use Appliance to pick up flammable or combustible materials such as gasoline, printer or copier toner, or use in areas where they may be present.
16. Do not use Appliance to pick up anything that is burning or smoking, such as cigarettes, matches, hot ashes, or anything that could cause a fire.
17. Do not put objects into the suction intake. Do not use if the suction intake is blocked. Keep the intake clear of dust, lint, hair, or anything that may reduce air flow.
18. Take care not to damage the power cord. Do not pull on or carry the Appliance or OMNI

Station by the power cord, use the power cord as a handle, close a door on the power cord, or pull power cord around sharp edges or corners. Do not run Appliance over the power cord. Keep power cord away from hot surfaces.

19. If the power cord is damaged, it must be replaced by the manufacturer or its service agent in order to avoid a hazard.
20. Do not use the OMNI Station if it is damaged. The power supply is not to be repaired and not to be used any longer if it is damaged or defective.
21. Do not use with a damaged power cord or receptacle. Do not use the Appliance or OMNI Station if it is not working properly, has been dropped, damaged, left outdoors, or come in contact with water. It must be repaired by the manufacturer or its service agent in order to avoid a hazard.
22. Turn OFF the power switch before cleaning or maintaining the Appliance.
23. The plug must be removed from the receptacle before cleaning or maintaining the OMNI Station.

24. Remove the Appliance from the OMNI Station, and turn OFF the power switch to the Appliance before removing the battery for disposal of the Appliance.
25. The battery must be removed and discarded according to local laws and regulations before disposal of the Appliance.
26. Please dispose of used batteries according to local laws and regulations.
27. Do not incinerate the Appliance even if it is severely damaged. The batteries can explode in a fire.
28. When not using the OMNI Station for a long period of time, please unplug it.
29. The Appliance must be used in accordance with the directions in this Instruction Manual. ECOVACS ROBOTICS cannot be held liable or responsible for any damages or injuries caused by improper use.
30. The robot contains batteries that are only replaceable by skilled persons. To replace the robot's battery, please contact Customer Service.
31. If the robot will not be used for a long time, power OFF the robot for storage and unplug the OMNI Station.

32. WARNING: For the purposes of recharging the battery, only use the detachable supply unit CH2103 provided with the Appliance.







To satisfy RF exposure requirements, a separation distance of 20 cm or more should be maintained between this device and persons during device operation.

To ensure compliance, operations at closer than this distance is not recommended. The antenna used for this transmitter must not be co-located in conjunction with any other antenna or transmitter.

Device Update

Typically, some devices are updated bi-monthly, but not always so specific.

Some devices, especially those that went on sale more than three years ago, will only be updated if a critical vulnerability is found and fixed.

	Class II
	Short-circuit-proof safety isolating transformer
	Switch mode power supply
	For indoor use only
	Direct current
	Alternating current

For EU Countries

For EU Declaration of Conformity information, visit <https://www.ecovacs.com/global/compliance>.



Correct Disposal of this Product

This marking indicates that this product should not be disposed of with other household waste throughout the EU. To prevent possible harm to the environment or human health from uncontrolled waste disposal, recycle it responsibly to promote the sustainable reuse of material resources. To recycle your used device, please use the return and collection systems or contact the retailer where the product was purchased. They can safely recycle this product.

The remote surveillance is for the absolute private use of non-public, private owned places for the pure self-protection and single control intended only. Please be aware of the local data protection based legal obligations in case of use. No surveillance of public places, especially with clandestine intent and/or on the part of the employer without justified reasons. Such not justified use is in the risk and responsibility of the user only.

Package Contents

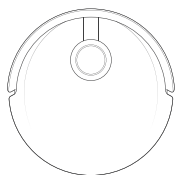

Robot

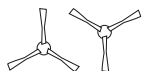

Dual Side Brushes



Washable Mopping Pads

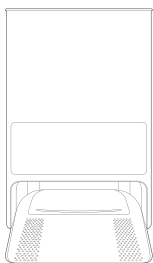

OMNI Station

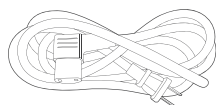

Power Cord

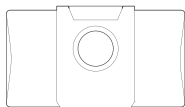

Dust Bag

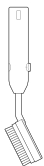

Cleaning Brush



Instruction Manual

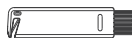

Multi-Function Cleaning Tool

Product Diagram

Robot

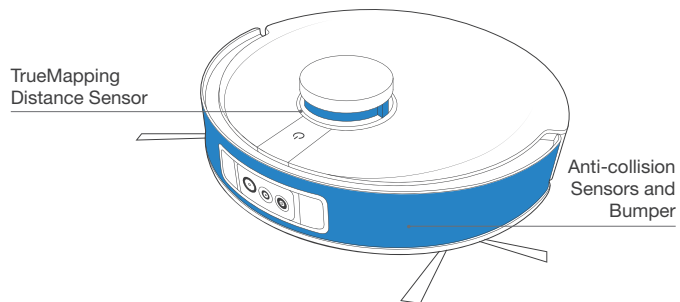
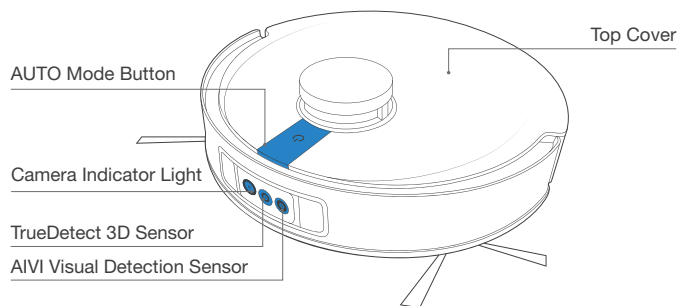

Note: Figures and illustrations are for reference only and may differ from actual product appearance. Product design and specifications are subject to changes without notice.

RESET Button

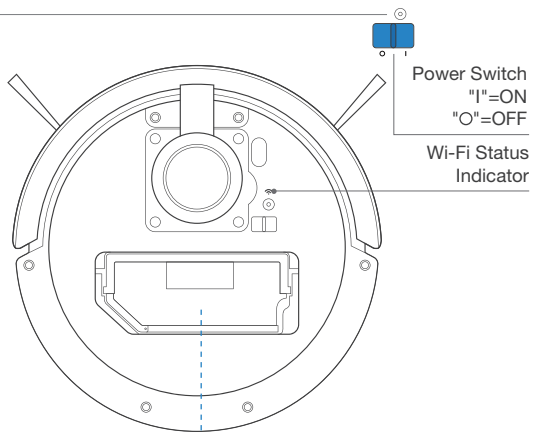

Dust Bin

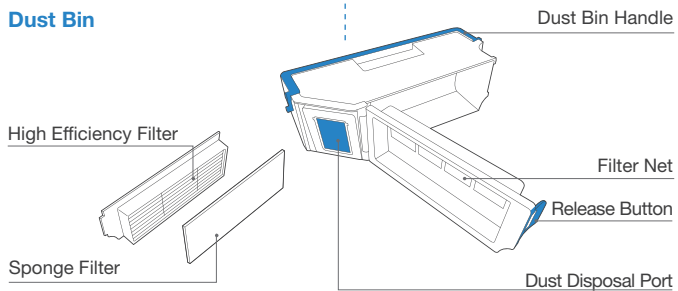

Bottom View

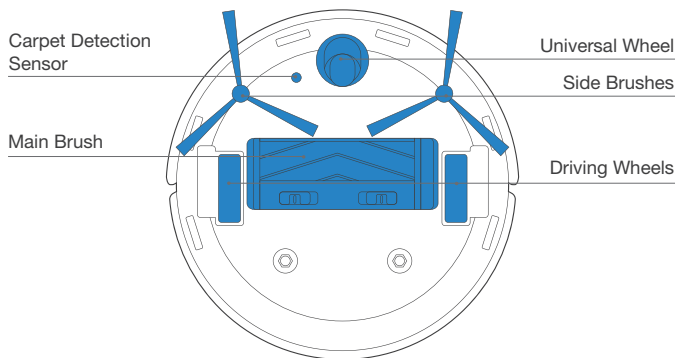

Anti-drop Sensors

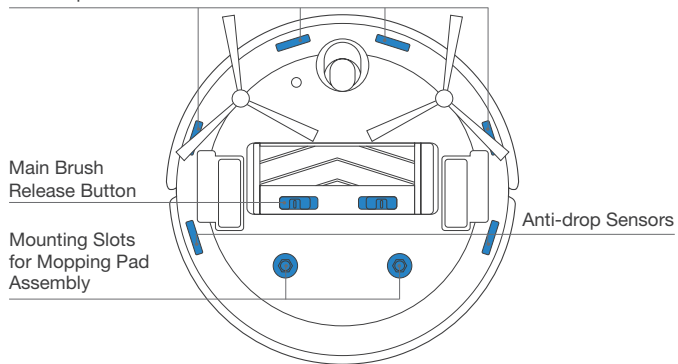

OMNI Station

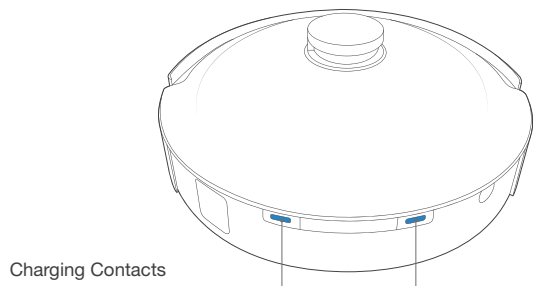
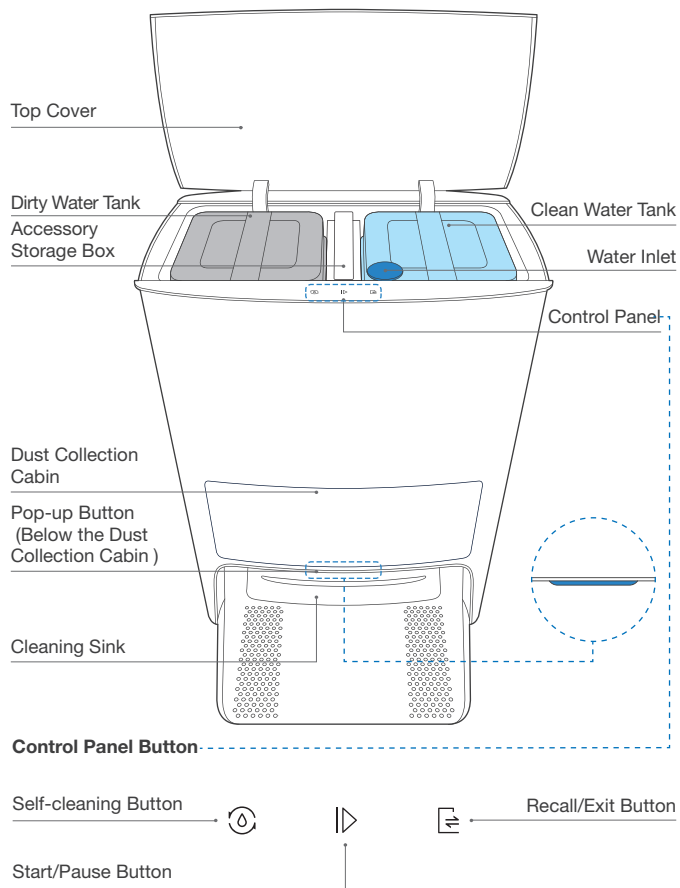

Mopping Pad Assembly

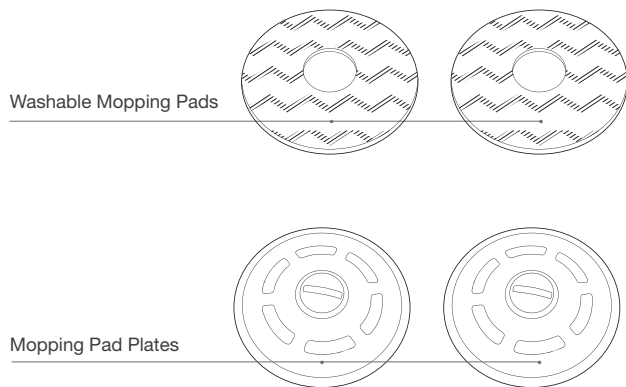

Accessory Storage Box

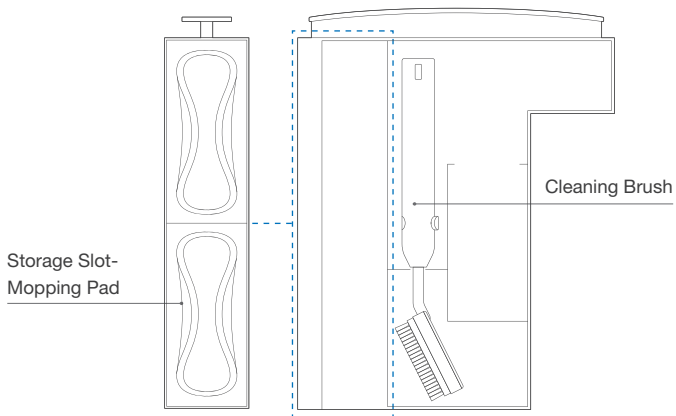

Dust Bag

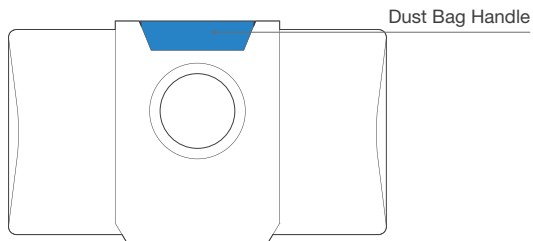

Notes Before Cleaning

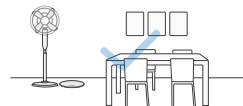

Tidy up the area to be cleaned by putting furniture, such as chairs, in their proper place.



During the first use, make sure each room door is open to help DEEBOT fully explore your house.

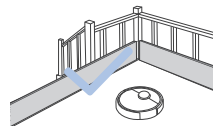

It may be necessary to place a physical barrier at the edge of a drop to stop the unit from falling over the edge.

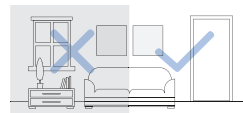

Make sure areas to be cleaned are well illuminated so Visual Detection works properly. Remove power cords and small objects from the floor to ensure cleaning efficiency.



Put away objects including cables, cloths and slippers, etc. on the floor to improve the cleaning efficiency.



Clean the AIVI Visual Detection Sensor and TrueMapping Distance Sensor with a clean cloth, and avoid using any detergent or cleaning spray.



Before using the product on a rug with tasseled edges, please fold the rug edges under.



Please do not stand in narrow spaces, such as hallways, and make sure not to block the Detection Sensor.

Quick Start

Before using DEEBOT, please remove all protective films or protective strips on DEEBOT and OMNI Station.

Install the Side Brush

Make sure the color of Side Brush is consistent with that of mounting slot.

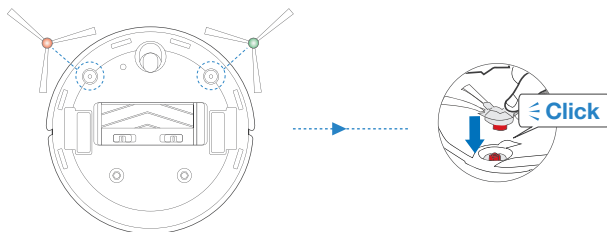

ECOVACS HOME App

To enjoy all available features, it is recommended to control your DEEBOT via the ECOVACS HOME app.

Before you start, make sure that:

- Your mobile phone is connected to a Wi-Fi network.
- The 2.4GHz or 2.4/5 GHz band wireless signal is enabled on your router.
- The Wi-Fi indicator light on DEEBOT is slowly flashing.



Wi-Fi Indicator Light

	Slowly flashing	Disconnected to Wi-Fi or waiting for Wi-Fi connection
	Rapidly flashing	Connecting to Wi-Fi
	Solid	Connected to Wi-Fi

Wi-Fi Connection

Before Wi-Fi setup, make sure DEEBOT, mobile phone, and Wi-Fi network meet the following requirements.

DEEBOT and Mobile Phone Requirements

- DEEBOT is fully charged and the power switch of DEEBOT is turned on.
- Wi-Fi status light slowly flashes.
- Turn off mobile phone's cellular data (you can turn it back on after setup).

Wi-Fi Network Requirements

- You are using a 2.4GHz or 2.4/5 GHz mixed network.
- Your router supports 802.11b/g/n and IPv4 protocol.
- Do not use a VPN (Virtual Private Network) or Proxy Server.
- Do not use a hidden network.
- WPA and WPA2 using TKIP, PSK, AES/CCMP encryption.
- WEP EAP (Enterprise Authentication Protocol) is not supported.
- Use Wi-Fi channels 1-11 in North America and channels 1-13 outside North America (refer to local regulatory agency).
- If you are using a network extender/repeater, the network name (SSID) and password are the same as your primary network.

Please be aware that the realization of intelligent functions such as remote startup, voice interaction, 2D/3D map display and control settings, and personalized cleaning (depending on different products) requires users to download and use ECOVACS HOME App, which is constantly updated. You need to agree to our Privacy Policy and User Agreement before we can process some of your basic and necessary information and enable you to operate the product. If you do not agree with our Privacy Policy and User Agreement, some of the aforementioned intelligent functions cannot be realized through ECOVACS HOME App, but you can still use the basic functions of this product for manual operation.

Charging DEEBOT

1 Assemble OMNI Station

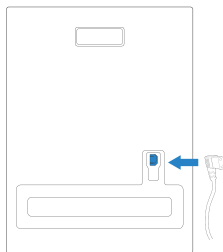

2 OMNI Station Placement

Keep the area around the Station clear of objects and reflective object surfaces.

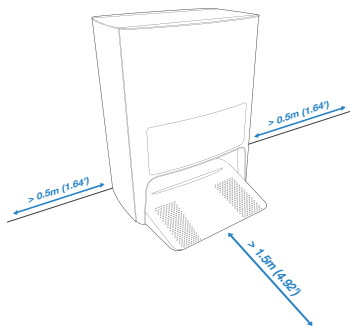

* If there are reflective objects such as mirrors and reflective skirting lines near the Station, the bottom 14cm of that should be covered.
Do not place the Station under direct sunlight.
It is recommended to place the Station on the hard floor to experience full functions of the robot.

3 Add Water to Clean Water Tank

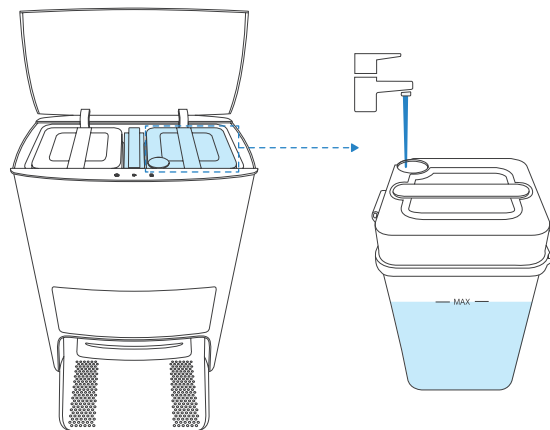

Note: It is recommended to use ECOVACS DEEBOT Cleaning Solution (sold separately). Using other cleaning solution may cause DEEBOT slipping, water tank block and other problems.

4 Power ON

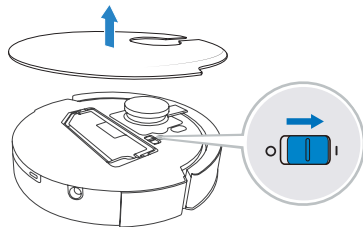

Note: I = ON, O = OFF.

DEEBOT cannot be charged when being powered OFF.

5 Charge DEEBOT

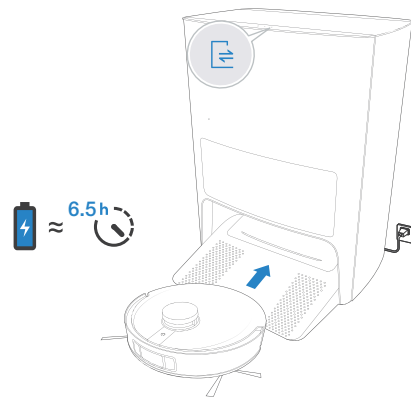

It is recommended that DEEBOT start cleaning from the Station. Do not move the Station while cleaning.

Operating DEEBOT

When creating a map for the first time, please follow DEEBOT to help eliminate some minor issues.

For example, DEEBOT may get stuck under the furniture. Please refer to the following solutions:

- ① Raise the furniture if possible;
- ② Cover the bottom of the furniture;
- ③ Set up Virtual Boundary via the App.

1 Start

Tap  on DEEBOT or  on the OMNI Station to start

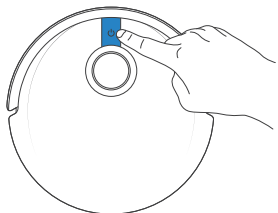

Note:

1. For the first-time cleaning, please ensure that DEEBOT is fully charged.
2. It is not recommended to assemble Mopping Pad Plates for the first time cleaning.

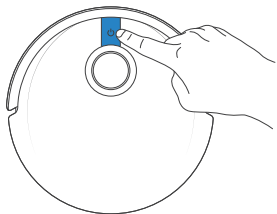

2 Pause/Wake Up

Tap  on DEEBOT or  on the OMNI Station to pause.



Note: The indicator light will go out after the robot is paused for a few minutes. Press the AUTO Mode Button on DEEBOT to wake up the robot.

3 Back to the Station

Tap  for 3 seconds to end current task. Tap  to recall DEEBOT to the OMNI Station.

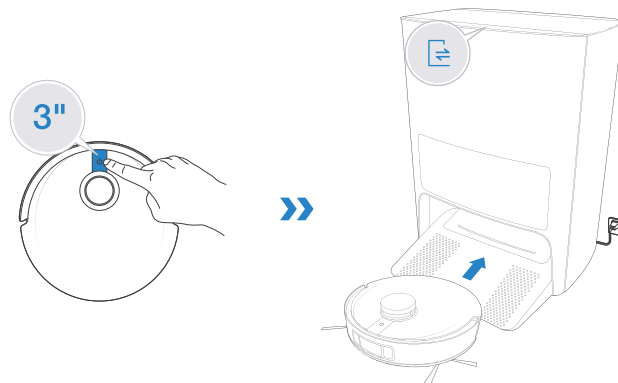

Note: When DEEBOT is not working, it is recommended to keep it switched ON and charging.

Mopping

1. The Reservoir in DEEBOT can be automatically refilled through the OMNI Station.
2. Do not use the mopping function on the carpet.

1 Attach the Mopping Pads and Mopping Pad Plates.

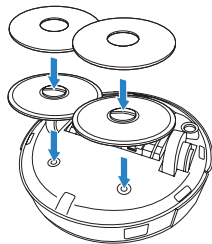

2 Mop

Tap  on DEEBOT or  on the OMNI Station to start mopping

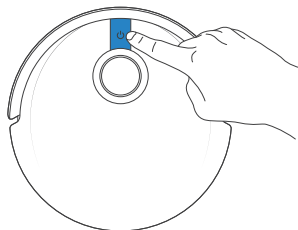

Note:

1. To prolong the service life of the reservoir, do not frequently remove washable mopping pads.
2. Do not use a rag or any other object to scratch the Mopping Pad Plates.
3. When the ECOVACS HOME App prompts that the mops need to be replaced, please replace them in time.

Explore more accessories at ECOVACS HOME App or at <https://www.ecovacs.com/global>.

OMNI Station

1 Start/Pause DEEBOT

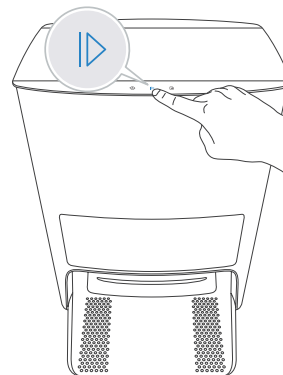

2 Recall DEEBOT

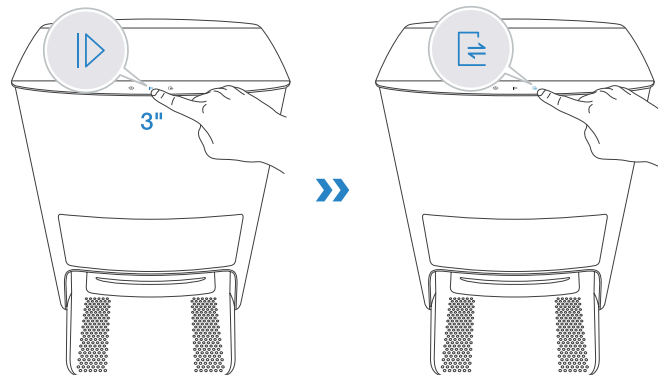

3 Direct DEEBOT to Exit from OMNI Station

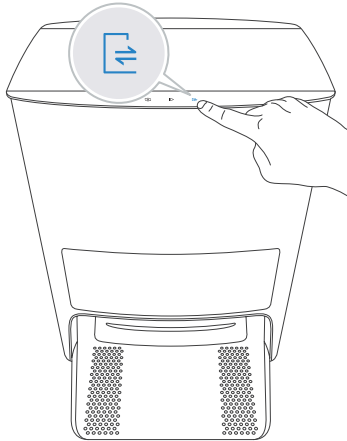

4 Child Lock ON/OFF

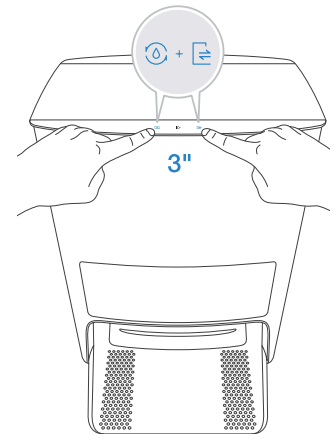

When Child Lock is enabled, the touch key on DEEBOT and the Station will be locked to ensure safety. Repeat the same step to disable Child Lock.

Regular Maintenance

To keep DEEBOT running at peak performance, perform maintenance tasks and replace parts with the following frequencies:

Robot Part	Maintenance Frequency	Replacement Frequency
Washable Mopping Pad	/	Every 1-2 months
Dust Bag	/	Replace when voice prompts
Side Brush	Once every 2 weeks	Every 3-6 months
Main Brush	Once per week	Every 6-12 months
Sponge Filter/High Efficiency Filter	Once per week	Every 3-6 months
TrueDetect 3D Sensor AIVI Visual Detection Sensor TrueMapping Distance Sensor Universal Wheel Anti-Drop Sensors Bumper Charging Contacts OMNI Station Pins	Once per week	/
Cleaning Sink	Once every 2 weeks	/
Clean Water Tank	Once every 3 months	/
Dirty Water Tank	After each mopping	/
Dust Collection Cabin	Once per month	/
OMNI Station	Once per month	/

Before performing cleaning and maintenance tasks on DEEBOT, turn the robot OFF and unplug the OMNI Station.

A multi-function Cleaning Tool is provided for easy maintenance. Handle with care, this cleaning tool has sharp edges.

Note: ECOVACS manufactures various replacement parts and fittings. Please contact Customer Service for more information on replacement parts.

Maintain Dust Bin and Filters

1



2

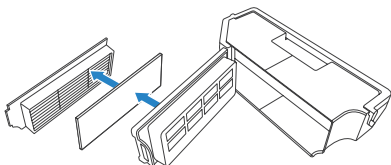

3

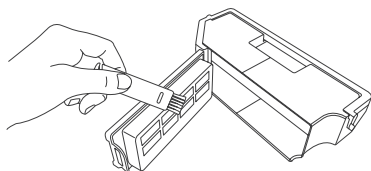

4

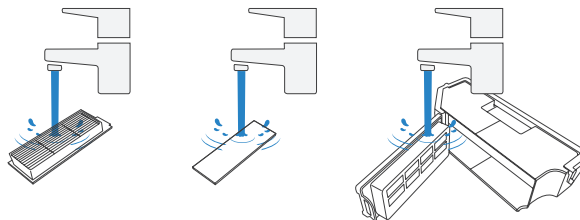

Note:

1. Please rinse the filter with water as shown above.
2. Do not use finger or brush to clean the High Efficiency Filter.

5

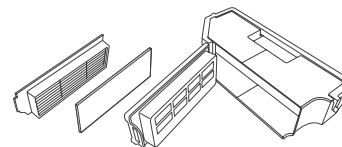

Note:

Completely dry the filter before use.
Explore more accessories at ECOVACS HOME App or at <https://www.ecovacs.com/global>.

Maintain Main Brush and Side Brushes

Main Brush

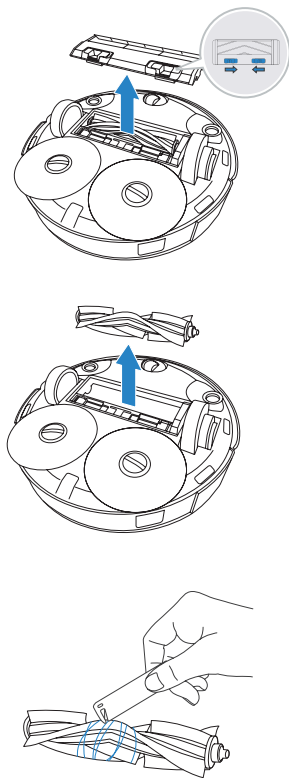

Side Brushes

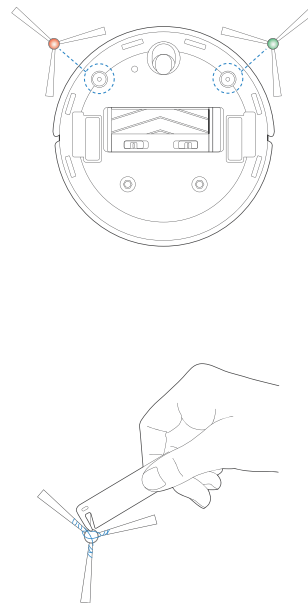

Maintain Other Components

Note: Wipe the components with a clean, dry cloth. Avoid using cleaning sprays or detergents.

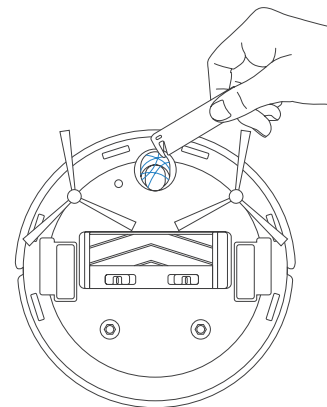
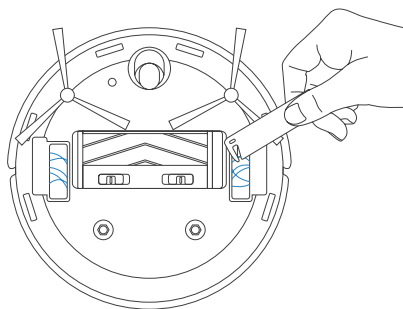
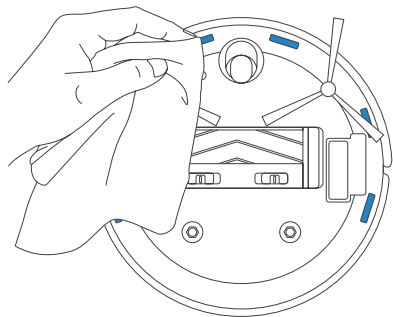
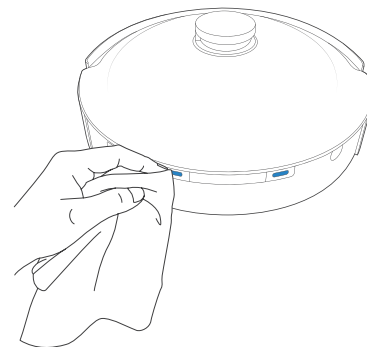
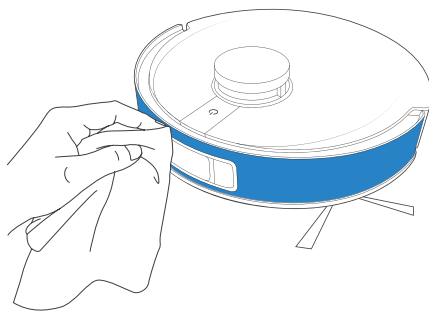
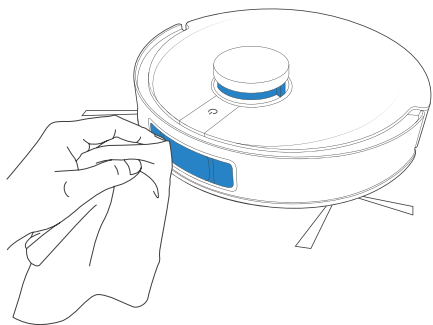

Maintain OMNI Station

1 Add Water to Cleaning Sink

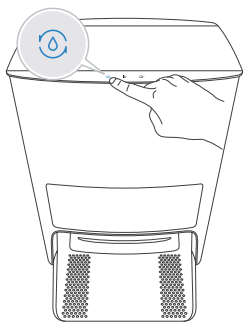

2 Clean Cleaning Sink

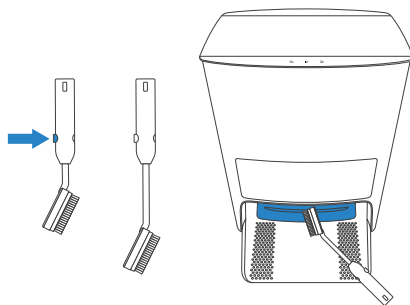

3 Drain the Water Out of Cleaning Sink

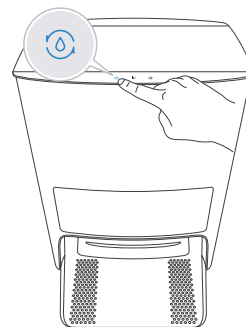

4 Empty Dirty Water Tank

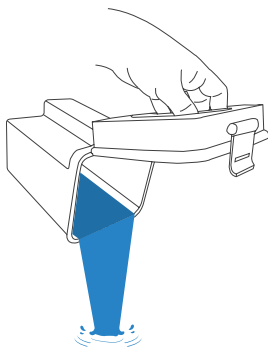

5 Clean the Clean Water Tank Filter

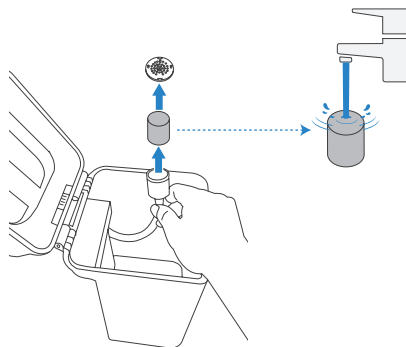

Maintain Dust Bag

Before performing cleaning and maintenance tasks on DEEBOT, turn the robot OFF and unplug OMNI Station.

1 Discard the Dust Bag

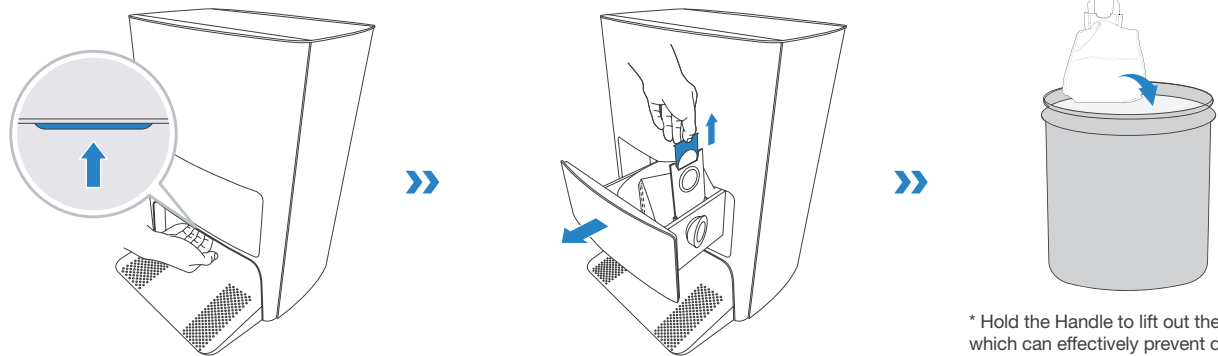

* Hold the Handle to lift out the Dust Bag, which can effectively prevent dust leakage.

2 Clean the Dust Collection Cabin with a dry cloth and put a new Dust Bag in

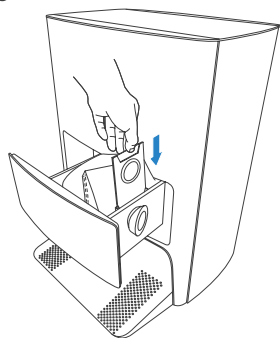

3 Close the Dust Collection Cabin

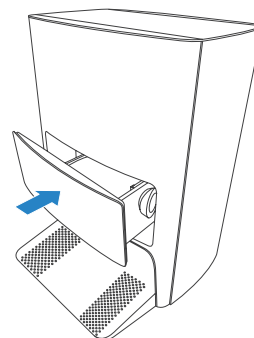



Troubleshooting

No.	Malfunction	Possible Causes	Solutions
1	DEEBOT is not able to connect to ECOVACS HOME App.	Incorrect home Wi-Fi username or password entered.	Enter the correct home Wi-Fi username and password.
		DEEBOT is not within range of your home Wi-Fi signal.	Make sure DEEBOT is within range of your home Wi-Fi signal.
		DEEBOT is not in the configuration state.	Make sure DEEBOT is connected to the power supply and turned on. Open the cover, and press RESET Button. DEEBOT will enter the configuration state when you hear a voice prompt.
		Incorrect App installed.	Please download and install ECOVACS HOME App.
		Not using a 2.4GHz or 2.4/5 GHz mixed network.	DEEBOT does not support 5G network. Please use a 2.4GHz or 2.4/5 GHz mixed network.
2	The map is lost.	The map might be lost if you move DEEBOT when cleaning.	Move DEEBOT to the front of the Station to retrieve the map. Find the restored map in the Map Management and tap "Use This Map" to retrieve it. If this problem persists after trying the above solutions, please restart mapping.
3	Unable to create furniture map on App.	DEEBOT does not start cleaning from the Station.	DEEBOT must start cleaning from the Station.
		Move DEEBOT when cleaning might cause the mop lost.	During cleaning, do not move DEEBOT as far as possible.
		Auto cleaning is not complete.	Make sure DEEBOT automatically return to the Station after cleaning.
4	DEEBOT Side Brushes drop out of place during use.	The Side Brushes are not properly installed.	Make sure the Side Brushes click into place when installing.

No.	Malfunction	Possible Causes	Solutions
5	No signal found. Unable to return to the Station.	The Station is incorrectly placed.	Please place the Station correctly according to the instructions in the [Charging DEEBOT] section.
		The Station is out of power or manually moved.	Check whether the Station is connected to power supply. Do not manually move the Station.
		DEEBOT does not start cleaning from the Station.	It is recommended that DEEBOT start cleaning from the Station.
		The charging route is blocked. For example, the door of the room with the Station is closed.	Keep the charging route clear.
6	DEEBOT returns to the Station before it has finished cleaning.	The room is so large that DEEBOT needs to return to recharge.	Please enable Continuous Cleaning. For more details, please follow the App instruction.
		DEEBOT is unable to reach certain areas blocked by furniture or barriers.	Tidy up the area to be cleaned by putting furniture and small objects in their proper place.
7	DEEBOT is unable to charge.	DEEBOT is not switched ON.	Switch ON DEEBOT.
		DEEBOT's Charging Contacts are not connected to the Station Pins.	Make sure that the robot's Charging Contacts have connected to the Station Pins and the AUTO Mode Button flashes. Check whether DEEBOT'S Charging Contacts and the Station are dirty. Please clean these parts according to the instructions in the [Maintenance] section.
		The Station is not connected to the power supply.	Make sure the Station is connected to the power.
		The battery will be overcharged if DEEBOT is not used for a long time.	It is recommended to regularly use DEEBOT. If the battery cannot be charged because it has not been used for a long time, please contact Customer Care for help.
8	Running is very loud during cleaning.	Side brushes and main brush are entangled. Dust bin and filter are blocked.	It is recommended to clean the side brushes, main brush, dust bin, filter, etc. regularly.
		DEEBOT is in Max Mode.	Switch to Standard Mode.
9	DEEBOT gets stuck while working and stops.	DEEBOT is tangled with something on the floor (electrical wires, curtains, carpet fringing, etc.).	DEEBOT will try various ways to free itself. If it is unsuccessful, manually remove the obstacles and restart.
		DEEBOT might be stuck under furniture with an entrance of similar height.	Please set a physical barrier, or set a Virtual Boundary via the ECOVACS HOME App.

No.	Malfunction	Possible Causes	Solutions
10	During cleaning, DEEBOT appears in the route disorder, running bias, repeated cleaning, small area leakage and so on. (If there is a large area that has not been swept temporarily, DEEBOT will make up the leakage independently. Sometimes DEEBOT will re-enter a cleaned room to find any missing area.)	Objects such as wires and slippers placed on the ground affect the normal operation of DEEBOT.	Please tidy up the scattered wires, slippers and other objects on the ground before cleaning. And reduce the scattered objects on the ground as far as possible. If there is any area leakage, DEEBOT will correct the leakage by itself, please do not interfere (such as moving DEEBOT or blocking the route).
		It may be that the Driving Wheels slips on the ground when DEEBOT climbs steps, thresholds and door bars, thus affecting the its judgment of the whole house environment.	It is recommended to close the door of this area and clean the area separately. After cleaning, DEEBOT will return to the starting location. Please rest assured to use.
		Work on freshly waxed and polished floors or smooth tiles, resulting in less friction between the Driving Wheels and the floor.	Please wait for wax to dry before cleaning.
		Due to different home environments, some areas cannot be cleaned.	Clean the home environment to ensure that DEEBOT can enter for cleaning.
		The TrueMapping Distance Sensor is dirty or blocked by foreign matters.	Wipe the TrueMapping Distance Sensor with a clean soft cloth or remove foreign matters.
11	Video Manager cannot open or has no screen.	Wi-fi connection failed.	Check the Wi-Fi connection status. DEEBOT must be in an area with good Wi-Fi signal to enable the Video Manager.
		Video Manager is not authorized.	Please check your consent in the Privacy Policy before using the robot.
		Due to the network latency, you may not be able to open Video Manager temporarily.	Try again later.
		The AIVI Visual Detection Sensor is blocked.	Remove the shield.
12	Delay in remote control.	The Wi-Fi signal is poor, causing the video loading to be slow.	Use DEEBOT in areas with good Wi-Fi signals.

No.	Malfunction	Possible Causes	Solutions
13	AIVI Visual Detection Sensor cannot recognize objects.	The cleaning area is not well illuminated.	Smart Recognition requires sufficient lighting. Please make sure the areas to be cleaned are well illuminated.
		AIVI Visual Detection Sensor lens is dirty or blocked.	Clean the lens with a clean soft cloth, and make sure the sensor is not blocked. Avoid using any detergent or cleaning spray while cleaning.
14	After returning to the Station, DEEBOT does not empty the Dust Bin.	Dust Collection Cabin is not closed.	Please close the Dust Collection Cabin .
		Dust Bag is not installed in the Station.	Install the Dust Bag, and close the Dust Collection Cabin .
		Manually moving DEEBOT back to the Station might not trigger Auto-Empty function.	It is recommended to let DEEBOT return to the Station on its own. Please do not manually move it.
		DEEBOT will automatically return to the Station in Video Manager mode.	DEEBOT will not do cleaning task and empty the Dust Bin in Video Manager mode. This is a normal phenomenon, please rest assured to use.
		In Do Not Disturb mode, DEEBOT will not empty the dust after returning back to the Station.	Cancel Do Not Disturb mode in ECOVACS HOME App or manually start dust empty.
		The Station detects a decrease in empty efficiency.	Replace the Dust Bag according to the [Maintenance] section and close the Dust Collection Cabin. If the Dust Bag is not full when prompted by ECOVACS HOME App, you can put it back again.
		If the above possible causes have been ruled out, components of the Station may be abnormal.	Please contact Customer Care for help.
15	Fail to empty the Dust Bin.	The Station detects a decrease in empty efficiency.	Replace the Dust Bag according to the [Maintenance] section and close the Dust Collection Cabin. If the Dust Bag is not full when prompted by App, you can put it back again.
		The outlet of Dust Bin is blocked by foreign objects.	Remove the Dust Bin and clean the foreign objects on the outlet.
16	The inner side of Dust Collection Cabin is dirty.	Fine particles are absorbed in the inner side of Dust Collection Cabin through the Dust Bag.	Clean the inner side of Dust Collection Cabin.
		The Dust Bag is broken.	Check the Dust Bag. Replace it.
17	Ash leakage occurs during working.	The outlet of Dust Bin is blocked by foreign objects.	Remove the Dust Bin and clean the foreign objects on the outlet.

No.	Malfunction	Possible Causes	Solutions
18	Mopping Pad Plate cannot rotate.	The Mopping Pad Plate is blocked by foreign objects.	Clean the foreign objects.
19	DEEBOT does not respond to the Station instruction.	DEEBOT is too far away from the Station.	If it is beyond the available distance, the ECOVACS HOME App can also be used to operate DEEBOT.
DEEBOT and the Station are not paired.		Unplug the Station and wait for 10 seconds to plug again. Power off the robot and then turn it back on. Manually push the robot up to the Station, and ensure that the charging pins are correctly connected. Then, DEEBOT will start charging, and voice prompts pairing successful.	
20	Fail to enable Child Lock.	Communication interruption between the Station and DEEBOT (For example: long distance or many partition walls)	Move DEEBOT near the Station to ensure smooth communication, and then enable Child Lock.
21	Driving wheels are blocked.	Driving wheels are blocked by foreign objects.	Please rotate and press the driving wheels to check whether there is any foreign object wrapped or stuck. If there is any foreign object, please clean it in time. If this problem persists, please contact Customer Care for help.
22	When the water in the Cleaning Sink is full and cannot be drained out, the voice reports that the Cleaning Sink is full.	The Dirty Water Tank is not properly installed.	Tap down on the Dirty Water Tank to ensure it is properly installed.
		The sealing plugs in the Dirty Water Tank is not installed properly.	Make sure to check that the sealing plugs are properly installed.
		The Station cannot drain water normally.	Double tap  to see whether the Station can properly draw the water. If the problem occurs during the mopping pads cleaning process, press and hold  to finish the task, and then double tap  to see whether the Station can properly draw the water. If the water is successfully drawn, wipe dry the Water Overflow Sensor of the Cleaning Sink . If the Station fails to draw the water, check between the Dirty Water Tank and the Station for foreign object and clean it.
		The suction port of the Cleaning Sink is blocked by foreign object.	Ensure that there is no foreign object in the suction port of the Cleaning Sink .
		The voice prompt still exists after trying the above solutions.	Unplug the Station and plug it again. If this problem persists, please contact Customer Care for help.

Technical Specifications

Model	DEX11
Rated Input	20V \equiv 2A
OMNI Station Model	CH2103
Rated Input	220-240V \sim 50-60Hz 0.3A
Rated Output	20V \equiv 2A
Frequency bands	2400-2483.5MHz
Networked Standby Power	Less than 2.00W

Output power of the Wi-Fi module is less than 100mW.

Note: Technical and design specifications may be changed for continuous product improvement.

Explore more accessories at <https://www.ecovacs.com/global>.

Wichtige Sicherheitshinweise

WICHTIGE SICHERHEITSHINWEISE

Bei der Verwendung eines elektrischen Geräts sollten immer grundlegende Vorsichtsmaßnahmen beachtet werden, einschließlich der folgenden:

LESEN SIE ALLE ANWEISUNGEN VOR DEM GEBRAUCH DIESES GERÄTS BEWAHREN SIE DIESE ANLEITUNG AUF

1. Dieses Gerät kann von Kindern ab 8 Jahren und darüber sowie von Personen mit verringerten physischen, sensorischen oder mentalen Fähigkeiten oder Mangel an Erfahrung und Wissen benutzt werden, wenn sie beaufsichtigt oder bezüglich des sicheren Gebrauchs des Geräts unterwiesen wurden und die daraus resultierenden Gefahren verstehen. Kinder dürfen nicht mit dem Gerät spielen. Die Reinigung und Benutzerwartung dürfen nicht von Kindern ohne Aufsicht durchgeführt werden.
2. Räumen Sie den zu reinigenden Bereich auf. Entfernen Sie Netzkabel und kleine Gegenstände vom Boden, in denen sich das Gerät verfangen könnte. Stecken Sie Teppichfransen unter den Teppichboden und heben Sie Gegenstände wie Vorhänge und Tischdecken vom Boden ab.
3. Wenn der Reinigungsbereich durch eine Stufe oder Treppe abfällt, sollten Sie das Gerät so bedienen, dass es die Stufe erkennen kann, ohne über die Kante zu fallen. Es kann notwendig werden, eine physische Barriere an der Kante zu platzieren, um das Herunterfallen des Geräts zu verhindern. Stellen Sie sicher, dass die physische Barriere keine Stolperfalle darstellt.
4. Verwenden Sie das Gerät nur wie in diesem Handbuch beschrieben. Verwenden Sie nur Anbaugeräte, die vom Hersteller empfohlen oder verkauft werden.
5. Bitte stellen Sie sicher, dass die Spannung Ihrer Stromquelle mit der auf der OMNI Station angegebenen Spannung übereinstimmt.
6. NUR für die Verwendung im INNENBEREICH von Haushalten. Verwenden Sie das Gerät nicht im Freien, in gewerblichen oder industriellen Umgebungen.
7. Verwenden Sie nur den Original-Akku und die OMNI Station, die vom Hersteller mit dem Gerät mitgeliefert wurden. Nicht wiederaufladbare Akkus sind verboten.

8. Nicht ohne Staubbehälter und/oder Filter verwenden.
9. Betreiben Sie das Gerät nicht in Bereichen, in denen sich brennende Kerzen oder zerbrechliche Gegenstände befinden.
10. Nicht in extrem heißen oder kalten Umgebungen verwenden (unter $-5\text{ }^{\circ}\text{C}/23\text{ }^{\circ}\text{F}$ oder über $40\text{ }^{\circ}\text{C}/104\text{ }^{\circ}\text{F}$).
11. Haare, lose Kleidung, Finger und alle Körperteile von allen Öffnungen und beweglichen Teilen fernhalten.
12. Betreiben Sie das Gerät nicht in Räumen, in denen Säuglinge oder Kinder schlafen.
13. Verwenden Sie das Gerät nicht auf nassen Oberflächen oder Oberflächen mit stehendem Wasser.
14. Lassen Sie das Gerät keine großen Gegenstände wie Steine, große Papierstücke oder andere Gegenstände aufnehmen, die das Gerät verstopfen könnten.
15. Verwenden Sie das Gerät nicht, um entflammbare oder brennbare Materialien wie Benzin, Drucker- oder Kopiertoner aufzunehmen oder in Bereichen zu verwenden, in denen diese vorhanden sein könnten.
16. Nehmen Sie mit dem Gerät keine brennenden oder rauchenden Gegenstände auf, wie z. B. Zigaretten, Streichhölzer, heiße Asche oder andere Gegenstände, die einen Brand verursachen könnten.
17. Stecken Sie keine Gegenstände in den Ansaugtrakt. Nicht verwenden, wenn die Ansaugung blockiert ist. Halten Sie den Einlass frei von Staub, Flusen, Haaren oder anderen Dingen, die den Luftstrom beeinträchtigen könnten.
18. Achten Sie darauf, dass das Netzkabel nicht beschädigt wird. Ziehen oder tragen Sie das Gerät oder die OMNI Station nicht am Netzkabel, verwenden Sie das Netzkabel nicht als Handgriff, klemmen Sie das Netzkabel nicht in die Tür ein und ziehen Sie das Netzkabel nicht um scharfe Kanten oder Ecken. Lassen Sie das Gerät nicht über das Netzkabel fahren. Halten Sie das Netzkabel von heißen Oberflächen fern.
19. Wenn das Netzkabel beschädigt ist, muss es durch den Hersteller oder seinen Kundendienst ersetzt werden, um eine Gefährdung zu vermeiden.
20. Verwenden Sie die OMNI Station nicht, wenn sie beschädigt ist. Das Netzteil darf nicht repariert und nicht länger verwendet werden, wenn es beschädigt oder defekt ist.

21. Verwenden Sie das Gerät nicht mit einem beschädigten Netzkabel oder an einer beschädigten Steckdose. Verwenden Sie das Gerät oder die OMNI Station nicht, wenn diese nicht ordnungsgemäß funktionieren, fallen gelassen oder beschädigt wurden, im Freien stehen oder mit Wasser in Berührung gekommen sind. Sie müssen durch den Hersteller oder seinen Kundendienst repariert werden, um eine Gefährdung zu vermeiden.
22. Schalten Sie den Ein-/Ausschalter aus, bevor Sie das Gerät reinigen oder warten.
23. Vor der Reinigung oder Wartung der OMNI Station muss der Stecker aus der Steckdose gezogen werden.
24. Nehmen Sie das Gerät von der OMNI Station und schalten Sie den Ein-/Ausschalter des Geräts AUS, bevor Sie den Akku zur Entsorgung des Geräts herausnehmen.
25. Vor der Entsorgung des Geräts muss der Akku entfernt und gemäß den örtlichen Gesetzen und Vorschriften entsorgt werden.
26. Bitte entsorgen Sie gebrauchte Akkus entsprechend den örtlichen Gesetzen und Vorschriften.
27. Verbrennen Sie das Gerät nicht, auch wenn es stark beschädigt ist. Der Akku kann im Brandfall explodieren.
28. Wenn Sie die OMNI Station über einen längeren Zeitraum nicht benutzen, ziehen Sie bitte den Netzstecker.
29. Das Gerät muss in Übereinstimmung mit den Anweisungen in dieser Bedienungsanleitung verwendet werden. ECOVACS ROBOTICS kann nicht für Schäden oder Verletzungen haftbar gemacht werden, die durch unsachgemäße Verwendung verursacht werden.
30. Der Roboter enthält Akkus, die nur von Fachkräften ausgetauscht werden dürfen. Um den Akku des Roboters auszutauschen, wenden Sie sich bitte an den Kundendienst.
31. Wenn der Roboter über einen längeren Zeitraum nicht verwendet wird, schalten Sie ihn zur Lagerung AUS und ziehen Sie den Stecker der OMNI Station.
- 32. WARNUNG:** Verwenden Sie zum Aufladen des Akkus nur die abnehmbare Versorgungseinheit CH2103, die dem Gerät beiliegt.

Um die Anforderungen an die HF-Exposition zu erfüllen, sollte zwischen diesem Gerät und Personen während des Gerätebetriebs ein Abstand von 20 cm oder mehr eingehalten werden.

Um die Einhaltung der Vorschriften zu gewährleisten, wird ein Betrieb in einem geringeren Abstand als diesem nicht empfohlen. Die für diesen Sender verwendete Antenne darf nicht in Verbindung mit einer anderen Antenne oder einem anderen Sender aufgestellt werden.

Aktualisierung des Geräts

Normalerweise werden einige Geräte alle zwei Monate aktualisiert, aber nicht immer so spezifisch.

Einige Geräte, vor allem solche, die vor mehr als drei Jahren zum Verkauf angeboten wurden, werden nur aktualisiert, wenn eine kritische Schwachstelle gefunden und behoben wird.

	Klasse II
	Kurzschlussfester Sicherheitstrenntransformator
	Schaltnetzteil
	Nur für die Verwendung in Innenräumen
	Gleichstrom
	Wechselstrom

Für EU-Länder

Informationen zur EU-Konformitätserklärung finden Sie unter <https://www.ecovacs.com/global/compliance>.



Korrekte Entsorgung dieses Produkts

Diese Kennzeichnung gibt an, dass dieses Produkt in der gesamten EU nicht zusammen mit anderen Haushaltsabfällen entsorgt werden darf. Um mögliche Schäden für die Umwelt oder die menschliche Gesundheit durch unkontrollierte Abfallentsorgung zu vermeiden, recyceln Sie das Gerät verantwortungsvoll, um die nachhaltige Wiederverwendung von Materialressourcen zu fördern. Um Ihr Altgerät zu recyceln, nutzen Sie bitte die Rückgabe- und Sammelsysteme oder wenden Sie sich an den Händler, bei dem das Produkt gekauft wurde. Sie können dieses Produkt sicher recyceln.

Die Fernüberwachung ist nur für die absolut private Nutzung von nicht öffentlichen, privaten Orten zum reinen Selbstschutz und Einzelsteuerung bestimmt. Bitte beachten Sie die gesetzlichen Datenschutzverpflichtungen im Falle der Verwendung. Die Überwachung von öffentlichen Orten, insbesondere mit heimlicher Absicht und/oder seitens des Arbeitgebers ohne berechtigte Gründe ist verboten. Eine solche nicht gerechtfertigte Nutzung erfolgt ausschließlich auf Gefahr und Verantwortung des Nutzers.

Lieferumfang

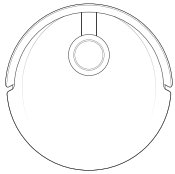

Roboter

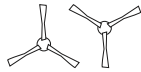

Zweiseitige
Seitenbürsten

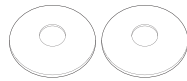

Washbare
Wischpads

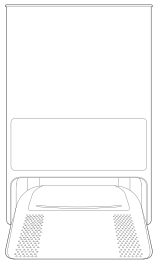

OMNI Station

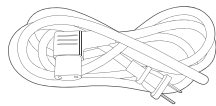

Netz kabel

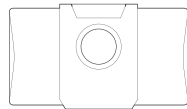

Staubbeutel

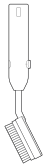

Reinigungsbürste



Bedienungsanleitung

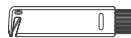

Multifunktions-
Reinigungswerkzeug

Produktzeichnung

Roboter

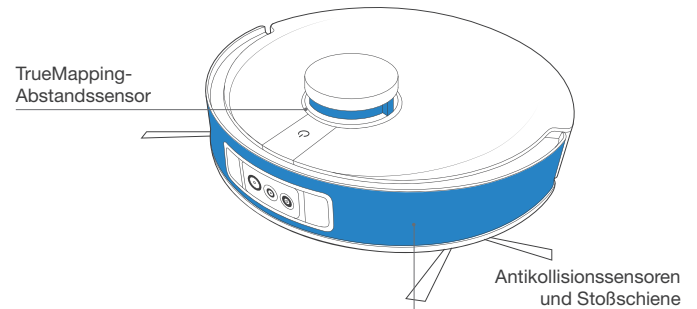
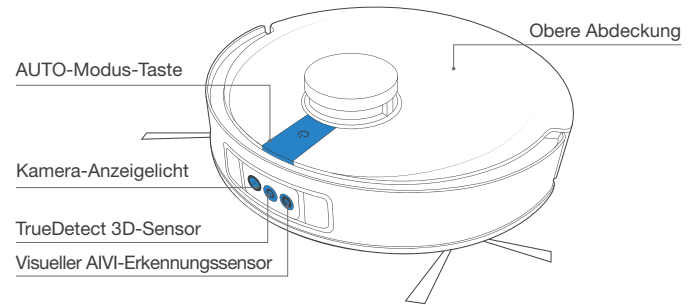

Hinweis: Die Abbildungen und Illustrationen dienen nur als Referenz und können vom tatsächlichen Aussehen des Produkts abweichen. Änderungen des Produktdesigns und der technischen Daten ohne vorherige Ankündigung sind vorbehalten.

RESET-Taste

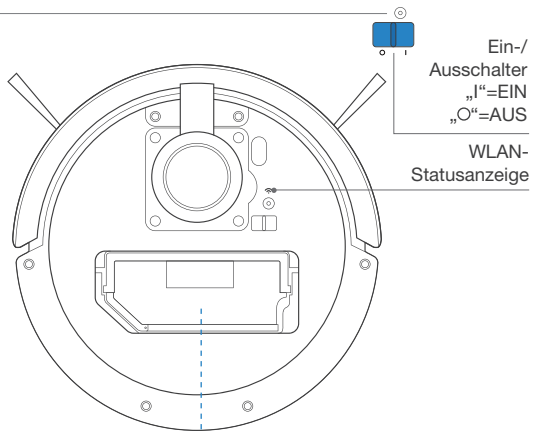

Staubbehälter

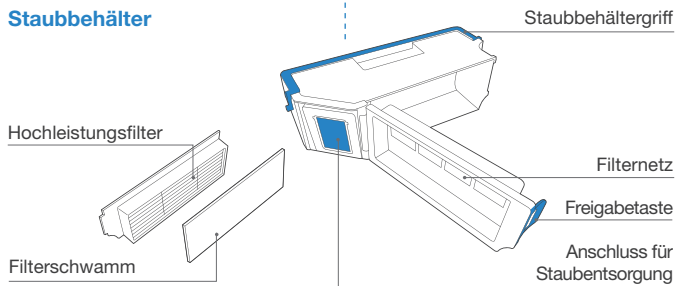

Ansicht von unten

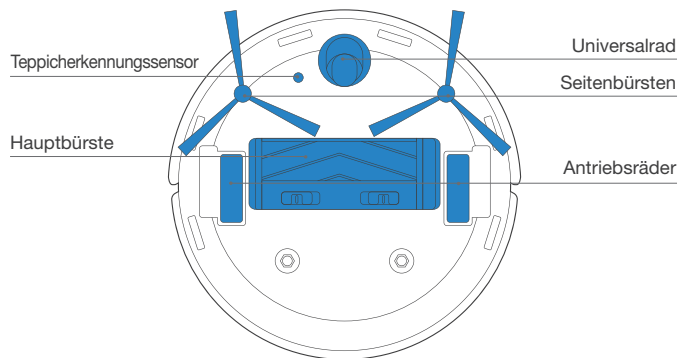

Absturzsensoren

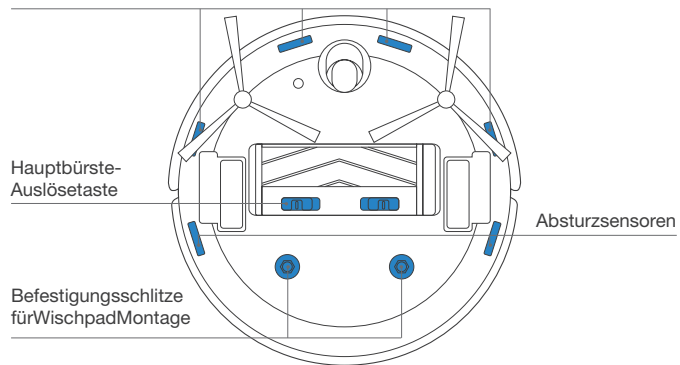

OMNI Station

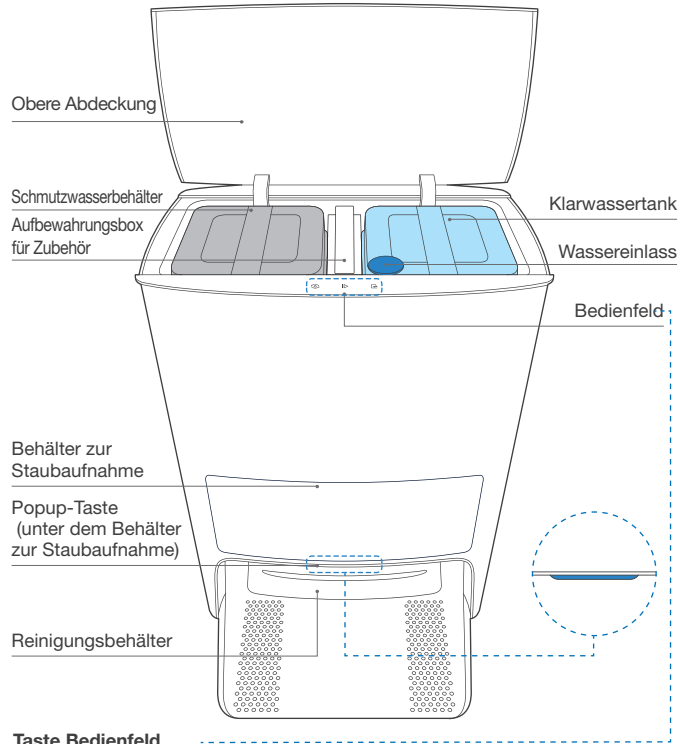

Taste Bedienfeld

Selbstreinigungs-Taste



Start/Pausen-Taste



Rückruf/Stopp-Taste

Ladekontakte

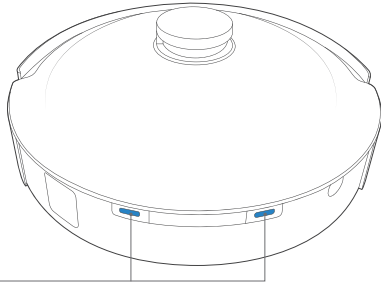

Wischpad-Montage

Washbare Wischpads

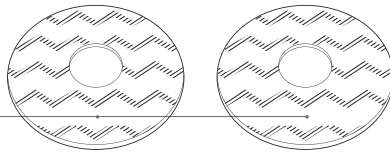

Wischpad-Platten

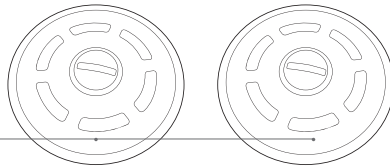

Aufbewahrungsbox für Zubehör

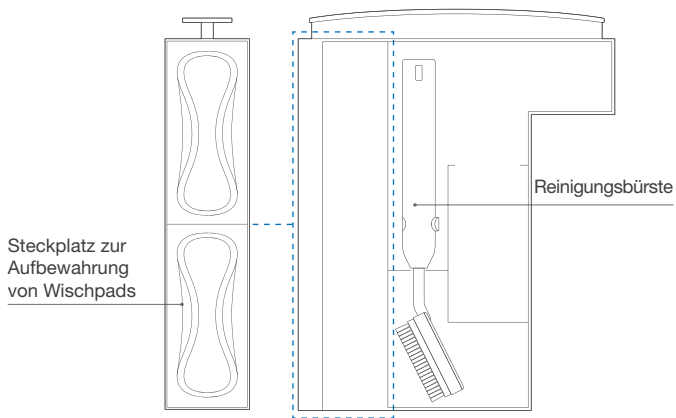

Staubbeutel

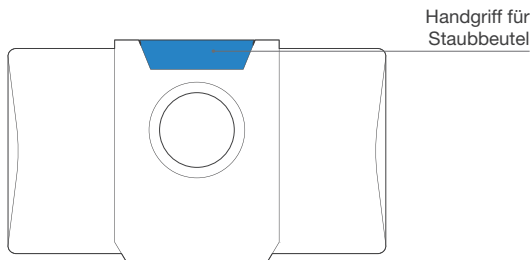

Hinweise vor der Reinigung

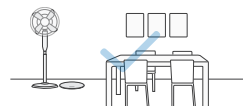

Räumen Sie den zu reinigenden Bereich auf, indem Sie Möbel, wie z. B. Stühle, an ihren richtigen Platz stellen.



Stellen Sie bei der ersten Verwendung sicher, dass jede Zimmertür geöffnet ist, damit DEEBOT Ihr Haus vollständig erkunden kann.

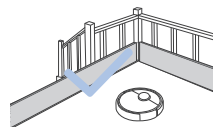

Es kann notwendig sein, eine physische Barriere an Bodenkanten wie Stufen zu platzieren, um zu verhindern, dass das Gerät über die Kante fällt.

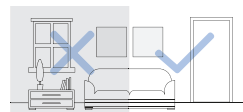

Stellen Sie sicher, dass die zu reinigenden Bereiche gut beleuchtet sind, damit die visuelle Erkennung richtig funktioniert. Entfernen Sie Netzkabel und kleine Gegenstände vom Boden, um eine effiziente Reinigung zu gewährleisten.



Entfernen Sie Gegenstände wie Kabel, Tücher und Hausschuhe usw. vom Boden, um die Reinigungseffizienz zu verbessern.



Reinigen Sie den visuellen AIVI-Erkennungssensor und den TrueMapping-Abstandssensor mit einem sauberen Tuch und vermeiden Sie die Verwendung von Reinigungsmitteln oder Reinigungssprays.



Bevor Sie das Produkt auf einem Teppich mit Quasten verwenden, falten Sie bitte die Teppichquasten unter den Teppich.



Bitte stellen Sie ihn nicht in engen Räumen auf, wie z. B. Fluren, und achten Sie darauf, dass Sie den Detektionssensor nicht blockieren.

Schnellstart

Entfernen Sie vor der Verwendung bitte alle Schutzfolien oder Schutzstreifen von DEEBOT und OMNI Station.

Installieren der Seitenbürsten

Stellen Sie sicher, dass die Farbe der Seitenbürsten mit der des Befestigungsschlitzes übereinstimmt.

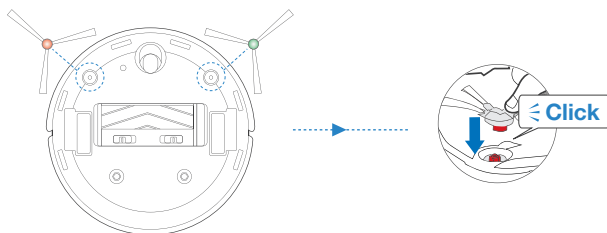

ECOVACS-HOME-App

Um alle verfügbaren Funktionen zu nutzen, wird empfohlen, Ihren DEEBOT über die ECOVACS-HOME-App zu steuern.

Bevor Sie beginnen, vergewissern Sie sich, dass:

- Ihr Mobiltelefon mit einem WLAN-Netzwerk verbunden ist.
- Das Funksignal im 2,4-GHz- oder 2,4/5-Band an Ihrem Router aktiviert ist.
- Die WLAN-Statusanzeigenleuchte am DEEBOT langsam blinkt.



WLAN-Statusanzeigenleuchte

	Langsam blinkend	Verbindung zum WLAN unterbrochen oder Warten auf WLAN-Verbindung
	Schnelles Blinken	Verbinden mit WLAN
	Kontinuierlich	Verbunden mit WLAN

WLAN-Verbindung

Stellen Sie vor der WLAN-Einrichtung sicher, dass DEEBOT, Mobiltelefon und WLAN-Netzwerk die folgenden Anforderungen erfüllen.

Anforderungen an DEEBOT und Mobiltelefon

- DEEBOT ist vollständig geladen und der Ein-/Ausschalter von DEEBOT ist eingeschaltet.
- Die WLAN-Statusleuchte blinkt langsam.
- Schalten Sie die Mobilfunkdaten des Mobiltelefons aus (Sie können sie nach der Einrichtung wieder einschalten).

WLAN-Netzwerk-Anforderungen

- Sie verwenden ein gemischtes 2,4-GHz- oder 2,4/5-GHz-Netzwerk.
- Ihr Router unterstützt das 802.11b/g/n- und IPv4-Protokoll.
- Verwenden Sie kein VPN (Virtual Private Network) und keinen Proxyserver.
- Verwenden Sie kein ausgeblendetes Netzwerk.
- WPA und WPA2 mit TKIP, PSK, AES/CCMP-Verschlüsselung.
- WEP EAP (Enterprise Authentication Protocol) wird nicht unterstützt.
- Verwenden Sie die WLAN-Kanäle 1–11 in Nordamerika und die Kanäle 1–13 außerhalb Nordamerikas (informieren Sie sich bei der örtlichen Regulierungsbehörde).
- Wenn Sie einen Netzwerk-Extender/Repeater verwenden, sind der Netzwerkname (SSID) und das Passwort die gleichen wie bei Ihrem primären Netzwerk.

Bitte beachten Sie, dass für die Umsetzung intelligenter Funktionen wie Remote-Start, Sprachinteraktion, 2D/3D-Kartenanzeige- und Steuerungseinstellungen sowie personalisierte Reinigung (je nach verschiedenen Produkten) Benutzer die ECOVACS HOME App, die ständig aktualisiert wird, herunterladen und verwenden müssen. Sie müssen unserer Datenschutzrichtlinie und Nutzervereinbarung zustimmen, bevor wir einige Ihrer grundlegenden und notwendigen Informationen verarbeiten und Ihnen den Betrieb des Produkts ermöglichen können. Wenn Sie unserer Datenschutzrichtlinie und Nutzervereinbarung nicht zustimmen, können einige der oben genannten intelligenten Funktionen nicht über die ECOVACS HOME App realisiert werden, Sie können aber die grundlegenden Funktionen dieses Produkts weiterhin für den manuellen Betrieb verwenden.

Aufladen von DEEBOT

1 Montieren der OMNI Station

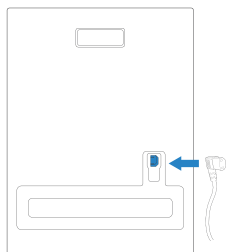

2 Platzierung der OMNI Station

Halten Sie den Bereich um die Station herum frei von Objekten und reflektierenden Objektoberflächen.

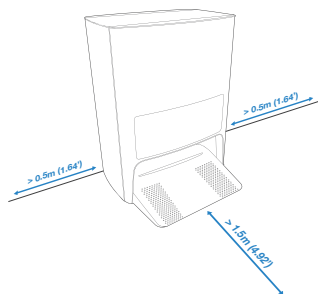

* Wenn es reflektierende Objekte wie Spiegel und reflektierende Fußleisten in der Nähe der Station gibt, sollten die unteren 14 cm davon abgedeckt werden.

Stellen Sie die Station nicht in direktes Sonnenlicht.

Es wird empfohlen, die Station auf einen harten Untergrund zu stellen, um alle Funktionen des Roboters zu nutzen.

3 Wasser in den Klarwassertank einfüllen

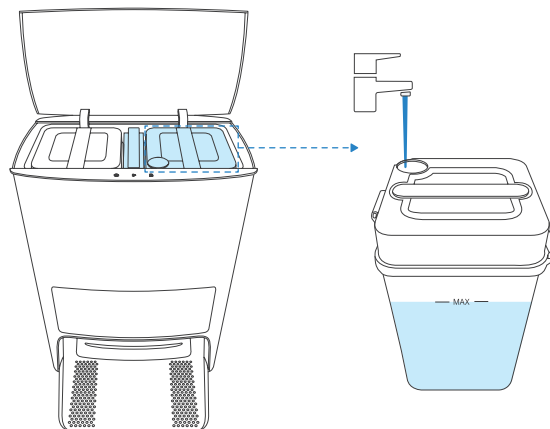

Hinweis: Es wird empfohlen, die ECOVACS DEEBOT Reinigungslösung zu verwenden (separat erhältlich). Die Verwendung einer anderen Reinigungslösung kann zu einem Ausrutschen von DEEBOT, einer Verstopfung des Wassertanks und anderen Problemen führen.

4 Strom einschalten

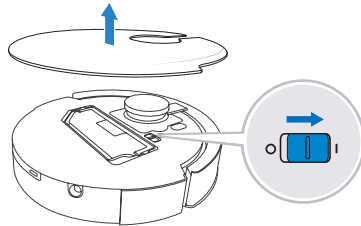

Hinweis: I = EIN, O = AUS.

DEEBOT kann nicht geladen werden, wenn er ausgeschaltet ist.

5 DEEBOT aufladen

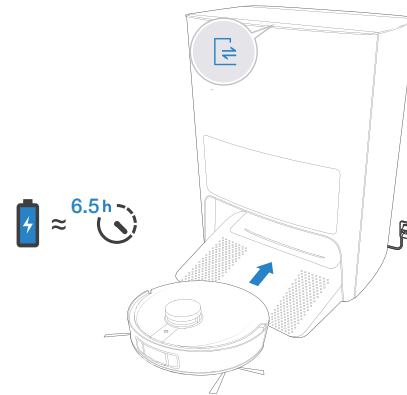

Es wird empfohlen, dass DEEBOT mit der Reinigung von der Station aus beginnt. Verschieben Sie die Station nicht während der Reinigung.

Betrieb von DEEBOT

Wenn Sie zum ersten Mal eine Karte erstellen, folgen Sie bitte den Anweisungen von DEEBOT, um einige kleinere Probleme zu beseitigen. Beispielsweise kann DEEBOT unter Möbeln stecken bleiben. Bitte beachten Sie die folgenden Lösungen:

- ① Heben Sie Möbel, soweit möglich, hoch;
- ② Decken Sie die Möbelunterseite ab;
- ③ Richten Sie eine Virtual Boundary über die App ein.

1 Start

Tippen Sie zum Starten auf  am DEEBOT oder  auf der OMNI Station.

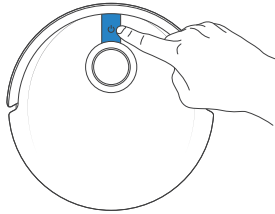

Hinweis:

1. Für die erste Reinigung stellen Sie bitte sicher, dass DEEBOT vollständig aufgeladen ist.
2. Es wird nicht empfohlen, die Wischpad-Platten bei der ersten Reinigung zu montieren.

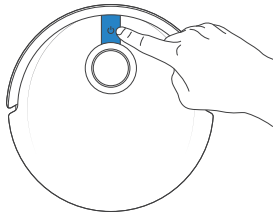

2 Anhalten/Aufwachen

Tippen Sie zum Anhalten auf  am DEEBOT oder  auf der OMNI Station.



Hinweis: Die Anzeigelampe erlischt, nachdem der Roboter für ein paar Minuten angehalten wurde. Drücken Sie die AUTO-Modus-Taste am DEEBOT, um den Roboter aufzuwecken.

3 Zurück zur Station

Tippen Sie 3 Sekunden lang auf , um die aktuelle Aufgabe zu beenden. Tippen Sie auf , um DEEBOT zur OMNI Station zurückzurufen.

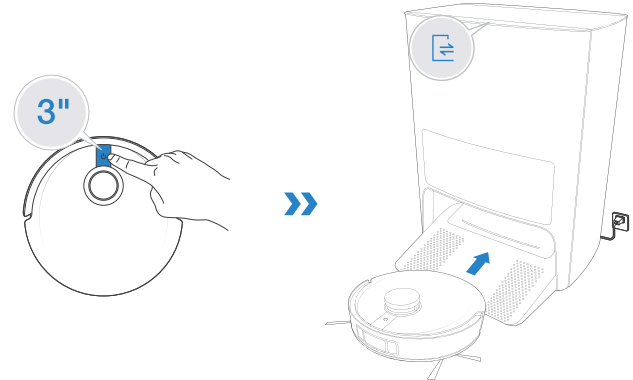

Hinweis: Wenn DEEBOT nicht arbeitet, wird empfohlen, ihn eingeschaltet zu lassen und zu laden.



Wischen

1. Der Behälter in DEEBOT kann automatisch über die OMNI Station nachgefüllt werden.
2. Wenden Sie die Wischfunktion nicht auf dem Teppich an.

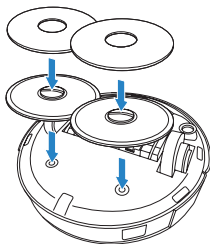
1 Befestigen Sie die Wischpads und die Wischpad-Platten.



2 Mopp

Tippen Sie zum Starten des Wischvorgangs auf  am DEEBOT oder  auf der OMNI Station.

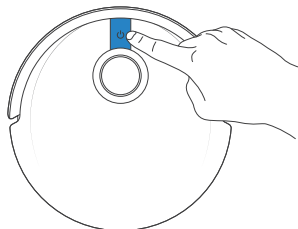

Hinweis:

1. Um die Lebensdauer des Behälters zu verlängern, sollten die waschbaren Wischpads nicht so häufig abgenommen werden.
 2. Verwenden Sie keinen Lappen oder andere Gegenstände, um die Wischpad-Platten nicht zu zerkratzen.
 3. Wenn die ECOVACS HOME App Sie auffordert, das Wischtuch auszutauschen, ersetzen Sie es bitte rechtzeitig.
- Entdecken Sie weiteres Zubehör in der ECOVACS HOME App oder unter <https://www.ecovacs.com/global>.

OMNI Station

1 DEEBOT starten/anhalten

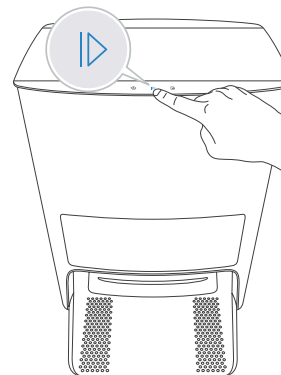

2 DEEBOT zurückrufen

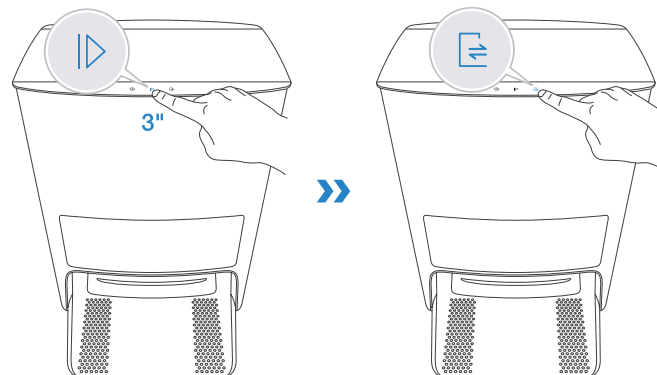

3 DEEBOT von der OMNI Station aus zur Ausfahrt leiten

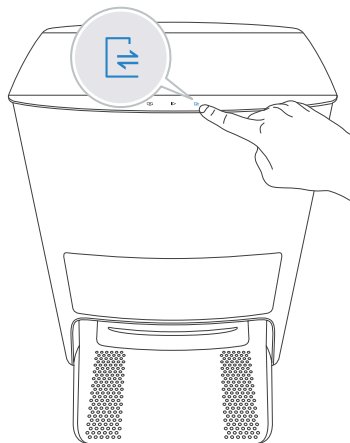

4 Kindersicherung EIN/AUS

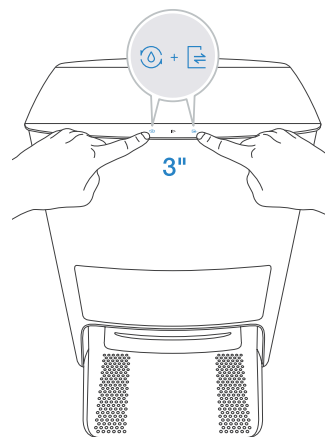

Wenn die Kindersicherung aktiviert ist, werden die Berührungstasten von DEEBOT und die Station gesperrt, um die Sicherheit zu gewährleisten. Wiederholen Sie denselben Schritt, um die Kindersicherung zu deaktivieren.

Regelmäßige Wartung

Führen Sie Wartungsarbeiten und den Austausch von Teilen in den folgenden Zeitabständen durch, damit DEEBOT mit maximaler Leistung läuft:

Roboter	Wartungshäufigkeit	Austauschhäufigkeit
Waschbares Wischtuch	/	Alle 1–2 Monate
Staubbeutel	/	Bei Sprachaufforderungen ersetzen
Seitenbürsten	Einmal alle 2 Wochen	Alle 3–6 Monate
Hauptbürste	Einmal pro Woche	Alle 6–12 Monate
Filterschwamm/Hochleistungsfilter	Einmal pro Woche	Alle 3–6 Monate
TrueDetect 3D-Sensor Visueller AIVI-Erkennungssensor TrueMapping-Abstandssensor Universalrad Absturzsensoren Stoßschiene Ladekontakte Kontakte der OMNI Station	Einmal pro Woche	/
Reinigungsbehälter	Einmal alle 2 Wochen	/
Klarwassertank	Einmal alle 3 Monate	/
Schmutzwasserbehälter	Nach jedem Wischen	/
Behälter zur Staubaufnahme	Einmal pro Monat	/
OMNI Station	Einmal pro Monat	/

Bevor Sie Reinigungs- und Wartungsarbeiten am DEEBOT durchführen, schalten Sie den Roboter AUS und trennen Sie die OMNI Station vom Stromnetz. Zur einfachen Wartung wird ein Multifunktions-Reinigungswerkzeug mitgeliefert. Seien Sie vorsichtig, dieses Reinigungswerkzeug hat scharfe Kanten.

Hinweis: ECOVACS stellt verschiedene Ersatzteile und Anschlussstücke her. Für weitere Informationen zu Ersatzteilen wenden Sie sich bitte an den Kundendienst.

Staubbehälter und Filter pflegen

1



2

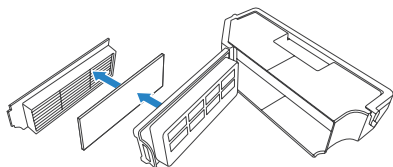

3

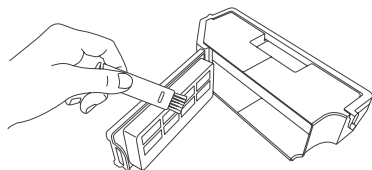

4

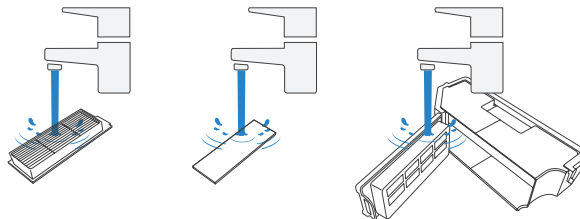

Hinweis:

1. Den Filter wie oben gezeigt mit Wasser abspülen.
2. Den Hochleistungsfiler nicht mit den Fingern oder einer Bürste reinigen.

5

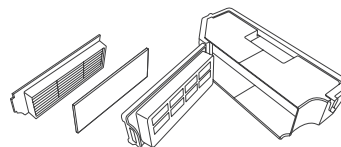

Hinweis:

Den Filter vor Gebrauch vollständig trocknen.
Entdecken Sie weiteres Zubehör in der ECOVACS HOME App oder unter <https://www.ecovacs.com/global>.

Hauptbürste und Seitenbürsten pflegen

Hauptbürste

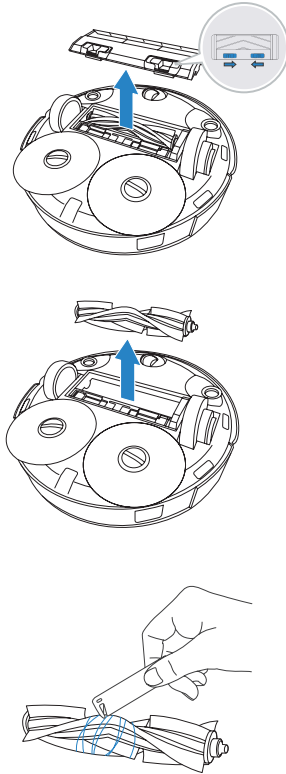

Seitenbürsten

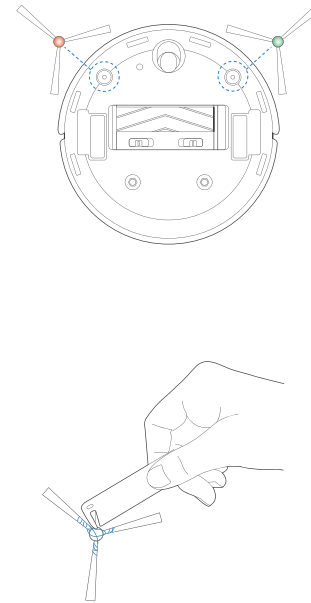

Andere Komponenten pflegen

Hinweis: Wischen Sie die Komponenten mit einem sauberen, trockenen Tuch ab. Vermeiden Sie die Verwendung von Reinigungs sprays oder Reinigungsmitteln.

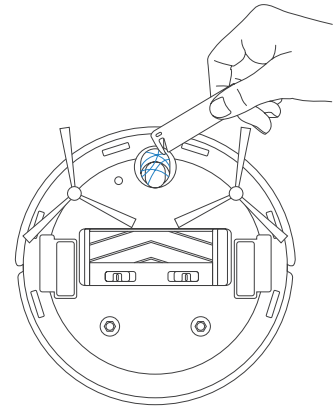
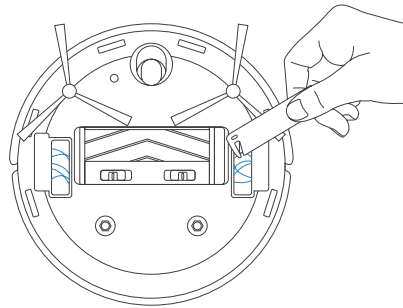
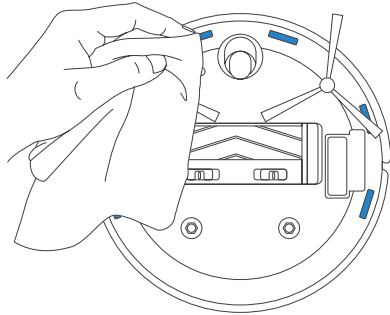
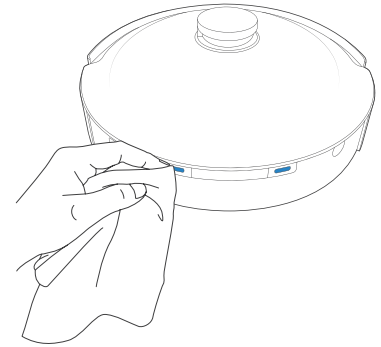
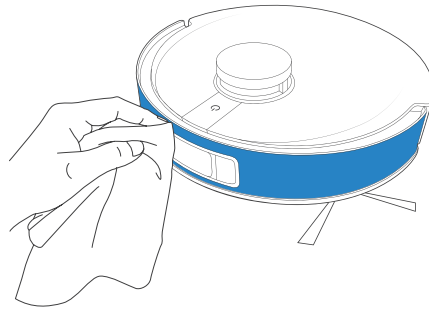
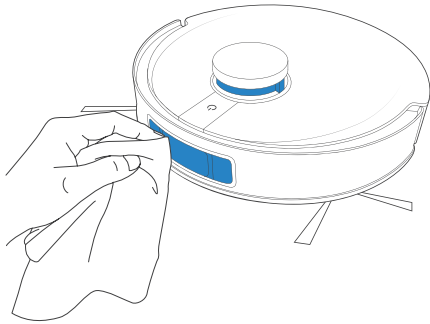

Die OMNI Station pflegen

- 1 Wasser in den Reinigungsbehälter einlassen
- 2 Reinigungsbehälter säubern
- 3 Wasser aus dem Reinigungsbehälter ablassen

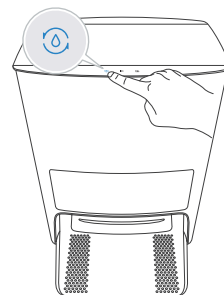
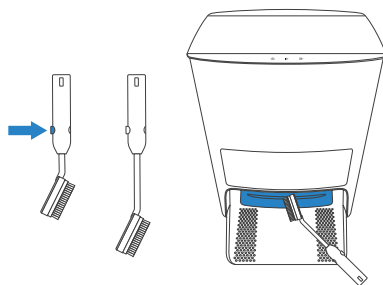
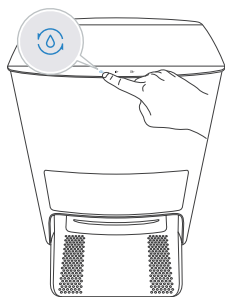

- 4 Schmutzwasserbehälter leeren

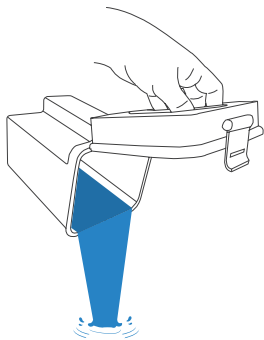

- 5 Klarwasserbehälter-Filter reinigen

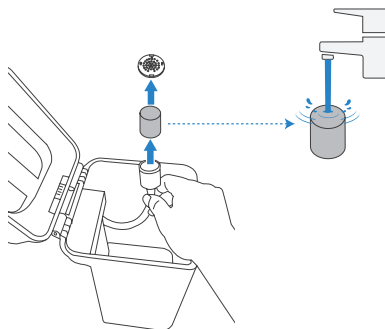

Staubbeutel pflegen

Bevor Sie Reinigungs- und Wartungsarbeiten am DEEBOT durchführen, schalten Sie den Roboter AUS und trennen Sie die OMNI Station vom Stromnetz.

1 Den Staubbeutel entsorgen

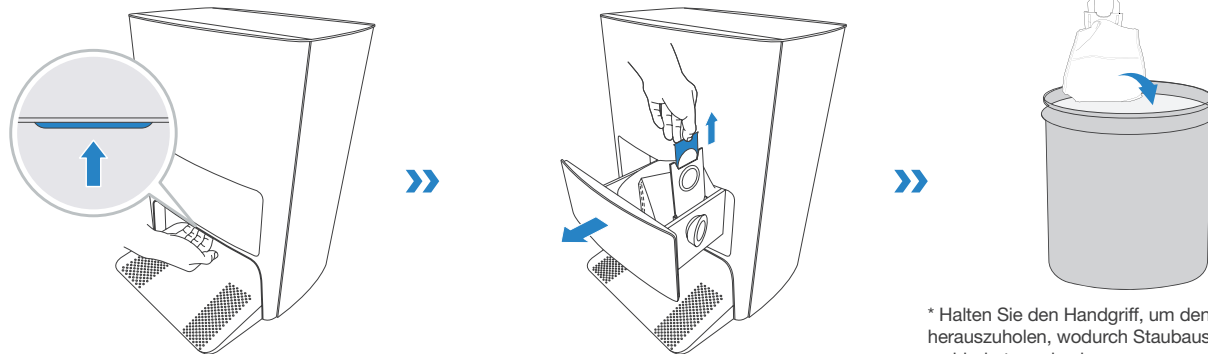

* Halten Sie den Handgriff, um den Staubbeutel herauszuholen, wodurch Staubaustritt effektiv verhindert werden kann.

2 Den Behälter zur Staubaufnahme mit einem trockenen Tuch reinigen und einen neuen Staubbeutel einlegen.

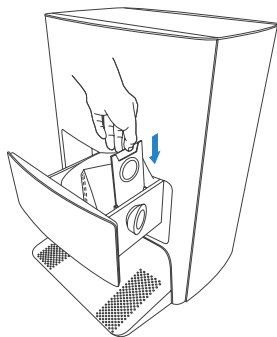

3 Den Behälter zur Staubaufnahme schließen

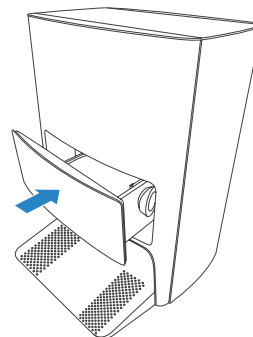

Fehlerbehandlung



Nummer	Fehlfunktion	Mögliche Ursachen	Lösungen
1	DEEBOT kann sich nicht mit der ECOVACS HOME App verbinden.	Falscher Heim-WLAN-Benutzername oder falsches Passwort eingegeben.	Geben Sie den korrekten Heim-WLAN-Benutzernamen und das Passwort ein.
		DEEBOT befindet sich nicht in Reichweite des Heim-WLAN-Signals.	Vergewissern Sie sich, dass sich DEEBOT in Reichweite des Heim-WLAN-Signals befindet.
		DEEBOT befindet sich nicht im Konfigurationszustand.	Stellen Sie sicher, dass DEEBOT an die Stromversorgung angeschlossen und eingeschaltet ist. Öffnen Sie die Abdeckung und drücken Sie die RESET-Taste. DEEBOT wird in den Konfigurationszustand versetzt, wenn Sie eine Sprachaufforderung hören.
		Falsche App installiert.	Bitte laden Sie die ECOVACS-HOME-App herunter und installieren Sie sie.
		Kein gemischtes 2,4-GHz- oder 2,4/5-GHz-Netzwerk verwenden.	DEEBOT unterstützt kein 5G-Netzwerk. Bitte verwenden Sie ein gemischtes 2,4-GHz- oder 2,4/5-GHz-Netzwerk.
2	Die Karte ist verloren.	Das Verschieben von DEEBOT beim Reinigungsvorgang kann dazu führen, dass die Karte verloren geht.	Verschieben Sie DEEBOT an die Vorderseite der Station, um die Karte abzurufen. Die wiederhergestellte Karte finden Sie in der Kartenverwaltung. Tippen Sie auf „Diese Karte verwenden“, um sie abzurufen. Wenn dieses Problem nach dem Ausprobieren der oben genannten Lösungen weiterhin besteht, starten Sie bitte eine erneute Kartierung.
3	Möbelkarte kann nicht auf App erstellt werden.	DEEBOT startet die Reinigung nicht von der Station aus.	DEEBOT muss die Reinigung von der Station aus starten.
		Das Verschieben von DEEBOT beim Reinigungsvorgang kann dazu führen, dass die Karte verloren geht.	Verschieben Sie DEEBOT während der Reinigung möglichst nicht so weit.
		Die automatische Reinigung ist nicht abgeschlossen.	Stellen Sie sicher, dass DEEBOT nach der Reinigung automatisch zur Station zurückkehrt.
4	Die DEEBOT-Seitenbürsten fallen während des Einsatzes heraus.	Die Seitenbürsten sind nicht ordnungsgemäß installiert.	Achten Sie bei der Installation darauf, dass die Seitenbürsten einrasten.

Nummer	Fehlfunktion	Mögliche Ursachen	Lösungen
5	Kein Signal gefunden. Kann nicht zur Station zurückkehren.	Die Station ist falsch platziert.	Bitte platzieren Sie die Station korrekt, gemäß den Anweisungen im Abschnitt [Aufladen von DEEBOT] .
		Die Station wird nicht mit Strom versorgt oder wurde manuell verschoben.	Überprüfen Sie, ob die Station an die Stromversorgung angeschlossen ist. Verschieben Sie die Station nicht manuell.
		DEEBOT startet die Reinigung nicht von der Station aus.	Es wird empfohlen, dass DEEBOT mit der Reinigung von der Station aus beginnt.
		Die Laderoute ist blockiert. Zum Beispiel ist die Tür des Raumes mit der Station geschlossen.	Halten Sie die Laderoute frei.
6	DEEBOT kehrt zur Station zurück, bevor er die Reinigung beendet hat.	Der Raum ist so groß, dass DEEBOT zum Aufladen zurückkehren muss.	Bitte aktivieren „Kontinuierliche Reinigung“. Für weitere Details folgen Sie bitte den Anweisungen in der App.
		DEEBOT kann bestimmte Bereiche, die durch Möbel oder Barrieren blockiert sind, nicht erreichen.	Räumen Sie den zu reinigenden Bereich auf, indem Sie Möbel und kleine Gegenstände an ihren richtigen Platz stellen.
7	DEEBOT kann nicht aufgeladen werden.	DEEBOT ist nicht eingeschaltet.	Schalten Sie DEEBOT ein.
		Die Ladekontakte von DEEBOT sind nicht mit den Kontakten der Station verbunden.	Stellen Sie sicher, dass die Ladekontakte des Roboters mit den Kontakten der Station verbunden sind und die Taste AUTO-Modus blinkt. Prüfen Sie, ob die Ladekontakte von DEEBOT und der Station schmutzig sind. Bitte reinigen Sie diese Teile gemäß den Anweisungen im Abschnitt [Wartung] .
		Die Station ist nicht an die Stromversorgung angeschlossen.	Vergewissern Sie sich, dass die Station an die Stromversorgung angeschlossen ist.
		Der Akku wird überladen, wenn DEEBOT für längere Zeit nicht verwendet wird.	Es wird empfohlen, DEEBOT regelmäßig zu verwenden. Wenn der Akku nicht aufgeladen werden kann, weil er längere Zeit nicht verwendet wurde, wenden Sie sich bitte an den Kundendienst, um Hilfe zu erhalten.
8	Der Betrieb ist während der Reinigung sehr laut.	Seitenbürsten und Hauptbürste haben sich verfangen. Staubbehälter und Filter sind blockiert.	Es wird empfohlen, die Seitenbürsten, die Hauptbürste, den Staubbehälter, den Filter usw. regelmäßig zu reinigen.
		DEEBOT befindet sich im Max-Modus.	Wechseln Sie in den Standardmodus.
9	DEEBOT bleibt während der Arbeit stecken und stoppt.	DEEBOT hat sich mit etwas auf dem Boden verheddert (elektrische Kabel, Vorhänge, Teppichfransen usw.).	DEEBOT wird auf verschiedene Weise versuchen, sich zu befreien. Wenn dies nicht erfolgreich ist, entfernen Sie die Hindernisse manuell und starten Sie neu.
		DEEBOT könnte unter Möbeln mit einem Zugang in ähnlicher Höhe feststecken.	Bitte legen Sie über die ECOVACS HOME App eine physische Barriere oder eine Virtual Boundary fest.

Nummer	Fehlfunktion	Mögliche Ursachen	Lösungen
9	DEEBOT bleibt während der Arbeit stecken und stoppt.	DEEBOT hat sich mit etwas auf dem Boden verheddert (elektrische Kabel, Vorhänge, Teppichfransen usw.).	DEEBOT wird auf verschiedene Weise versuchen, sich zu befreien. Wenn dies nicht erfolgreich ist, entfernen Sie die Hindernisse manuell und starten Sie neu.
		DEEBOT könnte unter Möbeln mit einem Zugang in ähnlicher Höhe feststecken.	Bitte legen Sie über die ECOVACS HOME App eine physische Barriere oder eine Virtual Boundary fest.
10	Während der Reinigung scheint DEEBOT die Route verlassen zu haben, die Schräglaufe einzunehmen, eine wiederholte Reinigung durchzuführen, Staubaustritt in kleinen Flächen zuzulassen und so weiter. (Bei einer größeren Fläche, die zeitweise nicht gereinigt wurde, wird DEEBOT den Austritt selbstständig ausgleichen. Manchmal wird DEEBOT einen gereinigten Raum erneut befahren, um fehlende Bereiche zu finden.)	Herumliegende Gegenstände, wie Kabel und Hausschuhe, beeinflussen den normalen Betrieb von DEEBOT.	Herumliegende Kabel, Hausschuhe und andere Gegenstände vor der Reinigung wegräumen. Lassen Sie, soweit möglich, keine Gegenstände auf dem Boden herumliegen. Wenn ein Bereich vergessen wird, wird DEEBOT dies selbst korrigieren, also bitte nicht dabei stören (wie z. B. durch Verschieben oder Blockieren der Route von DEEBOT).
		Es kann sein, dass die Antriebsräder auf dem Boden ausrutschen, wenn DEEBOT an Stufen, Schwellen und Türleisten hochfährt und dadurch das Erfassen der gesamten häuslichen Umgebung beeinflusst wird.	Es wird empfohlen, die Tür dieses Bereichs zu schließen und den Bereich separat zu reinigen. Nach der Reinigung kehrt DEEBOT zum Startort zurück. Sie können ihn aber trotzdem ohne Weiteres verwenden.
		Das Arbeiten auf frisch gewachsenen und polierten Böden oder glatten Fliesen sorgt dafür, dass die Reibung zwischen den Antriebsrädern und dem Boden geringer ist.	Bitte warten Sie, bis das Bohnerwachs vor der Reinigung trocknet.
		Aufgrund unterschiedlicher häuslicher Umgebungen können einige Bereiche nicht gereinigt werden.	Räumen Sie die häusliche Umgebung auf, um sicherzustellen, dass DEEBOT zur Reinigung einfahren kann.
		Der TrueMapping-Abstandssensor ist schmutzig oder durch Fremdkörper blockiert.	Wischen Sie den TrueMapping-Abstandssensor mit einem sauberen weichen Tuch ab oder entfernen Sie die Fremdkörper.
11	Video-Manager lässt sich nicht öffnen oder hat keinen Bildschirm.	WLAN-Verbindung fehlgeschlagen.	Überprüfen Sie den Status der WLAN-Verbindung. DEEBOT muss sich in einem Bereich mit gutem WLAN-Signal befinden, um den Video-Manager zu aktivieren.
		Video-Manager ist nicht autorisiert.	Bitte überprüfen Sie Ihre Zustimmung zur Datenschutzrichtlinie, bevor Sie den Roboter verwenden.
		Aufgrund der Netzwerklatenz kommt es vor, dass Sie den Video-Manager zeitweise nicht öffnen können.	Versuchen Sie es später noch einmal.
		Der visuelle AIVI-Erkennungssensor ist blockiert.	Entfernen Sie die Abdeckung.

Nummer	Fehlfunktion	Mögliche Ursachen	Lösungen
12	Verzögerung bei der Fernbedienung.	Das WLAN-Signal ist schlecht, wodurch das Laden des Videos langsam ist.	Verwenden Sie DEEBOT in Bereichen mit gutem WLAN-Signal.
13	Visueller AIVI-Erkennungssensor kann Objekte nicht erkennen.	Der Reinigungsbereich ist nicht gut beleuchtet.	Die intelligente Erkennung erfordert eine ausreichende Beleuchtung. Bitte stellen Sie sicher, dass die zu reinigenden Bereiche gut beleuchtet sind.
		Die Linse des visuellen AIVI-Erkennungssensors ist verschmutzt oder blockiert.	Reinigen Sie die Linse mit einem sauberen, weichen Tuch und stellen Sie sicher, dass der Sensor nicht blockiert ist. Vermeiden Sie die Verwendung von Reinigungsmittel oder Reinigungsspray.
14	Nach der Rückkehr zur Station entleert DEEBOT den Staubbehälter nicht.	Der Behälter zur Staubaufnahme ist nicht geschlossen.	Bitte schließen Sie den Behälter zur Staubaufnahme.
		Der Staubbeutel ist nicht in der Station eingelegt.	Legen Sie den Staubbeutel ein und schließen Sie den Behälter zur Staubaufnahme.
		Das manuelle Verschieben von DEEBOT zurück zur Station löst möglicherweise nicht die Funktion „Automatische Absaugung“ aus.	Es wird empfohlen, DEEBOT selbstständig zur Station zurückkehren zu lassen. Bitte verschieben Sie ihn nicht manuell.
		DEEBOT kehrt im Video-Manager-Modus automatisch zur Station zurück.	DEEBOT führt im Video-Manager-Modus keine Reinigung durch und leert nicht den Staubbehälter. Dies ist normal, Sie können ihn aber ohne Weiteres verwenden.
		Im Nicht Stören-Modus leert DEEBOT den Staubbehälter nach der Rückkehr zur Station nicht.	Brechen Sie den Nicht stören-Modus in der ECOVACS HOME App ab oder starten Sie die Leerung des Staubbehälters manuell.
		Die Station erkennt eine Abnahme der Entleerungsleistung.	Ersetzen Sie den Staubbeutel gemäß dem Abschnitt [Wartung] und schließen Sie den Behälter zur Staubaufnahme. Wenn Sie von der ECOVACS HOME App dazu aufgefordert werden, können Sie den noch nicht vollen Staubbeutel wieder einlegen.
		Wenn die oben genannten möglichen Ursachen ausgeschlossen wurden, sind eventuell die Komponenten der Station nicht in Ordnung.	Bitte wenden Sie sich an den Kundendienst, um Hilfe zu erhalten.

Nummer	Fehlfunktion	Mögliche Ursachen	Lösungen
15	Staubbehälter konnte nicht entleert werden.	Die Station erkennt eine Abnahme der Entleerungsleistung.	Ersetzen Sie den Staubbeutel gemäß dem Abschnitt [Wartung] und schließen Sie den Behälter zur Staubaufnahme. Wenn Sie von der App dazu aufgefordert werden, können Sie den noch nicht vollen Staubbeutel wieder einlegen.
		Der Auslass des Staubbehälters wird durch Fremdkörper blockiert.	Entfernen Sie den Staubbehälter und reinigen Sie die Fremdkörper am Auslass.
16	Das Innere des Behälters zur Staubaufnahme ist verschmutzt.	Feine Partikel gelangen über den Staubbeutel in das Innere des Behälters zur Staubaufnahme.	Reinigen Sie den Behälter zur Staubaufnahme von innen.
		Der Staubbeutel ist kaputt.	Überprüfen Sie den Staubbeutel. Ersetzen Sie ihn.
17	Asche tritt während der Arbeit aus.	Der Auslass des Staubbehälters wird durch Fremdkörper blockiert.	Entfernen Sie den Staubbehälter und reinigen Sie die Fremdkörper am Auslass.
18	Die Wischpad-Platte lässt sich nicht drehen.	Die Wischpad-Platte wird durch Fremdkörper blockiert.	Entfernen Sie die Fremdkörper.
19	DEEBOT reagiert nicht auf die Anweisungen der Station.	DEEBOT ist zu weit von der Station entfernt.	Wenn er über die verfügbare Entfernung hinausgeht, kann die ECOVACS HOME App auch für den Betrieb von DEEBOT verwendet werden.
		DEEBOT und die Station sind nicht gekoppelt.	Trennen Sie die Station und warten Sie für 10 Sekunden, stecken Sie dann den Stecker wieder ein. Schalten Sie den Roboter aus und schalten Sie ihn dann wieder ein. Schieben Sie den Roboter manuell bis zur Station und stellen Sie sicher, dass die Ladestifte korrekt angeschlossen sind. Dann beginnt DEEBOT mit dem Aufladen, und die Sprachansagen sind erfolgreich gekoppelt.
20	Kindersicherung konnte nicht aktiviert werden.	Unterbrechung der Kommunikation zwischen der Station und DEEBOT (zum Beispiel: große Entfernung oder viele Trennwände)	Verschieben Sie DEEBOT in die Nähe der Station, um eine reibungslose Kommunikation zu gewährleisten, und aktivieren Sie dann die Kindersicherung.
21	Die Antriebsräder sind blockiert.	Die Antriebsräder sind durch Fremdkörper blockiert.	Bitte drehen und drücken Sie auf die Antriebsräder, um zu überprüfen, ob ein Fremdkörper eingedrungen ist oder feststeht. Wenn Fremdkörper vorhanden sind, entfernen Sie sie bitte rechtzeitig. Wenn dieses Problem weiterhin besteht, wenden Sie sich bitte an den Kundendienst, um Hilfe zu erhalten.

Nummer	Fehlfunktion	Mögliche Ursachen	Lösungen
22	Wenn der Reinigungsbehälter voll Wasser ist und nicht ausgesaugt werden kann, wird per Sprachmeldung darauf hingewiesen, dass der Reinigungsbehälter voll ist.	Der Schmutzwasserbehälter ist nicht ordnungsgemäß installiert.	Drücken Sie den Schmutzwasserbehälter leicht nach unten, um sicherzustellen, dass er ordnungsgemäß installiert ist.
		Die Dichtungsstopfen im Schmutzwasserbehälter sind nicht ordnungsgemäß installiert.	Vergewissern Sie sich, dass die Dichtungsstopfen ordnungsgemäß installiert sind.
		Die Station kann Wasser nicht normal ablassen.	Tippen Sie zweimal auf  , um zu sehen, ob die Station das Wasser ordnungsgemäß ansaugen kann. Wenn das Problem während des Reinigungsvorgangs der Wischpads auftritt, drücken und halten Sie die Taste  , um die Aufgabe abzuschließen, und tippen Sie dann zweimal auf  , um zu sehen, ob die Station das Wasser ordnungsgemäß ansaugen kann. Wenn das Wasser erfolgreich angesaugt wurde, wischen Sie den Wasserüberlaufsensor des Reinigungsbehälters trocken. Wenn die Station kein Wasser ansaugt, kontrollieren Sie den Bereich zwischen dem Schmutzwasserbehälter und der Station auf Fremdkörper und reinigen Sie ihn.
		Der Sauganschluss des Reinigungsbehälters wird durch Fremdkörper blockiert.	Stellen Sie sicher, dass sich kein Fremdkörper in der Saugöffnung des Reinigungsbehälters befindet.
		Die Sprachaufforderung ist nach dem Versuch der oben genannten Lösungen noch vorhanden.	Trennen Sie die Station und schließen Sie sie erneut an. Wenn dieses Problem weiterhin besteht, wenden Sie sich bitte an den Kundendienst, um Hilfe zu erhalten.

Technische Spezifikationen

Modell	DEX11
Nenningangsleistung	20 V \equiv 2 A
Modell der OMNI Station	CH2103
Nenningangsleistung	220–240 V \sim 50–60 Hz 0,3 A
Nennleistung	20 V \equiv 2 A
Frequenzbänder	2.400–2.483,5 MHz
Vernetzte Standby-Leistung	Weniger als 2,00 W

Die Ausgangsleistung des WLAN-Moduls beträgt weniger als 100 mW.

Hinweis: Zur kontinuierlichen Produktverbesserung können technische Spezifikationen und Designvorgaben geändert werden.

Entdecken Sie weiteres Zubehör unter <https://www.ecovacs.com/global>.

Instrucciones de seguridad importantes

INSTRUCCIONES DE SEGURIDAD IMPORTANTES

Al usar un Aparato eléctrico, siempre se deben seguir las precauciones básicas, incluidas las siguientes:

LEA TODAS LAS INSTRUCCIONES ANTES DE USAR ESTE APARATO GUARDE ESTAS INSTRUCCIONES

1. Este Aparato puede ser utilizado por niños a partir de 8 años y personas con capacidades físicas, sensoriales o mentales reducidas o con falta de experiencia y conocimiento si han recibido supervisión o instrucción sobre el uso del Aparato de forma segura y comprenden los peligros involucrados. Los niños no deben jugar con el Aparato. Los niños no deben realizar la limpieza y el mantenimiento sin supervisión.
2. Despeje el área a limpiar. Retire los cables de alimentación y los objetos pequeños del suelo que puedan enredar el Aparato. Coloque los flecos de la alfombra debajo de

la base de la alfombra y levante elementos como cortinas y manteles del suelo.

3. Si hay una caída en el área de limpieza debido a un escalón o escaleras, debe operar el Aparato para asegurarse de que pueda detectar el escalón sin caer por el borde. Puede ser necesario colocar una barrera física en el borde para evitar que la unidad se caiga. Asegúrese de que la barrera física no sea un peligro de tropiezo.
4. Úselo únicamente como se describe en este manual. Utilice únicamente accesorios recomendados o vendidos por el fabricante.
5. Asegúrese de que la tensión de la fuente de alimentación coincida con la tensión de alimentación marcada en la estación OMNI.
6. **ÚNICAMENTE** para uso doméstico en INTERIORES. No utilice el Aparato en entornos al aire libre, comerciales o industriales.

7. Utilice únicamente la batería recargable original y la estación OMNI que el fabricante proporcionó con el Aparato. Se prohíbe el uso de pilas no recargables.
8. No lo use sin el contenedor de polvo y/o los filtros en su lugar.
9. No opere el Aparato en un área donde haya velas encendidas u objetos frágiles.
10. No lo use en ambientes extremadamente calientes o fríos (por debajo de $-5^{\circ}\text{C}/23^{\circ}\text{F}$ o por encima de $40^{\circ}\text{C}/104^{\circ}\text{F}$).
11. Mantenga el cabello, la ropa suelta, los dedos y todas las partes del cuerpo alejados de las aberturas y las partes móviles.
12. No opere el Aparato en una habitación donde duerma un bebé o un niño.
13. No utilice el Aparato en superficies mojadas o con agua estancada.
14. No permita que el Aparato recoja objetos grandes como piedras, trozos de papel grandes o cualquier elemento que pueda obstruir el Aparato.
15. No utilice el Aparato para recoger materiales inflamables o combustibles como gasolina, tóner de impresora o fotocopiadora, ni lo utilice en áreas donde puedan estar presentes.
16. No utilice el Aparato para recoger nada que se esté quemando o humeando, como cigarrillos, fósforos, cenizas calientes o cualquier cosa que pueda provocar un incendio.
17. No introduzca objetos en la entrada de succión. No lo use si la entrada de succión está bloqueada. Mantenga la entrada libre de polvo, pelusa, cabello o cualquier cosa que pueda reducir el flujo de aire.
18. Tenga cuidado de no dañar el cable de alimentación. No tire ni transporte el Aparato o la estación OMNI del cable de alimentación, no utilice el cable de alimentación como asa, no cierre una puerta en el cable de alimentación ni tire del cable de alimentación por bordes o esquinas afilados. No pase el Aparato sobre el cable de alimentación. Mantenga el cable de alimentación alejado de superficies calientes.

19. Si el cable de alimentación está dañado, debe ser reemplazado por el fabricante o su agente de servicio para evitar peligros.
20. No utilice la estación OMNI si está dañada. La fuente de alimentación no debe repararse ni utilizarse más si está dañada o defectuosa.
21. No lo utilice con un cable de alimentación o receptáculo dañado. No utilice el Aparato o la estación OMNI si no funciona correctamente, se ha caído, se ha dañado, se ha dejado al aire libre o ha entrado en contacto con el agua. Debe ser reparado por el fabricante o su agente de servicio para evitar un peligro.
22. Apague el interruptor de alimentación antes de limpiar o dar mantenimiento al Aparato.
23. El enchufe debe retirarse del receptáculo antes de limpiar o realizar el mantenimiento de la estación OMNI.
24. Retire el Aparato de la estación OMNI y apague el interruptor de alimentación del Aparato antes de quitar la batería para desechar del Aparato.
25. La batería debe retirarse y desecharse de acuerdo con las leyes y normativas locales antes de desechar el Aparato.
26. Deseche las baterías usadas de acuerdo con las leyes y regulaciones locales.
27. No incinere el Aparato incluso si está muy dañado. Las baterías pueden explotar en caso de incendio.
28. Cuando no utilice la estación OMNI durante un período prolongado, desenchúfela.
29. El Aparato debe utilizarse de acuerdo con las instrucciones de este Manual de instrucciones. ECOVACS ROBOTICS no se hace responsable de ningún daño o lesión causados por un uso indebido.
30. El robot contiene baterías que solo pueden ser reemplazadas por personas cualificados. Para reemplazar la batería del robot, póngase en contacto con el Servicio de atención al cliente.
31. Si el robot no se va a utilizar durante mucho tiempo, APAGUE el robot para almacenarlo y desenchufe la estación OMNI.

32. ADVERTENCIA: Para recargar la batería, utilice únicamente la unidad de alimentación desmontable CH2103 suministrada con el Aparato.







Para satisfacer los requisitos de exposición a RF, debe mantenerse una distancia de separación de 20 cm o más entre este dispositivo y las personas durante el funcionamiento del dispositivo.

Para garantizar el cumplimiento, no se recomiendan las operaciones a una distancia menor que esta. La antena utilizada para este transmisor no debe colocarse junto con ninguna otra antena o transmisor.

Actualización del dispositivo

Por lo general, algunos dispositivos se actualizan cada dos meses, pero no siempre de forma tan específica.

Algunos dispositivos, especialmente los que se pusieron a la venta hace más de tres años, solo se actualizarán si se encuentra y se soluciona una vulnerabilidad crítica.

	Clase II
	Transformador de aislamiento de seguridad a prueba de cortocircuitos
	Fuente de alimentación conmutada
	Sólo para uso en interiores
	Corriente continua
	Corriente alterna

Para países de la UE

Para obtener información sobre la Declaración de conformidad de la UE, visite <https://www.ecovacs.com/global/compliance>.



Eliminación correcta de este producto

Esta marca indica que este producto no debe desecharse con otros residuos domésticos en toda la UE. Para evitar posibles daños al medio ambiente o la salud humana debido a la eliminación no controlada de desechos, reciclelos de manera responsable para promover la reutilización sostenible de los recursos materiales. Para reciclar su dispositivo usado, utilice los sistemas de devolución y recogida o póngase en contacto con el minorista donde compró el producto. Ellos pueden reciclar este producto de forma segura.

La vigilancia remota es para el uso privado absoluto en lugares privados y no públicos para la autoprotección pura y el control único previsto. Tenga en cuenta las obligaciones legales locales basadas en la protección de datos en caso de uso. No es para vigilancia de lugares públicos, especialmente con intención clandestina y/o por parte del empleador sin motivos justificados. Dicho uso no justificado queda a entera responsabilidad del usuario.

Contenidos del paquete

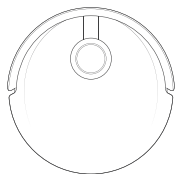

Robot

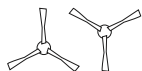

Cepillos laterales
dobles



Bayetas de
fregado lavables

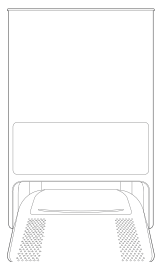

Estación OMNI

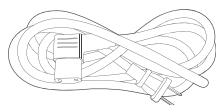

Cable de alimentación

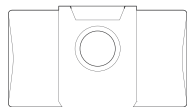

Bolsa de
polvo

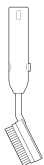

Cepillo de limpieza



Manual de
instrucciones

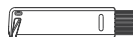

Herramienta de
limpieza multifunción

Diagrama del producto

Robot

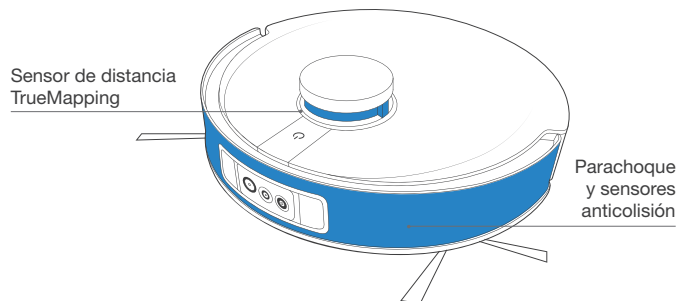
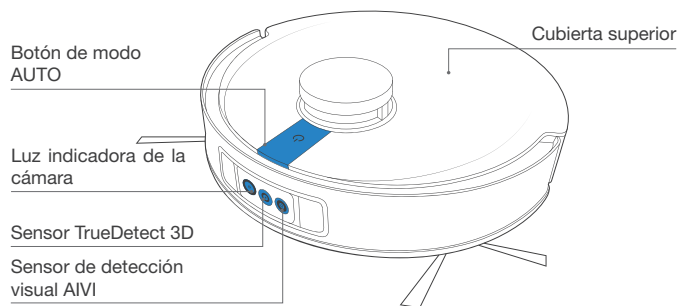

Nota: Las figuras e ilustraciones son solo de referencia y pueden diferir de la apariencia real del producto. El diseño y las especificaciones del producto están sujetos a cambios sin previo aviso.

Botón de reinicio

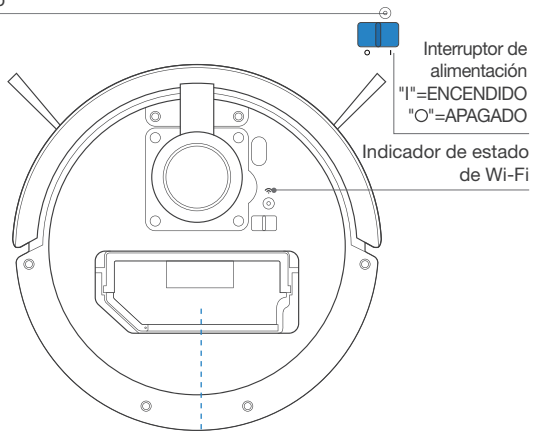

Contenedor de polvo

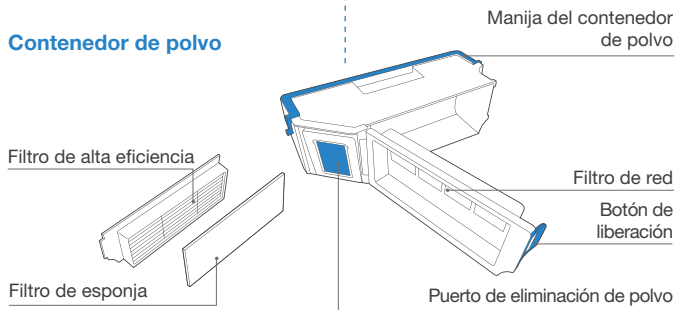

Vista inferior

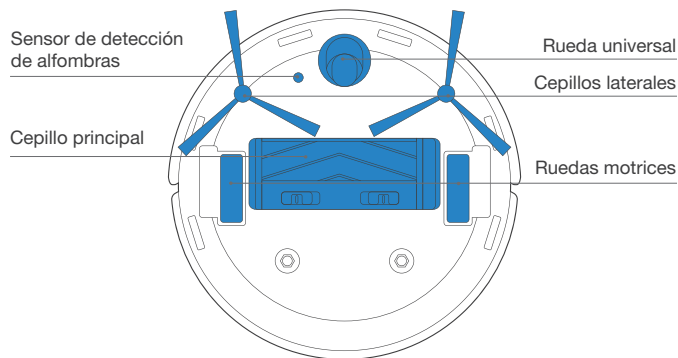

Sensores anti-caída

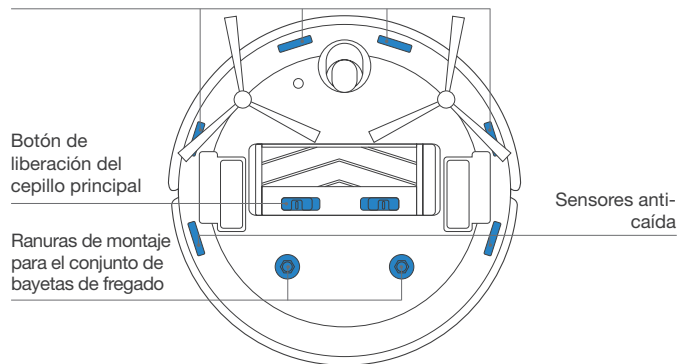

Estación OMNI

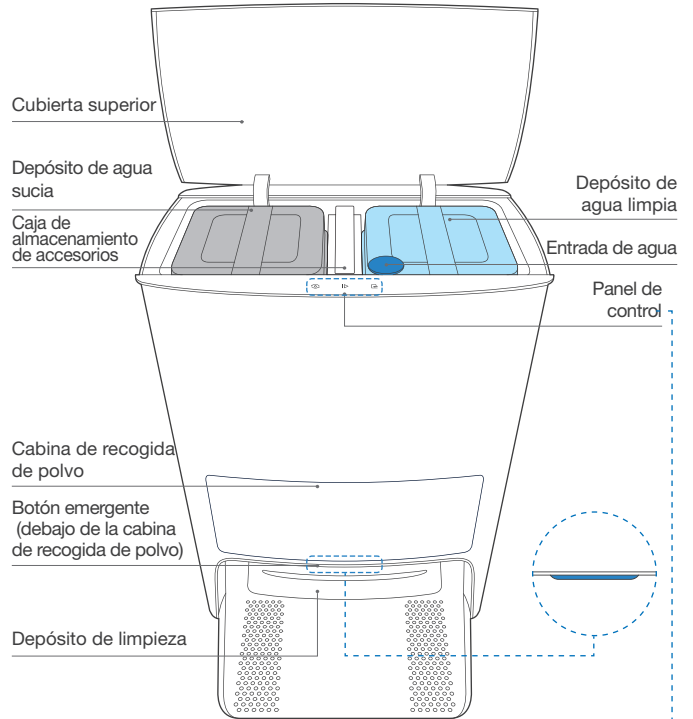

Botón del panel de control

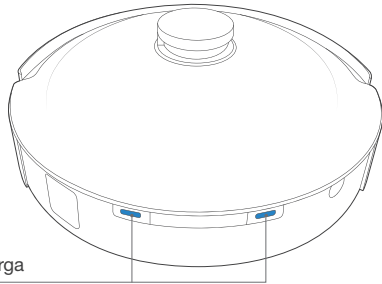
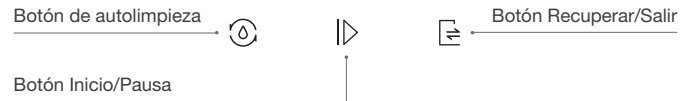

Contactos de carga

Conjunto de bayetas de fregado

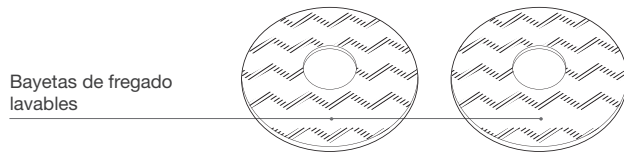

Bayetas de fregado lavables

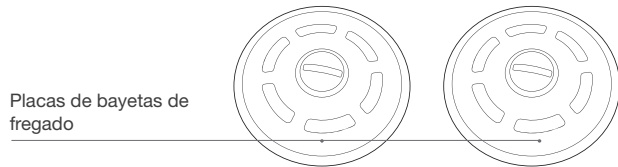

Placas de bayetas de fregado

Caja de almacenamiento de accesorios

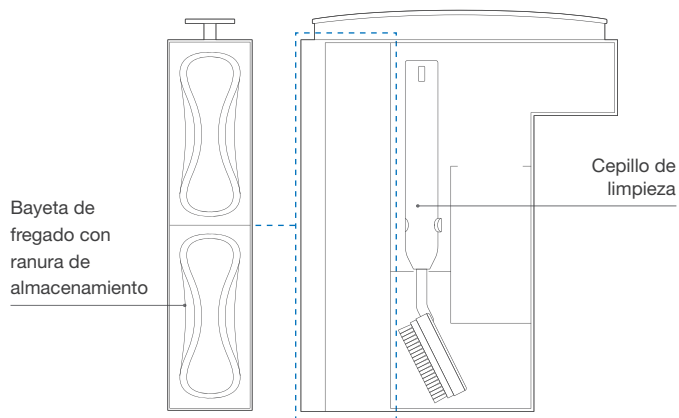

Bolsa de polvo

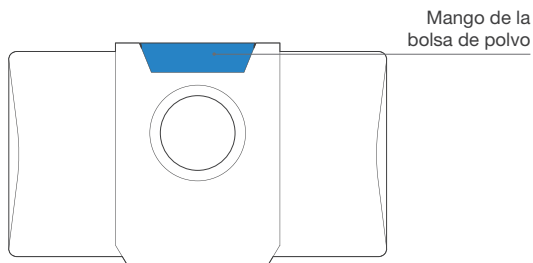

Notas previas a la limpieza

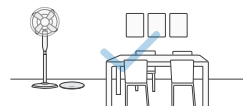

Ordene la zona que va a limpiar colocando los muebles, como sillas, en su lugar apropiado.



Durante el primer uso, asegúrese de que la puerta de cada habitación esté abierta para ayudar al DEEBOT a explorar completamente su casa.

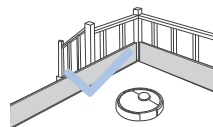

Puede ser necesario colocar una barrera física en el borde de una caída para evitar que la unidad se caiga por el borde.



Asegúrese de que las zonas que se van a limpiar estén bien iluminadas para que la detección visual funcione correctamente. Retire los cables de alimentación y los objetos pequeños del suelo para garantizar la eficacia de la limpieza.



Retire los objetos, incluidos cables, paños, zapatillas, etc. del suelo para mejorar la eficacia de la limpieza.



Limpie el sensor de detección visual AIVI y el sensor de distancia TrueMapping con un trapo limpio y evite usar detergente o aerosol de limpieza.



Antes de usar el producto sobre una alfombra con bordes con borlas, doble los bordes de la alfombra hacia abajo.



No se pare en espacios estrechos, como pasillos, y asegúrese de no bloquear el sensor de detección.

Inicio rápido

Antes de utilizar el DEEBOT, retire todas las películas protectoras o tiras protectoras del DEEBOT y de la estación OMNI.

Instale el cepillo lateral.

Asegúrese de que el color del cepillo lateral coincida con el de la ranura de montaje.

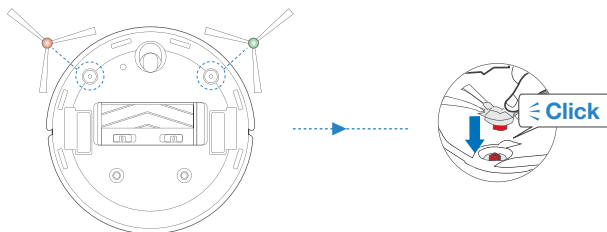

Aplicación ECOVACS HOME

Para disfrutar de todas las funciones disponibles, se recomienda controlar su DEEBOT a través de la aplicación ECOVACS HOME.

Antes de comenzar, asegúrese de que:

- Su teléfono móvil está conectado a una red Wi-Fi.
- La señal inalámbrica de banda de 2,4 GHz o 2,4/5 GHz está habilitada en su router.
- La luz indicadora de Wi-Fi del DEEBOT parpadea lentamente.



Luz indicadora de Wi-Fi

	Parpadeando lentamente	Desconectado del Wi-Fi o esperando conexión Wi-Fi
	Parpadeando rápidamente	Conectándose a Wi-Fi
	Fija	Conectado a Wi-Fi

Conexión Wi-Fi

Antes de la configuración de Wi-Fi, asegúrese de que el DEEBOT, el teléfono móvil y la red de Wi-Fi cumplan con los siguientes requisitos.

Requisitos del DEEBOT y del teléfono móvil

- El DEEBOT está completamente cargado y el interruptor de alimentación del DEEBOT está encendido.
- La luz de estado de Wi-Fi parpadea lentamente.
- Desactive los datos móviles del teléfono móvil (puede volver a activarlos después de la configuración).

Requisitos de la red de Wi-Fi

- Está utilizando una red mixta de 2,4 GHz o 2,4/5 GHz.
- Su enrutador admite el protocolo IPv4 y 802.11 b/g/n.
- No utilice una VPN (red privada virtual) o un servidor proxy.
- No utilice una red oculta.
- WPA y WPA2 con cifrado TKIP, PSK, AES/CCMP.
- WEP EAP (protocolo de autenticación empresarial) no es compatible.
- Utilice los canales de Wi-Fi 1-11 en Norteamérica y los canales 1-13 fuera de Norteamérica
- América (consulte la agencia reguladora local).
- Si está utilizando un repetidor/extensor de red, el nombre de red (SSID) y la contraseña son los mismos que su red principal.

Tenga en cuenta que la realización de funciones inteligentes, como el inicio remoto, la interacción de voz, la visualización de mapas 2D/3D y la configuración de control, así como la limpieza personalizada (dependiendo de los diferentes productos) requiere que los usuarios descarguen y utilicen la aplicación ECOVACS HOME, que se actualiza constantemente. Debe aceptar nuestra Política de privacidad y Acuerdo de usuario antes de que podamos procesar parte de su información básica y necesaria y permitirle utilizar el producto. Si no está de acuerdo con nuestra Política de privacidad y Acuerdo de usuario, algunas de las funciones inteligentes mencionadas anteriormente no se pueden realizar a través de la aplicación ECOVACS HOME, pero puede seguir utilizando las funciones básicas de este producto para el funcionamiento manual.

Carga del DEEBOT

1 Monte la estación OMNI

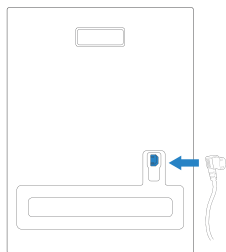

2 Colocación de la estación OMNI

Mantenga la zona de alrededor de la estación despejada de objetos y superficies reflectantes.

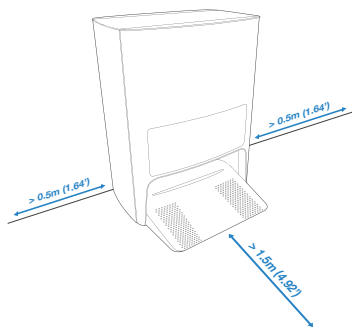

* Si hay objetos reflectantes, como espejos y líneas de rodapié reflectantes cerca de la estación, se deben cubrir los 14 cm inferiores. No coloque la estación bajo la luz solar directa. Se recomienda colocar la estación en un suelo duro para experimentar todas las funciones del robot.

3 Añada agua al depósito de agua limpia

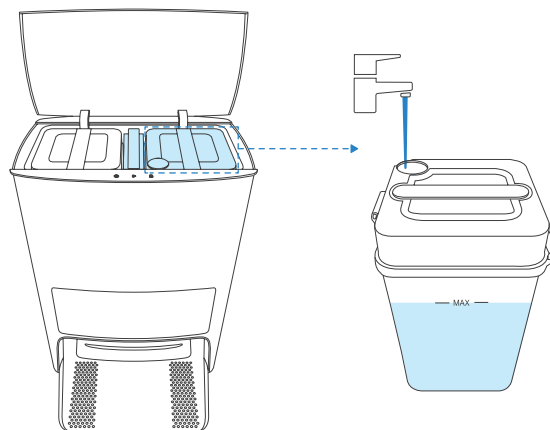

Nota: Se recomienda utilizar la solución de limpieza ECOVACS DEEBOT (se vende por separado). El uso de otra solución limpiadora puede causar resbalones del DEEBOT, bloqueo del depósito de agua y otros problemas.

4 Encendido

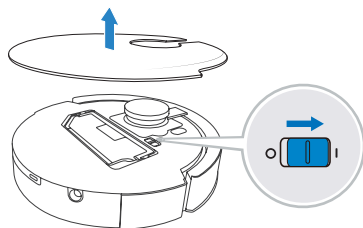

Nota: I = ENCENDIDO, O = APAGADO.

El DEEBOT no se puede cargar cuando está apagado.

5 Cargue el DEEBOT

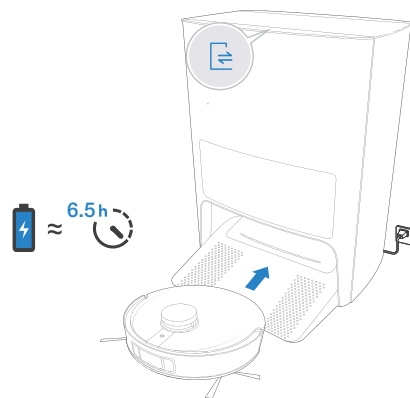

Se recomienda que el DEEBOT empiece la limpieza desde la estación. No mueva la estación durante la limpieza.

Funcionamiento del DEEBOT

Cuando cree un mapa por primera vez, siga al DEEBOT para ayudar a eliminar algunos problemas pequeños. Por ejemplo, el DEEBOT puede quedarse atascado debajo de un mueble.

Consulte las siguientes soluciones:

- 1 Suba el mobiliario si es posible;
- 2 cubra la parte inferior del mobiliario;
- 3 configure el límite virtual a través de la aplicación.

1 Comienzo

Pulse  en el DEEBOT o  en la estación OMNI para empezar

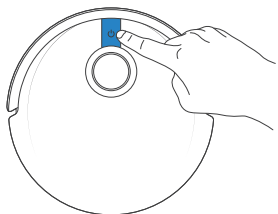

Nota:

1. Para la primera limpieza, asegúrese de que el DEEBOT esté completamente cargado.
2. No se recomienda montar las placas de las bayetas de fregado para la primera limpieza.

2 Detener/despertar

Pulse  en el DEEBOT o  en la estación OMNI para empezar

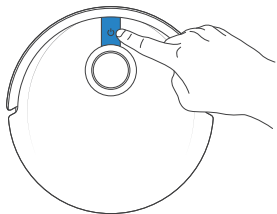

Nota: La luz indicadora se apagará después de que el robot esté en pausa durante unos minutos. Presione el botón de modo automático en el DEEBOT para despertar al robot.

3 Vuelta a la estación

Pulse  durante 3 segundos para finalizar la tarea actual. Pulse  para devolver el DEEBOT a la estación OMNI.

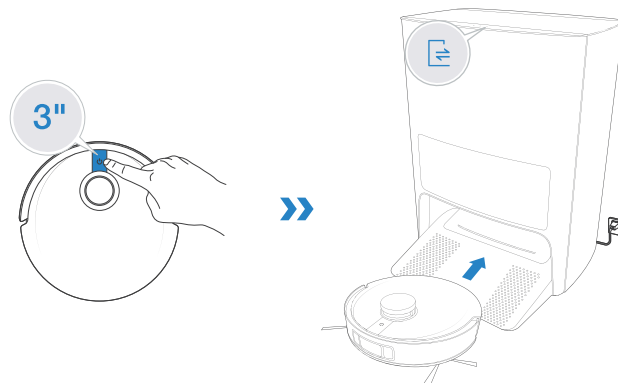

Nota: Cuando el DEEBOT no está funcionando, se recomienda mantenerlo encendido y cargando.

Fregado

1. El depósito del DEEBOT se puede rellenar automáticamente a través de la estación OMNI.
2. No utilice la función de fregado sobre la moqueta.

- 1 Acople las bayetas de fregado y las placas de las bayetas de fregado.

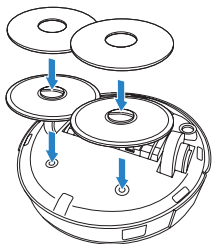

- 2 Fregar

Pulse en el DEEBOT o en la estación OMNI para empezar a fregar

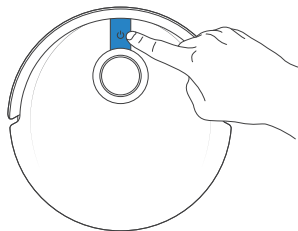

Nota:

1. Para prolongar la vida útil del depósito, no retire con frecuencia las bayetas de fregado lavables.
2. No utilice un trapo ni ningún otro objeto para raspar las placas de las bayetas de fregado.
3. Cuando la aplicación ECOVACS HOME solicite que se sustituyan las bayetas, sustitúyalas a tiempo.

Descubra más accesorios en la aplicación ECOVACS HOME o en <https://www.ecovacs.com/global>.

Estación OMNI

- 1 Inicio/pausa del DEEBOT

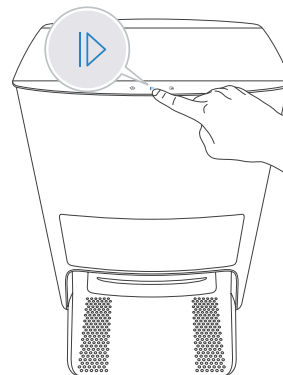

- 2 Recuperación del DEEBOT

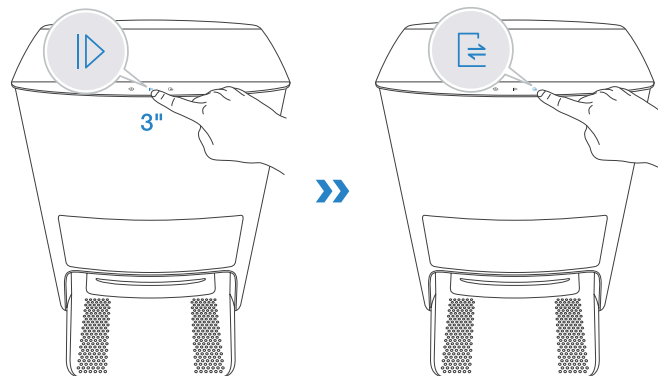

3 Dirija el DEEBOT a la salida de la estación OMNI

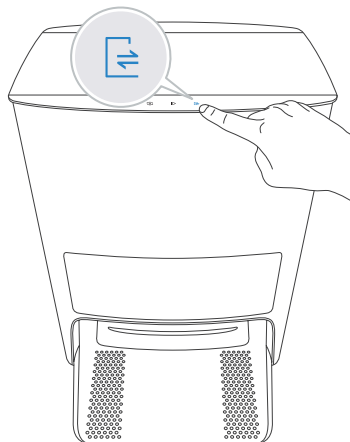

4 ENCENDIDO/APAGADO del bloqueo infantil

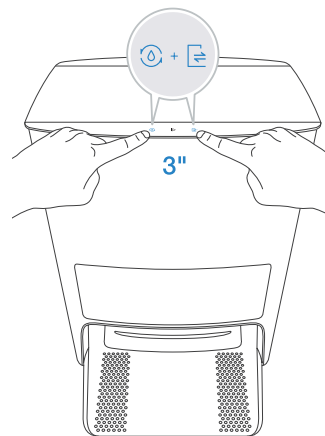

Quando el bloqueo infantil está activado, la tecla táctil del DEEBOT y la estación se bloquearán para garantizar la seguridad. Repita el mismo paso para desactivar el bloqueo infantil.

Mantenimiento regular

Para mantener el DEEBOT funcionando al máximo rendimiento, realice tareas de mantenimiento y reemplace las piezas con las siguientes frecuencias:

Parte del Robot	Frecuencia de mantenimiento	Frecuencia de reemplazo
Bayeta de fregado lavable	/	Cada 1-2 meses
Bolsa de polvo	/	Sustituir cuando lo indiquen las indicaciones de voz
Cepillo lateral	Una vez cada 2 semanas	Cada 3-6 meses
Cepillo principal	Una vez por semana	Cada 6-12 meses
Filtro de esponja/Filtro de alta eficiencia	Una vez por semana	Cada 3-6 meses
Sensor TrueDetect ED Sensor de detección visual AIVI Sensor de distancia TrueMapping Rueda universal Sensores anti-caída Parachoque Contactos de carga Pines de la estación OMNI	Una vez por semana	/
Depósito de limpieza	Una vez cada 2 semanas	/
Depósito de agua limpia	Una vez cada 3 meses	/
Depósito de agua sucia	Después de cada fregado	/
Cabina de recogida de polvo	Una vez al mes	/
Estación OMNI	Una vez al mes	/

Antes de realizar tareas de limpieza y mantenimiento en el DEEBOT, apague el robot y desenchufe la estación OMNI.

Se proporciona una herramienta de limpieza multifunción para facilitar el mantenimiento. Manipule con cuidado, esta herramienta de limpieza tiene bordes afilados.

Nota: ECOVACS fabrica varias piezas de repuesto y accesorios. Póngase en contacto con el Servicio de atención al cliente para obtener más información sobre las piezas de repuesto.

Mantenimiento del contenedor de polvo y de los filtros

1



2

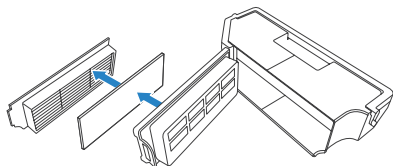

3

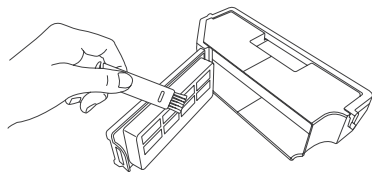

4

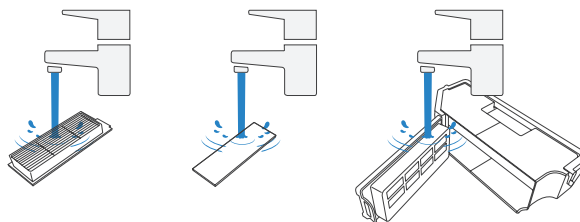

Nota:

1. Lave el filtro con agua como se muestra arriba.
2. No utilice los dedos ni cepillos para limpiar el filtro de alta eficacia..

5

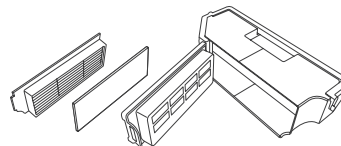

Nota:

- Seque completamente el filtro antes de usarlo.
Descubra más accesorios en la aplicación ECOVACS HOME o en <https://www.ecovacs.com/global>.

Mantenimiento del cepillo principal y los cepillos laterales

Cepillo principal

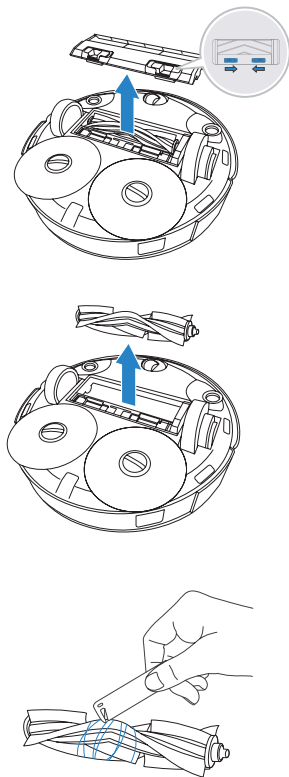

Cepillos laterales

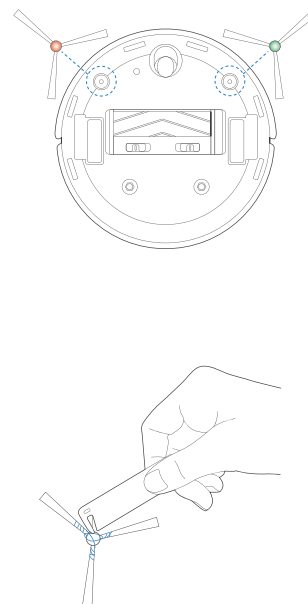

Mantenimiento de otros componentes

Nota: Limpie los componentes con un paño limpio y seco. Evite usar aerosoles de limpieza o detergentes.

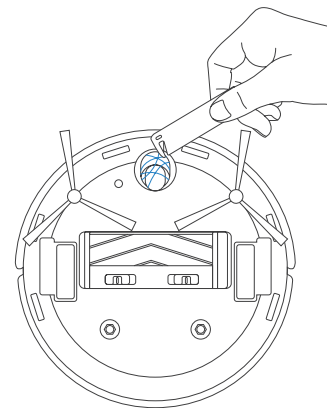
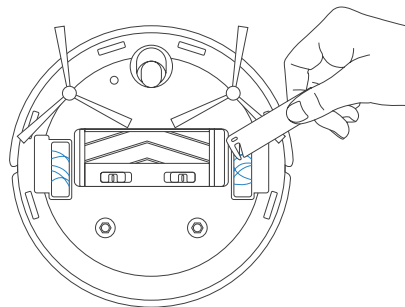
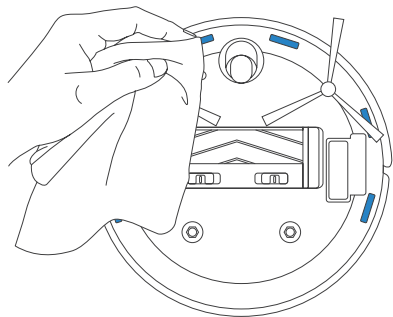
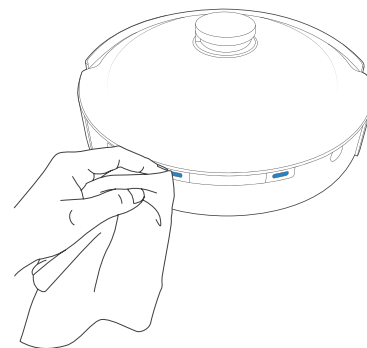
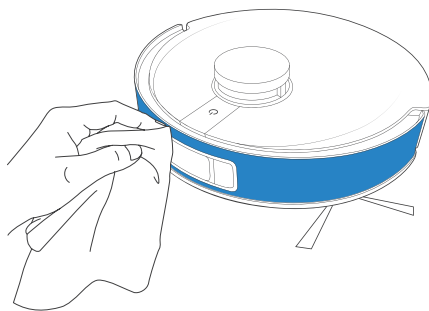
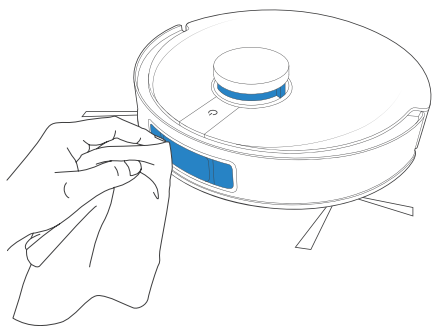

Mantenga la estación OMNI

1 Agregue agua al depósito de limpieza

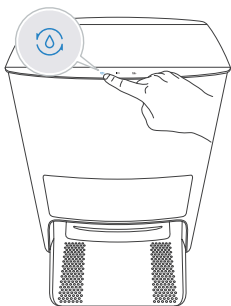

2 Limpie el depósito de limpieza

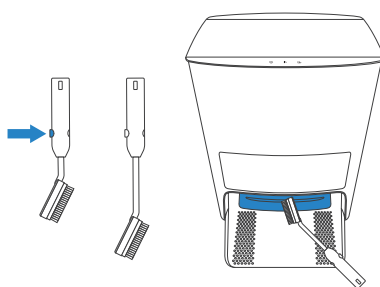

3 Drene el agua del depósito de limpieza

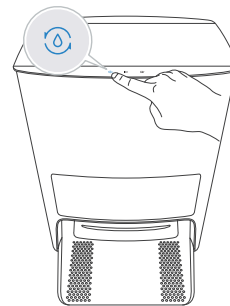

4 Vacíe el depósito de agua sucia

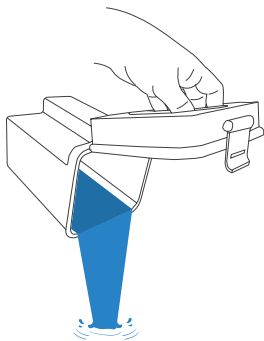

5 Limpie el filtro del depósito de agua limpia

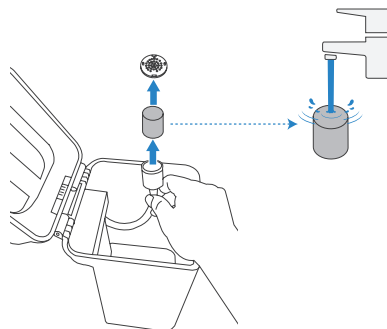

Mantenga la bolsa de polvo

Antes de realizar tareas de limpieza y mantenimiento en el DEEBOT, apague el robot y desenchufe la estación OMNI.

1 Deseche la bolsa de polvo

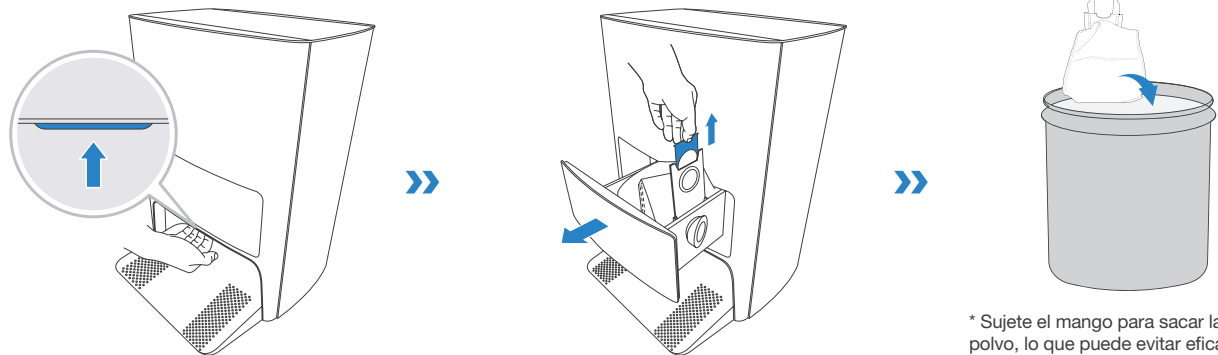

* Sujete el mango para sacar la bolsa de polvo, lo que puede evitar eficazmente las fugas de polvo.

2 Limpie la cabina de recogida de polvo con un paño seco y coloque una bolsa de polvo nueva en

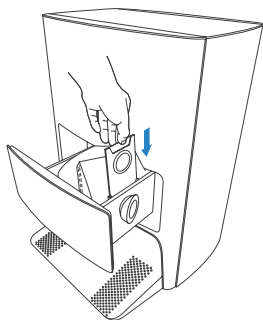

3 Cierre a cabina de recogida de polvo

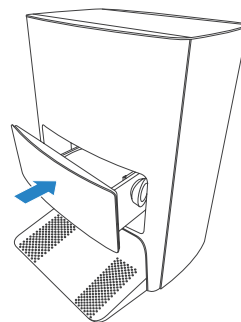

Solución de problemas



N.º	Fallo de funcionamiento	Causas posibles	Soluciones
1	El DEEBOT no puede conectarse a la aplicación ECOVACS HOME.	Se introdujo un nombre de usuario o contraseña de Wi-Fi doméstica incorrecto.	Introduzca el nombre de usuario y la contraseña de Wi-Fi doméstica correctos.
		El DEEBOT no está dentro del alcance de la señal Wi-Fi de su hogar.	Asegúrese de que el DEEBOT esté dentro del alcance de la señal Wi-Fi de su hogar.
		El DEEBOT no está en el estado de configuración.	Asegúrese de que el DEEBOT esté conectado a la fuente de alimentación y encendido. Abra la cubierta y pulse el botón de reinicio. El DEEBOT entrará en el estado de configuración cuando oiga un mensaje de voz.
		Se ha instalado una aplicación incorrecta.	Descargue e instale la aplicación ECOVACS HOME.
		No se está utilizando una red mixta de 2,4 GHz o 2,4/5 GHz.	El DEEBOT no es compatible con redes 5G. Use una red mixta de 2,4 GHz o 2,4/5 GHz.
2	El mapa se ha perdido.	El mapa podría perderse si mueve el DEEBOT durante la limpieza.	Mueva DEEBOT a la parte delantera de la estación para recuperar el mapa. Busque el mapa restaurado en Gestión de mapas y toque "Usar este mapa" para recuperarlo. Si este problema persiste después de probar las soluciones anteriores, reinicie los mapas.
3	No se puede crear el mapa de muebles en la aplicación.	El DEEBOT no empieza a limpiar desde la estación.	El DEEBOT tiene que empezar a limpiar desde la estación.
		Mueva el DEEBOT cuando la limpieza pueda provocar la pérdida de la bayeta.	Durante la limpieza, no mueva el DEEBOT tan lejos como sea posible.
		La limpieza automática no se ha completado.	Asegúrese de que el DEEBOT vuelva automáticamente a la estación después de la limpieza.
4	Los cepillos laterales del DEEBOT se salen de su sitio durante el uso.	Los cepillos laterales no se instalaron adecuadamente.	Asegúrese de que los cepillos laterales encajen en su sitio con un clic cuando realice la instalación.

N.º	Fallo de funcionamiento	Causas posibles	Soluciones
5	No se ha encontrado ninguna señal. No puede volver a la estación.	La estación está mal colocada.	Coloque la estación correctamente de acuerdo con las instrucciones de la sección [Carga del DEEBOT] .
		La estación no tiene energía o se ha movido manualmente.	Compruebe si la estación está conectada a la fuente de alimentación. No mueva la estación manualmente.
		El DEEBOT no empieza a limpiar desde la estación.	Se recomienda que el DEEBOT empiece la limpieza desde la estación.
		La ruta de carga está bloqueada. Por ejemplo, la puerta de la sala donde se encuentra la estación está cerrada.	Mantenga la ruta de carga despejada.
6	El DEEBOT vuelve a la estación antes de terminar de limpiar.	La habitación es tan grande que el DEEBOT tiene que volver para recargar.	Habilite la limpieza continua. Para obtener más información, siga las instrucciones de la aplicación.
		El DEEBOT no puede llegar a ciertas áreas bloqueadas por muebles o barreras.	Ordene el área a limpiar colocando muebles y objetos pequeños en su lugar adecuado.
7	El DEEBOT no se puede cargar.	El DEEBOT no está encendido.	Encienda el DEEBOT.
		Los contactos de carga del DEEBOT no están conectados a los pines de la estación.	Asegúrese de que los contactos de carga del robot se hayan conectado a los pines de la estación y que el botón de modo automático parpadee. Compruebe si los contactos de carga del DEEBOT y la estación están sucios. Limpie estas piezas de acuerdo con las instrucciones de la sección [Mantenimiento] .
		La estación no está conectada a la fuente de alimentación.	Asegúrese de que la estación esté conectada a la alimentación.
		La batería se sobrecargará si no se utiliza el DEEBOT durante mucho tiempo.	Se recomienda utilizar el DEEBOT con regularidad. Si la batería no se puede cargar porque no se ha utilizado durante mucho tiempo, póngase en contacto con Atención al cliente para obtener ayuda.
8	Hace mucho ruido durante la limpieza.	Los cepillos laterales y el cepillo principal están enredados. El contenedor de polvo y el filtro están bloqueados.	Se recomienda limpiar regularmente los cepillos laterales, el cepillo principal, el contenedor de polvo, el filtro, etc.
		El DEEBOT está en modo Máx.	Cambie al modo estándar.
9	El DEEBOT se atasca mientras trabaja y se detiene.	El DEEBOT está enredado con algo en el suelo (cables eléctricos, cortinas, flecos de alfombras, etc.).	El DEEBOT probará varias formas de liberarse. Si no tiene éxito, retire manualmente los obstáculos y reinicie.
		El DEEBOT puede estar atrapado debajo de muebles con una entrada de altura similar.	Coloque una barrera física o establezca un límite virtual mediante la aplicación ECOVACS HOME.

N.º	Fallo de funcionamiento	Causas posibles	Soluciones
10	Durante la limpieza, el DEEBOT tiene desorden de ruta, sesgo de funcionamiento, limpieza repetida, fuga de área pequeña, etc. (Si hay un área grande que no se ha barrido temporalmente, el DEEBOT compensará la fuga de forma independiente. A veces, el DEEBOT vuelve a entrar en una sala limpia para encontrar zonas que falten).	Algunos objetos, como cables y zapatillas colocados en el suelo, afectan al funcionamiento normal del DEEBOT.	Antes de la limpieza, ordene los cables dispersos, las zapatillas y otros objetos que haya en el suelo. Y quite los objetos esparcidos por el suelo tanto como sea posible. Si hay alguna fuga en el área, el DEEBOT corregirá la fuga por sí solo. No interfiera (por ejemplo, moviendo el DEEBOT o bloqueando la ruta).
		Es posible que las ruedas motrices resbalen en el suelo cuando el DEEBOT suba escalones, umbrales y barras de puertas, lo que afecta a su juicio del entorno de toda la casa.	Se recomienda cerrar la puerta de esta zona y limpiarla por separado. Tras la limpieza, el DEEBOT volverá a la posición inicial. Tenga la seguridad de que funciona.
		Trabaje en suelos recién encerados y pulidos o baldosas lisas, lo que reducirá la fricción entre las ruedas motrices y el suelo.	Espere a que la cera se seque antes de limpiar.
		Debido a los diferentes entornos domésticos, algunas áreas no se pueden limpiar.	Limpie el entorno doméstico para asegurarse de que el DEEBOT puede entrar para la limpieza.
		El sensor de distancia TrueMapping está sucio o bloqueado por objetos extraños.	Limpie el sensor de distancia TrueMapping con un paño suave limpio o elimine las materias extrañas.
11	El gestor de vídeo no puede abrirse o no tiene pantalla.	Error de conexión Wi-Fi.	Compruebe el estado de la conexión Wi-Fi. DEEBOT debe estar en un área con buena señal Wi-Fi para habilitar el gestor de vídeo.
		El gestor de vídeo no está autorizado.	Compruebe su consentimiento en la Política de privacidad antes de utilizar el robot.
		Debido a la latencia de la red, es posible que no pueda abrir el gestor de vídeo temporalmente.	Inténtelo de nuevo más tarde.
		El sensor de detección visual AIVI está bloqueado.	Retire el protector.
12	Retraso en el control remoto.	La señal Wi-Fi es deficiente, lo que hace que la carga del vídeo sea lenta.	Utilice el DEEBOT en áreas con buena señal Wi-Fi.

N.º	Fallo de funcionamiento	Causas posibles	Soluciones
13	El sensor de detección visual AIVI no puede reconocer objetos.	El área de limpieza no está bien iluminada.	El reconocimiento inteligente requiere suficiente iluminación. Asegúrese de que las áreas que se van a limpiar estén bien iluminadas.
		La lente del sensor de detección visual AIVI está sucia o bloqueada.	Limpie la lente con un paño suave limpio y asegúrese de que el sensor no esté bloqueado. Evite usar detergente o aerosol de limpieza durante la limpieza.
14	Tras volver a la estación, el DEEBOT no vacía el contenedor de polvo.	La cabina de recogida de polvo no está cerrada.	Cierre la cabina de recogida de polvo .
		La bolsa de polvo no está instalada en la estación.	Instale la bolsa de polvo y cierre la cabina de recogida de polvo .
		Si devuelve manualmente el DEEBOT a la estación puede que no se active la función de vaciado automático.	Se recomienda dejar que el DEEBOT vuelva a la estación por sí solo. No lo mueva manualmente.
		El DEEBOT volverá automáticamente a la estación en modo gestor de vídeo.	El DEEBOT no realizará la tarea de limpieza y vaciará el contenedor de polvo en el modo gestor de vídeo. Se trata de un fenómeno normal; tenga la seguridad de que funciona.
		En el modo no molestar, el DEEBOT no vaciará el polvo después de volver a la estación.	Cancele el modo no molestar en la aplicación ECOVACS HOME o inicie manualmente el vaciado de polvo.
		La estación detecta una disminución de la eficiencia del vacío.	Sustituya la bolsa de polvo según la sección [Mantenimiento] y cierre la cabina de recogida de polvo . Si la bolsa de polvo no está llena cuando la aplicación ECOVACS HOME lo indica, puede volver a colocarla.
		Si se han descartado las causas posibles anteriores, los componentes de la estación pueden ser anómalos.	Póngase en contacto con Atención al cliente para obtener ayuda.
15	No se puede vaciar el contenedor de polvo.	La estación detecta una disminución de la eficiencia del vacío.	Sustituya la bolsa de polvo según la sección [Mantenimiento] y cierre la cabina de recogida de polvo . Si la bolsa de polvo no está llena cuando la aplicación lo indica, puede volver a colocarla.
		La salida del contenedor de polvo está bloqueada por objetos extraños.	Retire el contenedor de polvo y limpie los objetos extraños de la salida.

N.º	Fallo de funcionamiento	Causas posibles	Soluciones
16	La cara interior de la cabina de recogida de polvo está sucio.	Las partículas finas se absorben en el lado interno de la cabina de recogida de polvo a través de la bolsa de polvo.	Limpie la cara interior de la cabina de recogida de polvo.
		La bolsa de polvo está rota.	Compruebe la bolsa de polvo. Cámbiela.
17	Durante el trabajo se produce una fuga de cenizas.	La salida del contenedor de polvo está bloqueada por objetos extraños.	Retire el contenedor de polvo y limpie los objetos extraños de la salida.
18	La placa de las bayetas de fregado no puede girar.	Hay objetos extraños que bloquean la placa de las bayetas de fregado.	Quite los objetos extraños.
19	El DEEBOT no responde a las instrucciones de la estación.	El DEEBOT está demasiado lejos de la estación.	Si se encuentra fuera de la distancia disponible, la aplicación ECOVACS HOME también se puede utilizar para manejar el DEEBOT.
		El DEEBOT y la estación no están sincronizados.	Desconecte la estación y espere 10 segundos para volver a conectarla. Apague el robot y vuelva a encenderlo. Empuje manualmente el robot hacia arriba hasta la estación y asegúrese de que los pines de carga estén conectados correctamente. A continuación, el DEEBOT empezará a cargarse y los avisos de voz se sincronizarán correctamente.
20	Fallo al habilitar el bloqueo infantil.	Interrupción de la comunicación entre la estación y el DEEBOT (por ejemplo: larga distancia o muchas paredes de partición)	Acerque el DEEBOT a la estación para garantizar una buena comunicación y, a continuación, habilite el bloqueo infantil.
21	Las ruedas motrices están bloqueadas.	Las ruedas motrices están bloqueadas por objetos extraños.	Gire y presione las ruedas motrices para comprobar si hay algún objeto extraño envuelto o atascado. Si hay algún objeto extraño, retírelo a tiempo. Si el problema persiste, póngase en contacto con Atención al cliente para obtener ayuda.

N.º	Fallo de funcionamiento	Causas posibles	Soluciones
22	Cuando el depósito de limpieza está lleno de agua y no se puede extraer, la voz indica que el depósito de limpieza está lleno.	El depósito de agua sucia no está instalado correctamente.	Golpee suavemente el depósito de agua sucia para asegurarse de que esté instalado correctamente.
		Los tapones de sellado del depósito de agua sucia no están instalados correctamente.	Compruebe si los tapones de sellado están instalados correctamente.
		La estación no puede drenar el agua normalmente.	Toque dos veces  para ver si la estación puede extraer el agua correctamente. Si el problema se produce durante el proceso de limpieza de las bayetas de fregado, mantenga pulsado  para finalizar la tarea y, a continuación, toque dos veces  para ver si la estación puede extraer el agua correctamente. Si el agua se extrae correctamente, limpie el sensor de exceso de agua del depósito de limpieza. Si la estación no extrae el agua, compruebe que no haya cuerpos extraños entre el depósito de agua sucia y la estación, y retírelos si los hubiera.
		El puerto de succión del depósito de limpieza está bloqueado por objetos extraños.	Asegúrese de que no haya objetos extraños en el puerto de succión del depósito de limpieza.
		El mensaje de voz no desaparece después de probar las soluciones anteriores.	Desconecte la estación y vuelva a conectarla. Si el problema persiste, póngase en contacto con Atención al cliente para obtener ayuda.

Especificaciones técnicas

Modelo	DEX11
Entrada nominal	20 V \equiv 2 A
Modelo de estación OMNI	CH2103
Entrada nominal	220-240 V \sim 50-60 Hz 0,3 A
Salida nominal	20 V \equiv 2 A
Bandas de frecuencia	2400-2483,5 MHz
Energía de reserva en red	Menos de 2,00 W

La potencia de salida del módulo Wi-Fi es inferior a 100 mW.

Nota: Las especificaciones técnicas y de diseño pueden cambiarse para la mejora continua del producto.

Descubra más accesorios en <https://www.ecovacs.com/global>.

Instructions importantes de sécurité

INSTRUCTIONS DE SÉCURITÉ IMPORTANTES

Lors de l'utilisation d'un appareil électrique, les précautions de base doivent toujours être respectées, notamment les suivantes :

LISEZ TOUTES LES INSTRUCTIONS AVANT D'UTILISER CET APPAREIL GARDEZ CES INSTRUCTIONS

1. Cet appareil peut être utilisé par des enfants âgés de 8 ans et plus et par des personnes dont les capacités physiques, sensorielles ou mentales sont réduites ou qui manquent d'expérience et de connaissances, si elles ont été supervisées ou formées à l'utilisation de l'appareil de manière sûre et comprennent les dangers impliqués. Les enfants ne doivent pas jouer avec l'appareil. Le nettoyage et l'entretien par l'utilisateur ne doivent pas être effectués par des enfants sans supervision.
2. Dégagez la zone à nettoyer. Retirez les cordons d'alimentation et les petits objets du sol qui pourraient enchevêtrer l'appareil.
3. S'il y a un dépôt dans la zone de nettoyage en raison d'une marche ou d'escaliers, vous devez utiliser l'appareil pour vous assurer qu'il peut détecter la marche sans tomber sur le bord. Il peut s'avérer nécessaire de placer une barrière physique sur le bord pour empêcher l'unité de tomber. Assurez-vous que la barrière physique n'est pas un danger de trébuchement.
4. Utilisez uniquement comme décrit dans ce manuel. Utilisez uniquement les accessoires recommandés ou vendus par le fabricant.
5. Veuillez vous assurer que la tension de votre source d'alimentation correspond à la tension d'alimentation indiquée sur la station OMNI.
6. Pour un usage domestique INTÉRIEUR UNIQUEMENT. N'utilisez pas l'appareil à l'extérieur ni dans des environnements commerciaux ou industriels.
7. Utilisez uniquement la batterie rechargeable

Rabattez la frange du tapis sous la base du tapis, et soulevez du sol les objets tels que des rideaux et des nappes.

- d'origine et la station OMNI fournies avec l'appareil par le fabricant. Les batteries non rechargeables sont interdites.
8. N'utilisez pas sans le compartiment à poussière et/ou les filtres en place.
 9. N'utilisez pas l'appareil dans une zone où se trouvent des bougies allumées ou des objets fragiles.
 10. N'utilisez pas l'appareil dans des environnements extrêmement chauds ou froids (inférieurs à -5 °C/23 °F ou supérieurs à 40 °C/104 °F).
 11. Gardez les cheveux, les vêtements lâches, les doigts et toutes les parties du corps éloignés des ouvertures et des pièces mobiles.
 12. N'utilisez pas l'appareil dans une pièce où dort un nourrisson ou un enfant.
 13. N'utilisez pas l'appareil sur des surfaces mouillées ou des surfaces contenant de l'eau stagnante.
 14. Ne laissez pas l'appareil ramasser de gros objets comme des pierres, de gros morceaux de papier ou tout objet qui pourrait obstruer l'appareil.
 15. N'utilisez pas l'appareil pour ramasser des matériaux inflammables ou combustibles tels que l'essence, le toner de l'imprimante ou de la photocopieuse, ni dans des endroits où ils peuvent être présents.
 16. N'utilisez pas l'appareil pour ramasser des objets qui brûlent ou dégagent de la fumée, comme des cigarettes, des allumettes, des cendres chaudes ou tout ce qui pourrait provoquer un incendie.
 17. Ne placez pas d'objets dans l'orifice d'aspiration. N'utilisez pas si l'aspiration est bloquée. Gardez l'admission d'air exempte de poussière, de peluches, de cheveux ou de tout élément susceptible de réduire la circulation d'air.
 18. Prenez soin de ne pas endommager le cordon d'alimentation. Ne tirez pas ou ne portez pas l'appareil ni la station OMNI par le cordon d'alimentation, n'utilisez pas le cordon d'alimentation comme une poignée, ne fermez pas une porte sur le cordon d'alimentation et ne tirez pas le cordon d'alimentation autour de bords ou de

coins tranchants. Ne faites pas fonctionner l'appareil sur le cordon d'alimentation. Maintenez le cordon d'alimentation éloigné des surfaces chaudes.

19. Si le cordon d'alimentation est endommagé, il doit être remplacé par le fabricant ou son agent d'entretien afin d'éviter tout danger.
20. N'utilisez pas la station OMNI si elle est endommagée. L'alimentation électrique ne doit pas être réparée et ne doit plus être utilisée si elle est endommagée ou défectueuse.
21. N'utilisez pas l'appareil avec un cordon d'alimentation ou un réceptacle endommagé. N'utilisez pas l'appareil ou la station OMNI s'ils ne fonctionnent pas correctement, s'ils sont tombés, s'ils ont été endommagés, s'ils ont été laissés à l'extérieur ou s'ils entrent en contact avec de l'eau. Ils doivent être réparés par le fabricant ou son agent d'entretien afin d'éviter tout danger.
22. Éteignez l'interrupteur d'alimentation avant de nettoyer ou d'entretenir l'appareil.
23. La fiche doit être retirée du réceptacle avant le nettoyage ou l'entretien de la station OMNI.
24. Retirez l'appareil de la station OMNI et éteignez l'interrupteur d'alimentation de l'appareil avant de retirer la batterie pour l'élimination de l'appareil.
25. La batterie doit être retirée et jetée conformément aux lois et réglementations locales avant l'élimination de l'appareil.
26. Veuillez éliminer les batteries usagées conformément aux lois et réglementations locales.
27. N'incinérez pas l'appareil même s'il est gravement endommagé. Les batteries peuvent exploser dans un incendie.
28. Lorsque vous n'utilisez pas la station OMNI pendant une longue période, veuillez la débrancher.
29. L'appareil doit être utilisé conformément aux instructions de ce mode d'emploi. ECOVACS ROBOTICS ne peut pas être tenu pour responsable des dommages ou blessures causés par une utilisation inappropriée.

30. Le robot contient des batteries qui ne peuvent être remplacées que par des personnes qualifiées. Pour remplacer la batterie du robot, veuillez contacter le service clientèle.
31. Si le robot n'est pas utilisé pendant une longue période, éteignez le robot pour le ranger et débranchez la station OMNI.
- 32. AVERTISSEMENT:** Pour recharger la batterie, utilisez uniquement l'unité d'alimentation amovible CH2103 fournie avec l'appareil.







Pour satisfaire aux exigences d'exposition aux fréquences radio (RF), une distance de séparation de 20 cm ou plus doit être maintenue entre cet appareil et les personnes pendant le fonctionnement de l'appareil.

Pour garantir la conformité, les opérations à une distance inférieure à cette distance ne sont pas recommandées. L'antenne utilisée pour cet émetteur ne doit pas être co-située avec une autre antenne ou un autre émetteur.

Mise à jour du dispositif

Généralement, certains dispositifs sont mis à jour tous les deux mois, mais cela peut varier.

Certains dispositifs, en particulier ceux qui ont été mis en vente il y a plus de trois ans, ne seront mis à jour que si une vulnérabilité critique est détectée et corrigée.

	Classe II
	Transformateur d'isolement de sécurité résistant aux courts-circuits
	Alimentation mode commutateur
	Pour usage intérieur uniquement
	Courant direct
	Courant alternatif

Pour les pays de l'UE

Pour obtenir des informations sur la Déclaration de conformité de l'UE, consultez <https://www.ecovacs.com/global/compliance>



Élimination correcte de ce produit

Ce marquage indique que ce produit ne doit pas être éliminé avec d'autres déchets ménagers dans toute l'UE. Afin d'éviter tout risque de préjudice pour l'environnement ou la santé humaine dû à l'élimination non contrôlée des déchets, recyclez-les de manière responsable pour promouvoir la réutilisation durable des ressources matérielles. Pour recycler votre appareil usagé, veuillez utiliser les systèmes de retour et de collecte ou contacter le détaillant où le produit a été acheté. Ils peuvent recycler ce produit en toute sécurité.

La surveillance à distance est destinée à l'usage strictement privé de lieux non publics dont l'utilisateur est propriétaire, à des fins de simple autoprotection et de seul contrôle. Veuillez prendre connaissance des obligations légales locales en matière de protection des données en cas d'utilisation. Interdiction de surveiller les lieux publics, notamment dans une intention de dissimulation et/ou de la part de l'employeur, sans raison justifiée. Une telle utilisation non justifiée relève uniquement du risque et de la responsabilité de l'utilisateur.

Contenu de l'emballage

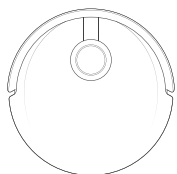

Robot

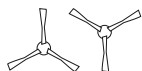

Brosses latérales doubles



Serpillères lavables

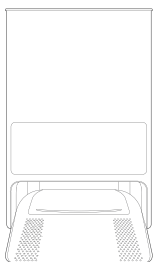

Station OMNI

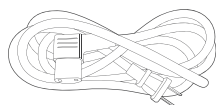

Cordon d'alimentation

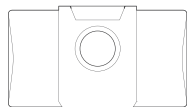

Sac à poussière

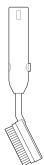

Brosse de nettoyage



Manuel d'instruction

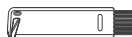

Outil de nettoyage multifonction

Diagramme du produit

Robot

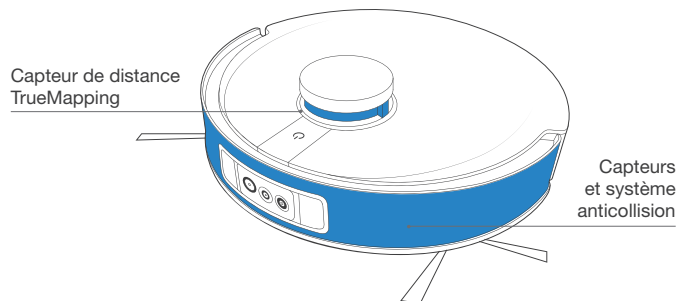
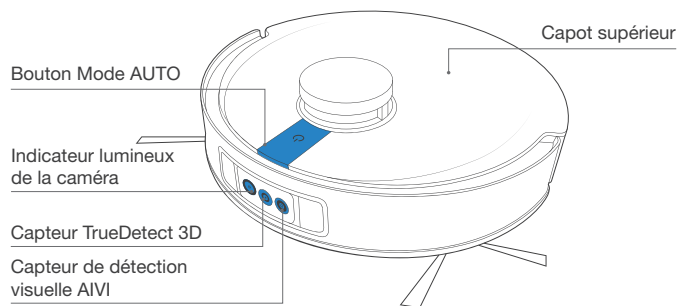

Remarque : Les figures et illustrations sont fournies à titre de référence uniquement et peuvent différer de l'apparence réelle du produit. La conception et les spécifications du produit sont sujettes à des modifications sans préavis.

Bouton RESET

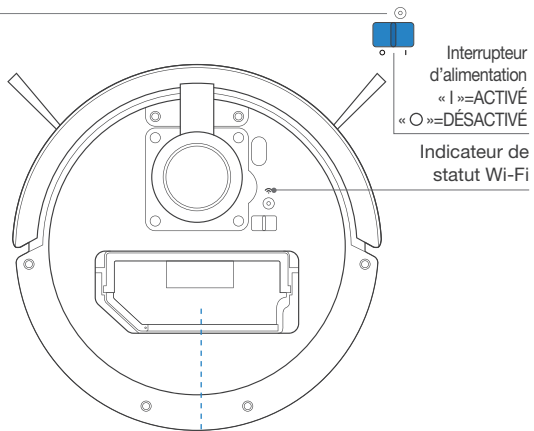

Compartiment à poussière

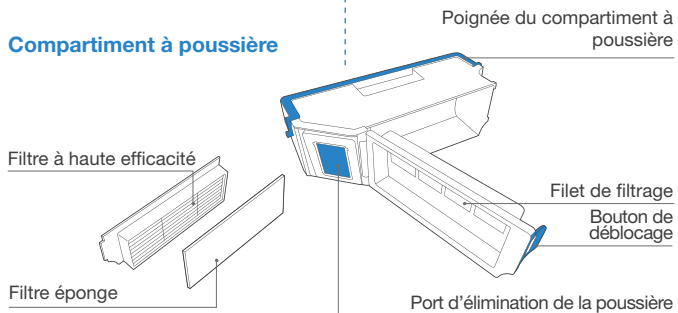

Vue inférieure

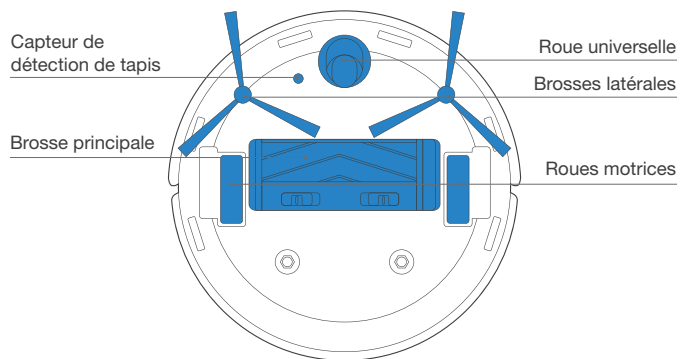

Capteurs antichute

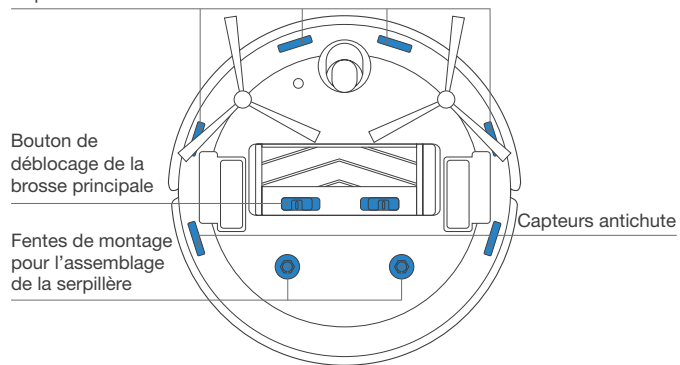

Station OMNI

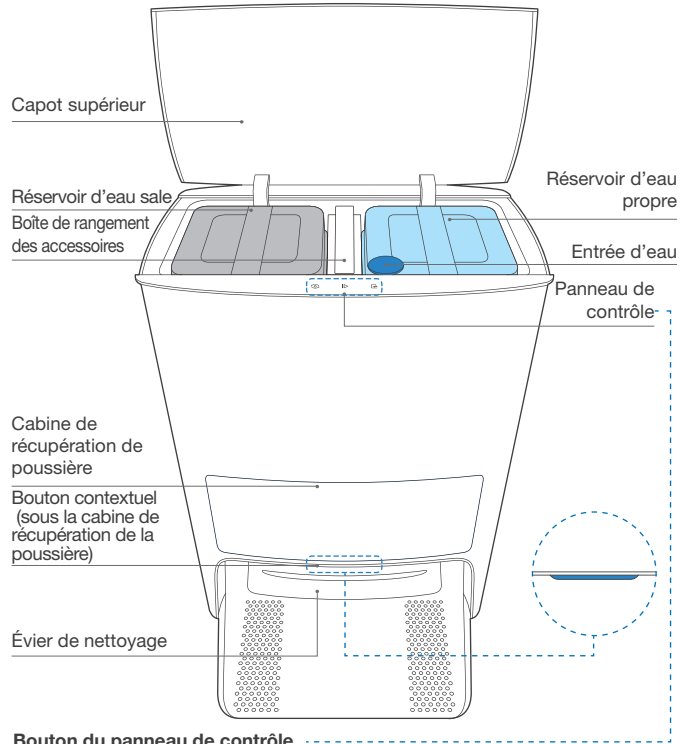

Bouton du panneau de contrôle

Bouton nettoyage automatique



Bouton Départ/Pause



Bouton Rappel/Quitter

Contacts de charge

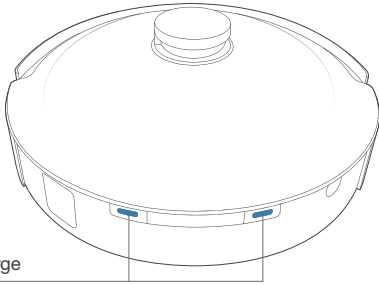

Assemblage de la serpillière

Serpillères lavables

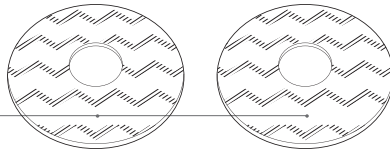

Plaques pour serpillières

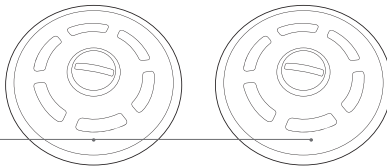

Boîte de rangement des accessoires

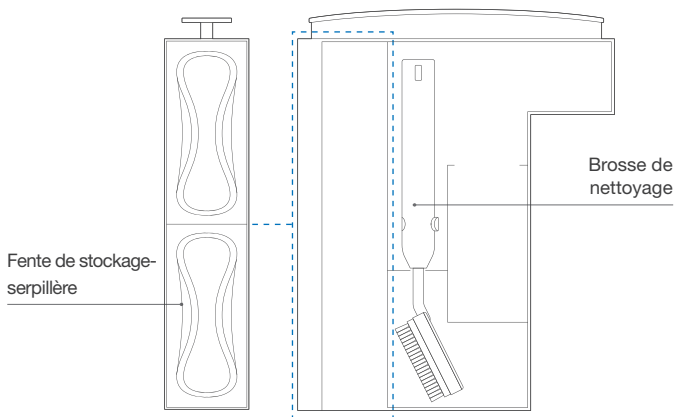

Sac à poussière

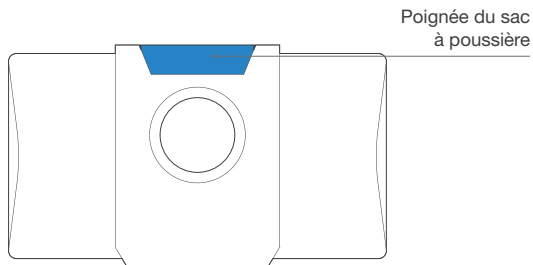

Remarques avant le nettoyage

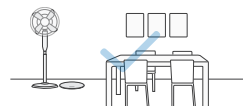

Rangez la zone à nettoyer en plaçant les meubles, comme les chaises, à leur place.



Lors de la première utilisation, assurez-vous que chaque porte de la pièce est ouverte pour aider le DEEBOT à explorer complètement votre maison.

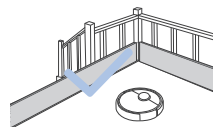

Il peut être nécessaire de placer une barrière physique au bord d'une chute pour empêcher l'unité de tomber sur le bord.

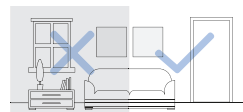

Assurez-vous que les zones à nettoyer sont bien éclairées afin que la détection visuelle fonctionne correctement. Retirez les cordons d'alimentation et les petits objets du sol pour assurer l'efficacité du nettoyage.



Placez les objets, y compris les câbles, les chiffons et les chaussons, etc. sur le sol pour améliorer l'efficacité du nettoyage.



Nettoyez le capteur de détection visuelle AIVI et le capteur de distance TrueMapping avec un chiffon propre, et évitez d'utiliser un détergent ou un nettoyant en spray.



Avant d'utiliser le produit sur un tapis avec des bords à franges, veuillez plier les bords du tapis en dessous de celui-ci.



Veillez ne pas vous tenir dans des espaces étroits, tels que des couloirs, et veillez à ne pas bloquer le capteur de détection.

Démarrage rapide

Avant d'utiliser le DEEBOT, veuillez retirer tous les films ou bandes de protection sur les stations DEEBOT et OMNI.

Installez la brosse latérale

Assurez-vous que la couleur de la brosse latérale est cohérente avec celle de la fente de montage.

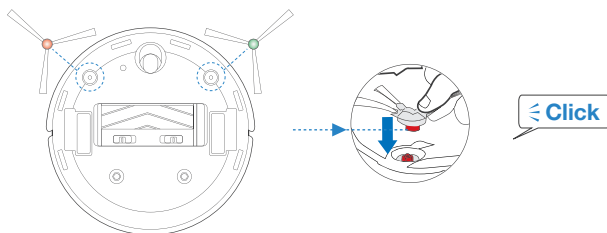

Application ECOVACS HOME

Pour profiter de toutes les fonctionnalités disponibles, il est recommandé de contrôler votre DEEBOT via l'application ECOVACS HOME.

Avant de commencer, assurez-vous que :

- Votre téléphone mobile est connecté à un réseau Wi-Fi.
- Le signal sans fil de la bande 2,4/5 GHz est activé sur votre routeur.
- L'indicateur Wi-Fi du DEEBOT clignote lentement.



Indicateur Wi-Fi

	Clignotement lent	Déconnecté du Wi-Fi ou en attente de connexion Wi-Fi
	Clignotement rapide	Connexion au Wi-Fi
	Figé	Connecté au Wi-Fi

Connexion Wi-Fi

Avant de configurer la connexion Wi-Fi, assurez-vous que le DEEBOT, le téléphone mobile et le réseau Wi-Fi répondent aux exigences suivantes.

Exigences DEEBOT et téléphone portable

- Le DEEBOT est entièrement chargé et l'interrupteur d'alimentation du DEEBOT est allumé.
- Le voyant d'état du Wi-Fi clignote lentement.
- Désactivez les données cellulaires du téléphone mobile (vous pourrez les réactiver après la configuration).

Exigences relatives au réseau Wi-Fi

- Vous utilisez un réseau mixte de 2,4 GHz ou 2,4/5 GHz.
- Votre routeur prend en charge les protocoles 802.11b/g/n et IPv4
- N'utilisez pas de VPN (réseau privé virtuel) ou de serveur proxy.
- N'utilisez pas un réseau masqué.
- WPA et WPA2 utilisant le chiffrement TKIP, PSK, AES/CCMP.
- Le WEP EAP (protocole d'authentification d'entreprise) n'est pas pris en charge.
- Utilisez les canaux Wi-Fi 1-11 en Amérique du Nord et les canaux 1-13 en dehors de l'Amérique du Nord (consultez l'agence de réglementation locale).
- Si vous utilisez un répéteur/amplificateur de réseau, le nom du réseau (SSID) et le mot de passe sont les mêmes que ceux de votre réseau principal.

Veuillez noter que la réalisation de fonctions intelligentes telles que le démarrage à distance, l'interaction vocale, l'affichage de cartes 2D/3D et les paramètres de contrôle, ainsi que le nettoyage personnalisé (selon les différents produits) nécessite que les utilisateurs téléchargent et utilisent l'application ECOVACS HOME, qui est constamment mise à jour. Vous devez accepter notre Politique de confidentialité et notre Contrat d'utilisateur avant que nous puissions traiter certaines de vos informations de base et indispensables pour vous permettre d'utiliser le produit. Si vous n'acceptez pas notre Politique de confidentialité et notre Contrat d'utilisateur, certaines des fonctions intelligentes susmentionnées ne peuvent pas être réalisées via l'application ECOVACS HOME, mais vous pouvez toujours utiliser les fonctions de base de ce produit pour un fonctionnement manuel.

Recharge du DEEBOT

1 Assembler la station OMNI

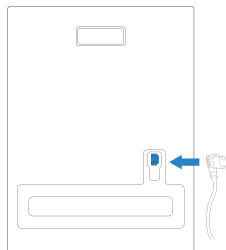

2 Placement de la station OMNI

Gardez la zone autour de la station à l'écart des objets et des surfaces d'objets réfléchissants.

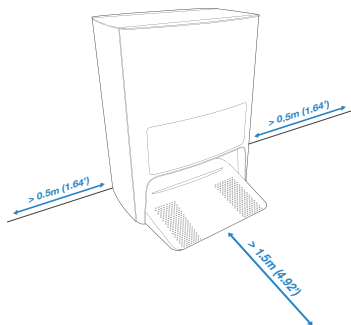

* S'il y a des objets réfléchissants tels que des miroirs et des plinthes réfléchissantes près de la station, les 14 cm inférieurs doivent être couverts. Ne placez pas la station sous la lumière directe du soleil.

Il est recommandé de placer la station sur un plancher dur pour bénéficier de la totalité des fonctions du robot.

3 Ajouter de l'eau au réservoir d'eau propre

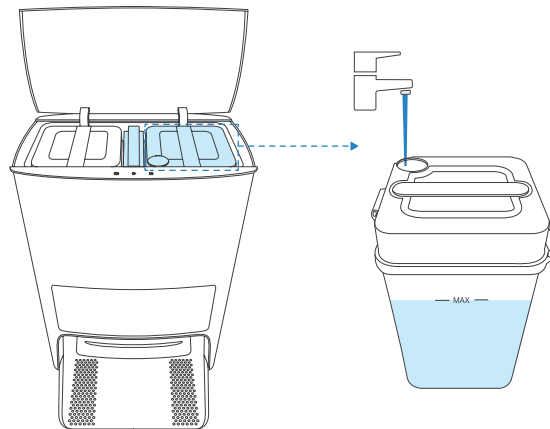

Remarque : Il est recommandé d'utiliser la solution de nettoyage ECOVACS DEEBOT (vendue séparément). L'utilisation d'une autre solution de nettoyage peut provoquer un glissement du DEEBOT, un blocage du compartiment d'eau et d'autres problèmes.

4 Allumé

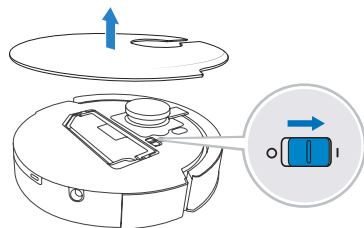

Remarque : I = ACTIVÉ, O = DÉACTIVÉ.

Le DEEBOT ne peut pas être chargé lorsqu'il est hors tension.

5 Rechargez le DEEBOT

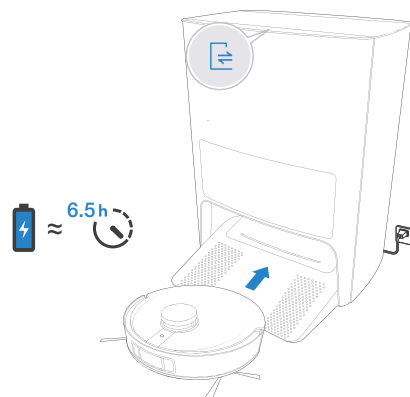

Il est recommandé que le DEEBOT commence le nettoyage à partir de la station. Ne déplacez pas la station pendant le nettoyage.

Fonctionnement du DEEBOT

Lorsque vous créez une carte pour la première fois, veuillez suivre le DEEBOT pour aider à éliminer certains problèmes mineurs. Par exemple, le DEEBOT peut se coincer sous les meubles. Veuillez vous reporter aux solutions suivantes :

- 1 Soulevez le meuble si possible ;
- 2 couvrez le fond du meuble ;
- 3 configurez la limite virtuelle via l'application.

1 Démarrer

Appuyez sur  sur le DEEBOT ou sur  sur la station OMNI pour démarrer

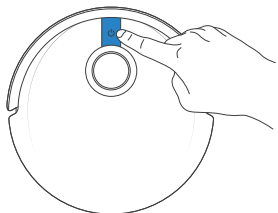

Remarque :

1. Pour le premier nettoyage, veuillez vous assurer que DEEBOT est complètement rechargé.
2. Il n'est pas recommandé d'assembler les plaques de serpillière pour la première utilisation.

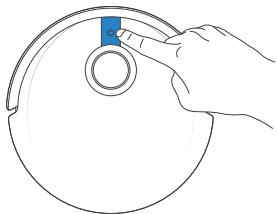

2 Pause/Réveil

Appuyez sur  sur le DEEBOT ou sur  sur la station OMNI pour faire une pause.



Remarque : Le témoin lumineux s'éteint après que le robot a été mis en pause pendant quelques minutes. Appuyez sur le bouton Mode AUTO du DEEBOT pour le réactiver le robot.

3 Retour à la station

Appuyez sur  pendant 3 secondes pour terminer la tâche en cours. Appuyez sur  pour rappeler le DEEBOT à la station OMNI.

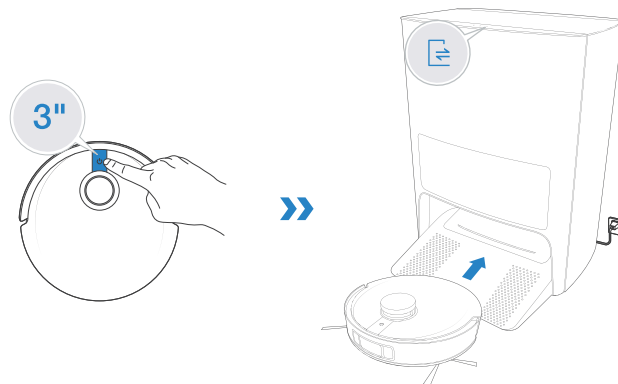

Remarque : Lorsque le DEEBOT ne fonctionne pas, il est recommandé de le maintenir sous tension et en recharge.

Nettoyage

1. Le réservoir du DEEBOT peut être automatiquement rempli par l'intermédiaire de la station OMNI.

2. N'utilisez pas la fonction de nettoyage sur la moquette.

1 Fixez les serpillères et les plaques de serpillères.

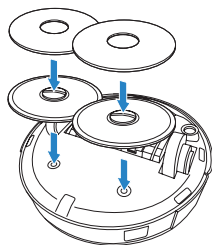

2 Serpillère

Appuyez sur  sur le DEEBOT ou sur  sur la station OMNI pour commencer à nettoyer.

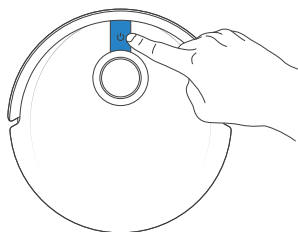

Remarque :

1. Pour prolonger la durée de vie du réservoir, ne pas enlever fréquemment les serpillères lavables.

2. Ne pas utiliser un chiffon ou tout autre objet pour rayer les plaques de serpillères.

3. Lorsque l'application ECOVACS HOME vous indique que les serpillères doivent être remplacées, veuillez les remplacer rapidement.

Découvrez plus d'accessoires sur l'appli ECOVACS HOME ou sur <https://www.ecovacs.com/global>.

Station OMNI

1 Démarrer/Mettre le DEEBOT en pause

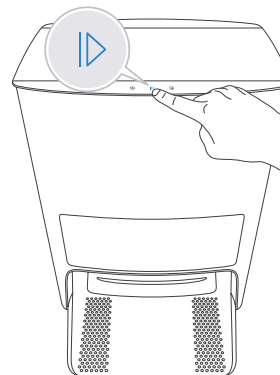

2 Rappel du DEEBOT

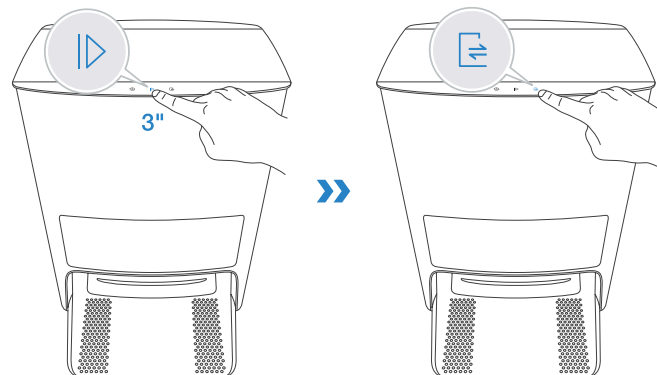

3 Diriger DEEBOT pour qu'il quitte la station OMNI

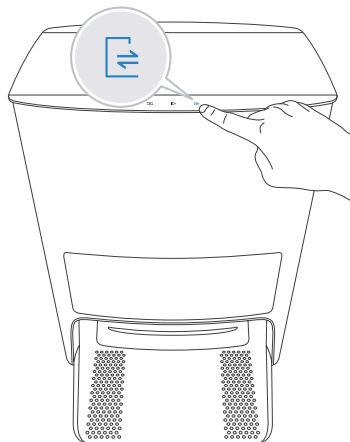

4 Sécurité enfants **ACTIVÉ/DÉSACTIVÉ.**

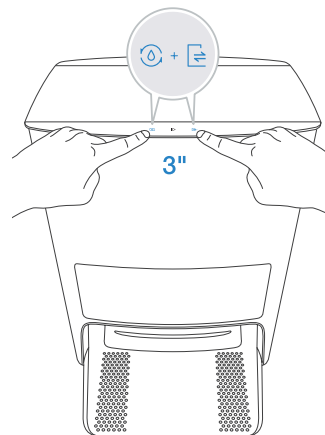

Lorsque la sécurité enfants est activée, les boutons tactiles sur le DEEBOT et la station seront verrouillés pour assurer la sécurité. Répétez la même étape pour désactiver la Sécurité enfants.

Entretien régulier

Pour que le DEEBOT continue de fonctionner à son niveau de performance optimal, effectuez les tâches d'entretien et remplacez les pièces aux fréquences suivantes :

Pièce du robot	Fréquence d'entretien	Fréquence de remplacement
Serpillère lavable	/	Tous les 1 à 2 mois
Sac à poussière	/	Remplacer lors des invites vocales
Brosse latérale	Une fois toutes les 2 semaines	Tous les 3 à 6 mois
Brosse principale	Une fois par semaine	Tous les 6 à 12 mois
Filtre éponge/Filtre à haute efficacité	Une fois par semaine	Tous les 3 à 6 mois
Capteur TrueDetect 3D Capteur de détection visuelle AIVI Capteur de distance TrueMapping Roue universelle Capteurs antichute Système anticollision Contacts de charge Broches de station OMNI	Une fois par semaine	/
Évier de nettoyage	Une fois toutes les 2 semaines	/
Réservoir d'eau propre	Une fois tous les 3 mois	/
Réservoir d'eau sale	Après chaque passage de la serpillère	/
Cabine de récupération de poussière	Une fois par mois	/
Station OMNI	Une fois par mois	/

Avant d'effectuer des tâches de nettoyage et d'entretien sur le DEEBOT, éteignez le robot et débranchez la station OMNI.

Un outil de nettoyage multifonction est fourni pour faciliter l'entretien. Manipulez avec précaution cet outil de nettoyage, car il a des bords tranchants.

Remarque : ECOVACS fabrique divers pièces et raccords de rechange. Veuillez contacter le service client pour plus d'informations sur les pièces de rechange.

Entretien du bac à poussière et des filtres

1



2

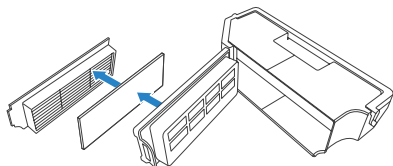

3

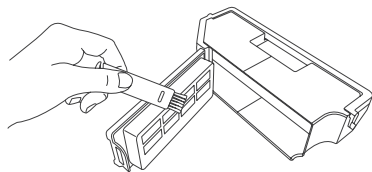

4

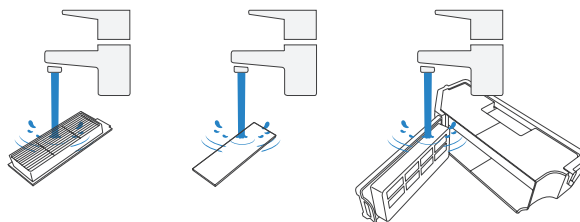

Remarque :

1. Veuillez rincer le filtre avec de l'eau comme indiqué ci-dessus.
2. N'utilisez pas vos doigts ou une brosse pour nettoyer le filtre à haute efficacité.

5

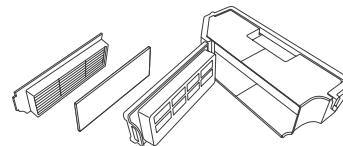

- Remarque :** Sécher complètement le filtre avant utilisation.
Découvrez plus d'accessoires sur l'appli ECOVACS HOME ou sur <https://www.ecovacs.com/global>.

Entretien de la brosse principale et des brosses latérales

Brosse principale

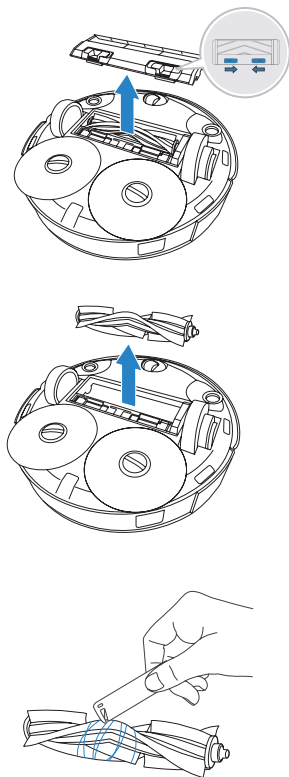

Brosses latérales

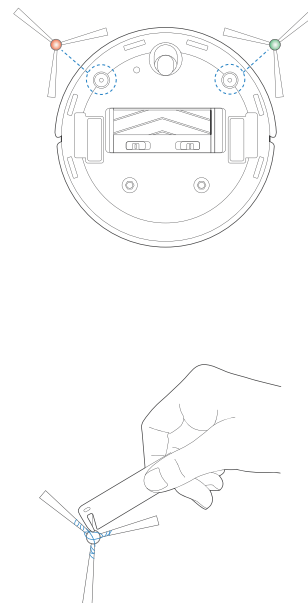

Entretien des autres composants

Remarque : Essuyez les composants avec un chiffon propre et sec. Évitez d'utiliser des nettoyants ou détergents en spray.

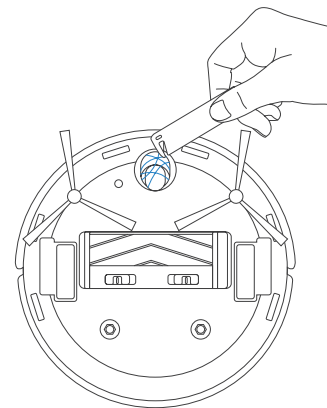
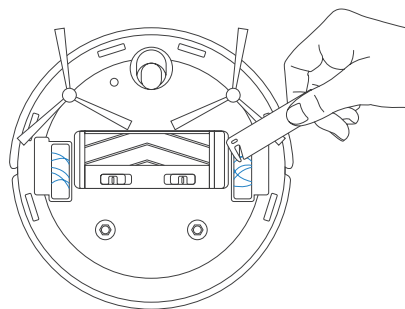
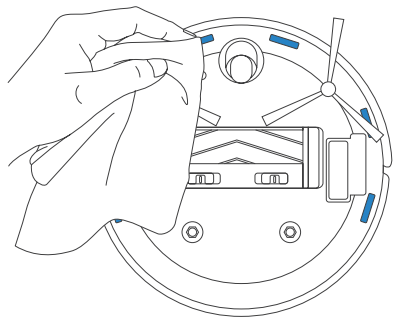
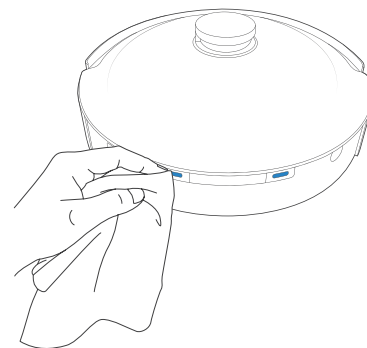
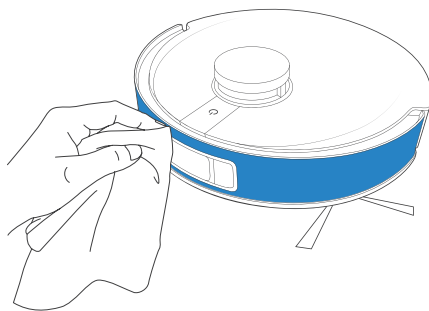
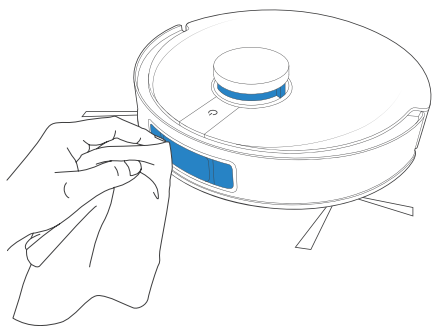

Entretien de la station OMNI

1 Ajouter de l'eau à l'évier de nettoyage

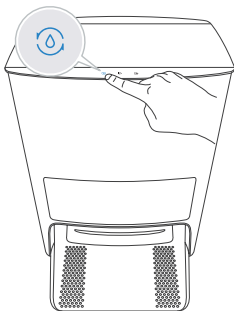

2 Nettoyez l'évier de nettoyage

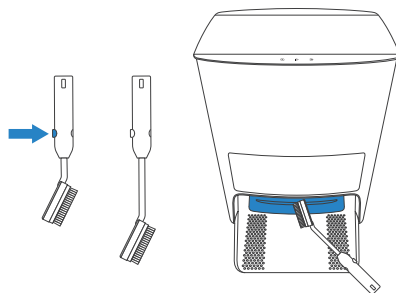

3 Vidangez l'eau de l'évier de nettoyage

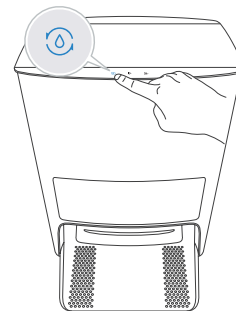

4 Videz le réservoir d'eau sale

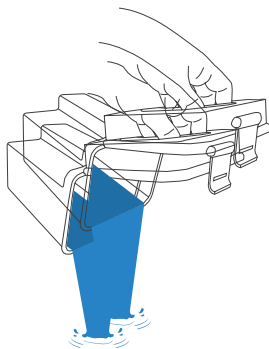

5 Nettoyez le filtre du réservoir d'eau propre

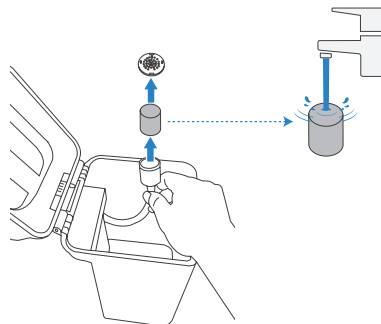

Entretien du sac à poussière

Avant d'effectuer des tâches de nettoyage et d'entretien sur le DEEBOT, éteignez le robot et débranchez la station OMNI.

1 Jeter le sac à poussière

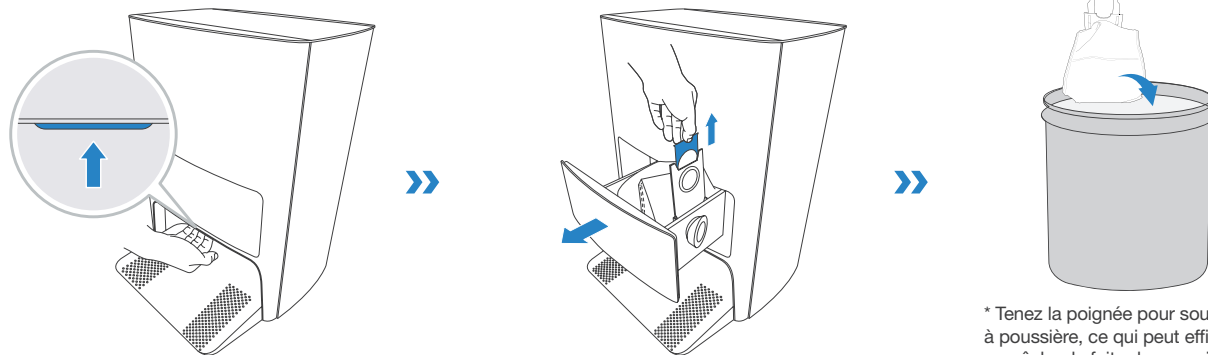

* Tenez la poignée pour soulever le sac à poussière, ce qui peut efficacement empêcher la fuite de poussière.

2 Nettoyez la cabine de récupération de la poussière avec un chiffon sec et placez-y un nouveau sac à poussière.

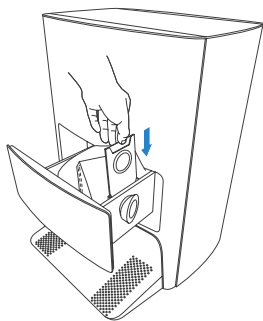

3 Fermez la cabine de récupération de la poussière

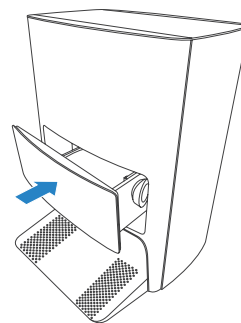

Dépannage



N°	Dysfonctionnement	Causes possibles	Solutions
1	Le DEEBOT n'est pas en mesure de se connecter à l'application ECOVACS HOME.	Nom d'utilisateur ou mot de passe Wi-Fi saisi incorrect.	Saisissez le nom d'utilisateur et le mot de passe Wi-Fi du domicile corrects.
		Le DEEBOT n'est pas à portée du signal Wi-Fi de votre domicile.	Assurez-vous que le DEEBOT est à portée du signal Wi-Fi de votre domicile.
		DEEBOT n'est pas dans le statut de configuration.	Assurez-vous que le DEEBOT est connecté à l'alimentation électrique et allumé. Ouvrez le couvercle et appuyez sur le bouton RESET. Le DEEBOT passe au statut de configuration lorsque vous entendez une invite vocale.
		La mauvaise application est installée.	Veuillez télécharger et installer l'application ECOVACS HOME.
		Vous n'utilisez pas un réseau mixte 2,4 GHz ou 2,4/5 GHz.	Le DEEBOT ne prend pas en charge le réseau 5G. Veuillez utiliser un réseau mixte 2,4 GHz ou 2,4/5 GHz.
2	La carte est perdue.	La carte peut être perdue si vous déplacez le DEEBOT lors du nettoyage.	Déplacez le DEEBOT à l'avant de la station pour récupérer la carte. Trouvez la carte restaurée dans la Gestion des cartes et appuyez sur « Utiliser cette carte » pour la récupérer. Si ce problème persiste après avoir essayé les solutions ci-dessus, veuillez redémarrer la cartographie.
3	Impossible de créer une carte des meubles sur l'application.	Le DEEBOT ne commence pas le nettoyage depuis la station.	Le DEEBOT doit commencer le nettoyage depuis la station.
		Déplacez le DEEBOT lorsque le nettoyage peut entraîner la perte de la serpillère.	Pendant le nettoyage, ne pas déplacer le DEEBOT autant que possible.
		Le nettoyage auto n'est pas terminé.	Assurez-vous que le DEEBOT retourne automatiquement à la station après le nettoyage.
4	Les brosses latérales du DEEBOT tombent pendant l'utilisation.	Les brosses latérales ne sont pas correctement installées.	Assurez-vous que les brosses latérales s'enclenchent en place lors de l'installation.

N°	Dysfonctionnement	Causes possibles	Solutions
5	Aucun signal trouvé. Impossible de revenir à la station.	La station est mal placée.	Veuillez placer la station correctement selon les instructions de la section [Chargement du DEEBOT] .
		La station est hors tension ou a été déplacée manuellement.	La station de nettoyage n'est pas connectée à l'alimentation électrique. Ne déplacez pas la station de nettoyage manuellement.
		Le DEEBOT ne commence pas le nettoyage depuis la station.	Il est recommandé que le DEEBOT commence le nettoyage à partir de la station.
		L'itinéraire de charge est bloqué. Par exemple, la porte de la pièce contenant la station est fermée.	Gardez l'itinéraire de charge libre d'obstacles.
6	Le DEEBOT revient à la station de nettoyage avant la fin du nettoyage.	La pièce est si grande que le DEEBOT doit revenir pour se recharger.	Veuillez activer le nettoyage continu. Pour plus de détails, veuillez suivre les instructions de l'application.
		Le DEEBOT est incapable d'atteindre certaines zones bloquées par des meubles ou des obstacles.	Rangez la zone à nettoyer en mettant les meubles et les petits objets à leur place.
7	Le DEEBOT est incapable de se recharger.	Le DEEBOT n'est pas allumé.	Allumez le DEEBOT.
		Les contacts de charge du DEEBOT ne sont pas connectés aux broches de la station.	Assurez-vous que les contacts de charge du robot sont connectés aux broches de la station et que le bouton de mode AUTO clignote. Vérifiez si les contacts de charge du DEEBOT et la station sont sales. Veuillez nettoyer ces pièces conformément aux instructions de la section [Maintenance] .
		La station n'est pas connectée à l'alimentation électrique.	Assurez-vous que la station est connectée à l'alimentation électrique.
		La batterie sera surchargée si le DEEBOT n'est pas utilisé pendant une longue période.	Il est recommandé d'utiliser le DEEBOT régulièrement. Si la batterie ne peut pas être chargée parce qu'elle n'a pas été utilisée depuis longtemps, veuillez contacter le service clientèle pour obtenir de l'aide.
8	Le fonctionnement est très bruyant pendant le nettoyage.	Les brosses latérales et la brosse principale sont emmêlées. Le compartiment à poussière et le filtre sont bloqués.	Il est recommandé de nettoyer régulièrement les brosses latérales, la brosse principale, le compartiment à poussière, le filtre, etc.
		Le DEEBOT est en mode Max.	Passer en mode standard
9	Le DEEBOT s'est bloqué pendant son travail et s'est arrêté.	Le DEEBOT s'est emmêlé avec quelque chose au sol (fils électriques, rideaux, franges de tapis, etc.).	Le DEEBOT va essayer différentes façons de se libérer. S'il échoue, retirez manuellement les obstacles et redémarrez-le.
		Le DEEBOT peut être coincé sous un meuble avec un accès de hauteur similaire.	Veuillez définir une barrière physique ou une limite virtuelle dans l'application ECOVACS HOME.

N°	Dysfonctionnement	Causes possibles	Solutions
10	Pendant le nettoyage, DEEBOT ne respecte pas l'ordre du parcours, se déplace de travers, répète certaines zones de nettoyage, rate de petites surfaces, etc. (S'il y a une grande zone qui n'a pas été balayée temporairement, le DEEBOT va compenser le manque de manière indépendante. Parfois, le DEEBOT reviendra dans une chambre nettoyée pour trouver toute zone manquante.)	Des objets tels que des fils et des pantoufles placés sur le sol affectent le fonctionnement normal du DEEBOT.	Veuillez ranger les fils dispersés, les pantoufles et autres objets au sol avant le nettoyage. Et éviter les objets dispersés au sol autant que possible. S'il y a une zone a été ratée, le DEEBOT corrigera cela lui-même, veuillez ne pas interférer (comme déplacer le DEEBOT ou bloquer la route).
		Il se peut que les roues motrices glissent sur le sol lorsque le DEEBOT monte les marches, les seuils et les barres de porte, affectant ainsi sa compréhension de l'environnement global de la maison.	Il est recommandé de fermer la porte de cette zone et de nettoyer la zone séparément. Après le nettoyage, le DEEBOT reviendra à l'emplacement de départ. N'hésitez pas à l'utiliser.
		Les déplacements sur des sols fraîchement cirés et polis, ou sur des carreaux lisses, réduisent la friction entre les roues motrices et le sol.	Veuillez attendre que la cire de plancher sèche avant de nettoyer.
		En raison de différents environnements domestiques, certaines zones ne peuvent pas être nettoyées.	Nettoyez l'environnement domestique pour vous assurer que le DEEBOT peut y entrer pour le nettoyage.
		Le capteur de distance TrueMapping est sale ou obstrué par des corps étrangers.	Essayez le capteur de distance TrueMapping avec un chiffon doux propre ou éliminez les corps étrangers.
11	Le Gestionnaire vidéo ne peut pas s'ouvrir ou n'a pas d'écran.	Échec de la connexion Wi-Fi.	Vérifiez l'état de la connexion Wi-Fi. Le DEEBOT doit se trouver dans une zone avec un bon signal Wi-Fi pour activer le Gestionnaire vidéo.
		Le gestionnaire vidéo n'est pas autorisé.	Veuillez vérifier votre consentement dans la Politique de confidentialité avant d'utiliser le robot.
		En raison de la latence du réseau, il se peut que vous ne puissiez pas ouvrir temporairement le Gestionnaire vidéo.	Réessayez plus tard.
		La lentille du capteur de détection visuelle AIVI est sale ou obstruée.	Retirez l'écran de protection.
12	Délai dans la télécommande.	Le signal Wi-Fi est faible, ce qui entraîne un ralentissement du chargement de la vidéo.	Utilisez le DEEBOT dans les zones avec un bon signal Wi-Fi.

N°	Dysfonctionnement	Causes possibles	Solutions
13	Le capteur de détection visuelle AIVI ne peut pas reconnaître les objets.	La zone de nettoyage n'est pas bien éclairée.	La reconnaissance intelligente nécessite un éclairage suffisant. Veuillez vous assurer que les zones à nettoyer sont bien éclairées.
		La lentille du capteur de détection visuelle AIVI est sale ou bloquée.	Nettoyez la lentille avec un chiffon doux et propre et assurez-vous que le capteur n'est pas obstrué. Évitez d'utiliser un détergent ou un nettoyant en spray pendant le nettoyage.
14	Après le retour à la station, le DEEBOT ne vide pas le compartiment à poussière.	Le compartiment de récupération de la poussière n'est pas fermé.	Veuillez fermer le compartiment de récupération de la poussière.
		Le sac à poussière n'est pas installé dans la station.	Installez le sac à poussière et fermez le compartiment de récupération de la poussière.
		Le déplacement manuel du DEEBOT vers la station peut ne pas déclencher la fonction de vidage automatique.	Il est recommandé de laisser le DEEBOT revenir à la station de manière autonome. Veuillez ne pas le déplacer manuellement.
		Le DEEBOT revient automatiquement à la station en mode Gestionnaire vidéo.	Le DEEBOT n'effectuera pas la tâche de nettoyage et ne videra pas le compartiment à poussière en mode Gestionnaire vidéo. Il s'agit d'un phénomène normal, ne vous inquiétez pas.
		En mode Ne pas déranger, le DEEBOT ne videra pas la poussière après le retour à la station.	Annuler le mode Ne pas déranger dans l'application ECOVACS HOME ou commencer manuellement à vider la poussière.
		La station détecte une diminution de l'efficacité du vidage.	Remplacez le sac à poussière conformément à la section [Maintenance] et fermez le compartiment de récupération de la poussière. Si le sac à poussière n'est pas plein à l'invite de l'application ECOVACS HOME, vous pouvez le remettre en place.
		Si les causes possibles ci-dessus ont été écartées, il se peut que les composants de la station soient anormaux.	Veuillez contacter le service client pour obtenir de l'aide.
15	Échec du vidage automatique du compartiment à poussière.	La station détecte une diminution de l'efficacité du vidage.	Remplacez le sac à poussière conformément à la section [Maintenance] et fermez le compartiment de récupération de la poussière. Si le sac à poussière n'est pas plein lorsque l'application vous y invite, vous pouvez le remettre en place.
		La sortie du compartiment à poussière est bloquée par des corps étrangers.	Retirez le compartiment à poussière et nettoyez les corps étrangers de la sortie.

N°	Dysfonctionnement	Causes possibles	Solutions
16	La face intérieure du compartiment de récupération de la poussière est sale.	Les particules fines sont absorbées à l'intérieur du compartiment de récupération de la poussière par le sac à poussière.	Nettoyez l'intérieur du compartiment de récupération de la poussière.
		Le sac à poussière est cassé.	Vérifiez le sac à poussière. Remplacez-le.
17	Une fuite de poussière se produit pendant le fonctionnement.	La sortie du compartiment à poussière est bloquée par des corps étrangers.	Retirez le compartiment à poussière et nettoyez les corps étrangers de la sortie.
18	La plaque de serpillère ne peut pas tourner.	La plaque de serpillère est bloquée par des corps étrangers.	Retirez les corps étrangers.
19	Le DEEBOT ne répond pas aux instructions de la Station.	Le DEEBOT est trop éloigné de la station.	S'il dépasse la distance disponible, l'application ECOVACS HOME peut également être utilisée pour faire fonctionner le DEEBOT.
		Le DEEBOT et la station ne sont pas appariés.	Débranchez la station et attendez 10 secondes pour la rebrancher. Mettez le robot hors tension, puis rallumez-le. Poussez manuellement le robot jusqu'à la station et assurez-vous que les broches de charge sont correctement connectées. Ensuite, le DEEBOT commencera à se recharger, et l'invite vocale annonce un appariement réussi.
20	Échec de l'activation de la Sécurité enfant.	Interruption de communication entre la station et le DEEBOT (par exemple : longue distance ou plusieurs cloisons de séparation)	Déplacer le DEEBOT près de la station pour assurer une communication fluide, puis activer la sécurité enfants.
21	Les roues motrices sont bloquées.	Les roues motrices sont bloquées par des corps étrangers.	Veuillez tourner et appuyer sur les roues motrices pour vérifier s'il y a des corps étrangers enveloppés ou coincés. S'il y a un corps étranger, veuillez le nettoyer ou l'éliminer rapidement. Si ce problème persiste, veuillez contacter le service clientèle pour obtenir de l'aide.

N°	Dysfonctionnement	Causes possibles	Solutions
22	Lorsque l'eau remplit l'évier de nettoyage et ne peut pas être aspirée, le rapport vocal indique que l'évier de nettoyage est plein.	Le réservoir d'eau sale n'est pas correctement installé.	Appuyez sur le réservoir d'eau sale pour vous assurer qu'il est correctement installé.
		Les bouchons d'étanchéité du réservoir d'eau sale ne sont pas correctement installés.	Assurez-vous de vérifier que les bouchons d'étanchéité sont correctement installés.
		La station ne peut pas évacuer l'eau normalement.	Vérifiez  si la station peut aspirer correctement l'eau. Si le problème survient pendant le processus de nettoyage des serpillères, appuyez et maintenez enfoncé  pour terminer la tâche, puis appuyez deux fois sur  pour voir si la station peut correctement aspirer l'eau. Si l'eau est aspirée avec succès, essuyez le capteur de débordement d'eau de l'évier de nettoyage. Si la station ne parvient pas à aspirer l'eau, vérifiez la présence de corps étrangers entre le réservoir d'eau sale et la station et, le cas échéant, retirez-les.
		L'orifice d'aspiration de l'évier de nettoyage est bloqué par un corps étranger.	S'assurer qu'il n'y a pas de corps étranger dans l'orifice d'aspiration de l'évier de nettoyage.
		L'invite vocale existe toujours après avoir essayé les solutions ci-dessus.	Débranchez la station et rebranchez-la. Si ce problème persiste, veuillez contacter le service clientèle pour obtenir de l'aide.

Spécifications techniques

Modèle	DEX11
Entrée nominale	20 V \equiv 2 A
Modèle de station OMNI	CH2103
Entrée nominale	220-240 V \sim 50-60 Hz 0,3 A
Sortie nominale	20 V \equiv 2 A
Bandes de fréquence	2400-2483,5 MHz
Puissance en mode veille avec maintien de la connexion au réseau	Moins de 2,00 W

La puissance de sortie du module Wi-Fi est inférieure à 100 mW.

Remarque: Les spécifications techniques et de conception peuvent être modifiées pour une amélioration continue du produit.

Découvrez plus d'accessoires sur <https://www.ecovacs.com/global>.

Istruzioni importanti di sicurezza

ISTRUZIONI IMPORTANTI DI SICUREZZA

Quando si utilizza un apparecchio elettrico è necessario attenersi sempre alle precauzioni di base, tra cui:

LEGGERE TUTTE LE ISTRUZIONI PRIMA DI UTILIZZARE QUESTO APPARECCHIO SALVARE LE PRESENTI ISTRUZIONI

1. Questo apparecchio può essere utilizzato da bambini di età pari o superiore a 8 anni e da persone con ridotte capacità fisiche, sensoriali o mentali, o persone prive di esperienza e conoscenze, se sono supervisionate o hanno ricevuto istruzioni sull'uso dell'apparecchio in modo sicuro, e comprendono i pericoli coinvolti. I bambini non devono giocare con l'apparecchio. La pulizia e la manutenzione da parte dell'utente non devono essere effettuate da bambini non supervisionati.

2. Tenere libera l'area da pulire. Rimuovere dal pavimento cavi di alimentazione e piccoli oggetti che potrebbero intralciare l'apparecchio. Mettere le frange sotto la base del tappeto e sollevare dal pavimento oggetti quali tende e tovaglie.
3. In caso di caduta nell'area di pulizia a causa di un gradino o di una scala, utilizzare l'apparecchio per assicurarsi che sia in grado di rilevare il gradino senza cadere oltre il bordo. Potrebbe essere necessario posizionare una barriera fisica sul bordo per impedire all'unità di cadere. Assicurarsi che la barriera fisica non costituisca un pericolo di inciampo.
4. Utilizzare solo come descritto nel presente manuale. Utilizzare solo gli accessori consigliati o venduti dal produttore.
5. Assicurarsi che la tensione dell'alimentazione corrisponda alla tensione di alimentazione indicata sulla stazione OMNI.
6. SOLO per uso domestico INTERNO. Non utilizzare l'apparecchio in ambienti esterni, commerciali o industriali.

7. Utilizzare solo la batteria ricaricabile originale e la stazione OMNI fornita dal produttore insieme all'apparecchio. È vietato usare batterie non ricaricabili.
8. Non utilizzare senza aver posizionato la vaschetta raccogli polvere e/o i filtri.
9. Non utilizzare l'apparecchio in un'area in cui ci siano candele accese o oggetti fragili.
10. Non utilizzare in ambienti estremamente caldi o freddi (al di sotto di -5 °C/23 °F o al di sopra di 40 °C/104 °F).
11. Tenere capelli, indumenti larghi, dita e tutte le parti del corpo lontani da eventuali aperture e parti in movimento.
12. Non utilizzare l'apparecchio in una stanza in cui dorme un bambino o un neonato.
13. Non utilizzare l'apparecchio su superfici bagnate o con acqua stagnante.
14. Non consentire all'apparecchio di raccogliere oggetti di grandi dimensioni, come sassi, grandi pezzi di carta o qualsiasi oggetto che possano intasarlo.
15. Non usare l'apparecchio per raccogliere materiali infiammabili o combustibili come benzina, toner per stampanti o fotocopiatrici né utilizzarlo in aree in cui potrebbero essere presenti.
16. Non utilizzare l'apparecchio per raccogliere oggetti che bruciano o producono fumo, come sigarette, fiammiferi, ceneri calde o qualsiasi cosa che possa causare un incendio.
17. Non inserire oggetti nella presa di aspirazione. Non usare se l'aspirazione è ostruita. Mantenere l'aspirazione libera da polvere, lanugine, peli o qualsiasi cosa che possa ridurre il flusso d'aria.
18. Prestare attenzione a non danneggiare il cavo di alimentazione. Non tirare o trasportare l'apparecchio o la stazione OMNI tramite il cavo di alimentazione né utilizzare il cavo di alimentazione come maniglia o chiudere una porta sul cavo di alimentazione, tirare il cavo di alimentazione intorno a bordi o angoli taglienti. Non far passare l'apparecchio sopra il cavo di alimentazione. Tenere il cavo di alimentazione lontano da superfici calde.

19. Se il cavo di alimentazione è danneggiato, per evitare pericoli, deve essere sostituito dal produttore o dal suo rappresentante dell'assistenza.
20. Non utilizzare la stazione OMNI se è danneggiata. L'alimentatore non deve essere riparato e non deve più essere utilizzato se è danneggiato o difettoso.
21. Non utilizzare se il cavo di alimentazione o la presa sono danneggiati. Non utilizzare l'apparecchio o la stazione OMNI se non funzionano correttamente, se sono caduti, danneggiati, se sono stati lasciati all'aperto o se entrano in contatto con l'acqua. Deve essere riparato dal produttore o dal suo rappresentante di assistenza per evitare pericoli.
22. SPEGNERE il tasto di accensione prima di pulire o eseguire la manutenzione dell'apparecchio.
23. La spina deve essere rimossa dalla presa prima di pulire o eseguire la manutenzione della stazione OMNI.
24. Rimuovere l'apparecchio dalla stazione OMNI e SPEGNERE il tasto di accensione, prima di rimuovere la batteria per lo smaltimento dell'apparecchio.
25. Prima di smaltire l'apparecchio, la batteria deve essere rimossa e smaltita secondo le leggi e le normative locali.
26. Smaltire le batterie usate in conformità con le leggi e i regolamenti locali.
27. Non incenerire l'apparecchio, anche se è gravemente danneggiato. Le batterie possono esplodere nel fuoco.
28. Se la stazione OMNI non è utilizzata per un lungo periodo di tempo, scollegarla dalla presa di corrente.
29. L'apparecchio deve essere utilizzato in conformità alle istruzioni riportate nel presente Manuale d'istruzione. ECOVACS ROBOTICS non può essere ritenuta responsabile di eventuali danni o lesioni causati da un uso improprio.
30. Il robot contiene batterie che possono essere sostituite solo da addetti qualificati. Per sostituire la batteria del robot, contattare il Servizio clienti.

31. Se il robot non è utilizzato per un lungo periodo di tempo, SPEGNERLO per riporlo, dopodiché scollegare la stazione OMNI.







32. AVVERTENZA: Ai fini della ricarica della batteria, utilizzare solo l'unità di alimentazione rimovibile CH2103 fornita con l'apparecchio.

Per soddisfare i requisiti di esposizione RF, mantenere una distanza di separazione di 20 cm o superiore tra questo dispositivo e le persone durante il funzionamento del dispositivo.

Per garantire la conformità, si sconsiglia di eseguire le operazioni a distanze inferiori. L'antenna utilizzata per questo trasmettitore non deve essere collocata insieme ad altre antenne o trasmettitori.

Aggiornamento del dispositivo

In genere, alcuni dispositivi vengono aggiornati ogni due mesi, ma non sempre in modo specifico. Alcuni dispositivi, in particolare quelli che sono in vendita da più di tre anni, saranno aggiornati solo se viene trovata e corretta una vulnerabilità

critica. 	Classe II
	Trasformatore d'isolamento di sicurezza a prova di cortocircuito
	Alimentazione a commutazione
	Solo per uso interno
	Corrente continua
	Corrente alternata

Per i Paesi UE

Per informazioni sulla Dichiarazione di conformità UE, visitare il sito <https://www.ecovacs.com/global/compliance>.



Smaltimento corretto di questo prodotto

Questa marcatura indica che questo prodotto non deve essere smaltito insieme ad altri rifiuti domestici in tutta l'UE. Per prevenire possibili danni all'ambiente o alla salute dell'essere umano derivanti dallo smaltimento incontrollato dei rifiuti, è necessario riciclarli in modo responsabile per promuovere il riutilizzo sostenibile delle risorse materiali. Per riciclare il dispositivo usato, utilizzare i sistemi di ritiro e raccolta o contattare il rivenditore dove è stato acquistato il prodotto. Il rivenditore potrà riciclare questo prodotto in modo sicuro.

La telesorveglianza è destinata esclusivamente all'uso privato di proprietà non pubbliche di privati, ai fini della pura autoprotezione e del solo controllo. In caso di utilizzo tenere presente gli obblighi legali locali in materia di protezione dei dati. Nessuna sorveglianza di luoghi pubblici, specialmente con intento illegale e/o da parte del datore di lavoro senza motivi giustificati. Tale uso non giustificato è solo a rischio e responsabilità dell'utente.

Contenuto della confezione

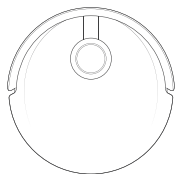

Robot

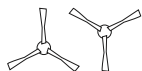

Spazzole laterali doppie



Panni di lavaggio per la pulizia

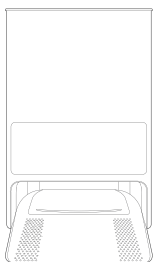

Stazione OMNI

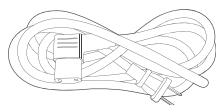

Cavo di alimentazione

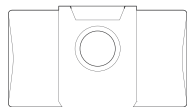

Sacchetto della polvere

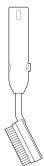

Spazzola di pulizia



Manuale d'istruzione

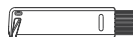

Attrezzo di pulizia multi funzione

Disegno del prodotto

Robot

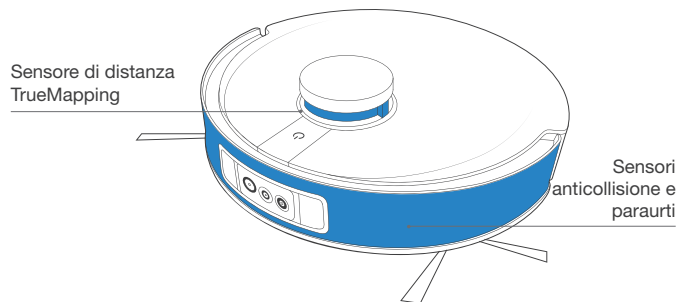
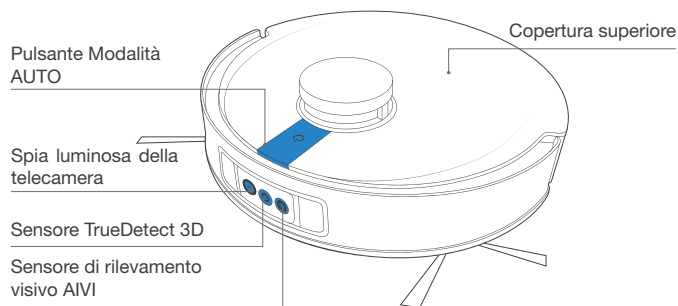

Nota: Le figure e le illustrazioni sono solo a scopo di riferimento e potrebbero differire dall'aspetto effettivo del prodotto. Il design e le specifiche del prodotto sono soggetti a modifiche senza preavviso.

Tasto di reset

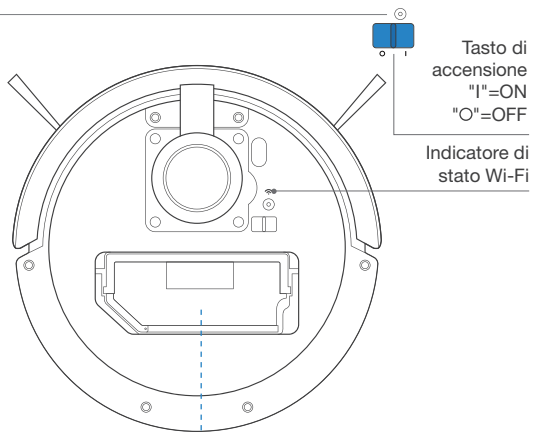

Vaschetta raccogli polvere

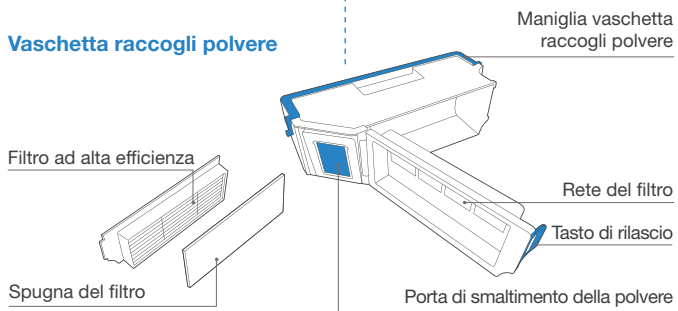

Vista dal basso

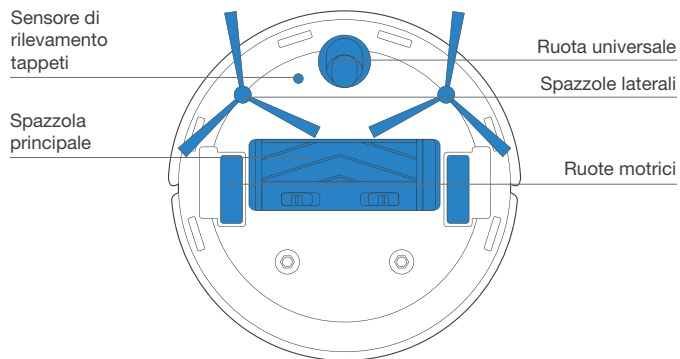

Sensori anticaduta

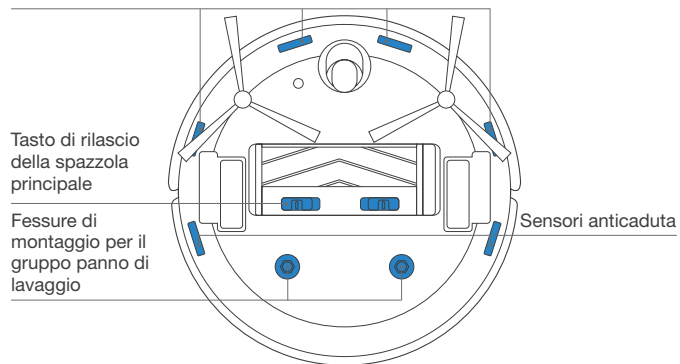

Stazione OMNI

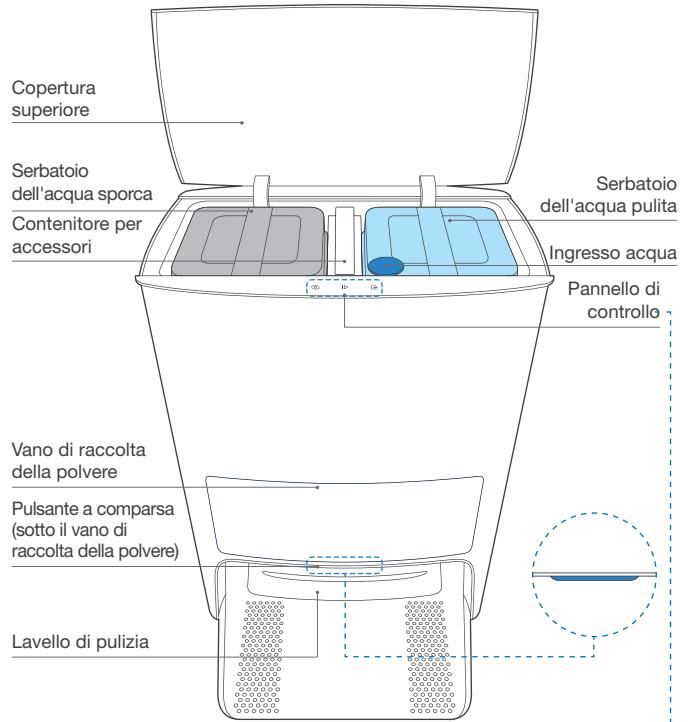

Pannello di controllo Pulsante

Pulsante di pulizia autonoma



Pulsante Avvio/Pausa



Pulsante Richiama/Esci

Contatti di ricarica

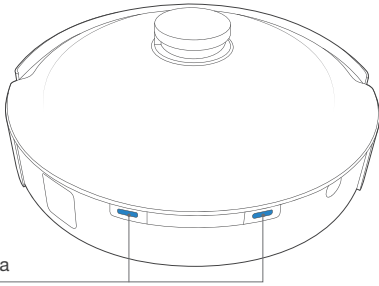

Gruppo panno di lavaggio

Panni di lavaggio lavabili

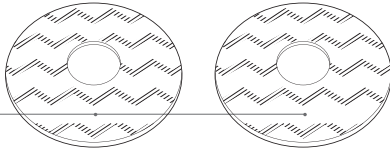

Piastre del panno di lavaggio

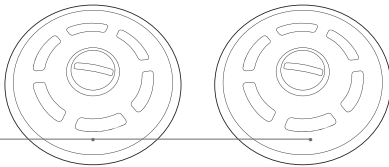

Contenitore per accessori

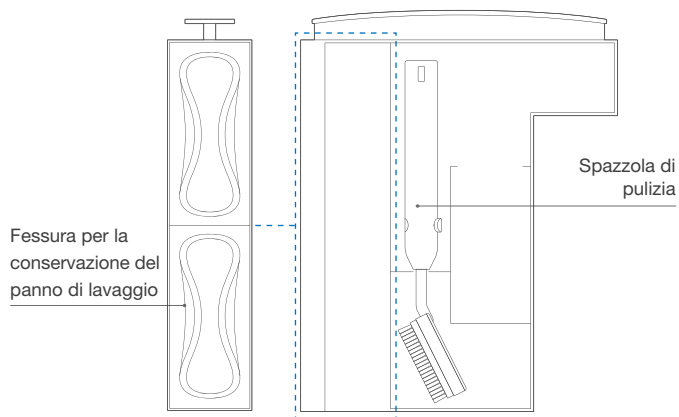

Sacchetto della polvere

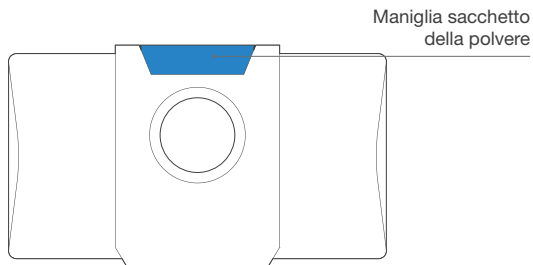

Note prima della pulizia

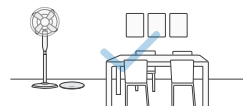

Mettere in ordine l'area da pulire mettendo i mobili, tra cui le sedie, al loro posto.



Durante il primo utilizzo, assicurarsi che ogni porta della stanza sia aperta per aiutare DEEBOT a esplorare completamente la casa.

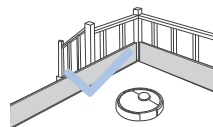

Potrebbe essere necessario posizionare una barriera fisica sul bordo di un dislivello per evitare che l'unità cada.

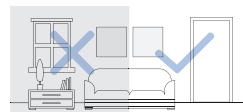

Assicurarsi che le aree da pulire siano ben illuminate in modo che il rilevamento visivo funzioni correttamente. Rimuovere dal pavimento i cavi di alimentazione e i piccoli oggetti per garantire l'efficienza di pulizia.



Rimuovere oggetti, tra cui fili, indumenti e pantofole, ecc., dal pavimento per migliorare l'efficienza di pulizia.



Pulire il sensore di rilevamento visivo AIVI e il sensore di distanza TrueMapping con un panno pulito ed evitare di utilizzare detersivi o spray di pulizia.



Prima di utilizzare il prodotto su un tappeto con bordi annodati, riporre i bordi del tappeto sotto la base.



Non sostare in spazi stretti, come corridoi e assicurarsi di non bloccare il sensore di rilevamento.

Avvio rapido

Prima di utilizzare DEEBOT, rimuovere tutte le pellicole o strisce protettive su DEEBOT e sulla stazione OMNI.

Installare la spazzola laterale

Assicurarsi che il colore della spazzola laterale sia coerente con quello della fessura di montaggio.

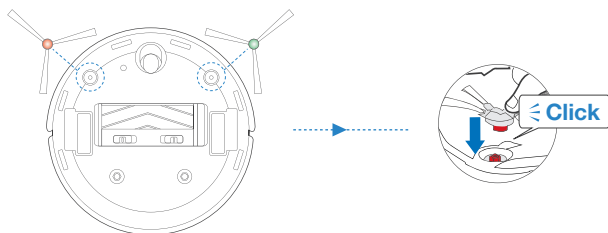

App ECOVACS HOME

Per usufruire di tutte le funzionalità disponibili, si consiglia di controllare DEEBOT tramite l'app ECOVACS HOME.

Prima di iniziare, assicurarsi che:

- il cellulare sia connesso a una rete Wi-Fi.
- Il segnale wireless della banda da 2,4 GHz o 2,4/5 GHz sia abilitato sul router.
- L'indicatore Wi-Fi su DEEBOT lampeggia lentamente.



L'indicatore Wi-Fi

	lampeggia lentamente	Disconnesso dal Wi-Fi o in attesa della connessione Wi-Fi
	Lampeggia rapidamente	Connessione al Wi-Fi in corso
	Luce fissa	Connesso al Wi-Fi

Connessione Wi-Fi

Prima di configurare il Wi-Fi, assicurarsi che DEEBOT, telefono cellulare e rete Wi-Fi soddisfino i seguenti requisiti.

Requisiti del DEEBOT e del telefono cellulare

- DEEBOT è completamente carico e il suo tasto di accensione è acceso.
- La spia di stato Wi-Fi lampeggia lentamente.
- Disattiva i dati del cellulare (è possibile riattivarli dopo la configurazione).

Requisiti di rete Wi-Fi

- Si sta utilizzando una rete da 2,4 GHz o mista da 2,4/5 GHz.
- Il router supporta il protocollo 802.11b/g/n e IPv.
- Non utilizzare una VPN (Virtual Private Network) o un server proxy.
- Non utilizzare una rete nascosta.
- WPA e WPA2 utilizzano la crittografia TKIP, PSK, AES/CCMP.
- WEP EAP (Enterprise Authentication Protocol) non è supportato.
- Utilizza i canali Wi-Fi 1-11 in Nord America e i canali 1-13 al di fuori del Nord America (fare riferimento all'ente normativo locale).
- Se si utilizza un extender/ripetitore di rete, il nome e la password della rete (SSID) sono gli stessi della rete principale.

Si prega di notare che la realizzazione di funzioni intelligenti come l'avvio remoto, l'interazione vocale, la visualizzazione delle mappe 2D/3D e le impostazioni di controllo e la pulizia personalizzata (a seconda dei diversi prodotti) richiede agli utenti di scaricare e utilizzare l'app ECOVACS HOME, che è costantemente aggiornata. L'utente deve accettare la nostra Informativa sulla privacy e il nostro Accordo per l'utente prima di poter elaborare alcune delle informazioni di base e necessarie e consentire all'utente di utilizzare il prodotto. Se l'utente non è d'accordo con la nostra Informativa sulla privacy e il nostro Accordo per l'utente, alcune delle funzioni intelligenti di cui sopra non possono essere realizzate tramite l'App ECOVACS HOME, ma l'utente può comunque utilizzare le funzioni di base del presente prodotto per il funzionamento manuale.

Ricarica di DEEBOT

1 Assemblare la stazione OMNI

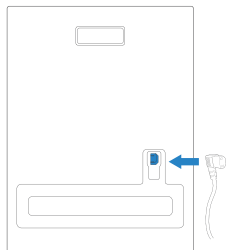

2 Posizionamento della stazione OMNI

Tenere l'area intorno alla stazione libera da oggetti e superfici riflettenti degli oggetti.

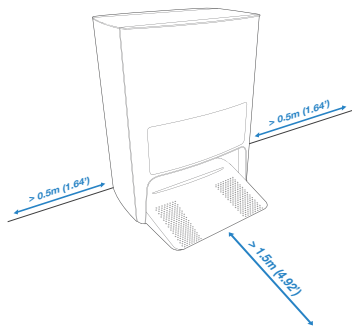

* Se vi sono oggetti riflettenti come specchi e battiscopa riflettenti vicino alla stazione, il fondo di 14 cm deve essere coperto.
Non collocare la stazione sotto la luce solare diretta.
Si consiglia di posizionare la stazione sul pavimento rigido per provare le funzioni complete del robot.

3 Aggiungere acqua al serbatoio di lavaggio

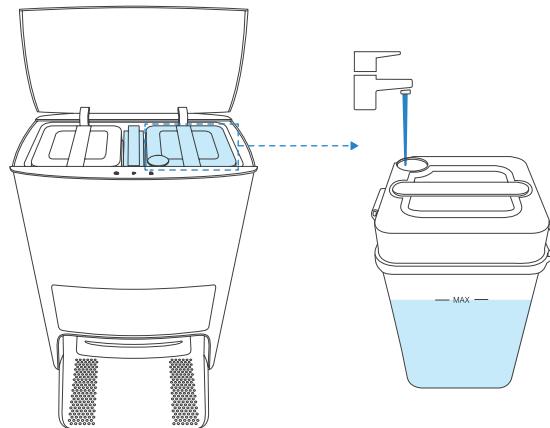

Nota: Si consiglia di utilizzare la soluzione di pulizia ECOVACS DEEBOT (venduta separatamente). L'uso di un'altra soluzione detergente può causare lo slittamento di DEEBOT, il blocco del serbatoio dell'acqua e altri problemi.

4 Accensione

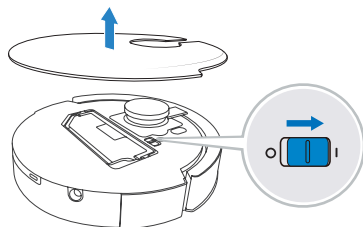

Nota: I = ACCESO, O = SPENTO.

Non è possibile caricare il DEEBOT quando è spento.

5 Caricare DEEBOT

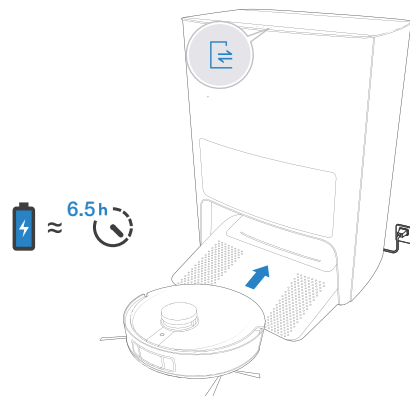

Si consiglia di iniziare la pulizia di DEEBOT dalla stazione. Non spostare la stazione durante la pulizia.

Utilizzo di DEEBOT

Quando si crea una mappa per la prima volta, seguire DEEBOT per eliminare alcuni problemi di minore entità.

Ad esempio, DEEBOT potrebbe rimanere bloccato sotto i mobili. Fare riferimento alle seguenti soluzioni:

- 1 Se possibile, sollevare i mobili;
- 2 coprire il fondo dei mobili;
- 3 configurare le barriere virtuali tramite l'app.

1 Avvio

Toccare  DEEBOT o  la stazione OMNI per avviare

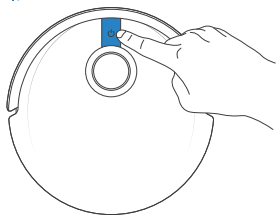

Nota:

1. Per la prima pulizia, assicurarsi che DEEBOT sia completamente carico.
2. Si sconsiglia di assemblare le piastre dei panni di lavaggio per la prima pulizia.

2 Pausa/Riattivazione

Toccare  DEEBOT oppure  la stazione OMNI per mettere in pausa.

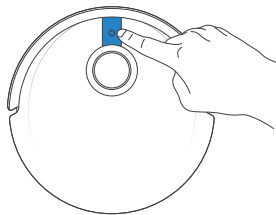

Nota: La spia luminosa si spegnerà dopo che il robot è stato messo in pausa per alcuni minuti. Premere il tasto Modalità automatica presente su DEEBOT per riattivarlo.

3 Torna alla stazione

Toccare  per 3 secondi per terminare l'attività corrente. Toccare  per richiamare DEEBOT alla stazione OMNI.

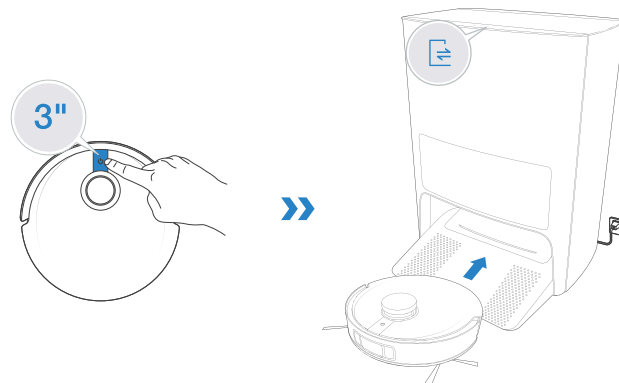

Nota: quando DEEBOT non funziona, si consiglia di tenerlo acceso e caricarlo.

Lavaggio

1. Il serbatoio in DEEBOT può essere ricaricato automaticamente attraverso la stazione OMNI.
2. Non utilizzare la funzione di lavaggio del tappeto.

1 Fissare i panni e le piastre dei panni di lavaggio.

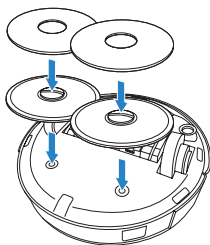

2 Pulizia

Toccare  DEEBOT oppure  la stazione OMNI per avviare il lavaggio

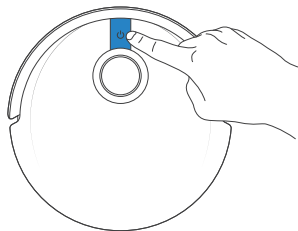

Nota:

1. Per prolungare la durata utile del serbatoio, non rimuovere frequentemente i panni di lavaggio lavabili.
2. Non utilizzare stracci o altri oggetti per graffiare le piastre del panno di lavaggio.
3. Quando l'app ECOVACS HOME richiede la sostituzione dei panni, sostituirli in tempo.

Per scoprire altri accessori, andare sull'app ECOVACS HOME oppure visitare il sito <https://www.ecovacs.com/global>.

Stazione OMNI

1 Avvio/Pausa di DEEBOT

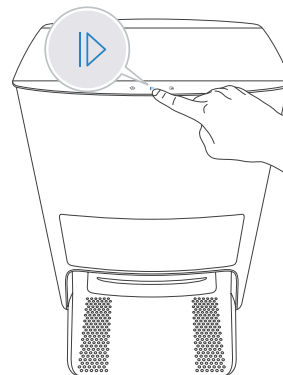

2 Richiamo di DEEBOT

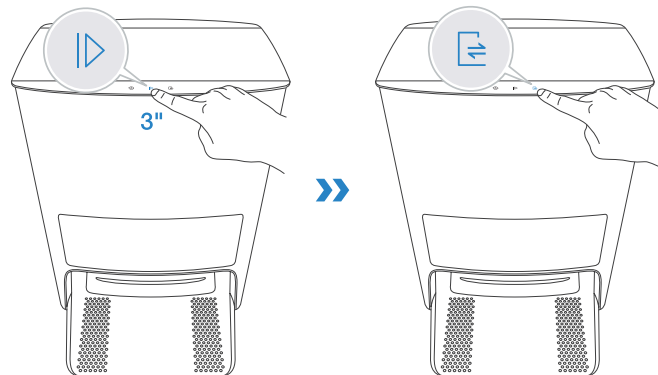

3 Uscita diretta di DEEBOT dalla stazione OMNI

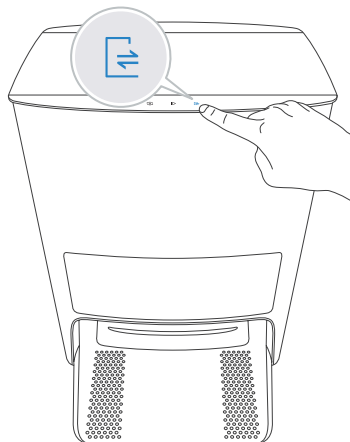

4 Chiusura bambini ON/OFF

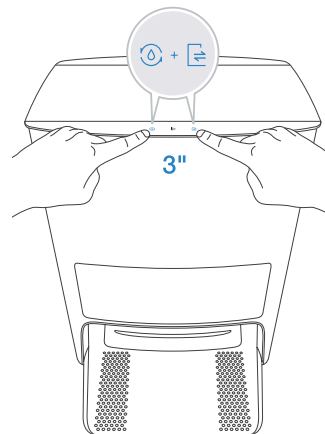

Quando la chiusura bambini è abilitata, il tasto a sfioramento su DEEBOT e la stazione saranno bloccate per garantire la sicurezza. Ripetere lo stesso passaggio per disabilitare la chiusura bambini.

Manutenzione periodica

Per mantenere DEEBOT al massimo delle prestazioni, eseguire le attività di manutenzione e sostituire le parti con la frequenza indicata di seguito:

Parte del robot	Frequenza di manutenzione	Frequenza di sostituzione
Panno di lavaggio lavabile	/	Ogni 1-2 mesi
Sacchetto della polvere	/	Sostituire quando la voce suggerisce
Spazzola laterale	Una volta ogni 2 settimane	Ogni 3-6 mesi
Spazzola principale	Una volta alla settimana	Ogni 6-12 mesi
Spugna del filtro/filtro ad alta efficienza	Una volta alla settimana	Ogni 3-6 mesi
Sensore TrueDetect 3D AIVI sensore di rilevamento visivo TrueMapping sensore di distanza ruota universale sensori anticaduta paraurti contatti di ricarica perni stazione OMNI	Una volta alla settimana	/
Lavello di pulizia	Una volta ogni 2 settimane	/
Serbatoio dell'acqua pulita	Una volta ogni 3 mesi	/
Serbatoio dell'acqua sporca	Dopo ogni lavaggio	/
Vano di raccolta della polvere	Una volta al mese	/
Stazione OMNI	Una volta al mese	/

Prima di eseguire le attività di pulizia e manutenzione su DEEBOT, SPEGNERE il robot e scollegare la stazione OMNI.

Viene fornito uno strumento di pulizia multi funzione per facilitare la manutenzione. Maneggiare con cura, poiché questo strumento per la pulizia presenta dei bordi affilati.

Nota: ECOVACS produce vari pezzi di ricambio e raccordi. Per ulteriori informazioni sulle parti di ricambio, contattare il Servizio clienti.

Manutenzione della vaschetta raccogli polvere e dei filtri

1



2

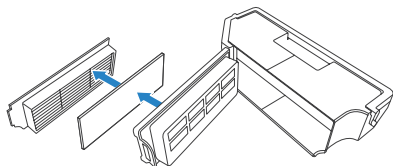

3

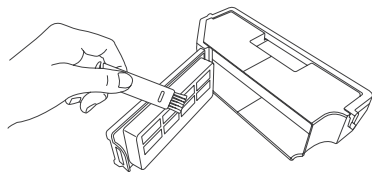

4

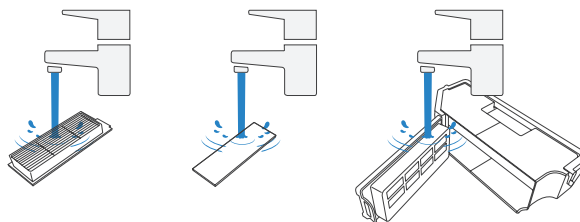

Nota:

1. Sciacquare il filtro con acqua come mostrato sopra.
2. Non utilizzare il dito o la spazzola per pulire il filtro ad alta efficienza.

5

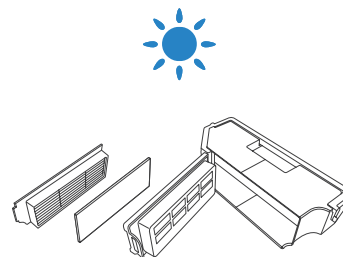

- Nota:** Asciugare completamente il filtro prima dell'uso.
Per scoprire altri accessori, andare sull'app ECOVACS HOME oppure visitare il sito <https://www.ecovacs.com/global>.

Manutenzione della spazzola principale e delle spazzole laterali

Spazzola principale

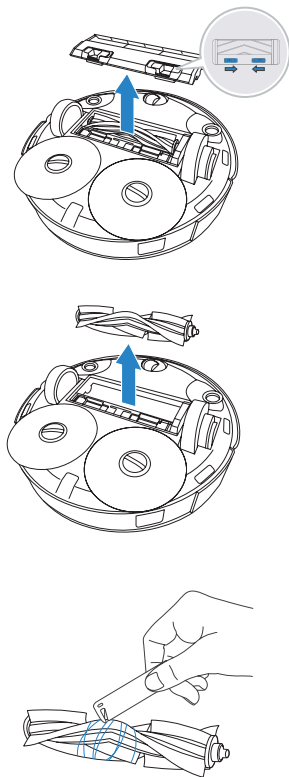

Spazzole laterali

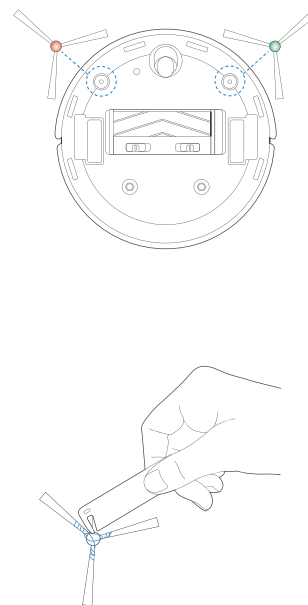

Manutenzione di altri componenti

Nota: Pulire i componenti con un panno pulito e asciutto. Non utilizzare spray o detersivi per la pulizia.

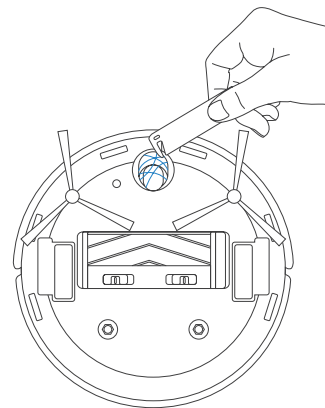
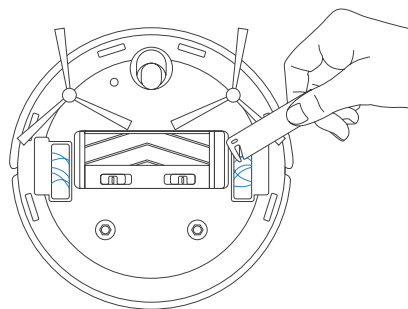
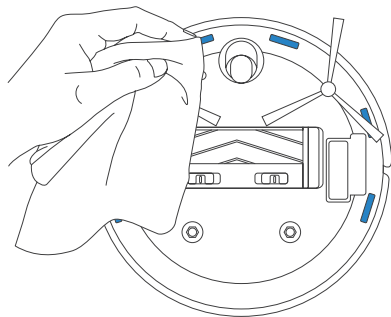
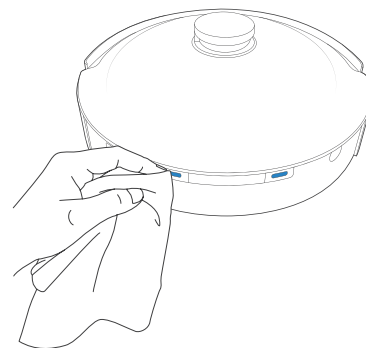
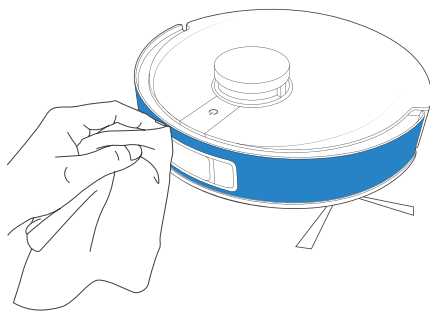
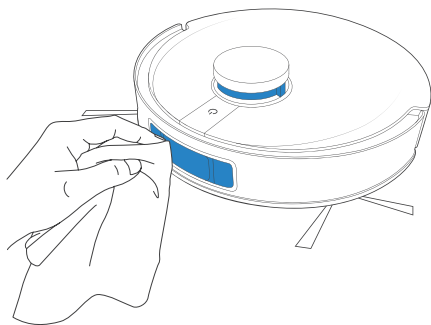

Manutenzione della stazione OMNI

1 Aggiungere acqua al serbatoio di lavaggio

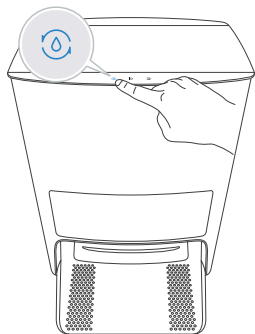

2 Pulizia del serbatoio di lavaggio

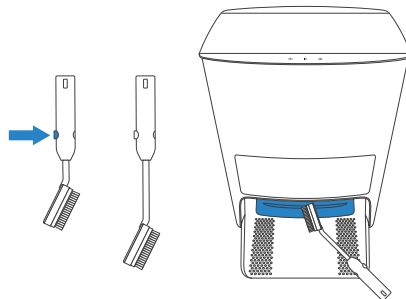

3 Scaricare l'acqua dal serbatoio di lavaggio

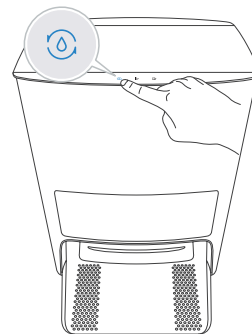

4 Svuotare il serbatoio dell'acqua sporca

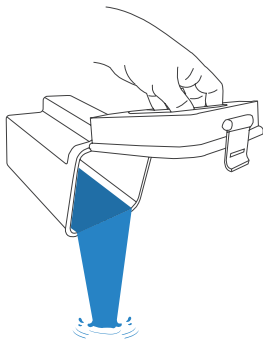

5 Pulire il filtro del serbatoio con acqua pulita

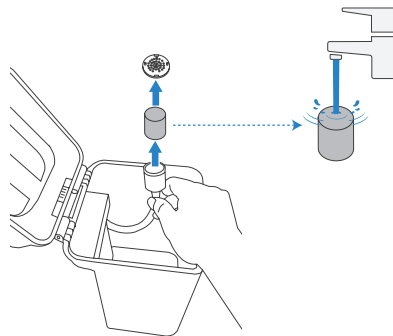

Manutenzione del sacchetto della polvere

Prima di eseguire le attività di pulizia e manutenzione su DEEBOT, SPEGNERE il robot e scollegare la stazione OMNI.

1 Gettare il sacchetto della polvere

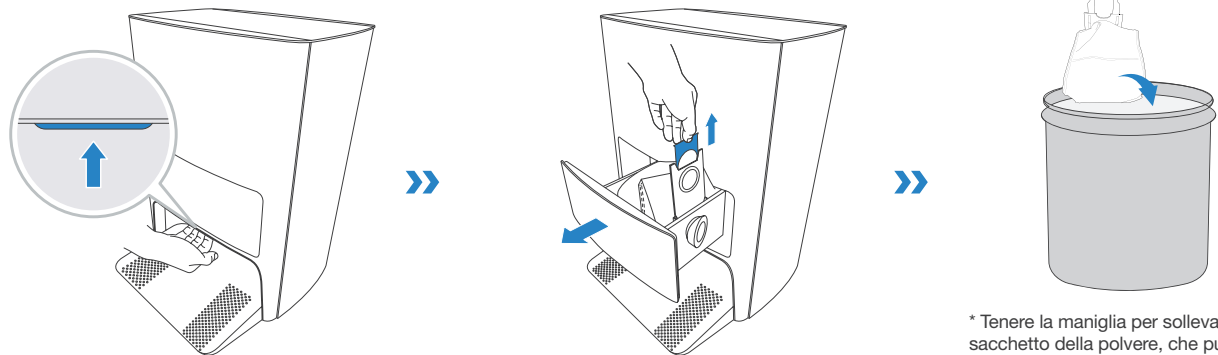

* Tenere la maniglia per sollevare il sacchetto della polvere, che può prevenire efficacemente la perdita di polvere.

2 Pulire il vano di raccolta della polvere con un panno asciutto e inserire un nuovo sacchetto della polvere

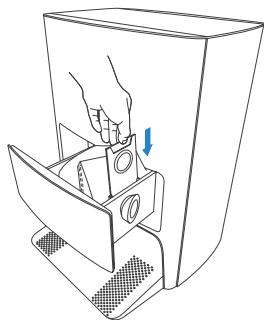

3 Chiedere il vano di raccolta della polvere

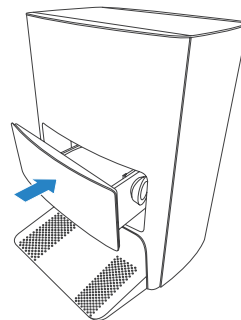

Risoluzione problemi



N.	Malfunzionamento	Possibili cause	Soluzioni
1	DEEBOT non è in grado di connettersi all'app ECOVACS HOME.	Sono stati inseriti un nome utente o una password Wi-Fi domestica non corretti.	Inserire il nome utente e la password Wi-Fi domestica corretti.
		DEEBOT non rientra nel campo del segnale Wi-Fi domestico.	Assicurarsi che DEEBOT si trovi nel raggio d'azione del segnale Wi-Fi domestico.
		DEEBOT non è nello stato di configurazione.	Assicurarsi che DEEBOT sia collegato all'alimentatore e acceso. Aprire il coperchio e premere il tasto di RESET. Quando si sente un messaggio vocale, DEEBOT entra nello stato di configurazione.
		Installata app non corretta.	Scaricare e installare l'app ECOVACS HOME.
		Non utilizzare una rete mista a 2,4 GHz o 2,4/5 GHz.	DEEBOT non supporta la rete 5G. Non utilizzare una rete mista a 2,4 GHz o 2,4/5 GHz.
2	La mappa è andata persa.	La mappa potrebbe andare persa se si sposta DEEBOT durante la pulizia.	Spostare DEEBOT nella parte anteriore della stazione per recuperare la mappa. Trovare la mappa ripristinata in Gestione mappa e toccare "Usa questa mappa" per recuperarla. Se il problema persiste dopo aver provato le soluzioni precedenti, riavviare la mappatura.
3	Impossibile creare la mappa dei mobili sull'app.	DEEBOT non ha iniziato la pulizia dalla stazione.	DEEBOT non ha iniziato la pulizia dalla stazione.
		Spostare DEEBOT quando la pulizia può causare la perdita del panno.	Durante la pulizia, non spostare DEEBOT il più lontano possibile.
		Pulizia automatica non completata.	Assicurarsi che DEEBOT torni automaticamente alla stazione dopo la pulizia.
4	Le spazzole laterali di DEEBOT si sono spostate dalla loro posizione originaria durante l'uso.	Le spazzole laterali non sono installate correttamente.	Assicurarsi che le spazzole laterali scattino in posizione durante l'installazione.

N.	Malfunzionamento	Possibili cause	Soluzioni
5	Nessun segnale trovato. Impossibile tornare alla stazione.	La stazione non è posizionata correttamente.	Si prega di posizionare la stazione correttamente in base alle istruzioni riportate nella sezione [Ricarica di DEEBOT] .
		La stazione è spenta o spostata manualmente.	La stazione di ricarica non è collegata all'alimentatore. Non spostare la base di ricarica a mano.
		DEEBOT non ha iniziato la pulizia dalla stazione.	Si consiglia di iniziare la pulizia di DEEBOT dalla stazione.
		Il percorso di ricarica è bloccato. Ad esempio, la porta della stanza con la stazione è chiusa.	Mantenere libero il percorso di ricarica.
6	DEEBOT torna alla stazione prima di aver terminato la pulizia.	La stanza è così grande che DEEBOT deve tornare a ricaricarsi.	Attivare la pulizia continua. Per ulteriori dettagli, seguire le istruzioni dell'app.
		DEEBOT non è in grado di raggiungere determinate aree bloccate da mobili o barriere.	Mettere in ordine l'area da pulire mettendo mobili e piccoli oggetti al loro posto.
7	Impossibile caricare DEEBOT.	DEEBOT non è ACCESO.	ACCENDERE DEEBOT.
		I contatti di ricarica DEEBOT non sono collegati ai pin della stazione.	Assicurarsi che i contatti di ricarica del robot siano collegati ai pin della stazione e che il pulsante della modalità AUTOMATICA lampeggi. Controllare se i contatti di ricarica di DEEBOT e la stazione sono sporchi. Pulire queste parti secondo le istruzioni riportate nella sezione [Manutenzione] .
		La stazione non è collegata all'alimentatore.	Assicurarsi che la stazione sia collegata all'alimentatore.
		La batteria sarà sovraccaricata se DEEBOT non viene utilizzato per un lungo periodo di tempo.	Si raccomanda di utilizzare regolarmente DEEBOT. Se la batteria non può essere ricaricata perché non è stata utilizzata per molto tempo, contattare il Servizio clienti per assistenza.
8	Il funzionamento è molto rumoroso durante la pulizia.	Le spazzole laterali e la spazzola principale sono impigliate. La vaschetta raccogli polvere e il filtro sono bloccati.	Si consiglia di pulire regolarmente le spazzole laterali, la spazzola principale, la vaschetta raccogli polvere, il filtro, ecc.
		DEEBOT è in modalità Max.	Passare alla modalità standard.
9	DEEBOT si blocca durante il funzionamento e si arresta.	DEEBOT si è aggrovigliato con qualcosa sul pavimento (cavi elettrici, tende, sfrangiamento del tappeto, ecc.).	DEEBOT tenterà di liberarsi in vari modi. Se non riesce a farlo, rimuovere manualmente gli ostacoli e riavviare.
		DEEBOT potrebbe essere bloccato sotto i mobili che hanno un ingresso di altezza simile.	Inserire una barriera fisica o virtuale nell'app ECOVACS HOME.

N.	Malfunzionamento	Possibili cause	Soluzioni
10	Durante la pulizia, DEEBOT appare nel disturbo del percorso, effettuazione di deviazioni, pulizia ripetuta, perdite di piccole aree e così via. (Se c'è un'area ampia che non è stata spazzata temporaneamente, DEEBOT recupererà la perdita in modo indipendente. A volte DEEBOT rientrerà in una camera pulita per trovare eventuali aree non raggiunte.)	Oggetti come fili e ciabatte posizionati a terra influenzano il normale funzionamento di DEEBOT.	Prima di pulire, riordinare i fili sparsi, le pantofole e gli altri oggetti a terra. Ridurre il più possibile gli oggetti sparsi a terra. In caso di perdite dell'area, DEEBOT correggerà la perdita da solo, non interferire (ad esempio, muovendo DEEBOT o bloccando il percorso).
		È possibile che le ruote motrici scivolino a terra quando DEEBOT sale gradini, soglie e sbarre alla porta, influenzando così il suo giudizio sull'intero ambiente domestico.	Si consiglia di chiudere la porta di quest'area e di pulire l'area separatamente. Dopo la pulizia, DEEBOT tornerà alla posizione di partenza. Stare tranquilli durante l'uso.
		Lavorare su pavimenti appena passati con la cera e lucidati o su piastrelle lisce, riducendo l'attrito tra le ruote motrici e il pavimento.	Attendere che la cera si asciughi prima di pulirla.
		A causa dei diversi ambienti domestici, alcune aree non possono essere pulite.	Pulire l'ambiente domestico per assicurarsi che DEEBOT possa entrare per la pulizia.
		Il sensore di distanza TrueMapping è sporco o bloccato da corpi estranei.	Pulire il sensore di distanza TrueMapping con un panno morbido pulito o rimuovere i corpi estranei.
11	Video Manager non si apre o non ha una schermata.	Connessione Wi-Fi non riuscita.	Controllare lo stato della connessione Wi-Fi. DEEBOT deve trovarsi in un'area con un buon segnale Wi-Fi per abilitare Video Manager.
		Video Manager non è autorizzato.	Prima di utilizzare il robot, controllare il consenso nell'Informativa sulla privacy.
		A causa della latenza di rete, potrebbe essere impossibile aprire temporaneamente Video Manager.	Riprovare più tardi.
		La lente del sensore di rilevamento visivo AIVI è sporca o bloccata.	Rimuovere la schermatura.
12	Ritardo nel controllo da remoto.	Il segnale Wi-Fi è scarso e il caricamento del video è lento.	Utilizzare DEEBOT in aree con segnali Wi-Fi buoni.

N.	Malfunzionamento	Possibili cause	Soluzioni
13	Il sensore di rilevamento visivo AIVI non riconosce gli oggetti.	L'area di pulizia non è ben illuminata.	Il riconoscimento intelligente richiede che l'illuminazione sia sufficiente. Assicurarsi che le aree da pulire siano ben illuminate.
		La lente del sensore di rilevamento visivo AIVI è sporca o bloccata.	Pulire la lente con un panno morbido pulito e assicurarsi che il sensore non sia ostruito. Durante la pulizia, evitare di utilizzare detersivi o spray di pulizia.
14	Dopo essere tornato alla stazione, DEEBOT non svuota il contenitore la vaschetta raccogli polvere.	Il vano di raccolta della polvere non è chiuso.	Chiudere il vano di raccolta della polvere.
		Il sacchetto della polvere non è installato nella stazione.	Installare il sacchetto della polvere e chiudere il vano di raccolta della polvere.
		Lo spostamento manuale di DEEBOT verso la stazione potrebbe non attivare la funzione di svuotamento automatico.	Si consiglia di lasciare che DEEBOT torni alla stazione da solo. Non spostarlo manualmente.
		DEEBOT tornerà automaticamente alla stazione in modalità Video Manager.	DEEBOT non esegue l'attività di pulizia e svuota la vaschetta raccogli polvere in modalità Video Manager. Si tratta di un fenomeno normale, si prega di essere certi di usarlo.
		In modalità Non disturbare, DEEBOT non svuota la polvere dopo essere tornato alla stazione.	Annullare la modalità Non disturbare nell'app ECOVACS HOME o avviare manualmente lo svuotamento della polvere.
		La stazione rileva una diminuzione dell'efficienza di svuotamento.	Sostituire il sacchetto della polvere in base alla sezione [Manutenzione] e chiudere il vano di raccolta della polvere . Se il sacchetto della polvere non è pieno quando richiesto dall'app ECOVACS HOME, è possibile riposizionarlo.
		Se le possibili cause di cui sopra sono state escluse, i componenti della stazione potrebbero essere anomali.	Contattare il Servizio clienti per ricevere assistenza.
15	Impossibile svuotare la vaschetta raccogli polvere.	La stazione rileva una diminuzione dell'efficienza di svuotamento.	Sostituire il sacchetto della polvere in base alla sezione [Manutenzione] e chiudere il vano di raccolta della polvere . Se il sacchetto della polvere non è pieno quando richiesto dall'app, è possibile riposizionarlo.
		L'uscita della vaschetta raccogli polvere è bloccata da corpi estranei.	Rimuovere la vaschetta raccogli polvere e togliere i corpi estranei sull'uscita.

N.	Malfunzionamento	Possibili cause	Soluzioni
16	Il lato interno del vano di raccolta della polvere è sporco.	Le particelle fini vengono assorbite nella parte interna del vano di raccolta della polvere attraverso il sacchetto della polvere.	Il lato interno del vano di raccolta della polvere è sporco.
		Il sacchetto della polvere è rotto.	Controllare il sacchetto della polvere. Sostituirlo.
17	Durante il lavoro si verifica una perdita di cenere.	L'uscita della vaschetta raccogli polvere è bloccata da corpi estranei.	Rimuovere la vaschetta raccogli polvere e togliere i corpi estranei sull'uscita.
18	La piastra del panno di lavaggio non ruota.	La piastra del panno di lavaggio è bloccata da corpi estranei.	Togliere gli oggetti estranei.
19	DEEBOT non risponde all'istruzione della stazione.	DEEBOT è troppo lontano dalla stazione.	Se è oltre la distanza disponibile, è possibile utilizzare l'app ECOVACS HOME per mettere in funzione DEEBOT.
		DEEBOT e la stazione non sono associati.	Scollegare la stazione e attendere 10 secondi per ricollegarla. Spegner il robot e riaccenderlo. Spingere manualmente il robot verso la stazione e assicurarsi che i pin di carica siano collegati correttamente. In seguito, DEEBOT inizierà la ricarica e l'accoppiamento dei comandi vocali sarà completato.
20	Impossibile abilitare la chiusura bambini.	Interruzione della comunicazione tra la stazione e DEEBOT (ad esempio: lunga distanza o troppe pareti divisorie)	Spostare DEEBOT vicino alla stazione per garantire una comunicazione fluida, quindi abilitare la chiusura bambini.
21	Le ruote motrici sono bloccate.	Le ruote motrici sono bloccate da corpi estranei.	Ruotare e premere le ruote motrici per verificare se vi sono oggetti estranei avvolti o bloccati. Se sono presenti oggetti estranei, toglierli in tempo. Se il problema persiste, contattare il Servizio clienti per ricevere assistenza.

N.	Malfunzionamento	Possibili cause	Soluzioni
22	Quando l'acqua nel lavello di pulizia è piena e non può essere risucchiata, la voce segnala che il lavello di pulizia è pieno.	Il serbatoio dell'acqua sporca non è installato correttamente.	Picchiettare sul serbatoio dell'acqua sporca per assicurarsi che sia installato correttamente.
		I tappi di tenuta nel serbatoio dell'acqua sporca non sono installati correttamente.	Verificare che i tappi di tenuta siano installati correttamente.
		La stazione non scarica normalmente l'acqua.	Toccare  due volte per verificare se la stazione riesce ad aspirare l'acqua correttamente. Se il problema si verifica durante il processo di pulizia dei panni di lavaggio, premere e tenere premuto  per terminare l'attività, quindi toccare due volte  per vedere se la stazione aspira correttamente l'acqua. Se l'acqua viene aspirata correttamente, asciugare il sensore del troppopieno dell'acqua del serbatoio di pulizia. Se la stazione non riesce ad aspirare l'acqua, controllare che non vi siano corpi estranei tra il serbatoio dell'acqua sporca e la stazione ed eliminarli.
		La porta di aspirazione del lavello di pulizia è bloccata da un corpo estraneo.	Assicurarsi che non vi siano corpi estranei nella porta di aspirazione del lavello di pulizia.
		Il comando vocale è ancora presente dopo aver provato le soluzioni precedenti.	Scollegare la stazione e ricollegarla. Se il problema persiste, contattare l'assistenza clienti.

Specifiche tecniche

Modello	DEX11
Ingresso nominale	20 V \equiv 2 A
Modello stazione OMNI	CH2103
Ingresso nominale	220-240 V \sim 50-60 Hz 0,3 A
Uscita nominale	20 V \equiv 2 A
Bande di frequenza	2.400-2.483,5 MHz
Consumo energetico della modalità standby in rete	Inferiore a 2,00 W

La potenza di uscita del modulo Wi-Fi è inferiore a 100 mW.

Nota: le specifiche tecniche e di progettazione possono essere modificate per il miglioramento continuo del prodotto.

Per scoprire altri accessori, visitare il sito <https://www.ecovacs.com/global>.

Важные инструкции по технике безопасности

ВАЖНЫЕ ИНСТРУКЦИИ ПО ТЕХНИКЕ БЕЗОПАСНОСТИ

При использовании электроприбора всегда следует соблюдать основные меры предосторожности, в том числе следующие.

ПЕРЕД ИСПОЛЬЗОВАНИЕМ ПРИБОРА ПРОЧТИТЕ ВСЕ ИНСТРУКЦИИ СОХРАНИТЕ ИНСТРУКЦИИ

1. Данный прибор могут использовать дети в возрасте от 8 лет и старше, а также лица с ограниченными физическими, сенсорными или умственными способностями или с недостатком опыта и знаний, если они находятся под наблюдением или инструктированы относительно безопасного использования прибора и осознают сопряженные с этим опасности. Дети не должны играть с прибором. Уборка и пользовательское обслуживание не должны производиться детьми без присмотра.

2. Очистите рабочий участок. Уберите с пола мелкие предметы и отсоедините кабели питания, в которых может запутаться прибор. Заправьте бахрому под базу ковра и поднимите с пола такие предметы, как шторы и скатерти.
3. Если участок уборки заканчивается ступенью или лестницей, проследите за тем, чтобы прибор мог обнаружить ступеньку и не упал через край. Во избежание падения прибора на краю можно установить физический барьер. Проследите за тем, чтобы падение с физического барьера было невозможно.
4. Используйте прибор только в соответствии с тем, что описано в данном руководстве. Используйте только насадки, рекомендованные или продаваемые производителем.
5. Убедитесь, что напряжение источника питания соответствует напряжению питания, указанному на станции OMNI.

6. ТОЛЬКО для домашнего использования В ПОМЕЩЕНИИ. Не используйте прибор на улице, в коммерческих или промышленных помещениях.
7. Используйте только оригинальную перезаряжаемую батарею и станцию OMNI, поставляемые вместе с прибором от производителя. Неперезаряжаемые батареи запрещены.
8. Не используйте прибор без установленного контейнера для пыли и/или фильтров.
9. Не эксплуатируйте прибор в местах, где есть зажженные свечи или хрупкие предметы.
10. Запрещается использование и хранение прибора в очень горячих или холодных местах (ниже -5°C или выше 40°C).
11. Держите волосы, свободную одежду, пальцы и все части тела на расстоянии от любых отверстий и движущихся частей.
12. Не эксплуатируйте прибор в комнате, где спит ребенок или младенец.
13. Не используйте прибор на влажных поверхностях или поверхностях со стоячей водой.
14. Не допускайте, чтобы прибор засасывал крупные предметы, такие как камни, большие кусочки бумаги или предметы, которые могут вызвать его засорение.
15. Не используйте прибор для сбора легковоспламеняющихся или горючих материалов, таких как бензин, тонер для принтера или копировального аппарата, а также в местах, где они могут присутствовать.
16. Не используйте прибор для сбора горящих или дымящихся предметов, таких как сигареты, спички, горячая зола или что-либо, что может вызвать пожар.
17. Не помещайте предметы во всасывающий патрубков. Не используйте устройство, если всасывающий патрубков заблокирован. Не допускайте попадания пыли, ворса, волос и т.д. во всасывающий патрубков, так как они могут уменьшить поток воздуха.
18. Старайтесь не повредить кабель питания. Не тяните прибор или станцию OMNI за кабель питания, не используйте кабель питания в

качестве ручки для переноски пылесоса, не закрывайте дверцу шнура питания и не протягивайте шнур питания через острые края или углы. Не помещайте кабель питания под включенный прибор. Держите кабель питания вдали от горячих поверхностей.

19. Если кабель питания поврежден, замените его у производителя или его сервисного агента во избежание опасности.
20. Не используйте станцию OMNI, если она повреждена. Блок питания не подлежит ремонту и не должен использоваться в случае его повреждения или дефекта.
21. Не используйте устройство с поврежденным кабелем питания или розеткой. Не используйте прибор или станцию OMNI, если они не работают должным образом, их уронили, повредили, оставили на улице или в случае их контакта с водой. Во избежание опасности ремонт должен производиться производителем или его сервисным агентом.
22. Перед очисткой или техническим обслуживанием прибора переведите

переключатель питания в положение ВЫКЛ.

23. Перед очисткой или обслуживанием станции OMNI вилку необходимо извлечь из розетки.
24. Извлеките прибор из станции OMNI и выключите переключатель питания прибора перед извлечением батареи для утилизации прибора.
25. Перед утилизацией прибора необходимо извлечь и утилизировать батарею в соответствии с местными законами и нормативными актами.
26. Утилизируйте использованные батареи в соответствии с местными законами и нормативными актами.
27. Не сжигайте прибор, даже если он сильно поврежден. При пожаре могут взорваться батареи.
28. Если станция OMNI не используется в течение длительного времени, отключите ее от сети.
29. Прибор следует использовать в соответствии с инструкциями, приведенными в данном руководстве по эксплуатации.

ECOVACS ROBOTICS не несет ответственности за ущерб или травмы, вызванные ненадлежащим использованием.

30. Робот содержит батареи, замену которых производят только квалифицированные специалисты. Чтобы заменить батарею робота, обратитесь в отдел обслуживания клиентов.
31. Если робот не будет использоваться в течение длительного времени, выключите его для хранения и отсоедините станцию OMNI.
- 32. ПРЕДУПРЕЖДЕНИЕ:** Для зарядки аккумулятора используйте только съемный блок питания CN2103, поставляемый вместе с прибором.

Для удовлетворения требований к радиочастотному облучению во время работы устройства необходимо соблюдать дистанцию не менее 20 см от прибора.

Для обеспечения соответствия не рекомендуется выполнять операции на расстоянии, превышающем это значение. Антенну, используемую для этого передатчика, не следует размещать совместно с любой

другой антенной или передатчиком.

Обновление устройства

Как правило, некоторые устройства обновляются два раза в месяц, но не всегда так конкретно. Некоторые устройства, особенно те, которые продавались более трех лет назад, будут обновлены только в том случае, если будет обнаружена и устранена критическая уязвимость.

	Класс II
	Предохранительный изолирующий трансформатор с защитой от короткого замыкания
	Импульсный источник питания
	Только для использования внутри помещений
	Постоянный ток
	Переменный ток

Для стран ЕС

Для получения информации о Декларации соответствия ЕС посетите веб-сайт <https://www.ecovacs.com/global/compliance>.



Правильная утилизация данного продукта

Данная маркировка указывает на то, что данный прибор не следует утилизировать вместе с другими бытовыми отходами по всему ЕС. Для предотвращения возможного вреда неконтролируемой утилизации отходов для окружающей среды или здоровья человека необходимо ответственно перерабатывать его, содействуя экологически безопасному повторному использованию материальных ресурсов.

Для переработки использованного прибора используйте сети пунктов раздельного сбора отходов или обратитесь к продавцу, у которого вы приобрели продукт. Они могут безопасно перерабатывать этот продукт.

Удаленное наблюдение предназначено исключительно для частного использования в закрытых частных местах для обеспечения исключительной самозащиты и единого управления. Помните о местных правовых обязательствах по защите данных в случае их использования. Отсутствие видеонаблюдения в общественных местах, особенно с тайным намерением и/или со стороны работодателя, без обоснованных причин. Такое необоснованное использование относится только к риску и ответственности пользователя.

Комплектация

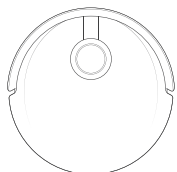

Робот

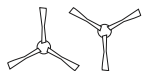

Двухсторонние щетки

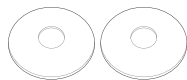

Многоразовые
салфетки для
влажной уборки

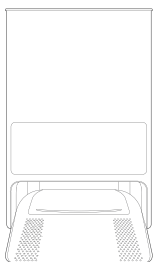

Станция OMNI

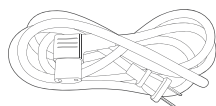

Шнур питания

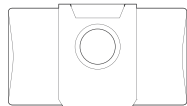

Мешок для
пыли

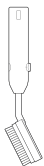

Чистящая щетка



Инструкция по
эксплуатации

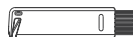

Мультишпатель для
очистки робота

Схема изделия

Робот

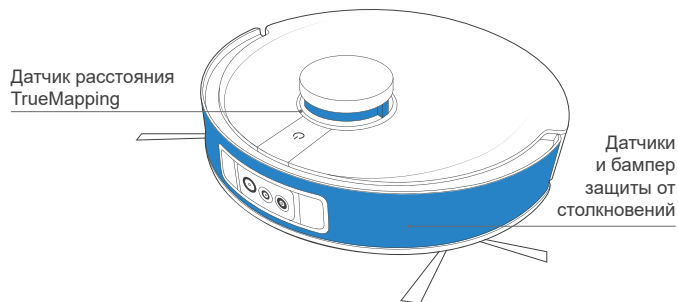
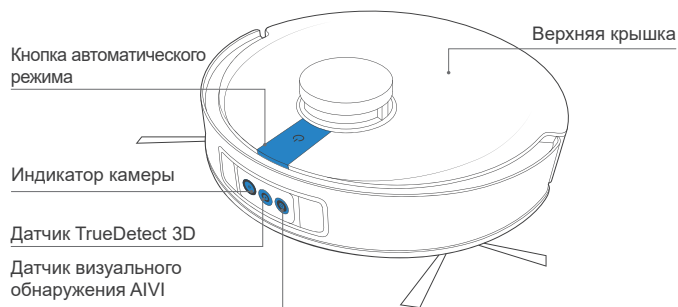

Примечание: Рисунки и иллюстрации приведены исключительно для справки и могут отличаться от фактического внешнего вида продукта. Конструкция и технические характеристики продукта могут быть изменены без предварительного уведомления.

Кнопка сброса настроек

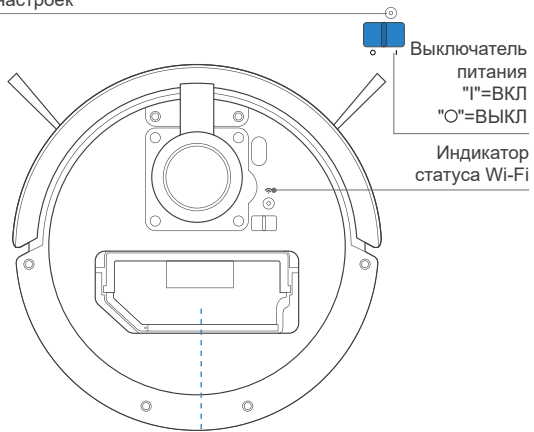

Контейнер для пыли

Высокоэффективный
фильтр

Губчатый фильтр

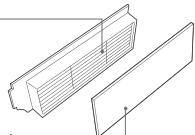

Ручка контейнера для
пыли

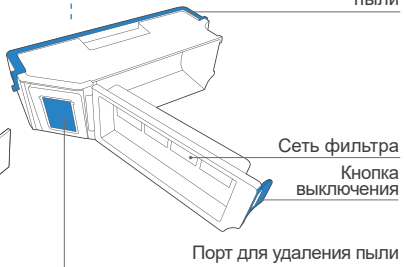

Вид снизу

Датчик
распознавания
ковров

Основная щетка

Датчики антипадения

Кнопка
выключения
основной щетки

Монтажные пазы
для подкладок для
влажной уборки

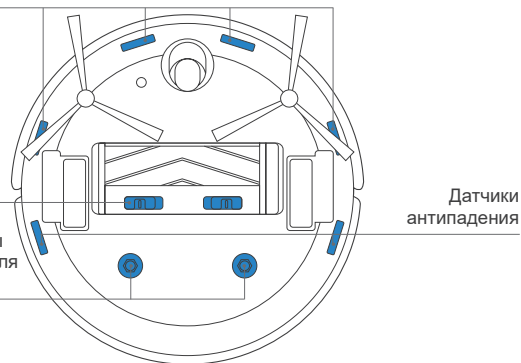
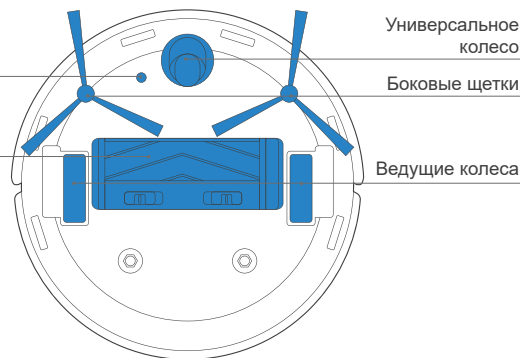

Станция OMNI

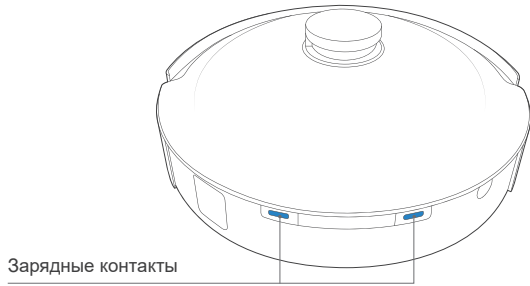
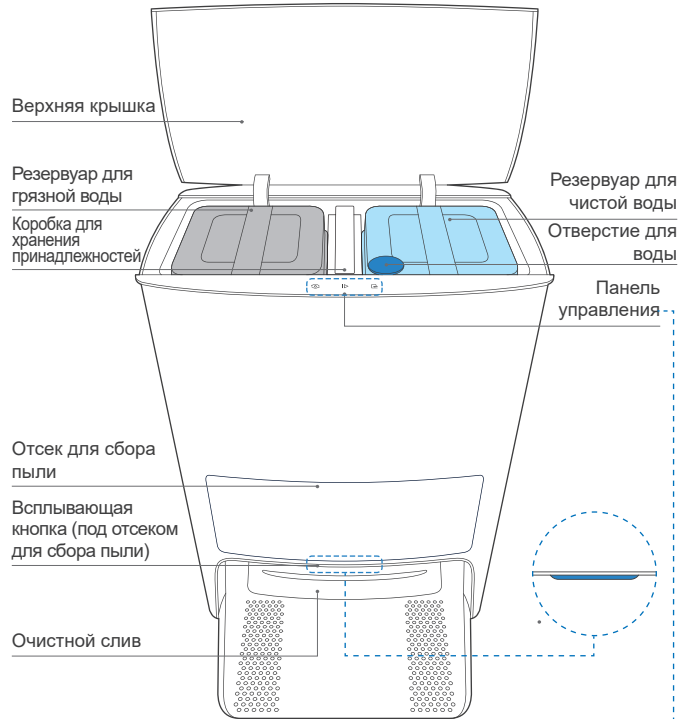

Салфетка для влажной уборки в сборе

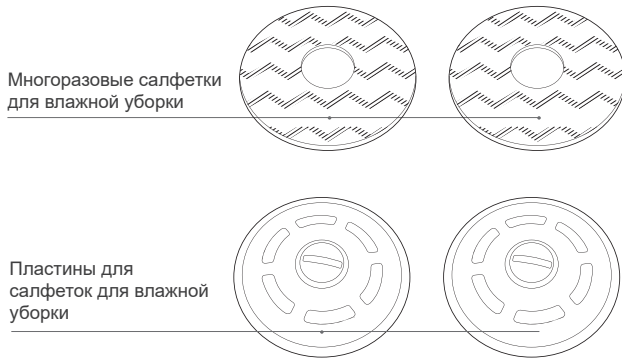

Коробка для хранения принадлежностей

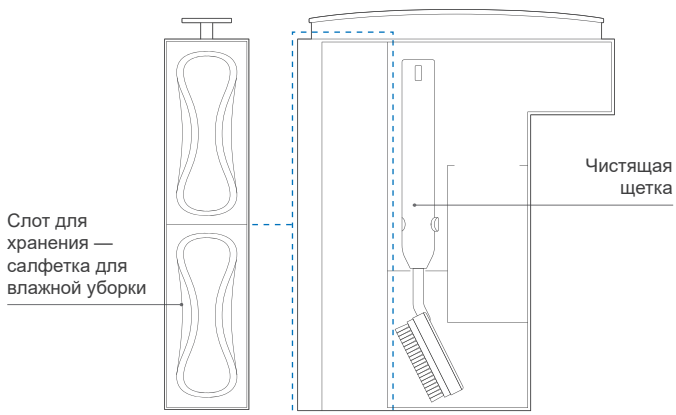

Мешок для пыли

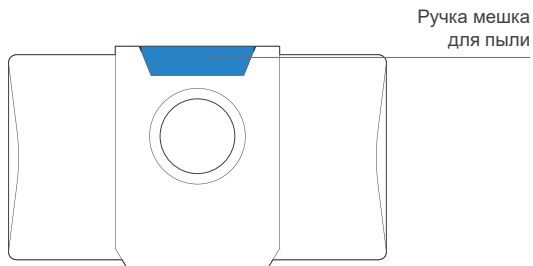

Примечания перед уборкой.

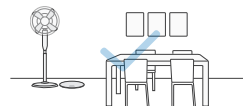

Уберите участок уборки, поместив такую мебель, как стулья, в правильное место.



Во время первого использования откройте двери во всех комнатах, чтобы DEEBOT мог проехать по всему вашему дому.

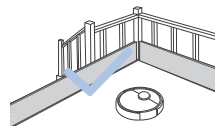

Во избежание падения прибора на краю можно установить физический барьер.

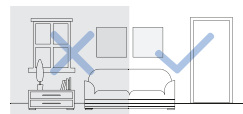

Убедитесь, что рабочие зоны хорошо освещены, чтобы датчик визуального обнаружения работал нормально. Уберите с пола кабели питания и мелкие предметы, чтобы обеспечить эффективную уборку.



Для повышения эффективности уборки уберите предметы с пола, включая шнуры, салфетки, тапки и т.п.



Протрите датчик визуального обнаружения AIVI и датчик расстояния TrueMapping чистой тканью и не используйте моющее средств или чистящий спрей.



Перед использованием продукта на коврик с краями с кисточками подверните края под коврик.



Не стойте в узких пространствах, таких как коридоры, и не блокируйте датчик обнаружения.

Краткое руководство

Перед использованием DEEBOT удалите все защитные пленки или полоски на DEEBOT и станции OMNI.

Установите боковую щетку

Убедитесь, что цвет боковой щетки соответствует цвету монтажного паза.

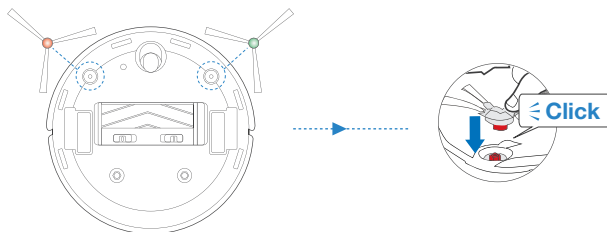

Приложение ECOVACS HOME

Чтобы воспользоваться всеми доступными функциями, рекомендуется управлять DEEBOT через приложение ECOVACS HOME.

До начала убедитесь, что:

- Ваш мобильный телефон подключен к сети Wi-Fi.
- На вашем маршрутизаторе включен беспроводной сигнал в диапазоне 2,4 или 2,4/5 ГГц.
- Индикатор Wi-Fi на DEEBOT медленно мигает.



Индикатор Wi-Fi

	Медленно мигает	Отключен от Wi-Fi или ожидает подключения к Wi-Fi
	Быстро мигает	Подключение к Wi-Fi
	Твердый	Подключен к Wi-Fi

Подключение Wi-Fi

Перед установкой Wi-Fi убедитесь, что DEEBOT, мобильный телефон и сеть Wi-Fi соответствуют следующим требованиям.

Требования к DEEBOT и мобильным телефонам

- DEEBOT полностью заряжен и переключатель питания DEEBOT включен.
- Индикатор состояния Wi-Fi медленно мигает.
- Выключите сотовую связь мобильного телефона (можно снова включить ее после настройки).

Требования к сети Wi-Fi

- Вы используете смешанную сеть 2,4 ГГц или 2,4/5 ГГц.
- Ваш роутер поддерживает протоколы 802.11b/g/n и IPv.
- Не используйте VPN (виртуальную частную сеть) или прокси-сервер.
- Не используйте скрытую сеть.
- WPA и WPA2 с использованием шифрования TKIP, PSK, AES/CCMP.
- Протокол WEP EAP (протокол проверки подлинности предприятия) не поддерживается.
- Используйте каналы Wi-Fi 1-11 в Северной Америке и каналы 1-13 за пределами Северной Америки (обратитесь в местный регулирующий орган).
- Если вы используете расширитель / повторитель сети, имя сети (SSID) и пароль будут такими же, как и в вашей основной сети.

Обратите внимание, что внедрение интеллектуальных функций, таких как удаленный запуск, голосовое взаимодействие, 2D/3D-отображение карты и настройки управления, а также персонализированная очистка (в зависимости от различных продуктов), требует от пользователей загрузки и использования приложения ECOVACS HOME, которое постоянно обновляется. Вы должны согласиться с нашей Политикой конфиденциальности и Пользовательским соглашением, прежде чем мы сможем обработать вашу базовую и необходимую информацию и дать вам возможность работать с продуктом. Если вы не согласны с нашей Политикой конфиденциальности и Пользовательским соглашением, некоторые из вышеупомянутых интеллектуальных функций не могут быть реализованы с помощью приложения ECOVACS HOME, но вы все равно можете использовать основные функции этого продукта для ручного управления.

Зарядка DEEBOT

1 Сборка станции OMNI

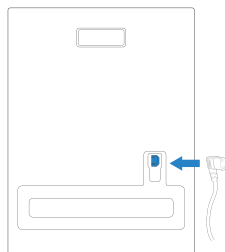

2 Размещение станции OMNI

Не допускайте попадания на станцию посторонних предметов и отражающих поверхностей.

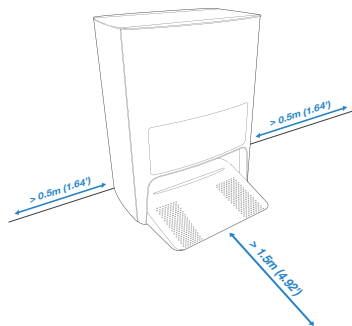

* Если рядом со станцией есть отражающие предметы, такие как зеркала и отражающие направляющие, их нижнюю часть на высоте до 14 см необходимо закрыть.
Не размещайте станцию под прямыми солнечными лучами.

Рекомендуется размещать станцию на твердом напольном покрытии, чтобы использовать функции робота в полном объеме.

3 Долейте воду в бак для чистой воды

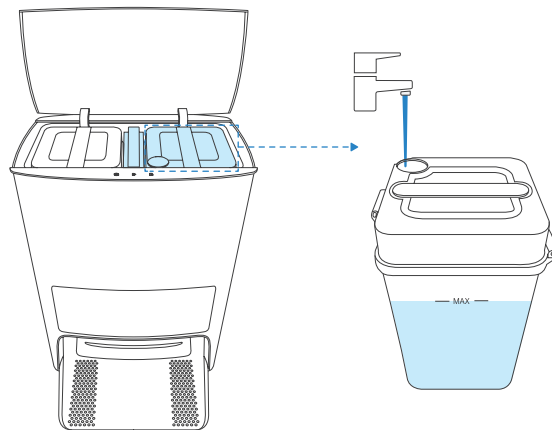

Примечание: Рекомендуется использовать чистящий раствор ECOVACS DEEBOT (продается отдельно). Использование другого раствора для очистки может привести к проскальзыванию DEEBOT, блокированию резервуара для воды и другим проблемам.

4 Питание ВКЛ.

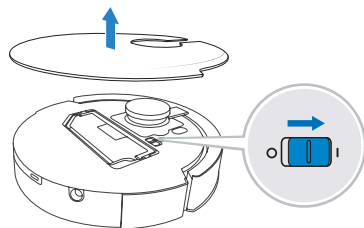

Примечание: I = ВКЛ., O = ВЫКЛ.

DEEBOT нельзя зарядить при выключенном питании.

5 Зарядка DEEBOT

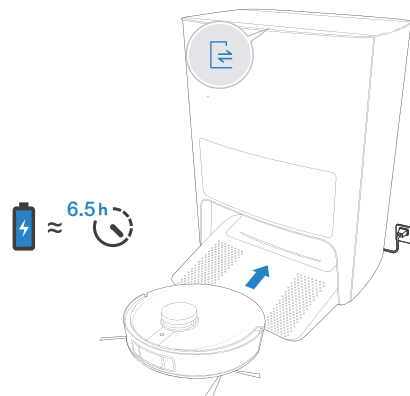

Рекомендуется начинать очистку станции с помощью DEEBOT. Не перемещайте станцию во время очистки.

Работающий DEEBOT

При создании карты впервые следуйте инструкциям DEEBOT, чтобы устранить возможные незначительные проблемы.

Например, DEEBOT может застрять под мебелью. Ознакомьтесь со следующими решениями:

- 1 По возможности поднимите мебель; за
- 2кройте дно мебели;
- 3 установите виртуальную границу через приложение.

1 Запуск

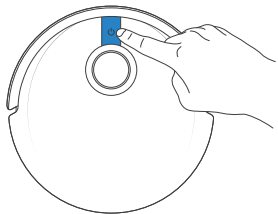

Нажмите  на DEEBOT или  на станции OMNI для запуска



Примечание:

1. При первой очистке убедитесь, что DEEBOT полностью заряжен.
2. Не рекомендуется устанавливать накладки для мытья полов при первой уборке.

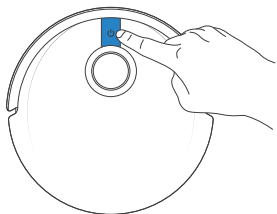

2 Пауза/пробуждение

Нажмите  на DEEBOT или  на станции OMNI для приостановки.



Примечание: Индикатор погаснет после паузы робота на несколько минут. Нажмите кнопку AUTO (автоматический режим) на DEEBOT, чтобы разбудить его.

3 Вернуться на станцию

Нажмите и удерживайте в  течение 3 секунд, чтобы завершить текущую задачу. Нажмите  , чтобы вызвать DEEBOT обратно к станции OMNI.

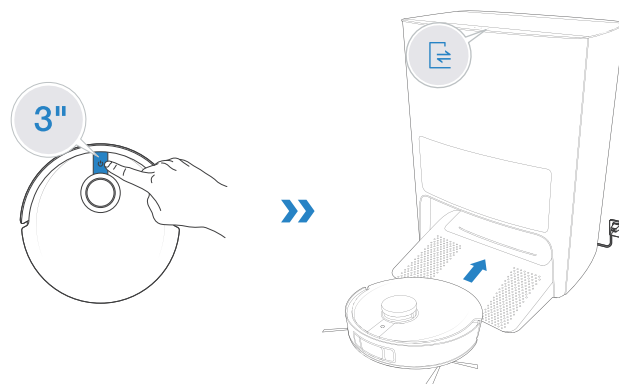

Примечание: Когда DEEBOT не работает, рекомендуется держать его включенным и заряжать.

Влажная уборка

1. Резервуар для воды может быть автоматически пополнен через станцию OMNI.
2. Не используйте функцию влажной уборки на коврах.

1 Присоедините салфетки для влажной уборки и их пластины.

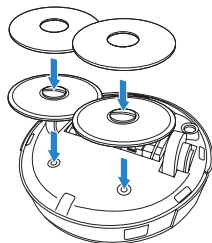

2 Влажная уборка

Нажмите  на DEEBOT или  на станции OMNI, чтобы начать влажную уборку

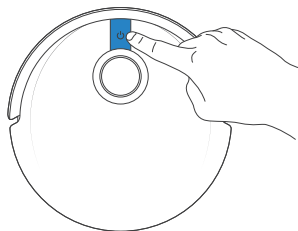

Примечание:

1. Чтобы продлить срок службы резервуара для воды, не следует часто снимать многоразовые салфетки для влажной уборки.
2. Не используйте ветошь или другие предметы для расчесывания пластин с салфетками для влажной уборки.
3. Когда приложение ECOVACS HOME выдаст запрос на замену средств влажной уборки, замените их вовремя.

Больше аксессуаров см. в приложении ECOVACS HOME или на сайте <https://www.ecovacs.com/global>.

Станция OMNI

1 Запустить/Приостановить DEEBOT

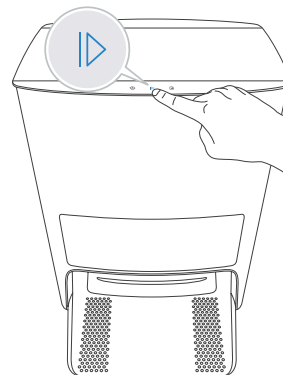

2 Возврат DEEBOT

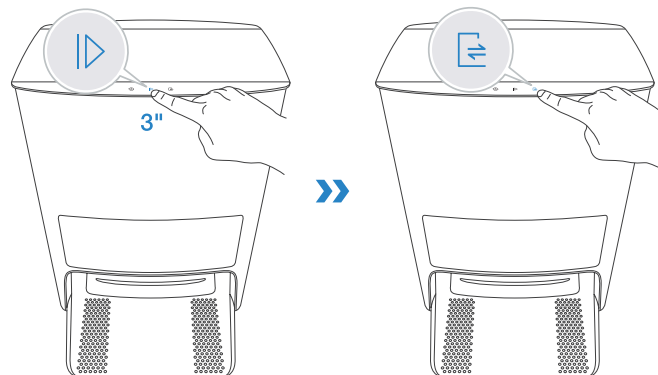

3 Направьте DEEBOT для выхода из станции OMNI

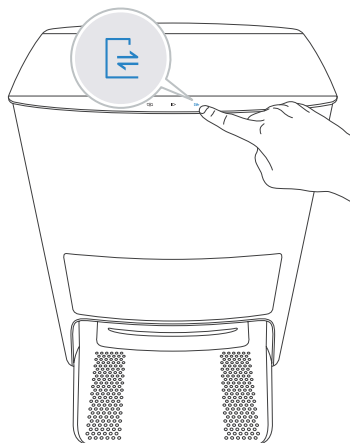

4 Предохранитель от детей ВКЛ/ВЫКЛ

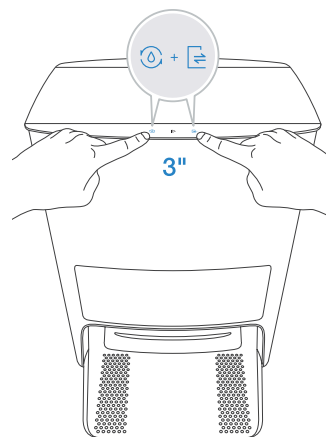

Если включен предохранитель от детей, кнопка на DEEBOT и станции будет отключен для обеспечения безопасности. Повторите этот же шаг, чтобы отключить защиту от детей.

Регулярное обслуживание

Для поддержания максимальной производительности DEEBOT выполните задачи по техническому обслуживанию и замените детали со следующей периодичностью:

Деталь робота	Частота техобслуживания	Частота замены
Многоразовая салфетка для влажной уборки	/	Каждые 1–2 месяца
Мешок для пыли	/	Заменить при голосовых подсказках
Боковая щетка	Один раз в 2 недели	Каждые 3–6 месяцев
Основная щетка	Один раз в неделю	Каждые 6–12 месяцев
Губчатый фильтр/Высокоэффективный фильтр	Один раз в неделю	Каждые 3–6 месяцев
Датчик TrueDetect 3D Датчик визуального обнаружения AIVI Датчик расстояния TrueMapping Универсальное колесо Датчики антипадения Бампер Зарядные контакты Контакты станции OMNI	Один раз в неделю	/
Очистной слив	Один раз в 2 недели	/
Резервуар для чистой воды	Один раз в 3 месяца	/
Резервуар для грязной воды	После каждой уборки	/
Отсек для сбора пыли	Один раз в месяц	/
Станция OMNI	Один раз в месяц	/

Перед выполнением операций очистки и технического обслуживания DEEBOT выключите робот и отсоедините станцию OMNI.

Для облегчения технического обслуживания предусмотрен мультитул для очистки робота. Обращайтесь с этим чистящим инструментом осторожно – у него есть острые края.

Примечание: Компания ECOVACS производит различные запасные части и фитинги. Для получения дополнительной информации о запасных частях обратитесь в отдел обслуживания клиентов.

Выполнить техническое обслуживание контейнера для пыли и фильтров

1



2

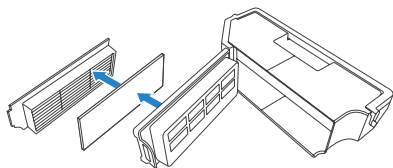

3

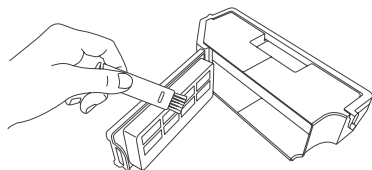

4

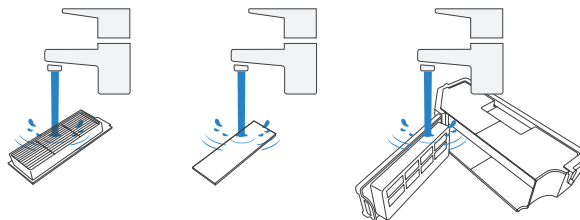

Примечание:

1. Промойте фильтр водой, как показано выше.
2. Не используйте палец или щетку для очистки фильтра.

5

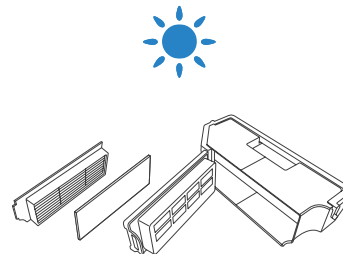

Примечание: Перед использованием полностью высушите фильтр. Больше аксессуаров см. в приложении ECOVACS HOME или на сайте <https://www.ecovacs.com/global>.

Выполнить техническое обслуживание основной и боковой щеток

Основная щетка

Боковые щетки

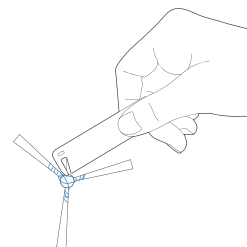
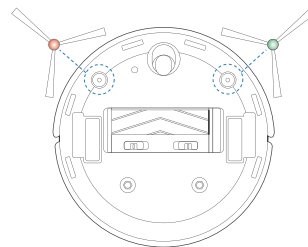
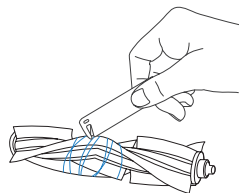
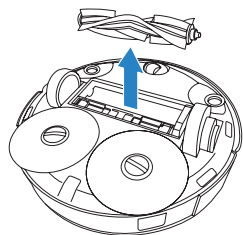
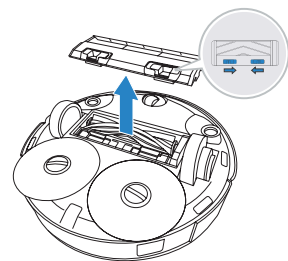

Выполнить техническое обслуживание других компонентов

Примечание: Протрите компоненты чистой сухой тканью. Не используйте моющее средство или чистящий спрей.

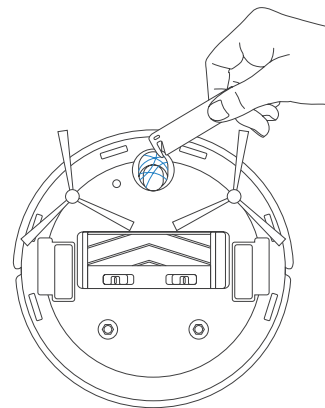
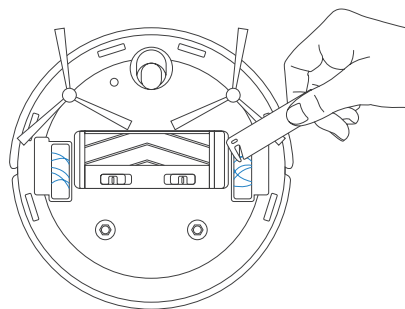
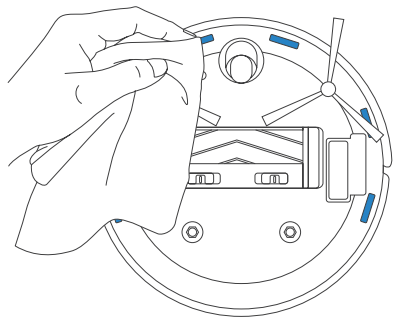
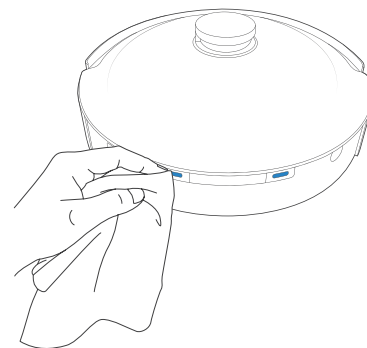
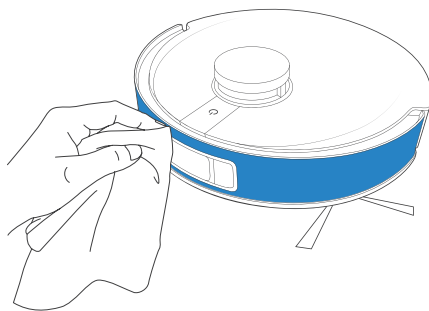
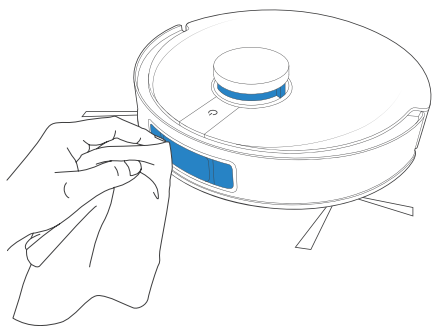

Обслуживание станции OMNI

1 Долейте воду в очистной слив

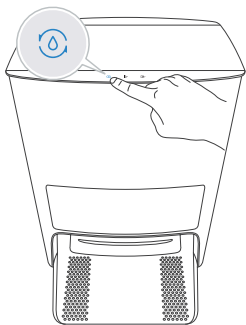

2 Очистите очистной слив

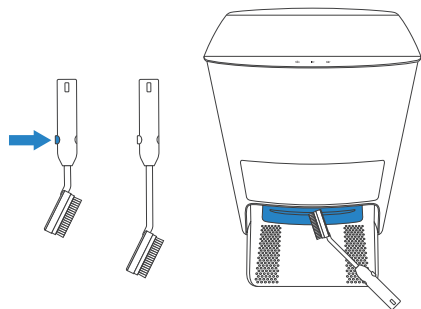

3 Слейте воду из очистного слива

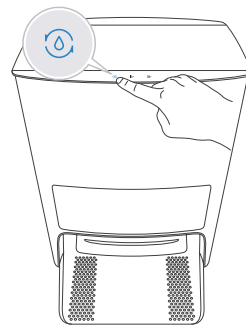

4 Пустой резервуар для грязной воды

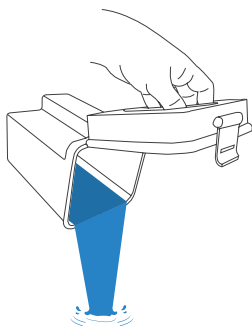

5 Очистите фильтр резервуара для чистой воды

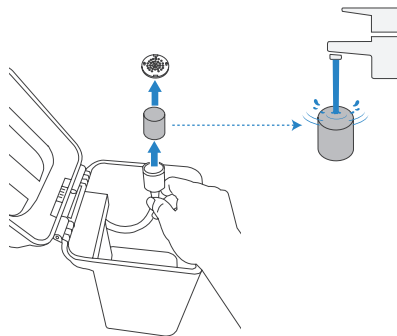

Обслуживание мешка для пыли

Перед выполнением операций очистки и технического обслуживания DEEBOT выключите робот и отсоедините станцию OMNI.

1 Выбросьте мешок для пыли

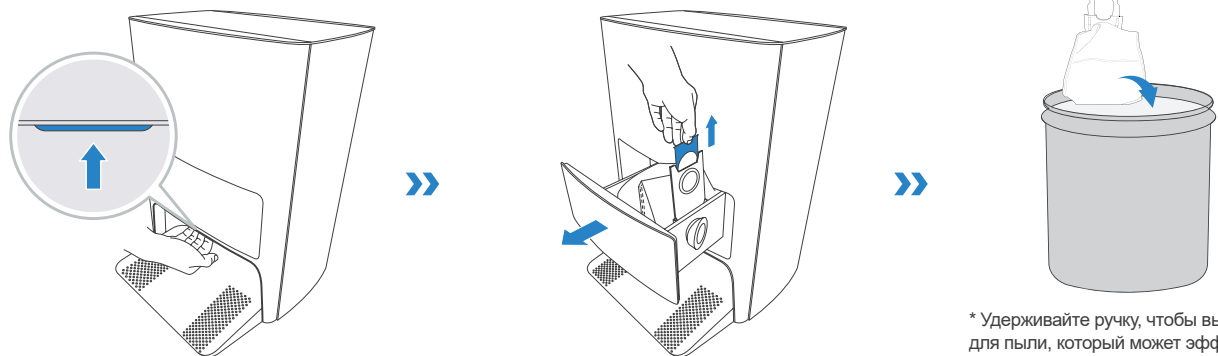

* Удерживайте ручку, чтобы вынуть мешок для пыли, который может эффективно предотвратить проникновение пыли.

2 Протрите отсек для сбора пыли сухой тканью и поместите новый мешок для пыли

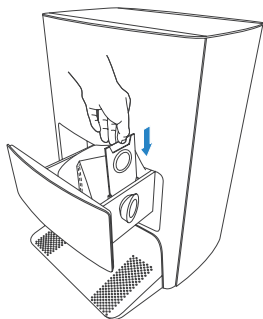

3 Закройте отсек для сбора пыли

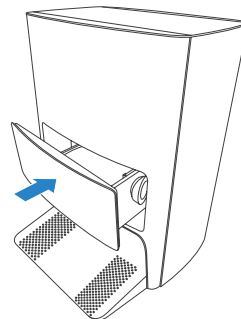

Поиск и устранение неисправностей



Нет.	Неисправность	Возможные причины	Решения
1	DEEBOT не может подключиться к приложению ECOVACS HOME.	Введено неправильное имя пользователя или пароль для домашней сети Wi-Fi.	Введите правильное имя пользователя и пароль домашней сети Wi-Fi.
		DEEBOT не находится в зоне действия домашнего сигнала Wi-Fi.	Убедитесь в том, что DEEBOT находится в зоне действия домашнего сигнала Wi-Fi.
		DEEBOT не находится в состоянии конфигурации.	Убедитесь, что DEEBOT подключен к источнику питания и включен. Откройте крышку и нажмите кнопку СБРОС. DEEBOT перейдет в состояние конфигурации, когда вы услышите голосовое сообщение.
		Установлено неправильное приложение.	Загрузите и установите приложение ECOVACS HOME.
		Не используется смешанная сеть 2,4 ГГц или 2,4/5 ГГц.	DEEBOT не поддерживает сеть 5G. Используйте смешанную сеть 2,4 ГГц или 2,4/5 ГГц.
2	Карта потеряна.	При перемещении DEEBOT во время очистки карта может быть потеряна.	Переместите DEEBOT на переднюю часть станции, чтобы получить карту. Найдите восстановленную карту в окне «Настройка карты» и нажмите «Использовать эту карту», чтобы получить ее. Если проблема сохраняется после попытки решения выше, перезапустите составление карты.
3	Невозможно создать карту мебели в приложении.	DEEBOT не начинает уборку со станции.	DEEBOT должен начать уборку со станции.
		Перемещайте DEEBOT, когда уборка может привести к потере средства для влажной уборки.	Во время уборки не перемещайте DEEBOT как можно дальше.
		Авто уборка не завершена.	После уборки убедитесь, что DEEBOT автоматически возвращается в станцию.
4	Боковые щетки DEEBOT во время работы отходят от исходного положения.	Боковые щетки вставлены неправильно.	При подсоединении боковых щеток должен быть слышен щелчок.

Нет.	Неисправность	Возможные причины	Решения
5	Сигнал не найден. Невозможно вернуться в станцию.	Станция установлена неправильно.	Разместите станцию правильно в соответствии с инструкциями в разделе [Зарядка DEEBOT] .
		Станция выключена или перемещена вручную.	Проверьте, подключена ли станция к источнику питания. Не перемещайте док-станцию вручную.
		DEEBOT не начинает уборку со станции.	Рекомендуется начинать очистку станции с помощью DEEBOT.
		Маршрут зарядки заблокирован. Например, дверь помещения со станцией закрыта.	Поддерживайте чистоту зарядного устройства.
6	DEEBOT возвращается на станцию до завершения уборки.	Помещение большое, и DEEBOT должен вернуться, чтобы подзарядиться.	Включите непрерывную уборку. Для получения более подробной информации, пожалуйста, следуйте инструкциям Приложения.
		DEEBOT не может добраться до некоторых зон, заблокированных мебелью или перегородками.	Уберите участок, которую необходимо очистить, расставив мебель и мелкие предметы на место.
7	DEEBOT не заряжается.	DEEBOT не включен.	Включите DEEBOT.
		Зарядные контакты DEEBOT не подключены к контактам станции.	Убедитесь, что зарядные контакты робота подключены к контактам станции, а кнопка «Автоматический режим» мигает. Проверьте, не загрязнены ли зарядные контакты DEEBOT и станция. Очистите эти детали в соответствии с инструкциями в разделе [Техническое обслуживание] .
		Станция не подключена к источнику питания.	Убедитесь, что кабель питания надежно подключен к станции.
		Батарея будет перезаряжаться, если DEEBOT не используется в течение длительного времени.	Рекомендуется регулярно использовать DEEBOT. Если батарея не заряжается в связи с длительным простоем прибора, обратитесь за помощью в службу поддержки.
8	Во время уборки очень громко работает.	Боковые щетки и основная щетка запутаны. Засорены контейнер для пыли и фильтр.	Рекомендуется регулярно очищать боковые щетки, основную щетку, контейнер для пыли, фильтр и т.д.
		DEEBOT находится в режиме Турбо.	Переключитесь в стандартный режим.
9	DEEBOT застревает во время работы и останавливается.	DEEBOT запутался в чем-то на полу (электрические провода, шторы, ковровая окантовка и т.д.).	DEEBOT попытается освободиться разными способами. В случае неудачи удалите препятствия вручную и перезапустите его.
		DEEBOT может застрять под мебелью с зазором аналогичной высоты.	Установить физический барьер или установите виртуальную стену в приложении ECOVACS HOME.

Нет.	Неисправность	Возможные причины	Решения
10	Во время уборки DEEBOT появляется в нарушении маршрута, смещении хода, повторной уборке, утечке на небольшом участке и так далее. (Если есть большой участок, которая временно не был подметен, DEEBOT самостоятельно справится с этой задачей. Иногда DEEBOT повторно заезжает в убранное помещение, чтобы найти пропущенный участок).	На нормальную работу DEEBOT влияют такие предметы, как провода и тапочки, размещенные на земле.	Перед уборкой уберите разбросанные провода, тапочки и другие предметы на земле. И максимально уменьшите количество разбросанных предметов на полу. При наличии пропущенного места на участке DEEBOT самостоятельно устранил эту проблему, не вмешайтесь в его работу (например, передвигая DEEBOT или блокируя маршрут).
		Ведущие колеса могут скользить по полу, когда DEEBOT поднимается по ступенькам, порогам и дверным перекладинам, что влияет на его оценку обстановки во всем доме.	Рекомендуется закрыть дверцу этого участка и выполнить его уборку отдельно. После уборки DEEBOT вернется в начальную точку. Пожалуйста, будьте уверены в использовании.
		Работайте на свеженатертых и отполированных полах или гладкой плитке, что приводит к меньшему трению между ведущими колесами и полом.	Перед уборкой дождитесь высыхания воска.
		Из-за различных условий в доме некоторые участки могут быть не убраны.	Приберитесь в доме, чтобы DEEBOT мог войти для уборки.
		Датчик расстояния TrueMapping загрязнен или заблокирован посторонними предметами.	Протрите датчик расстояния TrueMapping чистой мягкой тканью или удалите посторонние предметы.
11	Видеоменеджер не может открыться или не имеет экрана.	Сбой подключения Wi-Fi.	Проверьте состояние подключения Wi-Fi. DEEBOT должен находиться в зоне с хорошим сигналом Wi-Fi, чтобы включить видеоменеджер.
		Видеоменеджер не авторизован.	Прежде чем использовать робота, проверьте свое согласие в политике конфиденциальности.
		Из-за задержки в сети вы не сможете временно открыть видеоменеджер.	Повторите попытку позже.
		Датчик AIVI визуального обнаружения заблокирован.	Снимите щиток.
12	Задержка в дистанционном управлении.	Сигнал Wi-Fi плохой, что приводит к замедлению загрузки видео.	Используйте DEEBOT в зонах с хорошими сигналами Wi-Fi.

Нет.	Неисправность	Возможные причины	Решения
13	Датчик визуального обнаружения AIVI не распознает объекты.	Зона уборки плохо освещена.	Для интеллектуального распознавания требуется хорошее освещение. Убедитесь, что рабочие зоны хорошо освещены.
		Объектив датчика AIVI визуального обнаружения загрязнен или заблокирован.	Протрите объектив чистой мягкой тканью и убедитесь, что датчик не засорен. Не используйте моющее средство или чистящий спрей во время чистки.
14	После возвращения на станцию DEEBOT не очищает контейнер для пыли.	Отсек для сбора пыли не закрыт.	Закройте отсек для сбора пыли.
		Мешок для пыли не установлен на станции.	Установите мешок для пыли и закройте отсек для сбора пыли.
		Ручное перемещение DEEBOT обратно на станцию может привести к тому, что функция автовыгрузки мусора не включится.	Рекомендуется позволить DEEBOT вернуться на станцию самостоятельно. Не перемещайте его вручную.
		DEEBOT автоматически вернется на станцию в режиме видеоменеджера.	DEEBOT не выполняет задачу очистки и опустошает пыль в режиме видеоменеджера. Это нормальное явление, пожалуйста, будьте уверены при использовании.
		В режиме «Не беспокоить» DEEBOT не опорожняет пыль после возвращения на станцию.	Отменить режим «Не беспокоить» в приложении ECOVACS HOME или вручную запустить функцию опустошения пыли.
		Станция обнаруживает снижение эффективности пустого насоса.	Замените контейнер для пыли в соответствии с разделом [Техническое обслуживание] и закройте отсек для сбора пыли. Если мешок для пыли не заполнен при получении запроса от приложения ECOVACS HOME, его можно вернуть обратно.
		Если вышеуказанные возможные причины были исключены, компоненты станции могут отклоняться от нормы.	Обратитесь за помощью в службу поддержки клиентов.
15	Не удалось выгрузить пыль из контейнера для пыли.	Станция обнаруживает снижение эффективности пустого насоса.	Замените контейнер для пыли в соответствии с разделом [Техническое обслуживание] и закройте отсек для сбора пыли. Если мешок для пыли не заполнен при появлении запроса от приложения, его можно вернуть обратно.
		Выходное отверстие контейнера для пыли заблокировано инородными предметами.	Извлеките контейнер для пыли и очистите инородные предметы на выходном отверстии.

Нет.	Неисправность	Возможные причины	Решения
16	Внутренняя сторона отсека для сбора пыли загрязнена.	Мелкие частицы поглощаются с внутренней стороны контейнера для пыли через отсек для сбора пыли.	Очистите внутреннюю сторону отсека для сбора пыли.
		Мешок для пыли поврежден.	Проверьте мешок для пыли. Замените его.
17	Утечка золы во время работы.	Выходное отверстие контейнера для пыли заблокировано инородными предметами.	Извлеките контейнер для пыли и очистите инородные предметы на выходном отверстии.
18	Пластина подкладок для влажной уборки не вращается.	Пластина подкладок для влажной уборки заблокирована инородными предметами.	Удалите посторонние предметы.
19	DEEBOT не реагирует на инструкции станции.	DEEBOT находится слишком далеко от станции.	Если расстояние превышает доступное, приложение ECOVACS HOME также можно использовать для работы с DEEBOT.
		DEEBOT и станция не сопряжены.	Отсоедините штекер станции и подождите 10 секунд, чтобы снова вставить вилку. Выключите робот и снова включите его. Вручную подтолкните робота к станции и убедитесь, что зарядные контакты подключены правильно. После этого DEEBOT начнет заряжаться, вы услышите голосовое сообщение об успешном сопряжении.
20	Не удалось включить защиту от детей.	Прерывание связи между станцией и DEEBOT (Например: большое расстояние или множество перегородок)	Переместите DEEBOT рядом со станцией, чтобы обеспечить бесперебойную связь, а затем установите предохранитель от детей.
21	Ведущие колеса заблокированы.	Ведущие колеса заблокированы посторонними предметами.	Поверните и нажмите на ведущее колесо, чтобы проверить, нет ли намотанных или застрявших посторонних предметов. При наличии посторонних предметов, пожалуйста, очистите их вовремя. Если проблема не устранена, обратитесь за помощью в службу поддержки.

Нет.	Неисправность	Возможные причины	Решения
22	Когда очистной слив заполнен водой и она не может быть высосана, голосовое уведомление сообщит, что очистной слив заполнен.	Неправильно установлен резервуар для грязной воды.	Нажмите на резервуар для грязной воды, чтобы убедиться, что он правильно установлен.
		Уплотнительные пробки в резервуаре для грязной воды установлены неправильно.	Убедитесь, что уплотнительные пробки установлены правильно.
		Станция не может нормально слить воду.	Дважды коснитесь  , чтобы проверить, может ли станция правильно набрать воду. Если проблема возникает во время очистки подкладок для влажной уборки, нажмите и удерживайте  , чтобы завершить задачу, а затем дважды коснитесь  , чтобы проверить, может ли станция правильно набрать воду. После успешного набора воды вытрите насухо датчик перелива воды в очистном сливе. Если станция не набирает воду, проверьте, нет ли инородных предметов между баком для грязной воды и станцией самоочистки, удалите, если нужно.
		Всасывающее отверстие очистного слива заблокировано посторонним предметом.	Убедитесь в отсутствии посторонних предметов во всасывающем отверстии очистного слива.
		Голосовая подсказка по-прежнему существует после выполнения вышеуказанных действий.	Отключите станцию и снова подключите ее. Если проблема не устранена, обратитесь за помощью в службу поддержки.

Технические характеристики

Модель	DEX11
Номинальные входные характеристики	20 В \equiv 2 А
Модель станции OMNI	CH2103
Номинальные входные характеристики	220–240 В \sim 50–60 Гц 0,3 А
Номинальные выходные характеристики	20 В \equiv 2 А
Диапазоны частот	2400–2483,5 МГц
Сетевое питание в режиме ожидания	Менее 2,00 Вт

Выходная мощность модуля Wi-Fi менее 100 мВт.

Примечание: Технические и проектные характеристики могут быть изменены в рамках непрерывного совершенствования устройства. Больше аксессуаров см. на сайте <https://www.ecovacs.com/global>.

Ważne instrukcje bezpieczeństwa

WAŻNE INSTRUKCJE BEZPIECZEŃSTWA

Podczas korzystania z urządzenia elektrycznego należy przestrzegać podstawowych zasad bezpieczeństwa, m.in.:

PRZECZYTAJ WSZYSTKIE INSTRUKCJE PRZED UŻYCIEM TEGO URZĄDZENIA ZAPISZ TE INSTRUKCJE

1. To urządzenie może być obsługiwane przez dzieci w wieku powyżej 8 lat oraz osoby o ograniczonej sprawności fizycznej, sensorycznej i umysłowej, a także nieposiadające doświadczenia i wiedzy pod warunkiem zapewnienia odpowiedniego nadzoru i instruktażu w zakresie bezpieczeństwa obsługi urządzenia oraz potencjalnych zagrożeń. Dzieci nie powinny bawić się urządzeniem. Czynności związane z czyszczeniem i konserwacją nie powinny być wykonywane przez dzieci bez nadzoru.
2. Opróżnić obszar, który ma zostać oczyszczony. Usunąć z podłogi przewody zasilające i małe przedmioty, w które mogłoby zaplątać się urządzenie. Włożyć frędzle dywanu pod spód i unieść znad podłogi takie przedmioty jak zasłony i obrusy.
3. Jeśli w obszarze sprzątanía występuje spadek spowodowany obecnością stopnia lub schodów, należy obsługiwać urządzenie tak, aby mogło wykryć stopień bez przewrócenia się o krawędź. Może być konieczne umieszczenie fizycznej bariery na krawędzi, aby uchronić urządzenie przed upadkiem. Upewnić się, że bariera fizyczna nie stwarza zagrożenia potknięcia.
4. Używać zgodnie z przeznaczeniem określonym w niniejszej instrukcji obsługi. Należy używać wyłącznie osprzętu zalecanego lub sprzedawanego przez producenta.
5. Upewnić się, że napięcie zasilania jest zgodne z wartością podaną na stacji OMNI.
6. **WYŁĄCZNIE** do użytku WEWNĄTRZ budynków. Nie używać urządzenia na zewnątrz, w środowisku komercyjnym lub przemysłowym.

7. Używać tylko oryginalnego akumulatora i stacji OMNI dostarczonych wraz z urządzeniem przez producenta. Zabronione jest stosowanie akumulatorów nienadających się do ponownego ładowania.
8. Nie używać bez kosza na odpady i bez zamontowanych filtrów.
9. Nie uruchamiać urządzenia w miejscach, gdzie znajdują się zapalone świece lub delikatne przedmioty.
10. Nie używać w środowisku o bardzo wysokiej lub niskiej temperaturze (poniżej $-5^{\circ}\text{C}/23^{\circ}\text{F}$ lub powyżej $40^{\circ}\text{C}/104^{\circ}\text{F}$).
11. Trzymać włosy, luźne części garderoby, palce i inne części ciała z dala od otworów i ruchomych części urządzenia.
12. Nie używać urządzenia w pomieszczeniu, w którym śpi niemowlę lub dziecko.
13. Nie używać urządzenia na mokrych powierzchniach lub powierzchniach, na których stoi woda.
14. Nie dopuścić, aby urządzenie zbierało duże przedmioty, takie jak kamienie, duże kawałki papieru lub inne przedmioty, które mogą zatkać urządzenie.
15. Nie używać do usuwania łatwopalnych cieczy, np. benzyny i nie używać w miejscach, w których mogą się one znajdować.
16. Nie używać do usuwania palących lub tłących się przedmiotów, np. papierosów, zapalek lub gorącego popiołu.
17. Nie wkładać żadnych przedmiotów do wlotu ssącego. Nie używać, jeśli wlot ssący jest zablokowany. Na wlocie nie może być kurzu, kłaczek, włosów ani niczego, co mogłoby ograniczyć przepływ powietrza.
18. Należy uważać, aby nie uszkodzić przewodu zasilającego. Nie wolno ciągnąć lub przenosić urządzenia lub stacji OMNI za przewód zasilający, używać przewodu zasilającego jako uchwytu, zamykać drzwi na przewodzie zasilającym lub ciągnąć za przewód zasilający wokół ostrych krawędzi lub rogów. Nie przesuwaj urządzenia po kablu zasilającym. Przewód zasilający należy trzymać z dala od gorących powierzchni.

19. Jeśli przewód zasilający jest uszkodzony, musi zostać wymieniony przez producenta lub jego przedstawiciela serwisowego, aby uniknąć zagrożenia.
20. Nie należy używać stacji OMNI, jeśli jest uszkodzona. Zasilacz nie może być naprawiany i nie może być dalej używany, jeśli jest uszkodzony lub wadliwy.
21. Nie używać z uszkodzonym przewodem zasilającym lub gniazdkiem. Nie używać stacji OMNI lub urządzenia, jeśli nie działa ono prawidłowo, zostało upuszczone, uszkodzone, pozostawione na zewnątrz lub miało kontakt z wodą. W celu uniknięcia zagrożenia urządzenie musi zostać naprawione przez producenta lub jego serwis.
22. Przed przystąpieniem do czyszczenia lub konserwacji urządzenia należy wyłączyć zasilanie.
23. Przed przystąpieniem do czyszczenia lub konserwacji stacji OMNI należy wyjąć wtyczkę z gniazdka.
24. Przed wyjęciem akumulatora w celu utylizacji urządzenia wyjąć urządzenie ze stacji OMNI i wyłączyć zasilanie.
25. Przed utylizacją urządzenia należy wyjąć akumulator i pozbyć się go zgodnie z lokalnymi przepisami.
26. Zużyte akumulatory należy utylizować zgodnie z lokalnymi przepisami i regulacjami prawnymi.
27. Nie spalać urządzenia, nawet jeśli jest poważnie uszkodzone. Akumulatory mogą eksplodować podczas pożaru.
28. Jeśli stacja OMNI nie będzie używana przez dłuższy czas, należy ją odłączyć od zasilania.
29. Urządzenie musi być użytkowane zgodnie ze wskazówkami zawartymi w niniejszej instrukcji obsługi. Firma ECOVACS ROBOTICS nie ponosi odpowiedzialności za wszelkie szkody i obrażenia spowodowane nieprawidłowym użytkowaniem sprzętu.
30. Robot zawiera akumulatory, które mogą być wymieniane wyłącznie przez wykwalifikowane osoby. Aby wymienić akumulator robota, należy skontaktować się z Biurem Obsługi Klienta.

31. Jeśli robot nie będzie używany przez dłuższy czas, należy wyłączyć zasilanie robota na czas przechowywania i odłączyć stację OMNI.

32. OSTRZEŻENIE: W celu naładowania akumulatora należy używać wyłącznie odłączanego zasilacza CH2103 dostarczonego wraz z urządzeniem.

Aby spełnić wymagania dotyczące ekspozycji na fale o częstotliwości radiowej, należy zachować odległość 20 cm lub większą między tym urządzeniem a osobami podczas pracy urządzenia.





Aby zapewnić zgodność z przepisami, nie zaleca się pracy w odległości mniejszej niż podana. Antena używana dla tego nadajnika nie może być umieszczona w połączeniu z żadną inną anteną lub nadajnikiem.

Aktualizacja urządzenia

Niektóre urządzenia są aktualizowane co dwa miesiące, ale nie jest to regułą.

Niektóre urządzenia, zwłaszcza te, które zostały sprzedane ponad trzy lata temu, zostaną

zaktualizowane tylko w celu naprawienia wykrytej krytycznej luki w zabezpieczeniach.

	Klasa II
	Odporny na zwarcia transformator izolujący
	Zasilacz sieciowy
	Do użytku wewnątrz budynków
	Prąd stały
	Prąd zmienny

Dla państw UE

Informacje na temat deklaracji zgodności UE można znaleźć na stronie <https://www.ecovacs.com/global/compliance>.



Prawidłowa utylizacja produktu

Ten symbol oznacza, że produkt nie może być utylizowany wraz z odpadami z gospodarstwa domowego we wszystkich państwach UE. Aby zapobiec możliwości skażenia środowiska lub spowodowania szkód dla zdrowia w wyniku niekontrolowanej utylizacji odpadów, ten produkt należy poddać recyklingowi w sposób odpowiedzialny, pozwalający na ponowne wykorzystanie materiałów. Zużyte urządzenie należy przekazać do punktu zbiórki lub skontaktować się z dystrybutorem w celu uzyskania właściwych informacji. Umożliwi to bezpieczną utylizację produktu.

Zdalny nadzór przeznaczony jest wyłącznie do użytku prywatnego w miejscach niepublicznych i prywatnych oraz służy wyłącznie do zapewnienia ochrony użytkownika w ramach pojedynczego rozwiązania. W przypadku wykorzystania danych osobowych należy pamiętać o lokalnych zobowiązaniach prawnych w tym zakresie. Nadzór w miejscach publicznych, szczególnie z zamiarem niejawnymi/lub ze strony pracodawcy bez uzasadnionego powodu, jest zabroniony. Takie nieuzasadnione użycie wiąże się z ryzykiem i odpowiedzialnością spoczywającą wyłącznie na użytkowniku.

Zawartość opakowania

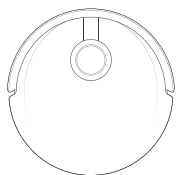

Robot

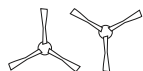

Podwójne szczotki boczne



Nakładki do mopowania, które można wyprać

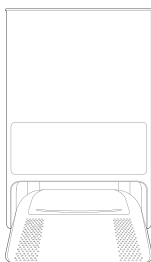

Stacja OMNI

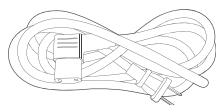

Kabel zasilający

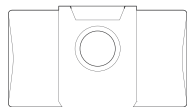

Worek na kurz

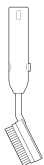

Szczotka do czyszczenia



Instrukcja obsługi

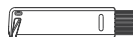

Wielofunkcyjne narzędzie czyszczące

Schemat produktu

Robot

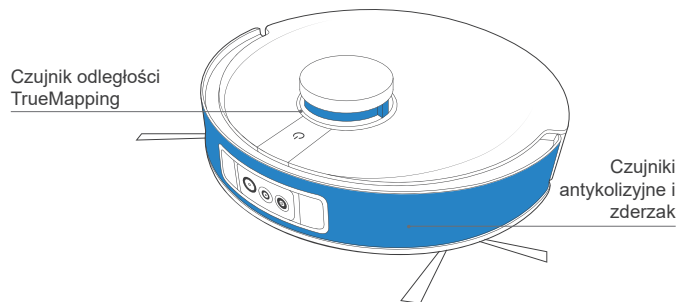
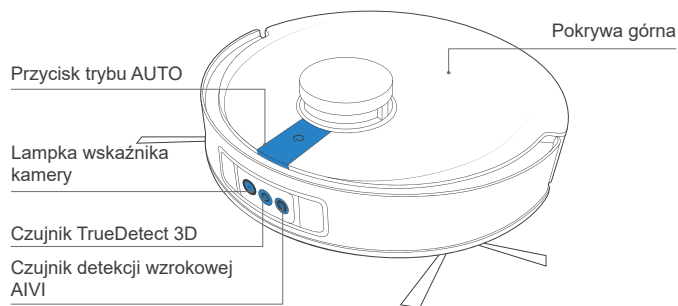

Uwaga: Rysunki i ilustracje mają charakter poglądowy i mogą różnić się od rzeczywistego wyglądu produktu. Konstrukcja i specyfikacje produktu mogą ulec zmianie bez powiadomienia.

Przycisk RESET

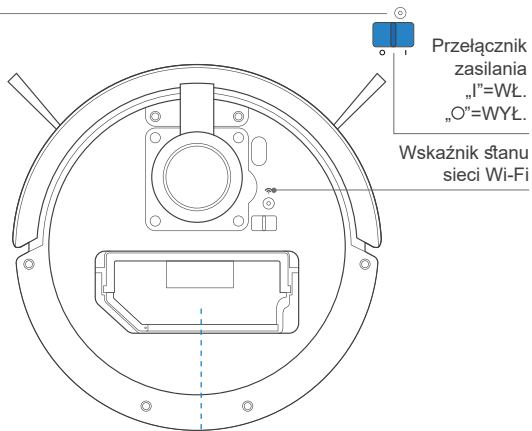

Kosz na odpady

Filtr o wysokiej wydajności

Filtr gąbkowy

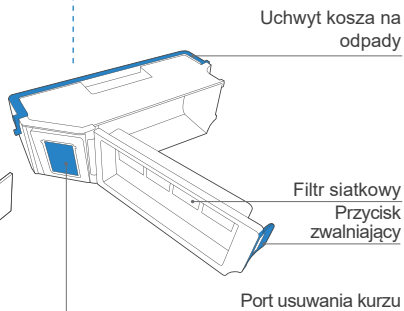
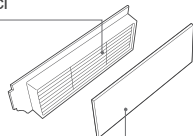

Widok z dołu

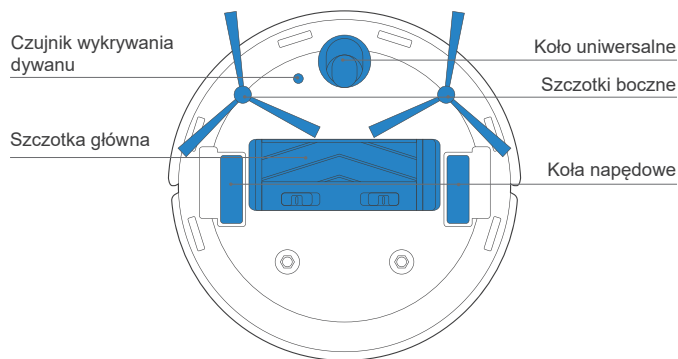

Czujniki upadku

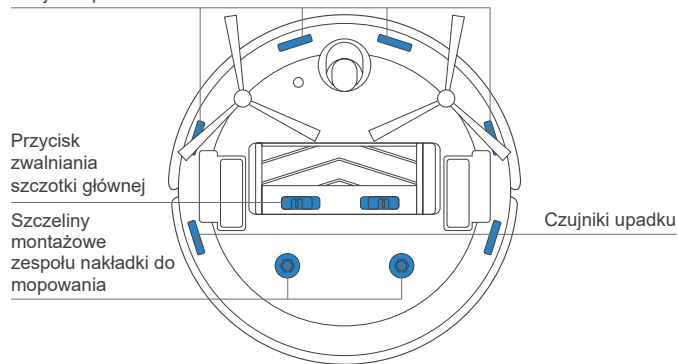

Stacja OMNI

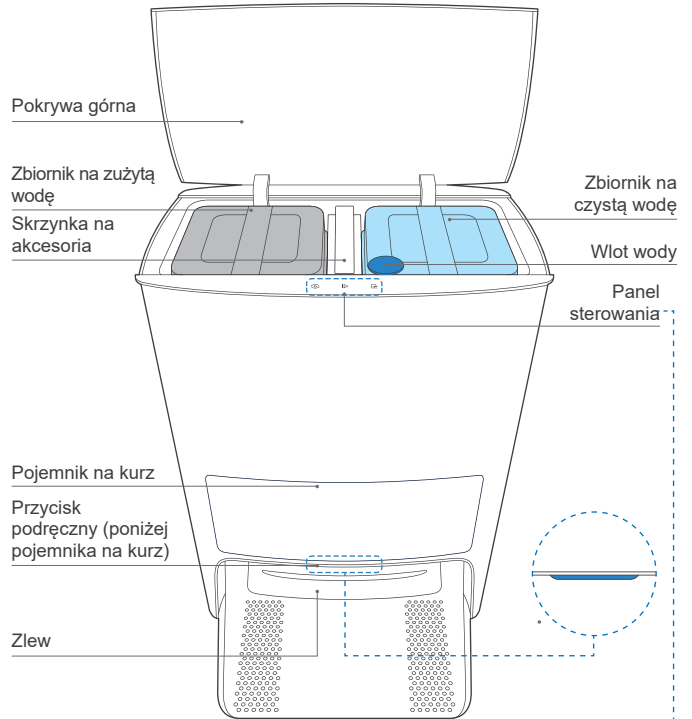

Przycisk panelu sterowania

Przycisk samoczyszczenia



Przycisk przywołania/
wyjścia

Przycisk Start/Pauza

Styki ładowania

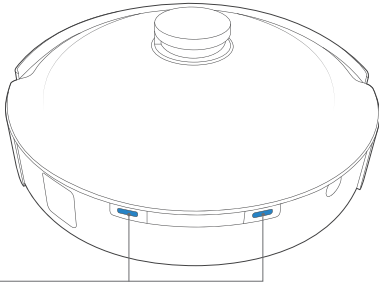

Zespół nakładki do mopowania

Nakładki do mopowania,
które można wyprać

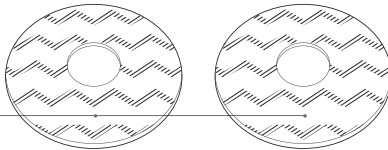

Płytki nakładki do mopowania

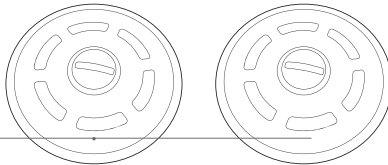

Skrzynka na akcesoria

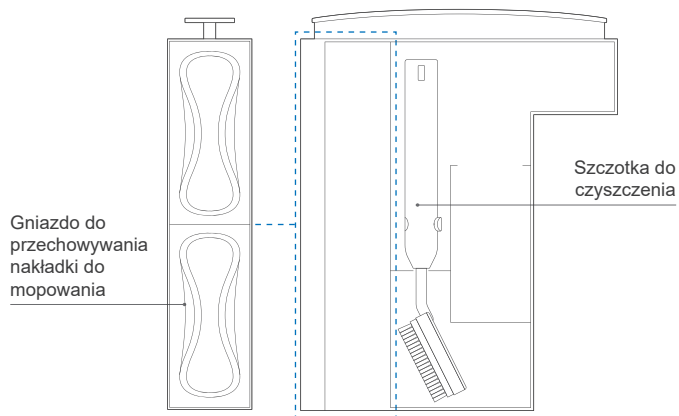

Worek na kurz

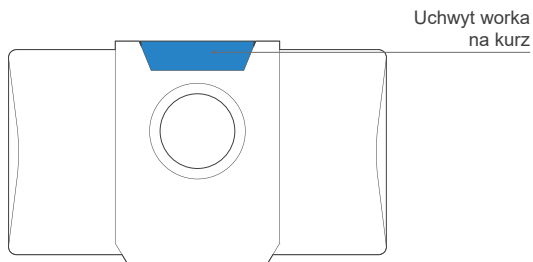

Wskazówki przed czyszczeniem

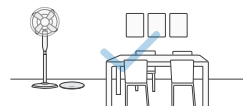

Uporządkować obszar, który ma być sprzątnięty, ustawiając meble, takie jak np. krzesła, na ich właściwym miejscu.



Podczas pierwszego użycia, upewnić się, że drzwi każdego pokoju są otwarte, aby pomóc DEEBOTowi w pełni poznać Twój dom.

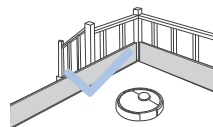

Może być konieczne umieszczenie fizycznej bariery na krawędzi miejsca potencjalnego upadku, aby zapobiec wypadnięciu urządzenia.

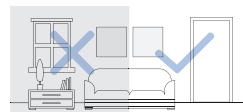

Należy upewnić się, że miejsca, które mają być czyszczone są dobrze oświetlone, aby Detekcja Wizualna działała prawidłowo. Usunąć z podłogi przewody zasilające i małe przedmioty, aby zapewnić skuteczność czyszczenia.



Odłożyć na bok wszelkie przedmioty, w tym kable, ścierki, kapcie itp. w celu zwiększenia efektywności sprzątnięcia.



Czujnik wizualny AIv1 i czujnik odległości TrueMapping należy czyścić czystą ściereczką, unikając stosowania detergentów lub sprayów czyszczących.



Przed użyciem produktu na dywanie z frędzlami, należy złożyć krawędzie dywanu pod spód.



Nie stać w wąskich miejscach, takich jak korytarze, i upewnić się, że nie jest blokowany czujnik wykrywania.

Szybki start

Przed użyciem DEEBOT należy usunąć wszystkie folie ochronne lub paski ochronne z DEEBOT i stacji OMNI.

Zamontować szczotkę boczną

Upewnij się, że kolor szczotki bocznej jest zgodny z kolorem szczeliny montażowej.

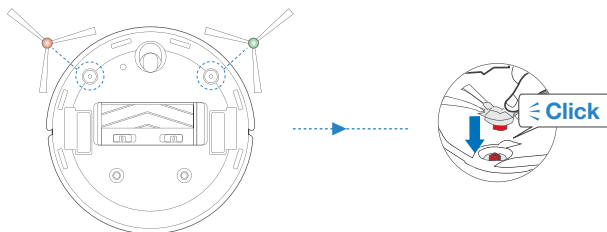

Aplikacja ECOVACS HOME

Aby korzystać ze wszystkich dostępnych funkcji, zaleca się sterowanie DEEBOTem za pomocą aplikacji ECOVACS HOME.

Przed rozpoczęciem prosimy upewnić się, że:

- Twój telefon komórkowy jest podłączony do sieci Wi-Fi.
- Sygnał bezprzewodowy w paśmie 2,4 GHz lub 2,4/5 GHz jest włączony na routerze.
- Wskaźnik Wi-Fi na urządzeniu DEEBOT powoli miga.



Lampka sygnalizacyjna Wi-Fi

	Powolne miganie	Rozłączony z siecią Wi-Fi lub oczekuje na połączenie z siecią Wi-Fi
	Szybkie miganie	Łączenie z siecią Wi-Fi
	Ciągle	Połączony z siecią Wi-Fi

Połączenie Wi-Fi

Przed konfiguracją Wi-Fi, należy upewnić się, że DEEBOT, telefon komórkowy i sieć Wi-Fi spełniają następujące wymagania.

Wymagania dotyczące DEEBOT i telefonu komórkowego

- DEEBOT jest w pełni naładowany i włącznik zasilania DEEBOT jest włączony.
- Kontrolka stanu sieci Wi-Fi powoli miga.
- Wyłączyć dane komórkowe w telefonie komórkowym (można je włączyć ponownie po skonfigurowaniu).

Wymagania dotyczące sieci Wi-Fi

- Używasz sieci mieszanej 2,4 GHz lub 2,4/5 GHz.
 - Twój router obsługuje protokół 802.11b/g/n i IPv4.
 - Nie używaj VPN (Virtual Private Network) ani serwera Proxy.
 - Nie używaj sieci ukrytej.
 - Protokół WPA i WPA2 z wykorzystaniem szyfrowania TKIP, PSK, AES/CCMP.
 - Protokół WEP EAP (Enterprise Authentication Protocol) nie jest obsługiwany.
 - Korzystaj z kanałów Wi-Fi 1-11 w Ameryce Północnej i kanałów 1-13 poza Ameryką Północną
- Ameryka (należy zapoznać się z przepisami lokalnej agencji regulacyjnej).
- Jeśli używasz wzmacniacza lub repeatera sieciowego, nazwa sieci (SSID) i hasło są takie same jak w sieci podstawowej.

Należy pamiętać, że korzystanie z inteligentnych funkcji, takich jak zdalne uruchamianie, interakcja głosowa, wyświetlanie map 2D/3D i ustawienia sterowania oraz spersonalizowane czyszczenie (w zależności od różnych produktów) wymaga od użytkowników pobrania i korzystania z aplikacji ECOVACS HOME, która jest stale aktualizowana. Zanim będziemy mogli przetworzyć niektóre podstawowe i niezbędne informacje i umożliwić użytkownikowi obsługę produktu, należy zaakceptować naszą politykę prywatności i umowę z użytkownikiem. Jeśli użytkownik nie zgadza się z naszą polityką prywatności i umową z użytkownikiem, niektóre z wyżej wymienionych inteligentnych funkcji nie mogą być realizowane za pośrednictwem aplikacji ECOVACS HOME, ale nadal może korzystać z podstawowych funkcji tego produktu w trybie obsługi ręcznej.

Ładowanie DEEBOT

1 Montaż stacji OMNI

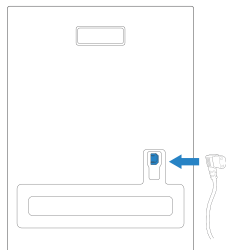

2 Rozmieszczenie stacji OMNI

W obszarze wokół stacji nie mogą znajdować się przedmioty i powierzchnie odbłaskowe.

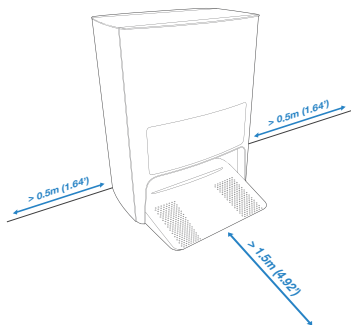

* Jeśli w pobliżu stacji znajdują się przedmioty odbłaskowe, takie jak lustra i pasy odbłaskowe przypodłogowe, należy zakryć ich dolną część do wysokości 14 cm. Nie umieszczać stacji w miejscu bezpośrednio nasłonecznionym. Zaleca się umieszczenie stacji na twardej podłodze, aby móc korzystać ze wszystkich funkcji robota.

3 Wlać wodę do zbiornika czystej wody

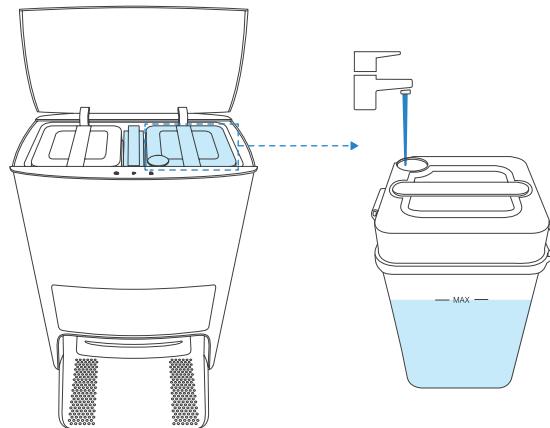

Uwaga: Zaleca się stosowanie roztworu czyszczącego ECOVACS DEEBOT (sprzedawanego oddzielnie). Użycie innego roztworu czyszczącego może spowodować poślizg DEEBOT, zablokowanie zbiornika wody i inne problemy.

4 Włączyć zasilanie

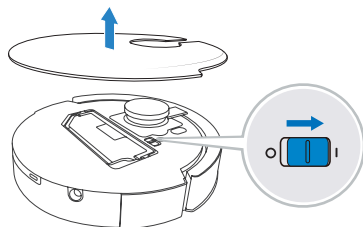

Uwaga: I = WŁ., O = WYŁ.

Nie można ładować akumulatora DEEBOT po wyłączeniu zasilania.

5 Naładować DEEBOT

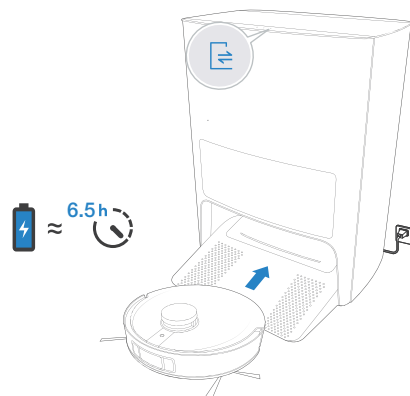

Zaleca się, aby DEEBOT rozpoczął sprzątanie od stacji. Nie przemieszczać stacji podczas czyszczenia.



Obsługa DEEBOT

Podczas tworzenia mapy po raz pierwszy należy iść za DEEBOTem, aby wyeliminować drobne problemy.

Na przykład DEEBOT może utknąć pod meblami. Prosimy podjąć następujące środki ostrożności:

- 1 Jeśli to możliwe, podnieść meble;
- 2 przykryć dolną część mebli;
- 3 skonfigurować wirtualną granicę za pomocą aplikacji.

1 Start

Dotknąć  DEEBOT  lub stacji OMNI, aby rozpocząć

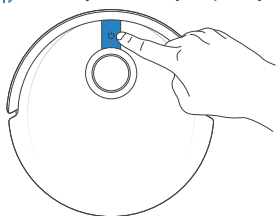

Uwaga:

1. W przypadku pierwszego czyszczenia należy upewnić się, że DEEBOT jest w pełni naładowany.
2. Nie zaleca się montowania nakładek do mopowania podczas pierwszego czyszczenia.

2 Wstrzymanie/budzenie

Dotknąć  DEEBOT lub  stacji OMNI, aby wstrzymać pracę urządzenia.

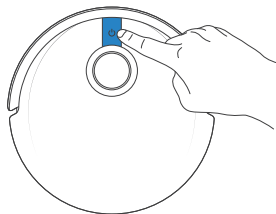

Uwaga: Kontrolka zgaśnie po kilku minutach wstrzymania pracy robota. Naciśnięcie przycisk trybu AUTO na urządzeniu DEEBOT, aby wybudzić robota.

3 Powrót do stacji

Dotknąć  przez 3 sekundy, aby zakończyć bieżące zadanie. Dotknąć  aby przywołać DEEBOT z powrotem do stacji OMNI.

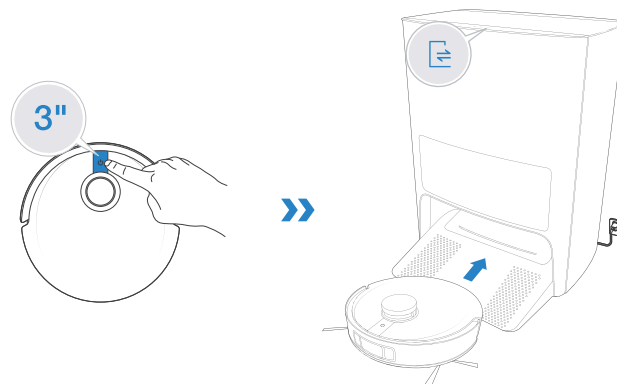

Uwaga: Gdy DEEBOT nie działa, zaleca się jego włączenie i ładowanie.

Mopowanie

1. Zbiornik DEEBOT może być automatycznie napełniany przez stację OMNI.

2. Nie należy używać funkcji mopowania na wykładzinie dywanowej.

1 Zamocować nakładki do mopowania i płytki nakładek.

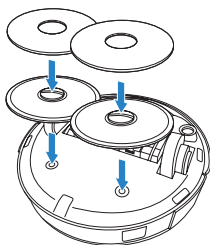

2 Rozpocząć mopowanie

Dotknąć  DEEBOT lub  na stacji OMNI, aby rozpocząć mopowanie

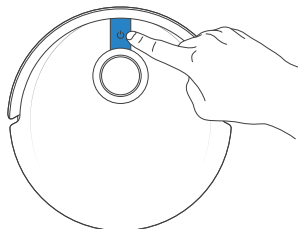

Uwaga:

1. Aby wydłużyć eksploatację zbiornika, nie należy często zdejmować nakładek do mopowania, które można wyprać.

2. Nie używać szmaty ani żadnego innego przedmiotu, który mógłby zarysować płytki nakładek do mopowania.

3. Gdy aplikacja ECOVACS HOME wyświetli monit o konieczność wymiany nakładek do mopowania, należy je wymienić na czas.

Więcej o akcesoriach dowiesz się z aplikacji ECOVACS HOME lub na stronie <https://www.ecovacs.com/global>.

Stacja OMNI

1 Start/Pauza DEEBOT

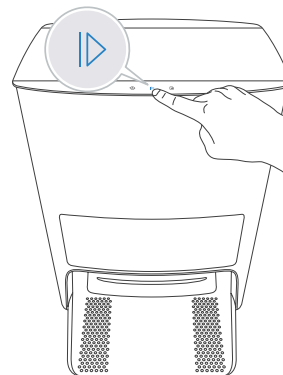

2 Przywołać DEEBOT

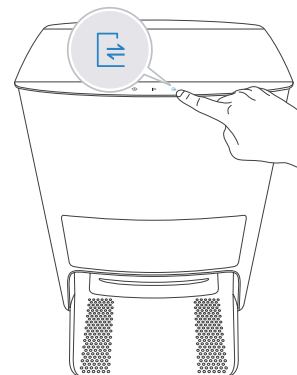
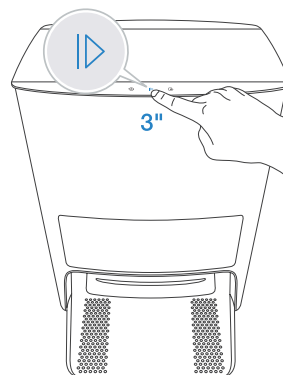

3 Skierować DEEBOT do portu stacji OMNI

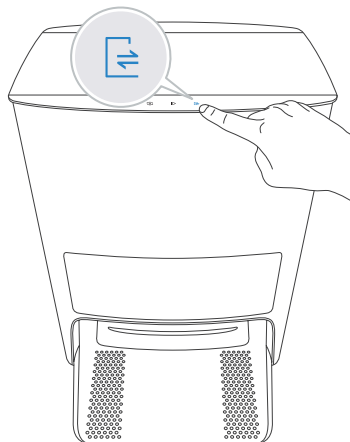

4 WŁ./WYŁ. zabezpieczenia przed dziećmi

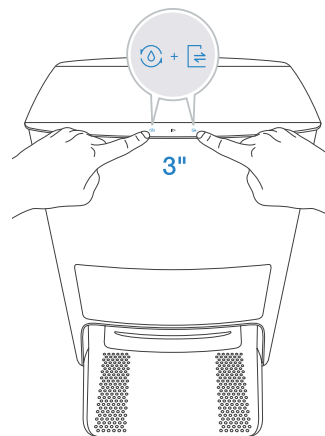

Gdy włączone jest zabezpieczenie przed dziećmi, przycisk dotykowy DEEBOT ze stacji zostanie zablokowane w celu zapewnienia bezpieczeństwa. Powtórzyć ten sam krok, aby wyłączyć zabezpieczenie przed dziećmi

Regularna konserwacja

Aby DEEBOT pracował z najwyższą wydajnością, należy wykonywać czynności konserwacyjne i wymieniać części z następującą częstotliwością:

Część robota	Częstotliwość konserwacji	Częstotliwość wymiany
Nakładka do mopowania, którą można wyprać	/	Co 1-2 miesiące
Worek na kurz	/	Wymienić, gdy pojawią się monity głosowe
Szczotka boczna	Raz na 2 tygodnie	Co 3-6 miesięcy
Szczotka główna	Raz w tygodniu	Co 6-12 miesięcy
Filtr gąbkowy / Filtr o wysokiej wydajności	Raz w tygodniu	Co 3-6 miesięcy
Czujnik TrueDetect 3D Czujnik wykrywania wizualnego AI/VI Czujnik odległości TrueMapping Koło uniwersalne Czujniki upadku Zderzak Styki ładowania Styki stacji OMNI	Raz w tygodniu	/
Zlew	Raz na 2 tygodnie	/
Zbiornik na czystą wodę	Raz na 3 miesiące	/
Zbiornik na zużytą wodę	Po każdym mopowaniu	/
Pojemnik na kurz	Raz w miesiącu	/
Stacja OMNI	Raz w miesiącu	/

Przed przystąpieniem do czyszczenia i konserwacji robota DEEBOT należy go wyłączyć i odłączyć stację OMNI.

Wielofunkcyjne narzędzie czyszczące jest dostarczane w celu ułatwienia konserwacji. Należy obchodzić się ostrożnie; narzędzie czyszczące ma ostre krawędzie.

Uwaga: ECOVACS produkuje różne części zamienne i końcówki. Aby uzyskać więcej informacji na temat części zamiennych, należy skontaktować się z Działem Obsługi Klienta.

Konserwacja filtrów i kosza na odpady

1



2

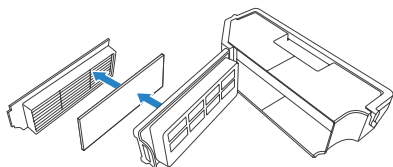

3

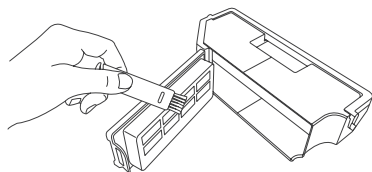

4

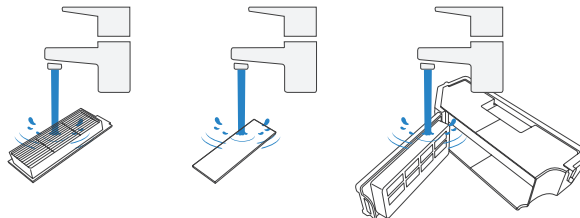

Uwaga:

1. Przepłukać filtr wodą, jak pokazano powyżej.
2. Nie używać palca ani szczotki do czyszczenia filtra o wysokiej wydajności.

5

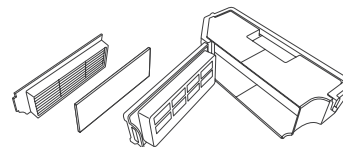

Uwaga: Przed użyciem całkowicie osuszyć filtr.

Więcej o akcesoriach dowiesz się z aplikacji ECOVACS HOME lub na stronie <https://www.ecovacs.com/global>.

Konserwacja szczotki głównej i szczotek bocznych

Szczotka główna

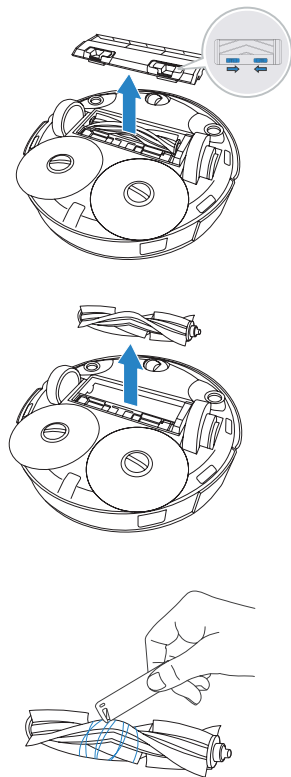

Szczotki boczne

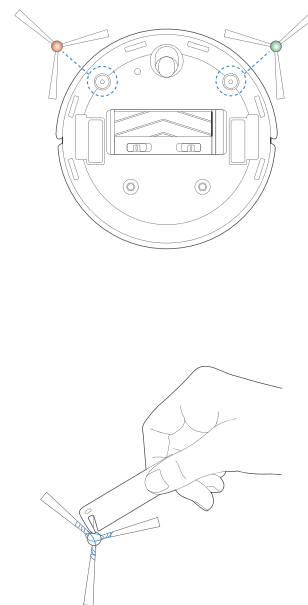

Konserwacja pozostałych komponentów

Uwaga: Przetrzeć elementy czystą, suchą ściereczką. Unikać używania sprayów czyszczących lub detergentów.

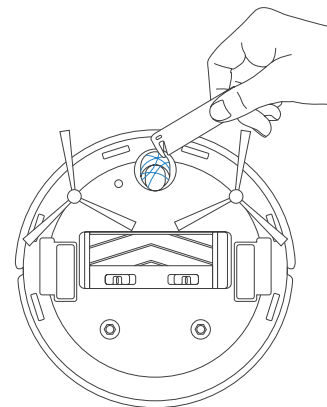
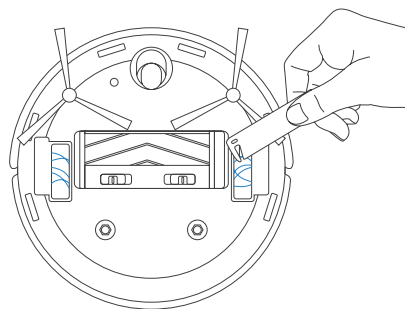
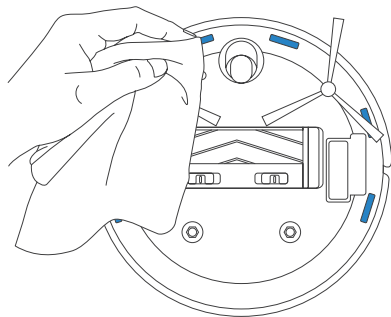
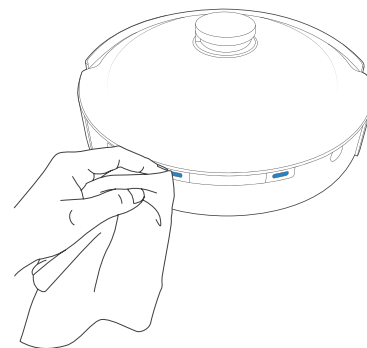
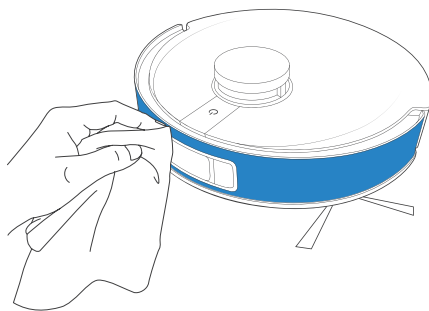
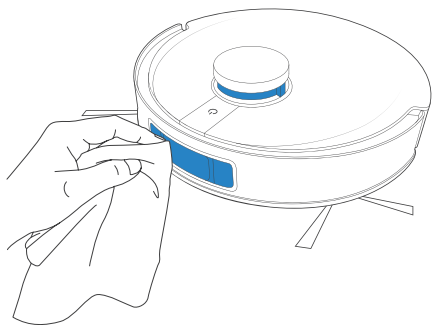

Konserwacja stacji OMNI

1 Wlać wodę do zlewu

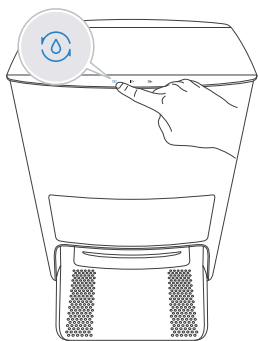

2 Wyczyścić zlew

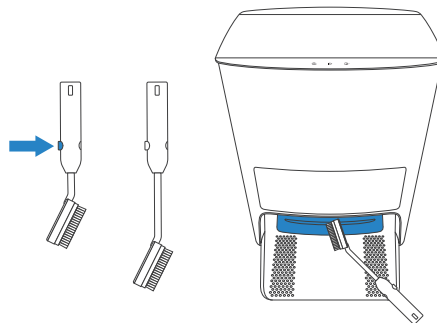

3 Zlać wodę ze zlewu

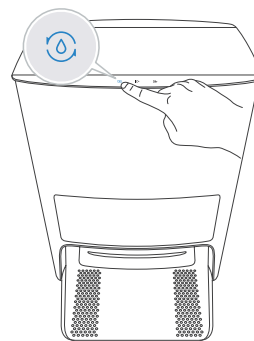

4 Opróżnić zbiornik na zużytą wodę

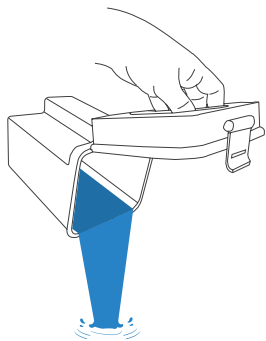

5 Wyczyścić filtr zbiornika na czystą wodę

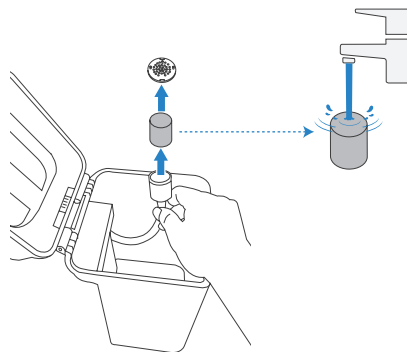

Konserwacja worka na kurz

Przed przystąpieniem do czyszczenia i konserwacji robota DEEBOT należy go wyłączyć i odłączyć stację OMNI.

1 Wyrzucić worek na kurz

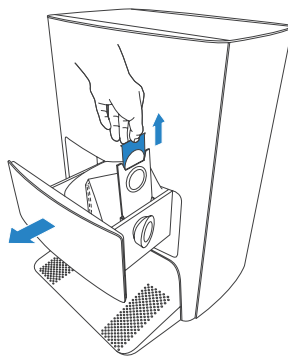
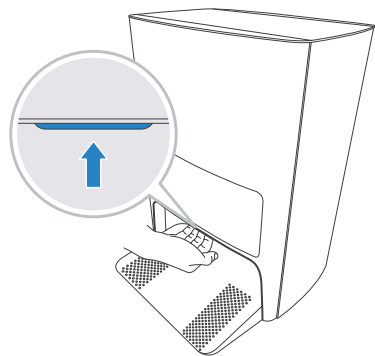

* Chwycić uchwyt, aby wyciągnąć worek na kurz skutecznie zapobiegający wydostawaniu się kurzu.

2 Wyczyścić zbiornik na kurz suchą szmatką i włożyć nowy worek na kurz

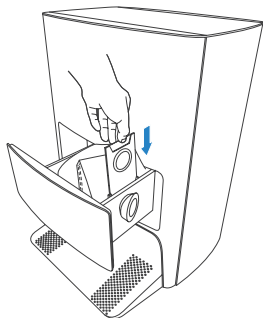

3 Zamknąć zbiornik na kurz

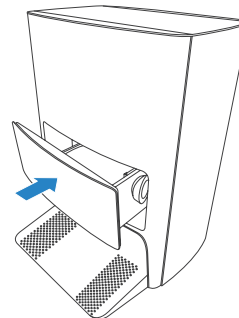

Rozwiązywanie problemów



Lp.	Nieprawidłowe działanie	Możliwe przyczyny	Rozwiązania
1	DEEBOT nie może połączyć się z aplikacją ECOVACS HOME.	Wprowadzono nieprawidłową nazwę użytkownika lub hasło domowej sieci Wi-Fi.	Wprowadzić prawidłową nazwę użytkownika i hasło domowej sieci Wi-Fi.
		DEEBOT nie jest w zasięgu domowego sygnału Wi-Fi.	Upewnić się, że DEEBOT jest w zasięgu domowego sygnału Wi-Fi.
		DEEBOT nie jest skonfigurowany.	Upewnić się, że DEEBOT jest podłączony do zasilania i włączony. Otworzyć pokrywę i nacisnąć przycisk RESET. Usłyszysz komunikat głosowy informujący o skonfigurowaniu DEEBOT.
		Nieprawidłowo zainstalowana aplikacja.	Należy pobrać i zainstalować aplikację ECOVACS HOME.
		Nie używasz sieci mieszanej 2,4 GHz lub 2,4/5 GHz.	DEEBOT nie obsługuje sieci 5G. Należy korzystać z sieci mieszanej 2,4 GHz lub 2,4/5 GHz.
2	Brak mapy.	Przesunięcie DEEBOT podczas sprzątania może spowodować utratę mapy.	Przesunąć DEEBOT przed stację, aby pobrać mapę. Należy znaleźć przywróconą mapę w Zarządzaniu mapą i dotknąć opcji „Użyj tej mapy”, aby ją pobrać. Jeśli problem będzie się powtarzał po wypróbowaniu powyższych rozwiązań, ponownie wykonać mapowanie.
3	Nie można utworzyć mapy mebli w aplikacji.	DEEBOT nie rozpoczyna sprzątania od stacji czyszczącej.	DEEBOT musi rozpoczynać sprzątanie od stacji czyszczącej.
		Podczas czyszczenia przesunięto DEEBOT, co mogło spowodować utratę mapy.	Podczas sprzątania nie należy przesuwać DEEBOT.
		Czyszczenie AUTO nie zostało zakończone.	Upewnić się, że DEEBOT automatycznie powraca do stacji po zakończeniu sprzątania.
4	Szczotki boczne DEEBOT wypadają podczas pracy.	Szczotki boczne nie są prawidłowo zamontowane.	Upewnić się, że szczotki boczne zatrzasnęły się podczas montażu.

Lp.	Nieprawidłowe działanie	Możliwe przyczyny	Rozwiązania
5	Brak sygnału. Nie jest możliwy powrót do stacji.	Stacja jest nieprawidłowo umieszczona.	Należy prawidłowo umieścić stację zgodnie z instrukcjami w rozdziale [Ładowanie DEEBOT] .
		Stacja nie ma zasilania lub została przesunięta.	Sprawdzić, czy stacja jest podłączona do zasilania. Nie przesuwać stacji.
		DEEBOT nie rozpoczyna sprzątanía od stacji czyszczącej.	Zaleca się, aby DEEBOT rozpoczął sprzątanía od stacji.
		Trasa do punktu ładowania jest zablokowana. Na przykład drzwi pomieszczenia ze stacją są zamknięte.	Pamiętać, aby nie blokować drogi do punktu ładowania.
6	DEEBOT powraca do stacji czyszczącej przed zakończeniem czyszczenia.	Pokój jest tak duży, że DEEBOT musi powrócić do punktu ładowania.	Włączyć czyszczenie ciągłe. Aby uzyskać więcej informacji, postępować zgodnie z instrukcjami podanymi w aplikacji.
		DEEBOT nie jest w stanie dotrzeć do niektórych obszarów zablokowanych przez meble lub bariery.	Uporządkować miejsce, które ma być sprzątnięte, ustawiając meble i drobne przedmioty na ich właściwym miejscu.
7	Ładowanie DEEBOT nie jest możliwe.	DEEBOT nie jest włączony.	Włącz DEEBOT.
		Styki ładowania DEEBOT nie są podłączone do styków stacji.	Upewnić się, że styki ładowania robota są podłączone do styków stacji, a przycisk trybu AUTO miga. Sprawdzić, czy styki ładowania i stacja DEEBOT nie są brudne. Części te należy czyścić zgodnie z instrukcjami w rozdziale [Konserwacja] .
		Stacja czyszcząca nie jest podłączona do zasilania.	Upewnić się, że stacja czyszcząca jest podłączona do zasilania.
		Akumulator zostanie przeładowany, jeśli DEEBOT nie będzie używany przez dłuższy czas.	Zaleca się regularne korzystanie z DEEBOT. Jeśli nie można naładować akumulatora, ponieważ nie był on używany przez dłuższy czas, należy skontaktować się z działem obsługi klienta w celu uzyskania pomocy.
8	Podczas sprzątanía urządzenie mocno hałasuje.	Szczotki boczne i szczotka główna są zaplątane. Kosz na odpady i filtr są zablokowane.	Zaleca się regularne czyszczenie szczotek bocznych, szczotki głównej, kosza na odpady, filtra itp.
		DEEBOT pracuje w trybie maks.	Przełączyć na tryb standardowy.
9	DEEBOT utknął podczas pracy i zatrzymał się.	DEEBOT jest zaplątany w coś na podłodze (przewody elektryczne, zasłony, frędzle dywanu, itp.).	DEEBOT będzie próbował różnych sposobów, aby się uwolnić. Jeśli to się nie powiedzie, usunąć ręcznie przeszkodę i uruchomić ponownie.
		DEEBOT może utknąć pod meblem ze szparą o podobnej, co on wysokości.	Należy ustawić fizyczną barierę lub wirtualną granicę w aplikacji ECOVACS HOME.

Lp.	Nieprawidłowe działanie	Możliwe przyczyny	Rozwiązania
10	Podczas sprzątania DEEBOT nie trzyma się trasy, zmienia prędkości, powtarza czyszczenie, pomija niewielkie obszary itd. (Jeśli istnieje duży obszar, który nie został tymczasowo posprzątany, DEEBOT sam dokona poprawek. Czasami DEEBOT ponownie wchodzi do czyszczonego pomieszczenia, aby znaleźć wszelkie brakujące miejsca).	Przedmioty takie jak przewody i kable umieszczone na podłodze zakłócają normalne działanie DEEBOT.	Przed sprzątaniem należy uporządkować rozrzucone przewody, kable i inne przedmioty na podłodze. W miarę możliwości nie rozrzucać na podłodze różnych przedmiotów. W razie pominięcia jakiegokolwiek obszaru DEEBOT sam dokona poprawek i nie należy mu przeszkadzać (np. przesuwając DEEBOT lub blokując drogi).
		Może się zdarzyć, że koła napędowe uślizgują się, gdy DEEBOT wspina się po schodach i progach, co wpływa na ocenę całego środowiska domowego.	Zaleca się zamknięcie drzwi danego obszaru i wykonanie oddzielnego sprzątania. Po skończeniu sprzątania DEEBOT powróci do miejsca startu. Można spokojnie dalej korzystać z urządzenia.
		Praca na świeżo woskowanych i polerowanych podłogach lub gładkich płytkach, gdzie występuje mniejsza przyczepność kół napędowych do podłogi.	Przed przystąpieniem do czyszczenia poczekać, aż wosk wyschnie.
		Ze względu na różne warunki domowe, niektórych obszarów nie można czyścić.	Uporządkować środowisko domowe, aby mieć pewność, że DEEBOT będzie mógł dostać się do środka w celu posprzątania.
		Czujnik odległości TrueMapping jest brudny lub zablokowany przez ciała obce.	Przetrzeć czujnik odległości TrueMapping czystą, miękką ściereczką lub usunąć ciała obce.
11	Menedżer wideo nie może się otworzyć lub nie ma ekranu.	Połączenie Wi-Fi nie powiodło się.	Sprawdzić stan połączenia Wi-Fi. DEEBOT musi znajdować się w obszarze o silnym sygnale Wi-Fi, aby umożliwić uruchomienie menedżera wideo.
		Menedżer wideo nie jest autoryzowany.	Przed użyciem robota należy zaznaczyć zgodę w polityce prywatności.
		Ze względu na opóźnienie sieci, chwilowe otwarcie menedżera wideo może nie być możliwe.	Spróbować ponownie później.
		Soczewka czujnika detekcji wzrokowej AIVI jest zablokowana.	Zdjąć ciało obce lub wyczyścić.
12	Opóźnienie w sterowaniu zdalnym.	Sygnal Wi-Fi jest słaby, co powoduje spowolnienie ładowania obrazu.	Korzystać z DEEBOT w obszarach o silnym sygnale Wi-Fi.

Lp.	Nieprawidłowe działanie	Możliwe przyczyny	Rozwiązania
13	Czujnik detekcji wzrokowej AIVI nie rozpoznaje przedmiotów.	Obszar czyszczenia nie jest odpowiednio oświetlony.	Smart Recognition wymaga odpowiedniego oświetlenia. Należy upewnić się, że obszary, które mają być sprzątane są właściwie oświetlone.
		Soczewka czujnika detekcji wzrokowej AIVI jest zabrudzona lub zablokowana.	Wyczyścić obiektyw czystą, miękką ściereczką i upewnić się, że czujnik nie jest zablokowany. Podczas czyszczenia należy unikać stosowania detergentów lub sprayów czyszczących.
14	Po powrocie do stacji DEEBOT nie opróżnia kosza na odpady.	Pojemnik na kurz nie jest zamknięty.	Zamknąć pojemnik na kurz.
		Worek na kurz nie jest zainstalowany w stacji.	Zainstalować worek na kurz i zamknąć pojemnik na kurz.
		Przeniesienie DEEBOT z powrotem do stacji może nie uruchomić funkcji automatycznego opróżniania.	Zaleca się, aby umożliwić DEEBOTowi powrót do stacji samodzielnie. Nie przenosić go.
		DEEBOT automatycznie powróci do stacji w trybie menedżera wideo.	DEEBOT nie wykona zadania czyszczenia i opróżni kosz na odpady w trybie menedżera wideo. Jest to normalne zjawisko nie przeszkadzające w eksploatacji.
		W trybie „Nie przeszkadzać” DEEBOT nie opróżni worka na kurz po powrocie do stacji.	Można anulować tryb „Nie przeszkadzać” w aplikacji ECOVACS HOME lub ręcznie włączyć opróżnianie worka na kurz.
		Stacja wykrywa spadek wydajności opróżniania.	Wymienić worek na kurz zgodnie z sekcją [Konserwacja] i zamknąć pojemnik na kurz. Jeśli worek na kurz nie jest pełny w momencie wyświetlenia monitu w aplikacji ECOVACS HOME, można go ponownie umieścić w urządzeniu.
		Jeśli powyższe możliwe przyczyny zostały wykluczone, mogło dojść do awarii podzespołów stacji.	W celu uzyskania pomocy należy skontaktować się z działem obsługi klienta.
15	Nie można opróżnić kosza na odpady.	Stacja wykrywa spadek wydajności opróżniania.	Wymienić worek na kurz zgodnie z sekcją [Konserwacja] i zamknąć pojemnik na kurz. Jeśli worek na kurz nie jest pełny w momencie wyświetlenia monitu w aplikacji, można go ponownie umieścić w urządzeniu.
		Wylot kosza na odpady jest zablokowany przez ciała obce.	Wyjąć kosz na odpady i oczyścić wylot z ciał obcych.

Lp.	Nieprawidłowe działanie	Możliwe przyczyny	Rozwiązania
16	Wewnętrzna strona pojemnika na kurz jest brudna.	Drobne cząstki przenikają do pojemnika na kurz przez worek na kurz.	Wyczyścić wewnętrzną stronę pojemnika na kurz.
		Worek na kurz jest uszkodzony.	Sprawdzić worek na kurz. Wymienić go.
17	Podczas pracy dochodzi do wydostawania się kurzu.	Wylot kosza na odpady jest zablokowany przez ciała obce.	Wyjąć kosz na odpady i oczyścić wylot z ciał obcych.
18	Płytką nakładki do mopowania nie może się obracać.	Płytką nakładki do mopowania jest zablokowana przez ciała obce.	Usunąć ciała obce.
19	DEEBOT nie odpowiada na polecenia ze stacji.	DEEBOT jest zbyt daleko od stacji.	Jeśli DEEBOT znajduje się poza maksymalną odległością, można również użyć aplikacji ECOVACS HOME do jego obsługi.
		DEEBOT i stacja nie są sparowane.	Odłączyć stację od zasilania i odczekać 10 sekund, aby podłączyć ją ponownie. Wyłączyć robota i włączyć go ponownie. Przesunąć robota do stacji i upewnić się, że styki ładowania są prawidłowo podłączone. Następnie DEEBOT rozpocznie ładowanie, a komunikaty głosowe poinformują o pomyślnym sparowaniu.
20	Nie można włączyć zabezpieczenia przed dziećmi.	Przerwanie komunikacji między stacją a DEEBOTem (na przykład: duża odległość lub wiele ścianek działowych)	Przesunąć DEEBOT w pobliże stacji, aby zapewnić płynną komunikację, a następnie włączyć zabezpieczenie przed dziećmi.
21	Koła napędowe są zablokowane.	Koła napędowe są zablokowane przez ciała obce.	Obrócić i nacisnąć koła napędowe, aby sprawdzić, czy nie ma zawiniętych lub zablokowanych ciał obcych. Należy zawsze od razu usuwać ciała obce. Jeśli problem będzie się powtarzał, skontaktować się z działem obsługi klienta w celu uzyskania pomocy.

Lp.	Nieprawidłowe działanie	Możliwe przyczyny	Rozwiązania
22	Gdy zlew wypełni się wodą, której nie można wypompować, usłyszysz odpowiedni raport głosowy.	Zbiornik na zużytą wodę nie jest prawidłowo zainstalowany.	Nacisnąć zbiornik na zużytą wodę, aby upewnić się, że jest prawidłowo zainstalowany.
		Zatyczki uszczelniające w zbiorniku na zużytą wodę nie są prawidłowo zainstalowane.	Upewnić się, że zatyczki uszczelniające są prawidłowo zainstalowane.
		Stacja nie może normalnie odpompować wody.	Dotknąć dwukrotnie  , aby sprawdzić, czy stacja jest w stanie prawidłowo pobrać wodę. Jeśli problem wystąpi podczas procesu czyszczenia nakładek do mopowania, nacisnąć i przytrzymać  , aby zakończyć zadanie, a następnie dwukrotnie dotknąć  , aby sprawdzić, czy stacja jest w stanie prawidłowo pobrać wodę. Jeśli woda została pobrana, wytrzeć do sucha czujnik przelewu wody w zlewie. Jeśli stacja nie zasysa wody, sprawdzić, czy między zbiornikiem zużytej wody a stacją nie ma ciał obcych i wyczyścić kanały.
		Port ssący zlewu jest zablokowany przez ciało obce.	Upewnić się, że w porcie ssącym zlewu nie ma ciał obcych.
		Monit głosowy nadal powtarza się po wypróbowaniu powyższych rozwiązań.	Odłączyć stację i podłączyć ponownie. Jeśli problem będzie się powtarzał, skontaktować się z działem obsługi klienta w celu uzyskania pomocy.

Dane techniczne

Model	DEX11
Prąd wejściowy znamionowy	20 V \equiv 2 A
Model stacji OMNI	CH2103
Prąd wejściowy znamionowy	220-240 V \sim 50-60 Hz 0,3 A
Prąd wyjściowy znamionowy	20 V \equiv 2 A
Pasma częstotliwości	2400-2483,5 MHz
Sieciowe zasilanie rezerwowe	Mniej niż 2,00 W

Moc wyjściowa modułu Wi-Fi jest mniejsza niż 100 mW.

Uwaga: Specyfikacje techniczne i projektowe mogą być zmieniane w celu ciągłego doskonalenia produktu.

Więcej o akcesoriach dowiesz się na stronie <https://www.ecovacs.com/global>.

Belangrijke veiligheidsinstructies

BELANGRIJKE VEILIGHEIDSINSTRUCTIES

Bij het gebruik van een elektrisch apparaat moeten de standaard voorzorgsmaatregelen altijd in acht worden genomen, waaronder:

LEES ALLE INSTRUCTIES VOORDAT U DIT APPARAAT GAAT GEBRUIKEN BEWAAR DEZE INSTRUCTIES

1. Dit apparaat kan worden gebruikt door kinderen vanaf 8 jaar en door personen met verminderde fysieke, zintuiglijke of mentale capaciteiten of een gebrek aan ervaring en kennis, indien zij op een veilige manier onder toezicht staan of instructies hebben gekregen over het gebruik van het apparaat en de risico's die ermee gepaard gaan begrijpen. Kinderen mogen niet met het apparaat spelen. Reiniging en onderhoud mag niet zonder toezicht door kinderen worden uitgevoerd.
2. Maak het te reinigen gebied vrij. Verwijder stekkers en kleine voorwerpen van de vloer waar het apparaat in verstrikt zou kunnen raken. Stop de rand van het tapijt onder de vloerondergrond en til voorwerpen zoals gordijnen en tafelkleden van de vloer.
3. Als er een valpunt is in het reinigingsgebied als gevolg van een trede of trap, moet u het apparaat bedienen om ervoor te zorgen dat het de trede kan detecteren zonder over de rand te vallen. Het kan noodzakelijk zijn om een fysieke barrière aan de rand te plaatsen om te voorkomen dat het apparaat valt. Zorg ervoor dat de fysieke barrière geen struikelgevaar vormt.
4. Alleen gebruiken zoals beschreven in deze handleiding. Gebruik alleen hulpstukken die door de fabrikant zijn aanbevolen of door de fabrikant worden verkocht.
5. Zorg ervoor dat uw netspanning overeenkomt met de voedingsspanning die op het basisstation is aangegeven.
6. **ALLEEN** voor gebruik BINNENSHUIS. Gebruik het apparaat niet in buiten-, commerciële of industriële omgevingen.

7. Gebruik uitsluitend de originele oplaadbare batterij en het OMNI basisstation die samen met het apparaat van de fabrikant zijn geleverd. Niet-oplaadbare batterijen zijn verboden.
8. Niet gebruiken zonder stofbak en/of juist geplaatste filters.
9. Gebruik het apparaat niet in een gebied waar kaarsen branden of breekbare voorwerpen aanwezig zijn.
10. Niet gebruiken in extreem warme of koude omgevingen (onder $-5^{\circ}\text{C}/23^{\circ}\text{F}$ of boven $40^{\circ}\text{C}/104^{\circ}\text{F}$).
11. Houd haar, losse kleding, vingers en alle lichaamsdelen uit de buurt van openingen en bewegende delen.
12. Gebruik het apparaat niet in een kamer waar een baby of kind slaapt.
13. Gebruik het apparaat niet op natte oppervlakken of oppervlakken met stilstaand water.
14. Laat het apparaat geen grote voorwerpen zoals stenen, grote stukjes papier of voorwerpen die het apparaat kunnen verstoppert oppakken.
15. Gebruik het apparaat niet om ontvlambare of brandbare vloeistoffen, zoals benzine, printer- of kopieertoner mee op te zuigen en niet gebruiken op plaatsen waar deze aanwezig kunnen zijn.
16. Gebruik het apparaat niet om iets op te zuigen wat brandt of rookt, zoals sigaretten, lucifers, hete as of iets anders dat brand kan veroorzaken.
17. Plaats geen voorwerpen in de zuiginlaat. Niet gebruiken als de zuiginlaat geblokkeerd is. Houd de inlaat vrij van stof, pluïsjes, haar of alles wat de luchtstroom kan verminderen.
18. Zorg ervoor dat u de stekker niet beschadigt. Gebruik de stekker niet om het apparaat of OMNI Station te dragen of te verplaatsen, trek er niet aan, laat het niet tussen een sluitende deur komen en trek het niet langs scherpe randen of hoeken. Laat geen apparaten over de stekker heen rijden. Houd de stekker uit de buurt van hete oppervlakken.

19. Als de stekker beschadigd is, moet het worden vervangen door de fabrikant of onderhoudsmonteur van de fabrikant om gevaar te voorkomen.
20. Gebruik het OMNI Station niet als het beschadigd is. De stroomvoorziening mag niet worden gerepareerd en niet meer worden gebruikt als het beschadigd of defect is.
21. Niet gebruiken met een beschadigde stekker of stopcontact. Gebruik het apparaat of het OMNI Station niet als het niet goed werkt, is gevallen, beschadigd, buiten is gelaten of in contact is gekomen met water. Het moet worden gerepareerd door de fabrikant of onderhoudsmonteur van de fabrikant om gevaar te voorkomen.
22. Zet de aan/uit-schakelaar op UIT voordat u het apparaat reinigt of onderhoudt.
23. De stekker moet uit het stopcontact worden getrokken voordat het OMNI Station wordt gereinigd of onderhouden.
24. Als u het apparaat afdankt en wilt recyclen, verwijder dan het apparaat uit het OMNI Station en zet de aan/uit-schakelaar van het apparaat op UIT voordat u de batterij verwijderd.
25. De batterij moet worden verwijderd en afgevoerd volgens de lokale wet- en regelgeving voordat het apparaat wordt afgevoerd.
26. Voer de gebruikte batterijen af volgens de plaatselijke wet- en regelgeving.
27. Verbrand het apparaat niet, zelfs niet als het ernstig beschadigd is. De batterijen kunnen ontploffen bij brand.
28. Wanneer u het OMNI Station gedurende een lange periode niet gebruikt, moet u de stekker eruit trekken.
29. Het apparaat moet worden gebruikt in overeenstemming met de aanwijzingen in deze handleiding. ECOVACS ROBOTICS kan niet aansprakelijk of verantwoordelijk worden gesteld voor schade of letsel veroorzaakt door oneigenlijk gebruik.
30. De robot bevat batterijen die alleen door bekwame personen kunnen worden vervangen. Neem contact op met de klantenservice om de batterij van de robot te vervangen.

31. Als de robot lange tijd niet zal worden gebruikt, schakelt u de robot UIT voor opslag en trekt de stekker van het basisstation uit het stopcontact.

32. WAARSCHUWING: Gebruik voor het opladen van de batterij alleen de afneembare voedingseenheid CH2103 die bij het apparaat is geleverd.

Om aan de RF-blootstellingsvoorschriften te voldoen, moet een afstand van 20 cm of meer tussen dit apparaat en personen worden aangehouden tijdens het gebruik van het apparaat.

Om hieraan te voldoen, wordt het gebruik op een kleinere afstand dan deze afstand niet aanbevolen. De antenne die voor deze zender wordt gebruikt, mag niet samen met een andere antenne of zender worden geplaatst.

Update van het apparaat

Gewoonlijk wordt de update voor sommige apparaten elke twee maanden uitgevoerd, maar dit kan verschillen.

Sommige apparaten, met name als ze meer

dan drie jaar geleden in de verkoop zijn gegaan, krijgen alleen een update als er een kritieke zwakheid wordt gevonden en verholpen.

	Klasse II
	Kortsluitvaste, veilige en geïsoleerde transformator
	Schakelaar stroomvoorziening
	Alleen voor gebruik binnenshuis
	Gelijkstroom
	Wisselstroom

Voor landen van de EU

Voor informatie over de EU-verklaring van overeenstemming gaat u naar <https://www.ecovacs.com/global/compliance>.



Correct afvoeren van dit product

Deze markering geeft aan dat in de hele EU dit product niet samen met ander huishoudelijk afval mag worden afgevoerd. Om mogelijke schade aan het milieu of de menselijke gezondheid door ongecontroleerde afvalverwijdering te voorkomen, moet het op verantwoorde wijze worden gerecycled om het duurzaam hergebruik van materiële hulpbronnen te bevorderen. Om uw gebruikte apparaat te recyclen kunt u gebruikmaken van de kanalen voor het brengen of ophalen van afval of contact opnemen met de winkelier waar het product is gekocht. Hier kan dit product veilig gerecycled worden.

De functie voor toezicht op afstand is alleen bedoeld voor daadwerkelijk privégebruik van niet-openbare, particuliere ruimten, uitsluitend met het oog op de eigen bescherming en controle. Houd voor het gebruik rekening met de lokale wettelijke verplichtingen voor gegevensbescherming. Niet voor toezicht op openbare ruimten, in het bijzonder met clandestiene bedoelingen en/of zonder gerechtvaardigde redenen van de kant van de werkgever. Dergelijk niet gerechtvaardigd gebruik is geheel voor risico en verantwoordelijkheid van de gebruiker.

Inhoud doos

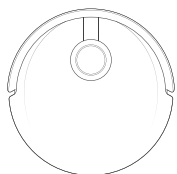

Robot

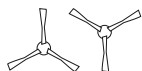

Dubbele zijborstels



Wasbare
dweilpads

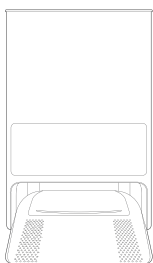

OMNI Station

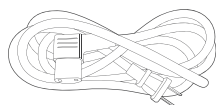

Stekker

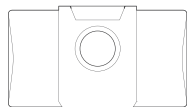

Stofzak

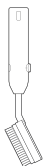

Reinigingsborstel



Handleiding



Multifunctioneel
reinigingsgereedschap

Productdiagram

Robot

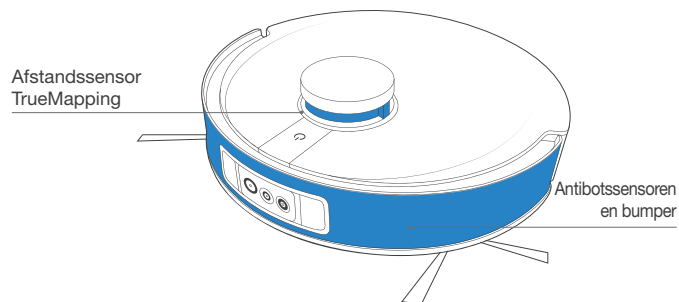
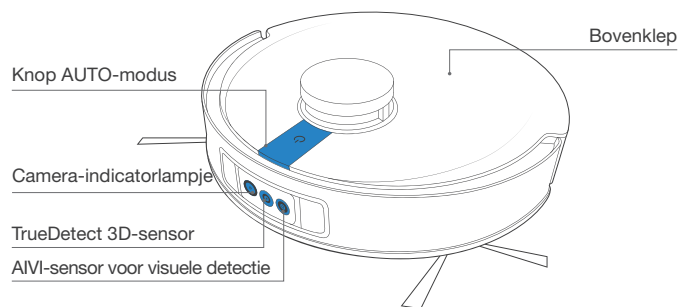

Opmerking: Afbeeldingen en illustraties zijn alleen ter referentie en kunnen afwijken van het daadwerkelijke uiterlijk van het product. Het ontwerp en de specificaties van het product kunnen zonder voorafgaande kennisgeving worden gewijzigd.

RESET-knop

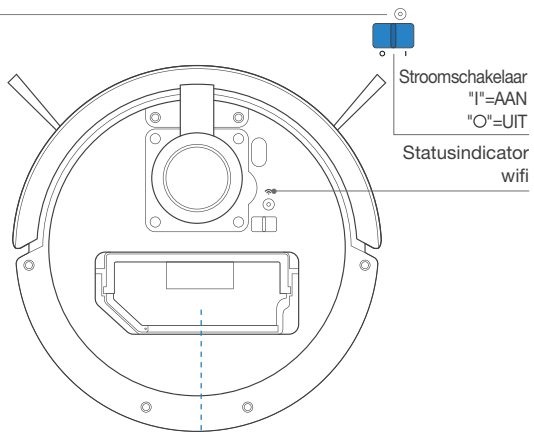

Stofbak

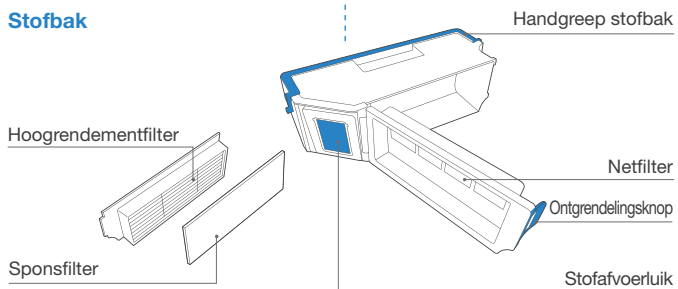

Onderaanzicht

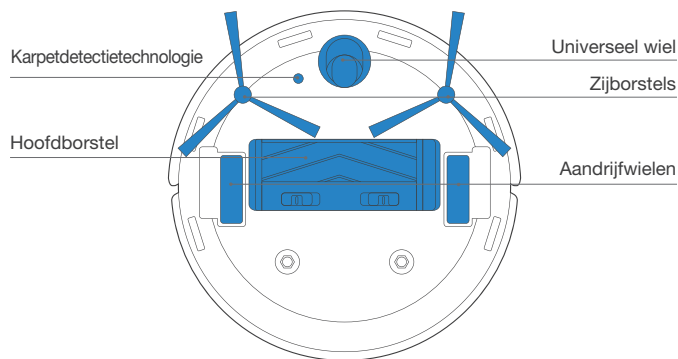

Antivalsensoren

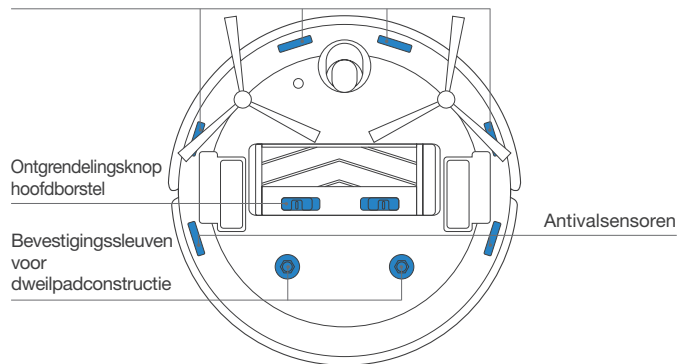

OMNI Station

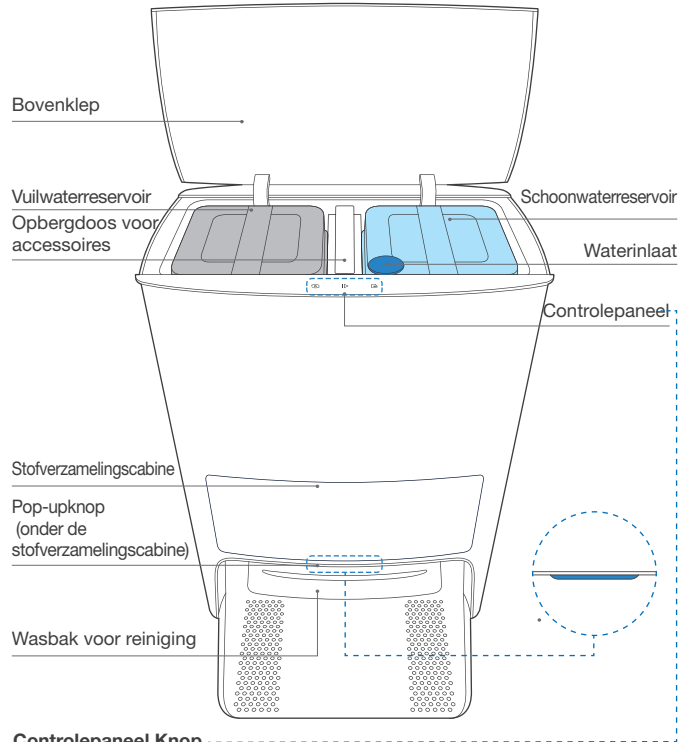

Controlpaneel Knop

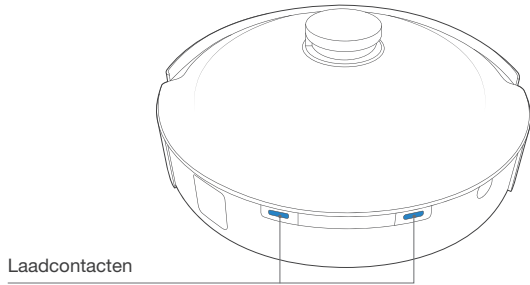
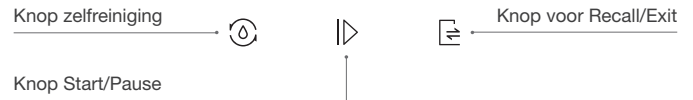

Dweilpadconstructie

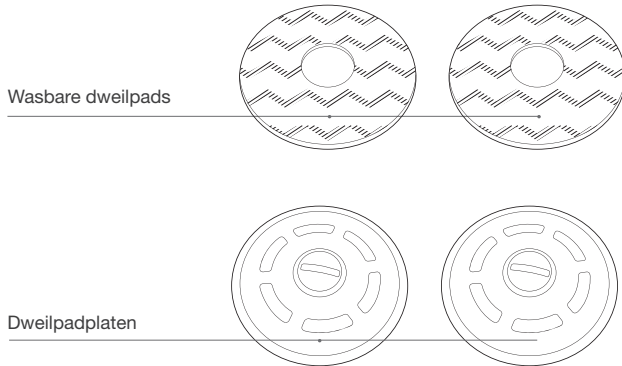

Opbergdoos voor accessoires

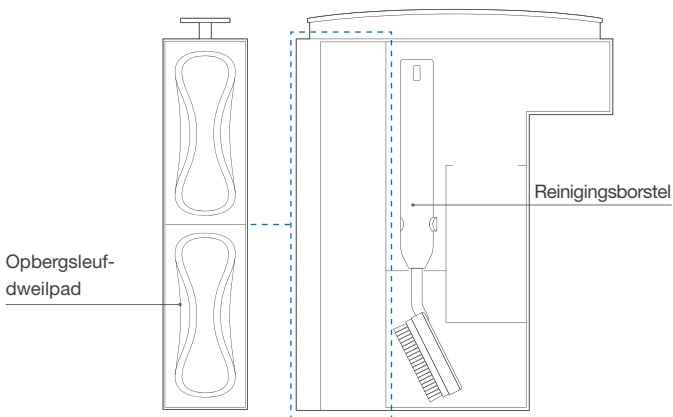

Stofzak

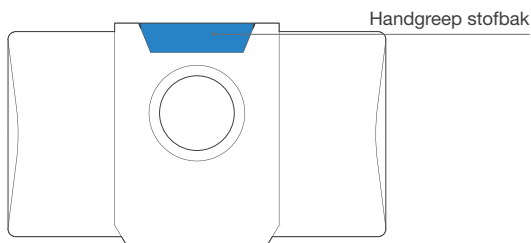

Opmerkingen voordat met de reiniging begonnen wordt

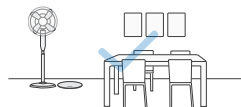

Breng het te reinigen gebied in orde door meubilair, zoals stoelen, op de juiste plaats te zetten.



Zorg er bij het eerste gebruik voor dat elke kamerdeur open is om de DEEBOT te helpen uw huis volledig te verkennen.

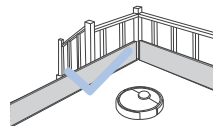

Het kan noodzakelijk zijn om een fysieke barrière aan de rand van een valpunt te plaatsen om te voorkomen dat het apparaat over de rand valt.



Zorg ervoor dat de te reinigen gebieden goed verlicht zijn, zodat de visuele detectie goed werkt. Verwijder stekkers en kleine voorwerpen van de vloer om de reinigingsefficiëntie te garanderen.



Berg voorwerpen zoals kabels, doeken en slippers op de vloer op om de reinigingsefficiëntie te verbeteren.



Reinig de visuele detectiesensor van de AIVI visuele detectiesensor en de TrueMapping-afstandssensor met een schone doek en vermijd het gebruik van reinigingsmiddel of reinigingspray.



Vouw de randen van het tapijt eronder voordat u het product op een tapijt met kwastjes gebruikt.



Ga niet in nauwe ruimtes staan, zoals in gangen, en zorg ervoor dat u de detectiesensor niet blokkeert.

Snel aan de slag

Verwijder alle beschermfolie of beschermstrips van het DEEBOT- en OMNI Station voordat u met DEEBOT aan de slag gaat.

Installeer de zijborstel

Zorg ervoor dat de kleur van de zijborstel overeenkomt met die van de montagesleuf.

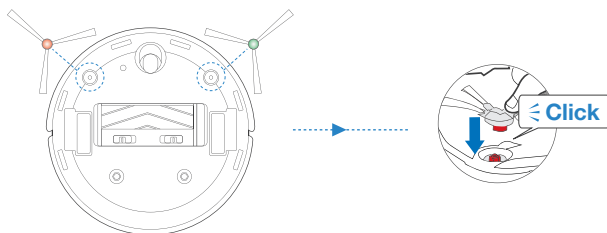

ECOVACS HOME-app

Om van alle beschikbare functies te profiteren, wordt aanbevolen om uw DEEBOT te bedienen via de ECOVACS HOME-app.

Controleer voordat u begint of:

- Uw mobiele telefoon is verbonden met een wifi-netwerk.
- Het draadloze signaal van de 2,4 of 2,4/5 GHz-band is ingeschakeld op uw router.
- De wifi-indicator op de DEEBOT knippert langzaam.



Wifi-indicator

	Knippert langzaam	Verbinding met wifi verbroken of wachten op wifi-verbinding
	Snel knipperend	Verbinding maken met wifi
	Blijft branden	Verbonden met wifi

Wifi-verbinding

Zorg ervoor dat de DEEBOT, mobiele telefoon en wifi-netwerk voldoen aan de volgende vereisten voordat u de wifi instelt.

Vereisten voor de DEEBOT en mobiele telefoons

- De DEEBOT is volledig opgeladen en de aan/uit-schakelaar van DEEBOT is ingeschakeld.
- Het statuslampje van de wifi knippert langzaam.
- Schakel de mobiele data van de mobiele telefoon uit (u kunt deze na het instellen weer inschakelen).

Vereisten voor wifi-netwerken

- U gebruikt een 2,4 GHz of 2,4/5 GHz gemengd netwerk.
- Uw router ondersteunt het 802.11b/g/n- en IPv4-protocol.
- Gebruik geen VPN (Virtual Private Network) of proxyserver.
- Gebruik geen verborgen netwerk.
- WPA en WPA2 met behulp van TKIP, PSK, AES/CCMP-codering.
- WEP EAP (Enterprise Authentication Protocol) wordt niet ondersteund.
- Wifi-kanalen 1-11 gebruiken in Noord-Amerika en kanalen 1-13 buiten Noord-Amerika (raadpleeg lokale regelgevende instantie).
- Als u een netwerk-extender/-repeater gebruikt, zijn de netwerknamen (SSID) en het wachtwoord hetzelfde als uw primaire netwerk.

Houd er rekening mee dat de realisatie van intelligente functies zoals opstarten op afstand, spraakinteractie, 2D/3D-kaartweergave en -instellingen en gepersonaliseerde reiniging (afhankelijk van verschillende producten) van de gebruikers vereist dat ze de ECOVACS HOME-app downloaden en gebruiken; deze app wordt voortdurend actueel gehouden. U moet akkoord gaan met ons Privacybeleid en Gebruikersovereenkomst voordat we een deel van uw basis- en noodzakelijke informatie kunnen verwerken en u in staat kunnen stellen om het product te gebruiken. Als u niet akkoord gaat met ons Privacybeleid en Gebruikersovereenkomst, kunnen sommige van de bovengenoemde intelligente functies niet worden in de ECOVACS HOME App beschikbaar zijn, maar kunt u nog steeds de basisfuncties van dit product gebruiken voor handbediening.

Bezig met opladen van DEEBOT

1 Zet het OMNI Station in elkaar

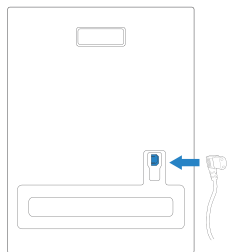

2 Plaatsing van OMNI Station

Houd het gebied rond het station vrij van objecten en reflecterende oppervlakken.

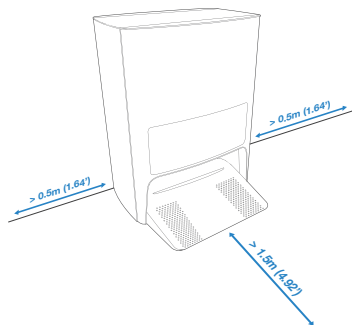

* Als er reflecterende objecten zijn zoals spiegels en reflecterende plinten in de buurt van het station, moet de onderste 14 cm daarvan worden bedekt. Plaats het station niet in direct zonlicht.

Het wordt aanbevolen om het station op een harde vloer te plaatsen om alle functies van de robot volledig te kunnen benutten.

3 Voeg water toe aan de schoonwatertank

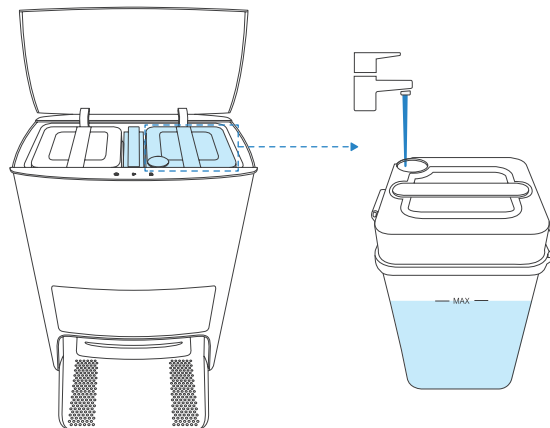

Opmerking: Het wordt aanbevolen ECOVACS DEEBOT reinigungsoplossing te gebruiken (apart verkrijgbaar). Het gebruik van andere reinigungsoplossingen kan ertoe leiden dat DEEBOT uitglijdt, het waterreservoir verstopt en andere problemen ontstaan.

4 Inschakelen

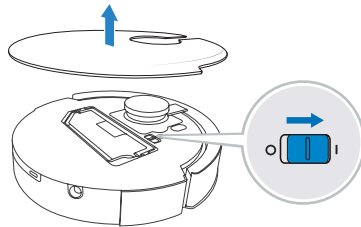

Opmerking: I = AAN, O = UIT.

DEEBOT kan niet worden opgeladen als het apparaat is uitgeschakeld.

5 Opladen van DEEBOT

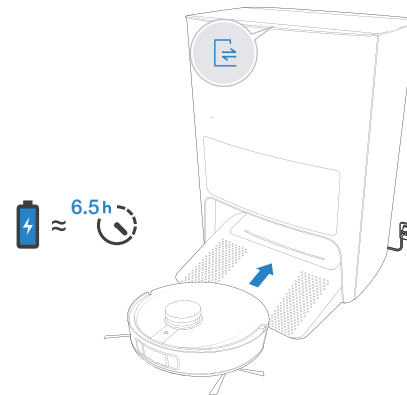

Het wordt aanbevolen dat DEEBOT vanaf het station begint met reinigen. Verplaats het station niet tijdens het reinigen.



De DEEBOT bedienen

Wanneer u voor de eerste keer een plattegrond maakt, kunt u DEEBOT het beste in de gaten houden om enkele kleine problemen te verhelpen.

DEEBOT kan bijvoorbeeld vast komen te zitten onder het meubilair. Pas de volgende oplossingen toe:

- 1 Breng het meubilair indien mogelijk omhoog;
- 2 bedek de onderkant van het meubilair;
- 3 maak een virtuele grenslijn met de app.

1 Beginnen

Tik  op DEEBOT of  op het OMNI Station om te starten

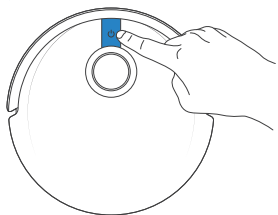

Opmerking:

1. Zorg er bij de eerste reiniging voor dat DEEBOT volledig is opgeladen.
2. Het wordt niet aanbevolen om de platen van de dweilpads voor de eerste reinigingsbeurt te monteren.

2 Pauzeren/Wekken

Tik  op DEEBOT of  op het OMNI Station om te pauzeren.

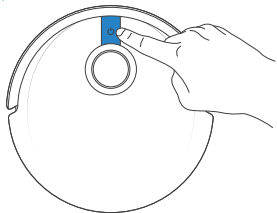

Opmerking: Het indicatielampje gaat uit nadat de robot een paar minuten in de pauzestand staat. Druk op de knop AUTO-modus op de DEEBOT om de robot te activeren.

3 Terug naar het station

Houd uw vinger 3 seconden op  om de huidige taak te beëindigen. Tik  om DEEBOT terug te roepen naar het OMNI Station.

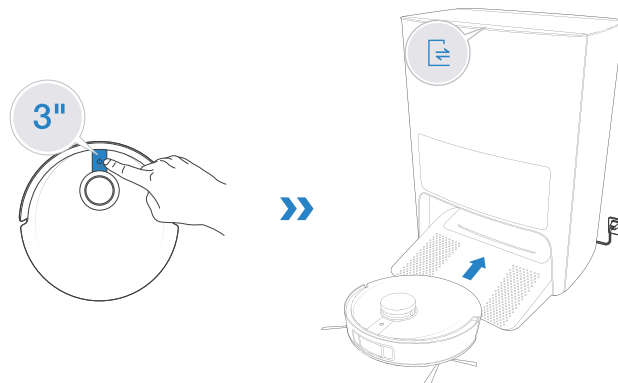

Opmerking: Als DEEBOT niet werkt, wordt aanbevolen om het ingeschakeld te houden en op te laden.

Dweilen

1. Het reservoir in DEEBOT kan automatisch door het OMNI Station worden bijgevuld.
2. Gebruik de dweilfunctie niet op het tapijt.

1 Bevestig de dweilpads en de dweilpadplaten.

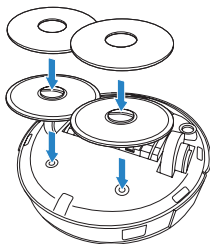

2 Dweilen

Tik  op DEEBOT of  op het OMNI Station om het dweilen te starten

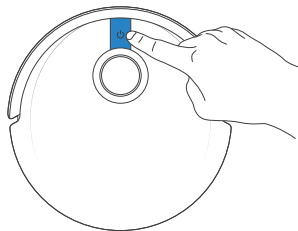

Opmerking:

1. Om de levensduur van het reservoir te verlengen, mag u de wasbare dweilpads niet te vaak eraf halen.
2. Gebruik geen doek of ander voorwerp om de platen van de moppads te krabben.
3. Wanneer de ECOVACS HOME App aangeeft dat de dweilen moeten worden vervangen, moet u dat tijdig uitvoeren.

Ontdek meer accessoires op ECOVACS HOME App of op <https://www.ecovacs.com/global>.

OMNI Station

1 Start/pauze DEEBOT

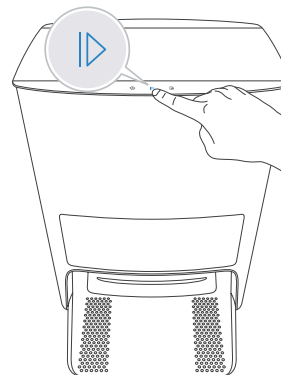

2 Terugroepen DEEBOT

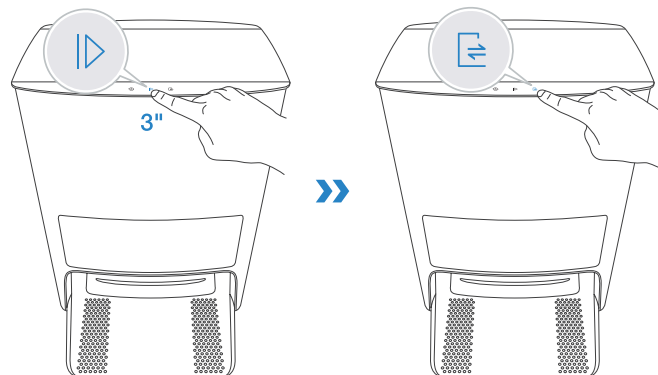

3 Exit de DEEBOT met behulp van het OMNI Station

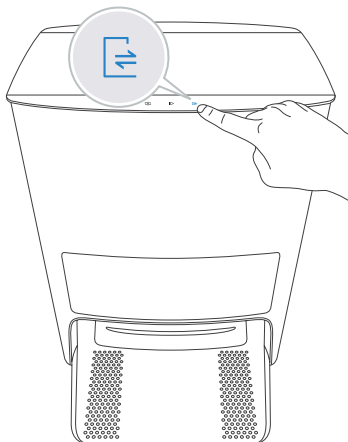

4 Kinderslot AAN/UIT

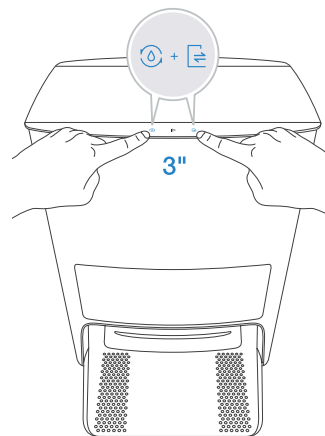

Wanneer het kinderslot is ingeschakeld, worden de aanraaktoets op DEEBOT en het station afgeschakeld om de veiligheid te waarborgen. Herhaal dezelfde stap om Kinderslot weer uit te schakelen.

Regelmatig onderhoud

Voer onderhoudstaken uit en vervang onderdelen met de volgende frequenties om de DEEBOT op topprestaties te laten werken:

Robotonderdeel	Onderhoudsfrequentie	Vervangingsfrequentie
Wasbaar dweilpad	/	Elke 1-2 maanden
Stofzak	/	Vervangen wanneer de stem daarom vraagt
Zijborstel	Eenmaal elke 2 weken	Elke 3-6 maanden
Hoofdborstel	Eenmaal per week	Elke 6-12 maanden
Sponsfilter/Hoogrendementfilter	Eenmaal per week	Elke 3-6 maanden
TrueDetect 3D-sensor AIVI visuele detectiesensor TrueMapping-afstandssensor Universeel wiel Antivalsensoren Bumper Laadcontacten Pennen OMNI Station	Eenmaal per week	/
Wasbak voor reiniging	Eenmaal elke 2 weken	/
Schoonwaterreservoir	Eenmaal per 3 maanden	/
Vuilwaterreservoir	Na elke dweilbeurt	/
Stofverzamelingscabine	Eenmaal per maand	/
OMNI Station	Eenmaal per maand	/

Voordat u reinigings- en onderhoudstaken op de DEEBOT uitvoert, schakelt u de robot UIT en haalt de stekker van het OMNI Station uit het stopcontact. Er is een multifunctioneel reinigingsgereedschap meegeleverd voor eenvoudig onderhoud. Wees voorzichtig, dit reinigingsgereedschap heeft scherpe randen.

Opmerking: ECOVACS produceert verschillende vervangingsonderdelen en bevestigingen. Neem contact op met de klantenservice voor meer informatie over vervangingsonderdelen.

Stofbak en filters onderhouden

1



2

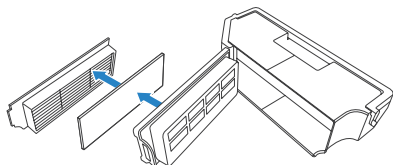

3

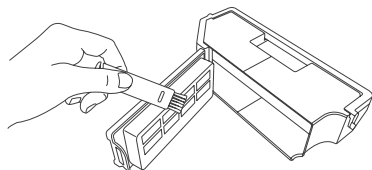

4

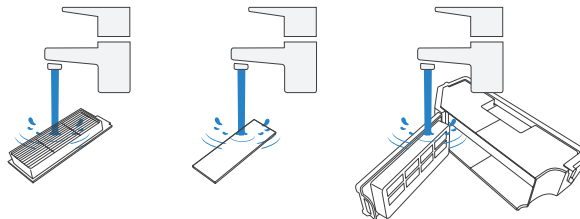

Opmerking:

1. Spoel het filter af met water, zoals hierboven afgebeeld.
2. Gebruik geen vinger of borstel om het hoog-efficiënte filter te reinigen.

5

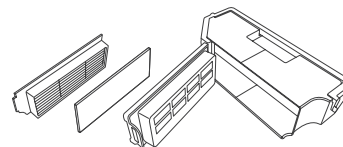

Opmerking:

- Droog het filter volledig vóór gebruik.
Ontdek meer accessoires op ECOVACS HOME App of op <https://www.ecovacs.com/global>.

Onderhoud hoofdborstel en zijborstels

Hoofdborstel

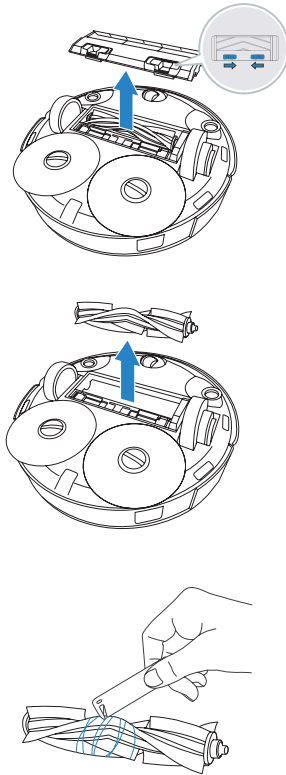

Zijborstels

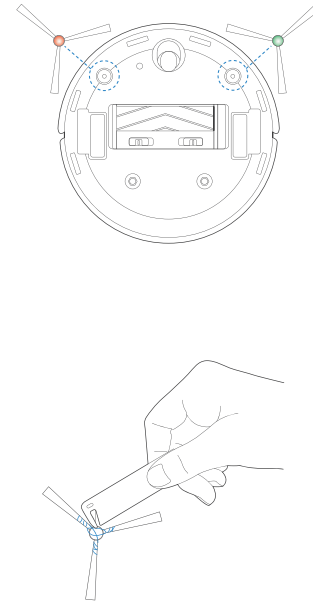

Andere onderdelen onderhouden

Opmerking: Veeg de onderdelen af met een schone, droge doek. Vermijd het gebruik van reinigingsmiddelen of reinigingsmiddelen.

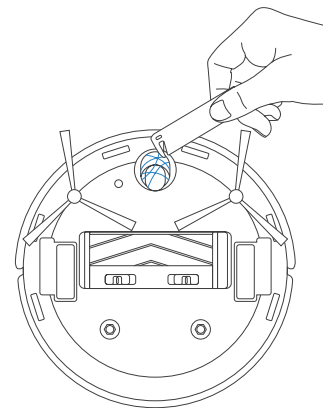
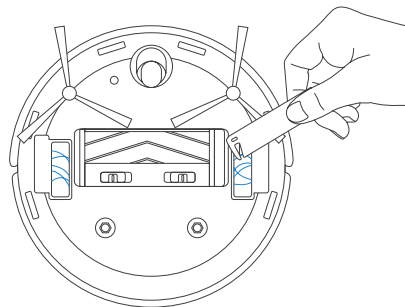
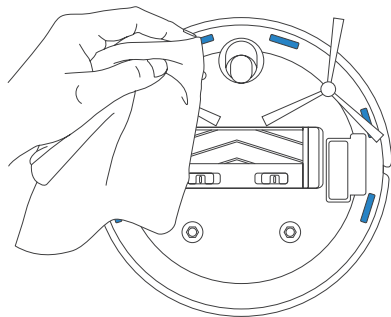
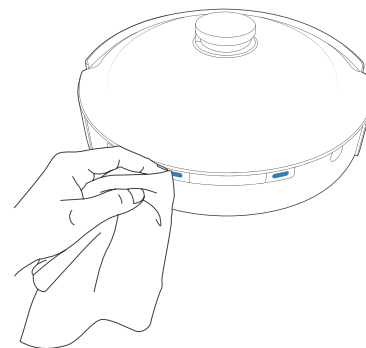
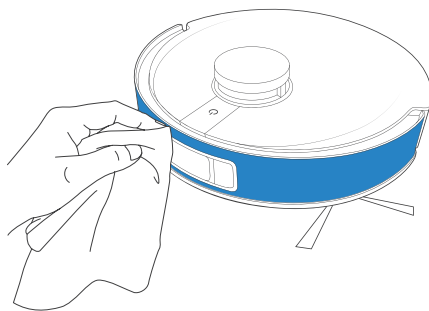
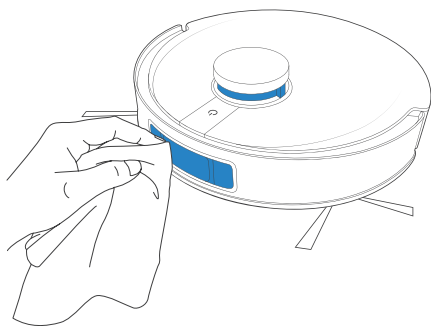

OMNI Station onderhouden

1 Water toevoegen aan wasbak

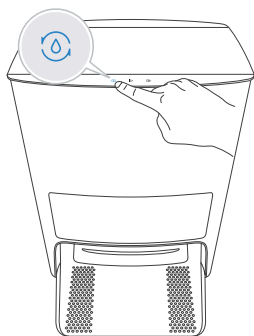

2 Wasbak reinigen

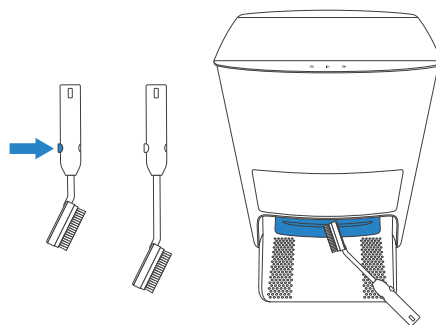

3 Het water uit de wasbak laten lopen

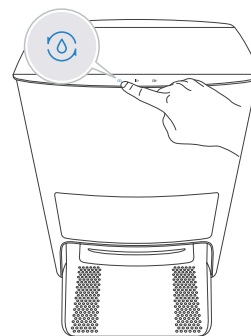

4 Vuilwaterreservoir legen

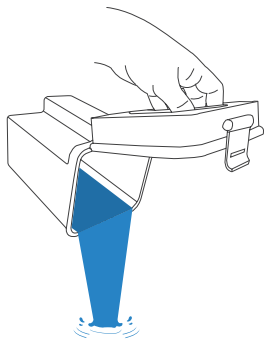

5 Het filter van de schoonwatertank reinigen

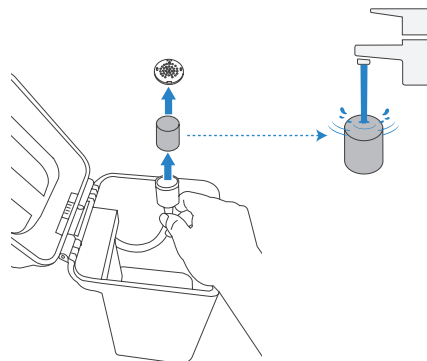

Stofzak onderhouden

Voordat u reinigings- en onderhoudstaken op de DEEBOT uitvoert, schakelt u de robot UIT en haalt de stekker van het OMNI Station uit het stopcontact.

1 Gooi de stofzak weg

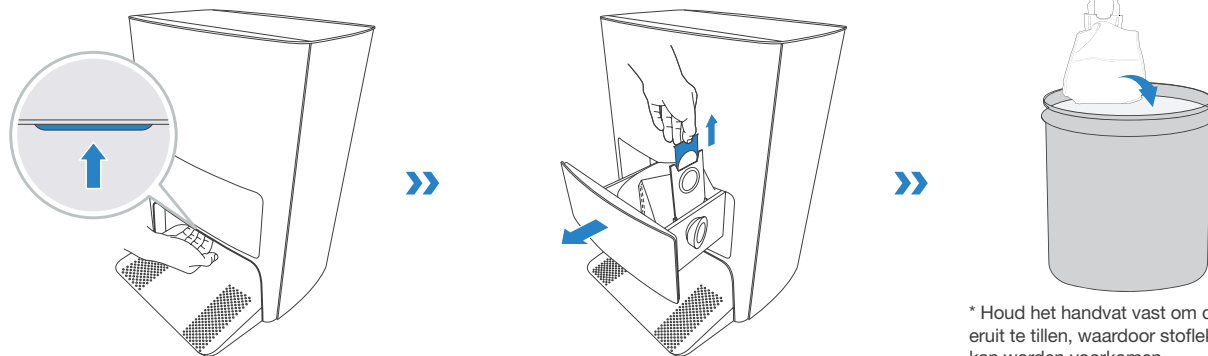

* Houd het handvat vast om de stofzak eruit te tillen, waardoor stoflekage effectief kan worden voorkomen.

2 Reinig de stofvangcabine met een droge doek en plaats een nieuwe stofzak

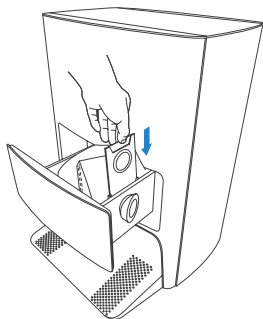

3 De stofvangcabine sluiten

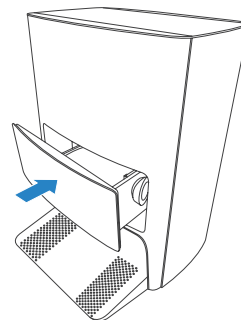

Problemen oplossen



Nr.	Storing	Mogelijke oorzaken	Oplossingen
1	DEEBOT kan geen verbinding maken met de ECOVACS HOME-app.	Onjuiste gebruikersnaam of wachtwoord voor het wifi-thuisnetwerk ingevoerd.	Voer de juiste gebruikersnaam en wachtwoord voor het wifi-thuisnetwerk in.
		De DEEBOT is niet binnen het bereik van het signaal van uw wifi-thuisnetwerk.	Zorg ervoor dat de DEEBOT binnen het bereik van het signaal van uw wifi-thuisnetwerk is.
		DEEBOT staat niet in de configuratiestatus.	Zorg ervoor dat DEEBOT is aangesloten op de stroomvoorziening en is ingeschakeld. Open het deksel en druk op de RESET-knop. DEEBOT gaat naar de configuratiestatus wanneer u een gesproken melding hoort.
		Onjuiste app geïnstalleerd.	Download en installeer de ECOVACS HOME-app.
		U heeft geen 2,4 GHz of 2,4/5 GHz gemengd netwerk.	DEEBOT ondersteunt het 5G-netwerk niet. Gebruik een 2,4 GHz of 2,4/5 GHz gemengd netwerk.
2	De plattegrond is niet meer actueel.	De DEEBOT kan verdwalen als u hem verplaatst tijdens het reinigen.	Verplaats DEEBOT naar de voorkant van het station om de kaart weer bruikbaar te maken. Zoek de herstelde kaart in Kaartmanagement en tik op 'Deze kaart gebruiken' waarna hij verschijnt. Als dit probleem aanhoudt nadat u de bovenstaande oplossingen hebt geprobeerd, start u de mapping, ofwel het opbouwen van de plattegrond, opnieuw.
3	Kan geen meubelkaart maken op app.	De DEEBOT begint niet vanaf het Station met reinigen.	De DEEBOT bij het station beginnen met reinigen.
		Wanneer de DEEBOT tijdens het reinigen wordt verplaatst, kan hij de weg kwijtraken.	Verplaats de DEEBOT niet tijdens het reinigen, voor zover mogelijk.
		AUTO-reiniging is niet voltooid.	Zorg ervoor dat DEEBOT na het schoonmaken automatisch terugkeert naar het station.
4	De zijborstels van de DEEBOT vallen eruit tijdens het gebruik.	De zijborstels zijn niet correct geïnstalleerd.	Zorg ervoor dat de zijborstels op hun plaats klikken bij het installeren.

Nr.	Storing	Mogelijke oorzaken	Oplossingen
5	Geen signaal gevonden. Kan niet terugkeren naar het station.	Het station is onjuist geplaatst.	Plaats het station correct volgens de instructies in de sectie [DEEBOT opladen] .
		Het station is ontladen of werd met de hand verplaatst.	Controleer of het basisstation is aangesloten op de stroomvoorziening. Verplaats het Station niet handmatig.
		De DEEBOT begint niet vanaf het Station met reinigen.	Het wordt aanbevolen dat DEEBOT vanaf het station begint met reinigen.
		De oplaadroute is geblokkeerd. De deur van de kamer waar het station staat is bijvoorbeeld gesloten.	Houd de oplaadroute vrij.
6	De DEEBOT keert terug naar het Station voordat het reinigen is voltooid.	De kamer is zo groot dat DEEBOT terug moet keren om op te laden.	Schakel Continue reiniging in. Volg de instructies van de app voor meer informatie.
		De DEEBOT is niet in staat om bepaalde gebieden te bereiken die geblokkeerd zijn door meubels of barrières.	Ruim het te reinigen gebied op door meubilair en kleine voorwerpen op de juiste plaats te leggen.
7	DEEBOT kan niet opladen.	De DEEBOT is niet ingeschakeld.	Schakel de DEEBOT IN.
		De oplaadcontacten van DEEBOT raken de stationcontacten niet aan.	Zorg ervoor dat de oplaadcontacten van de robot zijn aangesloten op de station-pennen en dat de knop AUTO-modus knippert. Controleer of de oplaadcontacten van DEEBOT en van het station vuil zijn. Reinig deze onderdelen volgens de instructies in de sectie [Onderhoud] .
		Het Station is niet aangesloten op de stroomvoorziening.	Zorg ervoor dat het Station is aangesloten op de stroomvoorziening.
		De accu wordt overladen als DEEBOT lange tijd niet wordt gebruikt.	Het wordt aanbevolen om DEEBOT regelmatig te gebruiken. Als de batterij niet kan worden opgeladen omdat deze lange tijd niet is gebruikt, neem dan contact op met de klantenservice voor hulp.
8	DEEBOT maakt veel lawaai tijdens het reinigen.	Zijborstels en hoofdborstel zitten ergens in vast. Stofbak en filter zijn verstopt.	Het wordt aanbevolen om de zijborstels, hoofdborstel, stofbak, filter, enz. regelmatig te reinigen.
		DEEBOT staat in de Max-modus.	Schakel over naar de standaardmodus.
9	De DEEBOT loopt vast tijdens het reinigen en stopt.	De DEEBOT raakt verstrikt in iets op de vloer (elektrische kabels, gordijnen, tapijtranden, enz.).	De DEEBOT zal verschillende manieren proberen om zichzelf vrij te maken. Als dit niet lukt, verwijdert u de obstakels handmatig en start u opnieuw op.
		De DEEBOT kan vastzitten onder meubels met een ingang van vergelijkbare hoogte.	Plaats een fysieke barrière of stel een virtuele grens op de ECOVACS HOME-app in.

Nr.	Storing	Mogelijke oorzaken	Oplossingen
10	Tijdens het reinigen lijkt DEEBOT in de war te zijn met de route, hij loopt verkeerd, herhaalt reiniging of doet dat in een klein gebied, enzovoort. (Als er een groot gebied is dat nog niet is geveegd, zal DEEBOT dit zelf corrigeren. Soms zal DEEBOT opnieuw een schoongemaakte ruimte inrijden om een onvoltooid gebied te vinden.)	Objecten zoals draden en sloffen die op de grond liggen, hebben invloed op de normale werking van DEEBOT.	Zorg dat verspreide draden, sloffen en andere voorwerpen op de grond zijn opgeruimd voordat u DEEBOT opstart. Zorg dat er zo weinig mogelijk voorwerpen verspreid over de grond liggen. Als een gebied wordt overgeslagen, zal DEEBOT dit zelf corrigeren. U dient niet zelf tussenbeide te komen (zoals het verplaatsen van DEEBOT of het blokkeren van de route).
		Het kan zijn dat de aandrijfwielen op de grond slippen wanneer DEEBOT trappen, drempels en dergelijke hindernissen neemt, waardoor zijn oordeel over de omgeving in het hele huis wordt beïnvloed.	Het wordt aanbevolen om de deur van dit gebied te sluiten en het apart te reinigen. Na het reinigen keert DEEBOT terug naar de startlocatie. U kunt het gerust op deze manier gebruiken.
		Werken op net gepolijste of met was behandelde vloeren of gladde tegels kan resulteren in minder wrijving tussen de aandrijfwielen en de vloer.	Wacht tot de wax droog is voordat u reinigt.
		Vanwege verschillende huiselijke omgevingen kunnen sommige gebieden niet worden gereinigd.	Breng de omgeving in orde om ervoor te zorgen dat DEEBOT er kan rijden zodat reiniging mogelijk wordt.
		De TrueMapping-afstandssensor is vuil of geblokkeerd door vreemde voorwerpen.	Veeg de TrueMapping-afstandssensor af met een schone, zachte doek of verwijder vreemde voorwerpen.
11	Video Manager kan niet openen of heeft geen scherm.	Wifi-verbinding mislukt.	Controleer de wifi-verbindingstatus. DEEBOT moet zich in een gebied met een goed wifi-signaal bevinden om de Video Manager te kunnen gebruiken.
		Video Manager is niet geautoriseerd.	Controleer uw toestemming in het Privacybeleid voordat u de robot gebruikt.
		Vanwege de netwerktraagheid is het mogelijk dat u de Video Manager tijdelijk niet kunt openen.	Probeer het later opnieuw.
		De lens van de AIVI visuele detectiesensor is vuil.	Verwijder de afscherming.
12	Vertraging van de afstandsbediening.	Het wifi-signaal is slecht, waardoor het laden van de video langzaam verloopt.	Gebruik DEEBOT in gebieden met goede wifi-signalen.

Nr.	Storing	Mogelijke oorzaken	Oplossingen
13	De AIVI visuele detectiesensor kan objecten niet herkennen.	Het reinigingsgebied is niet goed verlicht.	Slimme herkenning vereist voldoende verlichting. Zorg ervoor dat de te reinigen gebieden goed verlicht zijn.
		De lens van de AIVI visuele detectiesensor is vuil of geblokkeerd.	Reinig de lens met een schone, zachte doek en zorg ervoor dat de sensor niet geblokkeerd is. Vermijd het gebruik van reinigingsmiddelen of -sprays tijdens het bedrijf.
14	Na terugkeer naar het station maakt DEEBOT de stofbak niet leeg.	De stofverzamelingscabine is niet gesloten.	Sluit de stofverzamelingscabine.
		Stofzak is niet geïnstalleerd in het station.	Installeer de stofzak en sluit de stofverzamelingscabine.
		Het handmatig terugplaatsen van DEEBOT naar het station wil nog niet zeggen dat de functie "Auto-Empty" daarmee geactiveerd wordt.	Het wordt aanbevolen om DEEBOT zelf terug te laten keren naar het station. Verplaats hem niet handmatig.
		DEEBOT keert automatisch terug naar het station in de modus Video Manager.	DEEBOT voert geen reinigingstaak uit en leegt de stofbak in de modus Video Manager. Dit is normaal, maakt u zich geen zorgen.
		In de Niet storen-modus zal DEEBOT de stofbak niet legen na terugkeer in het station.	Annuleer de modus Niet storen in de ECOVACS HOME-app of start het ledigen van de stofbak handmatig.
		Het station detecteert een afname in efficiëntie in het ledigen.	Vervang de stofzak volgens het hoofdstuk [Onderhoud] en sluit de stofverzamelingscabine. Als de stofzak niet vol is wanneer de ECOVACS HOME-app daarom vraagt, kunt u hem weer terugzetten.
		Als de bovenstaande mogelijke oorzaken zijn uitgesloten, kunnen er problemen zijn met de onderdelen van het station.	Neem contact op met de klantenservice voor hulp.
15	Kan de stofbak niet legen.	Het station detecteert een afname in efficiëntie in het ledigen.	Vervang de stofzak volgens het hoofdstuk [Onderhoud] en sluit de stofverzamelingscabine. Als de stofzak niet vol is wanneer de app daarom vraagt, kunt u hem weer terugzetten.
		De uitgang van de stofbak wordt door iets geblokkeerd.	Verwijder de stofbak en verwijder de vreemde voorwerpen van de uitgang.

Nr.	Storing	Mogelijke oorzaken	Oplossingen
16	De binnenkant van de stofopvangcabine is vuil.	Fijne deeltjes worden via de stofzak in de binnenkant van de stofverzamelingscabine geabsorbeerd.	Reinig de binnenkant van de stofverzamelingscabine.
		De stofzak is kapot.	Controleer de stofzak. Vervang deze.
17	Aslekkage treedt op tijdens het werken.	De uitgang van de stofbak wordt door iets geblokkeerd.	Verwijder de stofbak en verwijder de vreemde voorwerpen van de uitgang.
18	Dweilpadplaat kan niet draaien.	De plaat van de dweilpad wordt geblokkeerd door vreemde voorwerpen.	Haal de vreemde voorwerpen weg.
19	DEEBOT reageert niet op de commando's van het Station.	DEEBOT ligt te ver van het Station.	Als de afstand te groot is, kan de ECOVACS HOME-app ook worden gebruikt om DEEBOT te bedienen.
		DEEBOT en het Station zijn niet gekoppeld.	Haal de stekker van het Station uit het stopcontact en wacht 10 seconden voordat deze weer wordt aangesloten. Schakel de robot uit en vervolgens weer in. Duw de robot handmatig naar het station en zorg ervoor dat de oplaadcontacten correct zijn aangesloten. Vervolgens begint DEEBOT met opladen en zal een stem melden dat de koppeling is geslaagd.
20	Kan kinderslot niet inschakelen.	Communicatieonderbreking tussen het station en DEEBOT (bijvoorbeeld: grote afstand of veel scheidingswanden)	Verplaats DEEBOT in de buurt van het station om een soepele communicatie te garanderen en schakel dan het kinderslot in.
21	Aandrijfwielen zijn geblokkeerd.	Aandrijfwielen worden geblokkeerd door vreemde voorwerpen.	Draai en druk op de aandrijfwielen om te controleren of er vreemde voorwerpen in zijn gewikkeld of vastzitten. Als er een vreemd voorwerp is, reinig het dan op tijd. Neem contact op met de klantenservice voor hulp als dit probleem zich blijft voordoen.

Nr.	Storing	Mogelijke oorzaken	Oplossingen
22	Wanneer de wasbak vol met water is en geen water kan worden uitgezogen, meldt de stem dat deze vol is.	De vuilwatertank is niet goed geïnstalleerd.	Tik op de vuilwatertank om te controleren of deze goed is geïnstalleerd.
		De afdichtpluggen in het vuilwaterreservoir zitten niet goed.	Controleer of de afdichtpluggen goed zitten.
		Het station kan het water niet als gebruikelijk afvoeren.	Tik tweemaal op  om te zien of het station het water goed kan aanzuigen. Als het probleem zich voordoet tijdens het reinigingsproces van de dweilpads, houdt u  ingedrukt om de taak te voltooien en tikt u vervolgens tweemaal op  om te zien of het station het water goed kan opzuigen. Als het water met succes wordt opgezogen, veegt u de wateroverloopsensor van de wasbak droog. Als het station er niet in slaagt het water op te zuigen, controleer dan of er tussen de vuilwatertank en het station vreemde voorwerpen zitten en reinig het.
		De zuigpoort van de wasbak zit verstopt met een vreemd voorwerp.	Zorg ervoor dat er geen vreemd voorwerp in de zuigpoort van de reinigingsspoelbak zit.
		De spraakmelding gaat door na het proberen van de bovenstaande oplossingen.	Haal de stekker van het station los en sluit het opnieuw aan. Als dit probleem zich blijft voordoen, neem dan contact op met de klantenservice voor hulp.

Technische specificaties

Model	DEX11
Nominale ingang	20V \equiv 2A
OMNI Station Model	CH2103
Nominale ingang	220-240 V \sim 50-60 Hz 0,3 A
Nominale uitgang	20V \equiv 2A
Frequentiebanden	2400-2483,5 MHz
Stand-by-voeding via netwerk	Minder dan 2,00 W

Het uitgangsvermogen van de wifi-module is minder dan 100 mW.

Opmerking: Technische en ontwerpsspecificaties kunnen worden gewijzigd voor continue productverbetering.

Ontdek meer accessoires op <https://www.ecovacs.com/global>.

Ecovacs Robotics Co., Ltd.

No.518 Songwei Road, Wusongjiang Industry Park, Guoxiang Street,
Wuzhong District, Suzhou, Jiangsu, China.