

平面印刷品基本技术要求			
科沃斯机器人股份有限公司			
物料名称	法拉第 - 欧洲水箱版中配 - 简易说明书 -MP	尺 寸	145*210mm
型 号	ZJ2425	印刷颜色	单色 K
物料编码	451-2425-0111	装订方式	胶装
版 次	A	阶 段	A
材 质	封面 157 哑粉纸 + 内页 80g 双胶纸	页 数	120p
变更记录:			
		设计	审核
			批准



DEEBOT **150** OMNI
Instruction Manual

Instruction Manual	EN	 P03
Bedienungsanleitung	DE	 P16
Manuel d'instructions	FR	 P29
Manuale d'istruzioni	IT	 P42
Bruksanvisning	SE	 P55
Bruksanvisning	NO	 P68
Brugsanvisning	DK	 P81
Käyttöopas	FI	 P94
Kullanım Kılavuzu	TR	 P107

For the Instruction Manual in further languages, visit: <https://www.ecovacs.com>.

Die Bedienungsanleitung in anderen Sprachen findest du unter: <https://www.ecovacs.com>.

Pour obtenir le Manuel d'instruction dans différentes langues, visitez : <https://www.ecovacs.com>.

Per il manuale d'istruzioni in altre lingue, visitare il sito Web: <https://www.ecovacs.com>.

Bruksanvisningen finns på fler språk på: <https://www.ecovacs.com>.

Du finner bruksanvisningen på flere språk på: <https://www.ecovacs.com>.

Du kan finde brugsanvisningen på flere sprog på: <https://www.ecovacs.com>.

Käyttöopas on saatavilla muilla kielillä osoitteessa <https://www.ecovacs.com>.

Diğer dillerde sunulan Kullanım Kılavuzu için şu adresi ziyaret edin: <https://www.ecovacs.com>.

IMPORTANT SAFETY INSTRUCTIONS

IMPORTANT SAFETY INSTRUCTIONS

When using an electrical Appliance, basic precautions should always be followed, including the following:

READ ALL INSTRUCTIONS BEFORE USING THIS APPLIANCE

SAVE THESE INSTRUCTIONS

1. This Appliance can be used by children aged from 8 years and above and persons with reduced physical, sensory or mental capabilities or lack of experience and knowledge if they have been given supervision or instruction concerning use of the Appliance in a safe way and understand the hazards involved. Children shall not play with the Appliance. Cleaning and user maintenance shall not be made by children without supervision.
2. Clear the area to be cleaned. Remove power cords and small objects from the floor that could entangle the Appliance.
3. Tuck rug fringe under the rug base, and lift items such as curtains and tablecloths off the floor.
4. If there is a drop off in the cleaning area due to a step or stairs, you should operate the Appliance to ensure that it can detect the step without falling over the edge. It may become necessary to place a physical barrier at the edge to keep the unit from falling. Make sure the physical barrier is not a trip hazard.
5. Only use as described in this manual. Only use attachments recommended or sold by the manufacturer.
6. For INDOOR household use ONLY. Do not use the Appliance in outdoor, commercial or industrial environments.
7. Do not use without dust bin and/or filters in place.
8. Turn OFF the Power Switch before removing the Dust Bin.
9. Do not operate the Appliance in an area where there are lit candles or fragile objects.
10. Keep hair, loose clothing, fingers, and all parts of body away from any openings and moving parts.
11. Do not operate the Appliance in a room where an infant or child is sleeping.
12. Do not use Appliance on wet surfaces or

- surfaces with standing water.
13. Do not allow the Appliance to pick up large objects like stones, large pieces of paper or any item that may clog the Appliance.
 14. Do not use Appliance to pick up flammable or combustible materials such as gasoline, printer or copier toner, or use in areas where they may be present.
 15. Do not use Appliance to pick up anything that is burning or smoking, such as cigarettes, matches, hot ashes, or anything that could cause a fire.
 16. Do not put objects into the suction intake. Do not use if the suction intake is blocked. Keep the intake clear of dust, lint, hair, or anything that may reduce air flow.
 17. If the power cord is damaged, it must be replaced by the manufacturer or its service agent in order to avoid a hazard.
 18. Turn OFF the power switch before cleaning or maintaining the Appliance.
 19. The lithium battery type suitable for CH2453B is Max. 8 cells, max. nominal voltage DC 14.4V, rated capacity 4,800mAh. The battery must be removed and discarded according to local laws and regulations before disposal of the Appliance.
 20. Please dispose of used batteries according to local laws and regulations.
 21. Do not incinerate the Appliance even if it is severely damaged. The batteries can explode in a fire.
 22. The Appliance must be used in accordance with the directions in this Instruction Manual. Ecovacs Home Service Robotics cannot be held liable or responsible for any damages or injuries caused by improper use.
 23. The robot contains batteries that are only replaceable by skilled persons. To replace the robot's battery, please contact Customer Service.
 24. Please make sure your power supply source voltage matches the power voltage marked on the OMNI Station.
 25. Use only the original rechargeable battery and OMNI Station provided with the Appliance from the manufacturer. Non-rechargeable batteries are prohibited.
 26. Take care not to damage the power cord. Do not pull on or carry the Appliance or OMNI Station by the power cord, use the power cord as a handle, close a door on the power cord, or pull

- power cord around sharp edges or corners. Do not run Appliance over the power cord. Keep power cord away from hot surfaces.
27. Do not use the OMNI Station if it is damaged. The power supply is not to be repaired and not to be used any longer if it is damaged or defective.
 28. Do not use with a damaged power cord or receptacle. Do not use the Appliance or OMNI Station if it is not working properly, has been dropped, damaged, left outdoors, or come in contact with water. It must be repaired by the manufacturer or its service agent in order to avoid a hazard.
 29. The plug must be removed from the receptacle before cleaning or maintaining the OMNI Station.
 30. Remove the Appliance from the OMNI Station, and turn OFF the power switch to the Appliance before removing the battery for disposal of the Appliance.
 31. When not using the OMNI Station for a long period of time, please unplug it.
 32. If the robot will not be used for a long time, power OFF the robot for storage and unplug the OMNI Station.









33. **WARNING**-Add clean water into the clean tank only.
34. **WARNING:** For the purposes of recharging the battery, only use the detachable supply unit CH2453B provided with the Appliance.

To satisfy RF exposure requirements, a separation distance of 20 cm or more should be maintained between this device and persons during device operation.

To ensure compliance, operations at closer than this distance is not recommended. The antenna used for this transmitter must not be co-located in conjunction with any other antenna or transmitter.

Device Update

Typically, some devices are updated bi-monthly, but not always so specific. Some devices, especially those that went on sale more than three years ago, will only be updated if a critical vulnerability is found and fixed.

	Caution: hot surface
	Short-circuit-proof safety isolating transformer
	Switch mode power supply
	For indoor use only
	Direct current
	Alternating current
	Before charging, read the instructions.
	Polarity of the charging port
	Time-lag miniature fuse-link

The remote surveillance is for the absolute private use of non-public, private owned places for the pure self-protection and single control intended only. Please be aware of the local data protection based legal obligations in case of use. No surveillance of public places, especially with clandestine intent and/or on the part of the employer without justified reasons. Such not justified use is in the risk and responsibility of the user only.

European Union Compliance Statement Information on Disposal for Users of Waste Electrical & Electronic Equipment



This symbol on the product or on its packaging indicates that used electrical and electronic products should not be mixed with unsorted municipal waste. For proper treatment, it is your responsibility to dispose of your waste equipment by arranging to return it to designated collection points. Disposing of this product correctly will help save valuable resources and prevent any potential negative effects on human health and the environment, which could otherwise arise from inappropriate waste handling. To return your used device, please use the return and collection systems or contact the retailer where the product was purchased, which is free of charge, please contact your local authority for further details of your nearest designated collection point. Penalties may be applicable for incorrect disposal of this waste, in accordance with your national legislation.

Information on Disposal for Users of used batteries



This symbol means that batteries and accumulators, at their end-of-life, should not be mixed with unsorted municipal waste. Your participation is an important part of the effort to minimize the impact of batteries and accumulators on the environment and on human health. For proper recycling you can return this product or the batteries or accumulators it contains to your supplier or to a designated collection point, which is free of charge.

Disposing of this product correctly will help save valuable resources and prevent any potential negative effects on human health and the environment, which could otherwise arise from inappropriate waste handling.

Penalties may be applicable for incorrect disposal of this waste, in accordance with your national legislation. there are separate collection systems for used batteries and accumulators.

Please, dispose of batteries and accumulators correctly at your local community waste collection/ recycling center.

Restriction of the use of certain hazardous substances (RoHS) Directive

Ecovacs Home Service Robotics Co., Ltd. hereby declares the whole product including parts (cables, cords, and so on) meets the requirements of RoHS Directive 2011/65/EU and amendment Commission Delegated Directive (EU) 2015/863 on the restriction of the use of certain hazardous substances in electrical and electronic equipment ("RoHS recast" or "RoHS 2.0").

Radio Equipment Directive

Ecovacs Home Service Robotics Co., Ltd. hereby declares that the product listed in this section comply with the essential requirements and other relevant provisions of the Radio Equipment Directive 2014/53/EU.

Europe Authorised Representative:



ECOVACS Europe GmbH
Holzstrasse 2 | D-40221 Düsseldorf | Germany

Ecovacs Home Service Robotics Co., Ltd. hereby declares that the product comply with the essential requirements and other relevant provisions of the RoHS Directive 2011/65/EU and amendment Commission Delegated Directive (EU) 2015/863, the Radio Equipment Directive 2014/53/EU.

The declaration of conformity can be viewed at the following address: <https://www.ecovacs.com/global/compliance>.

Package Contents

1 PACKAGE CONTENTS

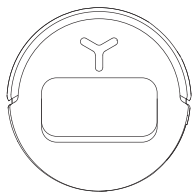

Robot

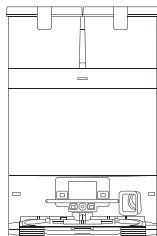

OMNI Station (with Dust Bag)

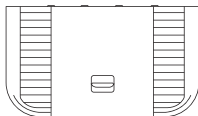

Base

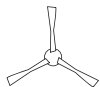

Side Brush

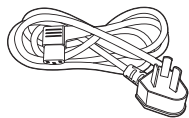

Power Cord



Instruction Manual

Note: Figures and illustrations are for reference only and may differ from actual product appearance. Product design and specifications are subject to changes without notice.

2 PRODUCT DIAGRAM

1. Robot Front View

Button on DEEBOT
 Press: Start/Pause
 Press and hold for 3s: Return to charge

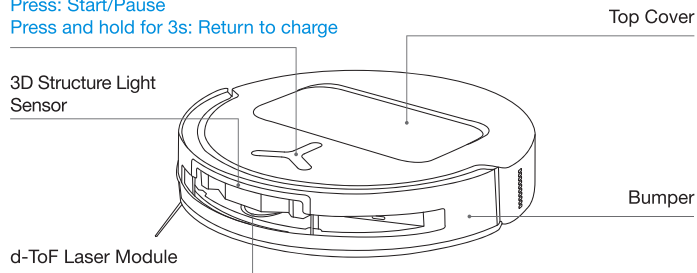

2. Robot Bottom View

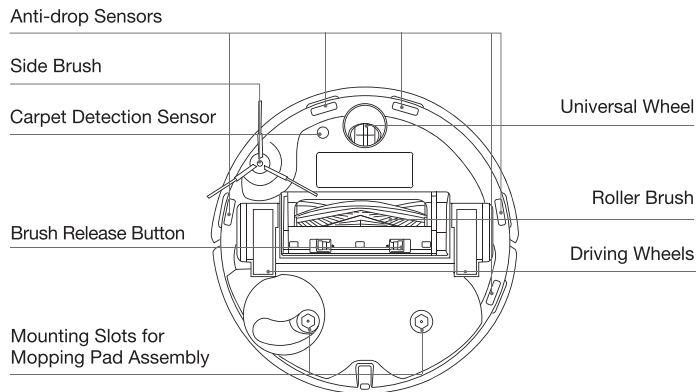

3. Under the Cover

RESET Button

Network Setup: Press the RESET Button and follow the voice prompt to set up the network.

Restore to default settings: Press and hold the RESET button for 5 seconds, and you will hear a prompt sound. After that, the startup music will play, and the robot will be restored to default settings.

Wi-Fi Status Indicator/
RESET Button

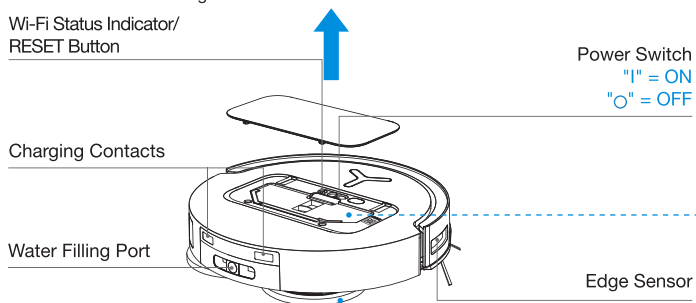

4. Mopping Pad Assembly

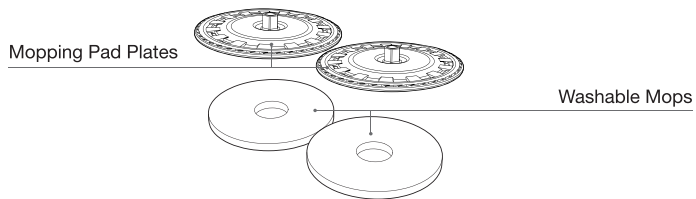

5. Dust Bin

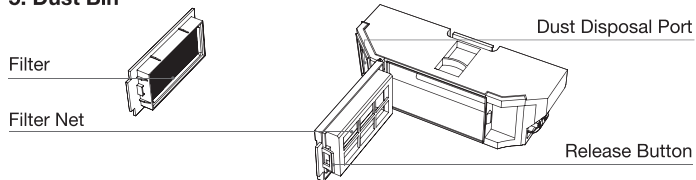

6. Station Front View

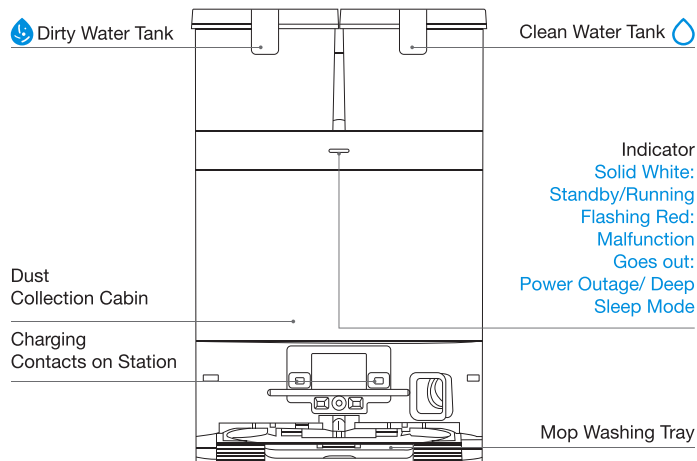

Note:

- If the Indicator flashes red, go to the ECOVACS HOME App for details about the malfunction.
- If the robot cannot charge, wipe the corresponding charging contacts on the OMNI Station with a dry cloth.

7. Dust Bag

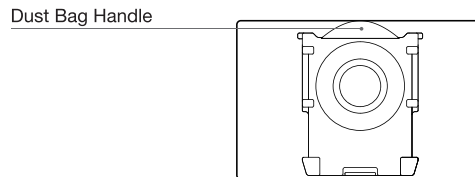

8. Station Back View

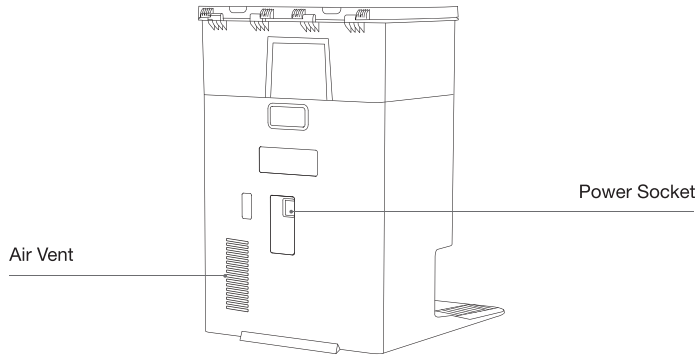

9. Sensors

Product Diagram	Functional Description
d-ToF Laser Module	Laser Ranging is applied to measure the distance between the robot and surrounding objects based on the time difference of reflection, allowing the module to map against the objects around while the robot is moving. The detection range is 10 m.
3D Structure Light Sensor	Infrared Ranging and similar triangles are applied to measure the distance between the surrounding objects and the robot. When the sensor detects an object nearby, the robot will automatically take a turn to avoid bumping into the object. The detection range is 0.4 m.
Anti-drop Sensors	Infrared Ranging is applied by the sensor at the bottom of the robot to measure the height between the bottom of the robot and the ground. When there is a height difference, for example, a height above 55 mm on white-colored ground or a height above 30 mm on black-colored ground, the robot will stop advancing, fulfilling the feature of Anti-drop.
Carpet Detection Sensor	The ultrasound probe can emit ultrasonic waves with a frequency of 300KHZ. The energy of the ultrasonic waves can be absorbed by carpets. If the reflected energy is below the threshold, the robot will recognize the presence of a carpet. According to ECOVACS lab tests, currently, over 50 types of carpets available on the market can be identified.
Anti-collision Sensor	When the transmitted signal is blocked by an object, the signal receiver will not be able to receive it. With this principle, the robot will avoid obstacles when encountering them.
Edge Sensor	With Infrared Ranging, the robot can detect the distance between itself and objects on its right side. When there is a wall or an obstacle on the right side, the robot will perform edge cleaning to avoid missed spots or collisions.
Microphone	Human voices cause vibrations in the diaphragm of the microphone through air. As a result, the microphone utilizes the collection and algorithms of sound models to achieve sound recording and voice control of the robot to complete specific tasks. The effective wake-up distance is 5 m.

NOTES BEFORE CLEANING

1 Before Cleaning

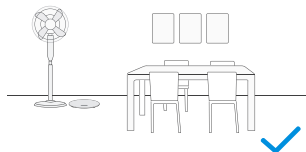

Tidy up the area to be cleaned by putting furniture, such as chairs, in their proper place.



During the first use, make sure each room door is open to help the robot fully explore your home.

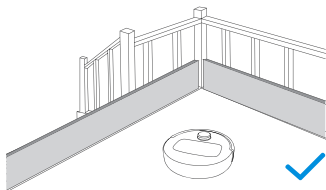

It may be necessary to place a physical barrier at the edge of a drop to prevent the robot from falling over the edge.



Put away objects including cables, cloths, slippers, etc. on the floor to improve the cleaning efficiency.



Tuck the edges of tasseled rugs underneath before cleaning.



Please do not stand in tight spaces such as doorways and hallways, and make sure not to block the robot's path when it's identifying areas.

2 Quick Start

Before using, please remove all protective materials from the robot and OMNI Station.

1. Installation of Robot and Station

The sound of Click indicates proper installation.

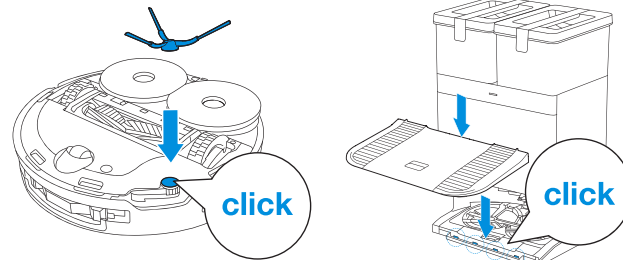

2. Power Cord Connection and Station Placement

Place the Station against a wall on a level, hard ground. Ensure there are no objects within 0.05 m on either side or 0.8 m in front of it.

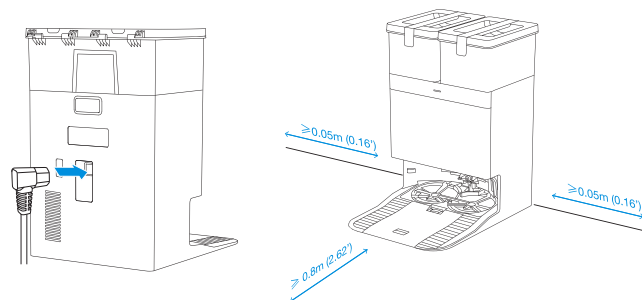

Note:

- If there are reflective objects, such as mirrors, or reflective skirting lines near the Station, cover them from the ground up to the height of 14 cm.
- Do not place the Station under direct sunlight.
- Place the Station in a location with a strong Wi-Fi signal.

3 Fill Clean Water Tank

Take out the Clean Water Tank and fill it up to the max water level. After filling the tank, lock its cover and put it back to the Station.

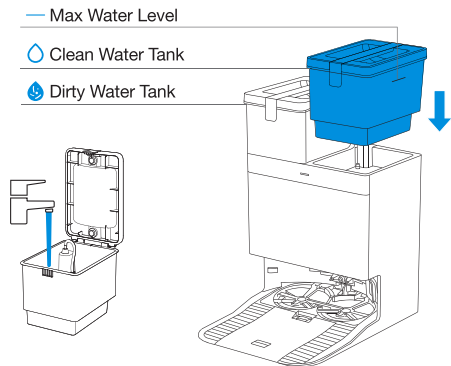

Note:

- Use a clean, dry cloth to wipe off the water on the surface of the tank before putting it in place.
- Please lock the top covers of both water tanks tightly before use.
- Water marks, if any, in the water tanks are from the function test. Please rest assured to use.
- Please use only the official ECOVACS cleaning solution to avoid potential machine malfunctions. To purchase, please visit the ECOVACS HOME App or the ECOVACS official website.

4 Download the ECOVACS HOME App

Download ECOVACS HOME App to enjoy more features.

You may scan the QR Code on the robot to download the App.

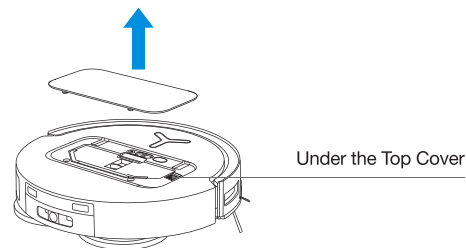

Or search for the ECOVACS HOME in your mobile app store to download the App.



Note: Follow the guide of the App to register, log in, and connect the product with the App.

5 Power on DEEBOT

Turn on the power switch under the robot cover ("I" = ON, "O" = OFF), and place the robot in front of the Station that is connected to power supply.

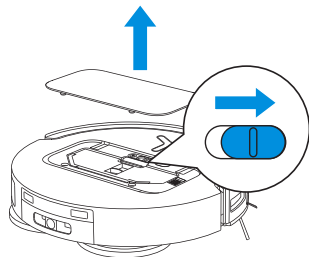

6 Connect DEEBOT with App

Wi-Fi Network Requirements:

- You are using a 2.4GHz or 2.4/5 GHz mixed network.
- Your router supports 802.11b/g/n and IPv4 protocol.
- Do not use a VPN (Virtual Private Network) or Proxy Server.
- Do not use a hidden network.
- WPA and WPA2 using TKIP, PSK, AES/CCMP encryption.
- WEP EAP (Enterprise Authentication Protocol) is not supported.
- Use Wi-Fi channels 1-11 in North America and channels 1-13 outside North America (refer to local regulatory agency).
- If you are using a network extender/repeater, the network name (SSID) and password are the same as that of your primary network.
- Please enable the WPA2 on your router.

Wi-Fi Indicator Light

	Quick Flashing White	Connecting
	Slow Flashing White	Disconnected from Wi-Fi
	Solid White	Connected to Wi-Fi

Please note that to access smart features such as remote startup, voice interaction, 2D/3D map display and control settings, and personalized cleaning (features may vary depending on the product), you'll need to download and use the ECOVACS HOME App, which receives constant updates. You must agree to our Privacy Policy and User Agreement before we can process some of your basic and necessary information and enable you to operate the product via the ECOVACS HOME App. Without your agreement, some of the aforementioned smart features cannot be accessed through the ECOVACS HOME App. Nevertheless, you can still use the product's basic functions for manual operation.

7 Charge DEEBOT

Use the ECOVACS HOME App or Voice Control to recall the robot, or press and hold the Button on DEEBOT  for 3 seconds, to allow the robot to dock for charging.

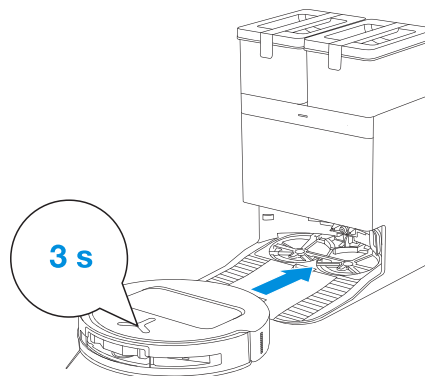

Note:

- The robot cannot be charged when the power is turned off.
- When the robot is not working, it is recommended to keep it powered ON and charging.
- It is recommended that the robot start cleaning from the Station. Do not move the Station while cleaning.

8 Operate DEEBOT

1. Start Mapping

When creating a map for the first time, please follow the robot to help resolve some minor issues.

For instance, if the robot gets stuck in a narrow space under furniture, you may refer to the following solutions:

- ① Raise the furniture to create a passage for the robot if feasible.
- ② Cover the bottom of the furniture to prevent the robot from trying to enter.
- ③ Set up Virtual Boundary in the App to prevent the robot from entering.

2. Start Cleaning

- The robot's water tank is automatically refilled through the Station. Manual refilling is not needed.
- When mopping, the robot will recognize floor types and is able to lift mops automatically when encountering carpets. Please do not use the robot on shaggy rugs or carpets with fibres longer than 10 mm. It is recommended to fold up the shaggy rugs with fibres longer than 10 mm during the cleaning process, or set the shaggy carpeted area as a No-Entry Zone by setting Virtual Boundary in the ECOVACS HOME App.

Before cleaning for the first time, please make sure the robot is in the Station and fully charged. Tap  on the robot to start. You can also use the ECOVACS HOME App or Voice Control to start.

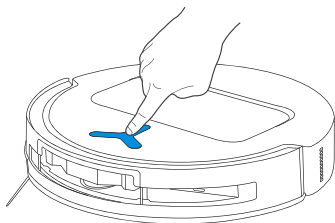

Note:

- Do not frequently remove washable mopping pads.
- Do not use a rag or any other object to scratch the Mopping Pad Plates.
- When the ECOVACS HOME App prompts that the mops need to be replaced, please replace them in time. Explore more accessories on ECOVACS HOME App or at <https://www.ecovacs.com>.

3. Pause

Tap  on the robot to pause it while it is working. You can also use the ECOVACS HOME App or Voice Control to pause the robot.

4. Wake up

After pausing for a while, all indicator lights on the robot will go out. To wake up the robot, press .

5. Return to Station

Use the ECOVACS HOME App or Voice Control to recall the robot, or press and hold the Button on DEEBOT  for 3 seconds, to allow the robot to dock for charging.

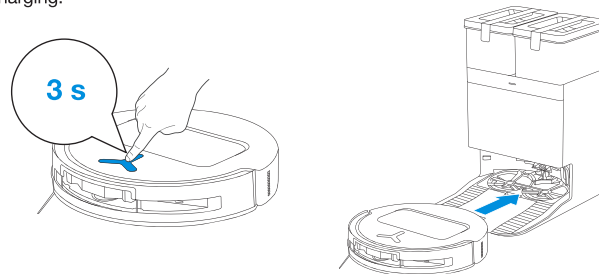

6. Deep Sleep Mode

The robot will enter deep sleep mode to protect the battery if it stays outside the Station for about 5 h. Please switch OFF and ON to wake up the robot.

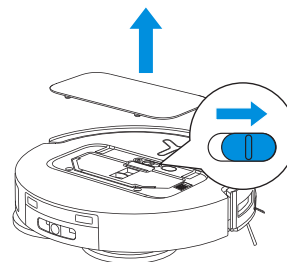

TECHNICAL SPECIFICATIONS

Model	DDX57		
Rated Input	20V === 2A	Charging Time	about 4.5h
Station Model	CH2453B		
Rated Input	220-240V ~ 50-60Hz	Rated Output	20V === 2A
Rated Input Current(Charging)	0.5A	Power(Emptying)	650W
Power(Hot Water Washing Mop)	1650W		
Networked Standby Power	Less than 2.00W		

Output power of the wireless module is less than 100mW.

Note: Technical and design specifications may be changed for continuous product improvement.

Explore more accessories at <https://www.ecovacs.com>.

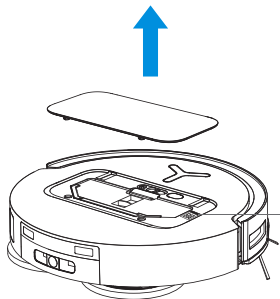

Please use the mobile camera to scan the QR code and obtain the user guide.

WICHTIGE SICHERHEITSHINWEISE

WICHTIGE SICHERHEITSHINWEISE

Beim Einsatz eines Elektrogeräts sollten die folgenden Grundregeln beachtet werden:

BEACHTEN SIE ALLE ANWEISUNGEN VOR DEM GEBRAUCH DIESES GERÄTS BEWAHREN SIE DIESE ANWEISUNGEN AUF

1. Dieses Gerät kann von Kindern ab 8 Jahren und Personen mit eingeschränkten körperlichen, sensorischen oder geistigen Fähigkeiten oder fehlender Erfahrung und Kenntnis benutzt werden, wenn sie in den sicheren Gebrauch eingewiesen sind oder beaufsichtigt werden und die innewohnenden Gefahren verstehen. Kinder dürfen nicht mit dem Gerät spielen. Wartung und Reinigung dürfen Kinder nicht ohne Aufsicht durchführen.
2. Räumen Sie den Reinigungsbereich frei. Entfernen Sie Stromkabel und kleine Gegenstände vom Boden, in denen sich das Gerät verfangen könnte.
3. Falten Sie Teppichfransen unter den Teppich und heben Sie auf den Boden hängende Vorhänge und Tischdecken hoch.
4. Wenn der Reinigungsbereich aufgrund einer Stufe oder Treppe abfällt, sollten Sie das Gerät so bedienen, dass es den Höhenwechsel erkennen kann, ohne über die Kante zu fallen. Unter Umständen kann eine Schranke vor diesem Bereich einen Absturz des Geräts verhindern. Achten Sie dabei auf eine stolperfreie Absperrung.
5. Verwenden Sie das Gerät nur gemäß den Betriebsanleitungen. Nur vom Hersteller empfohlenes oder verkauftes Zubehör verwenden.
6. NUR für den Hausgebrauch im INNENBEREICH. Gerät nicht im Außenbereich oder in gewerblichen oder industriellen Umgebungen verwenden.
7. Nicht ohne Staubbehälter und/oder Filter verwenden.
8. Netzschalter vor Entfernen des Staubbehälters ausschalten.
9. Gerät nicht in einer Umgebung betreiben, in der sich brennende Kerzen oder zerbrechliche Gegenstände befinden.
10. Haare, lose Kleidung, Finger und alle Körperteile von Öffnungen und beweglichen Teilen fernhalten.

11. Gerät nicht in einem Raum betreiben, in dem ein Säugling oder Kind schläft.
12. Gerät nicht auf nassen oder Flächen mit stehendem Wasser betreiben.
13. Das Gerät darf keine großen Gegenstände wie Steinen, Papierfetzen ö. ä. aufsaugen, die es verstopfen könnten.
14. Das Gerät darf keine entflammbaren oder brennbaren Stoffe wie Benzin, Drucker- oder Kopierertoner aufsaugen. Betreiben Sie es nicht in Bereichen, in denen diese Stoffe vorhanden sein könnten.
15. Mit dem Gerät keine brennenden oder rauchenden Gegenstände wie Zigaretten, Streichhölzer, heiße Asche usw. aufnehmen.
16. Keine Gegenstände in die Saugöffnung stecken. Nicht betreiben, wenn die Saugöffnung blockiert ist. Einlass frei von Staub, Flusen, Haaren oder allem, was den Luftstrom beeinträchtigen könnte, halten.
17. Bei Beschädigung des Netzkabels sollte es aus Sicherheitsgründen vom Hersteller oder seinem Kundendienst ausgetauscht werden.
18. Vor Reinigung oder Wartung Netzschalter ausschalten.
19. Der geeignete Lithium-Akku-Typ für den CH2453B ist ein Block mit bis zu 8 Zellen, max. Nennspannung DC 14,4 V, Nennkapazität 4.800 mAh. Der Akku sollte vor der Entsorgung des Geräts gemäß den Vorschriften entnommen werden.
20. Bitte entsorgen Sie verbrauchte Akkus vorschriftsgemäß.
21. Verbrennen Sie das Gerät nicht, auch wenn es schwer beschädigt ist. Die Akkus können bei einem Brand explodieren.
22. Das Gerät muss entsprechend den Anweisungen in dieser Betriebsanleitung verwendet werden. Ecovacs Home Service Robotics übernimmt keine Haftung oder Verantwortung bei Schäden oder Verletzungen aufgrund von unsachgemäßem Gebrauch.
23. Der Roboter enthält Akkus, die nur von Fachkräften ausgetauscht werden können. Zum Austausch des Roboterakkus wenden Sie sich an den Kundendienst.
24. Die Netzspannung muss der Spannung der OMNI-Station entsprechen.
25. Verwenden Sie nur den Originalakku und die OMNI-Station, die vom Hersteller mit dem Gerät geliefert wurden. Der Betrieb mit Batterien ist untersagt.
26. Achten Sie darauf, das Netzkabel nicht zu beschädigen. Gerät und OMNI-Station nicht am

- Netzkabel ziehen oder tragen. Verwenden Sie das Netzkabel nicht als Griff, klemmen Sie es nicht unter einer Tür ein und ziehen Sie es nicht um scharfe Kanten oder Ecken. Fahren Sie mit dem Gerät nicht über das Netzkabel. Halten Sie das Netzkabel von heißen Oberflächen fern.
27. Verwenden Sie die OMNI-Station nicht, wenn sie beschädigt ist. Bei Beschädigung oder Defekt darf das Netzteil nicht repariert und nicht weiter verwendet werden.
 28. Nicht mit beschädigtem Netzkabel oder Sockel verwenden. Gerät und OMNI-Station nicht betreiben, wenn sie nicht korrekt funktionieren, fallen gelassen oder beschädigt wurden, im Freien standen oder mit Wasser in Berührung kamen. Das Gerät darf nur durch den Hersteller oder seinen Kundendienst repariert werden.
 29. Vor Reinigung oder Wartung der OMNI-Station muss der Stecker aus der Steckdose gezogen werden.
 30. Nehmen Sie das Gerät aus der OMNI-Station und schalten Sie den Netzschalter aus, bevor Sie den Akku entfernen und das Gerät entsorgen.
 31. Wenn Sie die OMNI-Station längere Zeit nicht verwenden, ziehen Sie bitte den Stecker.
 32. Wenn der Roboter längere Zeit nicht benutzt

- wird, schalten Sie ihn zur Lagerung aus und ziehen Sie den Netzstecker der OMNI-Station.
33. **WARNUNG:** Geben Sie sauberes Wasser nur in den sauberen Tank.
 34. **WARNUNG:** Verwenden Sie zum Aufladen des Akkus nur das mitgelieferte, abnehmbare Netzteil (CH2453B).

Gemäß den Vorschriften zur HF-Belastung sollte bei laufendem Gerät ein Mindestabstand von 20 cm zu Personen eingehalten werden.

Zur Einhaltung der Vorschriften ist der Betrieb in geringerer Distanz nicht ratsam. Die Sendeantenne darf nicht mit einer anderen Antenne oder einem anderen Sender in Kontakt gelangen.

Geräteaktualisierung

Normalerweise werden einige Geräte alle zwei Monate aktualisiert, dies ist jedoch nicht immer der Fall.

Einige Geräte, insbesondere solche, die vor mehr als drei Jahren auf den Markt kamen, werden nur aktualisiert, wenn eine kritische Sicherheitslücke gefunden und behoben wird.

	Achtung: heiße Oberfläche
	Kurzschlussfester Sicherheitstrafo
	Schaltnetzteil
	Nur für den Innenbereich
	Gleichstrom
	Wechselstrom
	Lesen Sie vor dem Aufladen die Anleitung.
	Polarität des Ladeports
	Zeitgesteuerte Miniaturesicherung

Die Fernüberwachung darf nur zum reinen Selbstschutz und zur Einzelkontrolle von nicht-öffentlichen, in Privatbesitz befindlichen Orten eingesetzt werden. Bitte beachten Sie bei Betrieb die geltenden datenschutzrechtlichen Bestimmungen. Keine Überwachung öffentlicher Orte, insbesondere nicht mit heimlicher Absicht und/oder seitens des Arbeitgebers ohne berechtigten Grund. Eine solche nicht gerechtfertigte Verwendung erfolgt ausschließlich auf Risiko und Verantwortung des Betreibers.

EU-Konformitätserklärung

Benutzerinformationen zur Entsorgung von Elektro- und Elektronikaltgeräteabfall



Dieses Symbol auf dem Produkt oder seiner Verpackung weist darauf hin, dass gebrauchte Elektro- und Elektronikprodukte nicht mit unsortiertem Hausmüll vermischt werden dürfen. Für eine ordnungsgemäße Behandlung liegt es in Ihrer Verantwortung, Ihre Abfallgeräte zu entsorgen, indem Sie sie an die dafür vorgesehenen Sammelstellen zurücksenden. Die korrekte Entsorgung dieses Produkts trägt dazu bei, wertvolle Ressourcen zu sparen und mögliche negative Auswirkungen auf die menschliche Gesundheit und die Umwelt zu vermeiden, die andernfalls durch unsachgemäße Abfallbehandlung entstehen könnten. Zur Rückgabe Ihres gebrauchten Gerätes nutzen Sie bitte die Rückgabe- und Sammelsysteme (weitere Informationen dazu bei Ihren Behörden vor Ort), oder wenden Sie sich an den Händler, bei dem Sie das Produkt gekauft haben. Die Rückgabe ist kostenlos. Für die falsche Entsorgung dieser Abfälle können gemäß Ihren nationalen Rechtsvorschriften Strafen verhängt werden.

Informationen zur Entsorgung von Altbatterien



Dieses Symbol bedeutet, dass Batterien und Akkumulatoren am Ende ihrer Lebensdauer nicht mit unsortiertem Hausmüll vermischt werden dürfen. Ihre Teilnahme ist ein wichtiger Teil der Bemühungen, die Auswirkungen von Batterien und Akkumulatoren auf die Umwelt und die menschliche Gesundheit zu minimieren. Für ein ordnungsgemäßes Recycling können Sie dieses Produkt oder die darin enthaltenen Batterien oder Akkus an Ihren Lieferanten oder an eine dafür vorgesehene Sammelstelle zurücksenden, die kostenlos ist. Die korrekte Entsorgung dieses Produkts trägt dazu bei, wertvolle Ressourcen zu sparen und mögliche negative Auswirkungen auf die menschliche Gesundheit und die Umwelt zu vermeiden, die andernfalls durch unsachgemäße Abfallbehandlung entstehen könnten. Für die falsche Entsorgung dieser Abfälle können vorschriftsgemäße Strafen verhängt werden. Es gibt separate Sammelsysteme für gebrauchte Batterien und Akkus. Bitte entsorgen Sie Batterien und Akkus ordnungsgemäß in Ihrem örtlichen Abfallsammel/Recyclingzentrum.

Richtlinie zur Beschränkung der Verwendung bestimmter gefährlicher Stoffe (RoHS)

Ecovacs Home Service Robotics Co., Ltd. erklärt hiermit, dass das gesamte Produkt einschließlich der Teile (Kabel, Schnüre usw.) die Anforderungen der RoHS-Richtlinie 2011/65/EU und der Änderung der Delegierten Richtlinie (EU) der Kommission 2015/863 über die Beschränkung der Verwendung bestimmter gefährlicher Stoffe in elektrischen und elektronischen Geräten ("RoHS-Neufassung" oder "RoHS 2.0") erfüllt.

Funkanlagenrichtlinie

Ecovacs Home Service Robotics Co., Ltd. erklärt hiermit, dass das in diesem Abschnitt aufgeführte Produkt den grundlegenden Anforderungen und anderen relevanten Bestimmungen der Funkanlagenrichtlinie 2014/53/ EU entspricht.

Bevollmächtigter Vertreter in Europa:



ECOVACS Europe GmbH
Holzstraße 2 | 40221 Düsseldorf | Deutschland

Ecovacs Home Service Robotics Co., Ltd. erklärt hiermit, dass das Produkt die grundlegenden Anforderungen und andere relevanten Bestimmungen der RoHS-Richtlinie 2011/65/EU und der Änderung der Delegierten Richtlinie (EU) der Kommission 2015/863, die Funkanlagenrichtlinie 2014/53/EU und die Maschinenrichtlinie 2006/42/EG erfüllt. Die Konformitätserklärung kann unter folgender Adresse eingesehen werden: <https://www.ecovacs.com/global/compliance>.

Packungsinhalt

1 PACKUNGSIHALT

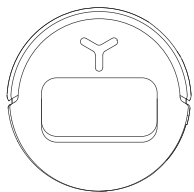

Roboter

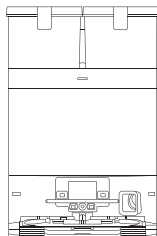

OMNI-Station (mit Staubbeutel)

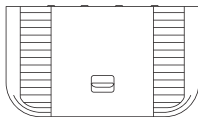

Basis

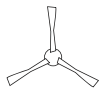

Seitenbürste

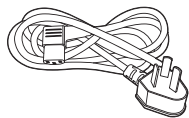

Netzkabel



Betriebsanleitung

2 PRODUKTDIAGRAMM

1. Vorderansicht des Roboters

Taste am DEEBOT

Drücken: Start/Pause

3 s lang gedrückt halten: Zurück zur Ladestation

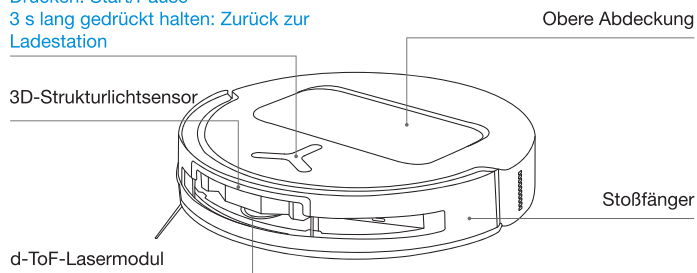

2. Bodenansicht des Roboters

Absturzsensoren

Seitenbürste

Teppicherkennungssensor

Bürstenentriegelungstaste

Einschubschlitze für Wischmopbaugruppe

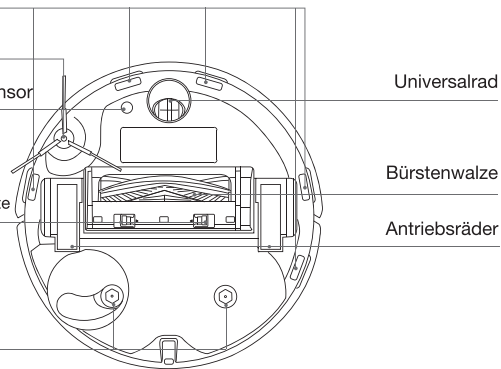

Hinweis: Abbildungen und Illustrationen dienen nur zu Referenzzwecken und können vom tatsächlichen Aussehen des Produkts abweichen. Produktdesign und technische Daten können ohne Vorankündigung geändert werden.

3. Unter der Abdeckung

RESET-Taste

Netzwerkeinrichtung: Drücken Sie die RESET-Taste und folgen Sie der Sprachansage zur Netzwerkeinrichtung.

Auf Standardeinstellungen zurücksetzen: Halten Sie die RESET-Taste 5 s lang gedrückt. Sie werden einen Aufforderungston hören. Danach wird die Startmusik abgespielt, und der Roboter wird auf die Standardeinstellungen zurückgesetzt.

WLAN-Statusanzeige/
RESET-Taste

Netzschalter
„I“ = EIN
„O“ = AUS

Ladekontakte

Wassereinfüllöffnung

Kantensensor

4. Wischmoppbaugruppe

Wischmoppplatten

Waschbare Mopps

5. Staubbehälter

Filter

Filternetz

Staubentsorgungsanschluss

Entriegelungstaste

6. Vorderansicht der Station

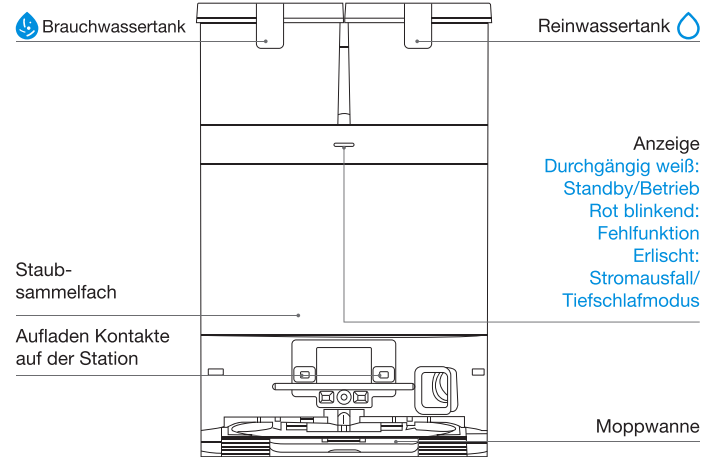

Hinweis:

- Wenn die Anzeige rot blinkt, rufen Sie die App ECOVACS HOME auf und lassen sich die Beschreibung der Fehlfunktion ausgeben.
- Wenn sich der Roboter nicht aufladen lässt, wischen Sie die entsprechenden Ladekontakte an der OMNI-Station mit einem trockenen Tuch ab.

7. Staubbeutel

Staubbeutelgriff

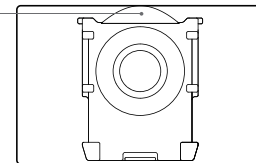

8. Rückansicht der Station

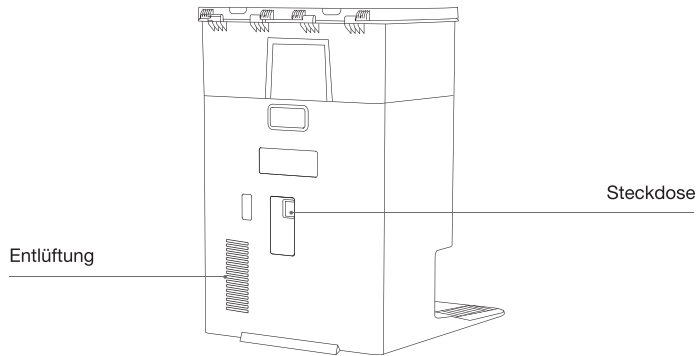

9. Sensoren

Produkt Grafik	Funktionsbeschreibung
d-ToF Lasermodul	Die Laser-Abstandsmessung ermittelt den Abstand zwischen Roboter und umstehenden Objekten anhand der Lichtlaufzeit, so dass das Modul diese Objekte kartieren kann, während der Roboter fährt. Die Erfassungsreichweite beträgt 10 m.
3D-Strukturlichtsensor	Infrarot-Abstandsmessung und ähnliche Triangulationen dienen zur Ermittlung des Abstands zwischen umstehenden Objekten und dem Roboter. Wenn der Sensor ein Objekt in seiner Nähe erkennt, ändert er die Richtung, um nicht dagegen zu stoßen. Die Erfassungsreichweite beträgt 0,4 m.
Absturzsensoren	Der Sensor an der Roboterunterseite erfasst die Höhe zum Boden mit Hilfe von Infrarotstrahlung. Bei einem Höhenunterschied, z. B. von über 55 mm auf weißem Boden oder über 30 mm auf schwarzem, hält der Roboter aufgrund der Absturzsicherung an.
Teppicherkennungssensor	Die Ultraschallsonde kann Ultraschallwellen mit einer Frequenz von 300 kHz aussenden. Ihre Energie kann von Teppichen absorbiert werden. Liegt die reflektierte Energie unter dem Schwellenwert, erkennt der Roboter das Vorhandensein eines Teppichs. Den Labortests von ECOVACS zufolge lassen sich derzeit über 50 auf dem Markt erhältliche Teppicharten identifizieren.
Antikollisionssensor	Wenn das Sendesignal durch ein Hindernis blockiert wird, kann der Empfänger es nicht empfangen. Mit diesem Prinzip kann der Roboter Hindernissen ausweichen, wenn er mit ihnen kollidiert.
Kantensensor	Mithilfe der Infrarot-Distanzmessung kann der Roboter seinen Abstand zu Objekten auf seiner rechten Seite erkennen. Wenn sich rechts eine Wand oder ein Hindernis befindet, führt der Roboter eine Kantenreinigung durch, damit er keine Stellen übersieht.
Mikrofon	Eine Stimme erzeugt über die Luft Vibrationen der Mikrofonmembran. Infolgedessen kann das Mikrofon die Sammlung und die Algorithmen von Klangmodellen zur Tonaufzeichnung und Sprachsteuerung des Roboters für bestimmte Aufgaben nutzen. Die effektive Aufrufdistanz beträgt 5 m.

VOR DEM REINIGEN

1 Vor der Reinigung

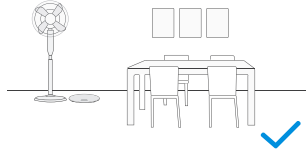

Stelle Möbel wie Stühle im zu reinigenden Bereich an den für sie vorgesehenen Platz.

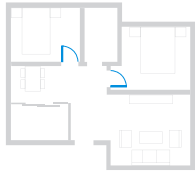

Stelle bei der ersten Verwendung sicher, dass jede Tür geöffnet ist, damit der Roboter dein Haus vollständig erkunden kann.

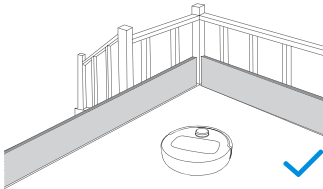

Es kann erforderlich sein, eine physische Barriere an der Kante einer Stufe anzubringen, um ein Herunterfallen des Roboters zu verhindern.



Entferne Gegenstände wie Kabel, Kleidung, Hausschuhe usw. vom Boden, um die Reinigungseffizienz zu verbessern.



Stecken Sie die Ränder von Tassenteppichen vor der Reinigung nach unten.



Bitte stehen Sie nicht in engen Räumen wie Türöffnungen und Fluren, und achten Sie darauf, dass Sie dem Roboter nicht den Weg versperren, wenn er die Bereiche identifiziert.

2 Schnellstart

Befreien Sie den Roboter und die OMNI-Station vor dem Einsatz von allen Schutzmaterialien.

1. Aufbau von Roboter und Station

Das Klickgeräusch zeigt die ordnungsgemäße Installation an.

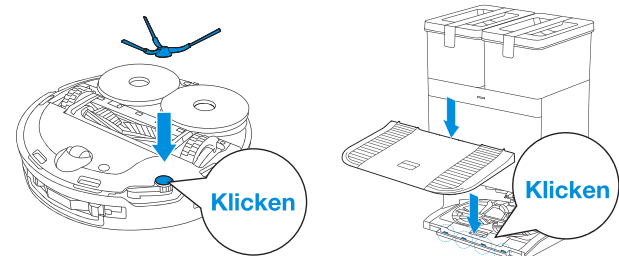

2. Netzkabelanschluss und Aufstellen der Station

Stellen Sie die Station auf einem ebenen, harten Untergrund an eine Wand. Überprüfen Sie, dass sich im Umkreis von 0,05 m auf beiden Seiten und 0,8 m vor der Station keine Gegenstände befinden.

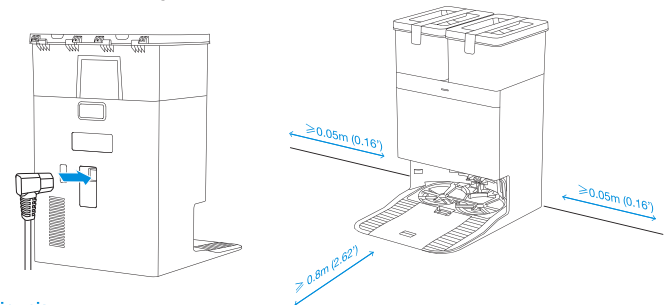

Hinweis:

- Wenn sich in der Nähe der Station reflektierende Objekte wie Spiegel oder Lampen befinden, decken Sie diese vom Boden bis zu einer Höhe von 14 cm ab.
- Setzen Sie die Station keinem direkten Sonnenlicht aus.
- Stellen Sie die Station an einem Ort mit starkem WLAN-Signal auf.

3 Füllen Sie den Wassertank.

Nehmen Sie den Reinwassertank heraus und füllen Sie ihn bis zum Höchstpegel. Nach dem Füllen verschließen Sie den Deckel und setzen Sie ihn wieder in die Station ein.

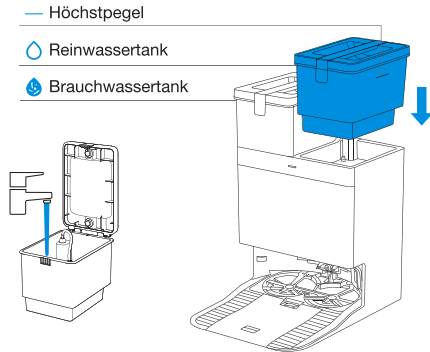

Hinweis:

- Wischen Sie das Wasser mit einem sauberen, trockenen Tuch von der Oberfläche des Tanks, bevor Sie ihn einsetzen.
- Bitte verschließen Sie die oberen Abdeckungen beider Wassertanks vor Verwendung fest.
- Eventuelle Wasserflecken in den Tanks sind Folge der Funktionsprüfung. Ihr Gebrauch ist dennoch sicher.
- Bitte verwenden Sie nur die offizielle ECOVACS-Reinigungslösung, um mögliche Geräteschäden zu vermeiden. Zum Kauf besuchen Sie bitte den ECOVACS HOME App oder die ECOVACS-Website.

4 Herunterladen der App ECOVACS HOME

Laden Sie die App ECOVACS HOME herunter, um weitere Funktionen zu nutzen.

Sie können den QR-Code auf dem Roboter scannen und dann die App herunterladen.

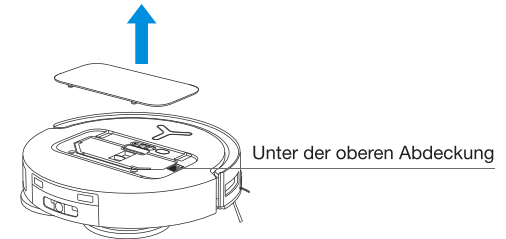

Oder suchen Sie in Ihrem mobilen App-Store nach ECOVACS HOME und laden dann die App herunter.



Hinweis: Folgen Sie der Anleitung der App beim Registrieren, Anmelden und Hinzufügen des Produkts.

5 Einschalten des DEEBOTs

Schalten Sie den Netzschalter unter der Roboterabdeckung ein („I“ = EIN, „O“ = AUS), und stellen Sie den Roboter vor die am Stromnetz angeschlossene Station.

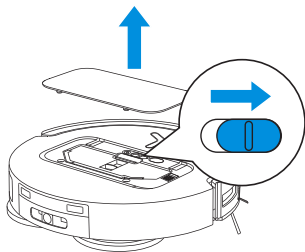

6 DEEBOT mit App verbinden

WLAN-Netzwerkanforderungen:

- Sie verwenden ein 2,4-GHz- oder ein gemischtes 2,4/5-GHz-Netzwerk.
- Der Router unterstützt das 802.11b/g/n- und IPv4-Protokoll.
- Kein VPN (Virtual Private Network) und keinen Proxy-Server verwenden.
- Kein verstecktes Netzwerk verwenden.
- WPA und WPA2 mit TKIP-, PSK- und AES/CCMP-Verschlüsselung.
- WEP EAP (Enterprise Authentication Protocol) wird nicht unterstützt.
- Verwendung der WLAN-Kanäle 1–11 in Nordamerika und die Kanäle 1–13 außerhalb Nordamerikas (wenden Sie sich an die örtliche Regulierungsbehörde).
- Wenn Sie einen Netzwerk-Extender/Repeater verwenden, entsprechen Netzwerkname (SSID) und Kennwort denen Ihres Hauptnetzwerks.
- WPA2 muss auf dem Router aktiviert sein.

WLAN-Anzeigeleuchte

	Schnell blinkendes Weiß	Verbindungsaufbau
	Langsam blinkendes Weiß	Verbindung zum WLAN getrennt
	Durchgehend weiß	Mit WLAN verbunden

Beachten Sie, dass (produktabhängige) intelligente Funktionen wie Fernstart, Sprachinteraktion, 2D/3D-Kartenanzeige und Regeleinstellungen sowie personalisierte Reinigung das Herunterladen und den Einsatz der App ECOVACS HOME erfordern, die häufig aktualisiert wird. Sie müssen unserer Datenschutzrichtlinie und Benutzervereinbarung zustimmen, bevor wir einige Ihrer grundlegenden und erforderlichen Informationen verarbeiten und Ihnen die Bedienung des Produkts über die App ECOVACS HOME ermöglichen können. Ohne Ihre Zustimmung können einige der oben genannten intelligenten Funktionen nicht über die App ECOVACS HOME genutzt werden. Dennoch können Sie die Grundfunktionen des Produkts zur Handbedienung nutzen.

7 Aufladen des DEEBOTs

Rufen Sie den Roboter mit der App ECOVACS HOME oder der Sprachsteuerung, oder halten Sie die Taste am DEEBOT  3 s gedrückt, um den Roboter zum Aufladen anzudocken.

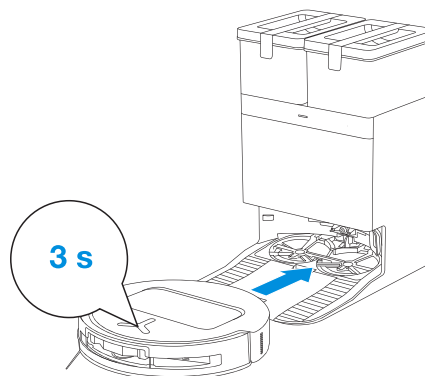

Hinweis:

- Der Roboter kann nicht aufgeladen werden, wenn die Stromversorgung ausgeschaltet ist.
- Wenn der Roboter nicht läuft, lassen Sie ihn am besten eingeschaltet und laden ihn auf.
- Es wird empfohlen, dass der Roboter die Reinigung von der Station aus beginnt. Bewegen Sie die Station während der Reinigung nicht.

8 Bedienung des DEEBOTs

1. Kartierung starten

Wenn Sie zum ersten Mal eine Karte erstellen, folgen Sie bitte dem Roboter, um einige kleinere Probleme zu beheben.

Wenn der Roboter beispielsweise unter niedrigen Möbeln stecken bleibt, können Sie auf die folgenden Lösungsansätze zurückgreifen:

- ① Heben Sie die Möbel an, um möglichst eine Durchfahrt für den Roboter zu schaffen.
- ② Decken Sie die Unterseiten der Möbel ab, damit der Roboter nicht versucht, unter sie zu schlüpfen.
- ③ Richten Sie in der App virtuelle Grenzen ein, um den Roboter am Eindringen zu hindern.

2. Beginn der Reinigung

- Der Wassertank des Roboters wird automatisch durch die Station aufgefüllt. Manuelles Nachfüllen ist nicht erforderlich.
- Beim Wischen erkennt der Roboter den Bodentyp und kann den Wischmopp automatisch anheben, wenn er auf Teppiche trifft. Benutzen Sie den Roboter nicht auf Zottel- oder Faserteppichen, die länger als 10 mm sind. Bei Zottelteppichen mit Fasern, die länger als 10 mm sind, ist es besser, wenn sie beim Reinigen zusammengelegt werden oder man den Bereich durch Einstellen der virtuellen Begrenzung auf der App ECOVACS HOME als verboten definiert.

Stellen Sie vor der ersten Reinigung sicher, dass sich der Roboter in der Station befindet und vollständig aufgeladen ist. Zum Starten tippen Sie auf dem Roboter auf . Sie können zum Starten auch die App ECOVACS HOME oder die Sprachsteuerung verwenden.

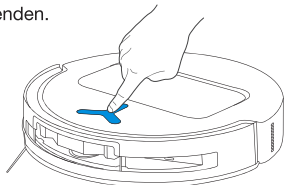

Hinweis:

- Die waschbaren Wischmopps sollten nicht häufig entfernt werden.
- Wischen Sie die Wischmoppplatten nicht mit einem Lappen oder einem anderen kratzenden Gegenstand ab.
- Wenn die App ECOVACS HOME anzeigt, dass die Mopps zu ersetzen sind, tun Sie das möglichst bald. Weiteres Zubehör finden Sie in der App ECOVACS HOME oder unter <https://www.ecovacs.com>.

3. Unterbrechen

Tippen Sie am Roboter auf , um ihn während der Arbeit anzuhalten. Sie können zum Anhalten auch die App ECOVACS HOME oder die Sprachsteuerung verwenden.

4. Aufrufen

Nach einer kurzen Pause erlöschen alle Anzeigeleuchten am Roboter. Zum Aufruf des Roboters drücken Sie .

5. Zurück zur Ladestation

Rufen Sie den Roboter mit der App ECOVACS HOME oder der Sprachsteuerung, oder halten Sie die Taste am DEEBOT  3 s gedrückt, um den Roboter zum Aufladen anzudocken.

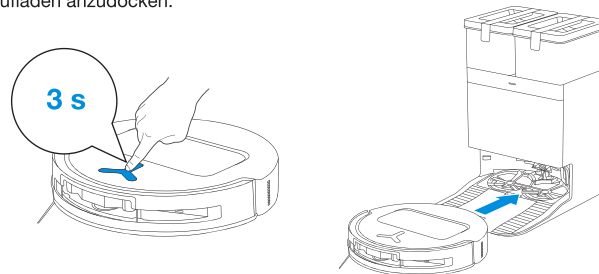

6. Tiefschlafmodus

Der Roboter wechselt in den Tiefschlafmodus, um den Akku zu schonen, wenn er etwa 5 Stunden lang nicht in der Station war. Zum Aufrufen schalten Sie ihn aus und wieder ein.

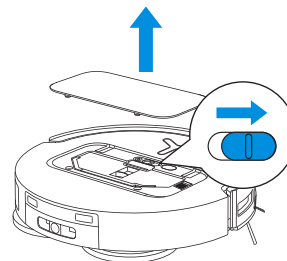

TECHNISCHE DATEN

Modell	DDX57		
Nenneingangsleistung	20 V === 2 A	Ladezeit	ca. 4.5 h
Stationsmodell	CH2453B		
Nenneingangsleistung	220-240 V ~ 50-60 Hz	Nennausgangsleistung	20 V === 2 A
Nenneingangsstrom (Ladevorgang)	0,5 A	Leistung (Entleerung)	650 W
Leistung (Wischmopp mit heißem Wasser)	1650 W		
Ruheenergie bei Netzbetrieb	Höchstens 2,00 W		

Die Ausgangsleistung des kabellosen Moduls beträgt weniger als 100 mW.

Hinweis: Technische und gestalterische Spezifikationen können aufgrund kontinuierlicher Produktverbesserung geändert werden.

Weiteres Zubehör finden Sie unter <https://www.ecovacs.com>.

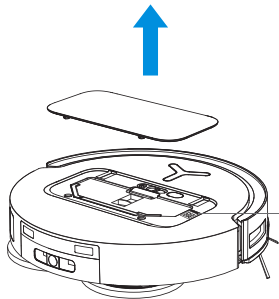

Bitte scannen Sie den QR-Code mit der Handykamera und erhalten Sie die Bedienungsanleitung.

CONSIGNES DE SÉCURITÉ IMPORTANTES

CONSIGNES DE SÉCURITÉ IMPORTANTES

Lors de l'utilisation d'un appareil électrique, des précautions de base doivent toujours être respectées, notamment les suivantes :

LISEZ TOUTES LES INSTRUCTIONS AVANT D'UTILISER CET APPAREIL CONSERVEZ CE MANUEL D'UTILISATION.

1. Cet appareil peut être utilisé par des enfants âgés de 8 ans et plus et par des personnes ayant des capacités physiques, sensorielles ou mentales réduites ou manquant d'expérience et de connaissances s'ils ont reçu une surveillance ou des instructions concernant l'utilisation de l'appareil de manière sûre et comprennent les dangers encourus. Les enfants ne doivent pas jouer avec l'appareil. Le nettoyage et l'entretien ne doivent pas être effectués par des enfants sans surveillance.
2. Dégagez la zone à nettoyer. Retirez les cordons d'alimentation et les petits objets du sol qui pourraient emmêler l'appareil.
3. Rentrez les franges du tapis sous la base du tapis et soulevez les objets tels que les rideaux et les nappes du sol.
4. S'il y a une pente dans la zone de nettoyage en raison d'une marche ou d'un escalier, vous devez utiliser l'appareil pour vous assurer qu'il peut détecter la marche sans tomber par-dessus bord. Il peut s'avérer nécessaire de placer une barrière physique sur le bord pour empêcher l'unité de tomber. Assurez-vous que la barrière physique ne constitue pas un risque de trébuchement.
5. Utiliser uniquement comme décrit dans ce manuel. Utilisez uniquement les accessoires recommandés ou vendus par le fabricant.
6. Pour usage domestique et en INTÉRIEUR UNIQUEMENT. N'utilisez pas l'appareil dans des environnements extérieurs, commerciaux ou industriels.
7. N'utilisez pas l'appareil sans bac à poussière et/ou filtres en place.
8. Éteignez l'interrupteur d'alimentation avant de retirer le bac à poussière.
9. N'utilisez pas l'appareil dans une zone où se trouvent des bougies allumées ou des objets fragiles.
10. Gardez les cheveux, les vêtements amples, les doigts et toutes les parties du corps éloignés des ouvertures et des pièces mobiles.
11. N'utilisez pas l'appareil dans une pièce où dort un nourrisson ou un enfant.
12. N'utilisez pas l'appareil sur des surfaces humides

- ou sur des surfaces contenant de l'eau stagnante.
13. Ne laissez pas l'appareil aspirer de gros objets tels que des pierres, de gros morceaux de papier ou tout autre objet susceptible d'obstruer l'appareil.
 14. N'utilisez pas l'appareil pour aspirer des matières inflammables ou combustibles telles que de l'essence, du toner d'imprimante ou de copieur, et ne l'utilisez pas dans des zones où ils peuvent être présents.
 15. N'utilisez pas l'appareil pour ramasser des objets qui brûlent ou qui fument, comme des cigarettes, des allumettes, des cendres chaudes ou tout ce qui pourrait provoquer un incendie.
 16. Ne placez pas d'objets dans la prise d'aspiration. Ne l'utilisez pas si la prise d'aspiration est obstruée. Gardez l'admission exempte de poussière, de peluches, de cheveux ou de tout ce qui pourrait réduire le flux d'air.
 17. Si le cordon d'alimentation est endommagé, il doit être remplacé par le fabricant ou son technicien pour éviter tout risque.
 18. Éteignez l'interrupteur d'alimentation avant de nettoyer ou d'entretenir l'appareil.
 19. Le type de batterie au lithium adapté au CH2453B est de 8 cellules max., tension nominale max. 14,4 V CC, capacité nominale 4 800 mAh. La batterie doit être retirée et jetée conformément aux lois et réglementations locales avant la mise au rebut de l'appareil.
 20. Veuillez éliminer les piles usagées conformément aux lois et réglementations locales.
 21. N'incinerez pas l'appareil même s'il est gravement endommagé. Les piles peuvent exploser en cas d'incendie.
 22. L'appareil doit être utilisé conformément aux instructions de ce manuel d'instructions. Ecovacs Home Service Robotics ne peut être tenu responsable des dommages ou blessures causés par une mauvaise utilisation.
 23. Le robot contient des batteries qui ne peuvent être remplacées que par des personnes qualifiées. Pour remplacer la batterie du robot, veuillez contacter le service client.
 24. Assurez-vous que la tension de votre source d'alimentation correspond à la tension d'alimentation indiquée sur la station OMNI.
 25. Utilisez uniquement la batterie rechargeable d'origine et la station OMNI fournies avec l'appareil par le fabricant. Les piles non rechargeables sont interdites.
 26. Veuillez à ne pas endommager le cordon d'alimentation. Ne tirez pas et ne transportez pas l'appareil ou la station OMNI par le cordon d'alimentation, n'utilisez pas le cordon

- d'alimentation comme poignée, ne fermez pas une porte sur le cordon d'alimentation et ne tirez pas le cordon d'alimentation autour d'arêtes ou de coins tranchants. Ne faites pas passer l'appareil sur le cordon d'alimentation. Gardez le cordon d'alimentation éloigné des surfaces chaudes.
27. N'utilisez pas la station OMNI si elle est endommagée. L'alimentation électrique ne doit pas être réparée et ne doit plus être utilisée si elle est endommagée ou défectueuse.
 28. Ne pas utiliser si le cordon d'alimentation ou la prise sont endommagés. N'utilisez pas l'appareil ou la station OMNI s'il ne fonctionne pas correctement, s'il est tombé, s'il est endommagé, s'il est laissé à l'extérieur ou s'il est entré en contact avec de l'eau. Il doit être réparé par le fabricant ou son agent de service afin d'éviter tout danger.
 29. La fiche doit être retirée de la prise avant de nettoyer ou d'entretenir la station OMNI.
 30. Retirez l'appareil de la station OMNI et éteignez l'interrupteur d'alimentation de l'appareil avant de retirer la batterie pour la mise au rebut de l'appareil.
 31. Lorsque vous n'utilisez pas la station OMNI pendant une longue période, veuillez la débrancher.
 32. Si le robot n'est pas utilisé pendant une longue

période, éteignez-le pour le ranger et débranchez la station OMNI.

33. AVERTISSEMENT - Ajoutez de l'eau propre uniquement dans le réservoir propre.
- 34. AVERTISSEMENT :** Pour recharger la batterie, utilisez uniquement l'unité d'alimentation amovible CH2453B fournie avec cet appareil.









Pour satisfaire aux exigences d'exposition aux RF, une distance de séparation de 20 cm ou plus doit être maintenue entre cet appareil et les personnes pendant son fonctionnement.

Pour garantir la conformité, les opérations à une distance inférieure à cette distance ne sont pas recommandées. L'antenne utilisée pour cet émetteur ne doit pas être colocalisée avec une autre antenne ou un autre émetteur.

Mise à jour de l'appareil

En règle générale, certains appareils sont mis à jour tous les deux mois, mais ce n'est pas toujours aussi précis.

Certains appareils, notamment ceux mis en vente il y a plus de trois ans, ne seront mis à jour que si une vulnérabilité critique est détectée et corrigée.

	Attention : surface chaude
	Transformateur d'isolement de sécurité résistant aux courts-circuits
	Alimentation à découpage
	Pour une utilisation en intérieur uniquement
	Courant continu
	Courant alternatif
	Avant de charger, lisez les instructions.
	Polarité du port de charge
	Fusible miniature temporisé

La surveillance à distance est destinée à un usage absolument privé dans des lieux privés non publics, destinés uniquement à l'autoprotection pure et au contrôle individuel. Veuillez tenir compte des obligations légales locales en matière de protection des données en cas d'utilisation. Aucune surveillance des lieux publics, notamment avec une intention clandestine et/ou de la part de l'employeur sans motifs justifiés. Une telle utilisation non justifiée relève uniquement des risques et de la responsabilité de l'utilisateur.

Déclaration de conformité de l'Union européenne

Informations sur la mise au rebut pour les utilisateurs de déchets d'équipements électriques et électroniques



Ce symbole figurant sur le produit ou son emballage indique que les produits électriques et électroniques usagés ne doivent pas être mélangés avec les déchets municipaux non triés. Pour assurer leur traitement adéquat, il vous incombe de mettre au rebut vos équipements usagés en les ramenant à des points de collecte désignés.

La mise au rebut correcte de ce produit permettra d'économiser des ressources précieuses et d'éviter tout effet négatif potentiel pour la santé humaine et l'environnement, qui pourrait survenir en cas de traitement inadapté des déchets.

Pour rapporter votre appareil usagé, veuillez utiliser les systèmes de retour et de collecte ou contacter gratuitement le détaillant auprès duquel le produit a été acheté. Vous pouvez également contacter les autorités locales pour de plus amples informations sur le point de collecte le plus proche de chez vous.

La mise au rebut incorrecte de ces déchets pourra entraîner des sanctions, conformément à votre réglementation nationale.

Informations sur la mise au rebut des batteries usagées pour les utilisateurs



Ce symbole indique que les batteries et accumulateurs en fin de vie ne doivent pas être mélangés aux déchets municipaux non triés. Vous jouez un rôle important dans l'effort visant à minimiser l'impact des batteries et accumulateurs sur l'environnement et la santé humaine. Pour un recyclage adapté, vous pouvez retourner ce produit ou les batteries et accumulateurs qu'il contient à votre fournisseur ou à un point de collecte désigné, gratuitement.

La mise au rebut correcte de ce produit permettra d'économiser des ressources précieuses et d'éviter tout effet négatif potentiel pour la santé humaine et l'environnement, qui pourrait survenir en cas de traitement inadéquat des déchets.

La mise au rebut incorrecte de ces déchets pourra entraîner des sanctions, conformément à votre réglementation nationale.

Il existe des systèmes de collecte distincts pour les batteries et accumulateurs usagés.

Veuillez mettre au rebut les batteries et accumulateurs correctement dans votre centre de recyclage ou déchetterie locaux.

Directive relative à la limitation de l'utilisation de certaines substances dangereuses (RoHS)

Ecovacs Home Service Robotics Co., Ltd. déclare par la présente que l'ensemble du produit, y compris ses pièces (câbles, cordons, etc.) est conforme à la directive RoHS 2011/65/UE et à l'amendement de la Directive déléguée de la Commission (UE) 2015/863 relative à la limitation de l'utilisation de certaines substances dangereuses dans les équipements électriques et électroniques (« RoHS refondue » ou « RoHS 2.0 »).

Directive relative aux équipements radio

Ecovacs Home Service Robotics Co., Ltd. déclare par la présente que les produits répertoriés dans cette section sont conformes aux exigences essentielles et autres dispositions pertinentes de la Directive 2014/53/UE relative aux équipements radio.

Représentant autorisé en Europe :



ECOVACS Europe GmbH
Holzstrasse 2 | D-40221 Düsseldorf | Allemagne

Ecovacs Home Service Robotics Co., Ltd. déclare par la présente que le produit est conforme aux exigences essentielles et autres dispositions pertinentes de la Directive RoHS 2011/65/UE et à l'amendement de la Directive déléguée de la Commission (UE) 2015/863, la Directive 2014/53/UE relative aux équipements radio et à la Directive 2006/42/CE relative aux machines. La déclaration de conformité est disponible à l'adresse suivante : <https://www.ecovacs.com/global/compliance>.

Contenu du colis

1 CONTENU DU COLIS

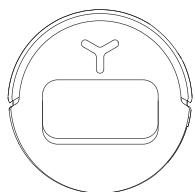

Robot

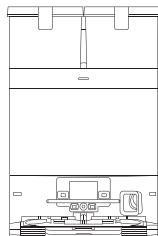

Station OMNI (avec sac à poussière)

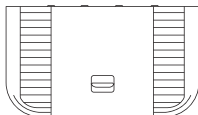

Socle



Brosse latérale

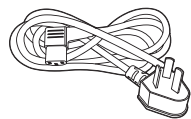

Cordon d'alimentation



Manuel d'utilisation

2 SCHÉMA DU PRODUIT

1. Vue de face du robot

Bouton sur le DEEBOT

Pression : Démarrer/Pause

Appuyez et maintenez pendant

3 secondes : Retour pour le chargement.

Capteur de lumière structurée 3D

Module laser d-ToF

Couvercle supérieur

Pare-chocs

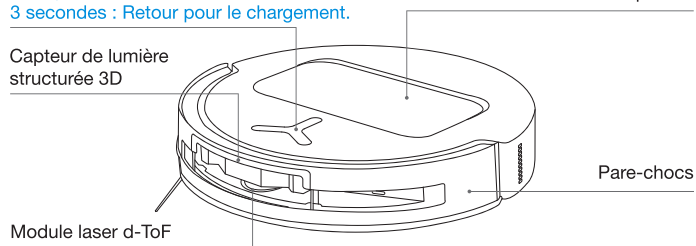

2. Vue de dessous du robot

Capteurs anti-chute

Brosse latérale

Capteur de détection de tapis

Bouton de déverrouillage de la brosse

Fentes de montage pour Ensemble de tampons de nettoyage

Roue universelle

Brosse à rouleau

Roues motrices

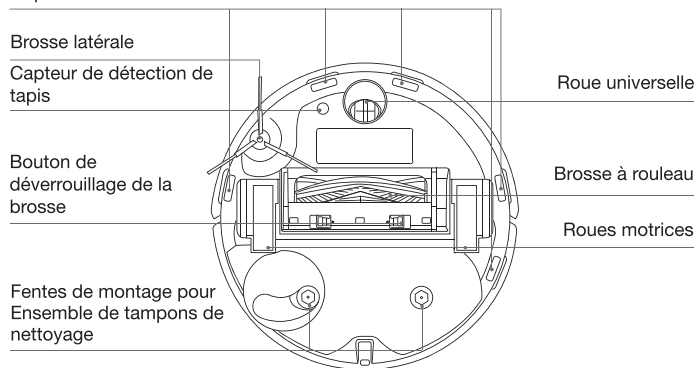

Remarque : Les chiffres et illustrations sont fournis à titre indicatif uniquement et peuvent différer de l'apparence réelle du produit. La conception et les spécifications du produit sont susceptibles d'être modifiées sans préavis.

3. Sous la couverture

Bouton RÉINITIALISER

Configuration du réseau : Appuyez sur le bouton RÉINITIALISER et suivez l'invite vocale pour configurer le réseau.

Restaurer les paramètres par défaut : Appuyez sur le bouton RÉINITIALISER et maintenez-le enfoncé pendant 5 secondes et vous entendrez un son d'invite. Après cela, la musique de démarrage est jouée et le robot est restauré aux paramètres par défaut.

Indicateur d'état Wi-Fi/
Bouton RÉINITIALISER

Interrupteur d'alimentation
« I » = MARCHE
« O » = ARRÊT

Contacts de charge

Port de remplissage
d'eau

Capteur de bord

4. Ensemble de tampons de nettoyage

Plaques de tampons
de nettoyage

Serpillères lavables

5. Bac à poussière

Filtre

Filet filtrant

Port d'élimination de la
poussière

Bouton de
déverrouillage

6. Vue avant de la station

Réservoir d'eau
sale

Réservoir d'eau
propre

Poussière
Cabine de collecte

Chargement
Contacts sur la
station

Indicateur
Blanc uni :
Veille/Marche
Rouge clignotant :
Panne
Extinction:
Panne de courant/
Mode veille prolongée

Bac de lavage pour
serpillère

Remarque :

- Si l'indicateur clignote en rouge, accédez à l'application ECOVACS HOME pour plus de détails sur le dysfonctionnement.
- Si le robot ne peut pas se charger, essuyez les contacts de charge correspondants sur la station OMNI avec un chiffon sec.

7. Sac à poussière

Poignée du sac à poussière

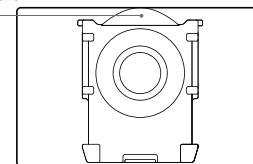

8. Vue arrière de la station

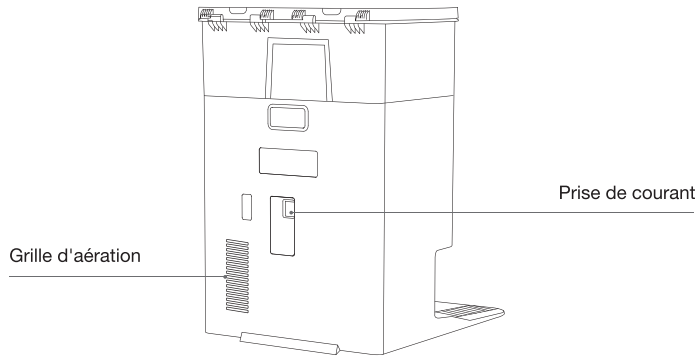

9. Capteurs

Produit Diagramme	Description fonctionnelle
d-ToF Module laser	La télémétrie laser est utilisée pour mesurer la distance entre le robot et les objets environnants en fonction de la différence de temps de réflexion, permettant au module de cartographier les objets environnants pendant que le robot se déplace. La portée de détection est de 10 m.
Capteur de lumière structurée 3D	La télémétrie infrarouge et des triangles similaires sont appliqués pour mesurer la distance entre les objets environnants et le robot. Lorsque le capteur détecte un objet à proximité, le robot fait automatiquement demi-tour pour éviter de heurter l'objet. La portée de détection est de 0,4 m.
Capteurs anti-chute	La télémétrie infrarouge est appliquée par le capteur situé au bas du robot pour mesurer la hauteur entre le bas du robot et le sol. Lorsqu'il y a une différence de hauteur, par exemple une hauteur supérieure à 55 mm sur un sol de couleur blanche ou une hauteur supérieure à 30 mm sur un sol de couleur noire, le robot arrêtera d'avancer, remplissant ainsi la fonction Anti-chute.
Capteur de détection de tapis	La sonde à ultrasons peut émettre des ondes ultrasonores avec une fréquence de 300 KHz. L'énergie des ondes ultrasonores peut être absorbée par les tapis. Si l'énergie réfléchie est inférieure au seuil, le robot reconnaîtra la présence d'un tapis. Selon les tests du laboratoire ECOVACS, il est actuellement possible d'identifier plus de 50 types de tapis disponibles sur le marché.
Capteur anti-collision	Lorsque le signal transmis est bloqué par un objet, le récepteur du signal ne pourra pas le recevoir. Avec ce principe, le robot évite les obstacles lorsqu'il les rencontre.
Capteur de bord	Grâce à la télémétrie infrarouge, le robot peut détecter la distance entre lui et les objets situés sur son côté droit. Lorsqu'il y a un mur ou un obstacle sur le côté droit, le robot effectue un nettoyage des bords pour éviter les endroits manqués ou les collisions.
Microphone	Les voix humaines provoquent des vibrations dans le diaphragme du microphone à travers l'air. En conséquence, le microphone utilise la collecte et les algorithmes de modèles sonores pour réaliser l'enregistrement sonore et le contrôle vocal du robot afin d'accomplir des tâches spécifiques. La distance de réveil effective est de 5 m.

REMARQUES AVANT LE NETTOYAGE

1 Avant le nettoyage

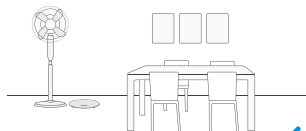

Rangez la zone à nettoyer en mettant les meubles, par exemple les chaises, à leur place exacte.



Pendant la première utilisation, assurez-vous que les portes de toutes les pièces sont ouvertes pour que le robot puisse explorer entièrement votre domicile.

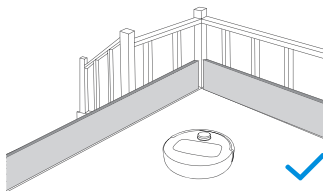

Il peut s'avérer nécessaire de placer une barrière physique au bord d'une dénivelité pour empêcher le robot de tomber.



Enlevez les objets tels que les câbles, les vêtements et les chaussures etc. sur le sol pour une efficacité optimale de nettoyage.



Insérez les franges sous le tapis avant le nettoyage.



Ne restez pas aux espaces étroits tels que l'entrée de porte et les couloirs, et ne bloquez pas le chemin de robot tandis qu'il identifie les zones.

2 Démarrage rapide

Avant utilisation, veuillez retirer tous les matériaux de protection du robot et de la station OMNI.

1. Installation du robot et de la station

Le son du clic indique une installation correcte.

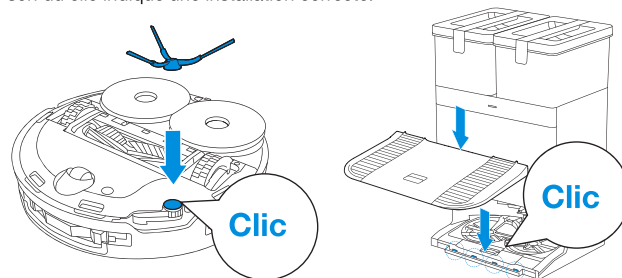

2. Connexion du cordon d'alimentation et placement de la station

Placez la station contre un mur sur un sol plat et dur. Assurez-vous qu'il n'y a aucun objet à moins de 0,05 m de chaque côté ou à 0,8 m devant.

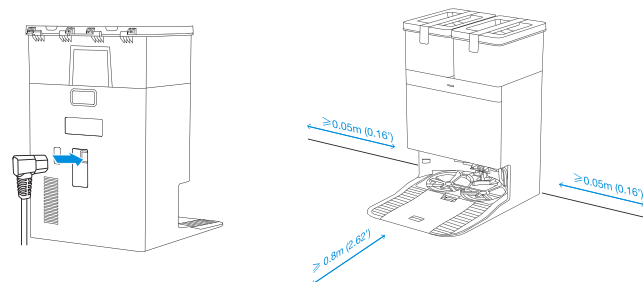

Remarque :

- S'il y a des objets réfléchissants, tels que des miroirs ou des plinthes réfléchissantes à proximité de la station, recouvrez-les du sol jusqu'à une hauteur de 14 cm.
- N'exposez pas la station au soleil.
- Placez la station dans un endroit ayant un signal Wi-Fi puissant.

3 Remplir le réservoir d'eau propre

Retirez le réservoir d'eau propre et remplissez-le jusqu'au niveau d'eau maximum. Après avoir rempli le réservoir, verrouillez son couvercle et remettez-le dans la station.

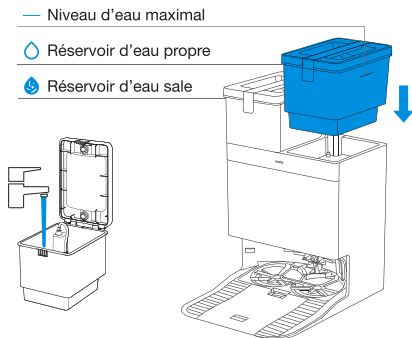

Remarque :

- Utilisez un chiffon propre et sec pour essuyer l'eau à la surface du réservoir avant de le mettre en place.
- Veuillez verrouiller hermétiquement les couvercles supérieurs des deux réservoirs d'eau avant utilisation.
- Les traces d'eau, le cas échéant, dans les réservoirs d'eau proviennent du test de fonctionnement. Utilisez-les sans crainte.
- Veuillez utiliser uniquement la solution de nettoyage officielle ECOVACS pour éviter tout dysfonctionnement de l'appareil. Pour acheter, veuillez visiter la boutique ECOVACS HOME App ou le site officiel d'ECOVACS.

4 Téléchargez l'application ECOVACS HOME

Téléchargez l'application ECOVACS HOME pour profiter de plus de fonctionnalités.

Vous pouvez scanner le code QR sur le robot pour télécharger l'application.

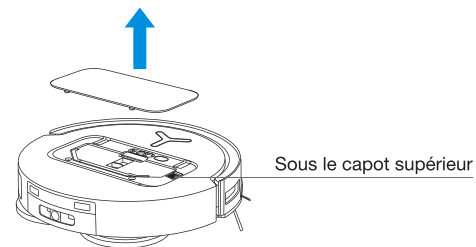

Vous pouvez aussi rechercher ECOVACS HOME dans votre boutique d'applications mobiles pour télécharger l'application.



Remarque : Suivez le guide de l'application pour vous inscrire, vous connecter et connecter le produit à l'application.

5 Mettre en marche le DEEBOT

Allumez l'interrupteur d'alimentation sous le capot du robot ("I" = SUR, "O" = DÉSACTIVÉ), et placez le robot devant la station qui est connectée à l'alimentation électrique.

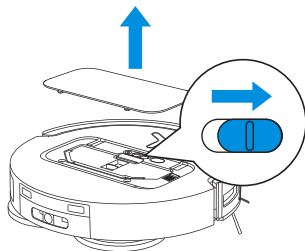

6 Connectez le DEEBOT avec l'application

Configuration requise pour le réseau Wi-Fi :

- Vous utilisez un réseau 2,4 GHz ou 2,4/5 GHz mixte.
- Votre routeur prend en charge les protocoles 802.11b/g/n et Ipv4.
- N'utilisez pas de VPN (réseau privé virtuel) ou de serveur proxy.
- N'utilisez pas de réseau caché.
- WPA et WPA2 utilisant le cryptage TKIP, PSK, AES/CCMP.
- WEP EAP (Enterprise Authentication Protocol) n'est pas pris en charge.
- Utilisez les canaux Wi-Fi 1 à 11 en Amérique du Nord et les canaux 1 à 13 en dehors de l'Amérique du Nord (consultez l'organisme de réglementation local).
- Si vous utilisez un prolongateur/répéteur réseau, le nom du réseau (SSID) et le mot de passe sont les mêmes que ceux de votre réseau principal.
- Veuillez activer le WPA2 sur votre routeur.

Voyant lumineux du Wi-Fi

	Clignotement rapide en blanc	Connexion
	Clignotement lent blanc	Déconnecté du Wi-Fi
	Blanc uni	Connecté au Wi-Fi

Veuillez noter que pour accéder aux fonctionnalités intelligentes telles que le démarrage à distance, l'interaction vocale, l'affichage et les paramètres de contrôle de la carte 2D/3D et le nettoyage personnalisé (les fonctionnalités peuvent varier selon le produit), vous devrez télécharger et utiliser l'application ECOVACS HOME, qui reçoit des mises à jour constantes. Vous devez accepter notre politique de confidentialité et notre accord d'utilisation avant que nous puissions traiter certaines de vos informations de base et nécessaires et vous permettre d'utiliser le produit via l'application ECOVACS HOME. Sans votre accord, certaines des fonctionnalités intelligentes susmentionnées ne sont pas accessibles via l'application ECOVACS HOME. Néanmoins, vous pouvez toujours utiliser les fonctions de base du produit pour une utilisation manuelle.

7 Charger le DEEBOT

Utilisez l'application ECOVACS HOME ou la commande vocale pour rappeler le robot, ou appuyez et maintenez le bouton du DEEBOT pendant 3 secondes, pour permettre au robot de s'arrimer pour se recharger.

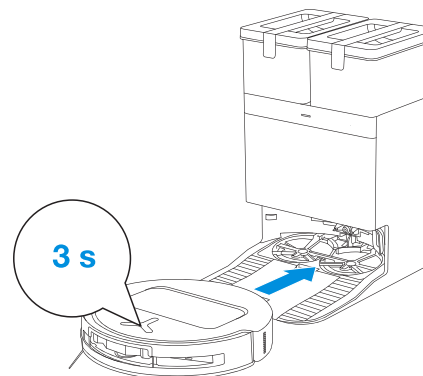

Remarque :

- Le robot ne peut pas être chargé lorsque l'alimentation est coupée.
- Lorsque le robot ne fonctionne pas, il est recommandé de le laisser sous tension et en charge.
- Il est recommandé que le robot commence le nettoyage depuis la station. Ne déplacez pas la station pendant le nettoyage.

8 Utilisation du DEEBOT

1. Commencer la cartographie

Lorsque vous créez une carte pour la première fois, veuillez suivre le robot pour vous aider à résoudre certains problèmes mineurs. Par exemple, si le robot reste coincé dans un espace étroit sous un meuble, vous pouvez vous référer aux solutions suivantes :

- ① Soulevez les meubles pour créer un passage pour le robot si possible.
- ② Couvrez le bas du meuble pour empêcher le robot d'essayer d'entrer.
- ③ Configurez une limite virtuelle dans l'application pour empêcher le robot d'entrer.

2. Commencer le nettoyage

- Le réservoir d'eau du robot est automatiquement rempli via la station. Le remplissage manuel n'est pas nécessaire.
- Lors du nettoyage, le robot reconnaît les types de sol et est capable de soulever automatiquement les serpillières lorsqu'il rencontre des tapis. N'utilisez pas le robot sur des tapis à poils longs ou des moquettes dont les fibres mesurent plus de 10 mm de long. Il est recommandé de replier les tapis à poils longs dont les fibres mesurent plus de 10 mm de long pendant le processus de nettoyage ou de définir la zone recouverte de moquette à poils longs comme zone interdite en définissant une limite virtuelle dans l'application ECOVACS HOME.

Avant de nettoyer pour la première fois, assurez-vous que le robot est dans la station et complètement chargé. Appuyez sur  sur le robot pour démarrer. Vous pouvez également utiliser l'application ECOVACS HOME ou la commande vocale pour démarrer.

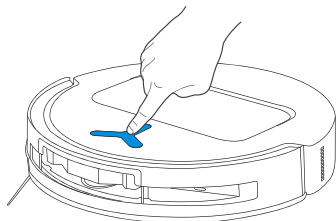

Remarque :

- Ne retirez pas fréquemment les tampons de nettoyage lavables.
- N'utilisez pas de chiffon ou tout autre objet pour rayer les plaques de serpillières.
- Lorsque l'application ECOVACS HOME indique que les serpillières doivent être remplacées, veuillez les remplacer à temps. Découvrez plus d'accessoires sur Application ECOVACS HOME ou à <https://www.ecovacs.com>.

3. Pause

Appuyez sur  sur le robot pour le mettre en pause pendant qu'il travaille. Vous pouvez également utiliser l'application ECOVACS HOME ou la commande vocale pour mettre le robot en pause.

4. Réveillez le robot

Après une pause d'un instant, tous les voyants du robot s'éteignent. Pour réveiller le robot, appuyez sur .

5. Revenir à la station

Utilisez l'application ECOVACS HOME ou la commande vocale pour rappeler le robot, ou appuyez et maintenez le bouton du DEEBOT  pendant 3 secondes, pour permettre au robot de s'arrimer pour se recharger.

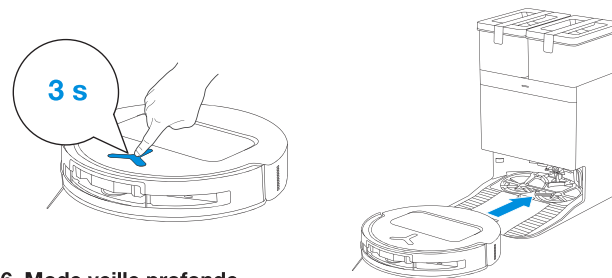

6. Mode veille profonde

Le robot entre en mode veille prolongée pour protéger la batterie s'il reste hors de la station pendant environ 5 heures. Veuillez éteindre et rallumer le robot pour le réveiller.

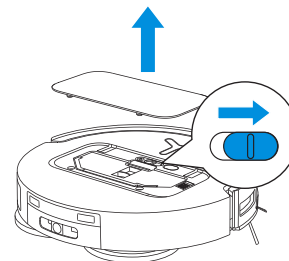

CARACTÉRISTIQUES TECHNIQUES

Modèle	DDX57		
Entrée nominale	20 V === 2 A	Temps de charge	environ 4.5 h
Modèle de station	CH2453B		
Entrée nominale	220-240 V ~ 50-60 Hz	Puissance nominale	20 V === 2 A
Courant d'entrée nominal (Charge) :	0,5 A	Puissance (vidage)	650 W
Puissance (Lavage de serpillière à l'eau chaude)	1650 W		
Alimentation en veille en réseau	Moins de 2,00 W		

La puissance de sortie du module sans fil est inférieure à 100 mW.

Remarque : Les spécifications techniques et de conception peuvent être modifiées pour une amélioration continue du produit.

Découvrez plus d'accessoires sur <https://www.ecovacs.com>.

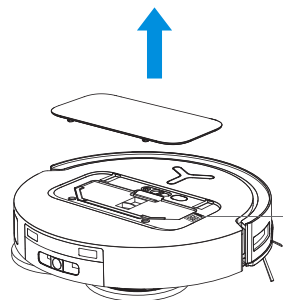

Veillez utiliser la caméra mobile pour scanner le code QR et obtenir le guide d'utilisation.

IMPORTANTI ISTRUZIONI DI SICUREZZA

IMPORTANTI ISTRUZIONI DI SICUREZZA

Quando si utilizza un apparecchio elettrico è necessario seguire sempre le precauzioni di base, tra cui le seguenti:

LEGGERE TUTTE LE ISTRUZIONI PRIMA DI UTILIZZARE QUESTO APPARECCHIO CONSERVARE QUESTE ISTRUZIONI

1. Questo apparecchio può essere utilizzato da bambini di età pari o superiore a 8 anni e da persone con capacità fisiche, sensoriali o mentali ridotte o prive di esperienza e conoscenza, solo se supervisionati o istruiti sull'uso sicuro dell'apparecchio e se ne comprendono i pericoli connessi. I bambini non devono giocare con l'apparecchio. La pulizia e la manutenzione da parte dell'utente non devono essere eseguite da bambini senza supervisione.
2. Liberare l'area da pulire. Rimuovere dal pavimento cavi di alimentazione e piccoli oggetti che potrebbero impigliare l'apparecchio.
3. Infilare le frange del tappeto sotto la base del tappeto e sollevare dal pavimento oggetti come tende e tovaglie.
4. Se esiste un dislivello nella zona di pulizia dovuto alla presenza di un gradino o di una scala, è necessario azionare l'apparecchio in modo che possa rilevare il gradino senza cadere dal bordo. Potrebbe essere necessario posizionare una barriera fisica sul bordo per impedire la caduta dell'unità. Assicurarsi che la barriera fisica non rappresenti un pericolo di inciampo.
5. Utilizzare solo come descritto nel presente manuale. Utilizzare solo gli accessori consigliati o venduti dal produttore.
6. SOLO per uso domestico INTERNO. Non utilizzare l'apparecchio in ambienti esterni, commerciali o industriali.
7. Non utilizzare senza contenitore della polvere e/o filtri installati.
8. Spegnerne l'interruttore di alimentazione prima di rimuovere il contenitore della polvere.
9. Non utilizzare l'apparecchio in aree in cui siano presenti candele accese o oggetti fragili.
10. Tenere capelli, abiti larghi, dita e tutte le parti del corpo lontani da aperture e parti mobili.
11. Non utilizzare l'apparecchio in una stanza in cui dormono neonati o bambini.
12. Non utilizzare l'apparecchio su superfici bagnate o con acqua stagnante.

13. Non lasciare che l'apparecchio aspiri oggetti di grandi dimensioni come pietre, grandi pezzi di carta o qualsiasi altro elemento che possa ostruire l'apparecchio.
14. Non utilizzare l'apparecchio per aspirare materiali infiammabili o combustibili quali benzina, toner per stampanti o fotocopiatrici, né utilizzarlo in aree in cui tali oggetti potrebbero essere presenti.
15. Non utilizzare l'apparecchio per aspirare oggetti che bruciano o fumano, come sigarette, fiammiferi, cenere calda o qualsiasi cosa che potrebbe causare un incendio.
16. Non inserire oggetti nella presa d'aspirazione. Non utilizzare se la presa d'aspirazione è ostruita. Mantenere la presa d'aspirazione libera da polvere, lanugine, capelli o qualsiasi cosa che possa ridurre il flusso d'aria.
17. Per evitare rischi, qualora il cavo di alimentazione sia danneggiato, deve essere sostituito dal produttore, dal suo agente di assistenza o da persone analogamente qualificate.
18. Spegnere l'interruttore di alimentazione prima di pulire o effettuare la manutenzione dell'apparecchio.
19. Il tipo di batteria al litio adatta per il CH2453B è max. 8 celle, max. tensione CC nominale 14,4 V, capacità nominale 4.800 mAh. La batteria deve essere rimossa e smaltita secondo le leggi e le normative locali prima di smaltire l'apparecchio.
20. Smaltire le batterie usate in conformità alle leggi e alle normative locali.
21. Non incendiare l'apparecchio anche se gravemente danneggiato. In caso di incendio, le batterie possono esplodere.
22. L'apparecchio deve essere utilizzato secondo le istruzioni riportate nel presente Manuale di istruzioni. Ecovacs Home Service Robotics non può essere ritenuta responsabile per eventuali danni o lesioni causati da un uso improprio.
23. Il robot contiene batterie che possono essere sostituite solo da personale qualificato. Per sostituire la batteria del robot, contattare il Servizio Clienti.
24. Accertarsi che la tensione della fonte di alimentazione corrisponda alla tensione di alimentazione indicata sulla stazione OMNI.
25. Utilizzare esclusivamente la batteria ricaricabile originale e la stazione OMNI fornite insieme all'apparecchio dal produttore. Sono vietate le batterie non ricaricabili.
26. Fare attenzione a non danneggiare il cavo di alimentazione. Non tirare o trasportare l'apparecchio o la stazione OMNI tenendoli per il cavo di alimentazione, non utilizzare il cavo di alimentazione come maniglia, non chiudere una

porta sul cavo di alimentazione e non tendere il cavo di alimentazione attorno a spigoli o angoli taglienti. Non far passare l'apparecchio sopra il cavo di alimentazione. Tenere il cavo di alimentazione lontano da superfici calde.

27. Non utilizzare la stazione OMNI se danneggiata. L'alimentatore non deve essere riparato né più utilizzato se danneggiato o difettoso.
28. Non utilizzare con un cavo di alimentazione o una presa danneggiati. Non utilizzare l'apparecchio o la stazione OMNI se non funzionano correttamente, sono caduti, sono danneggiati, sono stati lasciati all'aperto o sono entrati in contatto con l'acqua. Per evitare pericoli, la riparazione deve essere effettuata dal produttore o dal suo agente di assistenza.
29. Prima di pulire o effettuare la manutenzione della stazione OMNI, è necessario rimuovere la spina dalla presa.
30. Rimuovere l'apparecchio dalla stazione OMNI e spegnere l'interruttore di alimentazione dell'apparecchio prima di rimuovere la batteria per smaltirlo.
31. Se non si utilizza la stazione OMNI per un lungo periodo di tempo, scollegarla dall'alimentazione.
32. Se il robot non verrà utilizzato per un lungo periodo, spegnerlo per riporlo e scollegare la

stazione OMNI.

33. **AVVERTENZA:** aggiungere acqua pulita solo nel serbatoio dell'acqua pulita.
34. **AVVERTENZA:** per ricaricare la batteria, utilizzare esclusivamente l'alimentatore rimovibile fornito con questo apparecchio (CH2453B).

Per soddisfare i requisiti di esposizione alle radiofrequenze, durante il funzionamento del dispositivo è necessario mantenere una distanza di separazione di almeno 20 cm dalle persone.

Per garantire la conformità, si sconsiglia l'utilizzo a una distanza inferiore a questa. L'antenna utilizzata per questo trasmettitore non deve essere posizionata insieme ad altre antenne o trasmettitori.

Aggiornamento del dispositivo

Normalmente alcuni dispositivi vengono aggiornati ogni due mesi, ma non sempre in modo così specifico.

Alcuni dispositivi, in particolare quelli immessi sul mercato da più di tre anni, verranno aggiornati solo se verrà individuata e risolta una vulnerabilità critica.

	Attenzione: superficie calda
	Trasformatore con isolamento di sicurezza a prova di cortocircuito
	Alimentatore switching
	Solo per uso in interno
	Corrente continua
	Corrente alternata
	Prima di ricaricare, leggere le istruzioni.
	Polarità della porta di ricarica
	Fusibile in miniatura a ritardo temporale

La sorveglianza a distanza è destinata all'uso assolutamente privato di luoghi privati e non pubblici, esclusivamente a scopo di autodifesa e per il solo controllo individuale. In caso di utilizzo, prestare attenzione agli obblighi legali locali in materia di protezione dei dati. Divieto di sorveglianza di luoghi pubblici, in particolare con intento clandestino e/o da parte del datore di lavoro senza giustificati motivi. Tale utilizzo non giustificato avviene esclusivamente a rischio e responsabilità dell'utente.

Dichiarazione di conformità per l'Unione europea

Informazioni sullo smaltimento per gli utenti dei rifiuti di apparecchiature elettriche ed elettroniche



Questo simbolo sul prodotto o sulla sua confezione indica che i prodotti elettrici ed elettronici usati non devono essere smaltiti con i rifiuti urbani indifferenziati. Per garantire un trattamento adeguato, è responsabilità dell'utilizzatore smaltire le apparecchiature usate restituendole ai punti di raccolta designati.

Il corretto smaltimento di questo prodotto consentirà di risparmiare risorse preziose e di prevenire potenziali effetti negativi sulla salute umana e sull'ambiente, che potrebbero altrimenti derivare da una gestione inappropriata dei rifiuti.

Per restituire il dispositivo usato utilizzare i sistemi di restituzione e ritiro o contattare il rivenditore presso il quale è stato acquistato il prodotto, che provvederà gratuitamente al ritiro. Contattare l'autorità locale per ulteriori dettagli sul punto di raccolta designato più vicino.

Per lo smaltimento non corretto di questi rifiuti potrebbero essere applicate delle sanzioni, in conformità con la legislazione nazionale.

Informazioni sullo smaltimento per gli utenti delle batterie usate



Questo simbolo significa che le batterie e gli accumulatori, a fine vita, non devono essere smaltiti con i rifiuti urbani indifferenziati. La vostra collaborazione è una parte importante dello sforzo per ridurre al minimo l'impatto di batterie e accumulatori sull'ambiente e sulla salute umana. Per un corretto riciclo, è possibile restituire questo prodotto o le batterie o gli accumulatori in esso contenuti al fornitore o a un punto di raccolta designato, a titolo gratuito.

Il corretto smaltimento di questo prodotto consentirà di risparmiare risorse preziose e di prevenire potenziali effetti negativi sulla salute umana e sull'ambiente, che potrebbero altrimenti derivare da una gestione inappropriata dei rifiuti. Per lo smaltimento non corretto di questi rifiuti potrebbero essere applicate delle sanzioni, in conformità con la legislazione nazionale. Esistono sistemi di raccolta differenziata per batterie e accumulatori usati. Smaltire correttamente le batterie e gli accumulatori presso il centro di raccolta/riciclaggio dei rifiuti della comunità locale.

Direttiva sulla restrizione dell'uso di determinate sostanze pericolose (RoHS)

Ecovacs Home Service Robotics Co., Ltd. dichiara con la presente che l'intero prodotto, comprese le parti (fili, cavi, ecc.) soddisfa i requisiti della Direttiva RoHS 2011/65/UE e della modifica della Direttiva delegata della Commissione (UE) 2015/863 sulla restrizione dell'uso di determinate sostanze pericolose nelle apparecchiature elettriche ed elettroniche ("RoHS recast" o "RoHS 2.0").

Direttiva sulle apparecchiature radio

Ecovacs Home Service Robotics Co., Ltd. dichiara con la presente che il prodotto elencato in questa sezione è conforme ai requisiti essenziali e ad altre disposizioni pertinenti della Direttiva sulle apparecchiature radio 2014/53/UE.

Rappresentante autorizzato in Europa:



ECOVACS Europe GmbH
Holzstrasse 2 | D-40221 Düsseldorf | Germania

Ecovacs Home Service Robotics Co., Ltd. dichiara con la presente che il prodotto è conforme ai requisiti essenziali e ad altre disposizioni pertinenti della Direttiva RoHS 2011/65/UE e alla modifica della Direttiva delegata della Commissione (UE) 2015/863 e alla Direttiva sulle apparecchiature radio 2014/53/UE. La dichiarazione di conformità può essere consultata al seguente indirizzo: <https://www.ecovacs.com/global/compliance>.

Contenuto della confezione

1 CONTENUTO DELLA CONFEZIONE

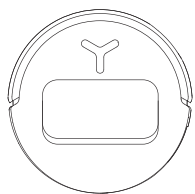

Robot

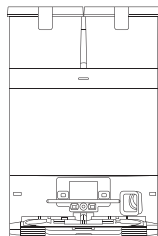

Stazione OMNI (con sacchetto della polvere)

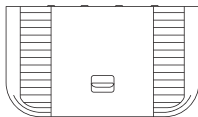

Base

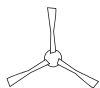

Spazzola laterale

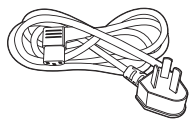

Cavo di alimentazione



Manuale di istruzioni

Nota: le figure e le illustrazioni hanno solo scopo di riferimento e potrebbero differire dall'aspetto effettivo del prodotto.

Il design e le specifiche del prodotto sono soggetti a modifiche senza preavviso.

2 SCHEMA DEL PRODOTTO

1. Vista frontale del robot

Pulsante su DEEBOT

Premere: **Avvio/Pausa**

Premere e tenere premuto per 3 secondi:

Ritorno alla ricarica

Sensore di luce strutturata 3D

Modulo laser d-ToF

Copertura superiore

Paraurti

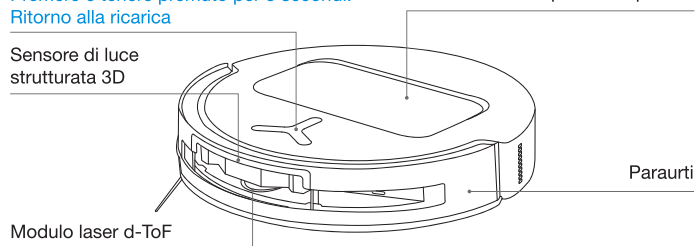

2. Robot (vista inferiore)

Sensori anti-caduta

Spazzola laterale

Sensore di rilevamento tappeto

Pulsante di rilascio della spazzola

Fessure di montaggio per l'installazione del panno per la pulizia

Ruota universale

Spazzola a rullo

Ruote motrici

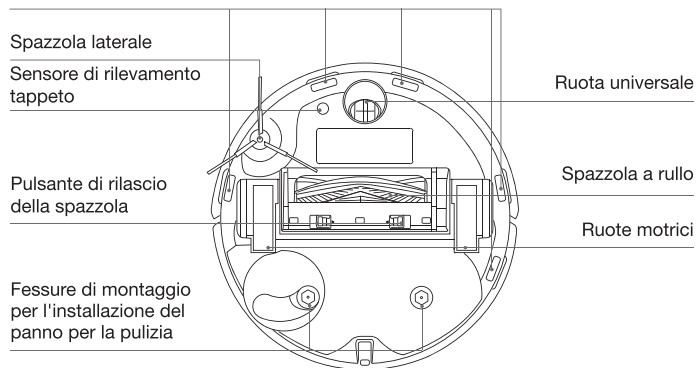

3. Sotto la copertura

Pulsante RESET

Configurazione di rete: premere il pulsante RESET e seguire le istruzioni vocali per configurare la rete.

Ripristino alle impostazioni predefinite: tenere premuto il pulsante RESET per 5 secondi, fino all'emissione di un segnale acustico. Successivamente verrà riprodotta la musica di avvio e il robot verrà ripristinato alle impostazioni predefinite.

Spia di stato Wi-Fi/
Pulsante RESET

Interruttore di alimentazione
"|" = ACCESO
"○" = SPENTO

Contatti di ricarica

Porta di riempimento dell'acqua

Sensore di bordo

4. Gruppo del panno di lavaggio

Piastre del panno di lavaggio

Panni lavabili

5. Cestino della polvere

Filtro

Rete filtrante

Porta di smaltimento della polvere

Pulsante di rilascio

6. Stazione (vista anteriore)

Serbatoio dell'acqua sporca

Serbatoio dell'acqua pulita

Spia
Bianco fisso: Standby/In esecuzione
Rosso lampeggiante: malfunzionamento
Spegnimento: interruzione di corrente/modalità di sospensione profonda

Polvere
Vano di raccolta

Ricarica incorso
Contatti sulla stazione

Vaschetta per lavaggio panno

Nota:

- Se la spia lampeggia in rosso, accedere all'app ECOVACS HOME per i dettagli sul malfunzionamento.
- Se il robot non riesce a ricaricarsi, pulire i contatti di ricarica corrispondenti sulla stazione OMNI con un panno asciutto.

7. Sacchetto della polvere

Maniglia del sacchetto della polvere

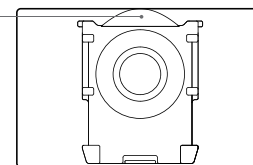

8. Stazione (vista posteriore)

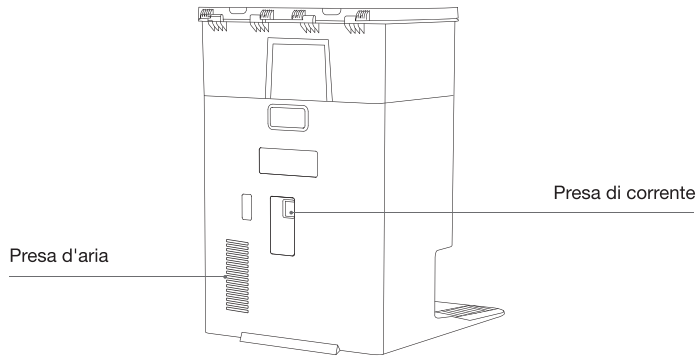

9. Sensori

Prodotto Schema	Descrizione funzionale
d-ToF Modulo laser	Il laser di misurazione viene utilizzato per misurare la distanza tra il robot e gli oggetti circostanti in base alla differenza di tempo della riflessione, consentendo al modulo di effettuare la mappatura rispetto agli oggetti circostanti mentre il robot è in movimento. Il raggio di rilevamento è di 10 m.
Sensore di luce strutturata 3D	Per misurare la distanza tra gli oggetti circostanti e il robot vengono utilizzati la misurazione a infrarossi e triangoli simili. Quando il sensore rileva un oggetto nelle vicinanze, il robot sterza automaticamente per evitare di urtarlo. Il raggio di rilevamento è di 0,4 m.
Sensori anti-caduta	La misurazione a infrarossi viene realizzata dal sensore posto nella parte inferiore del robot, per misurare l'altezza tra la parte inferiore del robot e il terreno. Quando esiste una differenza di altezza, ad esempio un'altezza superiore a 55 mm su un terreno bianco o un'altezza superiore a 30 mm su un terreno nero, il robot smetterà di avanzare, realizzando la funzione anti-caduta.
Sensore di rilevamento tappeto	La sonda a ultrasuoni può emettere onde ultrasoniche con una frequenza di 300 kHz. L'energia delle onde ultrasoniche può essere assorbita dai tappeti. Se l'energia riflessa è al di sotto della soglia, il robot riconoscerà la presenza di un tappeto. Secondo i test di laboratorio ECOVACS, attualmente si possono identificare oltre 50 tipologie di tappeti disponibili sul mercato.
Sensore anticollisione	Se il segnale trasmesso viene bloccato da un oggetto, il ricevitore del segnale non sarà in grado di riceverlo. Grazie a questo principio, il robot eviterà gli ostacoli che incontrerà.
Sensore di bordo	Grazie alla misurazione a infrarossi, il robot è in grado di rilevare la distanza tra sé e gli oggetti che si trovano sul suo lato destro. Se sul lato destro è presente un muro o un ostacolo, il robot pulirà il bordo per evitare collisioni o punti trascurati.
Microfono	Le voci umane provocano vibrazioni nel diaframma del microfono attraverso l'aria. Di conseguenza, il microfono utilizza la raccolta e algoritmi di modelli sonori per realizzare la registrazione del suono e il controllo vocale del robot per portare a termine attività specifiche. La distanza effettiva di riattivazione è di 5 m.

NOTE PRIMA DELLA PULIZIA

1 Prima della pulizia

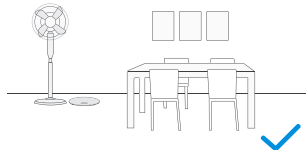

Mettere gli arredi, come le sedie, al loro posto prima di pulire la zona desiderata.



Durante il primo utilizzo, assicurati che ogni porta della stanza sia aperta per aiutare il robot a esplorare completamente la tua casa.

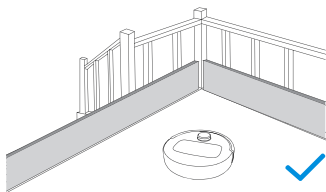

Potrebbe essere necessario posizionare una barriera fisica sul bordo di un dislivello per evitare che il robot cada.



Metti via oggetti come cavi, vestiti, pantofole, ecc. sul pavimento per migliorare l'efficienza della pulizia.



Riponi i bordi dei tappeti con frange sotto prima di pulire.



Non sostare in spazi ristretti come porte e corridoi e assicurati di non bloccare il percorso del robot quando identifica le aree.

2 Avvio rapido

Prima dell'uso, rimuovere tutti i materiali protettivi dal robot e dalla stazione OMNI.

1. Installazione di robot e stazione

Il suono dello scatto indica la corretta installazione.

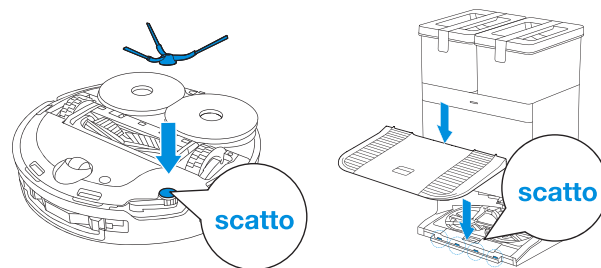

2. Collegamento del cavo di alimentazione e posizionamento della stazione

Posizionare la stazione contro un muro su una superficie piana e dura. Assicurarsi che non vi siano oggetti entro 0,05 m su entrambi i lati e 0,8 m di fronte.

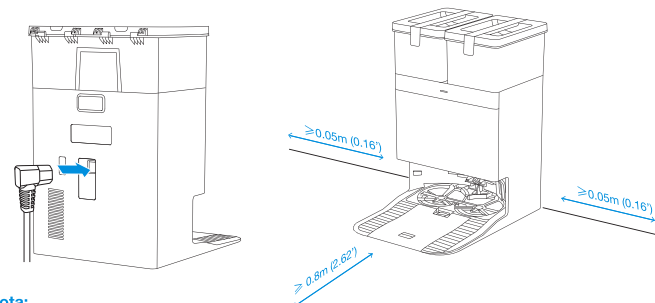

Nota:

- Se nei pressi della stazione sono presenti oggetti riflettenti, come specchi o battiscopa riflettenti, coprirli da terra fino a un'altezza di 14 cm.
- Non posizionare la stazione sotto la luce diretta del sole.
- Posizionare la stazione in un luogo con un segnale Wi-Fi forte.

3 Riempire il serbatoio dell'acqua pulita

Estrarre il serbatoio dell'acqua pulita e riempirlo fino al livello massimo dell'acqua. Dopo aver riempito il serbatoio, chiuderne il coperchio e rimetterlo nella stazione.

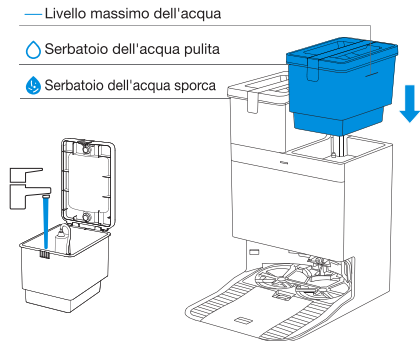

Nota:

- Utilizzare un panno pulito e asciutto per asciugare l'acqua sulla superficie del serbatoio prima di posizionarlo.
- Prima dell'uso, chiudere bene i coperchi superiori di entrambi i serbatoi dell'acqua.
- Eventuali segni d'acqua nei serbatoi dell'acqua derivano dal test di funzionamento. L'apparecchio può essere utilizzato senza problemi.
- Si prega di utilizzare solo la soluzione detergente ufficiale ECOVACS per evitare potenziali malfunzionamenti della macchina. Per l'acquisto, visitare il negozio nell'App ECOVACS HOME o il sito ufficiale ECOVACS.

4 Scaricare l'app ECOVACS HOME

Scaricare l'app ECOVACS HOME per usufruire di più funzionalità.

Per scaricare l'app è possibile scansionare il codice QR presente sul robot.

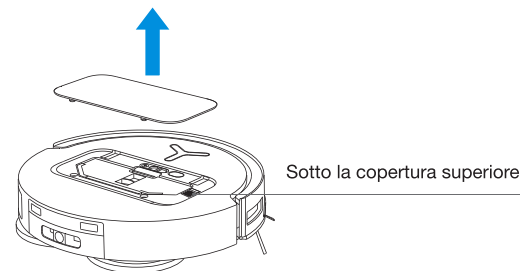

Oppure cercare ECOVACS HOME nell'app store del proprio dispositivo mobile.



Nota: seguire la guida dell'App per registrarsi, effettuare l'accesso e collegare il prodotto all'App.

5 Accendere DEEBOT

Accendere l'interruttore di alimentazione sotto il coperchio del robot ("I" = **ACCESO**, "O" = **SPENTO**) e posizionare il robot davanti alla stazione collegata all'alimentazione elettrica.

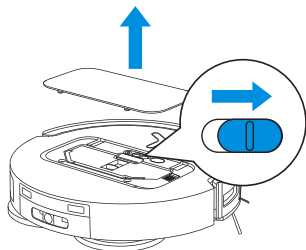

6 Collegare il DEEBOT con l'App

Requisiti della rete Wi-Fi:

- Si sta utilizzando una rete mista a 2,4 GHz o 2,4/5 GHz.
- Il router supporta i protocolli 802.11b/g/n e IPv4.
- Non utilizzare una VPN (rete privata virtuale) o un server proxy.
- Non utilizzare una rete nascosta.
- WPA e WPA2 con crittografia TKIP, PSK, AES/CCMP.
- WEP EAP (Enterprise Authentication Protocol) non è supportato.
- Utilizzare i canali Wi-Fi 1-11 in Nord America e i canali 1-13 al di fuori del Nord America (fare riferimento all'agenzia di regolamentazione locale).
- Se si utilizza un extender/ripetitore di rete, il nome della rete (SSID) e la password sono gli stessi della rete primaria.
- Abilitare WPA2 sul router.

Spia Wi-Fi

	Bianco lampeggiante veloce	Connessione in corso
	Bianco lampeggiante lento	Scollegato dal Wi-Fi
	Bianco fisso	Connesso al Wi-Fi

Si noti che per accedere a funzionalità smart come l'avvio remoto, l'interazione vocale, la visualizzazione di mappe 2D/3D, le impostazioni di controllo e la pulizia personalizzata (le funzionalità possono variare a seconda del prodotto) è necessario scaricare e utilizzare l'App ECOVACS HOME, che riceve aggiornamenti costanti. È necessario accettare la nostra Politica sulla privacy e il Contratto con l'utente prima che possiamo elaborare alcune delle informazioni di base e necessarie dell'utente per consentirgli di utilizzare il prodotto tramite l'App ECOVACS HOME. Senza il consenso dell'utente, alcune delle funzionalità smart sopra menzionate non saranno accessibili tramite l'App ECOVACS HOME. Tuttavia, è comunque possibile utilizzare le funzioni di base del prodotto per il funzionamento manuale.

7 Ricarica del DEEBOT

Utilizzare l'App ECOVACS HOME o il controllo vocale per richiamare il robot oppure premere e tenere premuto il pulsante sul DEEBOT per 3 secondi, per consentire al robot di agganciarsi per la ricarica.

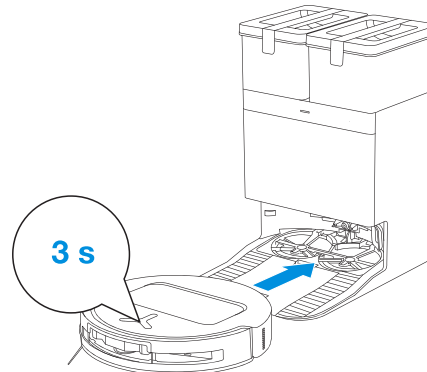

Nota:

- Il robot non può essere caricato quando l'alimentazione è spenta.
- Quando il robot non è in funzione, si consiglia di tenerlo ACCESO e in carica.
- Si consiglia di far iniziare la pulizia dal robot dalla stazione. Non spostare la stazione durante la pulizia.

8 Utilizzo del DEEBOT

1. Avvia mappatura

Quando si crea una mappa per la prima volta è consigliabile seguire il robot per risolvere alcuni piccoli problemi.

Ad esempio, se il robot rimane incastrato in uno spazio stretto sotto i mobili è possibile fare riferimento alle seguenti soluzioni:

- ① Se possibile, sollevare i mobili per creare un passaggio per il robot.
- ② Coprire la parte inferiore del mobile per evitare che il robot tenti di entrare.
- ③ Impostare un confine virtuale nell'App per impedire al robot di entrare.

2. Avvia pulizia

- Il serbatoio dell'acqua del robot viene riempito automaticamente tramite la stazione. Non è necessario il riempimento manuale.
- Durante la pulizia, il robot riconosce i tipi di pavimento ed è in grado di sollevare automaticamente i panni quando incontra dei tappeti. Si raccomanda di non utilizzare il robot su tappeti pelosi o moquette con fibre più lunghe di 10 mm. Si consiglia di piegare i tappeti pelosi con fibre più lunghe di 10 mm durante il processo di pulizia o di impostare l'area con tappeto peloso come No-Entry Zone impostando un confine virtuale nell'App ECOVACS HOME.

Prima di effettuare la prima pulizia, assicurarsi che il robot sia nella stazione e completamente carico. Toccare  sul robot per avviarlo. Per avviare il dispositivo è possibile anche utilizzare l'App ECOVACS HOME o il controllo vocale.

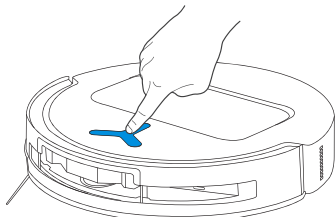

Nota:

- Non rimuovere frequentemente i panni di lavaggio.
- Non usare stracci o altri oggetti che potrebbero graffiare le piastre dei panni di lavaggio.
- Quando l'app ECOVACS HOME avvisa che è necessario sostituire i panni, sostituirli appena possibile. Scopri altri accessori su App ECOVACS HOME o su <https://www.ecovacs.com>.

3. Pausa

Toccare  sul robot per metterlo in pausa mentre è in funzione. Per mettere in pausa il robot è anche possibile utilizzare l'App ECOVACS HOME o il controllo vocale.

4. Sveglia

Dopo una breve pausa, tutte le spie del robot si spegneranno. Per riattivare il robot, premere .

5. Ritorno alla stazione

Utilizzare l'App ECOVACS HOME o il controllo vocale per richiamare il robot oppure premere e tenere premuto il pulsante  sul DEEBOT per 3 secondi, per consentire al robot di agganciarsi per la ricarica.

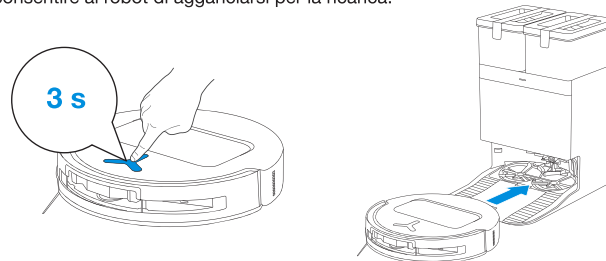

6. Modalità di sospensione profonda

Il robot entrerà in modalità di sospensione profonda per proteggere la batteria se rimane fuori dalla stazione per circa 5 ore. Spegnerlo e riaccenderlo per riattivarlo.

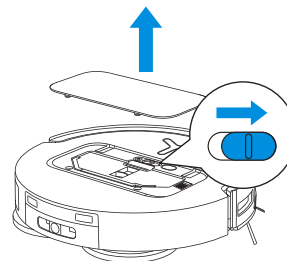

SPECIFICHE TECNICHE

Modello	DDX57		
Ingresso nominale	20 V === 2 A	Tempo di ricarica	circa 4.5 ore
Modello di stazione	CH2453B		
Ingresso nominale	220-240 V ~ 50-60 Hz	Uscita nominale	20 V === 2 A
Corrente di ingresso nominale (ricarica)	0,5 A	Potenza (Svuotamento)	650 W
Potenza (lavaggio con acqua calda)	1650 W		
Alimentazione di standby in rete	Meno di 2,00 W		

La potenza di uscita del modulo wireless è inferiore a 100 mW.

Nota: le specifiche tecniche e di progettazione potrebbero subire modifiche per il miglioramento continuo del prodotto.

Scopri altri accessori su <https://www.ecovacs.com>.

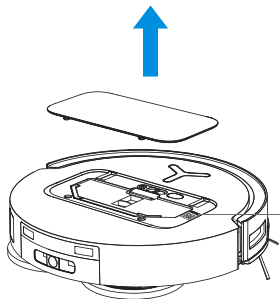

Utilizzare la fotocamera del cellulare per scansionare il codice QR e ottenere la guida per l'utente.

VIKTIGA SÄKERHETSINSTRUKTIONER

VIKTIGA SÄKERHETSINSTRUKTIONER

När du använder en elektrisk apparat ska du alltid följa grundläggande försiktighetsåtgärder, inklusive följande:

LÄS ALLA INSTRUKTIONER INNAN DU ANVÄNDER DENNA APPARAT SPARA DESSA INSTRUKTIONER

1. Den här apparaten får användas av barn från 8 år och uppåt och personer med nedsatt fysisk, sensorisk eller mental förmåga eller brist på erfarenhet och kunskap om de har fått handledning eller anvisningar om hur apparaten används på ett säkert sätt och förstår farorna. Barn får inte leka med apparaten. Rengöring och användarunderhåll får inte utföras av barn utan tillsyn.
2. Städa upp området som ska rengöras. Ta bort sladdar och små föremål från golvet som kan trassla in sig i apparaten.
3. Stoppa in mattfransar under mattan och lyft upp föremål som gardiner och dukar från golvet.
4. Om en nivåskillnad förekommer i rengöringsområdet på grund av ett trappsteg eller en trappa ska du använda apparaten så att det kan säkerställas att den upptäcker trappsteget utan att falla över kanten. Det kan vara nödvändigt att placera en fysisk barriär vid kanten för att förhindra att enheten faller. Se till att den fysiska barriären inte utgör en snubbelrisk.
5. Använd endast i enlighet med beskrivningen i denna manual. Använd endast tillbehör som rekommenderas eller säljs av tillverkaren.
6. ENDAST för hushållsbruk INOMHUS. Använd inte apparaten utomhus eller i kommersiella eller industriella miljöer.
7. Använd inte utan att dammbehållare och/eller filter sitter på plats.
8. Stäng AV strömbrytaren innan du tar bort dammbehållaren.
9. Använd inte apparaten på plats det finns tända ljus eller ömtåliga föremål.
10. Håll hår, löst sittande kläder, fingrar och alla kroppsdelar borta från öppningar och rörliga delar.
11. Använd inte apparaten i ett rum där ett

- spädbarn eller barn sover.
12. Använd inte apparaten på våta ytor eller ytor med stående vatten.
 13. Låt inte apparaten plocka upp stora föremål såsom stenar, stora pappersbitar eller andra föremål som kan täppa igen apparaten.
 14. Använd inte apparaten för att ta upp lättantändliga eller brännbara material såsom bensin eller toner för skrivare eller kopieringsmaskiner, och använd inte i områden där sådana material kan finnas.
 15. Använd inte apparaten för att ta upp något som brinner eller ryker, t.ex. cigaretter, tändstickor, het aska eller annat som kan orsaka brand.
 16. Placera inga föremål i sugintaget. Använd inte om sugintaget är blockerat. Håll intaget rent från damm, ludd, hår och annat som kan minska luftflödet.
 17. Om nätsladden är skadad måste den bytas ut av tillverkaren, dess serviceagent för att undvika fara.
 18. Stäng AV strömbrytaren innan du rengör eller underhåller apparaten.
 19. Den typ av litiumbatteri som är lämplig för

- CH2453B har max. 8 celler, max. nominell spänning på DC 14,4 V och nominell kapacitet på 4 800 mAh. Batteriet måste avlägsnas och kasseras i enlighet med lokala lagar och förordningar innan apparaten kasseras.
20. Kassera använda batterier i enlighet med lokala lagar och förordningar.
 21. Bränn inte apparaten även om den är allvarligt skadad. Batterierna kan explodera i en brand.
 22. Apparaten måste användas i enlighet med anvisningarna i denna användarmanual. Ecovacs Home Service Robotics kan inte hållas ansvarigt eller ansvarigt för skadestånd eller skador som orsakats av felaktig användning.
 23. Roboten innehåller batterier som endast kan bytas av utbildad personal. Kontakta kundtjänst för att byta batteri i roboten.
 24. Se till att strömkällans spänning matchar den strömspänning som anges på OMNI-stationen.
 25. Använd endast det laddningsbara originalbatteriet och OMNI-stationen som medföljer apparaten från tillverkaren. Ej uppladdningsbara batterier är förbjudna.

26. Se till att inte skada nätsladden. Dra eller bär inte apparaten eller OMNI-stationen i sladden, använd inte sladden som handtag, stäng inte en dörr på sladden och dra inte sladden runt vassa kanter eller hörn. Kör inte apparaten över sladden. Håll sladden borta från heta ytor.
27. Använd inte OMNI-stationen om den är skadad. Strömförsörjningen ska inte repareras eller användas längre om den är skadad eller defekt.
28. Använd inte med en skadad nätsladd eller skadat uttag. Använd inte apparaten eller OMNI-stationen om den inte fungerar som den ska, har tappats, skadats, lämnats utomhus eller varit i kontakt med vatten. Den måste repareras av tillverkaren eller dess servicerepresentant för att undvika fara.
29. Kontakten måste dras ut ur uttaget före rengöring eller underhåll av OMNI-stationen.
30. Ta bort apparaten från OMNI-stationen och stäng AV apparatens strömbrytare innan du tar bort batteriet för att kassera apparaten.
31. Om du inte använder OMNI-stationen under en längre tid, koppla ur den.

32. Om roboten inte ska användas under en längre tid, stäng AV den för förvaring och koppla ur OMNI-stationen.
33. VARNING – Tillsätt endast rent vatten i den rena tanken.
- 34. VARNING:** Batteriet ska endast laddas med den löstagbara enhet, CH2453B, som medföljer apparaten.

För att uppfylla kraven för RF-exponering ska ett avstånd på 20 cm eller mer upprätthållas mellan denna enhet och personer när enheten används.

För att säkerställa regelöverensstämmelse rekommenderas inte drift på kortare avstånd än detta. Antennen som används för denna sändare får inte placeras tillsammans med annan antenn eller sändare.

Uppdatering av enheten

Vanligtvis uppdateras vissa enheter varannan månad, men det är inte alltid så exakt.

Vissa enheter, särskilt de som såldes för mer än tre år sedan, uppdateras bara om en kritisk sårbarhet hittas och åtgärdas.

	Varning: het yta
	Kortslutningssäker säkerhetsisoleringstransformator
	Omkopplingsläge för strömförsörjning
	Endast för inomhusbruk
	Likström
	Växelström
	Läs instruktionerna innan du laddar.
	Polaritet för laddningsporten
	Tidsfördröjd miniatyrsäkringslänk

Fjärrövervakningen är avsedd för absolut privat användning av icke-offentliga, privatägda platser för rent självskydd och endast för en enda kontroll. Var medveten om de lokala dataskyddsbaserade juridiska skyldigheterna vid användning. Ingen övervakning av offentliga platser, särskilt med hemliga avsikter och/eller från arbetsgivarens sida utan motiverade skäl. Sådan omotiverad användning sker endast på användarens risk och ansvar.

Redogörelse för EU-överensstämmelse

Information om bortskaffande för användare av avfall som utgörs av elektrisk och elektronisk utrustning



Den här symbolen på produkten eller dess förpackning visar att begagnade elektriska och elektroniska produkter inte får blandas med osorterat kommunalt avfall. För en korrekt hantering är det ditt ansvar att kassera din maskin genom att lämna in den på ett avsett insamlingsställe.

Om du gör dig av med denna produkt på rätt sätt sparar du värdefulla resurser och förebygger eventuella negativa effekter på människors hälsa och miljön som annars skulle kunna uppstå till följd av olämplig avfallshantering.

Om du vill lämna tillbaka din använda enhet kan du använda retur- och insamlingssystemen eller kontakta återförsäljaren där produkten köptes, vilket är kostnadsfritt. Kontakta din lokala myndighet för mer information om närmaste avsedda insamlingsplats. Påföljder kan tillämpas för felaktigt bortskaffande av detta avfall, i enlighet med nationell lagstiftning.

Information om avfallshantering för användare av begagnade batterier



Den här symbolen anger att batterier och ackumulatorer som är uttjänta inte får blandas med osorterat kommunalt avfall. Ditt deltagande är en viktig del av arbetet med att minimera batteriers och ackumulatorers inverkan på miljön och människors hälsa. För korrekt återvinning kan du återlämna denna produkt eller de batterier eller ackumulatorer som den innehåller till din leverantör eller till en avsedd samlingsplats, vilket är kostnadsfritt. Om du gör dig av med denna produkt på rätt sätt sparar du värdefulla resurser och förebygger eventuella negativa effekter på människors hälsa och miljön som annars skulle kunna uppstå till följd av olämplig avfallshantering. Påföljder kan tillämpas för felaktigt bortskaffande av detta avfall i enlighet med nationell lagstiftning. Det finns separata samlingsystem för förbrukade batterier och ackumulatorer. Kassera batterier och ackumulatorer på rätt sätt på din lokala avfallsinsamlings-/återvinningscentral.

Direktivet om begränsning av användningen av vissa farliga ämnen (RoHS)

Ecovacs Home Service Robotics Co., Ltd. försäkrar härmed att hela produkten inklusive delar (kablar, sladdar och så vidare) uppfyller kraven i RoHS-direktivet 2011/65/EU och ändringen kommissionens delegerade direktiv (EU) 2015/863 om begränsning av användningen av vissa farliga ämnen i elektriska och elektroniska produkter ("RoHS-omarbetningen" eller "RoHS 2.0").

Direktiv om radioutrustning

Ecovacs Home Service Robotics Co., Ltd. försäkrar härmed att den produkt som anges i detta avsnitt uppfyller de grundläggande kraven och andra relevanta bestämmelser i direktivet om radioutrustning 2014/53/EU.

Auktoriserad europeisk representant:



ECOVACS Europe GmbH
Holzstrasse 2 | D-40221 Düsseldorf | Germany

Ecovacs Home Service Robotics Co., Ltd. försäkrar härmed att produkten uppfyller de grundläggande kraven och andra relevanta bestämmelser i RoHS-direktivet 2011/65/EU och ändringen kommissionens delegerade direktiv (EU) 2015/863, direktivet om radioutrustning 2014/53/EU.

Förklaringen om överensstämmelse kan läsas på följande adress: <https://www.ecovacs.com/global/compliance>.

Förpackningens innehåll

1 FÖRPACKNINGENS INNEHÅLL

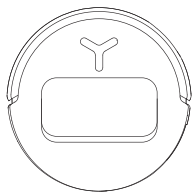

Robot

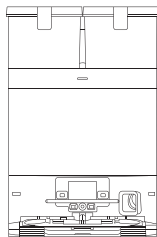

OMNI-station (med dammpåse)

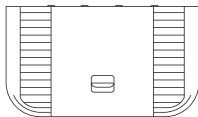

Bas

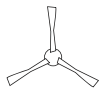

Sidoborste

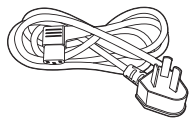

Nätsladd



Bruksanvisning

Observera: Figurer och illustrationer anges endast i referenssyfte och kan skilja sig från produktens faktiska utseende. Produktens design och specifikationer kan ändras utan föregående meddelande.

2 PRODUKTDIAGRAM

1. Vy framifrån

Knapp på DEEBOT

Tryck: Start/Paus

Tryck och håll ned i 3 sekunder:

Återgå för laddning.

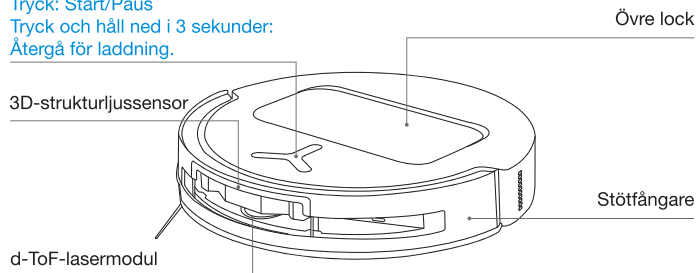

2. Vy underifrån

Trappsensorer

Sidoborste

Mattdetekteringssensor

Frikopplingsknapp för borsten

Monteringsplatser för Moppdynan

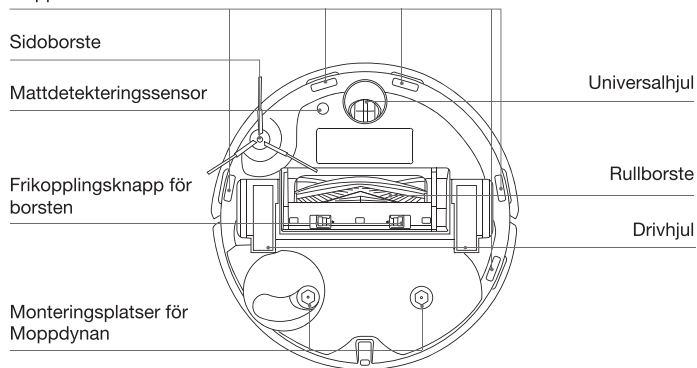

3. Under locket

Knapp för ÅTERSTÄLLNING

Nätverksinställningar: Tryck på knappen ÅTERSTÄLLNING och följ röstupmaningen för att ställa in nätverket.

Återställ till standardinställningar: Håll knappen ÅTERSTÄLLNING intryckt i 5 sekunder så hör du ett meddelande. Därefter spelas startmusiken och roboten återställs till standardinställningarna.

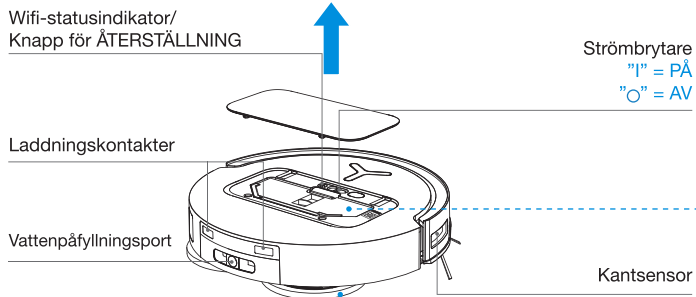

4. Moppdynan

Fästplattor för moppdynorna

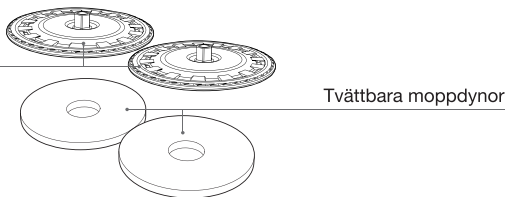

5. Dammbehållare

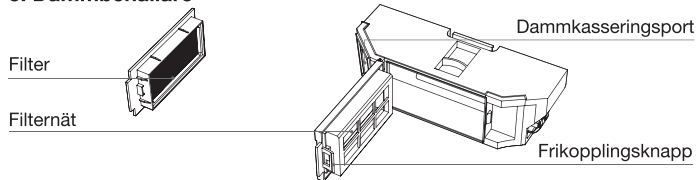

6. Stationens framsida

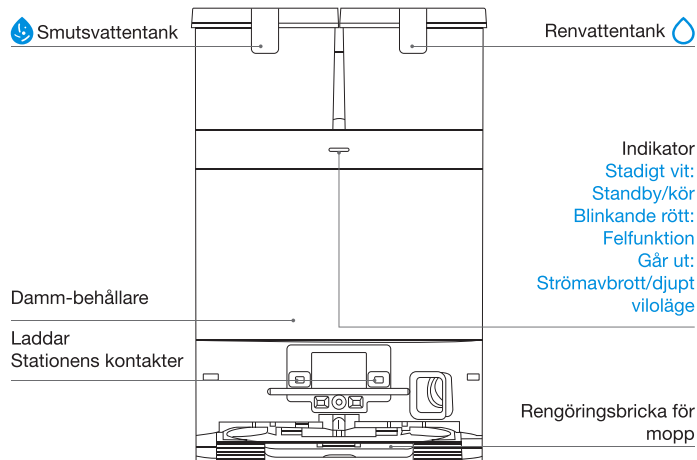

Observera:

- Om indikatorn blinkar rött, gå till ECOVACS HOME-appen för att få detaljer om felet.
- Om roboten inte kan laddas, torka av motsvarande laddningskontakter på OMNI-stationen med en torr trasa.

7. Dammpåse

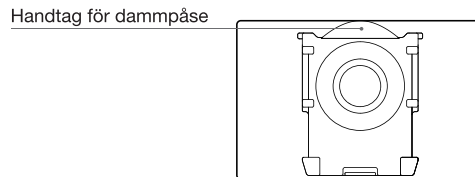

8. Stationens baksida

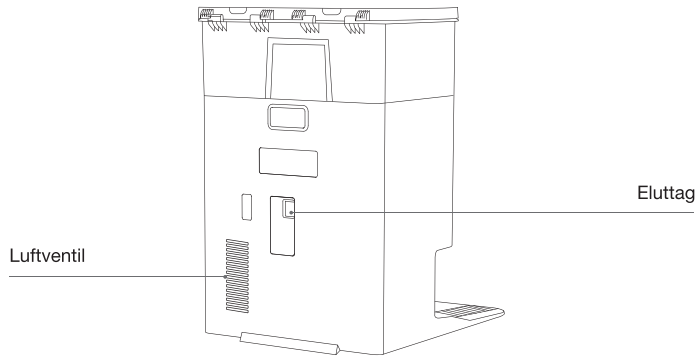

9. Sensorer

Produkt Diagram	Funktionsbeskrivning
d-ToF Lasermodul	Lasermätning används för att mäta avståndet mellan roboten och omgivande föremål baserat på tidsskillnaden i reflektionen, vilket gör att modulens plats kan kartläggas gentemot de omgivande föremålen när roboten förflyttar sig. Detektionsområdet är 10 m.
3D-strukturljussensor	Infraröd mätning och liknande trianglar används för att mäta avståndet mellan de omgivande föremålen och roboten. När sensorn upptäcker ett föremål i närheten svänger roboten automatiskt för att undvika att stöta på föremålet. Detektionsområdet är 0,4 m.
Trappsensorer	Infraröd mätning tillämpas av sensorn på robotens undersida för att mäta höjden mellan undersidan och golvet. När det finns en höjdskillnad, till exempel över 55 mm på vitfärgat golv eller över 30 mm på svartfärgat golv, slutar roboten att röra sig framåt och undviker fall.
Mattdetekteringssensor	Ultraljudssonden kan avge ultraljudsvågor med en frekvens på 300 kHz. Ultraljudsvågornas energi kan absorberas av mattor. Om den reflekterade energin faller under tröskelvärdet känner roboten igen närvaron av en matta. Enligt ECOVACS laboratorietester kan för närvarande över 50 typer av matta på marknaden identifieras.
Krocksensor	När den sända signalen blockeras av ett föremål kan den inte tas emot av signalmottagaren. Med denna princip undviker roboten hinder när den möter dem.
Kantsensor	Med infraröd mätning kan roboten upptäcka avståndet mellan sig själv och föremål på dess högra sida. När det finns en vägg eller ett hinder på höger sida utför roboten kantrengöring för att undvika missade fläckar eller kollisioner.
Mikrofon	Mänskliga röster orsakar vibrationer i mikrofonens membran genom luften. Som ett resultat använder mikrofonen insamling och algoritmer för ljudmodeller för inspelning av ljud och röststyrning av roboten för att utföra specifika uppgifter. Det effektiva aktiveringsavståndet är 5 m.

ANMÄRKNINGAR FÖRE RENGÖRING

1 Före rengöring

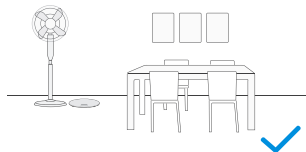

Städa upp området som ska rengöras genom att placera möbler, t.ex. stolar, på rätt plats.

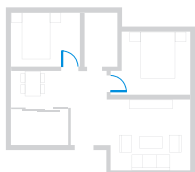

Under första användningen ska du se till att varje rumsdörr är öppen för att hjälpa roboten att utforska hela huset.

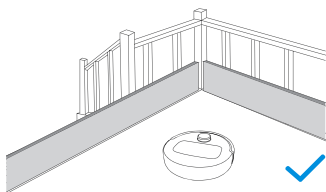

Du kan behöva placera en fysisk barriär vid kanten till ett trappsteg för att förhindra att roboten faller över kanten.



Plocka undan föremål som kablar, trasor, tofflor osv. på golvet för att förbättra rengöringseffektiviteten.



Skjut in kanterna på tofsmattor under mattorna innan rengöring.



Stå inte i smala utrymmen som dörröppningar och korridorer, och se till att inte blockera robotens väg när den identifierar områden.

2 Snabbstart

Ta bort allt skyddsmaterial från roboten och OMNI-stationen före användning.

1. Installation av roboten och stationen

Ett klickande ljud anger korrekt installation.

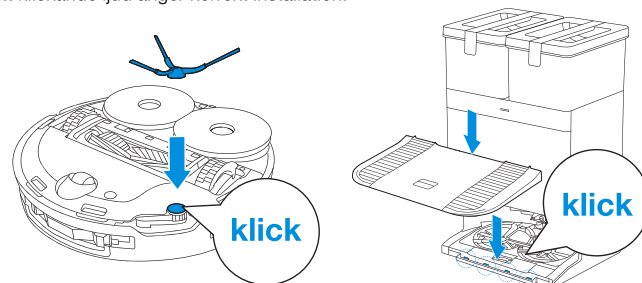

2. Anslutning av nätsladd och stationens placering

Placera stationen mot en vägg på jämn, hård mark. Se till att det inte finns några föremål inom 0,05 m på någon sida eller 0,8 m framför den.

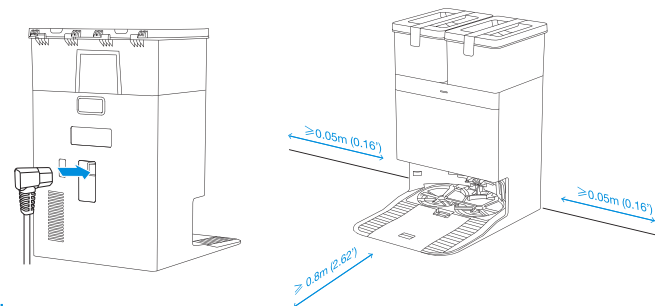

Observera:

- Om det finns reflekterande föremål såsom speglar eller reflekterande golvlister nära stationen, täck över dem från golvet upp till en höjd av 14 cm.
- Placera inte stationen i direkt solljus.
- Placera stationen på en plats med en stark wifi-signal.

3 Fyll renvattentanken

Ta ut renvattentanken och fyll den upp till max vattennivå. När tanken har fyllts, lås locket och sätt tillbaka det i stationen.

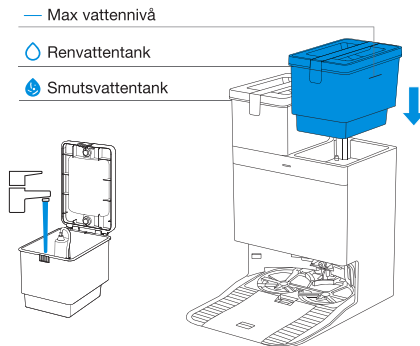

Observera:

- Använd en ren, torr trasa för att torka av vattnet på tankens yta innan du sätter den på plats.
- Lås de övre locken på båda vattentankarna ordentligt före användning.
- Eventuella vattenmärken i vattentankarna är från funktionstestet. Du kan lugnt använda den.
- Använd endast ECOVACS officiella rengöringslösning för att undvika eventuella maskinfel. För att köpa, besök ECOVACS HOME App-butiken eller ECOVACS officiella webbplats.

4 Ladda ner ECOVACS HOME-appen

Ladda ner ECOVACS HOME-appen för att få fler funktioner.

Du kan skanna QR-koden på roboten för att ladda ner appen.

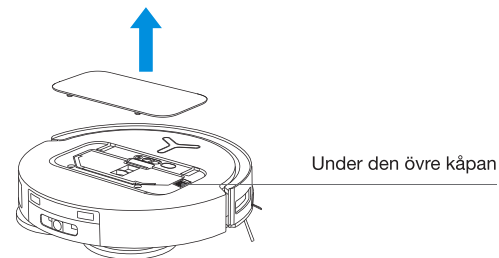

Eller sök efter ECOVACS HOME i din mobilappbutik för att ladda ner appen.



Observera: Följ guiden för appen för att registrera, logga in och ansluta produkten till appen.

5 Starta DEEBOT

Slå på strömbrytaren under robotkåpan ("I" = PÅ, "O" = AV), och placera roboten framför stationen som är ansluten till strömförsörjningen.

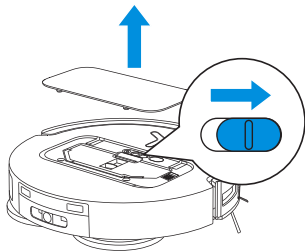

6 Anslut DEEBOT till appen

Wifi-nätverkskrav:

- Du använder ett 2,4 GHz eller 2,4/5 GHz blandat nätverk.
- Din router stöder 802.11b/g/n och IPv4-protokollet.
- Använd inte ett VPN (Virtual Private Network) eller en proxyserver.
- Använd inte ett dolt nätverk.
- WPA och WPA2 med TKIP, PSK, AES/CCMP-kryptering.
- WEP EAP (Enterprise Authentication Protocol) stöds inte.
- Använd wifi-kanal 1–11 i Nordamerika och kanal 1–13 utanför Nordamerika (se lokala tillsynsmyndigheter).
- Om du använder en nätverksförlängare/-repeater är nätverksnamnet (SSID) och lösenordet desamma som för ditt primära nätverk.
- Aktivera WPA2 på din router.

Wifi-indikator

	Snabbt blinkande vit	Ansluter
	Långsamt blinkande vit	Bortkopplad från wifi
	Fast vit	Ansluten till wifi

Observera att för att komma åt smartfunktioner som fjärrstart, röstinteraktion, 2D/3D-kartvisning och kontrollinställningar samt anpassad rengöring (funktionerna kan variera beroende på produkt) måste du ladda ner och använda ECOVACS HOME-appen, som får ständiga uppdateringar. Du måste godkänna vår integritetspolicy och vårt användaravtal innan vi kan behandla en del av din grundläggande och nödvändiga information och göra det möjligt för dig att använda produkten via ECOVACS HOME-appen. Utan ditt samtycke kan vissa av de tidigare nämnda smartfunktionerna inte nås via ECOVACS HOME-appen. Du kan dock fortfarande använda produktens grundläggande funktioner för manuell drift.

7 Ladda DEEBOT

Använd ECOVACS HOME-appen eller röststyrning för att återkalla roboten, eller tryck och håll ned knappen på DEEBOT  i 3 sekunder så att roboten kan dockas för laddning.

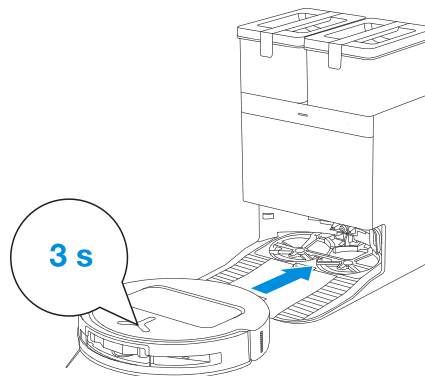

Observera:

- Roboten kan inte laddas när strömmen är avstängd.
- När roboten inte används är det rekommenderat att låta den vara påslagen och laddas.
- Det är rekommenderat att roboten börjar rengöringen från stationen. Flytta inte stationen under pågående rengöring.

8 Användning av DEEBOT

1. Starta kartläggning

När du skapar en karta för första gången, följ roboten för att hjälpa till att lösa mindre problem.

Om roboten till exempel fastnar i ett trångt utrymme under möbler kan du hänvisa till följande lösningar:

- ① Höj möblerna för att skapa en passage för roboten om det är möjligt.
- ② Täck nederdelen av möblerna för att förhindra att roboten försöker komma in under dem.
- ③ Ställ in Virtuella gränser i appen för att förhindra att roboten kommer in.

2. Börja rengöringen

- Robotens vattentank fylls automatiskt på via stationen. Manuell påfyllning behövs inte.
- Vid moppning känner roboten igen golvtypen och kan lyfta mopparna automatiskt när den stöter på en matta. Använd inte roboten på lurviga mattor eller mattor med fibrer längre än 10 mm. Det rekommenderas att lurviga mattor med fibrer längre än 10 mm viks ihop under rengöringen, eller ställ in områden med lurviga mattor som spårzoner genom att ställa in Virtuella gränser i ECOVACS HOME-appen.

Innan första rengöringen, se till att roboten är i stationen och att den är fulladdad. Tryck på  på roboten för att starta. Du kan också starta den med ECOVACS HOME-appen eller röststyrning.

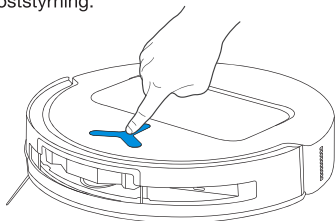

Observera:

- Ta inte bort de tvättbara moppdynorna ofta.
- Använd inte en trasa eller annat föremål som kan repa moppdynornas fästplattor.
- När ECOVACS HOME-appen uppmanar till byte av mopparna, byt ut dem i tid. Se fler tillbehör i ECOVACS HOME-appen eller på <https://www.ecovacs.com>.

3. Pausa

Tryck på  på roboten för att pausa den när används. Du kan också pausa den med ECOVACS HOME-appen eller röststyrning.

4. Aktivering

När roboten har pausat en stund släcks alla indikatorlampor. Aktivera roboten genom att trycka på .

5. Återvänd till stationen

Använd ECOVACS HOME-appen eller röststyrning för att återkalla roboten, eller tryck och håll ned knappen på DEEBOT  i 3 sekunder så att roboten kan dockas för laddning.

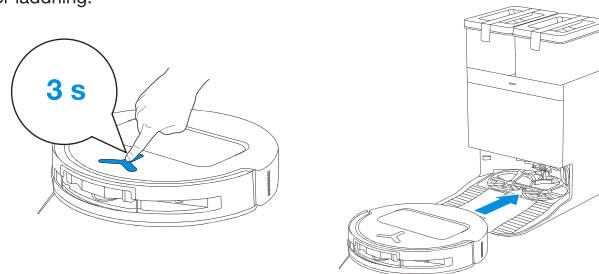

6. Djupt viloläge

Roboten försätts i djupt viloläge för att skydda batteriet om den är utanför stationen i cirka 5 timmar. Aktivera den genom att trycka på AV och PÅ.

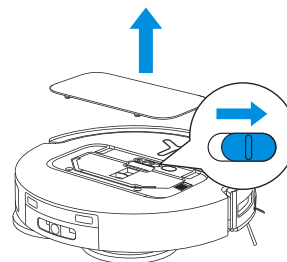

TEKNISKA SPECIFIKATIONER

Modell	DDX57		
Nominell ingångseffekt	20 V === 2 A	Laddningstid	ca 4,5 h
Stationsmodell	CH2453B		
Nominell ingångseffekt	220-240 V ~ 50-60 Hz	Nominell utgångseffekt	20 V === 2 A
Ingångsström (laddning)	0,5 A	Ström (tömning)	650 W
Ström (mopp för varmvattentvätt)	1 650 W		
Nätverksansluten standby-ström	Mindre än 2,00 W		

Uteffekten för den trådlösa modulen är mindre än 100 mW.

Observera: Tekniska specifikationer och designspecifikationer kan komma att ändras för kontinuerlig produktförbättring.

Se fler tillbehör på <https://www.ecovacs.com>.

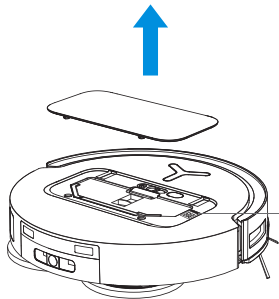

Använd mobilkameran för att skanna QR-koden och få bruksanvisningen.

VIKTIGE SIKKERHETSINSTRUKSJONER

VIKTIGE SIKKERHETSINSTRUKSJONER

Når du bruker et elektrisk apparat, bør grunnleggende forholdsregler alltid følges, inkludert følgende:

LES ALLE INSTRUKSJONER FØR DU BRUKER DETTE APPARATET LAGRE DISSE INSTRUKSJONENE

1. Dette apparatet kan brukes av barn fra åtte år og oppover og personer med reduserte fysiske, sensoriske eller mentale evner eller mangel på erfaring og kunnskap hvis de har fått tilsyn eller instruksjoner om bruk av apparatet på en sikker måte og forstår farene. involvert. Barn skal ikke leke med apparatet. Rengjøring og brukervedlikehold skal ikke utføres av barn uten tilsyn.
2. Rydd området som skal rengjøres. Fjern strømledninger og små gjenstander fra gulvet som kan vikle seg inn i apparatet.
3. Stikk teppefrynser under teppebunnen, og løft gjenstander som gardiner og duker opp fra gulvet.
4. Hvis det faller av i rengjøringsområdet på grunn av et trinn eller en trapp, bør du bruke apparatet for å sikre at det kan oppdage trinnet uten å falle over kanten. Det kan bli nødvendig å plassere en fysisk barriere ved kanten for å forhindre at enheten faller. Sørg for at den fysiske barrieren ikke er en snublefare.
5. Bruk kun som beskrevet i denne håndboken. Bruk kun tilbehør som er anbefalt eller solgt av produsenten.
6. KUN for INNENDØRS husholdningsbruk. Ikke bruk apparatet utendørs, i kommersielle eller i industrielle miljøer.
7. Ikke bruk uten støvbeholder og/eller filtre på plass.
8. Slå AV strømbryteren før du fjerner støvbeholderen.
9. Ikke bruk apparatet i et område der det er tente stearinlys eller skjøre gjenstander.
10. Hold hår, løse klær, fingre og alle kroppsdeler unna åpninger og bevegelige deler.
11. Ikke bruk apparatet i et rom der et spedbarn eller barn sover.
12. Ikke bruk apparatet på våte overflater eller

- overflater med stående vann.
13. Ikke la apparatet plukke opp store gjenstander som steiner, store papirbiter eller gjenstander som kan tette apparatet.
 14. Ikke bruk apparatet til å plukke opp brennbare materialer som bensin, skriver- eller kopimaskintoner. Bruk ikke apparatet i områder der disse kan være tilstede.
 15. Ikke bruk apparatet til å plukke opp noe som brenner eller ryker, for eksempel sigaretter, fyrstikker, varm aske eller annet som kan forårsake brann.
 16. Ikke stikk gjenstander inn i sugeinntaket. Må ikke brukes hvis sugeinntaket er blokkert. Hold inntaket fri for støv, lo, hår eller annet som kan redusere luftstrømmen.
 17. Hvis strømledningen er skadet, må den skiftes ut av produsenten eller servicerepresentanten for å unngå fare.
 18. Slå AV strømbryteren før du rengjør eller vedlikeholder apparatet.
 19. Litiumbatteritypen som passer for CH2453B er maks. 8 celler, maks. nominell spenning DC 14,4V, nominell kapasitet 4 800 mAh. Batteriet må fjernes og kasseres i henhold til lokale lover og forskrifter før apparatet kastes.
 20. Kast brukte batterier i henhold til lokale lover og forskrifter.
 21. Ikke brenn apparatet selv om det er alvorlig skadet. Batteriene kan eksplodere i brann.
 22. Apparatet må brukes i samsvar med instruksjonene i denne bruksanvisningen. Ecovacs Home Service Robotics kan ikke holdes ansvarlig eller ansvarlig for skader forårsaket av feil bruk.
 23. Roboten inneholder batterier som kun kan skiftes ut av fagfolk. For å bytte ut robotens batteri, må du kontakte kundeservice.
 24. Sørg for at spenningen på strømkilden samsvarer med strømspenningen merket på OMNI-stasjonen.
 25. Bruk kun det originale oppladbare batteriet og OMNI-stasjonen som følger med apparatet fra produsenten. Ikke-oppladbare batterier er forbudt.
 26. Pass på at du ikke skader strømledningen. Ikke trekk i eller bær apparatet eller OMNI-stasjonen i strømledningen, bruk strømledningen som håndtak, lukk en dør på strømledningen, eller trekk strømledningen

- rundt skarpe kanter eller hjørner. Ikke kjør apparatet over strømledningen. Hold strømledningen unna varme overflater.
27. Ikke bruk OMNI-stasjonen hvis den er skadet. Strømforsyningen skal ikke repareres og skal ikke brukes lenger hvis den er skadet eller defekt.
 28. Ikke bruk med en skadet strømledning eller stikkontakt. Ikke bruk apparatet eller OMNI-stasjonen hvis det ikke fungerer som det skal, den har blitt mistet, skadet, forlatt utendørs eller kommet i kontakt med vann. Den må repareres av produsenten eller servicerepresentanten for å unngå fare.
 29. Støpselet må tas ut av stikkkontakten før rengjøring eller vedlikehold av OMNI-stasjonen.
 30. Fjern apparatet fra OMNI-stasjonen, og slå AV strømbryteren til apparatet før du tar ut batteriet for avhending av apparatet.
 31. Når du ikke bruker OMNI-stasjonen over en lengre periode, må du koble fra den.
 32. Hvis roboten ikke skal brukes på lang tid, slår du AV roboten for lagring og kobler fra OMNI-stasjonen.

33. ADVARSEL – Tilsett kun rent vann i den rene tanken.

34. ADVARSEL: For å lade opp batteriet, bruk kun den avtagbare forsyningsenheten CH2453B som følger med denne enheten.

For å tilfredsstillere kravene til RF-eksponering, bør det opprettholdes en avstand på 20 cm eller mer mellom denne enheten og personer under drift av enheten.

For å sikre samsvar anbefales ikke drift nærmere enn denne avstanden. Antennen som brukes til denne senderen må ikke plasseres sammen med noen annen antenne eller sender.

Enhetsoppdatering

Noen enheter oppdateres vanligvis hver annen måned, men ikke alltid så spesifikt.

Noen enheter, spesielt de som ble solgt for mer enn tre år siden, vil bare bli oppdatert hvis en kritisk sårbarhet blir funnet og fikset.

	Forsiktig: varm overflate
	Kortslutningssikker sikkerhetsisolerende transformator
	Svitsjet strømforsyning
	Kun for innendørs bruk
	Likestrøm
	Vekselstrøm
	Les instruksjonene før du lader.
	Ladeportens polaritet
	Tidsforsinket miniatyrsikringslenke

Fjernovervåkingen er kun for absolutt privat bruk av ikke-offentlige, privateide steder, utelukkende for selvbeskyttelse og tiltenkt enkeltkontroll. Vær oppmerksom på de lokale databeskyttelsesbaserte juridiske forpliktelsene i tilfelle bruk. Ingen overvåking av offentlige steder, spesielt med hemmelig hensikt og/eller fra arbeidsgivers side uten berettiget grunn. Slik ikke berettiget bruk er kun på brukerens risiko og ansvar.

EU-samsvarserklæring

Informasjon for brukere om avhending og avfall fra elektrisk og elektronisk utstyr



Dette symbolet på produktet eller på emballasjen angir at brukte elektriske og elektroniske produkter ikke skal blandes med usortert kommunalt avfall. For riktig behandling er det ditt ansvar å avhende utstyrsavfallet ved å returnere det til anviste innsamlingssteder.

Riktig avhending av dette produktet vil bidra til å spare verdifulle ressurser og forhindre potensielle negative effekter på menneskers helse og miljøet, noe som kan oppstå ved feil avfallshåndtering. For å returnere din brukte enhet, bruk retur- og innsamlingssystemene eller kontakt forhandleren der produktet ble kjøpt, som er gratis. Kontakt din lokale myndighet for mer informasjon om innsamlingspunktet nærmest deg. Feil avhending av dette avfallet kan medføre sanksjoner i samsvar med den gjeldende nasjonale lovgivningen.

Informasjon om avhending for brukere av brukte batterier



Dette symbolet betyr at utgåtte batterier og akkumulatører ikke skal blandes med usortert kommunalt avfall. Din deltakelse er en viktig del av arbeidet med å minimere påvirkningen av batterier og akkumulatører på miljøet og menneskers helse. For riktig resirkulering kan du returnere dette produktet eller batteriene eller akkumulatørene det inneholder til leverandøren eller til et angitt innsamlingspunkt, hvilket er gratis.

Riktig avhending av dette produktet vil bidra til å spare verdifulle ressurser og forhindre potensielle negative effekter på menneskers helse og miljøet, noe som kan oppstå ved feil avfallshåndtering. Feil avhending av dette avfallet kan medføre sanksjoner i samsvar med den gjeldende nasjonale lovgivningen.

Det finnes egne innsamlingsystemer for brukte batterier og akkumulatører.

Avhend batterier og akkumulatører på riktig måte ved ditt lokale avfallsinnsamlings-/gjenvinningspunkt.

Direktiv om bruksbegrensning for visse farlige stoffer (RoHS)

Ecovacs Home Service Robotics Co., Ltd. erklærer herved at hele produktet, inkludert deler (kabler, ledninger og så videre), oppfyller kravene i RoHS-direktiv 2011/65/EU og endringer av delegert kommisjonsdirektiv (EU) 2015/863 om begrensning av bruken av visse farlige stoffer i elektrisk og elektronisk utstyr («RoHS recast» eller «RoHS 2.0»).

Radioutstyrsdirektiv

Ecovacs Home Service Robotics Co., Ltd. erklærer herved at produktet som er oppført i denne delen, samsvarer med de grunnleggende kravene og andre relevante bestemmelser i radioutstyrsdirektivet 2014/53/EU.

Autorisert Europarepresentant:



ECOVACS Europe GmbH
Holzstrasse 2 | D-40221 Düsseldorf | Tyskland

Ecovacs Home Service Robotics Co., Ltd. erklærer herved at produktet overholder de grunnleggende kravene og andre relevante bestemmelser i RoHS-direktivet 2011/65/EU og kommisjonens delegerte direktiv (EU) 2015/863, radioutstyrsdirektivet 2014/53/EU.

Samsvarserklæringen kan ses på følgende adresse:
<https://www.ecovacs.com/global/compliance>.

Pakkens innhold

1 PAKKENS INNHOLD

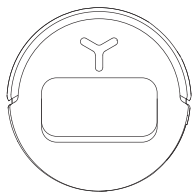

Robot

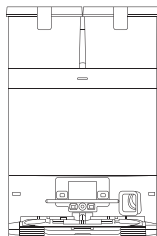

OMNI-stasjon (med støvpose)

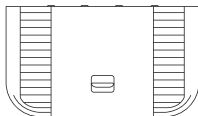

Base

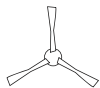

Sidebørste

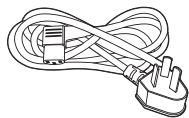

Strømledning



Bruksanvisning

Merk: Figurer og illustrasjoner er kun for referanse og kan avvike fra det faktiske produktets utseende.

Produktdesign og spesifikasjoner kan endres uten varsel.

2 PRODUKTDIAGRAM

1. Robot sett forfra

Knapp på DEEBOT

Trykk på: Start/pause

Trykk og hold i 3 sekunder:

Returner for å lade

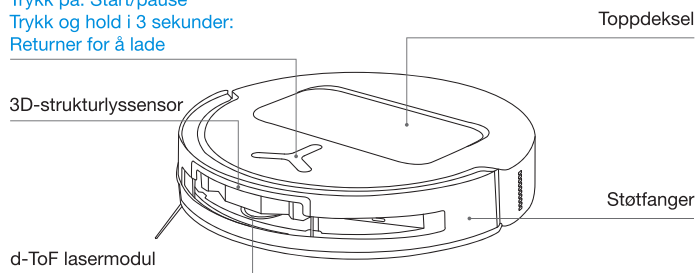

2. Robot sett underfra

Anti-fall sensorer

Sidebørste

Teppedeteksjonssensor

Utløserknapp for børste

Monteringsspor for

Montering av moppepute

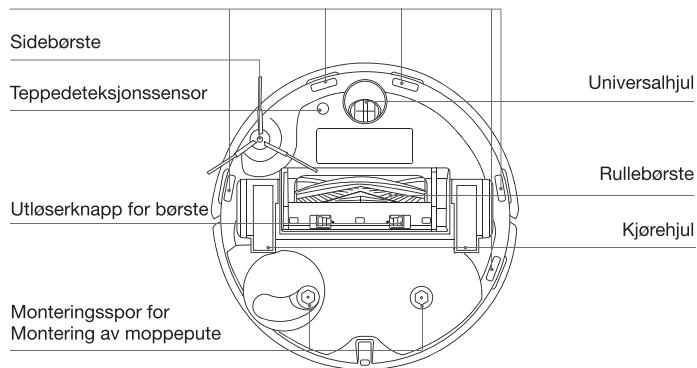

3. Under dekkelet

TILBAKESTILL-knapp

Nettverksoppsett: Trykk på TILBAKESTILL-knappen og følg talemeldingen for å sette opp nettverket.
Gjenopprett til standardinnstillinger: Trykk og hold TILBAKESTILL-knappen i 5 sekunder, og du vil høre en lyd. Etter det vil oppstartsmusikken spilles, og roboten vil bli gjenopprettet til standardinnstillingene.

Wi-Fi-statusindikator/
TILBAKESTILL-knapp

Ladekontakter

Vannpåfyllingsport

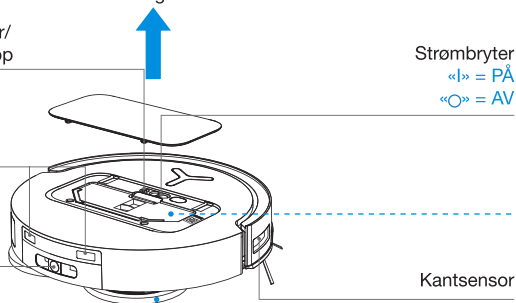

Strømbryter

«|» = PÅ

«○» = AV

Kantsensor

4. Montering av moppepute

Plater for moppepute



Vaskbare mopper

5. Støvbeholder

Filter

Filternett

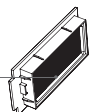

Støvtømmingsport

Utløserknapp

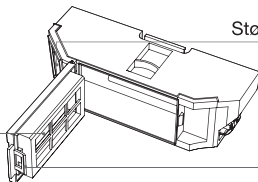

6. Stasjon sett forfra



Tank for skittent vann



Tank for rent vann

Støv

Samlingsbeholder

Lader

Kontakter på stasjonen

Indikator

Helt hvit:

Ventemodus/kjører

Blinker rødt: Feil

Går ut:

Strømbrudd/
dvalmodus

Vaskebrett for mopp

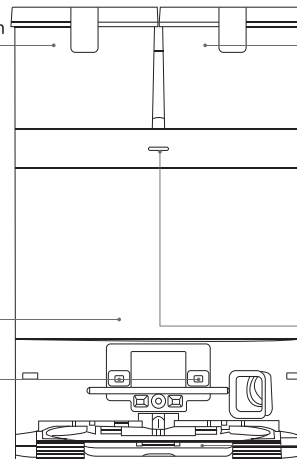

Merk:

- Hvis indikatoren blinker rødt, går du til ECOVACS HOME-appen for informasjon om funksjonsfeilen.
- Hvis roboten ikke kan lade, tørker du av de tilsvarende ladekontaktene på OMNI-stasjonen med en tørr klut.

7. Støvpose

Håndtak for støvpose

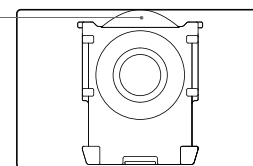

8. Stasjon sett bakfra

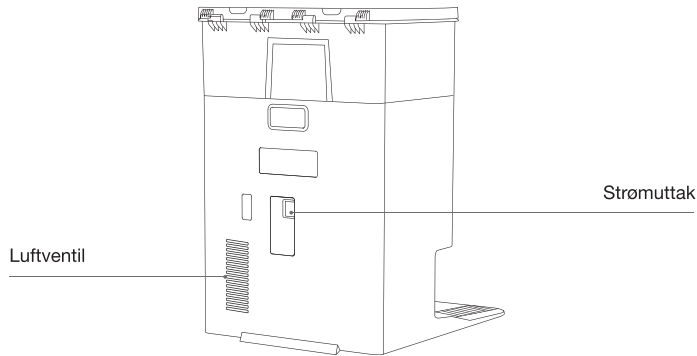

9. Sensorer

Produkt Diagram	Beskrivelse av funksjon
d-ToF Lasermodul	Laseravstandsmåling brukes for å måle avstanden mellom roboten og omkringliggende objekter basert på tidsforskjellen til refleksjon, slik at modulen kan kartlegges mot objektene rundt mens roboten beveger seg. Deteksjonsområdet er 10 m.
3D-strukturlyssensor	Infrarød rekkevidde og lignende trekanter brukes for å måle avstanden mellom de omgivende objektene og roboten. Når sensoren oppdager en gjenstand i nærheten, vil roboten automatisk svinge for å unngå å støte på gjenstanden. Deteksjonsområdet er 0,4 m.
Anti-fall sensorer	Infrarød rekkevidde brukes av sensoren i bunnen av roboten for å måle høyden mellom bunnen av roboten og bakken. Når det er en høydeforskjell, for eksempel en høyde over 55 mm på hvitfarget underlag eller en høyde over 30 mm på svartfarget underlag, vil roboten slutte å avansere og oppfylle anti-fall-funksjonen.
Teppedeteksjonssensor	Ultralydsonden kan sende ut ultralydbølger med en frekvens på 300KHZ. Energien til ultralydbølgene kan absorberes av tepper. Hvis den reflekterte energien er under terskelen, vil roboten gjenkjenne tilstedeværelsen av et teppe. I følge ECOVACS laboratorietester kan for tiden over 50 typer tepper som er tilgjengelige på markedet identifiseres.
Antikollisjonssensor	Når det overførte signalet er blokkert av et objekt, vil ikke signalmottakeren kunne motta det. Med dette prinsippet vil roboten unngå hindringer når den møter dem.
Kantsensor	Med infrarød rekkevidde kan roboten oppdage avstanden mellom seg selv og objekter på høyre side. Når det er en vegg eller en hindring på høyre side, vil roboten utføre kantrensjøring for å unngå manglende steder eller kollisjoner.
Mikrofon	Menneskestemmer forårsaker vibrasjoner i membranen til mikrofonen gjennom luft. Som et resultat bruker mikrofonen samlingen og algoritmene til lydmodeller for å oppnå lydopptak og stemmekontroll av roboten for å fullføre spesifikke oppgaver. Den effektive vekkeavstanden er 5 m.

MERKNADER FØR RENGJØRING

1 Før rengjøring

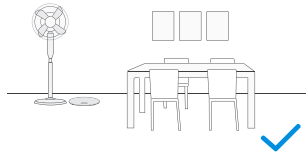

Rydd området som skal rengjøres ved å flytte møbler, f.eks. stoler, til riktig sted.

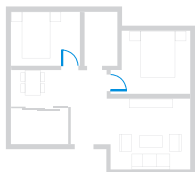

Første gang roboten brukes må du sørge for at dørene til alle rommene er åpne, slik at den kan utforske hele huset.

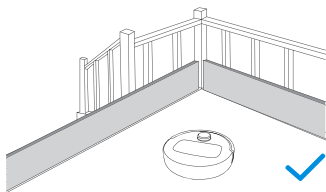

Det kan være nødvendig å lage en fysisk barriere ved trapper og lignende, slik at roboten ikke kan falle ned.



Rydd opp gjenstander slik som ledninger, klær, tøfler osv. som ligger på gulvet, så roboten kan rengjøre på en mer effektiv måte.



Stikk duskene på tepper med dusker under kantene på teppet før rengjøring.



Ikke stå i veien for roboten på trange steder, f.eks. i døråpninger og ganger, og pass på så du ikke står i veien for roboten når den kartlegger områder.

2 Hurtigstart

Før bruk må du fjerne alt beskyttelsesmateriale fra roboten og OMNI-stasjonen.

1. Installasjon av robot og stasjon

Klikkelyden indikerer riktig installasjon.

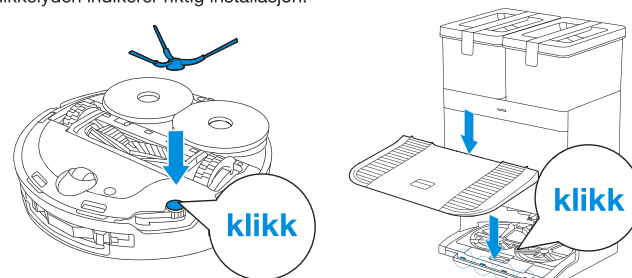

2. Strømledningstilkobling og stasjonsplassering

Plasser stasjonen mot en vegg på et jevnt, hardt underlag. Sørg for at det ikke er gjenstander innenfor 0,05 m på hver side eller 0,8 m foran den.

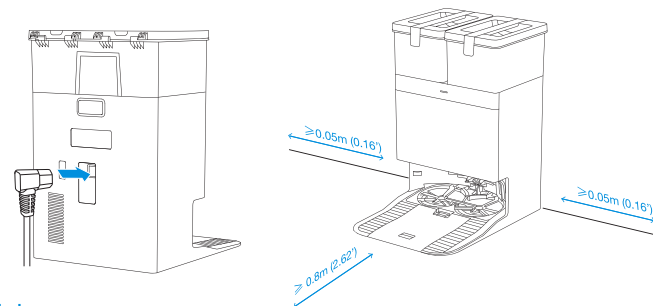

Merk:

- Hvis det er reflekterende gjenstander, som speil, eller reflekterende gulvlistor i nærheten av stasjonen, må du heve dem fra underlaget til en høyde på 14 cm.
- Ikke plasser stasjonen i direkte sollys.
- Plasser stasjonen på et sted med et sterkt Wi-Fi-signal.

3 Fyll tanken for rent vann

Ta ut tanken for rent vann og fyll den opp til maks vannstand. Etter å ha fylt tanken, låser du dekselet og setter den tilbake til stasjonen.

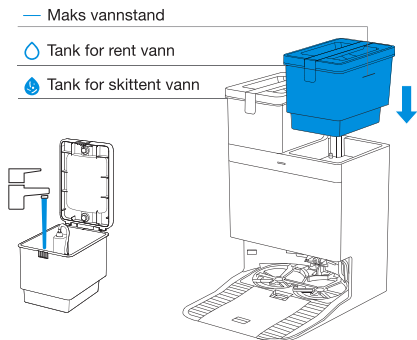

Merk:

- Bruk en ren, tørr klut til å tørke av vannet på overflaten av tanken før du setter den på plass.
- Lås toppdekslene på begge vanntankene godt for bruk.
- Eventuelle vannmerker i vanntankene er fra funksjonstesten. Vær sikker på å bruke.
- Bruk kun ECOVACS' offisielle rengjøringsløsning for å unngå potensielle maskinefeil. For kjøp, besøk ECOVACS HOME App-butikken eller ECOVACS' offisielle nettsted.

4 Last ned ECOVACS HOME-appen

Last ned ECOVACS HOME-appen for å dra nytte av flere funksjoner.

Du kan skanne QR-koden på roboten for å laste ned appen.

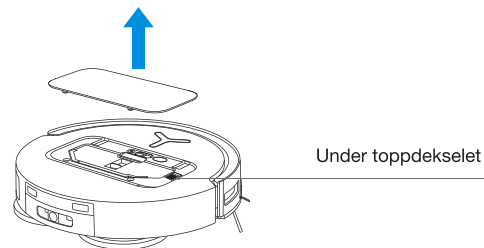

Eller søk etter ECOVACS HOME i mobilappbutikken for å laste ned appen.



Merk: Følg veiledningen til appen for å registrere, logge på og koble produktet til appen.

5 Slå på DEEBOT

Slå på strømbryteren under robotdekslet («I» = PÅ, «O» = AV), og plasser roboten foran stasjonen som er koblet til strømforsyningen.

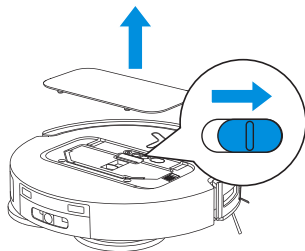

6 Koble DEEBOT til appen

Krav til Wi-Fi-nettverk:

- Du bruker et 2,4 GHz- eller 2,4/5 GHz-blandet nettverk.
- Ruterne din støtter 802.11b/g/n og IPv4-protokollen.
- Ikke bruk en VPN (Virtual Private Network) eller proxy-server.
- Ikke bruk et skjult nettverk.
- WPA og WPA2 ved bruk av TKIP-, PSK-, AES/CCMP-kryptering.
- WEP EAP (Enterprise Authentication Protocol) støttes ikke.
- Bruk Wi-Fi-kanalene 1-11 i Nord-Amerika og kanalene 1-13 utenfor Nord-Amerika (se lokale tilsynsmyndigheter).
- Hvis du bruker en nettverksutvider/repeater, er nettverksnavnet (SSID) og passordet det samme som for primærnettverket ditt.
- Aktiver WPA2 på ruterne.

Wi-Fi-indikatorlys

	Rask blinkende hvit	Tilkobler
	Sakte blinkende hvit	Koblet fra Wi-Fi
	Helt hvit	Koblet til Wi-Fi

Vær klar over at for å få tilgang til smarte funksjoner som fjernoppstart, stemmeinteraksjon, 2D/3D-kartvisning og kontrollinnstillinger, og personlig rengjøring (funksjonene kan variere avhengig av produktet), må du laste ned og bruke ECOVACS HOME-appen, som mottar konstante oppdateringer. Du må godta personvernerklæringen og brukeravtalen før vi kan behandle noe av din grunnleggende og nødvendige informasjon og gjøre det mulig for deg å betjene produktet via ECOVACS HOME-appen. Uten samtykket ditt kan ikke noen av de nevnte smarte funksjonene nås via ECOVACS HOME-appen. Likevel kan du fortsatt bruke produktets grunnleggende funksjoner for manuell betjening.

7 Lade DEEBOT

Bruk ECOVACS HOME-appen eller stemmekontroll for å hente frem roboten, eller trykk og hold inne knappen på DEEBOT i tre sekunder for å la roboten dokke for lading.

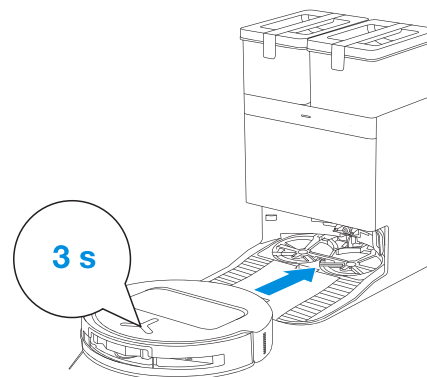

Merk:

- Roboten kan ikke lades når strømmen er slått av.
- Når roboten ikke fungerer, anbefales det å holde den slått PÅ og i laderen.
- Det anbefales at roboten begynner å rengjøre fra stasjonen. Ikke flytt stasjonen under rengjøring.

8 Betjene DEEBOT

1. Start kartlegging

Når du oppretter et kart for første gang, må du følge roboten for å hjelpe med å løse mindre problemer.

For eksempel, hvis roboten setter seg fast i et trangt rom under møbler, kan du referere til følgende løsninger:

- ① Hev møblene for å skape en passasje for roboten hvis det er mulig.
- ② Dekk til bunnen av møblet for å forhindre at roboten prøver å komme inn.
- ③ Sett opp virtuell grense i appen for å forhindre at roboten kommer inn.

2. Start rengjøring

- Robotens vanntank fylles automatisk på nytt gjennom stasjonen. Manuell påfylling er ikke nødvendig.
- Ved mopping vil roboten gjenkjenne gulvtyper og er i stand til å løfte mopper automatisk når den møter tepper. Ikke bruk roboten på tepper med frynse eller tepper med fibre lengre enn ti mm. Det anbefales å brette opp de frynsete teppene med fibre som er lengre enn ti mm under rengjøringsprosessen, eller sette området for det frynsete teppet som en inngangsfri sone ved å angi virtuell grense i ECOVACS HOME-appen.

For rengjøring for første gang, må du sørge for at roboten er i stasjonen og fulladet. Trykk på  på roboten for å starte. Du kan også bruke ECOVACS HOME-appen eller stemmekontroll for å starte.

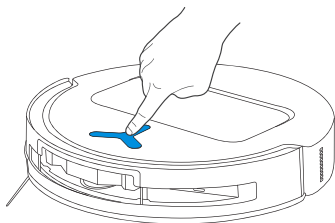

Merk:

- Ikke fjern vaskbare moppeputer ofte.
- Ikke bruk en fille eller andre gjenstander for å ripe opp platene til moppene.
- Når ECOVACS HOME-appen ber om at moppene må byttes, bør du bytte dem i tide. Utforsk mer tilbehør i ECOVACS HOME-appen eller på <https://www.ecovacs.com>.

3. Pause

Trykk på  på roboten for å sette den på pause mens den jobber. Du kan også bruke ECOVACS HOME-appen eller stemmekontroll for å sette roboten på pause.

4. Vekking

Etter en liten pause vil alle indikatorlampene på roboten slukke. For å vekke roboten, trykker du på .

5. Retur til stasjonen

Bruk ECOVACS HOME-appen eller stemmekontroll for å hente frem roboten, eller trykk og hold inne knappen på DEEBOT  i tre sekunder for å la roboten dokke for lading.

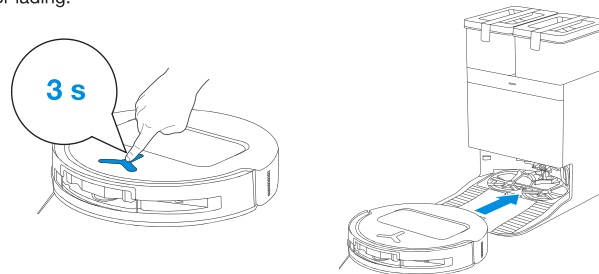

6. Dvalemodus

Roboten vil gå inn i dyp dvalemodus for å beskytte batteriet hvis det forblir utenfor stasjonen i ca. fem timer. Slå AV og PÅ for å vekke roboten.

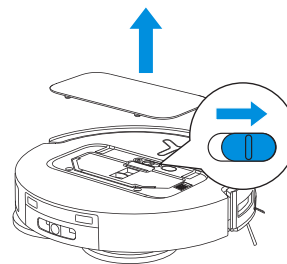

TEKNISKE SPESIFIKASJONER

Modell	DDX57		
Nominell inngang	20V === 2A	Ladetid	ca 4,5 timer
Stasjonsmodell	CH2453B		
Nominell inngang	220–240V ~ 50–60Hz	Nominell utgang	20V === 2A
Nominell inngangsstrøm (lading)	0,5A	Strøm (tømming)	650W
Strøm (vaskemopp med varmt vann)	1650W		
Nettverkstilkoblet standbystrom	Mindre enn 2,00W		

Utgangseffekten til den trådløse modulen er mindre enn 100mW.

Merk: Tekniske spesifikasjoner og designspesifikasjoner kan endres for kontinuerlig produktforbedring.

Utforsk mer tilbehør på <https://www.ecovacs.com>.

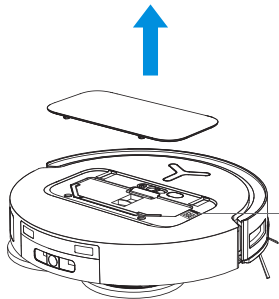

Bruk mobilkameraet til å skanne QR-koden og få brukerveiledningen.

VIGTIGE SIKKERHEDSINSTRUKTIONER

VIGTIGE SIKKERHEDSINSTRUKTIONER

Når du bruger et elektrisk apparat, skal du altid følge de grundlæggende forholdsregler, herunder følgende:

LÆS ALLE INSTRUKTIONER, FØR DU BRUGER DETTE APPARAT GEM DENNE BRUGSANVISNING

1. Dette apparat må bruges af børn fra 8 år og opefter og af personer med nedsatte fysiske, sensoriske eller mentale evner eller manglende erfaring og viden, hvis de er under opsyn eller er blevet instrueret i at bruge apparatet på en sikker måde og forstår de farer, der er forbundne med brugen heraf. Børn må ikke lege med apparatet. Rengøring og brugervedligeholdelse må ikke foretages af børn uden opsyn.
2. Ryd det område, der skal rengøres. Fjern netledninger og små genstande fra gulvet, som kan vikle sig ind i apparatet.
3. Fold tæppefrynser under tæppebunden, og løft ting som gardiner og duge op fra gulvet.
4. Hvis der er et fald i rengøringsområdet på grund af et trin eller en trappe, skal du betjene apparatet på en sådan måde, at det med sikkerhed kan registrere trinnet uden at falde ud over kanten. Det kan blive nødvendigt at placere en fysisk barriere ved kanten for at forhindre enheden i at falde ned. Sørg for, at den fysiske barriere ikke udgør en snubelfare.
5. Må kun bruges som beskrevet i denne brugsanvisning. Brug kun tilbehør, der anbefales eller sælges af producenten.
6. KUN til INDENDØRS husholdningsbrug. Brug ikke apparatet i udendørs, kommercielle eller industrielle miljøer.
7. Må ikke bruges uden støvbeholder og/eller filtre på plads.
8. Sluk for afbryderen, før du fjerner støvbeholderen.
9. Brug ikke apparatet i et område, hvor der er tændte stearinlys eller skrøbelige genstande.
10. Hold hår, løstsiddende tøj, fingre og alle dele af kroppen væk fra åbninger og bevægelige dele.
11. Brug ikke apparatet i et rum, hvor et spædbarn eller et barn sover.

12. Brug ikke apparatet på våde overflader eller overflader med stående vand.
13. Lad ikke apparatet opsamle store genstande som sten, store stykker papir eller andet, der kan tilstoppe apparatet.
14. Brug ikke apparatet til at opsamle brandfarlige eller brændbare materialer som f.eks. benzin, printer- eller kopitoner, og brug det ikke i områder, hvor de kan være til stede.
15. Brug ikke apparatet til at samle noget op, der brænder eller ryger, som f.eks. cigaretter, tændstikker, varm aske eller andet, der kan forårsage brand.
16. Kom ikke genstande ind i sugeindtaget. Må ikke bruges, hvis indsugningen er blokeret. Hold indsugningen fri for støv, fnug, hår eller andet, der kan reducere luftgennemstrømningen.
17. Hvis forsyningskablet er beskadiget, skal det udskiftes af producenten, dennes serviceagent for at undgå fare.
18. Sluk for afbryderen, før du rengør eller vedligeholder apparatet.
19. Den litiumbatteritype, der passer til CH2453B, er maks. 8 celler, maks. nominel spænding DC 14,4 V, nominel kapacitet 4.800 mAh. Batteriet skal fjernes og kasseres i henhold til lokale love og regler, før apparatet bortskaffes.
20. Bortskaf brugte batterier i henhold til lokale love og regler.
21. Apparatet må ikke brændes, selv hvis det er alvorligt beskadiget. Batterierne kan eksplodere i en brand.
22. Apparatet skal bruges i overensstemmelse med anvisningerne i denne brugsanvisning. Ecovacs Home Service Robotics kan ikke holdes ansvarlig for skader, der er forårsaget af forkert brug.
23. Robotten indeholder batterier, som kun må udskiftes af fagpersoner. Kontakt kundeservice for at få udskiftet robotens batteri.
24. Sørg for, at spændingen i din strømforsyning stemmer overens med den spænding, der er angivet på OMNI-stationen.
25. Brug kun det originale genopladelige batteri og OMNI-stationen, der følger med apparatet fra producenten. Ikke-genopladelige batterier er forbudt.
26. Pas på ikke at beskadige netledningen. Træk ikke i eller bær apparatet eller OMNI-stationen

i netledningen. Brug ikke netledningen som håndtag, luk ikke en dør med netledningen, og træk ikke netledningen rundt om skarpe kanter eller hjørner. Lad ikke apparatet køre hen over netledningen. Hold netledningen væk fra varme overflader.

27. Brug ikke OMNI-stationen, hvis den er beskadiget. Du må ikke selv reparere strømforsyningen, og den må ikke længere bruges, hvis den er beskadiget eller defekt.
28. Brug ikke apparatet med en beskadiget netledning eller stikkontakt. Brug ikke apparatet eller OMNI-stationen, hvis det ikke fungerer korrekt, er blevet tabt, beskadiget, efterladt udendørs eller er kommet i kontakt med vand. Det skal repareres af producenten eller dennes serviceagent for at undgå fare.
29. Stikket skal tages ud af stikkontakten før rengøring eller vedligeholdelse af OMNI-stationen.
30. Fjern apparatet fra OMNI-stationen, og sluk for stikkontakten til apparatet, før du fjerner batteriet til bortskaffelse af apparatet.
31. Når du ikke bruger OMNI-stationen i længere tid, skal du trække stikket ud.

32. Hvis robotten ikke skal bruges i længere tid, skal du slukke for robotten til opbevaring og tage stikket til OMNI-stationen ud.

33. ADVARSEL - Fyld kun rent vand rentvandstanken.

34. ADVARSEL: Til opladning af batteriet må du kun bruge den aftagelige strømforsyningsenhed CH2453B, der følger med apparatet.

For at opfylde kravene til RF-eksponering skal der holdes en afstand på 20 cm eller mere mellem denne enhed og personer under brug af enheden.

For at sikre overholdelse anbefales det ikke at arbejde tættere på end denne afstand. Den antenne, der bruges til denne sender, må ikke placeres sammen med nogen anden antenne eller sender.

Opdatering af enhed

Nogle enheder opdateres typisk hver anden måned, men det er ikke altid så specifikt.

Nogle enheder, især dem, der blev sat til salg for mere end tre år siden, vil kun blive opdateret, hvis der findes en kritisk sårbarhed, som er blevet rettet.

	Forsigtig: varm overflade
	Kortslutningssikker sikkerhedstransformator
	Strømforsyning med afbryder
	Kun til indendørs brug
	Jævnstrøm
	Vekselstrøm
	Læs instruktionerne før opladning.
	Polaritet for opladningsporten
	Tidsforsinkende fiksikring

Fjernovervågningen er til absolut privat brug af ikke-offentlige, privatejede steder til ren selvbeskyttelse og enkeltkontrol. Vær opmærksom på de lokale databeskyttelsesbaserede juridiske forpligtelser i tilfælde af brug. Ingen overvågning af offentlige steder, især ikke med hemmelige hensigter og/eller fra arbejdsgiverens side uden berettiget begrundelse. En sådan uberettiget brug sker udelukkende på brugerens eget ansvar og risiko.

EU-overensstemmelseserklæring

Oplysninger om bortskaffelse for brugere af affald af elektrisk og elektronisk udstyr



Dette symbol på produktet eller på dets emballage angiver, at brugte elektriske og elektroniske produkter ikke må blandes med usorteret kommunalt affald. For at sikre en korrekt behandling er det dit ansvar at bortskaffe dit affaldsudstyr ved at sørge for, at det afleveres på de udpegede indsamlingssteder. Hvis du bortskaffer dette produkt korrekt, vil du hjælpe med at spare værdifulde ressourcer og forhindre potentielle negative virkninger på menneskers sundhed og miljøet, som ellers kunne opstå som følge af uheldsmæssig affaldshåndtering. Hvis du vil returnere din brugte enhed, skal du bruge returnerings- og indsamlingssystemerne eller kontakte den forhandler, hvor produktet blev købt, hvilket er gratis. Kontakt din lokale myndighed for yderligere oplysninger om dit nærmeste udpegede indsamlingssted. Der kan pålægges bøder for ukorrekt bortskaffelse af dette affald i overensstemmelse med den nationale lovgivning.

Oplysninger om bortskaffelse for brugere af brugte batterier



Dette symbol betyder, at batterier og akkumulatorer, når de er udtjente, ikke må blandes med usorteret husholdningsaffald. Din deltagelse er en vigtig del af indsatsen for at minimere batterier og akkumulatorers indvirkning på miljøet og menneskers sundhed. For korrekt genbrug kan du returnere dette produkt eller de batterier eller akkumulatorer, som det indeholder, til din leverandør eller til et udpeget indsamlingssted, hvilket er gratis. Hvis du bortskaffer dette produkt korrekt, vil du hjælpe med at spare værdifulde ressourcer og forhindre potentielle negative virkninger på menneskers sundhed og miljøet, som ellers kunne opstå som følge af u hensigtsmæssig affaldshåndtering.

Der kan pålægges bøder for ukorrekt bortskaffelse af dette affald i overensstemmelse med den nationale lovgivning.

Der findes særskilte indsamlingssystemer for brugte batterier og akkumulatorer.

Bortskaf batterier og akkumulatorer korrekt på dit lokale affaldsindsamlings-/genbrugscenter.

Direktivet om begrænsning af anvendelsen af visse farlige stoffer (RoHS)

Ecovacs Home Service Robotics Co., Ltd. erklærer hermed, at hele produktet, herunder dele (kabler, ledninger, osv.), opfylder kravene i RoHS-direktivet 2011/65/EU og ændring af Kommissionens delegerede direktiv (EU) 2015/863 om begrænsning af anvendelsen af visse farlige stoffer i elektrisk og elektronisk udstyr ("RoHS omarbejdning" eller "RoHS 2.0").

Direktiv om radioudstyr

Ecovacs Home Service Robotics Co., Ltd. erklærer hermed, at det produkt, der er anført i dette afsnit, opfylder de væsentlige krav og andre relevante bestemmelser i Direktivet om radioudstyr 2014/53/EU.

Europæisk autoriseret repræsentant:



ECOVACS Europe GmbH
Holzstrasse 2 | D-40221 Düsseldorf | Tyskland

Ecovacs Home Service Robotics Co., Ltd. erklærer hermed, at produktet opfylder de væsentlige krav og andre relevante bestemmelser i RoHS-direktivet 2011/65/EU og ændring af Kommissionens delegerede direktiv (EU) 2015/863, Direktivet om radioudstyr 2014/53/EU.

Overensstemmelseserklæringen kan ses på følgende adresse: <https://www.ecovacs.com/global/compliance>.

Pakkens indhold

1 PAKKENS INDHOLD

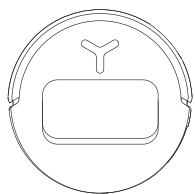

Robot

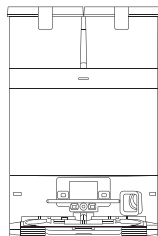

OMNI-station (med støvpose)

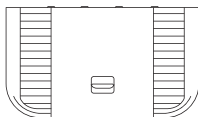

Base

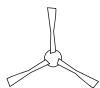

Sidebørste

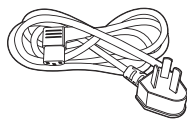

Strømledning



Brugsanvisning

2 PRODUKTDIAGRAM

1. Robot set forfra

Knap på DEEBOT

Tryk på: Start/pause

Tryk og hold i 3 sekunder: Tilbage til opladning

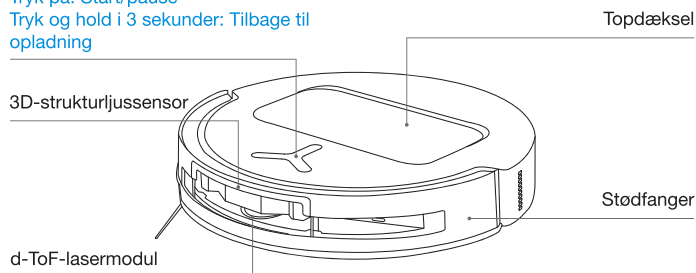

2. Robotten set fra bunden

Faldsensorer

Sidebørste

Sensor til registrering af tæpper

Knap til frigivelse af børste

Monteringsglidser til Moppesudesamling

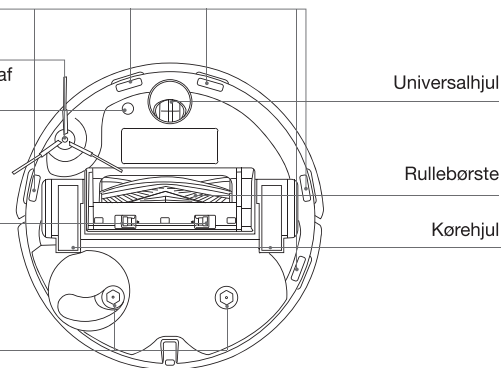

Bemærk: Figurer og illustrationer er kun til reference og kan afvige fra produktets faktiske udseende.

Produktdesign og specifikationer kan ændres uden varsel.

3. Under dækslet

RESET-knap

Opsætning af netværk: Tryk på RESET-knappen, og følg stemmemeddelelsen for at konfigurere netværket.

Gendan til standardindstillinger: Tryk på RESET-knappen og hold den nede i 5 sekunder, og du vil høre en promptlyd. Derefter afspilles opstartsmusikken, og robotten gendannes til standardindstillingerne.

Indikator for Wi-Fi-status/
RESET-knap

Strømafbryder
"I" = ON (tændt)
"O" = OFF (slukket)

Kontakter til opladning

Åbning til påfyldning
af vand

Kantsensor

4. Moppepudesamling

Moppepudeplader

Vaskbare mopper

5. Støvbeholder

Filter

Filternet

Port til bortskaffelse af
støv

Udløserknap

6. Stationen set for fra

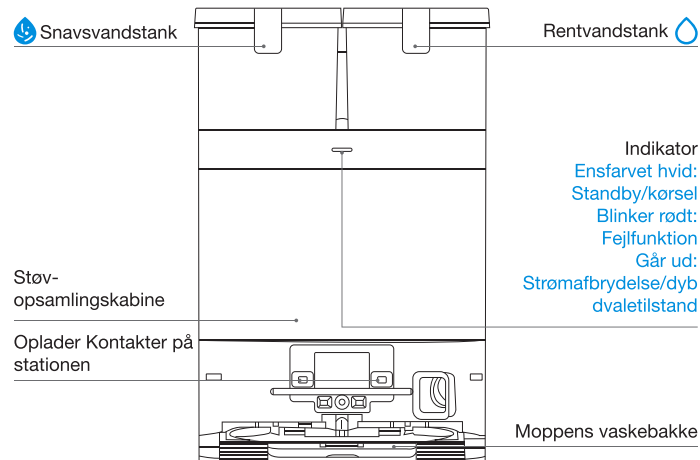

Bemærk:

- Hvis indikatoren blinker rød, skal du gå til ECOVACS HOME-appen for at få oplysninger om fejlfunktionen.
- Hvis robotten ikke kan oplades, skal du tørre de pågældende opladningskontakter på OMNI-stationen af med en tør klud.

7. Støvpose

Håndtag til støvpose

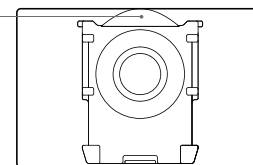

8. Stationen set bag fra

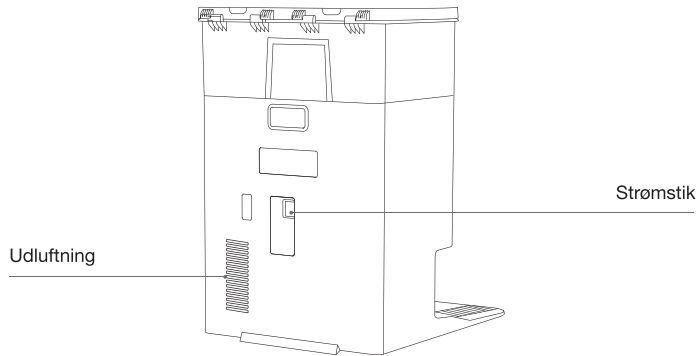

9. Sensorer

Produkt Diagram	Funktionsbeskrivelse
d-ToF Lasermodul	Der anvendes laserafstandsmåling til at måle afstanden mellem robotten og de omkringliggende objekter baseret på tidsforskellen i refleksionen, hvilket gør det muligt for modulet at kortlægge de omkringliggende objekter, mens robotten bevæger sig. Måleområdet er 10 m.
3D-strukturjussensor	Infrarød afstandsmåling og lignende trekanten anvendes til at måle afstanden mellem de omgivende objekter og robotten. Når sensoren registrerer et objekt i nærheden, drejer robotten automatisk for at undgå at støde ind i objektet. Måleområdet er 0,4 m.
Faldsensorer	Infrarød afstandsmåling anvendes af sensoren i bunden af robotten til at måle højden mellem bunden af robotten og gulvet. Når der er en højdeforskel, for eksempel en højde over 55 mm på hvidt gulv eller en højde over 30 mm på sort gulv, stopper robotten med at bevæge sig fremad og aktiverer faldsikringsfunktionen.
Sensor til registrering af tæpper	Ultralydssonden kan udsende ultralydsbølger med en frekvens på 300KHZ. Energien fra ultralydsbølgerne kan absorberes af tæpper. Hvis den reflekterede energi er under tærsklen, vil robotten genkende tilstedeværelsen af et tæppe. Ifølge ECOVACS' laboratorietest kan man i øjeblikket identificere over 50 typer tæpper, der findes på markedet.
Anti-kollisionssensor	Når det udsendte signal blokeres af en genstand, vil signalmodtageren ikke kunne modtage signalet. Med dette princip vil robotten undgå forhindringer, når den møder dem.
Kantsensor	Med infrarød afstandsmåling kan robotten registrere afstanden mellem sig selv og genstande på sin højre side. Når der er en væg eller en forhindring på højre side, vil robotten udføre kantrensning for at undgå manglende steder eller kollisioner.
Mikrofon	Menneskestemmer skaber vibrationer i mikrofonens membran gennem luften. Som følge heraf bruger mikrofonen indsamling og algoritmer af lydmodeller til at opnå lydoptagelse og stemmestyring af robotten til at udføre specifikke opgaver. Den effektive afstand for at vække robotten er 5 m.

BEMÆRKNINGER FØR RENGØRING

1 Før rengøring

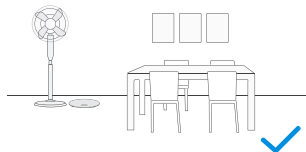

Ryd op i det område, der skal rengøres, ved at stille møbler, f.eks. stole, på deres rette plads.



Ved førstegangsbrug skal du sørge for, at alle værelsesdøre er åbne, så robotten kan udforske dit hjem.

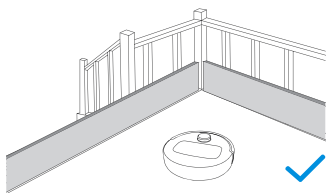

Det kan være nødvendigt at anbringe en fysisk barriere ved kanten af en niveauforskel for at forhindre robotten i at falde ud over kanten.



Læg løse genstande som kabler, tøj og tøfler væk for at gøre rengøringen mere effektiv.



Fold kanterne af flossede tæpper nedeunder, før du gør rent.



Stå ikke på smalle steder som f.eks. Dørkarme og gange, og sørg for ikke at blokere robotstens sti, når den identificerer områder.

2 Hurtig start

Fjern alle beskyttelsesmaterialer fra robotten og OMNI-stationen før brug.

1. Installation af robot og station

En kliklyd indikerer korrekt installation.

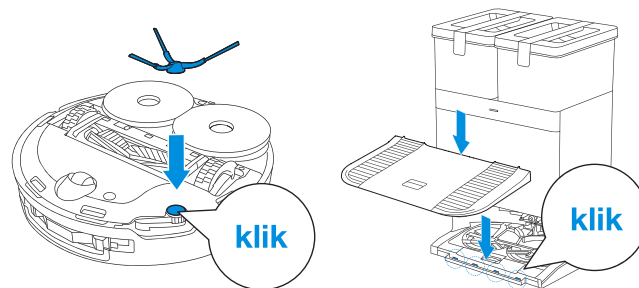

2. Tilslutning af netledning og placering af station

Stil stationen op ad en væg på et plant, hårdt underlag. Sørg for, at der ikke er genstande inden for 0,05 m på hver side eller 0,8 m foran den.

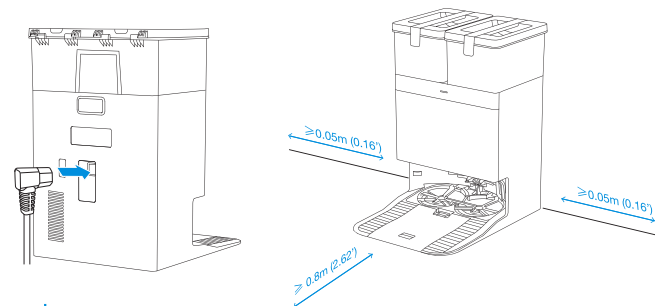

Bemærk:

- Hvis der er reflekterende genstande, f.eks. spejle, eller reflekterende fodpaneler i nærheden af stationen, skal du dække dem til fra gulvet og op til 14 cm højde.
- Placér ikke stationen i direkte sollys.
- Placér stationen et sted med et stærkt Wi-Fi-signal.

3 Fyld rentvandstanken

Tag rentvandstanken ud, og fyld den op til det maksimale vandniveau. Når du har fyldt tanken, skal du låse dækslet og sætte den tilbage på stationen.

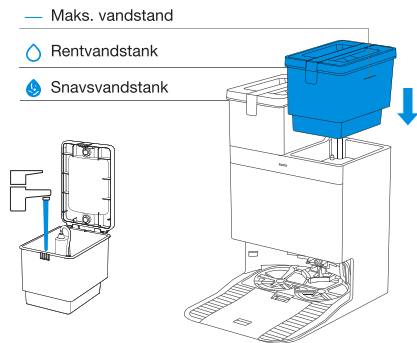

Bemærk:

- Brug en ren, tør klud til at tørre vandet af tankens overflade, før du sætter den på plads.
- Lås topdækslerne på begge vandtanke godt fast før brug.
- Eventuelle vandmærker i vandtankene stammer fra funktionstesten. Kontrollér, at den er klar til brug.
- Brug kun den officielle ECOVACS rengøringsopløsning for at undgå potentielle maskinefejl. For at købe, besøg ECOVACS HOME App-butikken eller ECOVACS officielle hjemmeside.

4 Download ECOVACS HOME-appen

Download ECOVACS HOME-appen for at få glæde af flere funktioner.

Du kan scanne QR-koden på robotten for at downloade appen.

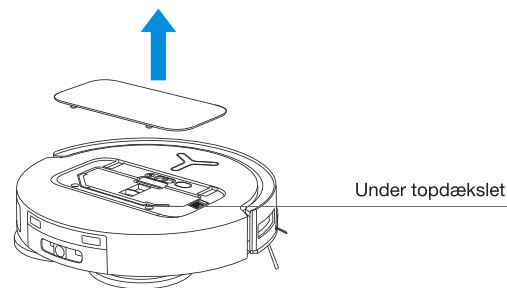

Eller søg efter ECOVACS HOME i din mobilapp-butik for at downloade appen.



Bemærk: Følg vejledningen i appen for at registrere, logge ind og forbinde produktet med appen.

5 Tænd for DEEBOT

Tænd for strømforsyningen under robotdækslet ("I" = TÆNDT, "O" = SLUKKET) og placér robotten foran den station, der er tilsluttet strømforsyningen.

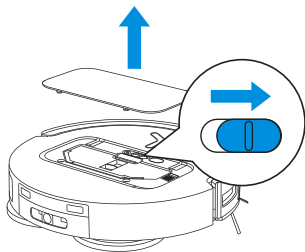

6 Forbind DEEBOT med appen

Krav til Wi-Fi-netværk:

- Du bruger et 2,4 GHz eller 2,4/5 GHz blandet netværk.
- Din router understøtter 802.11b/g/n og IPv4-protokollen.
- Brug ikke en VPN (Virtual Private Network) eller en proxyserver.
- Brug ikke et skjult netværk.
- WPA og WPA2 med TKIP-, PSK-, AES/CCMP-kryptering.
- WEP EAP (Enterprise Authentication Protocol) understøttes ikke.
- Brug Wi-Fi-kanalerne 1-11 i Nordamerika og kanalerne 1-13 uden for Nordamerika (se de lokale myndigheder).
- Hvis du bruger en netværksforlænger/repeater, er netværksnavnet (SSID) og adgangskoden den samme som på dit primære netværk.
- Aktivér venligst WPA2 på din router.

Wi-Fi-indikatorlys

	Blinker hurtigt hvidt	Opretter forbindelse
	Blinker langsomt hvidt	Afbrudt forbindelse til Wi-Fi
	Ensfarvet hvid	Forbundet til Wi-Fi

Bemærk, at for at få adgang til smarte funktioner som fjernstart, stemmeinteraktion, 2D/3D-kortvisning og kontrolindstillinger og personlig rengøring (funktionerne kan variere afhængigt af produktet), skal du downloade og bruge ECOVACS HOME-appen, som løbende opdateres. Du skal acceptere vores privatlivspolitik og brugeraftale, før vi kan behandle nogle af dine grundlæggende og nødvendige oplysninger og gøre det muligt for dig at betjene produktet via ECOVACS HOME-appen. Uden dit samtykke kan nogle af de førnævnte smarte funktioner ikke tilgås via ECOVACS HOME-appen. Ikke desto mindre kan du stadig bruge produktets grundlæggende funktioner til manuel betjening.

7 Sådan oplades DEEBOT

Brug ECOVACS HOME-appen eller stemmestyring til at kalde robotten tilbage, eller tryk og hold knappen på DEEBOT  nede i 3 sekunder, så robotten kan dokke til opladning.

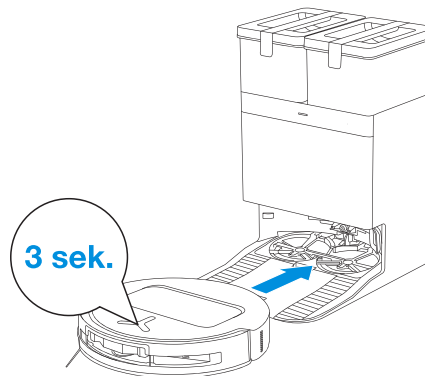

Bemærk:

- Robotten kan ikke oplades, når der er slukket for strømmen.
- Når robotten ikke arbejder, anbefales det at lade den være tændt og opladet.
- Det anbefales, at robotten starter rengøringen fra stationen. Flyt ikke stationen under rengøringen.

8 Sådan betjenes DEEBOT

1. Start kortlægning

Når du opretter et kort for første gang, skal du følge robotten for at hjælpe med at løse nogle mindre problemer.

Hvis robotten f.eks. sidder fast på et trangt sted under et møbel, kan du bruge følgende løsninger:

- 1 Løft møblerne for at skabe en passage til robotten, hvis det er muligt.
- 2 Dæk bunden af møblet til for at forhindre robotten i at komme ind.
- 3 Opsæt virtuelle grænser i appen for at forhindre robotten i at komme ind.

2. Start rengøringen

- Robottens vandtank genopfyldes automatisk via stationen. Manuel genopfyldning er ikke nødvendig.
- Når robotten mopper, genkender den gulvtyper og er i stand til at løfte mopperne automatisk, når den støder på tæpper. Brug ikke robotten på lurvede tæpper eller tæpper med fibre, der er længere end 10 mm. Det anbefales at folde luvttæpper med fibre, der er længere end 10 mm, sammen under rengøringsprocessen eller indstille det luvttæppede område som en adgang forbudt-zone ved at indstille virtuelle grænser i ECOVACS HOME-appen.

For første rengøring, skal du sørge for, at robotten er i stationen og fuldt opladet. Tryk på  på robotten for at starte. Du kan også bruge ECOVACS HOME-appen eller stemmestyring til at starte.

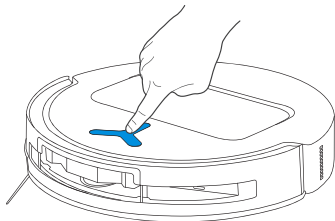

Bemærk:

- Fjern ikke ofte de vaskbare moppepuder.
- Brug ikke en klud eller andre genstande, der kan ridse moppepudepladerne.
- Når ECOVACS HOME-appen giver besked om, at mopperne skal udskiftes, skal du udskifte dem i tide. Se mere tilbehør på ECOVACS HOME-appen eller på <https://www.ecovacs.com>.

3. Sådan sættes robotten på pause

Tryk på  på robotten for at sætte den på pause under arbejdet. Du kan også bruge ECOVACS HOME-appen eller stemmestyring til at sætte robotten på pause.

4. Sådan vækkes robotten

Efter et stykke tid slukkes alle indikatorlamper på robotten. For at vække robotten skal du trykke på .

5. Sådan kaldes robotten tilbage til stationen

Brug ECOVACS HOME-appen eller stemmestyring til at kalde robotten tilbage, eller tryk og hold knappen på DEEBOT  nede i 3 sekunder, så robotten kan dokke til opladning.

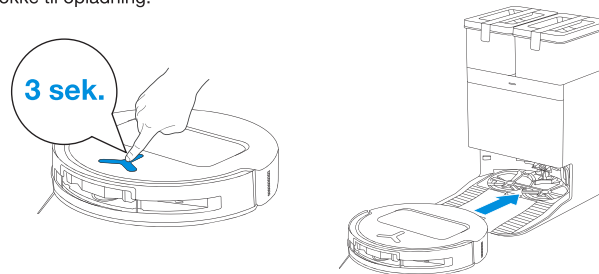

6. Dyb dvaletilstand

Robotten går i dyb dvaletilstand for at beskytte batteriet, hvis den opholder sig uden for stationen i ca. 5 timer. Sluk og tænd for robotten for at vække den.

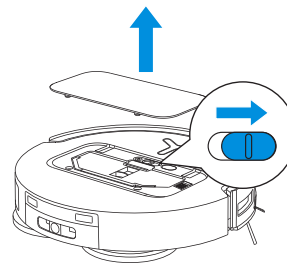

TEKNISKE SPECIFIKATIONER

Model	DDX57		
Nominel indgang	20V === 2A	Opladningstid	ca. 4,5 timer
Stationsmodel	CH2453B		
Nominel indgang	220-240V ~ 50-60Hz	Nominel udgang	20V === 2A
Nominel indgangsstrøm (opladning)	0,5A	Effekt (tømning)	650 W
Effekt (moppevask med varmt vand)	1650 W		
Netværksforbundet standby-strøm	Mindre end 2,00 W		

Det trådløse moduls udgangseffekt er mindre end 100 mW.

Bemærk: Tekniske og designmæssige specifikationer kan ændres med henblik på løbende produktforbedringer.

Udforsk mere tilbehør på <https://www.ecovacs.com>.

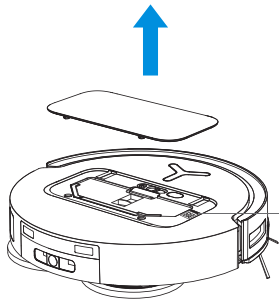

Brug mobilkameraet til at scanne QR-koden og få fat i brugsanvisningen.

TÄRKEITÄ TURVALLISUUSOHJEITA

TÄRKEITÄ TURVALLISUUSOHJEITA

Sähkölaitetta käytettäessä on aina noudatettava perusvarotoimia, mukaan lukien seuraavat:

LUE KAIKKI OHJEET ENNEN TÄMÄN LAITTEEN KÄYTTÖÄ SÄILYÄ NÄMÄ OHJEET

1. Tätä laitetta voivat käyttää vähintään 8-vuotiaat lapset ja henkilöt, joilla on alentuneet fyysiset, sensoriset tai henkiset kyvyt tai joilla ei ole kokemusta ja tietoa, jos heitä on valvottu tai opastettu laitteen turvallisesta käytöstä ja he ymmärtävät vaarat. mukana. Lapset eivät saa leikkiä laitteella. Lapset eivät saa suorittaa puhdistusta ja käyttäjän huoltamista ilman valvontaa.
2. Tyhjennä puhdistettava alue. Irrota lattialta virtajohdot ja pienet esineet, jotka voivat sotkeutua laitteeseen.
3. Työnnä maton hapsut maton pohjan alle ja nosta esineet, kuten verhot ja pöytäliinat, lattiasta.
4. Jos siivousalueella putoaa askelman tai portaiden takia, käytä laitetta varmistaaksesi, että se havaitsee askelman putoamatta reunan yli. Saattaa olla tarpeen asettaa fyysinen este reunaan, jotta laite ei putoa. Varmista, että fyysinen este ei aiheuta kompastumisvaaraa.
5. Käytä vain tässä ohjekirjassa kuvatulla tavalla. Käytä vain valmistajan suosittelemia tai myymiä lisälaitteita.
6. VAIN talouskäyttöön SISÄTILOISSA. Älä käytä laitetta ulkona, kaupallisissa tai teollisuusympäristöissä.
7. Älä käytä ilman pölysäiliötä ja/tai suodattimia.
8. Sammuta virtakytkin ennen pölysäiliön poistamista.
9. Älä käytä laitetta paikassa, jossa on palavia kynttilöitä tai herkkiä esineitä.
10. Pidä hiukset, löysät vaatteet, sormet ja kaikki kehon osat poissa aukoista ja liikkuvista osista.
11. Älä käytä laitetta huoneessa, jossa vauva tai lapsi nukkuu.
12. Älä käytä laitetta märillä pinnoilla tai pinnoilla, joilla on seisovaa vettä.
13. Älä anna laitteen poimia suuria esineitä, kuten

- kiviä, suuria paperinpaloja tai muita esineitä, jotka voivat tukkia laitteen.
14. Älä käytä laitetta syttyvien tai palavien materiaalien, kuten bensiinin, tulostimen tai kopiokoneen väriaineen, poimimiseen tai käytä niitä paikoissa, joissa niitä saattaa olla.
 15. Älä käytä laitetta palavan tai savuavan esineen poimimiseen, kuten savukkeita, tulitikkuja, kuumaa tuhkaa tai mitään, mikä voi aiheuttaa tulipalon.
 16. Älä laita esineitä imuaukkoon. Älä käytä, jos imuaukko on tukossa. Pidä imuaukko puhtaana pölystä, nukasta, hiuksista tai kaikesta, mikä voi heikentää ilmavirtausta.
 17. Jos virtajohto on vaurioitunut, sen on vaaran välttämiseksi vaihdettava valmistajan, sen huoltoedustajan tai vastaavalla tavalla pätevän henkilön toimesta.
 18. Kytke virta pois päältä ennen laitteen puhdistamista tai huoltamista.
 19. CH2453B:lle sopiva litiumakkutyyppe on Max. 8 kennoa, max. nimellisjännite DC 14,4 V, nimelliskapasiteetti 4 800 mAh. Akku on poistettava ja hävitettävä paikallisten lakien ja määräysten mukaisesti ennen laitteen hävittämistä.
 20. Hävitä käytetyt paristot paikallisten lakien ja määräysten mukaisesti.
 21. Älä polta laitetta, vaikka se olisi vakavasti vaurioitunut. Akut voivat räjähtää tulipalossa.
 22. Laitetta tulee käyttää tämän käyttöohjeen ohjeiden mukaisesti. Ecovacs Home Service Robotics ei ole vastuussa mistään vahingoista tai vammoista, jotka ovat aiheutuneet väärästä käytöstä.
 23. Robotti sisältää paristoja, jotka vain ammattitaitoiset henkilöt voivat vaihtaa. Jos haluat vaihtaa robotin akun, ota yhteyttä asiakaspalveluun.
 24. Varmista, että virtalähteen jännite vastaa OMNI Station -asemaan merkittyä virtajännitettä.
 25. Käytä vain alkuperäistä ladattavaa akkua ja valmistajan laitteen mukana toimitettua OMNI Station -asemaa. Ei-ladattavat akut ovat kiellettyjä.
 26. Varo vahingoittamasta virtajohtoa. Älä vedä tai kanna laitetta tai OMNI Station -asemaa virtajohdosta, käytä virtajohtoa kahvana, sulje virtajohdon luukkua tai vedä virtajohtoa

terävien reunojen tai kulmien ympäri. Älä käytä laitetta virtajohdon yli. Pidä virtajohto poissa kuumista pinnoista.

27. Älä käytä OMNI Station -asemaa, jos se on vaurioitunut. Virtalähdettä ei saa korjata eikä sitä saa enää käyttää, jos se on vaurioitunut tai viallinen.
28. Älä käytä vaurioituneen virtajohdon tai pistorasian kanssa. Älä käytä laitetta tai OMNI Station -asemaa, jos se ei toimi kunnolla, se on pudonnut, vaurioitunut, jätetty ulos tai joutunut kosketuksiin veden kanssa. Valmistajan tai sen huoltoedustajan on korjattava se vaaran välttämiseksi.
29. Pistoke on irrotettava pistorasiasta ennen OMNI Station -aseman puhdistamista tai huoltamista.
30. Irrota laite OMNI Station -asemasta ja kytke laitteen virta pois päältä ennen akun poistamista laitteen hävittämistä varten.
31. Kun et käytä OMNI Station -asemaa pitkään aikaan, irrota se pistorasiasta.
32. Jos robottia ei käytetä pitkään aikaan, sammuta robotti säilytystä varten ja irrota OMNI Station -asema.

33. VAROITUS - Lisää puhdasta vettä vain puhtaan veden säiliöön.

34. VAROITUS: Käytä akun lataamiseen vain tämän laitteen mukana toimitettua irrotettavaa syöttöyksikköä CH2453B.

RF-altistusvaatimusten täyttämiseksi tämän laitteen ja ihmisten välillä tulee säilyttää vähintään 20 cm:n etäisyys laitteen käytön aikana.

Vaatimustenmukaisuuden varmistamiseksi toimintoja tätä lähempänä ei suositella. Tässä lähettimessä käytettyä antennia ei saa sijoittaa samaan paikkaan minkään muun antennin tai lähettimen kanssa.

Laitteen päivitys

Tyypillisesti jotkut laitteet päivitetään kahdesti kuukaudessa, mutta eivät aina niin tarkasti. Jotkut laitteet, erityisesti ne, jotka tulivat myyntiin yli kolme vuotta sitten, päivitetään vain, jos kriittinen haavoittuvuus löydetään ja korjataan.

	Varoitus: kuuma pinta
	Oikosulkusuojattu turvaeristysmuuntaja
	Vaihda virtalähteen tila
	Vain sisäkäyttöön
	Tasavirta
	Vaihtovirta
	Lue ohjeet ennen lataamista.
	Latausportin napaisuus
	Aikaviive miniatyyri sulakelinkki

Etävalvonta on tarkoitettu ei-julkisten, yksityisomistuksessa olevien paikkojen ehdottomaan yksityiskäyttöön puhtaasti itsesuojelua ja yksittäistä valvontaa varten. Ota huomioon paikalliset tietosuojaan perustuvat lakisääteiset velvoitteet käytön yhteydessä. Ei julkisten paikkojen valvontaa, etenkin salaisessa tarkoituksessa ja/tai työnantajan toimesta ilman perusteltua syytä. Tällainen epäoikeutettu käyttö on vain käyttäjän vastuulla ja vastuulla.

Euroopan unionin vaatimustenmukaisuusilmoitus Tietoa sähkö- ja elektroniikkalaiteromun hävittämisestä käyttäjille



Tämä tuotteessa tai sen pakkauksessa oleva symboli osoittaa, että käytettyjä sähkö- ja elektroniikkatuotteita ei saa sekoittaa lajittelemattomaan yhdyskuntajätteeseen. Asianmukaista käsittelyä varten on sinun vastuullasi hävittää jätelaitteesi järjestämällä niiden palauttaminen nimettyihin keräyspisteisiin. Tämän tuotteen asianmukainen hävittäminen auttaa säästämään arvokkaita resursseja ja ehkäisemään mahdollisia kielteisiä vaikutuksia ihmisten terveyteen ja ympäristöön, jotka muuten voisivat aiheutua epäasianmukaisesta jätteenkäsittelystä. Voit palauttaa käytetyn laitteen käyttämällä palautus- ja keräysjärjestelmiä tai ottamalla yhteyttä jälleenmyyjään, jolta tuote on ostettu, mikä on maksutonta, ota yhteyttä paikallisviranomaisiin saadaksesi lisätietoja lähimmästä nimetystä keräyspisteestä. Tämän jätteen virheellisestä hävittämisestä voidaan määrätä seuraamuksia kansallisen lainsäädännön mukaisesti.

Tietoa käytettyjen paristojen hävittämisestä käyttäjille



Tämä symboli tarkoittaa, että paristoja ja akkuja ei saa käyttökänsä lopussa sekoittaa lajittelemattomaan yhdyskuntajätteeseen. Osallistumisesi on tärkeä osa pyrkimystä minimoida paristojen ja akkujen vaikutukset ympäristöön ja ihmisten terveyteen. Asianmukaista kierrätystä varten voit palauttaa tämän tuotteen tai sen sisältämät paristot tai akut toimittajalle tai nimettyyn keräyspisteeseen, joka on maksuton. Tämän tuotteen asianmukainen hävittäminen auttaa säästämään arvokkaita resursseja ja ehkäisemään mahdollisia kielteisiä vaikutuksia ihmisten terveyteen ja ympäristöön, jotka muuten voisivat aiheutua epäasianmukaisesta jätteenkäsittelystä. Tämän jätteen virheellisestä hävittämisestä voidaan määrätä seuraamuksia kansallisen lainsäädännön mukaisesti. Käytetyille paristoille ja akuille on olemassa erilliset keräysjärjestelmät. Hävitä paristot ja akut asianmukaisesti paikallisessa yhdyskuntajätelaitoksen keräys-/kierrätyskeskuksessa.

Tiettyjen vaarallisten aineiden käytön rajoittamista koskeva direktiivi (RoHS-direktiivi).

Ecovacs Home Service Robotics Co., Ltd. vakuuttaa täten, että koko tuote, mukaan lukien osat (kaapelit, johdot jne.), täyttää tiettyjen vaarallisten aineiden käytön rajoittamisesta sähkö- ja elektroniikkalaitteissa annetun RoHS-direktiivin 2011/65/EU ja sen muutosten komission delegoidun direktiivin (EU) 2015/863 ("RoHS uudelleenlaadittu toisinto" tai "RoHS 2.0") vaatimukset.

Radiolaitedirektiivi

Ecovacs Home Service Robotics Co., Ltd. vakuuttaa täten, että tässä osiossa luetellut tuotteet täyttävät radiolaitedirektiivin 2014/53/EU olennaiset vaatimukset ja muut asiaankuuluvat säännökset.

Valtuutettu edustaja Euroopassa:



ECOVACS Europe GmbH
Holzstrasse 2 | D-40221 Düsseldorf | Saksa

Ecovacs Home Service Robotics Co., Ltd. vakuuttaa täten, että tuote täyttää olennaiset vaatimukset ja muut RoHS-direktiivin 2011/65/EU ja sen muutoksen komission delegoidun direktiivin (EU) 2015/863, radiolaitedirektiivin 2014/53/EU olennaiset vaatimukset ja muut asiaa koskevat säännökset. Yhdistyneen kuningaskunnan valtuutettu edustaja: Vaatimustenmukaisuusvakuutus on nähtävillä seuraavassa osoitteessa: <https://www.ecovacs.com/global/compliance>.

Pakkauksen sisältö

1 PAKKAUKSEN SISÄLTÖ

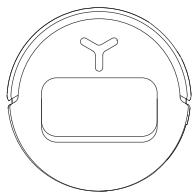

Robotti

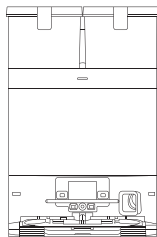

OMNI Station -asema (pölypussilla)

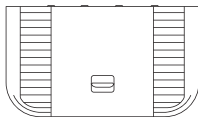

Alusta

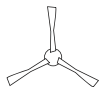

Sivuharja

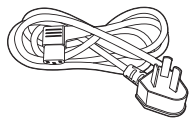

Virtajohto



Opaskirja

Huomaa: Kuvat ja kuvat ovat vain viitteellisiä ja voivat poiketa tuotteen todellisesta ulkonäöstä. Tuotteen suunnittelu ja tekniset tiedot voivat muuttua ilman erillistä ilmoitusta.

2 TUOTTEEN KAAVIO

1. Robotti edestä

DEEBOT-painike

Paina: Käynnistä/Keskeytä

Paina ja pidä painettuna 3 sekuntia:

Palauta lataamaan.

3D-rakenteellinen
valosensori

d-ToF-lasermoduuli

Ylösuojuus

Puskuri

2. Näkymä robotin alhaalta

Pudotusta estävät anturit

Sivuharja

Maton tunnistusanturi

Harjan vapautuspainike

Asennuspaikat varten
Moppaustyynyn kokoonpano

Yleispyörä

Rullaharja

Ajopyörät

3. Kannen alla

RESET-painike

Verkkoasetukset: Paina RESET-painiketta ja seuraa äänikehoitteita verkon määrittämiseksi.

Palauta oletusasetukset: Paina RESET-painiketta 5 sekunnin ajan, niin kuulet kehoitteen. Sen jälkeen käynnistymusiikki soi ja robotti palautetaan oletusasetuksiin.

Wi-Fi-tilan ilmaisín/RESET-painike

Virtakytkín
"I" = PÄÄLLÄ
"O" = POIS

Latauskontaktit

Veden täyttöpörtti

Reuna-anturi

4. Moppaustyönnn kokoonpano

Pehmustelevy

Pestävät mopit

5. Pölysäiliö

Suodattaa

Suodatinverkko

Pölynpoistöpörtti

Vapautuspainike

6. Näkymä aseman edestä



Jäteveden säiliö



Puhtaan veden säiliö

Pöly

Kokoelma mökki

Ladataan...

Yhteystiedot asemalla

Ilmaisín
Palaa valkoisena:
Valmiustila/Käytössä
Vilkkuva punainen:
Toimintahäiriö
Lähtee ulos:
Virtakatkos / syvä
lepotila

Mopin pesualusta

Huomaa:

- Jos merkkivalo vilkkuu punaisena, siirry ECOVACS HOME -sovellukseen saadaksesi lisätietoja toimintahäiriöstä.
- Jos robotti ei voi ladata, pyyhi OMNI Station -aseman vastaavat latausliittimet kuivalla liinalla.

7. Pölypussi

Pölypussin kahva

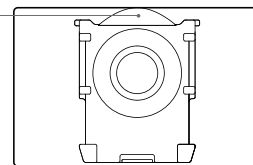

8. Näkymä aseman takapuolelta

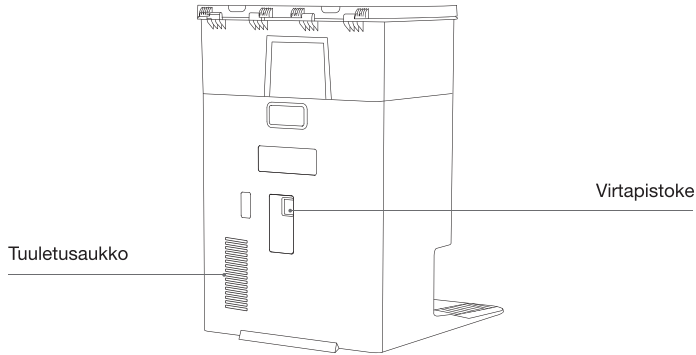

9. Anturit

Tuote Kaavio	Toiminnallinen kuvaus
d-ToF Laser moduuli	Laseretäisyyttä käytetään mittaamaan robotin ja ympäröivien kohteiden välinen etäisyys heijastusaikeeron perusteella, jolloin moduuli voi kartoittaa ympärillä olevia kohteita robotin liikkuesssa. Havaintoalue on 10 metriä.
3D-rakenteellinen valosensori	Infrapuna-etäisyyttä ja vastaavia kolmioita käytetään mittaamaan etäisyyttä ympäröivien kohteiden ja robotin välillä. Kun anturi havaitsee lähellä olevan kohteen, robotti kääntyy automaattisesti välttääkseen törmäyksen esineeseen. Havaintoalue on 0,4 m.
Pudotusta estävät anturit	Infrapunamittausta käyttää robotin pohjassa oleva anturi, joka mittaa robotin pohjan ja maan välisen korkeuden. Kun korkeusero on esimerkiksi yli 55 mm valkoisella pohjalla tai yli 30 mm mustalla maalla, robotti lopettaa etenemisen ja täyttää pudotuksen eston ominaisuuden.
Maton tunnistusanturi	Ultraäänianturi voi lähettää ultraääniaaltoja taajuudella 300 kHz. Matot voivat absorboida ultraääniaaltojen energiaa. Jos heijastunut energia on kynnyksen alapuolella, robotti tunnistaa maton olemassaolon. ECOVACSin laboratoriotestien mukaan markkinoilla on tällä hetkellä yli 50 mattotyyppiä.
Törmäyksenestotunnistin	Kun jokin esine estää lähetetyn signaalin, signaalin vastaanotin ei pysty vastaanottamaan sitä. Tällä periaatteella robotti välttää esteitä kohtaessaan niitä.
Reuna-anturi	Infrapunaetäisyyden avulla robotti voi havaita etäisyyden itsensä ja oikealla puolellaan olevien kohteiden välillä. Kun oikealla puolella on seinä tai este, robotti puhdistaa reunat välttääkseen ohimeneviä kohtia tai törmäyksiä.
Mikrofoni	Ihmisiä äänet aiheuttavat värähtelyä mikrofoniin kalvossa ilman kautta. Tämän seurauksena mikrofoni hyödyntää äänimallien kokoelmaa ja algoritmeja äänen tallennuksen ja robotin puheohjauksen saavuttamiseksi tiettyjen tehtävien suorittamiseksi. Tehokas herätysetäisyys on 5 m.

HUOMAUTUKSIA ENNEN PUHDISTUSTA

1 Ennen puhdistusta

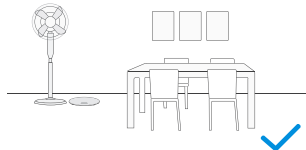

Tyhjennä puhdistettava alue siirtämällä kalusteet, kuten tuolit, oikeille paikoilleen.



Varmista ensimmäisellä käyttökerralla, että jokaisen huoneen ovi on auki, jotta robotti voi tutkia kotisi täysin.

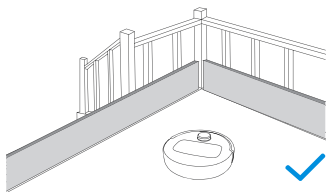

Jotta robotti ei putoa minkään reunan yli, reunalle on ehkä asetettava fyysinen este.



Poista lattialta esineet, kuten kaapelit, liinat, tossut jne. puhdistamisen tehostamiseksi.



Pujota tupsumattojen reunat maton alle ennen puhdistusta.



Älä seiso ahtaissa tiloissa, kuten oviaukkoissa ja käytävillä, äläkä estä robotin kulkua, kun se tunnistaa alueita.

2 Pika-aloitus

Ennen käyttöä poista kaikki suojamateriaalit robotista ja OMNI Station -asemasta.

1. Robotin ja aseman asennus

Naks-ääni ilmaisee oikean asennuksen.

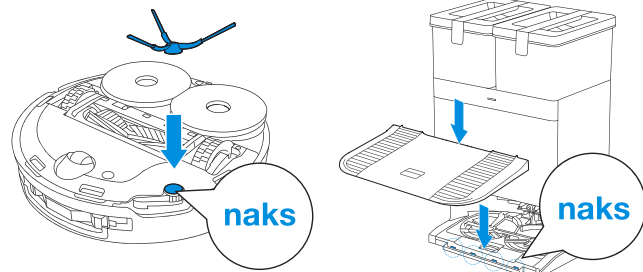

2. Virtajohdon liitäntä ja aseman sijoitus

Aseta asema seinää vasten tasaiselle, kovalle alustalle. Varmista, ettei esineitä ole 0,05 metrin säteellä kummallakaan sivulla tai 0,8 metrin etäisyydellä sen edessä.

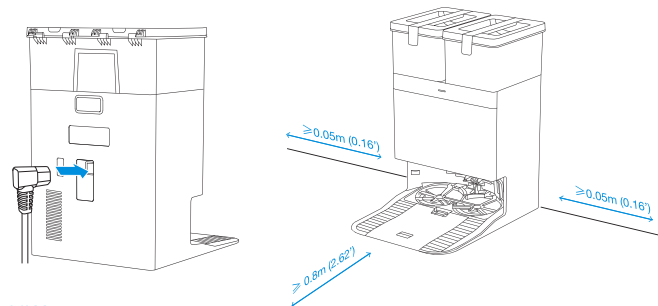

Huomaa:

- Jos aseman lähellä on heijastavia esineitä, kuten peilejä tai heijastavia jalkalistat, peitä ne maasta 14 cm:n korkeuteen asti.
- Älä aseta asemaa suoraan auringonvaloon.
- Sijoita asema paikkaan, jossa on vahva Wi-Fi-signaali.

3 Täytä puhtaan veden säiliö

Ota puhtaan veden säiliö pois ja täytä se maksimiviesitasoon asti. Kun olet täyttänyt säiliön, lukitse sen kansi ja aseta se takaisin asemalle.

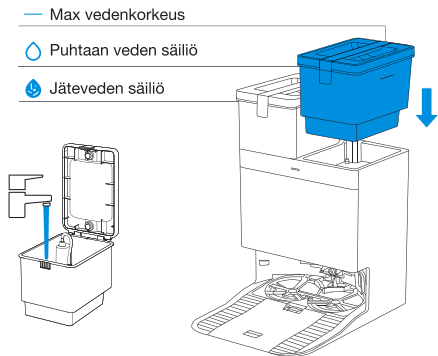

Huomaa:

- Pyyhi vesi pois säiliön pinnalta puhtaalla, kuivalla liinalla ennen sen asettamista paikalleen.
- Lukitse molempien vesisäiliöiden yläkannet tiukasti ennen käyttöä.
- Vesisäiliöissä mahdollisesti olevat vesimerkit ovat toimintatestistä. Voit olla varma, että käytät.
- Käytä vain ECOVACSin virallista puhdistusliuosta välttääksesi mahdolliset konerikot. Ostaaksesi vieraile ECOVACS HOME -sovelluskaupassa tai ECOVACSin virallisella verkkosivustolla.

4 Lataa ECOVACS HOME -sovellus

Lataa ECOVACS HOME -sovellus, niin voit nauttia lisäominaisuuksista.

Voit ladata sovelluksen skannaamalla robotin QR-koodin.

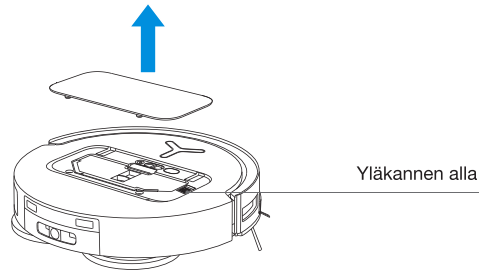

Tai etsi ECOVACS HOME mobiilisovelluskaupastasi ladataksesi sovelluksen.



Huomaa: Noudata sovelluksen ohjeita rekisteröityäksesi, kirjautuaksesi sisään ja yhdistääksesi tuotteen sovellukseen.

5 Kytke DEEBOT päälle

Kytke virtakytkin päälle robotin kannen alla ("I" = PÄÄLLÄ, "O" = POIS), ja aseta robotti virtalähteeseen kytketyn aseman eteen.

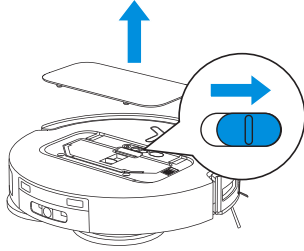

6 Yhdistä DEEBOT sovellukseen

Wi-Fi-verkkovaatimukset:

- Käytät 2,4 GHz tai 2,4/5 GHz sekaverkkoyhteyttä.
- Reitittimesi tukee 802.11b/g/n- ja IPv4-protokollaa.
- Älä käytä VPN:ää (Virtual Private Network) tai välityspalvelinta.
- Älä käytä piilotettua verkkoa.
- WPA ja WPA2 käyttävät TKIP-, PSK-, AES/CCMP-salausta.
- WEP EAP (Enterprise Authentication Protocol) -protokollaa ei tueta.
- Käytä Wi-Fi-kanavia 1-11 Pohjois-Amerikassa ja kanavia 1-13 Pohjois-Amerikan ulkopuolella (katso paikallista sääntelyviranomaista).
- Jos käytät verkon laajennusta/toistinta, verkon nimi (SSID) ja salasana ovat samat kuin ensisijaisessa verkossasi.
- Ota WPA2 käyttöön reitittimessäsi.

Wi-Fi-merkkivalo

	Nopeasti vilkkuva valkoinen	Liitännät
	Hitaasti vilkkuva valkoinen	Wi-Fi-yhteys katkaistu
	Palaa valkoisena	Yhdistetty Wi-Fi-verkkoon

Huomaa, että käyttääksesi älykkäitä ominaisuuksia, kuten etäkäynnistystä, puhevuorovaikutusta, 2D/3D-kartan näyttö- ja ohjausasetuksia sekä yksilöllistä puhdistusta (ominaisuudet voivat vaihdella tuotteen mukaan), sinun on ladattava ja käytettävä ECOVACS HOME -sovellusta, joka saa jatkuvasti päivityksiä. Sinun on hyväksyttävä tietosuojakäytäntömme ja käyttösovimuksemme, ennen kuin voimme käsitellä joitain perustietojasi ja tarpeellisia tietojasi ja antaa sinulle mahdollisuuden käyttää tuotetta ECOVACS HOME -sovelluksen kautta. Joitakin edellä mainituista älykkäistä ominaisuuksista ei voida käyttää ECOVACS HOME -sovelluksen kautta ilman suostumustasi. Siitä huolimatta voit edelleen käyttää tuotteen perustoimintoja manuaaliseen käyttöön.

7 Lataa DEEBOT

Hae robotti ECOVACS HOME -sovelluksella tai ääniohjauksella tai pidä DEEBOTin painiketta painettuna. ⏻ 3 sekunnin ajan, jotta robotti voi telakoida latausta varten.

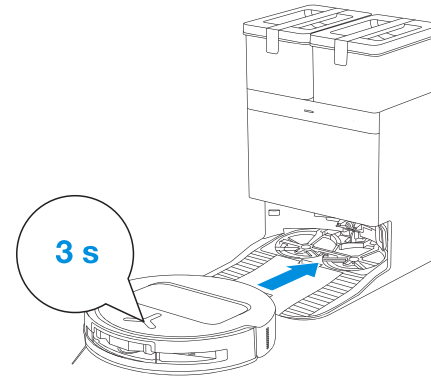

Huomaa:

- Robottia ei voi ladata, kun virta on katkaistu.
- Kun robotti ei toimi, on suositeltavaa pitää se päällä ja latauksessa.
- On suositeltavaa, että robotti aloittaa puhdistamisen asemalta. Älä siirrä asemaa puhdistuksen aikana.

8 Käytä DEEBOTia

1. Aloita kartoitus

Kun luot karttaa ensimmäistä kertaa, seuraa robottia auttaaksesi ratkaisemaan joitain pieniä ongelmia.

Jos robotti esimerkiksi juuttuu kapeaan tilaan huonekalujen alle, voit viitata seuraaviin ratkaisuihin:

- ① Nosta huonekaluja luodaksesi käytävän robotille, jos mahdollista.
- ② Peitä huonekalun pohja estääksesi robottia yrittämästä päästä sisään.
- ③ Aseta Virtual Boundary sovelluksessa estääksesi robotin pääsyn sisään.

2. Aloita puhdistus

- Robotin vesisäiliö täytetään automaattisesti aseman kautta. Manuaalista täyttöä ei tarvita.
- Moppauksessa robotti tunnistaa lattiatyypit ja pystyy nostamaan moppeja automaattisesti kohdatessaan mattoja. Älä käytä robottia pörröisillä tai yli 10 mm:n kuiduilla. On suositeltavaa taittaa ruiskuiset matot, joiden kuidut ovat pidempiä kuin 10 mm puhdistuksen aikana, tai asettaa takkuinen mattoalue kieltoalueeksi asettamalla Virtual Boundary ECOVACS HOME -sovelluksessa.

Ennen kuin puhdistat ensimmäistä kertaa, varmista, että robotti on asemassa ja ladattu täyteen. Napauta  robotissa käynnistymään. Voit käynnistää myös ECOVACS HOME -sovelluksen tai ääniohjauksen.

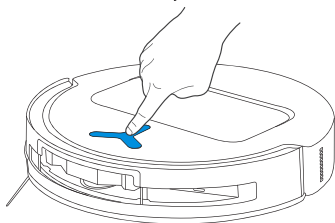

Huomaa:

- Älä poista pestäviä moppaustyynyjä usein.
- Älä käytä riepua tai mitään muuta esinettä naarmuttaessasi mopotyynylevyjä.
- Kun ECOVACS HOME -sovellus pyytää, että mopit on vaihdettava, vaihda ne ajoissa. Tutustu muihin lisävarusteisiin ECOVACS HOME App taiklo <https://www.ecovacs.com>.

3. Keskeytä

Napauta  robotissa keskeyttääksesi sen, kun se toimii. Voit myös pysäyttää robotin ECOVACS HOME -sovelluksella tai ääniohjauksella.

4. Herää

Hetken tauon jälkeen kaikki robotin merkkivalot sammuvat. Herättääksesi robotin paina .

5. Palaa asemalle

Hae robotti ECOVACS HOME -sovelluksella tai ääniohjauksella tai pidä DEEBOTin painiketta painettuna.  3 sekunnin ajan, jotta robotti voi telakoida latausta varten.

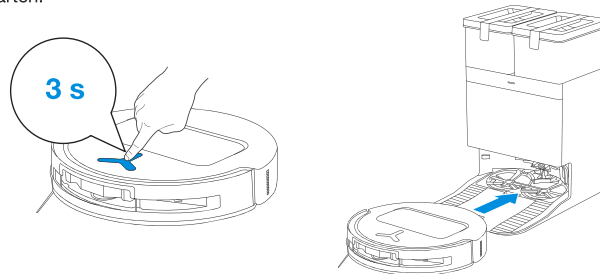

6. Syvä lepotila

Robotti siirtyy syvään lepotilaan suojellakseen akkua, jos se pysyy aseman ulkopuolella noin 5 tuntia. Kytke OFF ja ON herättääksesi robotin.

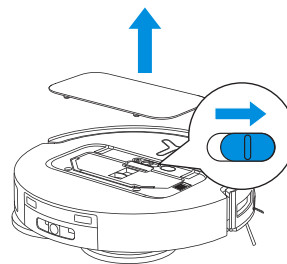

TEKNISET TIEDOT

Malli	DDX57		
Rated Input	20V === 2A	Latausaika	noin 4,5h
Aseman malli	CH2453B		
Rated Input	220-240V ~ 50-60 Hz	Nimellisteho	20V === 2A
Nimellissyöttövirta (lataus)	0,5A	Teho (tyhjennys)	650W
Teho (kuuman veden pesumoppi)	1650W		
Verkotettu valmiustilavirta	Alle 2,00W		

Langattoman moduulin lähtöteho on alle 100mW.

Huomaa: Teknisiä ja suunnittelutietoja voidaan muuttaa jatkuvan tuotteen parantamisen vuoksi.

Tutustu muihin lisävarusteisiin osoitteessa <https://www.ecovacs.com>.

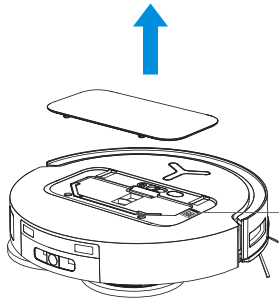

Käytä mobiilikameraa QR-koodin skannaamiseen ja käyttöoppaan hankkimiseen.

ÖNEMLİ GÜVENLİK TALİMATLARI

ÖNEMLİ GÜVENLİK TALİMATLARI

Elektrikli bir Cihaz kullanırken, aşağıdakiler de dahil olmak üzere temel önlemlere her zaman uyulmalıdır:

BU CİHAZI KULLANMADAN ÖNCE TÜM TALİMATLARI OKUYUN

BU TALİMATLARI SAKLAYIN

1. Bu Cihaz, Cihazın güvenli bir şekilde kullanımı konusunda gözetim veya talimat verilmesi ve içerdiği tehlikelerin anlaşılması halinde 8 yaş ve üzeri çocuklar ve fiziksel, duyuşsal veya zihinsel yetenekleri azalmış veya deneyim ve bilgi eksikliği olan kişiler tarafından kullanılabilir. Çocuklar Cihaz ile oynamamalıdır. Temizlik ve kullanıcı bakımı gözetim altında olmaksızın çocuklar tarafından yapılmamalıdır.
2. Temizlenecek alanı boşaltın. Cihazın dolanabileceği elektrik kablolarını ve küçük nesnelere zeminden kaldırın.
3. Halı püsküllerini halının altına sıkıştırın ve perde, masa örtüsü gibi eşyaları yerden kaldırın.
4. Temizlik alanında basamak veya merdiven nedeniyle düşülebilecek bir yer olması durumunda, Cihazı kenardan düşmeden basamağı algılayabilmesi için çalıştırılmalıdır. Ünitenin kenarlardan düşmesini önlemek üzere kenarlara fiziksel bariyerler yerleştirilmesi gerekebilir. Fiziksel bariyerin takılma tehlikesi yaratmadığından emin olun.
5. Yalnızca bu kılavuzda tarif edildiği şekilde kullanın. Yalnızca üretici tarafından önerilen veya satılan aparatları kullanın.
6. YALNIZCA EV İÇİ kullanım içindir. Cihazı dış mekanlarda, ticari veya endüstriyel ortamlarda kullanmayın.
7. Toz haznesi ve/veya filtreler takılı olmadan kullanmayın.
8. Toz Haznesini çıkarmadan önce Güç Anahtarını KAPALI konuma getirin.
9. Cihazı yanan mumların veya kırılabilir nesnelere bulunduğu bir alanda çalıştırmayın.
10. Saçınızı, yere sarkan giysilerinizi, parmaklarınızı ve vücudunuzun tüm kısımlarını açıklıklarından ve hareketli parçalarından uzak tutun.
11. Cihazı bir bebeğin veya çocuğun uyuduğu bir

- odada çalıştırmayın.
12. Cihazı ıslak yüzeylerde veya su birikintisi olan yüzeylerde kullanmayın.
 13. Cihazın taş, büyük kağıt parçaları veya Cihazı tıkayabilecek herhangi bir nesne gibi büyük nesnelere toplamasına izin vermeyin.
 14. Cihazı benzin, yazıcı veya fotokopi toneri gibi yanıcı veya parlayıcı maddeleri toplamak için veya bunların bulunabileceği alanlarda kullanmayın.
 15. Cihazı, sigara, kibrit, sıcak kül veya yangına neden olabilecek herhangi bir şey gibi yanan veya dumanı tüten herhangi bir şeyi toplamak için kullanmayın.
 16. Emiş ağzına herhangi bir cisim sokmayın. Emiş ağzı tıkalı ise Cihazı kullanmayın. Emiş ağzını toz, tüy, saç veya hava akışını azaltabilecek herhangi bir şeyden uzak tutun.
 17. Güç kablosu hasarlı ise tehlikeyi önlemek için üretici veya servis temsilcisi tarafından değiştirilmesi gerekir.
 18. Cihazı temizlemeden veya bakımını yapmadan önce güç anahtarını KAPALI konuma getirin.
 19. CH2453B için uygun lityum pil tipi Maksimum 8 hücre, maksimum nominal voltaj DC 14,4

- V, nominal kapasite 4.800 mAh'dir. Pil, Cihaz atılmadan önce yerel yasa ve yönetmeliklere uygun şekilde çıkarılmalı ve atılmalıdır.
20. Lütfen kullanılmış pilleri yerel yasa ve yönetmeliklere uygun şekilde bertaraf edin.
 21. Ciddi şekilde hasarlı olsa bile Cihazı yakmayın. Piller yangında patlayabilir.
 22. Cihaz, bu Kullanım Kılavuzunda yer alan talimatlara uygun şekilde kullanılmalıdır. Ecovacs Home Service Robotics, uygunsuz kullanımdan kaynaklanan herhangi bir hasar veya yaralanmadan sorumlu tutulamaz.
 23. Robot, yalnızca uzman kişiler tarafından değiştirilebilir piller içerir. Robotun pilini değiştirmek için lütfen Müşteri Hizmetleri ile irtibata geçin.
 24. Lütfen güç kaynağınızın voltajının OMNI İstasyonunda belirtilen güç voltajıyla uyumlu olduğundan emin olun.
 25. Yalnızca üretici tarafından Cihaz ile birlikte verilen orijinal şarj edilebilir pili ve OMNI İstasyonunu kullanın. Şarj edilemez pillerin kullanılması yasaktır.
 26. Güç kablosuna hasar vermemeye dikkat edin. Cihazı veya OMNI İstasyonunu güç

- kablosundan çekmeyin veya taşımayın, güç kablosunu tutamak olarak kullanmayın, güç kablosunun üzerine kapı kapatmayın veya güç kablosunu keskin kenarlardan veya köşelerden çekmeyin. Cihazı güç kablosunun üzerinden geçirmeyin. Güç kablosunu sıcak yüzeylerden uzak tutun.
27. OMNI İstasyonunu hasarlı ise kullanmayın. Güç kaynağı hasarlı veya arızalı ise tamir edilmemeli ve artık kullanılmamalıdır.
 28. Cihazı hasarlı güç kablosu veya prizle kullanmayın. Cihazı veya OMNI İstasyonunu düzgün çalışmıyorsa, düşürülmüşse, hasarlıysa, açık havada bırakılmışsa veya suyla temas etmişse kullanmayın. Tehlikeyi önlemek için mutlaka üretici veya servis temsilcisi tarafından tamir edilmesi gerekmektedir.
 29. OMNI İstasyonunun temizliği veya bakımı yapılmadan önce fişinin prizden çekilmesi gerekmektedir.
 30. Cihazın bertaraf edilmesi için pilini çıkarmadan önce Cihazı OMNI İstasyonundan çıkarın ve cihazın güç anahtarını KAPALI konuma getirin.
 31. OMNI İstasyonunu uzun süre

- kullanmayacağınız zaman lütfen fişini çekin.
32. Robot uzun süre kullanılmayacaksa, saklama için robotu KAPALI konuma getirin ve OMNI İstasyonunun fişini çekin.
 33. UYARI-Temiz su deposuna sadece temiz su koyun.
 34. **UYARI:** Pili şarj etmek amacıyla yalnızca Cihazla birlikte verilen çıkarılabilir besleme ünitesi CH2453B'yı kullanın.

RF maruziyet gerekliliklerini karşılamak için, cihaz çalışırken cihaz ile kişiler arasında 20 cm veya daha fazla bir ayırım mesafesi korunmalıdır. Uygunluğun sağlanması için bu mesafeden daha yakın mesafede çalıştırma yapılması önerilmemektedir. Bu verici için kullanılan anten, başka hiçbir anten veya vericiyle birlikte konumlandırılmamalıdır.

Cihaz Güncellemesi

Genellikle bazı cihazlar iki ayda bir güncellenir, ancak her zaman bu kadar spesifik olmayabilir. Özellikle satışa sunulmasının üzerinden üç yıldan fazla zaman geçmiş olan bazı cihazlar, yalnızca kritik bir güvenlik açığı bulunup giderilirse güncellenecektir.

	Dikkat: sıcak yüzey
	Kısa devreye dayanıklı güvenliyalıtım transformatörü
	Anahtarlama modlu güç kaynağı
	Sadece iç mekanda kullanım içindir
	Doğru akım
	Alternatif akım
	Şarj etmeden önce talimatları okuyun.
	Şarj etme portunun polaritesi
	Zaman gecikmeli minyatür sigorta bağlantısı

Uzaktan gözetleme, yalnızca salt kişisel koruma ve tek kontrol amacıyla kamuya açık olmayan, özel mülkiyete ait yerlerin mutlak özel kullanımına yöneliktir. Kullanım durumunda yerel veri koruma esaslı yasal yükümlülüklerin lütfen bilincinde olun. Kamuya açık yerlerde, özellikle gizlice ve/veya işveren tarafından haklı sebepler olmaksızın gözetim yapılamaz. Bu tür haksız kullanımların riski ve sorumluluğu yalnızca kullanıcıya aittir.

Avrupa Birliği Uygunluk Beyanı Atık Elektrikli ve Elektronik Ekipman Kullanıcıları İçin Bertaraf Bilgileri



Ürün veya ambalajı üzerindeki bu sembol, kullanılmış elektrikli ve elektronik ürünlerin ayrıştırılmamış belediye atıklarıyla karıştırılmaması gerektiğini belirtir. Uygun bir işlem için atık ekipmanlarınızı belirlenen toplama noktalarına geri götürerek bertaraf etmek sizin sorumluluğunuzdadır. Bu ürünün doğru şekilde bertaraf edilmesi değerli kaynakların korunmasına yardımcı olacak ve uygunsuz atık yönetimi nedeniyle insan sağlığı ve çevre üzerinde oluşabilecek olası olumsuz etkilerin önlenmesine yardımcı olacaktır. Kullanılmış cihazınızı iade etmek için lütfen iade ve toplama sistemlerini kullanın veya ürünü satın aldığınız perakendeciyle ücretsiz bir şekilde iletişime geçin. En yakınınızdaki belirlenmiş toplama noktası hakkında daha fazla bilgi için lütfen yerel yetkililerinizle iletişime geçin. Bu atıkların yanlış bertaraf edilmesi durumunda, ulusal mevzuatınıza göre cezalar uygulanabilir.

Kullanılmış pillerin Kullanıcıları için Bertaraf hakkında bilgiler



Bu sembol, kullanım ömürleri sona eren pil ve akümülatörlerin, ayrıştırılmamış belediye atıklarıyla karıştırılmaması gerektiği anlamına gelir. Katılımınız, pil ve akümülatörlerin çevre ve insan sağlığı üzerindeki etkilerini en aza indirme çabasının önemli bir parçasıdır. Uygun geri dönüşüm için bu ürünü veya içerdiği pilleri veya akümülatörleri tedarikçinize veya belirlenmiş bir toplama noktasına ücretsiz olarak iade edebilirsiniz.

Bu ürünün doğru şekilde bertaraf edilmesi değerli kaynakların korunmasına yardımcı olacak ve uygunsuz atık yönetimi nedeniyle insan sağlığı ve çevre üzerinde oluşabilecek olası olumsuz etkilerin önlenmesine yardımcı olacaktır.

Bu atıkların yanlış bertarafı durumunda ulusal mevzuatınıza göre cezalar uygulanabilir.

Atık pil ve akümülatörler için ayrı toplama sistemleri mevcuttur.

Lütfen pil ve akümülatörlerinizi yerel atık toplama/geri dönüşüm merkezlerinde doğru şekilde bertaraf edin.

Belirli tehlikeli maddelerin kullanımının kısıtlanması (RoHS) Direktifi

Ecovacs Home Service Robotics Co., Ltd., parçalar (kablolar, kordonlar vb.) dahil olmak üzere tüm ürünün RoHS Direktifi 2011/65/EU ve elektrikli ve elektronik ekipmanlarda belirli tehlikeli maddelerin kullanımının kısıtlanması hakkındaki Değişiklik Komisyonu Delege Direktifi (AB) 2015/863'ün gerekliliklerini karşıladığını beyan eder ("RoHS yeniden düzenlemesi" veya "RoHS 2.0").

Radyo Ekipmanı Direktifi

Ecovacs Home Service Robotics Co., Ltd. bu bölümde listelenen ürünün Radyo Ekipmanı Direktifi 2014/53/EU'nun temel gerekliliklerine ve diğer ilgili hükümlerine uygun olduğunu beyan eder.

Avrupa Yetkili Temsilcisi:



ECOVACS Europe GmbH
Holzstrasse 2 | D-40221 Düsseldorf | Almanya

Ecovacs Home Service Robotics Co., Ltd., ürünün RoHS Direktifi 2011/65/EU ve Değişiklik Komisyonu Delege Direktifi (AB) 2015/863 ve Radyo Ekipmanı Direktifi 2014/53/EU'nun temel gerekliliklerine ve diğer ilgili hükümlerine uygun olduğunu beyan eder. Uygunluk beyanını aşağıdaki adresten görebilirsiniz: <https://www.ecovacs.com/global/compliance>.

Paket İÇeriĐi

1 PAKET İÇERİĐİ

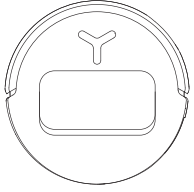

Robot

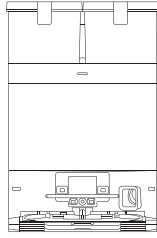

OMNI İstasyonu (Toz Torbalı)

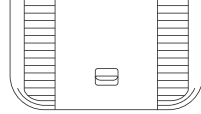

Altık



Yan Fırça

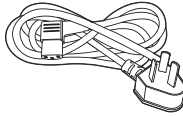

Güç Kablosu



Kullanım Kılavuzu

2 ÜRÜN ŞEMASI

1. Robot Ön Görünümü

DEEBOT üzerindeki düğme
Bas: Başlat/Duraklat
3 saniye basılı tut: Şarja geri dön

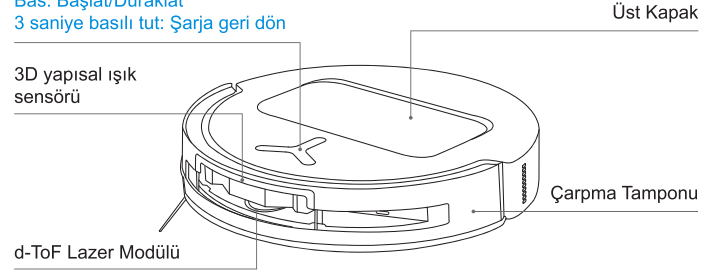

2. Robot Alt Görünümü

Düşme Önleyici Sensörler

Yan Fırça

Halı Algılama Sensörü

Fırça Ayırma Düğmesi

Montaj Yuvaları
Paspas Pedi Aksamı

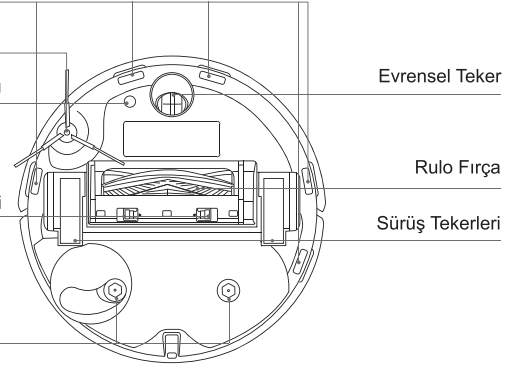

Not: Şekil ve çizimler yalnızca referans amaçlı olup gerçek ürün görünümünden farklılık gösterebilir.

Ürünün tasarımı ve teknik özellikleri önceden haber verilmeksizin değiştirilebilir.

3. Kapağın Altında

RESET Düğmesi

Ağ Kurulumu: RESET Düğmesine basın ve ağ kurulumunu yapmak için sesli uyarıyı takip edin. Varsayılan ayarlara geri dönme: RESET düğmesine 5 saniye basılı tutun, uyarı sesini duyacaksınız. Daha sonra başlangıç müziği çalacak ve robot varsayılan ayarlarına geri dönecektir.

Wi-Fi Durum Göstergesi
RESET Düğmesi

Güç Anahtarı
"I" = AÇIK
"O" = KAPALI

Şarj Bağlantıları

Su Doldurma Portu

Kenar Sensörü

4. Paspas Padi Aksamı

Paspas Padi Plakaları

Yıkanebilir Paspaslar

5. Toz Haznesi

Filtre

Filtre Ağı

Toz Bertaraf Portu

Ayırma Düğmesi

6. İstasyon Ön Görünümü

Kirli Su Deposu

Temiz Su Deposu

Gösterge
Kesintisiz Beyaz:
Bekleme Modunda/
Çalışıyor
Yanıp Sönen Kırmızı:
Arıza
Yanmıyor:
Güç Kesintisi/Derin
Uyku Modunda

Toz Toplama Kabini

Şarj oluyor
İstasyondaki İletişimler

Paspas Yıkama
Tepsisi

Not:

- Gösterge kırmızı renkte yanıp sönüyorsa, arıza hakkında ayrıntılı bilgi için ECOVACS HOME Uygulamasına gidin.
- Robot şarj olamıyorsa, OMNI İstasyondaki ilgili şarj bağlantılarını kuru bir bezle silin.

7. Toz Torbası

Toz Torbası Tutamağı

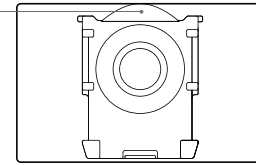

8. İstasyon Arka Görünümü

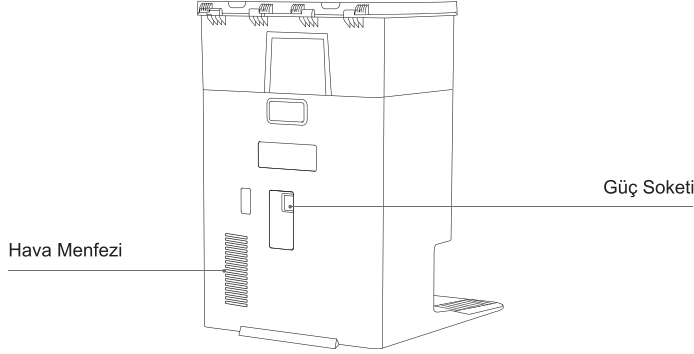

9. Sensörler

Ürün Diyagram	Fonksiyonel Tanımlama
d-ToF Lazer Modülü	Lazer Menzilleme, yansıma zaman farkına göre robot ile çevredeki nesnelere arasındaki mesafeyi ölçmek için uygulanır ve robot hareket halindeyken modülün çevresindeki nesnelere göre haritalandırılmasına olanak sağlar. Algılama menzili 10 m'dir.
3D yapısal ışık sensörü	Kızılötesi Menzilleme ve benzeri üçgenler, çevredeki nesnelere ile robot arasındaki mesafeyi ölçmek için uygulanır. Sensör yakınlarda bir nesne tespit ettiğinde robot, nesneye çarpmamak için otomatik olarak dönüş yapacaktır. Algılama menzili 0,4 m'dir.
Düşme Önleyici Sensörler	Robotun alt kısmı ile yer arasındaki yüksekliği ölçmek için robotun alt kısmında bulunan sensör ile Kızılötesi Menzilleme uygulanır. Örneğin, beyaz renkli zeminde 55 mm'nin üzerinde bir yükseklik veya siyah renkli zeminde ise 30 mm'nin üzerinde bir yükseklik farkı olduğunda robot ilerlemeyi durdurarak Düşme Önleyici özelliğini yerine getirecektir.
Halı Algılama Sensörü	Ultrason probu 300 kHz frekansında ultrasonik dalgalar yayabilir. Ultrasonik dalgaların enerjisi halılar tarafından emilebilir. Yansıyan enerji eşik değerinin altında ise robot halının varlığını algılayacaktır. ECOVACS laboratuvar testlerine göre şu anda piyasada bulunan 50'den fazla halı çeşidi tespit edilebiliyor.
Çarpışma Önleyici Sensör	İletilen sinyal bir nesne tarafından bloke edildiğinde sinyal alıcısı o sinyali alamaz. Bu prensip ile robot, onlarla karşılaştığında engellerden kaçınacaktır.
Kenar Sensörü	Kızılötesi Menzilleme ile robot, kendisi ile sağ tarafındaki nesnelere arasındaki mesafeyi algılayabilir. Sağ tarafta duvar veya engel olduğunda robot, temizlenmemiş nokta bırakılmasını ve çarpışmaları önlemek için kenar temizliği yapacaktır.
Mikrofon	İnsan sesleri, mikrofonun diyaframında hava yoluyla titreşimlere neden olur. Sonuç olarak mikrofon, ses modellerinin toplanması ve algoritmalarından yararlanarak robotun belirli görevleri tamamlaması için ses kaydı ve ses kontrolünü sağlar. Etkili uyanma mesafesi 5 m'dir.

TEMİZLİK ÖNCESİ NOTLAR

1 Temizlemeden Önce

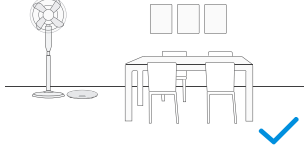

Sandalye gibi mobilyaları doğru yerlere yerleştirerek temizlenecek alanı düzenli bir şekilde ayarlayın.



İlk kullanım sırasında robotun evinizi tamamen keşfetmesine yardımcı olmak için her odanın kapısının açık olduğundan emin olun.

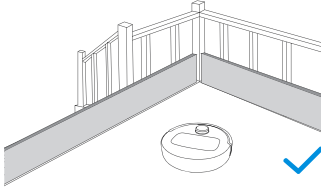

Robotun kenardan düşmesini önlemek için kenara fiziksel bir bariyer yerleştirmek gerekebilir.



Temizlik verimliliğini artırmak için kablo, kıyafet, terlik vb. nesnelere zeminden kaldırın.



Temizlikten önce püsküllü halıların kenarlarını alta doğru kıvrın.



Lütfen kapı aralığı ve koridor gibi dar alanlarda ayakta durmayın ve alanları tanımladığı sırada robotu engellemediğinizden emin olun.

2 Hızlı Başlangıç

Kullanmadan önce, lütfen robot ve OMNI İstasyonu üzerindeki tüm koruyucu malzemeleri çıkarın.

1. Robot ve İstasyon Kurulumu

Tıklama sesi, kurulumun doğru yapıldığına işaret eder.

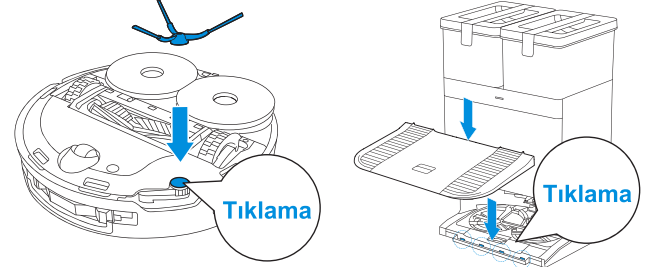

2. Güç Kablosu Bağlantısı ve İstasyon Yerleşimi

İstasyonu düz ve sert bir zemin üzerindeki duvara yaslayın. Her iki yanında 0,05 m, önünde ise 0,8 m mesafede herhangi bir nesne olmadığından emin olun.

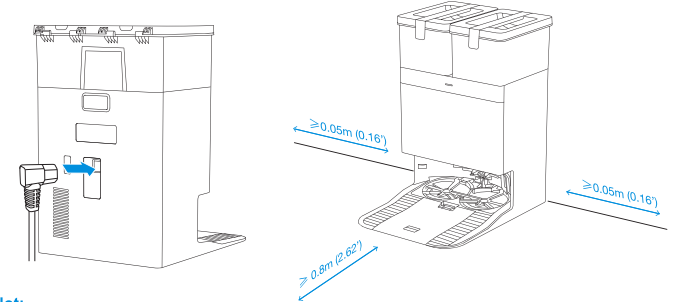

Not:

- İstasyon yakınında ayna gibi yansıtıcı nesnelere veya yansıtıcı süpürgelikler varsa, bunları yerden 14 cm yüksekliğe kadar örtün.
- İstasyonu doğrudan güneş ışığına maruz bırakmayın.
- İstasyonu güçlü Wi-Fi sinyalinin olduğu bir yere yerleştirin.

3 Temiz Su Deposunu Doldurun

Temiz Su Deposunu çıkarın ve maksimum su seviyesine kadar doldurun. Depoyu doldurduktan sonra kapağını kapatıp İstasyona geri koyun.

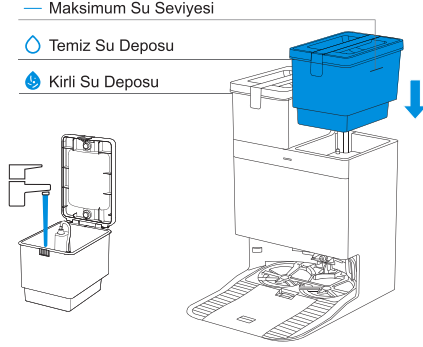

Not:

- Yerine yerleştirmeden önce, deponun yüzeyindeki suyu temiz ve kuru bir bezle silin.
- Lütfen kullanmadan önce her iki su deponun üst kapaklarını sıkıca kilitleyin.
- Su depolarında su izleri varsa bunlar fonksiyon testinden kaynaklanmaktadır. Kullanmaktan çekinmeyin lütfen.
- Makine arızalarını önlemek için lütfen yalnızca ECOVACS'ın resmi temizlik solüsyonunu kullanın. Satın almak için lütfen ECOVACS HOME Uygulama mağazasını veya ECOVACS'ın resmi web sitesini ziyaret edin.

4 ECOVACS HOME Uygulamasını indirin

Daha fazla özelliikten yararlanmak için ECOVACS HOME Uygulamasını indirin. Uygulamayı indirmek için robot üzerindeki QR Kodunu taratabilirsiniz.

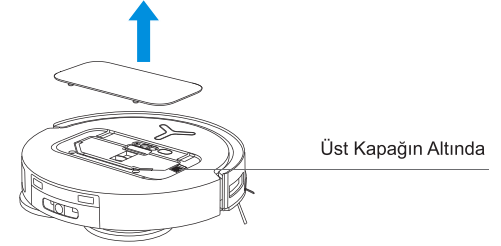

Veya uygulamayı indirmek için mobil uygulama mağazanızda ECOVACS HOME'u arayın.



Not: Uygulamanın kılavuzunu izleyerek kayıt olun, giriş yapın ve ürünü Uygulamaya bağlayın.

5 DEEBOT'u açın

Robot kapağının altındaki güç anahtarını açın ("Ben" = AÇIK, "O"= KAPALI)ve robotu güç kaynağına bağlı olan İstasyonun önüne yerleştirin.

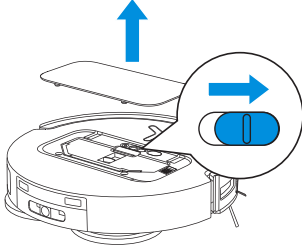

6 DEEBOT'u Uygulama ile Bağlayın

Wi-Fi Ağ Gereksinimleri:

- 2,4 GHz ağ veya 2,4/5 GHz karma ağ.
- 802.11b/g/n ve IPv4 protokolünü destekleyen bir yönlendirici.
- VPN (Sanal Özel Ağ) veya Proxy Sunucusu kullanmayın.
- Gizli ağ kullanmayın.
- TKIP, PSK, AES/CCMP şifreleme kullanan WPA ve WPA2.
- WEP EAP (Kurumsal Kimlik Doğrulama Protokolü) desteklenmez.
- Kuzey Amerika'da 1-11 arası Wi-Fi kanallarını, Kuzey Amerika dışında ise 1-13 arası Wi-Fi kanallarını kullanın (yerel düzenleyici kuruma başvurun).
- Bir ağ genişletici/yineleyici kullanıyorsanız ağ adınız (SSID) ve parolanız, birincil ağınızinkilerle aynıdır.
- Lütfen yönlendiricinizde WPA2'yi etkinleştirin.

Wi-Fi Göstergesi

	Hızlı Yanıp Sönen Beyaz	Bağlanma
	Yavaş Yanıp Sönen Beyaz	Wi-Fi bağlantısı yok
	Düz Beyaz	Wi-Fi bağlı

Uzaktan başlatma, sesli etkileşim, kişiselleştirilmiş temizlik, 2D/3D harita görüntüleme ve kontrol ayarları gibi akıllı işlevlerin (üründen ürüne değişebilir) gerçekleştirilebilmesi için kullanıcıların sürekli güncellenen ECOVACS HOME Uygulamasını indirip kullanması gerektiğini lütfen unutmayın. Bazı temel ve gerekli bilgilerinizi işleyebilmemiz ve ürünü kullanabilmeniz için Gizlilik Politikası ve Kullanıcı kabul etmeniz gerekir. Onayınız olmadan yukarıda belirtilen akıllı özelliklerden bazılarını ECOVACS HOME Uygulaması üzerinden erişilemez. Bununla birlikte, ürünün temel fonksiyonlarını manuel kullanım için de kullanabilirsiniz.

7 DEEBOT'u şarj edin

Robotu geri çağırmak için ECOVACS HOME Uygulamasını veya Ses Kontrolünü kullanın veya DEEBOT üzerindeki Düğmeyi Robotun şarj için yerleşmesine izin vermek için 3 saniye boyunca basılı tutun.

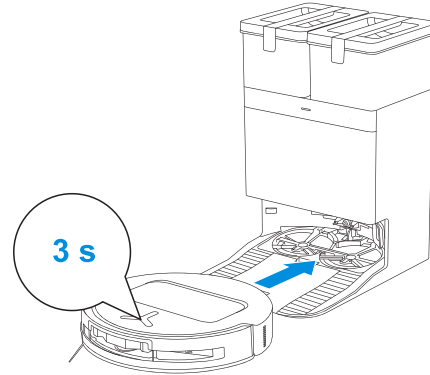

Not:

- Güç kapalıyken robot şarj edilemez.
- Robot çalışmadığı zamanlarda AÇIK konumunda tutulması ve şarj edilmesi önerilir.
- Robotun temizliği İstasyondan başlaması önerilir. Temizlik sırasında İstasyonu hareket ettirmeyin.

8 DEEBOT'u çalıştırın

1. Haritalamaya Başla

İlk kez bir harita oluşturulurken bazı küçük sorunların çözümüne yardımcı olmak için lütfen robotu takip edin.

Örneğin robot, alçak mobilyaların altına sıkıştığında şu çözümlere başvurabilirsiniz:

- ① Eğer mümkünse robot için bir geçit oluşturmak amacıyla mobilyaları yükseltin.
- ② Mobilyanın alt kısmını robotun girmesini önleyecek şekilde örtün.
- ③ Robotun belirli yerlere girmesini önlemek için Uygulama üzerinde sanal sınırlar belirleyin.

2. Temizliğe Başla

- Robotun su deposu İstasyon aracılığıyla otomatik olarak doldurulur. Elle dolum yapılmasına gerek yoktur.
- Robot paspaslama sırasında zemin tiplerini tanıyacak ve halılarla karşılaştığında paspasları otomatik olarak kaldırabilecek. Lütfen robotu kabarık halılar veya 10 mm'den uzun liflere sahip halılar üzerinde kullanmayın. Temizleme işlemi sırasında 10 mm'den uzun liflere sahip kabarık halıları katlamazın veya ECOVACS HOME Uygulamasında Sanal Sınırı ayarlayarak kabarık halı kaplı alanı Giriş Yasak Bölge olarak ayarlamazın önerilir.

İlk temizlik öncesinde robotun İstasyonda bulunduğundan ve tamamen şarj edildiğinden emin olun. Robotun başlaması için  'e basın. Başlamak için ECOVACS HOME Uygulamasını veya Sesli Kontrolü de kullanabilirsiniz.

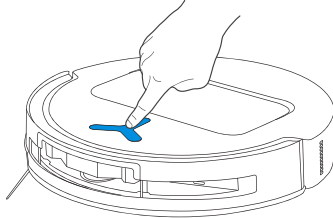

Not:

- Yıkanabilir paspas pedlerini sık sık çıkarmayın.
- Moping Ped Plakalarını çizmek için bez veya başka bir nesne kullanmayın.
- ECOVACS HOME Uygulaması paspasların değiştirilmesi gerektiğini bildirdiğinde lütfen paspasları zamanında değiştirin. Daha fazla aksesuar keşfedin ECOVACS HOME Uygulaması veyade <https://www.ecovacs.com>.

3. Duraklama

Robot çalışırken onu duraklatmak için  'e basın. Robotu duraklatmak için ECOVACS HOME Uygulamasını veya Sesli Kontrolü de kullanabilirsiniz.

4. Uyanmak

Bir süre bekledikten sonra robot üzerindeki tüm gösterge ışıkları sönecektir. Robotu uyandırmak için tuşuna basın .

5. İstasyona Dönüş

Robotu geri çağırmak için ECOVACS HOME Uygulamasını veya Ses Kontrolünü kullanın veya DEEBOT üzerindeki Düğmeyi  Robotun şarj için yerleşmesine izin vermek için 3 saniye boyunca basılı tutun.

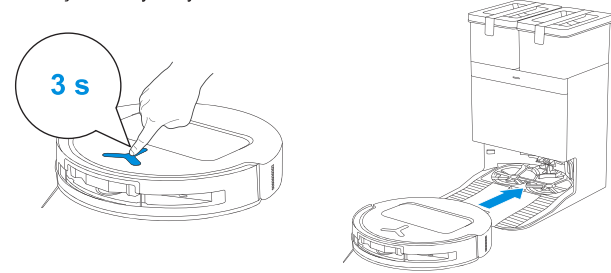

6. Derin Uyku Modu

Robot, İstasyon dışında yaklaşık 5 saat kalırsa pili korumak için derin uyku moduna girecektir. Robotu uyandırmak için lütfen KAPALI ve AÇIK konuma getirin.

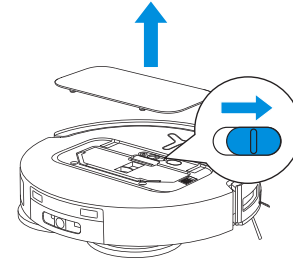

TEKNİK ÖZELLİKLER

Model	DDX57		
Anma Girişi	20V === 2A	Şarj Süresi	yaklaşık 4,5 saat
İstasyon Modeli	CH2453B		
Anma Girişi	220-240V ~ 50-60Hz	Anma Çıkışı	20V === 2A
Anma Girişi Akımı (Şarj)	0,5A	Güç (Boşaltma)	650W
Power(Sıcak Su Yıkama Paspası)	1650W		
Ağa Bağlı Bekleme Gücü	2.00W'dan az		

Wi-Fi modülünün çıkış gücü 100 mW'tan azdır.

Not: Sürekli ürün iyileştirme amacıyla teknik ve tasarıma ilişkin özellikler değiştirilebilir.
Daha fazla aksesuar için <https://www.ecovacs.com> adresine bakın.

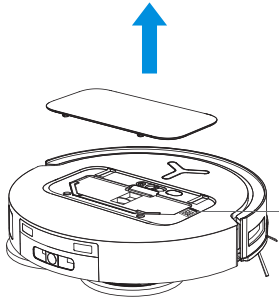

QR kodunu taramak ve kullanım kılavuzunu edinmek için lütfen cep telefonu kameranızı kullanın.

Ecovacs Home Service Robotics Co., Ltd.

No.518 Songwei Road, Wusongjiang Industry Park, Guoxiang Street,
Wuzhong District, Suzhou, Jiangsu, China.

451-2425-0111