



# A1

## HUTT Variable Frequency Window Cleaning Robot

---

### User Manual

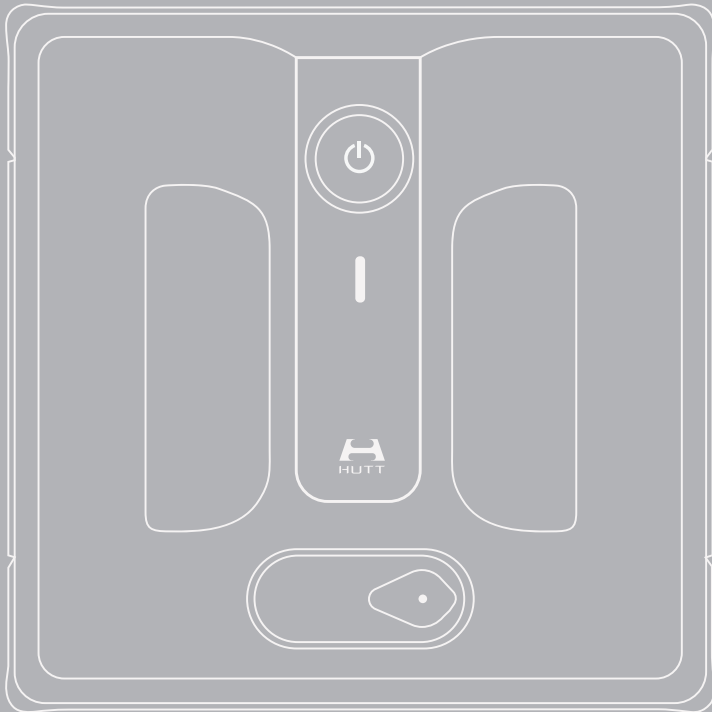



# Thank you for choosing HUTT A1 Window Cleaning Robot.

---

Please read this manual carefully before usage so as to protect your safety and allow you to make full use of your HUTT cleaning product.

This appliance is not intended for use by persons (including children) with reduced physical, sensory or mental capabilities, or lack of experience and knowledge, unless they have been given supervision or instruction concerning use of the appliance by a person responsible for their safety.

This appliance contains batteries that are non-replaceable. **WARNING:** For the purposes of recharging the battery, only use the detach-able supply unit provided with this appliance.

■ English (en)	-----	P1 - P11
■ 日本語 (jp)	-----	P12 - P22
■ 한국어 (kr)	-----	P23 - P34
■ Русский (ru)	-----	P35 - P45
■ Español (es)	-----	P46 - P56
■ Deutsch (de)	-----	P57 - P68
■ Français (fr)	-----	P69 - P79
■ Italiano (it)	-----	P80 - P90

# Contents

---



1. Product Overview .....	2
1.1 Component Name and Function .....	2
1.2 Parts List .....	2
1.3 Introduction to Standard Operation .....	3
1.4 Introduction to Installation .....	4
1.5 Maintenance .....	5
1.6 Introduction to the Remote Control .....	6
2. Safety Precautions .....	6
3. Troubleshooting .....	7
4. LED Indicators and Voice Prompts .....	8
5. Technical Parameters .....	9
6. Path Planning and Water Spraying .....	10
7. Instructions for battery recycling .....	11
8. WEEE Information .....	11
9. Conformity .....	11

# 1. Product Overview

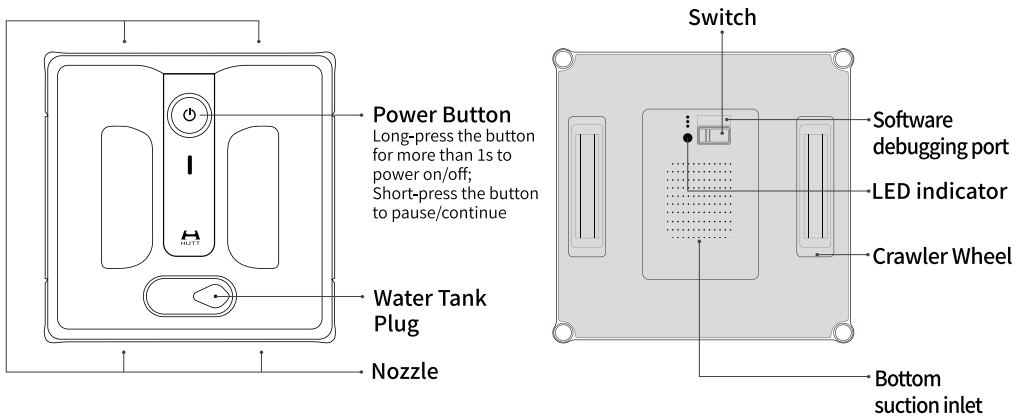
## 1.1 Component Name and Function

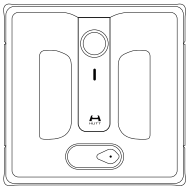
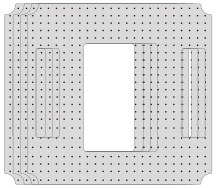
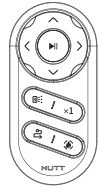

## 1.2 Parts List

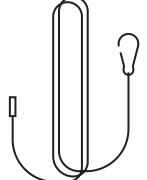
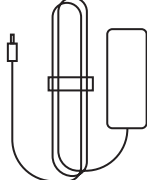
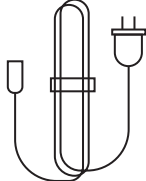
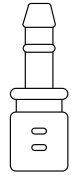
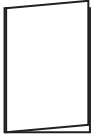
		
<b>Main Unit</b>	<b>Cleaning Pad</b>	<b>Remote Control</b>
		
<b>Water Bottle</b>	<b>Safety Rope</b>	<b>Power Adaptor</b>
		
<b>Plug</b>	<b>Spray Nozzle</b>	<b>Use Manual</b>

## 1.3 Introduction to Standard Operation

S/N	Method	Operating Steps
01	Dry-wiping	The machine is default by wet-wiping mode (water spray on). Use the remote to turn the "Water Spray" off after the machine is turned on and with a dry cleaning pad installed.
02	Wet-wiping	With a dry cleaning pad attached, turn on the machine to start the wet wipe mode automatically. ※Be sure to use the original cleaning pad, otherwise, it will affect the performance of the machine.
03	Washing the cleaning pad	Soak the cleaning pad in clean water to brush away the dirt from the surface, reuse it after drying off. ※It is forbidden to rub the cleaning pad by hand in case of any deforming.
04	Cleaning the crawler wheels	Please use the crawler wheel cleaning function. Hold the machine in your hand, turn it over with the bottom suction inlet upwards, and long press the on/start button. The crawler wheels will rotate slowly. Use a wet tissue to wipe off the dirt on the crawler wheels. ※It is forbidden to clean the crawler wheels with a cleaning cloth or dry towel.
05	Removing extra moisture of the cleaning pad in the front and rear areas of crawler wheels	Use a dry paper towel to absorb moisture from the cleaning pad area in front and behind the crawler wheels to ensure that the areas of the cleaning pad in the front and rear of the two crawler wheels are dry.
06	Cleaning dirty glass that has larger particles	There is a risk of scratching when cleaning such windows. Therefore, it is recommended to wipe it manually first. If manual cleaning is not possible, it is recommended to wipe with the machine twice. Replace the cleaning pad in time when it becomes dirty.
07	Method of filling the water tank	Remove the water tank plug, fill an appropriate amount of glass water or pure water, and then tighten the water tank plug. ※The filling content must be a non-corrosive liquid. For example, distilled water, pure water, and special glass water, etc. ※It is prohibited to fill corrosive liquid into the water tank.
08	Storing the machine	After cleaning, drain the water from the water tank of the machine. Replace the used cleaning pad with a clean and dry one, or leave the machine without a cleaning pad. After working under wet-wiping mode, the machine should be placed in a dry, ventilated and cool place for 1-2 days to dissipate the moisture inside the machine.
09	Method of controlling water spray	The water tank controls the water spray time and speed through the pump pressure software. The water spray On/Off is controlled by the remote control.

# 1.4 Introduction to Installation

## ① Installing the cleaning pad

- (1) Stick the white side of the cleaning pad to the machine and keep it smooth to avoid air leakage.
- (2) Requirements for sticking the cleaning pad: the cleaning pad shall be placed onto the correct position smoothly, and avoid covering the detection holes at four corners.

※Be sure to use a dry cleaning pad, otherwise, there is a risk of falling.

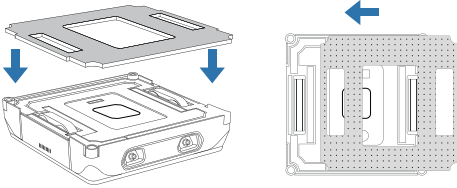

## ② Water tank Filling

- (1) Remove the water tank plug, fill an appropriate amount of glass water or pure water into the water bottle, pour it into the water tank, and then tightly the water tank plug.

※The filling content must be a non-corrosive liquid. For example, distilled water, pure water, special glass water, etc. It is prohibited to fill corrosive liquid into the water tank.

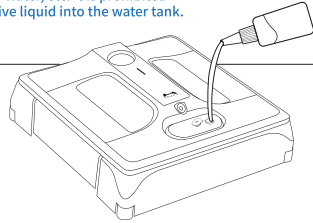

## ③ Connecting to the power supply

- (1) Connect the power cord of the machine to the adapter.
- (2) Connect the power cord of the plug to the adapter.
- (3) Insert the plug into a power socket.

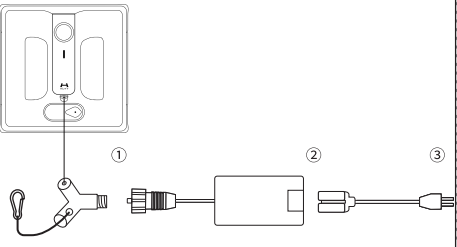

## ④ Fixing the safety rope

- (1) Check whether the safety rope is damaged. If it is intact and undamaged, proceed with the following steps.
- (2) Fix the safety rope to a solid, reliable, and immovable object, leaving an appropriate length for the machine to work.
- (3) It is recommended to wrap the object for 1-2 more rounds to ensure its safety.

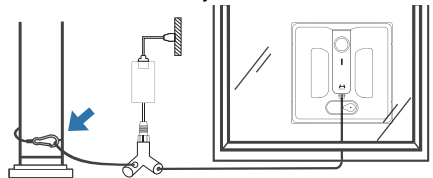

## ⑤ Cleaning the wheels

- ① Do not place the machine directly on the ground after use. If there are particles or substances on the ground that stick to the cleaning pad or crawler, they can easily scratch the glass when the machine is put back into use.
- ② If the wheels of the machine are dirty, please enable the wheel cleaning function.
- ③ Flip the machine with the air inlet facing upward, turn on the machine, and then press and hold the power button to activate the wheel cleaning function. When the crawler wheels will rotate slowly, please use a wet tissue to wipe off the dirt on the crawler wheels.

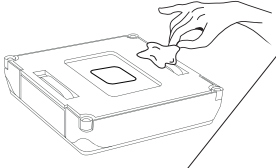

## ⑥ Starting the machine

- (1) After turning on the bottom switch, press the start button for more than 1S to start the machine.
- (2) Once the machine is securely attached to the glass, release your hand and click the power button to start the machine.

※If there is excessive dust on the glass surface, please wipe a clean area of the same size as the machine before placing the machine.

Turn on the button switch

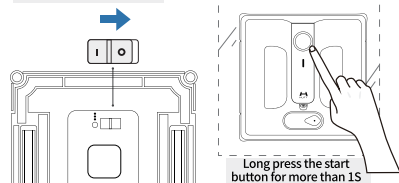

## ⑦ Removing the machine

(1) After completing the wiping task, hold the safety rope with one hand and hold the machine with the other hand while pressing the power button. Remove the machine once the operating sound is diminished.

※Note: If you are unable to reach the machine after completing the wiping task, please use the remote control to operate the machine to a convenient position within reach, and then follow the above steps to remove it.

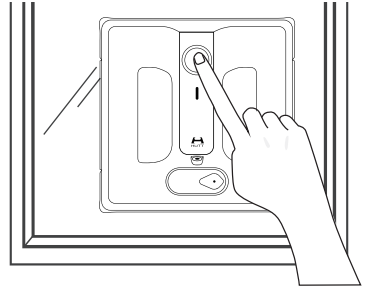

## 1.5 Maintenance

When cleaning the main part at the bottom of the cleaning pad, please unplug the power and turn off the machine. This product should be unplugged from power after use or during maintenance.

### 1.5.1 Washing the cleaning pad

Remove the cleaning pad and soak it in water at about 20°C for 2 minutes. Then use a soft brush to clean it, do not rub or twist it. Please let it dry naturally before use.

※Do not directly use the wet cleaning pad to avoid the machine slipping during the work.

※Proper maintenance will help prolong the life of the cleaning pad. When the cleaning pad is aged and cannot be closely attached to the Velcro, please replace it promptly for optimal cleaning effectiveness.

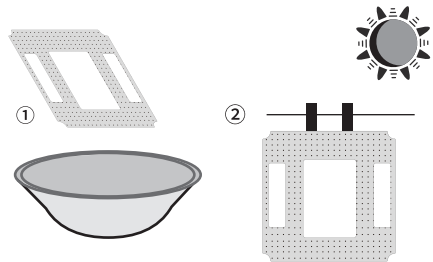

### 1.5.2 Cleaning the bottom component

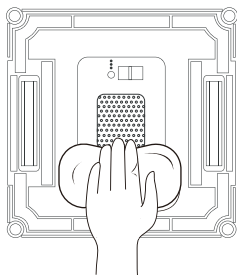

**Bottom suction inlet:**  
Wipe with a dry cleaning cloth to avoid blockage to the suction inlet, thereby damaging to the suction power of the product

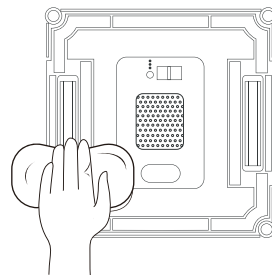







**Dust squeegee:**  
Wipe with a dry cleaning cloth to maintain its sensitivity

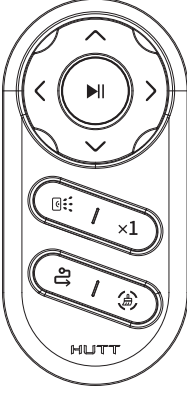

## 1.6 Instruction to Remote Control

※ Note: Take out the battery of the remote control when the machine will not be used for a long time to avoid battery aging and causing damage to the remote control.

		Move up/down/left/right
		Water spray ON/OFF (ON by default)
		Z/N wipe switch
		Start/Pause/Continue
		Restart wiping
		Fixed point wiping

## 2. Safety Precautions

S/N	Classification	Content
01	Environmental Precautions	<ol style="list-style-type: none"> <li>Do not use it in rainy weather or when the glass is wet or misty.</li> <li>Use only for cleaning the home environment from 0 to 40 degrees Celsius. At 0 degrees Celsius, it is recommended to use anti-freeze glass water.</li> <li>If external high-altitude operation is required, ground safety warnings must be set in place to prevent accidental personal injury.</li> </ol>
02	Precautions for the Cleaned Surface	<ol style="list-style-type: none"> <li>Do not use it on cracked or damaged glass. Please use it in an environment with a window frame width of at least 6mm.</li> <li>Please confirm that the window size is larger than 40*60cm(height), and check whether the window has an ultra-narrow frame, bevel frame, ultra-thin frame, beveled glass, no frame, uneven glass adhesive, bumps, leaks, gaps, etc.                      ※It is not recommended to use under the above conditions or it must be used under close supervision in case of falling.</li> <li>Please do not use this product on glass with broken marks, advertising paper, or bumps to avoid any risk of glass breakage or falling.</li> <li>It is prohibited to use this product to clean on the surface with gaps to avoid the risk of falling caused by insufficient product suction.</li> </ol>
03	Storage Precautions	<ol style="list-style-type: none"> <li>This product is not water-resistant. Liquids or vapors should not be directed toward the device containing the electrical components.</li> <li>Keep the machine and accessories out of the reach of children.</li> <li>Do not place this product in direct sunlight outdoors or in places with high temperature, humidity, or water.</li> <li>Do not place this product together with flammable materials, such as oil, gas, or flammable paints.</li> </ol>

S/N	Classification	Content
04	Operation Precautions	1. Please check whether the safety rope is damaged and fix it to something immovable.
		2. Please use a dry cleaning pad. Do not allow children to operate the machine.
		3. Please use it on vertical surfaces; be cautious when using it on oblique surfaces with supervision. If necessary, use the remote control to operate the machine.
		4. To avoid danger during machine operation, make sure to shut down the machine before cleaning its surface.
		5. Do not allow fingers or any body parts near the rotating parts or openings of the machine while it is turned on. The power plug should be unplugged after use and during maintenance.
		6. Please use this product in accordance with the User Manual. If the fault cannot be fixed, please contact our customer service. Do not attempt to repair it yourself to avoid danger.
05	Battery and charging precautions	1. Please ensure the battery is fully charged before use.
		2. Do not use third-party chargers or disassemble or modify the main machine, battery, or charger by yourself.
		3. Do not continue to use the charger if it is damaged or broken. Please contact our customer service. Keep the charger away from heat sources.
		4. It is recommended that the machine be transported in its original packaging and that it be turned off.
		5. If the product will not be used for a long time, please charge it fully, turn off the machine, and place it in a cool and dry place. Charge it at least once every two weeks to avoid battery failure due to over-discharge.
		6. Before discarding the product, the battery must be removed and discarded in accordance with local laws and regulations and environmental protection regulations.
		7. If you need to discard this product, please cut off the power, and then remove the battery from the product.
		8. Please dispose of used batteries in accordance with local laws and regulations and environmental protection regulations.

### 3. Troubleshooting

S/N	Problem Description	Solutions
01	The machine slides downwards during operation.	Abnormal movement caused by excessive moisture on the cleaning pad: Use paper towels to absorb the moisture from the cleaning pad repeatedly. Replace the cleaning pad with a dry and clean one. Wipe off the water on the crawler wheels and the areas of the pad in the front and rear of the crawler wheels. Help the machine resume normal operation.
02	The machine is hold on to the edge	The machine is detecting the resistance, which is a normal phenomenon. Please wait patiently.

S/N	Problem Description	Solutions
03	Possible reasons why the machine is not moving smoothly	Replace it with a new cleaning pad.
		Check whether there is a sticky substance on the glass.
04	When removing the machine, the hands cannot reach the machine and there is no remote control	Attach the safety rope to the glass and slowly pull the machine until it can be reached by hand, then remove the machine.
05	The machine does not automatically stop after wiping the entire window	Please directly remove the machine.
06	Accidental power failure	The battery inside the machine enables it to get attached to the window for at least 20 minutes and it will set off the alarm.
		Please remove the machine or restore the power supply as soon as possible.

## 4. LED Indicators and Voice Prompts

LED Indicators	Voice Prompts	Solutions
The indicator is ON in RED	Please connect the adapter	Check whether the socket and each interface of the adapter are normal. Charge for 20 minutes before turning on.
	Low pressure	Check whether the cleaning pad is installed correctly. The cleaning pad should be flat with the sticking side faced to the machine, not reversed. Check whether the glass is smooth. The surface where the machine is placed should be flat without any protrusions. Check whether the air suction port is blocked. Check whether the glass is arc-shaped. Wiping on the arc-shaped glass will cause air leakage.
The indicator is ON in RED	None	If the machine runs normally, it has been adjusted automatically. If it occurs frequently, please remove the cleaning pad and stick it back again or replace the cleaning pad.
The indicator is ON in RED	None	Check whether the power plug is loose or damaged, which may cause power failure or poor contact.
The indicator is ON in RED	The wheels stop rotating	Check whether the crawler wheel is blocked, or contact our customer service .
	locked-rotor	

LED Indicators	Voice Prompts	Solutions
The indicator is ON in RED	Fan error, Please reconnect the power supply and restart the machine	Unplug the adapter and restart the machine. If it still does not work normally, please contact our customer service.
	Gyroscope error, Please reconnect the power supply and restart the machine	
	Barometer error, Please reconnect the power supply and restart the machine	
	Wireless module error, Please reconnect the power supply and restart the machine	
	Detection module error, please restart the machine	Check whether the detectors at the bottom four corners are dirty. Check whether the cleaning pad is installed correctly and does not block the four corners of the machine. Unplug the adapter and restart the machine. If it still does not work normally, please contact our customer service.

## 5. Technical Parameters

Item	Parameters	Item	Parameters
Model	<b>A1</b>	Back-up battery capacity	650mAh
Rated Voltage	24V ---	Back-up adsorption time	20 Minutes
Rated Power	90W	Variable Frequency Suction Range	<b>2000~3300pa</b>
Machine Dimensions	<b>262*262*83mm</b>	Water Tank Capacity	150ml
Charging Current	300mA		

## 6. Path Planning and Water Spraying

The robot wipes in two cleaning paths: “Z”-shaped and “N”-shaped paths. After the cleaning is finished, the machine will automatically return to the starting point.

For narrow-framed glass, it is recommended to wipe with the “N”-shaped path.

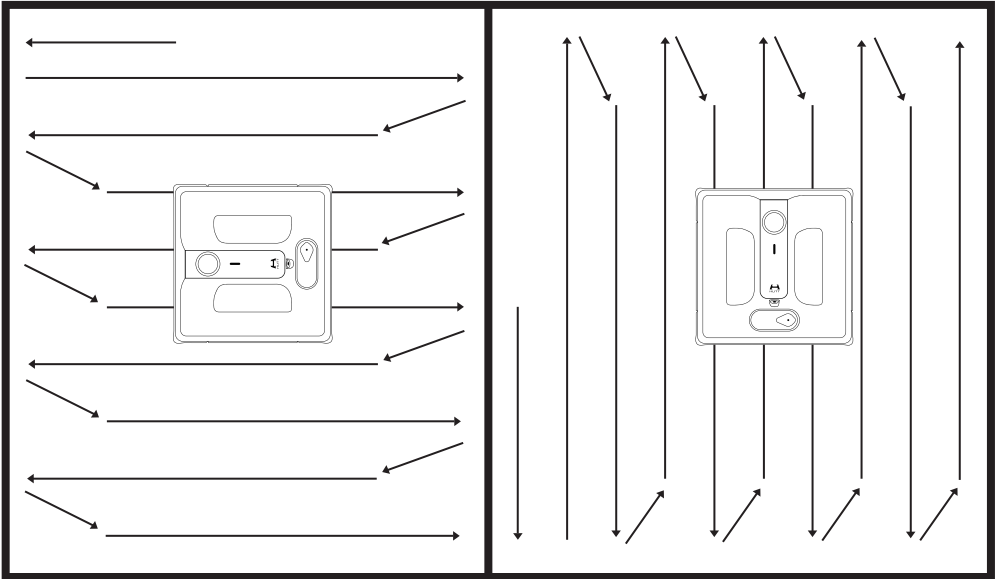

After moving upwards to the top, the robot wipes horizontally following a “Z”-shaped path.

After moving upwards to the top, the robot wipes vertically following a “N”-shaped path.

### Instructions:

- ① The machine is turned on with the “Z”-shaped wiping path and with the water spray on by default. To choose the “N”-shaped wiping path, please use the remote control to switch the cleaning mode.
- ② To choose dry wiping mode, press the “water spray” button on the remote control to turn off the water spray function.
- ③ In wet wiping mode, the machine dynamically adjusts the spraying angle and frequency based on the size of the glass, and does not spray water when reaching to the edges and corners.
- ④ When manually controlling the robot with the remote, the machine does not spray water when it moves upwards/downwards/leftwards/rightwards.

### Notice:

① if the machine encounters an abnormal frame, it will cause data errors when detecting the distance between edges, resulting in a minor position error in which the robot returns to the starting point, which will not affect the normal use.

- ② After cleaning the rag, keep it flat while drying.
- ③ No need to wet the rag, just choose the wet mode.

## 7. Instructions for battery recycling

1. Remove all screws from the bottom, and open the upper cover.

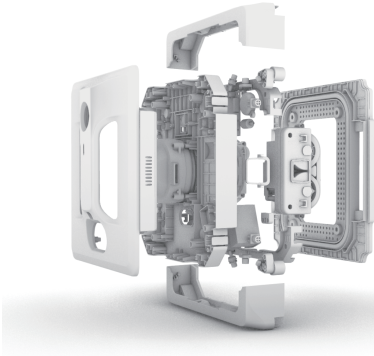

2. Unplug the battery sock and remove the battery.

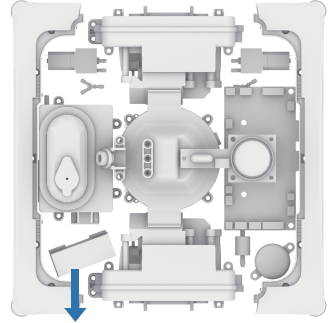

## 8. WEEE Information



All products bearing this symbol are waste electrical and electronic equipment (WEEE as in directive 2012/19/EU) which should not be mixed with unsorted household waste. Instead, you should protect human health and the environment by handing over your waste equipment to a designated collection point for the recycling of waste electrical and electronic equipment, appointed by the government or local authorities. Correct disposal and recycling will help prevent potential negative consequences to the environment and human health. Please contact the installer or local authorities for more information about the location as well as terms and conditions of such collection points.

## 9. Conformity

We Beijing Hutt Wisdom Technology Co., Ltd, hereby declare that this device corresponds to the basic requirements and relevant regulations outlined in guidelines 2014/53/EU, 2011/65/EU.

The CE declaration of conformity for this product can be found on the following link:

<https://us.huttwisdom.com/certificate>

# 目次

1. 製品概要	13
1.1 構成部品名及び機能	13
1.2 付属品一覧	13
1.3 標準的な操作方法	14
1.4 本体の使用方法	15
1.5 メンテナンス	16
1.6 リモコンの使用方法	17
2. 安全上のご注意	17
3. ドラブルシューティング	18
4. LED 表示灯と音声提示	19
5. 技術パラメータ	20
6. 窓拭きパターンと水噴霧方式説明	21
7. バッテリーのリサイクル手順	22
8. WEEE 情報	22
9. 本製品の適合基準	22

# 1. 製品概要

## 1.1 構成部品名及び機能

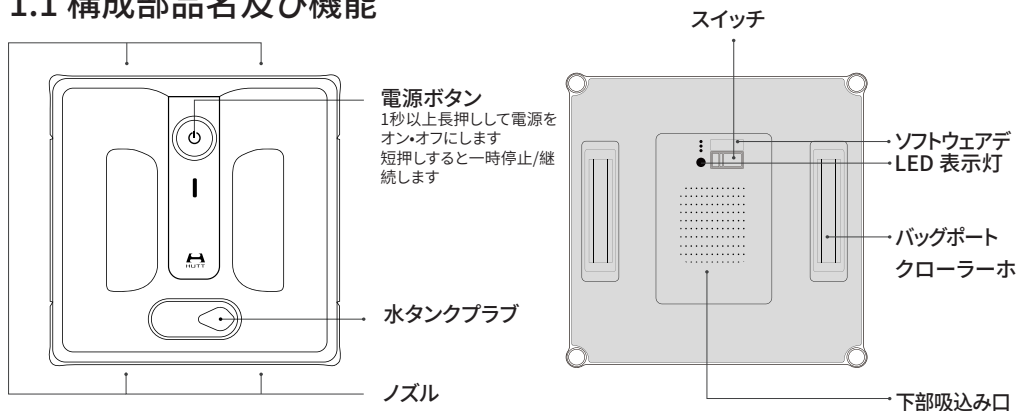

## 1.2 付属品一覧

本体	クリーニングパッド	リモコン
水用ボトル	安全ロープ	電源アダプタ
プラグ	ノズル	取扱説明書



## 1.3 標準的な操作方法

番号	内容	操作手順
01	乾拭き	本体の初期設定は水拭きモード(水噴霧)になっています。ドライクリーニングパッドを装着したら、リモコンを使用して『水噴霧』をオフにします。
02	水拭き	ドライクリーニングパッドを装着した状態で、本体の電源を入れ、直接水拭きモードを自動的に開始します。 ※必ず付属のクリーニングパッドをご使用ください。これ以上のご使用は機器の性能に影響を与えます。
03	クリーニングパッドの洗浄	クリーニングパッドをきれいな水に浸し、表面の汚れを払い落とします。乾燥後は再利用いただけます。 ※変形しないように、手でクリーニングパッドをこすってはいけません。
04	クローラーホイールのクリーニング	クローラーホイールのクリーニング機能を使用してください。本体を手に持ち、下部の吸込口を上にして裏返し電源を入れます。電源ボタンを長押しするとクローラーホイールがゆっくりと回転します。ウェットテッシュを使用してクローラーホイールの汚れを拭き取ります。 ※クローラーホイールはクリーニングクロスや乾いたタオルで拭かないようにしてください。
05	クローラーホイールの前/後部のクリーニングパッドの余分な水分の除去	乾いたペーパーやタオルでクローラーホイールの前後のクリーニングパッド部分の湿気を吸収して、2つのクローラーホイールの前後のクリーニングパッド部分が乾いていることを確認します。
06	粒子が大きい汚れたガラスのクリーニング	このような窓の清掃時には傷がつく恐れがあります。それで最初に手動きで拭くのが望ましいです。手作業での清掃ができない場合は、本機で2回拭くことをお勧めします。 クリーニングパッドが汚れた場合は、適宜交換してください。
07	水タンクの充填方法	タンクの栓を外し、ボトルに適量のガラスクリーナーまたは純水を入れてタンクに注いでからタンクの栓をします。 ※充填物には非腐食性の液体をご使用ください。例: 蒸留水、純水、特殊ガラスクリーナーなど。 ※タンクに腐食性の液体を入れしないでください。
08	本体の保管	洗浄が終わったら、タンクから水を抜いてください。 本体は、使用済みのクリーニングパッドを清潔で乾燥したものと交換するか、装着しないままで保管してください。 水拭きモードで作業した後は、本体を乾燥した換気の良い涼しい場所に1-2日間置いて、内部の湿気を乾燥させる必要があります。
09	水噴霧の制御方法	水タンクの水噴霧の時間と速度は、ポンプ圧カソフトで制御されます。水噴霧のオン/オフはリモコンで制御されます。

## 1.4 本体の使用法

### ① クリーニングパッドを装着する

- (1) クリーニングパッドの白い面を本体に貼り付け、空気漏れを防ぐために平らに保ちます。
- (2) クリーニングパッドを装着するために、クリーニングパッドは正しい位置に平らに装着し、四隅の検出穴を覆わないようにする必要があります。

※ 必ずドライクリーニングパッドを使用してください。それ以外をご使用になりますと、落下する危険があります。

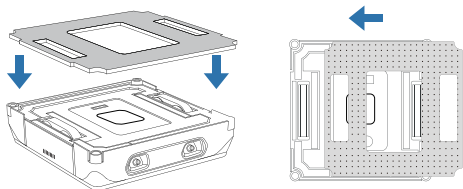

### ② 水タンクに水を入れる

- (1) タンクの栓を外し、適量のガラスクリーナーまたは純水をボトルに入れて、タンクに注ぎ、タンクの栓をします。

※ 充填物には非腐食性の液体を使用してください。

例: 蒸留水、純水、特殊ガラスクリーナーなど。水タンクに腐食性の液体を入れてはいけません。

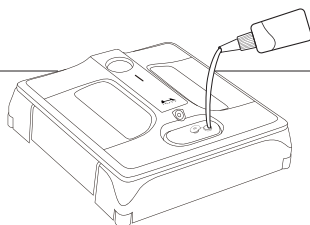

### ③ 電源に接続する

- (1) 本機の電源コードをアダプタに接続します。
- (2) プラグの電源コードをアダプタに接続します。
- (3) プラグを電源ソケットに差し込みます。

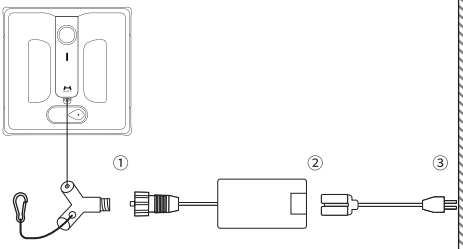

### ④ 安全ロープを取り付ける

- (1) 安全ロープが破損していないか確認してください。安全ロープに損傷がなければ、次の操作を実行します。
- (2) 本体が作動するのに適切な長さを残して、安全ロープを頑丈で信頼性が高く動かない物体に固定します。
- (3) 安全を保證するために、対象の物体にさらに1-2回巻きつけることをお勧めします。

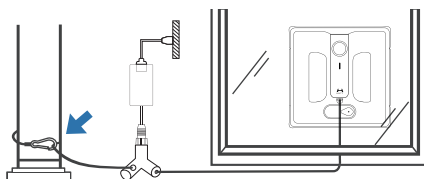

### ⑤ ホイールを洗浄する

- ① ご使用後は、床に直接本体を置かないでください。床に付着した粒子などがクリーニングパッドやクローラーに付着し、再度ご使用になる際にガラスに傷が付きやすくなります。
- ② 本体のホイールが汚れている場合は、ホイールクリーニング機能を使用してください。
- ③ 本体を手に持ち、下部の吸込口を上に戻し電源をいれます。電源ボタンを長押しすると、クローラーホイールがゆっくりと回転します。ウェットテッシュを使用してクローラーホイールの汚れを拭き取ります。

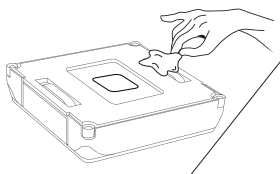

### ⑥ 本体を起動する

- (1) スイッチを入れて、電源ボタンを1秒以上を長押しすると本体を起動します。
  - (2) 本体がガラスに取り付けられていることを確認してから、本体を放し、電源ボタンを短押しすると、本体が動作を開始します。
- ※ ガラス表面の埃が多い場合は、機体と同じ大きさの部分の拭き取りから機械を設置してください。

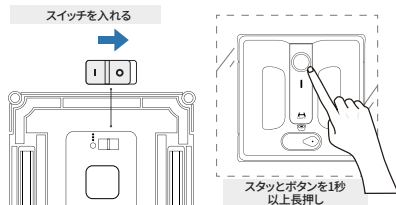

## ⑦ 本体を取り外す

(1) 拭き取り作業が終了したら、片手で安全ロープを持ち、もう片方の手で本体を持って、電源ボタンを長押しします。本体の動作音が止まったら本体を取り外してください。

※ 注意: 清掃作業の終了後本体に触れることができない場合は、手の届く位置までリモコンで本体を誘導し、上記の手順で本体を取り外してください。

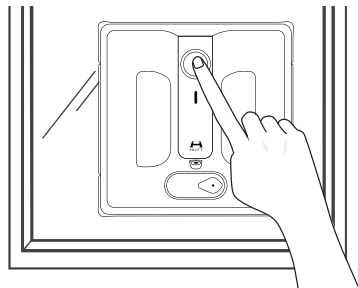

## 1.5 メンテナンス

クリーニングパッドの下部分を拭き取るときは、プラグを抜いて本体の電源を切ってください。

本製品は清掃終了またはメンテナンス時、プラグを抜いて、電源を切るべき。

### 1.5.1 クリーニングパッドの洗浄

クリーニングパッドを外し、約20°Cの水に2分間浸してから、やわらかいブラシで磨きます。こすったりねじったりしないでください。自然乾燥させてからご使用ください。

※ 作業中に本体が滑らないように、漏れたクリーニングパッドは直接使用しないでください。

※ 適切なメンテナンスをいただくことで、クリーニングパッドの使用寿命を延ばすことができます。クリーニングパッドが古くなり、ベルケロにしっかりと装着できなくなりましたら、最適なクリーニング効果を得られるように交換してください。

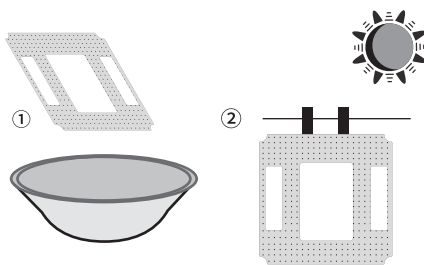

### 1.5.2 本体下部部品のクリーニング

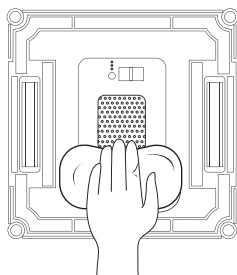

下部吸引口:  
吸引口の詰まりを防ぐためにドライクリーニングクロスで拭いてください。さもないと部品の吸引力を損害する。

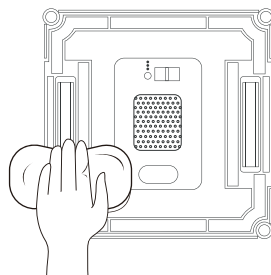

埃ゴム軸:  
ドライクリーニングクロスでメンテナンスする。

## 1.6 リモコンの使用方法

※ 注意: バッテリーの経年劣化によりリモコンの損傷を防ぐため、本体を長期間ご使用にならない場合はリモコンのバッテリーを取り出してください。

		上、下、左端、右端に移動します
		水噴霧のオン/オフ(初期設定ではオン)
		Z/N 清掃スイッチ
		開始/一時停止/続行
		清掃を再開します
		固定ポイントの清掃

## 2. 安全上のご注意

番号	分類	内容
01	環境上のご注意	1. 雨天時やガラスが濡れたり曇ったりしているときは使用しないでください。
		2. 家居環境摂氏0-40度でのクリーニングにのみ使用してください。摂氏0度未満の場合は、凍結しないガラス洗浄液の使用をお勧めします。
		3. 外部の高い場所に設置して運転させるときは、その下にいる人の安全を守るため、地上に注意を喚起する標識を設置してください。
02	洗浄面に関する注意事項	1. ひび割れや破損のある窓ガラスには使用しないでください。窓枠の幅が6mm以上の環境で使用してください。
		2. 窓のサイズが40*60cm(高さ)以上ではないか、窓枠の幅が狭すぎないか、窓枠がひし形ではないか、窓枠の厚さが薄すぎないか、窓ガラスが地面に対して斜めに設置されていないか、窓枠がない、ガラス接着剤が平らではなく隆起している、隙間がある、漏れている、欠けていないかなど異常な環境でないことを確認してください。 ※ 上記の状況では使用しないことをお勧めします、必ず使用する場合落下防止のため丁寧に監視しながら使用する。
		3. 本製品は壊ったガラス、広告紙または隆起しているガラスに使用しないでください、ガラス損傷、落下を防止する。
		4. 製品の吸着力不足による落下危険を防止するため、欠けているところを清掃してはいけません。
03	保管上のご注意	1. 本製品は防水製品ではない、液体或いは蒸気は直接に電子部品ある設備を触れてはいけません。
		2. 本体や付属品はお子様の手が届かないところで保管してください。
		3. 本製品は屋外の直射日光の当たる場所、または高温多湿の場所に置かないでください。
		4. 本製品を石油、ガス、可燃性塗料などの発火しやすい物質と一緒に保管しないでください。

番号	分類	内容
04	操作上のご注意	1. 必ず安全ロープに損傷がないか確認してから、安全ロープを固定されて動かない場所に括りつけてください。
		2. 乾いたクリーニングパッドをご利用ください。本製品はお子様には操作させないでください。
		3. 垂直に設置されたガラスに使用し、ガラスに傾斜がある場合には慎重に使用してください。使用中は必ずそばで監視してください。必要に応じて、リモコンで本体をコントロールしてください。
		4. 本体稼動中の危険を避けるため、本体の外表面の清掃するときは、必ず本体の電源を切ってください。
		5. 本機の電源を入れたときは本製品の回転部や開口部に指や体の一部を近づけないでください。使用後およびメンテナンス中は、電源プラグを抜いてください。
		6. 取扱説明書に従ってご使用ください。問題が解決できない場合は、カスタマーサービスまでご連絡ください。危険を避けるため、ご自分での修理はおやめください。
05	バッテリーと充電に関するご注意	1. お使いになる前に、バッテリーが十分に充電されていることを確認してください。
		2. 本製品以外の充電器を使用したり、本体、バッテリーおよび充電器を分解または改造しないでください。
		3. 充電器が破損または破裂している場合は、使用しないでください。カスタマーサービスまでご連絡ください。充電器を熱を発生させるものから遠ざけてください。
		4. 本製品を運送する必要がある場合は、お買い上げ時の梱装箱を使用し、本体の電源をオフにして運送することをお勧めします。
		5. 本体を長期間使用しない場合は、十分に充電して電源を切り、涼しく乾燥した場所に置いてください。過放電によるバッテリーの故障を防ぐため、少なくとも2週間ごとに充電してください。
		6. 製品を廃棄する前に、地域の法規制及びその他の環境規定に従って、バッテリーを取り外して廃棄してください。
		7. 本製品を廃棄する場合は、まず電源を切ってからバッテリーを取り外してください。
		8. 使用済みバッテリーは、地域の法規制および環境規定に従って廃棄してください。

### 3. トラブルシューティング

番号	異常内容	解決方法
01	本体が稼動しているとき、下に滑り落ちる	クリーニング中に過度の湿気により異常な働きが生じた場合は、ペーパータオルでパッドの水分を繰り返し吸収します。 乾燥した清潔なクリーニングパッドに交換してください。 クローラーホイールとクローラーホイールのパッドの前後部分の水を拭き取ります。 本体は通常の操作を再開するように手助けしてください。
02	本体が端に停止している	本体が抵抗を検出しましたが、これは正常な現象です。しばらくお待ちください。

番号	異常内容	解決方法
03	本体がスムーズに動かない	清潔なクリーニングパッドに交換してください。
		ガラス表面に粘着物がないか確認してください。
04	本体を取り外したいが、手が届かない。またリモコンもない	ガラスに水平に安全ロープを引っ張り、本体を手の届くところまでゆっくりと引き戻し、本体を取り外してください。
05	ウィンドウ全体を拭いた後、本体が自動的に停止しない	本体を直接取り外してください。
06	突然電源が切れる	内臓バッテリーは、本体を少なくとも20分間ガラスに吸着させ、アラームを鳴らします。
		できるだけ早く本体を取り外すか、電源についてください。

## 4. LED表示灯と音声提示

LED 表示灯	音声提示	解決方法
赤い表示灯が点灯したまま	アダプタに接続してください	ソケット、アダプタの各コネクタが正常かどうかを確認してください。20分間充電してから起動します。
	圧力が足りません	クリーニングパッドが所定の位置に正確に装着されているかどうかを確認します。クリーニングパッドは平らに装着し、粘着面は正しく、反転しておらず。ガラスは平らであるものとします。本体を配置するための表面は滑らかで、平らではなければなりません。吸込口はふさがれていないか確認してください。ガラスが弧状になっていないか確認してください。弧状のガラスを拭くと空気が漏れます。
赤い表示灯が点灯したまま	なし	本体が正常に動作している場合、本体は自動的に調整されています。頻繁に発生する場合は、クリーニングパッドを取り外して再度貼り付けるか、クリーニングパッドを交換してください。
赤い表示灯が点灯したまま	なし	電源プラグが緩んでいないか、損傷していないか、停電や接触不良の原因になっていないか確認してください。
赤い表示灯が点灯したまま	ホイールの回転が停止する	クローラーホイールが詰まっていないかどうか確認するか、カスタマーサービスにご連絡ください。
	ホイールの回転が詰まっている	

LED 表示灯	音声提示	解決方法
赤い表示灯が点灯したまま	ファンのエラーです、電源を再接続して再起動してください。	アダプタを取り外して本体を再起動します。それでも正常に戻らない場合は、カスタマーサービスにご連絡ください。
	ジャイロスコプのエラーです、電源を再接続して再起動してください。	
	圧力計のエラーです、電源を再接続して再起動してください。	
	ワイヤレスモジュールのエラーです、電源を再接続して再起動してください。	
	検出器モジュールのエラーです、電源を再接続して再起動してください。	ガラスに面下本体四隅の検出器に汚れが付着していないか確認してください。 クリーニングパッドが正しい装着され、本体の四隅を塞いでいないかどうかを確認してください。 アダプタを取り外し、本体を再起動します。それでも正常に戻らない場合は、カスタマーサービスまでご連絡ください。

## 5. 技術パラメータ

アイテム	パラメータ	アイテム	パラメータ
型番	<b>A1</b>	予備バッテリー容量	650mAh
定格電圧	24V ---	予備バッテリー吸着時間	20分
定格出力	90W	可変周波数吸引範囲	<b>2000~3300pa</b>
本体サイズ	<b>262*262*83mm</b>	水タンクの容量	150ml
充電電流	300mA		

## 6. 窓拭きパターンと水噴霧方式説明

このロボットは『Z』と『N』2つの清掃パターンがある。清掃が終了する後自動的に開始位置に戻ります。

狭い枠内で窓を拭く場合は『N』パターンのご使用をお勧めします。

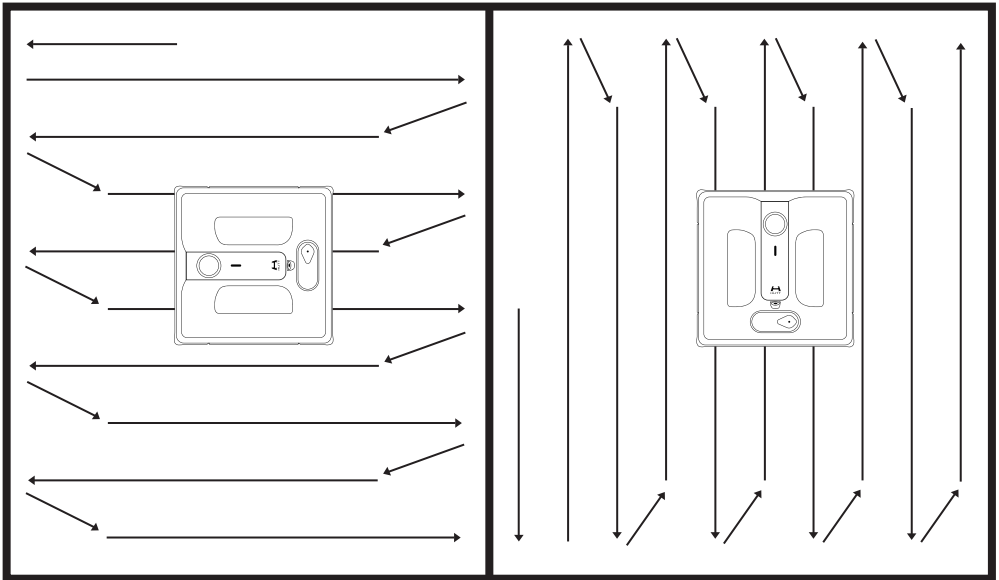

上に向かってトップに到着した後、左右に『Z』パターンで拭きます。

上に向かってトップに到着した後、上下に『N』パターンで拭きます。

### 説明:

- ① 本体は起動して、初期設定が『Z』パターンの水拭きモードで、若し『N』パターンを選択したいと、リモコンで切り替えてください。
- ② 乾拭きモードを選択する場合は、『水噴霧』ボタンを押して、水噴霧機能をオフにします。
- ③ 水拭きモードでは、ガラスのサイズにより動的に水噴霧の位置及び次数を調節して、起動縁探す過程及び曲がり角に水はスプレーしません。
- ④ リモコンで上/下/左/右に移動させている時に、水はスプレーしません。

### 注意事項:

- ① 異常な枠に遭遇した場合、縁探し際にデータエラーが発生し、ロボットが戻る開始地点の位置がわずかにずれることがあります。通常の使用に影響を与えることはありません。



- ②パッドを洗浄した後、乾燥させる時、平らにしてください。
- ③パッドは手で濡らす必要がない、ロボットの水拭きモードをオンにする。

## 7. バッテリーのリサイクル手順

1. 底部からすべてのネジを外し、上部のカバーを開きます。

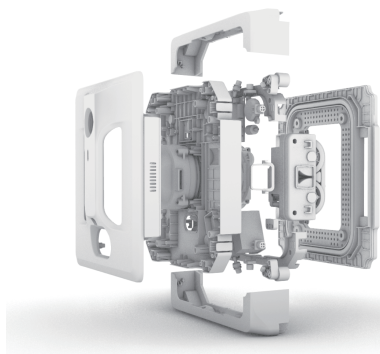

2. バッテリーソケットを抜いて、バッテリーを取り外します。

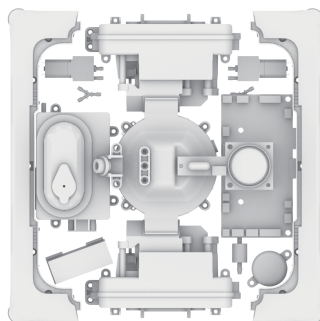

## 8. WEEE 情報



この記号が付いている製品はすべて廃電気電子機器 (指令 2012/19/EUのWEEE) であり、未分類の家庭廃棄物と混合することは禁止されています。処理の際には、政府または地方自治体が指定する廃電気電子機器リサイクルの収集場所に引き渡して、人体の健康と環境を保護する必要があります。正しい廃棄及びリサイクルは、環境と人体の健康への潜在的な悪影響の防止に役立ちます。前記の収集場所の条件の詳細については、設置業者または地方自治体にお問い合わせください。

## 9. 本製品の適合基準

弊社北京赫特智慧科技有限公司は、本製品がガイドライン 2014/53/EU、2011/65/EUで概説されている基本要件及び関連規制に対応していることをここに宣言します。

本製品の CE適合宣言については、下記のリンクをご参考ください。

<https://us.huttwisdom.com/certificate>

# 목록

---

1. 제품 소개 -----	24
1.1 구성 요소 명칭 및 기능 소개 -----	24
1.2 부품 리스트 -----	24
1.3 장비의 표준 작업방법 소개 -----	25
1.4 설치방법 소개 -----	26
1.5 유지 보수 -----	27
1.6 리모콘 소개 -----	29
2. 안전상의 주의사항 -----	29
3. 고장의 수리 -----	30
4. LED지시등 및 음성 프롬프트 -----	31
5. 기술 매개변수 -----	32
6. 경로 계획 및 스프레이방식 설명 -----	33
7. 배터리 회수 설명 -----	34
8. 폐 전자 전기 설비 재활용 정보 -----	34
9. 적합성 -----	34

# 1. 제품 소개

## 1.1 구성 요소 명칭 및 기능 소개

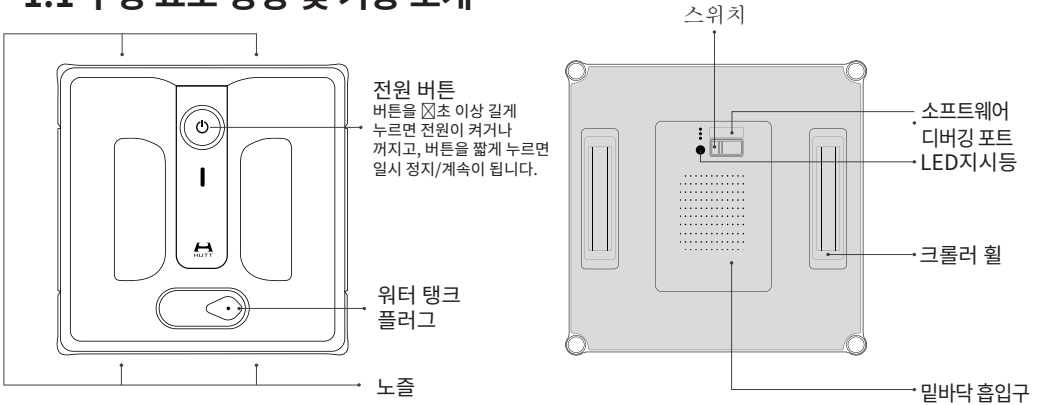

## 1.2 부품 리스트

		
메인 유닛	클리닝 패드	리모콘
		
주전자	안전로프	전원 어댑터
		
플러그	노즐	사용설명서

## 1.3 장비의 표준 작업방법 소개

순번	작업방법	작업단계
01	건식 와이핑 작업	장비의 기본 설정은 습식 와이핑 모드(워터 스프레이 온)입니다. 리모콘을 이용하여 장비를 건식 와이핑 모드(워터 스프레이 오프)로 전환하고 마른 클리닝 패드로 닦아냅니다.
02	습식 와이핑 작업	마른 클리닝 패드를 설치하고 장비 전원을 켜 후 습식 와이핑 모드를 작동합니다. ※ 반드시 출하 시의 클리닝 패드를 사용하십시오. 그렇지 않으면 기계의 성능에 영향을 미칩니다.
03	클리닝 패드 청소방법	클리닝 패드를 깨끗한 물에 담근 후 표면의 더러운 이물질을 닦아내고 건조시킨 후 사용합니다. ※ 클리닝 패드가 변형되지 않도록 손으로 클리닝 패드를 비비지 마십시오.
04	크롤러 휠 청소방법	크롤러 휠 청소기능을 사용하십시오. 기계를 손에 들고 흡입구를 위로 향하게 하여 장비를 뒤집고 온/스타트 버튼을 길게 누릅니다. 크롤러 휠이 천천히 회전합니다. 물티슈로 크롤러 휠의 먼지를 닦아냅니다. ※ 크롤러 휠을 청소용 천이나 마른 수건으로 청소하는 것은 금물입니다.
05	크롤러 휠 앞뒤 구역의 클리닝 패드 여분의 수분 청소방법	마른 휴지로 크롤러 휠 앞뒤 구역의 클리닝 패드 여분의 수분을 흡수하여 두 크롤러 휠 앞뒤의 클리닝 패드 구역이 건조한지 확인합니다.
06	입자가 더 큰 더러운 유리 청소방법	장비로 이러한 창호를 청소할 때 긁힐 위험이 있으므로 먼저 수동으로 닦아내는 것이 좋습니다. 수동으로 닦을 수 없을 경우 장비로 두 번 닦아내도록 합니다. 클리닝 패드가 더러워질 경우 적시에 교환해야 합니다.
07	물탱크 충전방법	물탱크 플러그를 제거하고 유리수나 순수를 적당량 채운 후 물탱크 플러그를 조입니다. ※ 충전하는 내용물은 반드시 증류수, 순수, 특수 유리수와 같은 비부식성 액체이어야 합니다. ※ 부식성 액체를 물탱크에 충전하지 말아야 합니다.
08	장비 보관방법	장비 사용 완료 후, 물탱크 내의 물을 전부 배출해야 합니다. 사용 후의 클리닝 패드는 깨끗하고 건조한 것으로 교체하거나 클리닝 패드를 사용하지 않은 상태로 보관하십시오. 장비의 습식 와이핑 모드 작업 후 장비 내부의 습기를 제거하기 위해 건조하고 환기가 잘 되는 서늘한 곳에 ☒-☒일 보관해야 합니다.
09	워터 스프레이 제어방법	물탱크는 펌프 압력 소프트웨어를 통해 물탱크의 워터 스프레이 시간과 속도를 제어합니다. 리모콘으로 스프레이 온/오프를 선택할 수 있습니다.

## 1.4 설치방법 소개

### 1 클리닝 패드 설치

(1) 클리닝 패드의 흰색 면을 장비에 부착하고 공기가 새지 않도록 매끄럽게 유지합니다.

(2) 클리닝 패드 부착 요구 : 클리닝 패드를 정확한 위치에 매끄럽게 부착하고 네 모서리의 감지공을 가리지 않아야 합니다.

※ 반드시 건조한 클리닝 패드를 사용해야 하며 그렇지 않을 경우 낙하의 위험이 있습니다.

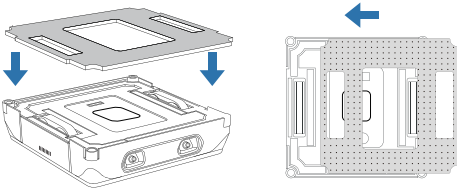

### 2 물탱크 충전

(1) 물탱크 플러그를 제거하고 유리수 또는 순수수를 적당량 채워 물탱크에 넣은 후 물탱크 플러그를 꼭 조입니다.

※ 충전하는 내용물은 반드시 증류수, 순수, 특수 유리수와 같은 비부식성 액체이어야 합니다. 부식성 액체를 물탱크에 충전하지 않아야 합니다.

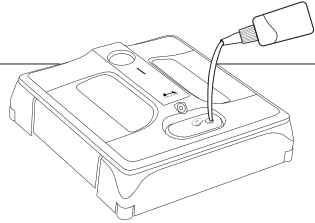

### 3 전원 연결

- (1) 장비의 전원 코드를 어댑터에 연결합니다.
- (2) 플러그의 전원 코드를 어댑터에 연결합니다.
- (3) 플러그를 전원 소켓에 삽입합니다.

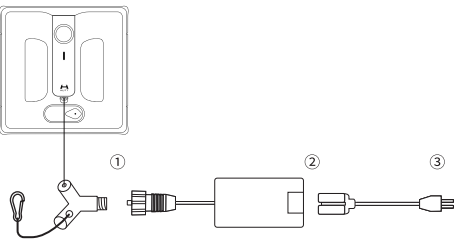

### 4 안전로프 고정

- (1) 안전로프의 손상 여부를 확인합니다. 안전로프가 손상되지 않을 경우 다음 단계를 진행합니다.
- (2) 안전로프를 견고하고 신뢰할 수 있으며 움직이지 않는 물체에 고정하고 기계가 작동할 수 있는 적절한 길이를 남깁니다.
- (3) 고정 시, 안전성을 확보하기 위해 X·X회 더 감아주는 것이 좋습니다.

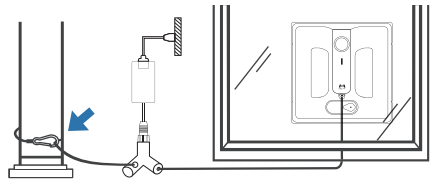

### 5 휠 청소

(1) 사용 후 장비를 지면 위에 직접 올려놓지 마십시오. 지면 위의 입자나 이물질이 클리닝 패드 또는 크롤러 휠에 묻으면 다시 사용할 때 우리가 쉽게 긁힐 수 있습니다.

(2) 장비의 휠이 더러우면 휠 클리닝 기능을 작동하십시오.

(3) 공기 흡입구가 위쪽을 향하도록 장비를 뒤집고 장비를 켜 후 전원 버튼을 길게 눌러 휠 클리닝을 작동합니다. 크롤러 휠이 천천히 회전 시 물티슈를 사용하여 크롤러 휠의 먼지를 닦아내야 합니다.

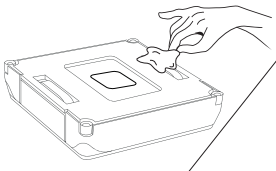

### 6 장비 시동

- (1) 밑바닥 스위치를 켜 후 시동 버튼을 3초 이상 누르면 장비가 시동이 됩니다.
- (2) 장비가 유리에 단단히 흡착되면 손을 떼고 전원 버튼을 클릭하면 기계 작동이 시작됩니다.

※ 유리표면에 먼지가 과도하게 묻었을 경우 장비와 동일한 크기의 깨끗한 부위를 닦아낸 후 장비를 놓습니다.

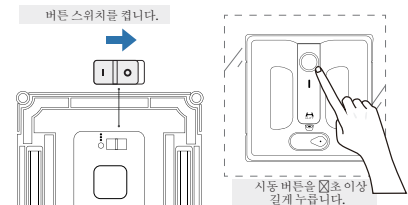

## 7 장비 제거

(1) 와이핑 작업 완료 후 한 손으로 안전로프를 잡고 다른 한 손으로 전원 버튼을 누른 상태에서 장비를 잡습니다. 장비의 작동음이 줄어들면 장비를 제거합니다.

※ 주의 : 와이핑 작업 완료 후 장비에 손이 닿지 않을 경우 리모콘으로 장비를 손이 닿을 수 있는 곳까지 이동시킨 후 상기 단계에 따라 장비를 제거합니다.

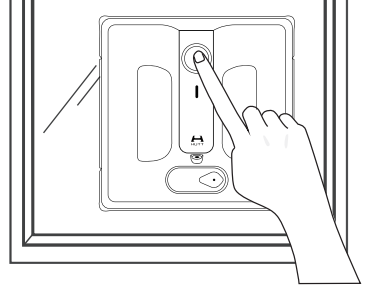

## 1.5 유지 보수

클리닝 패드 밑바닥의 주요 부품을 청소할 경우 전원 플러그를 뽑고 장비의 전원을 꺼주십시오. 본 제품은 사용 후 또는 유지 보수 시 전원 플러그를 뽑아야 합니다.

### 1.5.1 클리닝 패드 청소

클리닝 패드를 제거하고 약 30~40°C의 물에 10분간 담근 후 부드러운 브러시를 사용하여 청소합니다. 문지르거나 비틀지 말고 자연적으로 건조시킨 후 사용하십시오.

※ 작업 중 장비가 미끄러지지 않도록 젖은 클리닝 패드를 직접 사용하지 마십시오.

※ 유지 보수를 적절히 하면 클리닝 패드의 수명을 연장할 수 있습니다. 클리닝 패드가 노화되어 벨크로에 밀착될 수 없을 경우 최적의 청소 효과를 얻을 수 있도록 적시에 교체하여 주십시오.

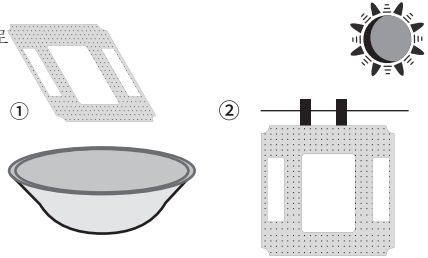

### 1.5.2 밑바닥 부품 청소

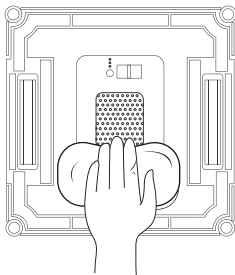

밑바닥 흡입구 :  
흡입구가 막혀 제품의 흡인력이 손상되지 않도록 마른 천으로 닦아냅니다.

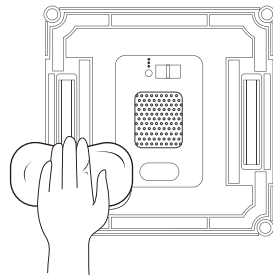

고무걸레 청소 :  
민감도를 유지하기 위해 깨끗한 천으로 닦아냅니다.

## 1.6 리모콘 소개

※ 주의 : 장비를 장기간 사용하지 않을 경우 배터리가 오래되어 리모콘이 손상되지 않도록 리모콘 배터리를 제거해야 합니다.

		위/아래/왼쪽/오른쪽으로 이동
		워터 스프레이 온/오프 (기본 설정: 습식 와이핑)
		Z / N와이핑 스위치
		스타트/일시 정지/계속
		다시 닦기
		고정점 닦기

## 2. 안전상의 주의사항

순번	분류	내용
01	환경상의 주의사항	1. 비 내리는 날이나 유리에 습기가 있거나 안개가 낀 날에 사용하지 마세요.
		2. 0~40°C의 가장 환경을 청소할 때만 사용하며, 결빙 방지 유리수를 사용하는 것이 좋습니다.
		3. 외부 고소작업이 필요한 경우 우발적인 인명 부상을 방지하기 위해 지상 안전 경고를 설정해야 합니다.
02	클리닝 표면의 주의사항	1. 유리에 금이 가거나 파손된 부분에는 사용하지 마십시오. 창틀 폭이 적어도 6mm이상인 환경에서 사용하시기 바랍니다.
		2. 창문 크기가 40*60cm (높이) 이상인지 확인하고, 창문에 초췌한 프레임, 베벨프레임, 초박형 프레임, 베벨유리, 프레임이 있는지 여부 또는 요철유리 접착제, 돌출부, 누수, 틈새 등이 있는지 확인해주시기 바랍니다. ※ 위와 같은 조건에서는 사용을 권장하지 않거나 추락을 방지하기 위해 반드시 면밀한 감독하에 사용해야 합니다.
		3. 유리가 깨지거나 낙상할 위험을 방지하기 위해 깨진 흔적, 광고지 및 돌출부가 있는 유리에 본 제품을 사용하지 마십시오.
		4. 제품 흡인력 부족으로 인한 낙상 위험을 방지하기 위해 틈이 있는 표면에 본 제품을 사용하지 마세요.
03	보관상의 주의사항	1. 본 제품은 방수가 되지 않은 것이므로 액체나 증기가 전기 부품이 들어 있는 장치를 향해서는 안됩니다.
		2. 장비나 부속품을 어린이의 손이 닿지 않는 곳에 보관하세요.
		3. 본 제품을 야외나 고온, 습도, 물이 있는 곳에 두지 마세요.
		4. 본 제품을 기름, 가스, 인화성 페인트 등 인화성 물질과 함께 두지 마세요.

순번	분류	내용
04	작업상의 주의사항	1. 안전로프의 손상 여부를 확인하여 움직이지 않는 물체에 고정해주시기 바랍니다.
		2. 건조한 클리닝 패드를 사용하시기 바랍니다. 어린이들이 본 장비를 조작하지 못하도록 해야 합니다.
		3. 수직된 유리면에서 사용하며 관리 감독이 있는 경사면에서 사용할 경우 주의하시기 바랍니다. 필요 시 리모콘을 사용하여 장비를 조작하시기 바랍니다.
		4. 장비 작동 중 위험을 방지하기 위해 장비 작동을 멈춘 상태에서 표면을 청소하기 바랍니다.
		5. 전원이 켜진 상태에서 장비의 회전하는 부분이나 구멍 근처에 손가락이나 신체 부위를 넣지 마십시오. 전원 플러그는 사용 후 유지 보수 중에 뽑아야 합니다.
		6. 사용설명서에 의거하여 본 제품을 사용해주시기 바랍니다. 고장이 해결되지 않을 경우 당사 고객센터센터에 문의하시기 바랍니다. 위험을 피하기 위해 직접 수리를 시도하지 마세요.
05	배터리 및 충전 시 주의사항	1. 사용하기 전에 배터리가 완전히 충전되었는지 확인하세요.
		2. 타사 충전기를 사용하거나 메인 장비, 배터리, 충전기를 스스로 분해하거나 수정하지 마세요.
		3. 충전기가 파손되거나 고장난 경우 계속 사용하지 마시고 고객센터센터에 문의하세요. 충전기를 열원으로부터 멀리 보관하세요.
		4. 장비는 원래 포장 상태로 운송하고 전원을 끄는 것이 좋습니다.
		5. 제품을 오랫동안 사용하지 않을 경우 완전히 충전한 후 장비를 끄고 서늘하고 건조한 곳에 보관하세요. 과방전으로 인한 배터리 고장이 발생하지 않도록 2주에 1회 이상 충전하세요.
		6. 제품을 폐기하기 전에 현지 법규와 환경보호 규정에 따라 배터리를 제거하고 폐기해야 합니다.
		7. 본 제품을 폐기해야 하는 경우에는 제품 전원을 차단한 후 제품에서 배터리를 제거해 주시기 바랍니다.
		8. 현지 법규 및 환경보호 규정에 따라 사용 후의 배터리를 폐기해 주시기 바랍니다.

### 3. 고장의 수리

순번	고장 설명	해결방안
01	장비 작동 중 아래로 미끄러지는 현상이 발생합니다.	클리닝 패드의 수분 과다로 인한 비정상적인 움직임 : 휴지를 이용하여 클리닝 패드의 수분을 반복적으로 흡수합니다. 건조하고 깨끗한 클리닝 패드로 교체합니다 ; 크롤러 휠의 물과 크롤러 휠의 앞뒤 구역의 수분을 닦아냅니다. ; 장비가 정상적으로 작동할 수 있도록 도와줍니다.
02	장비가 가장자리에 고정되어 있습니다.	장비가 저항을 감지하고 있습니다. 이는 정상적인 현상으로 잠시만 기다려 주세요요.



순번	고장 설명	해결방안
03	장비가 원활하게 움직이지 않는 이유일 수 있습니다.	새 클리닝 패드로 교체하세요.
		유리에 끈적거리는 물질이 있는지 확인하세요.
04	장비를 제거할 때 손이 장비에 닿지 않고 리미콘이 없습니다.	유리에 안전로프를 부착시키고 손에 닿을 때까지 천천히 장비를 당긴 다음 장비를 제거하세요.
05	창 전체를 닦은 후 자동으로 장비가 멈추지 않습니다.	장비를 직접 제거하세요.
06	우발적 정전	장비 내부의 배터리를 통해 적어도 20분동안 창문에 흡착할 수 있으며 알람이 울립니다.
		빠른 시간 내에 장비를 제거하거나 전원 공급 장치를 복구하세요.

## 4. LED지시등 및 음성 프롬프트

LED지시등	음성 프롬프트	해결방안
지시등이 빨간색으로 켜져 있습니다.	어댑터를 연결해주세요.	어댑터의 소켓과 각 인터페이스가 정상인지 확인합니다. 전원을 켜기 전에 20분간 충전합니다.
	저기압	클리닝 패드가 올바르게 설치되었는지 확인합니다. 클리닝 패드는 장비에 붙어 있는 면이 반대로 향하지 않고 평평해야 합니다. 유리가 매끄러운지 확인합니다. 장비가 놓여있는 표면은 돌출부가 없이 평평해야 합니다. 공기 흡입구가 막혔는지 확인합니다. 유리가 아크 형태인지 확인합니다. 아크 형태의 유리를 닦으면 공기가 새게 됩니다.
지시등이 빨간색으로 켜져 있습니다.	무	장비가 정상적으로 작동하는 경우 자동으로 조정된 상태입니다. 자주 발생하는 경우 클리닝 패드를 제거하고 다시 붙이거나 클리닝 패드를 교체해주시기 바랍니다.
지시등이 빨간색으로 켜져 있습니다.	무	전원 플러그가 헐거워지거나 파손되어 전원이 차단되거나 접촉 불량일 수 있습니다.
지시등이 빨간색으로 켜져 있습니다.	휠이 회전하지 않습니다.	크롤러 휠이 막혔는지 확인하거나 고객센터센터에 문의하세요.
	로터가 잠겼습니다.	

LED지시등	음성 프롬프트	해결방안
지시등이 빨간색으로 켜져 있습니다.	팬 오류입니다. 전원 공급 장치를 다시 연결하고 장비를 다시 시동하세요.	어댑터의 플러그를 뽑고 장비를 다시 시동합니다. 그래도 정상적으로 작동하지 않으면 고객센터에 문의하세요.
	자이로스코프 오류입니다. 전원 공급 장치를 다시 연결하고 장비를 다시 시동하세요.	
	기압계 오류입니다. 전원 공급 장치를 다시 연결하고 장비를 다시 시동하세요.	
	무선 모듈 오류입니다. 전원 공급 장치를 다시 연결하고 장비를 다시 시동하세요.	
	감지 모듈 오류입니다. 전원 공급 장치를 다시 연결하고 장비를 다시 시동하세요.	밀바닥 네 모서리에 있는 디텍터가 더러워졌는지 확인합니다. 클리닝 패드가 올바르게 설치되었는지, 장비의 네 모서리를 막지 않았는지 확인합니다. 어댑터의 플러그를 뽑고 장비를 다시 시동합니다. 그래도 정상적으로 작동하지 않으면 고객센터에 문의하세요.

## 5. 기술 매개변수

항목	매개변수	항목	매개변수
모델	<b>A1</b>	백업 배터리 용량	<b>650mAh</b>
정격 전압	<b>24V ---</b>	백업 흡착 시간	<b>20 분간</b>
정격 출력	<b>90W</b>	가변 주파수 흡입 범위	<b>2000~3300pa</b>
장비 치수	<b>262*262*83mm</b>	물탱크 용량	<b>150ml</b>
충전 전류	<b>300mA</b>		

## 6. 경로 계획 및 스프레이방식 설명

이 로봇은 “Z자 모양”과 “N자 모양”의 두 가지 청소 경로가 있습니다. 청소가 끝나면 장비는 자동적으로 원점으로 돌아옵니다.

좁은 프레임의 유리의 경우, “N자 모양”의 경로로 닦는 것이 좋습니다.

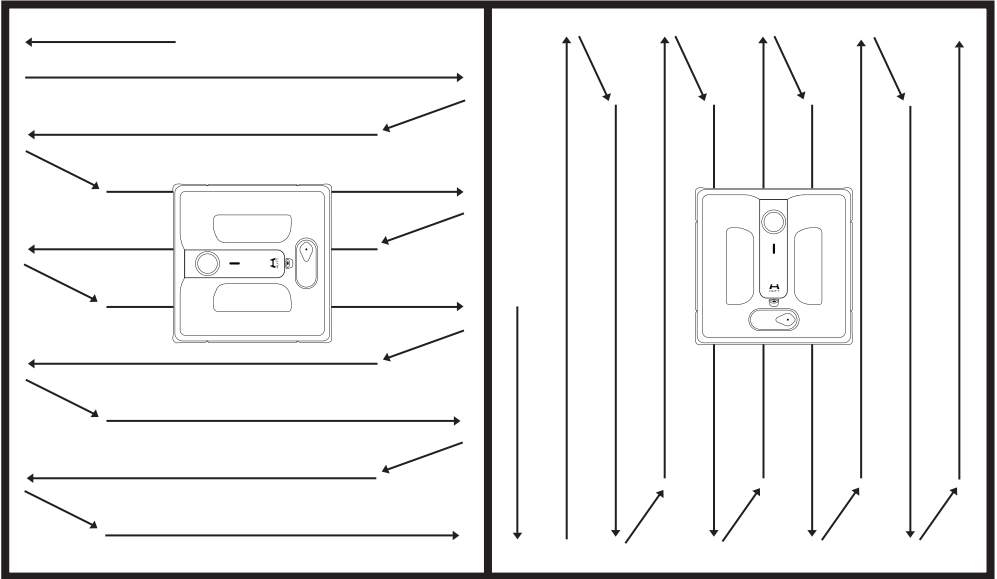

위쪽으로 이동한 후 로봇은 “Z자 모양”의 경로를 따라 수평으로 와이핑합니다.

위쪽으로 이동한 후 로봇은 “N자 모양”의 경로를 따라 수직으로 와이핑합니다.

### 설명 :

- 1 장비는 작동이 되면 기본 설정으로 “Z자 모양”의 경로에 따라 습식 와이핑이 됩니다. “N자 모양”의 와이핑 경로를 선택하려면 리모콘을 사용하여 클리닝 모드를 전환하면 됩니다.
- 2 건식 와이핑 모드를 선택하려면 리모콘의 “워터 스프레이”버튼을 눌러 워터 스프레이 기능을 끄면 됩니다.
- 3 습식 와이핑 모드에서 장비는 유리의 크기에 따라 스프레이 각도와 주파수를 동적으로 조정하고 가장자리와 모서리에 도달했을 때 물을 분사하지 않습니다.
- 4 리모콘으로 로봇을 수동으로 제어할 경우 장비가 위/아래/왼쪽/오른쪽으로 이동할 때 물을 분사하지 않습니다.

### 주의사항 :

- 1 장비가 비정상적인 프레임을 만나면 가장자리 사이의 거리를 감지할 때 데이터 오류가 발생하여 로봇이 원점으로 돌아가는 데 미세한 위치 오류가 발생하지만 이는 정상적인 사용에 영향을 미치지 않습니다.

2. 걸레로 청소한 후 말리는 동안 평평하게 유지합니다.
3. 걸레를 적실 필요가 없으며 습식 모드를 선택하기만 하면 됩니다.

## 7. 배터리 회수 설명

1. 밑바닥의 나사를 모두 빼고 상부 커버를 엽니다.

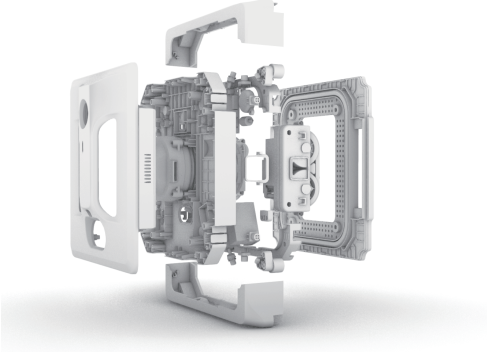

2. 배터리 플러그를 뽑고 배터리를 제거합니다.

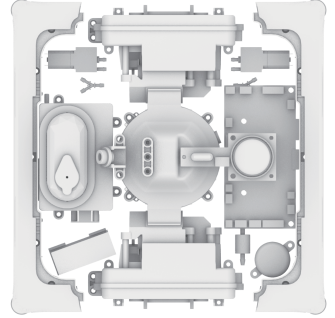

## 8. 폐 전자 전기 설비 재활용 정보



이 기호가 표시된 모든 제품은 분류되지 않은 가정 폐기물과 혼합되어서는 안 되는 폐 전자 전기 장비 (WEEE, 예를 들어 지침 2012/19/EU) 입니다. 대신, 정부 또는 지역 당국이 지정한 폐 전자 전기 장비의 재활용을 위해 지정된 수집 지점에 폐 장비를 넘겨줌으로써 인류의 건강과 환경을 보호해야 합니다. 정확한 폐기 및 재활용은 환경과 인류의 건강에 대한 잠재적인 부정적인 결과를 방지하는 데 도움이 될 것입니다. 해당 수집 지점의 약관뿐만 아니라 위치에 대한 자세한 내용은 설치자 또는 지역 당국에 문의하십시오.

## 9. 적합성

베이징 허티지혜과기유한회사는 본 장비가 지침 2014/53/EU와 2011/65/EU에 명시된 기본 요구사항 및 관련 규정에 해당함을 선언합니다.

본 제품에 대한 CE적합성 선언은 다음 링크에서 확인할 수 있습니다.

<https://us.huttwisdom.com/certificate>

# Содержание

1. Обзор продукта	36
1.1 Название и функции составных частей	36
1.2 Список деталей	36
1.3 Инструкция по методам работы с устройством	37
1.4 Инструкция по методу установки	38
1.5 Обслуживание	39
1.6 Инструкции по использованию пульта дистанционного управления	40
2. Меры предосторожности	40
3. Устранение неполадок	41
4. Светодиодные индикаторы, голосовые сообщения и их значения	42
5. Технические параметры	43
6. Планирование траектории и распыление воды	44
7. Инструкции по переработке аккумуляторов	45
8. Информация о WEEE	45
9. Декларация соответствия	45

# 1. Обзор продукта

## 1.1 Название и функции составных частей

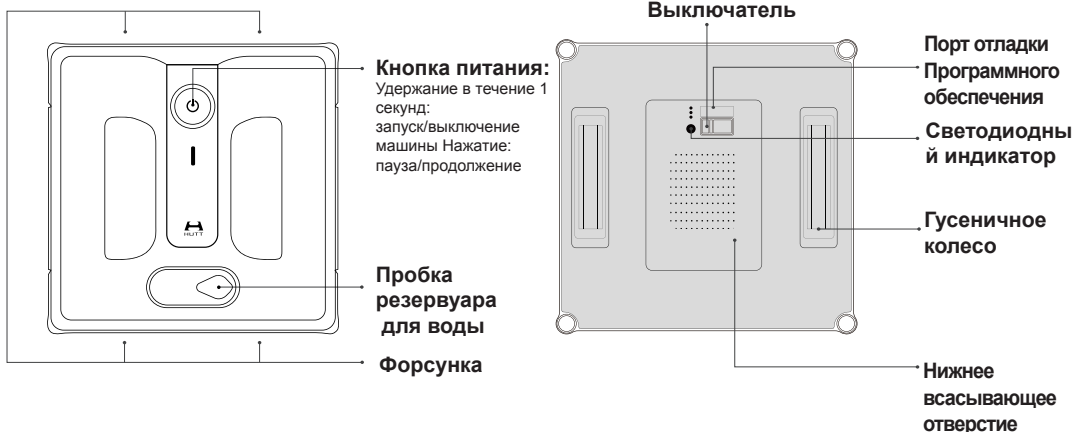

## 1.2 Parts List

		
<b>Основной блок</b>	<b>Чистящая подушечка</b>	<b>Пульт дистанционного управления</b>
		
<b>Пульверизатор</b>	<b>Страховочный трос</b>	<b>Адаптер питания</b>
		
<b>Вилка</b>	<b>Насадка</b>	<b>Руководство пользователя</b>

## 1.3 Инструкция по методам работы с устройством

Пункт	Название метода работы	Особенности метода работы
01	Метод сухой протирки	По умолчанию машина работает в режиме влажной уборки (распыление воды включено). С помощью пульта дистанционного управления выключите функцию «Распыление воды» после включения машины и установки насадки для сухой чистки.
02	Метод влажной протирки	Прикрепив чистящую подушечку для сухой чистки, включите машину, чтобы автоматически включить режим влажной протирки. ※ Обязательно используйте оригинальную чистящую подушечку, иначе это повлияет на работу машины.
03	Мытье чистящей подушечки	Смочите чистящую подушечку чистой водой, чтобы смахнуть грязь с поверхности, после высыхания используйте ее повторно. ※ Запрещается тереть чистящую подушечку вручную в случае ее деформации.
04	Очистка гусеничных колес	Пожалуйста, используйте функцию очистки гусеничного колеса. Возьмите машину в руку, переверните ее нижним всасывающим отверстием вверх и нажмите и удерживайте кнопку включения/пуска. Гусеничные колеса будут вращаться медленно. Используйте влажную ткань, чтобы вытереть грязь с гусеничных колес. ※ Запрещается очищать гусеничные колеса чистящей тканью или сухим полотенцем.
05	Удаление лишней влаги с чистящей подушечки в передней и задней части гусеничных колес.	Используйте сухие бумажные полотенца, чтобы впитать влагу в области чистящих подушечек в передней и задней части гусеничных колес и убедитесь, что области чистящих подушечек в передней и задней части двух гусеничных колес сухие.
06	Метод очистки, когда на стекле много крупных частиц грязи	При мытье таких окон существует риск поцарапаться. Поэтому рекомендуется сначала протереть его вручную. Если ручная очистка невозможна, рекомендуется дважды протереть машинкой. Своевременно заменяйте чистящую подушечку, когда она загрязняется.
07	Метод заполнения резервуара для воды	Снимите пробку резервуара для воды, налейте необходимое количество стеклоомывающей жидкости или чистой воды, а затем затяните пробку резервуара для воды. ※ Содержимое наполнителя должно представлять собой неагрессивную жидкость. Например, дистиллированная вода, чистая вода, специальная стеклоомывающая жидкость и т. д. ※ Запрещается заливать в резервуар для воды агрессивную жидкость.
08	Хранение машины	После очистки слейте воду из резервуара для воды машины. Замените использованную чистящую подушечку чистой и сухой или оставьте машину без чистящей подушечки. После работы в режиме влажной протирки машину следует поместить в сухое, проветриваемое и прохладное место на 1-2 дня, чтобы испарилась влага внутри машины.
09	Метод контроля разбрызгивания воды	Резервуар для воды контролирует время и скорость распыления воды с помощью программного обеспечения давления насоса. Включение/выключение распыления воды осуществляется с помощью пульта дистанционного управления.

## 1.4 Инструкция по методу установки

### ☒ Установка чистящей подушечки

(1) прикрепите чистящую подушечку белой стороной к машине и держите ее гладкой, чтобы избежать утечки воздуха.

(2) Требования к наклеиванию чистящей подушечки: чистящую подушечку следует располагать в правильном положении плавно и не перекрывать контрольные отверстия в четырех углах.

※ Обязательно используйте сухую чистящую подушечку, иначе она может упасть.

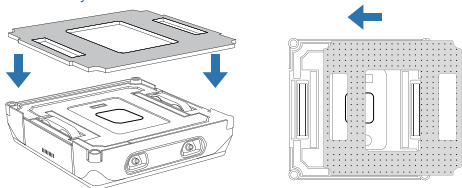

### ☒ Заполнение резервуара для воды

(1) Снимите пробку резервуара для воды, налейте необходимое количество стеклоомывающей жидкости или чистой воды в бутылку, вылейте ее в резервуар для воды, а затем закрутите пробку резервуара для воды.

※ Содержимое наполнителя должно представлять собой неагрессивную жидкость. Например, дистиллированная вода, чистая вода, специальная стеклоомывающая жидкость и т. д. Запрещается заливать в резервуар для воды агрессивную жидкость.



### ☒ Подключение к источнику питания

(1) Подключите провод питания и адаптер машины.  
(2) Подключите провод питания и переходник вилки.  
(3) Подключите провод питания к розетке для подачи питания.

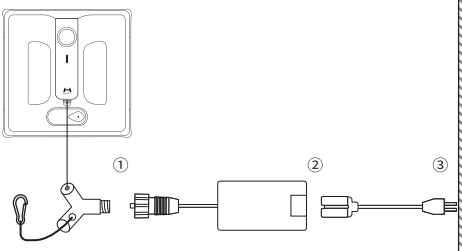

### ☒ Крепление страховочного троса

(1) Проверьте, не поврежден ли страховочный трос. Если страховочный трос цел и не поврежден, выполните следующие операции.

(2) Подвесьте страховочный трос на прочный, надежный и неподвижный объект, оставив соответствующую длину для работы машины.

(3) При креплении троса к объекту, возможно, будет целесообразно намотать на объект еще 1-2 витка.

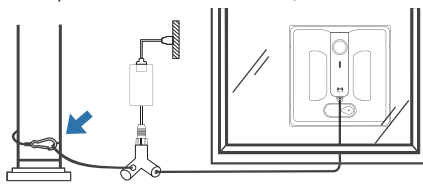

### ☒ Очистка колес

☒ Не ставьте машину прямо на полу после использования. Если на полу есть частицы или вещества, которые прилипли к чистящей подушке или гусенице, они могут легко поцарапать стекло, когда машина снова будет использована.

☒ Если колеса машины загрязнены, включите функцию очистки колес.

☒ Переверните машину воздухозаборником вверх, включите машину, а затем нажмите и удерживайте кнопку питания, чтобы активировать функцию очистки колес. Если гусеничные колеса будут вращаться медленно, используйте влажную ткань, чтобы вытереть грязь с гусеничных колес.

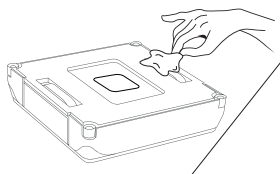

### ☒ Запуск машины

(1) После включения нижнего переключателя нажмите кнопку запуска и удерживайте более одну секунду, чтобы запустить машину.

(2) Как только машина будет надежно прикреплена к стеклу, отпустите руку и нажмите кнопку питания, чтобы запустить машину.

※ Если на стеклянной поверхности слишком много пыли, перед установкой машины протрите чистый участок того же размера, что и машина.

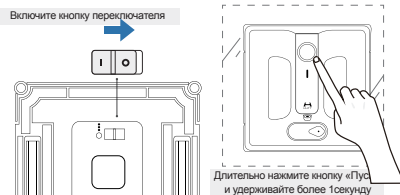



## ☒ Как снять устройство со стекла

(1) После завершения очистки одной рукой возьмитесь за страховочный трос, а другой держите машину, одновременно нажимая кнопку питания. Снимите машину, как только шум работы утихнет.

※ Примечание: если после протирки окна до машины невозможно дотянуться, используйте пульт дистанционного управления для перемещения машины в место, удобное для доступа руками, а затем снимите машину в соответствии с вышеописанными шагами.

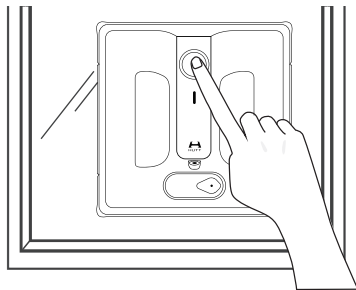

## 1.5 Обслуживание

При чистке основной части в нижней части чистящей подушечки отключите питание и выключите машину.

Этот продукт следует отключать от источника питания после использования или во время технического обслуживания.

### 1.5.1 Мытье чистящей подушечки

Снимите чистящую подушечку и погрузите ее в воду температурой около 20 °С на 2 минуты. Затем очистите ее мягкой щеткой, не трите и не выкручивайте. Пожалуйста, дайте ей высохнуть естественным путем перед использованием.

※ Не используйте влажную чистящую подушечку напрямую, чтобы избежать скольжения машины во время работы.

※ Правильный уход поможет продлить срок службы чистящей подушечки. Если чистящая подушечка устарела и ее невозможно плотно прикрепить к застежке-липучке, немедленно замените ее для достижения оптимальной эффективности очистки.

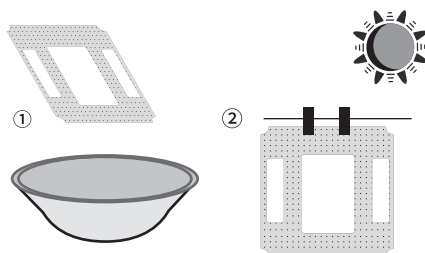

### 1.5.2 Очистка нижней части

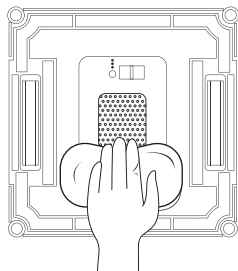



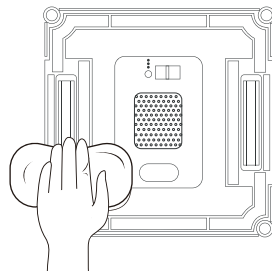



**Нижнее всасывающее отверстие:**  
Протрите сухой чистящей тканью, чтобы избежать закупорки всасывающего отверстия и снижения мощности всасывания изделия.

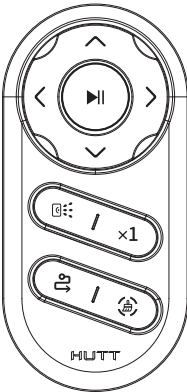

**Пылесборник:**  
Протрите сухой чистящей тканью, чтобы сохранить чувствительность.

## 1.6 Инструкции по использованию пульта дистанционного управления

※ Примечание: Вынимайте батарею пульта дистанционного управления, если машина не будет использоваться в течение длительного времени, чтобы избежать старения батареи и повреждения пульта дистанционного управления.

		Перемещение вверх/вниз/влево/ вправо
		Вкл. / выкл. распыления воды (Режим влажной уборки включен по умолчанию)
		Выполнение протирания по направлению вниз от текущего положения
		Пуск/Пауза/Продолжение протирания
		Перезапуск протирания
		Протирание в фиксированной точке

## 2. Меры предосторожности

Пункт	Классификация	Содержание
01	Меры предосторожности в отношении окружающей среды	1. Не используйте в дождливую погоду или когда стекло мокрое или запотевшее.
		2. Используйте продукт только для очистки окон в домашних условиях при температуре 0-40°C. Если температура окружающей среды низкая или ниже 0°C, рекомендуется использовать антифриз для очистки стекол.
		3. Если требуется эксплуатация устройства вне помещения на большой высоте, то во избежание случайных травм необходимо установить на земле предупреждающие знаки безопасности.
02	Меры предосторожности в отношении очищаемой поверхности	1. Не используйте устройство на треснувшем или поврежденном стекле. Пожалуйста, используйте устройство в условиях, когда ширина оконной рамы составляет не менее 6 мм.
		2. Убедитесь, что размер окна больше 40*60 см (высота), проверьте, не имеет ли окно очень узкой рамы, скошенной рамы, очень тонкой рамы, скошенного стекла, есть ли рама вообще, не имеет ли следов клея, неровностей, бугорков, потеков, щелей и т.д. ※ При вышеуказанных обстоятельствах не рекомендуется использовать изделие, либо нужно использовать изделие под присмотром, поскольку такие условия могут привести к падению изделия
		3. Пожалуйста, не используйте этот продукт на стекле с разбитыми следами, рекламной бумагой или неровностями, чтобы избежать риска поломки или падения стекла.
		4. Запрещается использовать этот продукт для очистки поверхностей с зазорами, чтобы избежать риска падения продукта.
03	Меры предосторожности при хранении	1. Этот продукт не является водостойким. Жидкости и пары не должны направляться на устройство, содержащее электрические компоненты.
		2. Храните устройство и его комплектацию в недоступном для детей месте.
		3. Не размещайте это изделие на открытом воздухе, а также в местах с прямыми солнечными лучами, высокой температурой, влажностью или водой.
		4. Не размещайте это изделие рядом с легковоспламеняющимися веществами, такими как масло, газ или легковоспламеняющаяся краска.

Пункт	Классификация	Содержание
04	Меры предосторожности при работе	1. Обязательно проверьте, не поврежден ли страховочный трос, закрепите страховочный трос в неподвижном месте.
		2. Пожалуйста, используйте сухую чистящую салфетку. Не позволяйте детям управлять машиной.
		3. Пожалуйста, используйте устройство со стеклом, которое установлено вертикально. Будьте осторожны при использовании его со стеклом, установленным под наклоном, в этом случае работы по очистке нужно проводить под наблюдением. При необходимости используйте пульт дистанционного упр
		4. Обязательно выключите машину перед очисткой ее поверхности, чтобы избежать опасности.
		5. Не приближайтесь к вращающимся частям и отверстиям данного изделия пальцами или любой другой частью тела. Вилку питания следует отключать после использования и во время технического обслуживания.
		6. Пожалуйста, используйте данное изделие в соответствии с Руководством. Если неисправность не удастся устранить, обратитесь к сотрудникам нашей службы поддержки клиентов, не ремонтируйте устройство самостоятельно во избежание опасности.
05	Меры предосторожности при эксплуатации и использовании	1. Перед использованием убедитесь, что аккумулятор полностью заряжен.
		2. Не используйте зарядные устройства сторонних производителей, не разбирайте и не модифицируйте самостоятельно основной блок, аккумулятор или зарядное устройство.
		3. Не продолжайте использовать зарядное устройство, если оно повреждено или сломано, пожалуйста, свяжитесь с сотрудниками нашей службы поддержки клиентов. Держите зарядное устройство вдали от источников тепла.
		4. Если изделие необходимо транспортировать, для транспортировки отключенного устройства рекомендуется использовать оригинальную упаковку.
		5. Если изделие не будет использоваться в течение длительного времени, пожалуйста, зарядите его полностью и выключите, поместив устройство в прохладное и сухое место. Во время хранения заряжайте батарею не реже одного раза в 2 недели, чтобы избежать выхода ее из строя из-за чрезмерного разряда.
		6. Прежде чем выбросить продукт, аккумулятор необходимо снять и утилизировать в соответствии с местными законами и правилами, а также правилами защиты окружающей среды.
		7. Если вам необходимо выбросить этот продукт, отключите питание, а затем извлеките аккумулятор из продукта.
		8. Пожалуйста, утилизируйте использованные батареи в соответствии с местными законами и правилами, а также правилами защиты окружающей среды.

### 3. Устранение неполадок

Пункт	Описание проблемы	Решения
01	Во время работы машина соскальзывает вниз	Ненормальное движение вызвано избыточной влагой в чистящей ткани, и машина не может вернуться в нормальное состояние после обзора места работ. Возьмите бумажное полотенце и с его помощью впитаете влагу несколько раз из чистящей ткани. Чистящая ткань загрязнена, замените ее сухой и чистой чистящей тканью. Вытрите воду с гусеничных колес и участков колодок в передней и задней части гусеничных колес, после чего машина сможет возобновить нормальную работу.
02	Машина держится за край	Машина обнаруживает сопротивление, что является нормальным явлением. Пожалуйста, подождите терпеливо.

Пункт	Описание проблемы	Решения
03	Possible reasons why the machine is not moving smoothly	Замените его новой чистящей подушкой.
		Проверьте, нет ли на стекле липкого вещества.
04	При снятии машины со стекла до нее нельзя дотянуться руками, а пульт дистанционного управления отсутствует.	Натяните страховочный трос на стекло, медленно отведите машину назад в положение, до которого можно дотянуться рукой, а затем снимите машину со стекла.
05	Машина не останавливается автоматически после протирания всего окна..	Снимите машину со стекла самостоятельно.
06	Случайное отключение питания.	Аккумулятор на аппарате будет обеспечивать удержание на стекле не менее 20 минут, затем подаст сигнал тревоги.
		Пожалуйста, снимите машину со стекла или восстановите электропитание как можно скорее.

## 4. Светодиодные индикаторы, голосовые сообщения и их значения

Светодиодный индикатор	Голосовое сообщение	Решения
Индикатор горит КРАСНЫМ цветом	"Подключитесь к источнику питания"	Проверьте, в порядке ли сокет и каждый интерфейс адаптера. Перед включением заряжайте в течение 20 минут.
	"Низкое давление воздуха"	Проверьте, правильно ли установлена чистящая подушка. Чистящая подушка должна быть плоской, липкой стороной к машине, а не перевернутой. Проверьте, гладкое ли стекло: поверхность для размещения машины должна быть гладкой, без неровностей. Проверьте, не заблокировано ли отверстие всасывания воздуха. Проверьте, не деформировано ли стекло. При протирании деформированного стекла будет происходить утечка воздуха.
Индикатор горит КРАСНЫМ цветом	Отсутствует	Если машина работает нормально, значит, она была отрегулирована автоматически. Если это происходит часто, снимите чистящую подушку и приклейте ее снова или замените чистящую подушку.
Индикатор горит КРАСНЫМ цветом	Отсутствует	Проверьте, не ослаблена ли вилка питания и не повреждена ли она, что может привести к сбою питания или плохому контакту.
Индикатор горит КРАСНЫМ цветом	Колеса перестают вращаться	Проверьте, не заблокировано ли гусеничное колесо, или свяжитесь с нашей службой поддержки клиентов.
	заблокированный ротор	

Светодиодный индикатор	Голосовое сообщение	Решения
Индикатор горит КРАСНЫМ цветом	"Вентилятор работает ненормально, пожалуйста, снова подключите питание и перезапустите машину"	Отключите адаптер от сети и перезапустите машину, если восстановить ее работу не удастся, обратитесь в нашу службу поддержки клиентов.
	"Гироскоп работает ненормально, пожалуйста, снова подключите питание и перезапустите машину"	
	"Барометр работает ненормально, пожалуйста, снова подключите питание и перезапустите машину"	
	"Беспроводной модуль работает ненормально, пожалуйста, снова подключите питание и перезапустите машину"	
	"Модуль обнаружения работает ненормально, пожалуйста, перезапустите машину"	<p>Проверьте, не загрязнены ли детекторы в четырех нижних углах. Проверьте, правильно ли установлена чистящая подушечка и не закрывает ли она четыре угла машины.</p> <p>Отключите адаптер и перезагрузите машину. Если он по-прежнему не работает нормально, пожалуйста, свяжитесь с нашей службой поддержки клиентов.</p>

## 5. Технические параметры

Пункт	Параметры	Пункт	Параметры
Модель	A1	Защита от выключения питания, емкость аккумулятора	650mAh
Номинальное напряжение	24V ===	Защита от выключения питания, время адсорбции	20 минут
Номинальная мощность	90W	Сила присасывания к стеклу	2000~3300pa
Размеры	262*262*83mm	Емкость резервуара для воды	150ml
Ток зарядки	300mA		

## 6. Планирование траектории и распыление воды

Робот выполняет очистку двумя путями: Z-образной траектории и N-образной траектории. После завершения очистки машина автоматически вернется в исходную точку.

Для стекол с узкой рамой рекомендуется протирать N-образной траекторией.

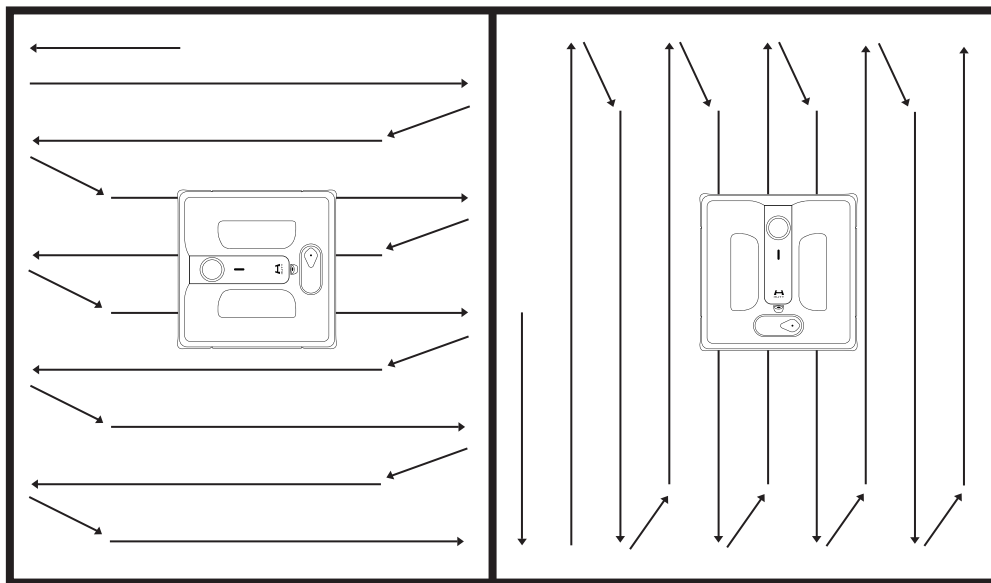

После перемещения вверх к вершине робот перемещается по горизонтали, следуя по Z-образной траектории.

После перемещения вверх к вершине робот выполняет вертикальное движение по N-образной траектории.

### Инструкции:

- ☒ Машина включается с Z-образной траекторией очистки и включенным распылением воды по умолчанию. Чтобы выбрать режим очистки с N-образной траекторией, используйте пульт дистанционного управления для переключения режима очистки.
- ☒ Чтобы выбрать режим сухой протирки, нажмите кнопку «распыление воды» на пульте дистанционного управления, чтобы отключить функцию распыления воды.
- ☒ В режиме влажной протирки машина динамически регулирует угол и частоту распыления в зависимости от размера стекла и не распыляет воду при попадании на края и углы.
- ☒ При ручном управлении роботом с помощью пульта машина не разбрызгивает воду при движении вверх/вниз/влево/вправо.

### Уведомление:

- ☒ Если машина обнаружит ненормальный кадр, это приведет к ошибкам данных при определении расстояния между краями, что приведет к незначительной ошибке положения, при которой робот вернется в исходную точку, что не повлияет на нормальное использование.

- ☒ После очистки тряпку держите ее горизонтально во время сушки.
- ☒ Не нужно мочить тряпку, просто выберите режим влажной протирки.

## 7. Инструкции по переработке аккумуляторов

1. Выверните все винты снизу и откройте верхнюю крышку.

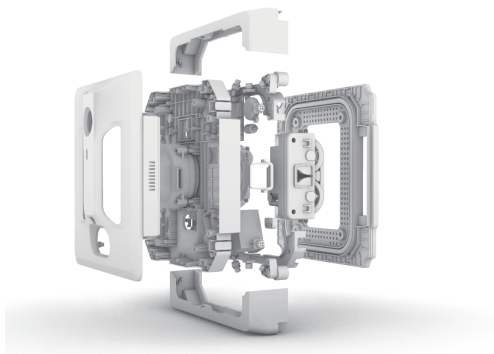

2. Отсоедините разъем аккумулятора и извлеките аккумулятор.

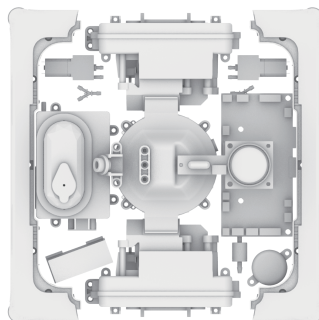

## 8. Информация о WEEE



Все продукты, отмеченные этим символом, являются отходами электрического и электронного оборудования (WEEE согласно директиве 2012/19/EU), которые нельзя смешивать с несортированными бытовыми отходами. Вместо этого вам следует защитить здоровье человека и окружающую среду, сдав свое использованное оборудование в специальный пункт сбора отходов электрического и электронного оборудования, назначенный правительством или местными властями. Правильная утилизация и переработка помогут предотвратить потенциальные негативные последствия для окружающей среды и здоровья человека. Пожалуйста, свяжитесь с установщиком или местными властями для получения дополнительной информации о местонахождении, а также условиях таких пунктов сбора.

## 9. Декларация соответствия

Мы, компания Beijing Hutt Wisdom Technology Co., Ltd, настоящим заявляем, что данный продукт соответствует основным требованиям и соответствующим нормам, изложенным в директивах 2014/53/EU, 2011/65/EU. Декларацию соответствия CE для данного продукта можно найти по следующей ссылке: <https://us.huttwisdom.com/certificate>

# Contenidos

<b>1. Descripción del producto</b>	47
1.1 Componentes y funciones	47
1.2 Lista de piezas incluidas	47
1.3 Introducción al funcionamiento estándar	48
1.4 Introducción a la instalación	49
1.5 Mantenimiento	50
1.6 Instrucciones sobre el mando a distancia	51
<b>2. Precauciones de seguridad</b>	51
<b>3. Solución de problemas</b>	52
<b>4. Indicadores LED y mensajes de voz</b>	53
<b>5. Características técnicas</b>	54
<b>6. Planificación de la ruta y spray de agua</b>	55
<b>7. Instrucciones para el reciclaje de la batería</b>	56
<b>8. Información sobre RAEE</b>	56
<b>9. Conformidad</b>	56





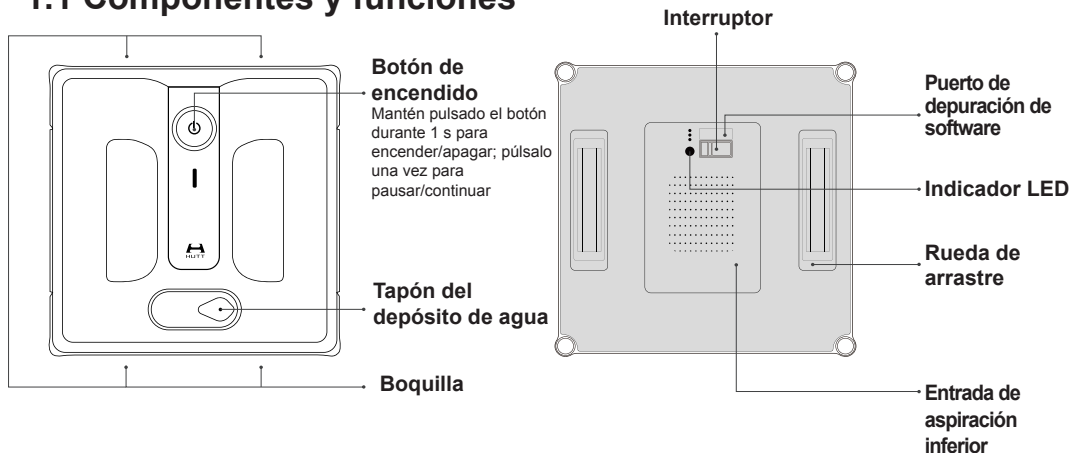

# 1. Descripción del producto

## 1.1 Componentes y funciones

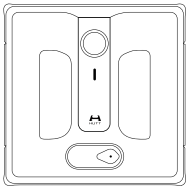
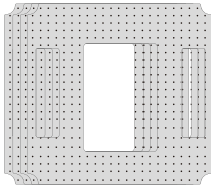
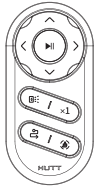

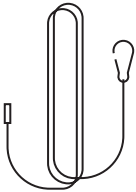
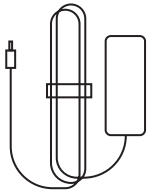
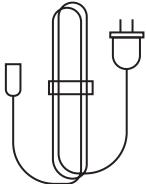
## 1.2 Lista de piezas incluidas

		
<b>Unidad principal</b>	<b>Almohadilla limpiadora</b>	<b>Mando a distancia</b>
		
<b>Botella de agua</b>	<b>Cuerda de seguridad</b>	<b>Adaptador de corriente</b>
		
<b>Enchufe</b>	<b>Boquilla</b>	<b>Manual del usuario</b>

## 1.3 Introducción al funcionamiento estándar

S/N	Método	Pasos de funcionamiento
01	Limpieza en seco	El robot tiene predeterminado el modo de limpieza en húmedo (spray de agua activado). Utilice el mando a distancia para apagar el "Spray de agua" tras encender el robot y con una almohadilla limpiadora en seco instalada.
02	Trapeado húmedo	Después de ponerle una almohadilla limpiadora seca, enciende la máquina para empezar el modo de limpieza en húmedo de forma automática. ※Asegúrese de utilizar la almohadilla limpiadora original, de lo contrario, afectará al rendimiento del robot.
03	Lavado de la almohadilla de limpieza	Debemos remojar la almohadilla limpiadora en agua limpia, cepillar la suciedad de la superficie, y reutilizarla después de secarla. ※Está prohibido frotar la almohadilla limpiadora con la mano en caso de que se deforme.
04	Limpieza de las ruedas de arrastre	Usa la función de limpieza de las ruedas de arrastre. Sujeta el robot con la mano y dale la vuelta dejando la entrada de aspiración inferior hacia arriba, pon en marcha la máquina, y mantén pulsado el botón de encendido/iniciar. Las ruedas de arrastre girarán lentamente. Usa un paño húmedo para limpiar la suciedad de las ruedas de arrastre. ※Está prohibido limpiar las ruedas de arrastre con un paño de limpieza o una toalla seca.
05	Eliminar la humedad extra de la almohadilla limpiadora en las zonas delantera y trasera de las ruedas de arrastre.	Absorbe las áreas de la almohadilla limpiadora en la parte delantera y trasera de las ruedas de arrastre con una toalla de papel seca para asegurar que las áreas de la almohadilla limpiadora en la parte delantera y trasera de las dos ruedas de arrastre estén secas.
06	Limpieza de cristales sucios con partículas grandes	Al limpiar las ventanas existe el riesgo de rayarlas. Se recomienda limpiarlas manualmente primero. Si no es posible la limpieza manual, se recomienda limpiar con el robot dos veces. Cambia la almohadilla limpiadora a tiempo cuando se ensucie.
07	Método de llenado del depósito de agua	Quite el tapón del depósito de agua, llene una cantidad adecuada de agua pura o limpiacristales en una botella, viértela en el depósito de agua, y luego cierra bien el tapón del depósito de agua. ※El contenido del llenado no debe ser un líquido corrosivo. Por ejemplo, agua destilada, agua pura, limpiacristales, etc. ※Está prohibido llenar el depósito de agua con líquidos corrosivos.
08	Almacenamiento del robot	Una vez finalizada la limpieza, vacía el agua del depósito de agua del robot. Sustituya la almohadilla limpiadora usada por otra limpia y seca, o deje el robot sin almohadilla limpiadora. Tras funcionar en modo de trapeado húmedo, el robot debe colocarse en un lugar seco, ventilado y fresco durante 1-2 días para disipar la humedad dentro de el robot.
09	Método de control de la pulverización de agua	El depósito de agua controla el tiempo y la velocidad del rociado de agua a través del software de presión de la bomba. El encendido/apagado del spray de agua se controla con el mando a distancia.

## 1.4 Introducción a la instalación

### ① Instalación de la almohadilla limpiadora

- (1) Pegue el Lado blanco de la almohadilla limpiadora al robot y manténgala alisada para evitar fugas de aire.
- (2) Requisitos para pegar la almohadilla limpiadora: La almohadilla limpiadora debe colocarse en la posición correcta con suavidad, y evitar tapar los orificios de detección de las cuatro esquinas.  
※ Asegúrese de utilizar una almohadilla limpiadora seca, de lo contrario, existe el riesgo de que se caiga.

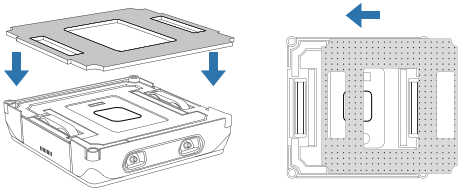

### ② Llenado del depósito de agua

- (1) Quita el tapón del depósito de agua, llena con una cantidad adecuada de agua pura o limpiacristales especial en la botella de agua, viértala en el depósito de agua y apriete el tapón del depósito.

※ El contenido del llenado no debe ser un líquido corrosivo. Por ejemplo, agua destilada, agua pura, limpiacristales especial, etc. Está prohibido llenar el depósito de agua con líquidos corrosivos.

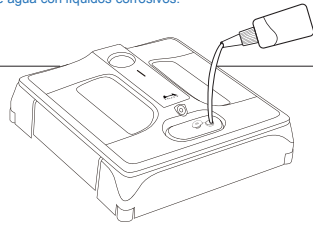

### ③ Conectar a la red eléctrica

- (1) Conectar el cable de alimentación del robot al adaptador.
- (2) Conecte el cable de alimentación del enchufé al adaptador.
- (3) Inserte el enchufe en una toma de corriente.

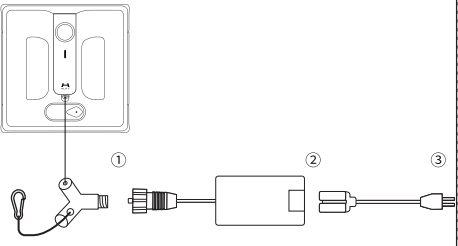

### ④ Fijación de la cuerda de seguridad

- (1) Compruebe si la cuerda de seguridad está dañada. Si está intacta y sin daños, realiza los siguientes pasos.
- (2) Fija la cuerda de seguridad en un objeto sólido, fiable e inamovible, dejando una longitud adecuada para que el robot pueda trabajar.
- (3) Se recomienda envolver el objeto con 1-2 vueltas más para asegurarlo.

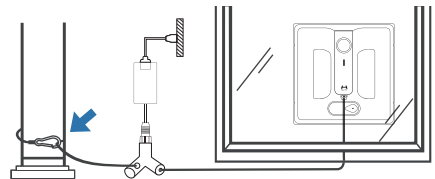

### ⑤ Limpiar las ruedas

- (1) No coloques la máquina directamente sobre el suelo después de usarla. Si hay partículas o sustancias en el suelo que se adhieran a la almohadilla limpia o al rastreador, podrían rayar fácilmente el vidrio cuando se vuelva a utilizar la máquina.
- (2) Si las ruedas de la robot están sucias, active la función de limpieza de ruedas.
- (3) Gira la máquina con la entrada de aire hacia arriba, enciende la máquina y luego mantén presionado el botón de encendido para activar la función de limpieza de ruedas. Si las ruedas de arrastre giran lentamente, usa un paño húmedo para limpiar la suciedad de las ruedas de arrastre.

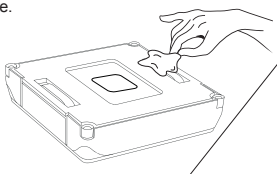

### ⑥ Puesta en marcha del robot

- (1) Después de encender el interruptor inferior, presiona el botón de inicio por más de 1 s para encender la máquina.
- (2) Una vez que la máquina esté firmemente adherida al vidrio, suelta la mano y haz clic en el botón de encendido para iniciar la máquina.

※ Si hay excesivo polvo en la superficie del vidrio, limpia un área del mismo tamaño que la máquina antes de colocarla.

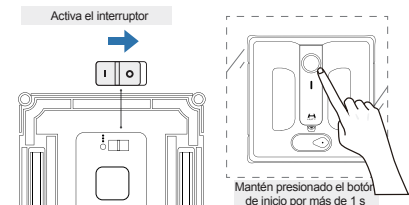

## ⑦ Guardando el robot

(1) Una vez finalizado el trabajo, sujeta la cuerda de seguridad con una mano, sostén la máquina con la otra y pulsa el botón de encendido. Desconecta la máquina una vez que note que el sonido de su funcionamiento haya disminuido.

※Nota: Si la máquina está fuera de su alcance después de haber terminado de limpiar, muévela con el control remoto para traerla a su alcance. Después de eso, procede como se indicó anteriormente para desconectarla.

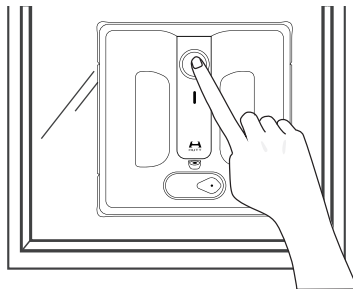

## 1.5 Mantenimiento

Cuando limpies la parte principal debajo de la almohadilla limpiadora, desenchufa y apaga la máquina.

El producto debe ser desenchufado después del uso y durante el mantenimiento.

### 1.5.1 Lavado de la almohadilla de limpieza

Quita la almohadilla limpiadora, remójala en agua a unos 20 °C durante 2 minutos. A continuación, límpiela suavemente utilizando un cepillo suave. Evita cualquier acción de fregar o retorcer. Deja que se seque al aire completamente antes de usarla.

※Para evitar que el robot se deslice durante el trabajo, no ponga directamente la almohadilla limpiadora húmeda.

※Un buen mantenimiento ayudará a prolongar la vida de la almohadilla limpiadora. Cuando la almohadilla limpiadora esté envejecida y no pueda fijarse bien al velero, sustitúyala a tiempo para conseguir el mejor efecto de limpieza.

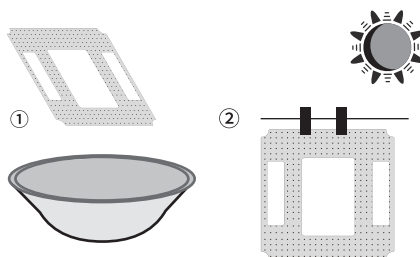

### 1.5.2 Limpieza del componente inferior

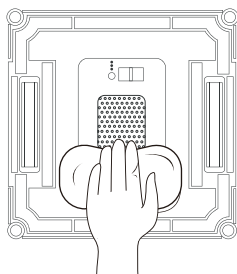



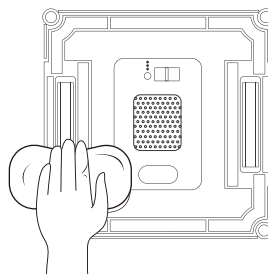



**Entrada de aspiración inferior:**  
Limpia con un paño de limpieza seco para evitar la obstrucción de la entrada de succión, evitando así daños a la potencia de succión del producto.

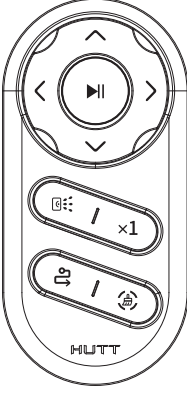

**Limpiavidrios para el polvo:**  
Limpia con un paño de limpieza seco para mantener su sensibilidad.

## 1.6 Instrucciones sobre el mando a distancia

※ Nota: Saque la pila del mando a distancia cuando no vayas a utilizar el robot durante mucho tiempo para evitar que la pila envejezca y el mando a distancia se dañe.

		Arriba/abajo/izquierda/derecha
		Pulverización de agua encendido/apagado ON/OFF (ON por defecto)
		Interruptor de limpieza Z/N
		Inicio/Pausa/Continuación
		Reiniciar la limpieza
		Limpieza de punto fijo

## 2. Precauciones de seguridad

S/N	Clasificación	Contenido
01	Precauciones ambientales	<ol style="list-style-type: none"> <li>1. No lo utilices bajo la lluvia o cuando el cristal esté mojado o empañado.</li> <li>2. Este producto está diseñado exclusivamente para ser usado en el hogar, en temperaturas que van desde los 0 hasta los 40 grados Celsius. Cuando la temperatura descende a 0 grados, sugerimos usar líquido anticongelante para superficies de vidrio.</li> <li>3. Si se requiere usar el robot afuera a gran altura, se deben establecer advertencias de seguridad de caída a tierra para evitar lesiones personales accidentales.</li> </ol>
02	Precauciones para la superficie limpiada	<ol style="list-style-type: none"> <li>1. No lo utilice en cristales agrietados o dañados. Solo debe utilizarse en espacios donde los marcos de las ventanas tengan al menos 6 mm de ancho.</li> <li>2. Asegúrate de que el tamaño de la ventana sea superior a 40 x 60 cm (de altura), y revisa si la ventana tiene un marco muy estrecho, un marco biselado, un marco ultrafino, un vidrio biselado, no tiene marco, o si el pegamento del vidrio tiene desniveles, protuberancias, fugas, huecos, etc.                      ※En las circunstancias anteriores, no se recomienda utilizar el producto, o debe utilizarse bajo estrecha supervisión en caso de caída.</li> <li>3. Evita usar este producto en vidrios con señales de daño, como grietas, anuncios pegados o irregularidades, para prevenir el riesgo de rotura o caída del vidrio.</li> <li>4.No uses este artículo en superficies con huecos, ya que la falta de succión suficiente podría provocar un riesgo de caída.</li> </ol>
03	Precauciones de almacenamiento	<ol style="list-style-type: none"> <li>1. Recuerda, este producto no es resistente al agua. Mantén cualquier líquido o vapor alejado del dispositivo, especialmente si contiene componentes eléctricos.</li> <li>2. Mantenga el robot y los accesorios fuera del alcance de los niños.</li> <li>3. No coloque este producto a la luz directa del sol en el exterior, ni en lugares con alta temperatura, humedad o agua.</li> <li>4. No coloque este producto junto a materiales inflamables, como aceite, gas o pinturas inflamables.</li> </ol>

S/N	Clasificación	Contenido
04	Precauciones de	1. Asegúrate de comprobar si la cuerda de seguridad está dañada, y fije la cuerda de seguridad en algo inamovible.
		2. Utilice una almohadilla limpiadora en seco. No permitas que los niños operen esta máquina.
		3. Utilícelo en superficies verticales, tenga cuidado cuando lo utilice en superficies oblicuas con supervisión. Si es necesario, utiliza el mando a distancia para controlar el robot.
		4. Asegúrate de apagar el robot antes de limpiar su superficie para evitar peligros durante su funcionamiento.
		5. Mantén tus dedos y otras partes del cuerpo alejados de las partes móviles y aberturas de la máquina cuando esté encendida. El enchufe debe ser desenchufado después del uso y durante el mantenimiento.
		6. Utilice este producto de acuerdo con el manual de usuario. Si no puede arreglar la falla, ponte en contacto con nuestro servicio de atención al cliente. Por tu seguridad, no intentes arreglar la máquina tú mismo.
05	Precauciones sobre la batería y la carga	1. Asegúrate de que la batería esté completamente cargada antes de usar el dispositivo.
		2. No utilice cargadores de terceros ni desmonte o modifique el robot principal, la batería o el cargador por su cuenta.
		3. No siga utilizando el cargador si está dañado o roto, póngase en contacto con nuestro servicio de atención al cliente. Mantenga el cargador alejado de fuentes de calor.
		4. Para transportar la máquina de manera segura, recomendamos usar su empaque original y asegurarte de que esté apagada.
		5. Si el producto no se va a utilizar durante mucho tiempo, cárgalo por completo, apaga la máquina, y colócala en un lugar fresco y seco. Cárgala al menos una vez cada dos semanas para evitar que la batería falle por sobrecarga.
		6. Antes de desechar este producto, asegúrate de quitar la batería y deshacerte de ella según las leyes locales y las regulaciones de protección ambiental.
		7. Para desechar este producto, primero apaga la energía y luego saca la batería.
		8. Desecha las baterías usadas de acuerdo con las leyes y regulaciones locales, y las estipulaciones medioambientales.

### 3. Solución de problemas

S/N	Clasificación	Contenido
01	La máquina se desliza hacia abajo durante el funcionamiento.	Movimiento irregular causado por un exceso de humedad en la almohadilla limpiadora: absorbe la humedad de la almohadilla limpiadora con una toalla de papel repetidamente. Sustituya la almohadilla limpiadora por una seca y limpia. Limpie el agua en las ruedas de arrastre y en las áreas de la almohadilla en la parte delantera y trasera de las ruedas de arrastre. Ayude a la máquina a reanudar su funcionamiento normal.
02	La máquina se sujeta al borde	La máquina está detectando la resistencia, lo cual es un fenómeno normal, , espere un momento.

S/N	Clasificación	Contenido
03	Posibles razones por las que la máquina no se mueve suavemente	Sustituir por una nueva almohadilla limpiadora.
		Compruebe si hay algo pegado en el vidrio.
04	Cuando alejas la máquina, tus manos no pueden alcanzarla y no hay mando a distancia.	Pon la cuerda de seguridad en el vidrio, tira lentamente del máquina hasta que puedas alcanzarla con la mano y luego guarda el robot.
05	La máquina no se detiene automáticamente tras limpiar toda la ventana.	Quita la máquina directamente.
06	Fallo de alimentación accidental	La batería en el interior de la máquina permite que esta sea fijada en la ventana durante al menos 20 minutos y activará la alarma.
		Quite la máquina o restablezca el suministro eléctrico lo antes posible.

## 4. Indicadores LED y mensajes de voz

Indicadores LED	Instrucciones de voz	Contenido
Cuando el indicador se ILUMINE en ROJO	Conecta el adaptador	Compruebe si la toma de corriente y cada interfaz del adaptador son normales. Cárgalo durante 20 minutos antes de encenderlo.
	Presión baja	Revisa si la almohadilla limpiadora está instalada correctamente. Asegúrate de que la almohadilla limpiadora esté colocada correctamente con su lado pegajoso hacia la máquina, no al revés. Revisa que el vidrio esté suave. La máquina debe colocarse en una superficie plana y lisa sin bultos. Revisa que el puerto de aspiración de aire no esté bloqueado. Compruebe si el cristal tiene forma de arco. Usarla en vidrio curvo podría resultar en fugas de aire.
Cuando el indicador se ILUMINE en ROJO	Ninguno	Si la máquina funciona normalmente, es porque se ha ajustado automáticamente. Si ocurre con frecuencia, quita la almohadilla limpiadora y péguela nuevamente o reemplaza la almohadilla limpiadora.
Cuando el indicador se ILUMINE en ROJO	Ninguno	Revisa que el enchufe no está suelto ni dañado, ya que esto podría causar un fallo de alimentación o un mal contacto.
Cuando el indicador se ILUMINE en ROJO	Las ruedas dejan de moverse	Compruebe si la rueda de arrastre está bloqueada o póngase en contacto con nuestro servicio de atención al cliente.
	Rotor bloqueado	

Indicadores LED	Instrucciones de voz	Contenido
Cuando el indicador se ILUMINE en ROJO	Error del ventilador. Reconecta la fuente de alimentación y reinicia la máquina.	Desconecte el adaptador y reinicie la máquina. Si sigue sin funcionar normalmente, póngase en contacto con nuestro servicio de atención al cliente.
	Error del giroscopio, vuelve a conectar la fuente de alimentación y reinicia la máquina	
	Error del barómetro, vuelve a conectar la fuente de alimentación y reinicia la máquina	
	Error del módulo inalámbrico, vuelve a conectar la fuente de alimentación y reinicia la máquina	
	Si hay un error en el módulo de detección, reinicia la máquina	<p>Revisa si los detectores en las cuatro esquinas inferiores están sucios.</p> <p>Compruebe si la almohadilla limpiadora está instalada correctamente y no bloquea las cuatro esquinas de la máquina.</p> <p>Desconecte el adaptador y reinicie la máquina. Si sigue sin funcionar normalmente, póngase en contacto con nuestro servicio de atención al cliente.</p>

## 5. Características técnicas

Artículo	Parámetros	Artículo	Parámetros
Modelo	A1	Capacidad de la batería de respaldo	650mAh
Tensión nominal	24V ===	Tiempo de adsorción de respaldo	20 minutos
Potencia nominal	90W	Rango de frecuencia de succión variable	2000~3300pa
Tamaño del robot	262*262*83mm	Capacidad del depósito de agua	150ml
Corriente de carga	300mA		



## 6. Planificación de la ruta y spray de agua

El robot ofrece dos patrones de limpieza distintos: rutas en forma de "Z" y "N", para adaptarse a diferentes necesidades de limpieza. Una vez que el ciclo de limpieza está completo, la máquina inteligentemente regresa a su punto de inicio.

Para la limpieza de vidrios con marcos estrechos, es mejor usar la ruta en forma de "N".

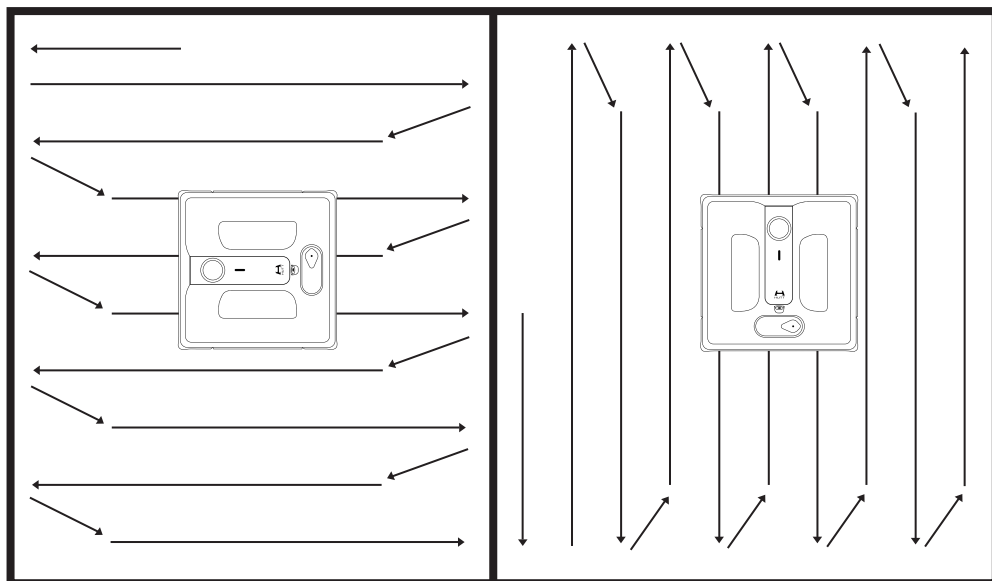

Cuando el robot asciende hasta la parte superior, limpia horizontalmente en un patrón de "Z".

Cuando el robot asciende hasta la parte superior, limpia verticalmente en un patrón de "N".

### Instrucciones:

- ① Por defecto, la máquina comienza con la ruta de limpieza en forma de "Z" y el spray de agua activado. Para cambiar a la ruta de limpieza en forma de "N", simplemente usa el mando a distancia para cambiar el modo de limpieza.
- ② Para elegir el modo de limpieza en seco, pulsa el botón de "spray de agua" en el mando a distancia para desactivar la función de spray de agua.
- ③ En el modo de limpieza húmeda, la máquina ajusta inteligentemente el ángulo y la frecuencia del spray de agua según el tamaño del vidrio, y evita rociar agua cerca de los bordes y esquinas.
- ④ Cuando controles el robot con el mando a distancia manual, este no rociará agua cuando se mueva hacia arriba/abajo/izquierda/derecha.

### Nota:

- ① Si la máquina se encuentra con un marco irregular, se producirán errores con los datos al detectar la distancia entre los bordes, dando lugar a un ligero error de posición al volver al punto de partida, lo que no afectará al uso normal.

- ② Después de lavar el paño de limpieza, déjalo secar extendido.
- ③ No hay necesidad de humedecer el paño, solo selecciona el modo húmedo.

## 7. Instrucciones para el reciclaje de la batería

1. Quite todos los tornillos de la parte inferior, y abra la parte superior de la tapa.

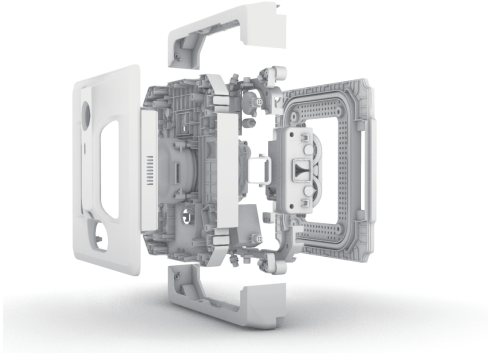

2. Desconecte el enchufe de la batería y extraiga la batería.

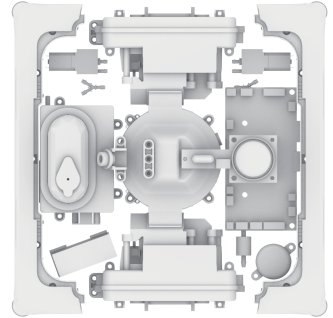

## 8. Información sobre RAEE



Todos los productos que escuchan este símbolo son residuos de aparatos eléctricos y electrónicos (RAEE según la directiva 2012/19/UE) que no deben mezclarse con los residuos domésticos no clasificados. En su lugar, debe proteger la salud humana y el medio ambiente entregando sus residuos de equipos a un punto de recogida designado para el reciclaje de residuos de aparatos eléctricos y electrónicos, designado por el gobierno o las autoridades locales. La eliminación y el reciclaje correctos ayudarán a evitar posibles consecuencias negativas para el medio ambiente y la salud humana. Póngase en contacto con el instalador o las autoridades locales para obtener más información sobre la ubicación, así como los términos y condiciones de dichos puntos de recogida.

## 9. Conformidad

Nosotros, Beijing Hutt Wisdom Technology Co., Ltd, declaramos por la presente que este dispositivo se corresponde con los requisitos básicos y las regulaciones pertinentes descritas en las directrices 2014/53/UE, 2011/65/UE.

La declaración de conformidad CE para este producto se puede encontrar en el siguiente enlace:

<https://us.huttwisdom.com/certificate>

# Inhaltsverzeichnis





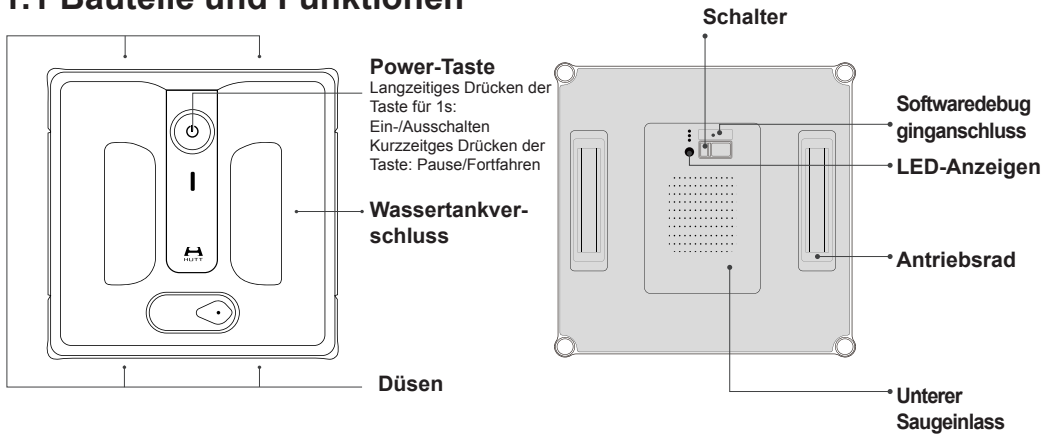

<b>1. Produktübersicht</b>	58
1.1 Bauteile und Funktionen	58
1.2 Lieferumfang	58
1.3 Einführung in den Standardbetrieb	59
1.4 Installation	60
1.5 Wartung	61
1.6 Anweisungen zur Fernbedienung	62
<b>2. Sicherheitsvorkehrungen</b>	62
<b>3. Fehlersuche</b>	63
<b>4. LED-Anzeigeleuchten und Sprachansagen</b>	64
<b>5. Technische Parameter</b>	65
<b>6. Pfadplanung und Wassersprühfunktion</b>	66
<b>7. Anweisungen für das Batterierecycling</b>	67
<b>8. WEEE-Informationen</b>	67
<b>9. Konformität</b>	68

# 1. Produktübersicht

## 1.1 Bauteile und Funktionen

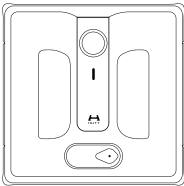
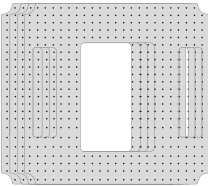
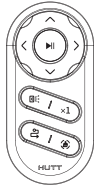

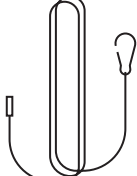
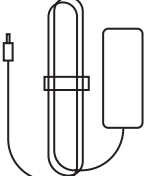
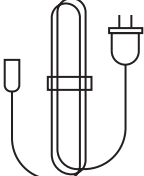
## 1.2 Lieferumfang

		
<b>Haupteinheit</b>	<b>Wischmopp</b>	<b>Fernbedienung</b>
		
<b>Reinigungslösung</b>	<b>Sicherheitsseil</b>	<b>Netzteil</b>
		
<b>Stromkabel</b>	<b>Injektor</b>	<b>Bedienung - sanleitung</b>

## 1.3 Einführung in den Standardbetrieb

Lfd. Nr.	Methode	Betriebsschritte
01	Trockenwischen	Die Maschine ist standardmäßig auf Nasswischbetrieb eingestellt. Verwenden Sie die Fernbedienung, um das "Sprühwasser" auszuschalten, nachdem das Gerät eingeschaltet wurde und ein Trockenreinigungsmopp installiert ist.
02	Nasswischen	Schalten Sie das Gerät ein, um den Nassreinigungsmodus direkt zu starten, während ein Trockenreinigungsmopp installiert ist. ※ Achten Sie darauf, dass Sie das Original-Reinigungskissen verwenden, da sonst die Leistung des Geräts beeinträchtigt wird.
03	Waschen des Wischmopp	Weichen Sie das Wischmopp in sauberem Wasser ein und bürsten Sie den Schmutz von der Oberfläche ab; verwenden Sie es nach dem Trocknen erneut. ※ Es ist verboten, das Reinigungskissen mit der Hand zu bearbeiten, wenn es sich verformt hat.
04	Reinigung der Antriebsräder	Halten Sie das Gerät in der Hand und drehen Sie es mit dem unteren Saugeinlass nach oben um. Starten Sie das Gerät und halten Sie danach den Netzschalter gedrückt, damit die Antriebsräder sich langsam drehen. Wischen Sie danach den Schmutz auf den Antriebsrädern mit einem feuchten Tuch ab. ※ Es ist verboten, die Antriebsräder mit einem Reinigungstuch oder Trockentuch zu reinigen.
05	Entfernen von zusätzlicher Feuchtigkeit aus dem Wischmopp im vorderen und hinteren Bereich der Antriebsräder	Saugen Sie die Feuchtigkeit im Bereich des Wischmopps vorne und hinten an den Antriebsrädern mit einem trockenen Papiertuch auf, um sicherzustellen, dass die Bereiche des Wischmopps vorne und hinten an den beiden Antriebsrädern trocken sind.
06	Reinigung von verschmutztem Glas, das größere Partikel enthält	Bei der Reinigung solcher Fenster besteht die Gefahr von Kratzern. Wenn eine manuelle Reinigung nicht möglich ist, empfiehlt es sich, zweimal mit dem Gerät zu wischen. Tauschen Sie den Wischmopp rechtzeitig aus, sobald es schmutzig wird.
07	Methode Füllen des Wassertanks	Entfernen Sie den Stopfen des Wassertanks, füllen Sie eine entsprechende Menge reines Wasser oder Glasreiniger in eine Flasche, gießen Sie es in den Wassertank und ziehen Sie danach den Stopfen des Wassertanks wieder fest. ※ Der Inhalt der Füllung darf keine ätzende Flüssigkeit enthalten. Zum Beispiel: reines Wasser, spezieller Glasreiniger usw. ※ Es ist verboten, ätzende Flüssigkeiten in den Wassertank zu füllen.
08	Gerätelagerung	Lassen Sie nach Abschluss der Reinigung das Wasser aus dem Wassertank des Geräts ab. Ersetzen Sie den verbrauchten Wischmopp durch ein sauberes und trockenes oder lassen Sie das Gerät ohne Reinigungskissen stehen. Nach der Arbeit im Nasswischbetrieb kann das Gerät für 1-2 Tage an einen trockenen, belüfteten und kühlen Ort aufbewahrt werden, um die Feuchtigkeit im Inneren vor dessen Lagerung abzuführen.
09	Methode zur Steuerung des Wasserstrahls	Der Wassertank steuert über die Software des Pumpendrucks die Sprühzeit und -geschwindigkeit des Wassers. Das Ein- und Ausschalten des Wasserstrahls wird über die Fernbedienung gesteuert.

# 1.4 Installation

## ① Installation des Wischmopps

- (1) Befestigen Sie die weiße Seite des Wischmopps am Gerät und halten Sie ihn glatt, damit keine Luft entweicht.
- (2) Anforderungen zum Befestigen des Wischmopps: Der Wischmopp muss gleichmäßig an der richtigen Stelle angebracht werden und darf die Erkennungslöcher an den vier Ecken nicht verdecken.

※ Achten Sie darauf, Einen trockenen Wischmopp zu verwenden, da sonst die Gefahr besteht, dass er nicht hält.

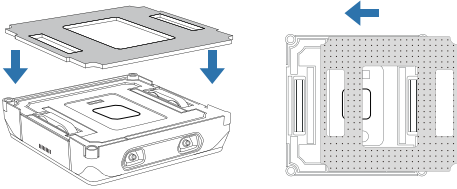

## ② Wasser in den Wassertank einfüllen

- (1) Entfernen Sie den Stopfen des Wassertanks, füllen Sie eine angemessene Menge reines Wasser oder speziellen Glasreiniger in die Wasserflasche, gießen Sie es in den Wassertank und ziehen Sie den Stopfen des Wassertanks wieder fest.

※ Der Füllinhalt darf nicht korrosiv sein.

Es wird empfohlen destilliertes Wasser, Glasreiniger oder reines Wasser zu verwenden um ein besseres Reinigungsergebnis zu erzielen.

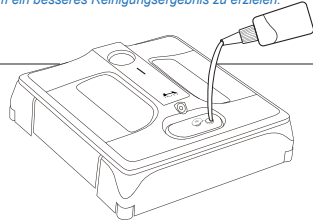

## ③ Anschluss an die Stromversorgung

- (1) Schließen Sie das Stromkabel des Geräts an den Adapter an.
- (2) Schließen Sie das Stromkabel des Steckers an den Adapter an.
- (3) Schließen Sie den Stromstecker an eine Steckdose an.

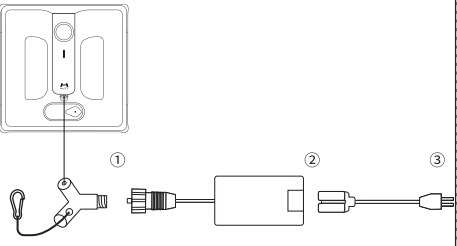

## ④ Befestigung des Sicherheitsseils

- (1) Überprüfen Sie, ob das Sicherheitsseil beschädigt ist. Wenn das Sicherheitsseil unbeschädigt ist, führen Sie die nachfolgenden Schritte aus.
- (2) Befestigen Sie das Sicherheitsseil an einem festen, zuverlässigen und unbeweglichen Gegenstand und lassen Sie eine angemessene Länge für den Betrieb des Geräts frei.
- (3) Es wird empfohlen, das Objekt noch 1-2 Runden zu umkreisen, um die Sicherheit zu gewährleisten.

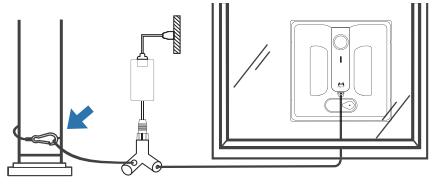

## ⑤ Reinigung der Räder

- (1) Stellen Sie das Gerät nach dem Gebrauch nicht direkt auf den Boden, da Partikel oder andere Substanzen auf dem Boden, am Wischmopp oder an den Antriebsrädern haften bleiben können, was bei der Wiederinbetriebnahme des Geräts leicht zu Kratzern auf dem Glas führen kann.

(2) Wenn die Räder des Geräts verschmutzt sind, aktivieren Sie bitte die Radreinigungsfunktion.

- (3) Halten Sie das Gerät in der Hand und drehen Sie es mit dem unteren Saugelass nach oben um. Starten Sie das Gerät und halten Sie danach den Netzschalter gedrückt, damit die Antriebsräder sich langsam drehen.

Wischen Sie danach den Schmutz auf den Antriebsrädern mit einem feuchten Tuch ab.

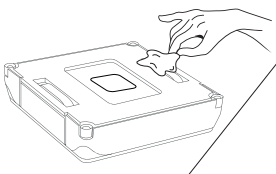

## ⑥ Gerätestart

- (1) Halten Sie die Einschalttaste länger als 1 Sekunden gedrückt, nachdem der Bodenschalter eingeschaltet wurde, um das Gerät zu starten.
- (2) Vergewissern Sie sich, dass das Gerät am Glas befestigt ist, lassen Sie Ihre Hand danach los und drücken Sie die Einschalttaste, damit das Gerät die Arbeit aufnimmt.

※ Wenn sich zu viel Staub auf der Glasoberfläche befindet, wischen Sie bitte eine Fläche in der Größe des Geräts ab, bevor Sie es einbauen.

Schalten Sie den Knopfschalter ein

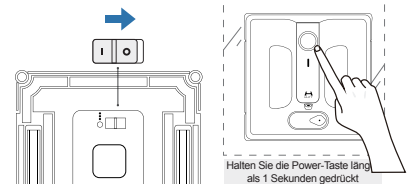

## ⑦ Geräteentfernung

(1) Nach der Beendigung der Wischarbeit halten Sie mit einer Hand das Sicherungsseil fest, während Sie mit der anderen Hand das Gerät festhalten und die Power-Taste drücken.

Entfernen Sie das Gerät, nachdem das Betriebsgeräusch des Geräts nachgelassen hat.

※ Bitte beachten: Wenn das Gerät nach dem Wischen der Scheibe für Sie unerreichbar ist, verwenden Sie bitte die Fernbedienung, um das Gerät an eine Stelle zu manövrieren, an die Sie bequem mit den Händen herankommen können und entfernen Sie das Gerät danach gemäß den oben beschriebenen Schritten.

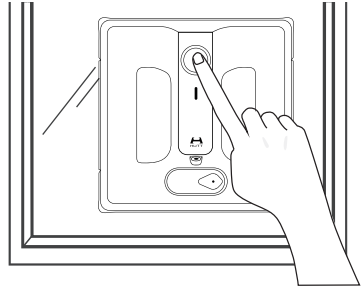

## 1.5 Wartung

Wenn Sie den Bereich unter dem Wischmopp abwischen, ziehen Sie bitte den Stromstecker und schalten Sie das Gerät aus.

Dieses Produkt sollte nach Gebrauch oder während der Wartung vom Stromnetz getrennt werden.

### 1.5.1 Waschen des Wischmopp

Nehmen Sie den Wischmopp, weichen Sie es 2 Minuten lang in Wasser mit einer Temperatur von ca. 20°C ein und bürsten Sie es danach mit einer weichen Bürste ab, reiben oder drehen Sie es nicht und lassen Sie es vor der Verwendung auf natürliche Art und Weise trocknen.

※ Verwenden Sie den nassen Wischmopp nicht direkt, um ein Ausrutschen des Geräts während des Betriebs zu vermeiden.

※ Eine gute Pflege trägt dazu bei, die Lebensdauer des Wischmopps zu verlängern. Wenn das Reinigungskissen gealtert ist und mit dem Klettverschluss nicht mehr fest verbunden werden kann, ersetzen Sie es bitte rechtzeitig um die beste Reinigungswirkung zu erzielen.

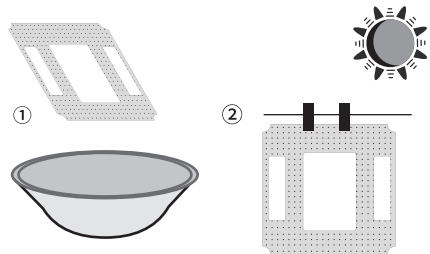

### 1.5.2 Reinigung des unteren Bauteils

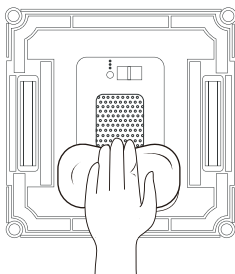

Unterer Saugeinlass: Wischen Sie es mit einem Baumwolltuch ab, um Verstopfungen am Saugeinlass zu vermeiden

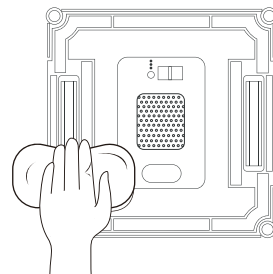

Staubwischer: Wischen Sie es mit einem trockenen Reinigungstuch ab, um die Empfindlichkeit zu erhalten

## 1.6 Anweisungen zur Fernbedienung

※ Bitte beachten: Nehmen Sie die Batterie der Fernbedienung heraus, wenn das Gerät längere Zeit nicht benutzt wird, um zu vermeiden, dass die Batterie altert und die am Klettverschluss befestigte Fernbedienung beschädigt wird.

		Nach oben, unten, links, rechts bewegen.
		Wasserspray EIN/AUS (EIN ist die Standardeinstellung)
		Z/N-Wischschalter
		Start / Pause/ Fortfahren
		Wischen erneut starten
		Festpunktswischen

## 2. Sicherheitsvorkehrungen

Lfd. Nr.	Klassifizierung	Inhalt
01	Umweltschutzmaßnahmen	<ol style="list-style-type: none"> <li>1. Verwenden Sie es nicht bei Regenwetter oder auf nassen oder beschlagenen Scheiben.</li> <li>2. Verwenden Sie es nur bei 0-40°C zur Reinigung; Bei niedrigen Umgebungstemperaturen oder unterhalb von 0°C, wird empfohlen, einen Glasreiniger mit Frostschutzmittel zu verwenden.</li> <li>3. Wenn Betrieb in großer Höhe erforderlich ist, müssen am Boden Sicherheitswarnschilder angebracht werden, um unbeabsichtigte Unfälle zu vermeiden.</li> </ol>
02	Vorsichtsmaßnahmen für gereinigte Oberflächen	<ol style="list-style-type: none"> <li>1. Nicht auf gesprungenen oder beschädigten Scheiben verwenden. Bitte verwenden Sie das Gerät nur, wenn der Fensterrahmen mindestens 6 mm dick ist.</li> <li>2. Bitte stellen Sie sicher, dass das Fenster größer als 40 * 60 cm (Höhe) ist und überprüfen Sie, ob es sich um einen ultraschmalen Rahmen, einen schrägen Rahmen, einen ultradünnen Rahmen, eine abgeschrägte Scheibe oder ein rahmenloses Fenster handelt und ob der Glaskleber Unebenheiten, Beulen, Undichtigkeiten, Lücken usw. aufweist.                      ※ Unter den oben genannten Umständen ist es nicht empfehlenswert, das Produkt zu verwenden oder es muss für den Fall eines Sturzes unter strenger Aufsicht verwendet werden.</li> <li>3. Verwenden Sie dieses Produkt nicht auf Glas mit Beschädigungsspuren, Werbepapier oder Stößen, um das Risiko von Glasbruch oder herabfallendem Glas zu vermeiden.</li> <li>4. Es ist verboten, dieses Produkt zum Reinigen der Oberfläche mit Lücken zu verwenden, um Sturzgefahr aufgrund unzureichender Absaugung des Produkts zu vermeiden.</li> </ol>
03	Vorkehrungen zur Lagerung	<ol style="list-style-type: none"> <li>1. Dieses Produkt ist nicht wasserabweisend. Flüssigkeiten oder Dämpfe sollten nicht auf das Gerät gerichtet werden, das die elektrischen Komponenten enthält.</li> <li>2. Bewahren Sie das Gerät und sein Zubehör außerhalb der Reichweite von Kindern auf.</li> <li>3. Stellen Sie dieses Produkt nicht im Freien oder an Orten mit direkter Sonneneinwirkung, hohen Temperaturen, Feuchtigkeit oder Wasser auf.</li> <li>4. Stellen Sie dieses Produkt nicht in der Nähe von brennbaren Stoffen wie Öl, Gas oder brennbaren Farben auf.</li> </ol>



Lfd. Nr.	Klassifizierung	Inhalt
04	Vor-sichtsmaßnahmen beim Betrieb	1. Überprüfen Sie, ob das Sicherheitsseil beschädigt ist und befestigen Sie es an einer unbeweglichen Stelle.
		2. Bitte verwenden Sie einen trockenen Wischmopp. Kinder dürfen dieses Produkt nicht bedienen.
		3. Bitte auf senkrechtem Glas verwenden, während der Verwendung auf schrägem Glas ist Vorsicht geboten und Aufsicht notwendig. Verwenden Sie bei Bedarf die Fernbedienung, um das Gerät während der Verwendung zu steuern.
		4. Stellen Sie sicher, dass das Gerät vor der Reinigung der Geräteoberfläche ausgeschaltet ist, um während des Gerätebetriebs Gefahren zu vermeiden.
		5. Nähern Sie sich bei eingeschaltetem Gerät nicht mit den Fingern oder anderen Körperteilen den rotierenden Teilen und Öffnungen des Geräts. Nach dem Gebrauch und während der Wartung sollte der Netzstecker gezogen werden.
		6. Bitte verwenden Sie dieses Produkt entsprechend der Bedienungsanleitung. Wenn der Fehler nicht behoben werden kann, wenden Sie sich bitte an unseren Kundendienst und reparieren Sie das Gerät nicht selbst, um Gefahren zu vermeiden.
05	Vor-sichtsmaßnahmen zur Batterie und zum Aufladen	1. Vergewissern Sie sich vor der Benutzung, dass der Akku vollständig aufgeladen ist.
		2. Verwenden Sie keine Ladegeräte von Drittanbietern und zerlegen und verändern Sie Hauptgerät, Akku oder Ladegerät nicht selbst.
		3. Benutzen Sie das Ladegerät nicht weiter, wenn es beschädigt oder kaputt ist, wenden Sie sich bitte an unseren Kundendienst. Halten Sie das Ladegerät von Wärmequellen fern.
		4. Es wird empfohlen, für den Transport des Geräts die Originalverpackung zu verwenden und sicherzustellen, dass das Gerät ausgeschaltet ist.
		5. Wenn das Gerät längere Zeit nicht benutzt wird, laden Sie es bitte vollständig auf, schalten Sie es aus und lagern Sie es an einem kühlen und trockenen Ort. Laden Sie den Akku während der Lagerung mindestens einmal alle zwei Wochen auf, um einen Ausfall durch extreme Entladung zu vermeiden.
		6. Bevor das Produkt entsorgt wird, muss die Batterie entfernt und in Übereinstimmung mit den örtlichen Gesetzen und Vorschriften sowie allen anderen Umweltbestimmungen entsorgt werden.
		7. Wenn Sie dieses Produkt entsorgen wollen, unterbrechen Sie bitte zuerst die Stromversorgung, bevor Sie den Akku entfernen.
		8. Bitte entsorgen Sie die verbrauchte Batterie in Übereinstimmung mit den örtlichen Gesetzen und Vorschriften sowie den Umweltschutzbestimmungen.

### 3. Fehlersuche

Lfd. Nr.	Problembeschreibung	Lösungen
01	Das Gerät rutscht während des Betriebs nach unten.	Abnormale Bewegung aufgrund von übermäßiger Feuchtigkeit im Wischmopp. Absorbieren Sie die Feuchtigkeit im Wischmopp mit einem Papiertuch. Ersetzen Sie den Wischmopp mit einem trockenen und sauberen Wischmopp. Wischen Sie das Wasser von den Antriebsrädern und den Bereichen des des Wischmopps vor und hinter den Antriebsrädern ab. Helfen Sie dem Gerät, den normalen Betrieb wieder aufzunehmen.
02	Das Gerät hängt an der Kante fest	Das Gerät erkennt einen Widerstand, was ein normales Vorkommnis darstellt. Bitte warten Sie geduldig.

Lfd. Nr.	Problembeschreibung	Lösungen
03	Mögliche Gründe, warum das Gerät nicht reibungslos läuft	Durch einen neuen Wischmopp ersetzen.
		Überprüfen Sie, ob sich klebriger Schmutz auf dem Glas befindet.
04	Wenn Sie versuchen, ein unerreichbares Gerät zu entfernen und keine Fernbedienung vorhanden ist.	Ziehen Sie das Sicherungsseil gegen das Glas, ziehen Sie das Gerät langsam an die Stelle, an der Sie es mit der Hand erreichen können und entfernen Sie dann das Gerät.
05	Das Gerät hält nicht automatisch an, nachdem es das gesamte Fenster gewischt hat.	Bitte entfernen Sie das Gerät sofort.
06	Unerwarteter Stromausfall.	Die Batterie im Inneren des Geräts kann es ermöglichen, dass für mindestens 20 Minuten am Fenster befestigt bleibt und löst den Alarm aus.
		Bitte entfernen Sie das Gerät oder stellen Sie die Stromversorgung so schnell wie möglich wieder her.

## 4. LED-Anzeigeleuchten und Sprachansagen

LED-Anzeige	Stimm-aufforderung	Lösungen
Die rote Anzeigeleuchte leuchtet ständig	Stromversorgung herstellen	Überprüfen Sie, ob die Buchse und jeder Anschluss des Adapters in Ordnung sind. Nach 20 Minuten Aufladezeit starten.
	Niedrigdruck	Überprüfen Sie, ob der Wischmopp richtig installiert ist. Der Wischmopp sollte flach liegen und die Klebeseite ist korrekt und nicht verkehrt herum angebracht. Überprüfen Sie, ob das Glas gewölbt ist. Der Untergrund des Geräts sollte glatt und ohne Unebenheiten sein. Überprüfen Sie, ob die Ansaugöffnung blockiert ist. Überprüfen Sie, ob die Glasscheibe gebogen ist. Bei unebenen Glasscheiben entweicht Luft.
Die rote Anzeigeleuchte leuchtet ständig	Nein	Wenn die Maschine normal läuft, wurde sie automatisch eingestellt. Wenn es häufig auftritt, entfernen Sie den Wischmopp und kleben Sie ihn erneut auf oder tauschen Sie es aus.
Die rote Anzeigeleuchte leuchtet ständig	Nein	Überprüfen Sie, ob der Stromstecker lose oder beschädigt ist, was zu Stromausfällen oder schlechtem Kontakt führt.
Die rote Anzeige leuchtet ständig	Die Räder drehen sich nicht mehr	Überprüfen Sie, ob die Antriebsräder blockiert sind oder wenden Sie sich an die Mitarbeiter unseres Kundendienstes.
	Gesperter Rotor	

LED-Anzeige	Stimm- auffordeung	Lösungen
Rote Anzeige leuchtet ständig	Lüfterfehler. Bitte schließen Sie die Stromversorgung wieder an und starten Sie die Maschine neu	Trennen Sie den Adapter ab und starten Sie das Gerät neu. Wenn es sich nicht wiederherstellen lässt, wenden Sie sich bitte an unseren Kundendienst.
	Gyroskopfehler. Bitte schließen Sie die Stromversorgung wieder an und starten Sie die Maschine neu	
	Barometerfehler. Bitte schließen Sie die Stromversorgung wieder an und starten Sie die Maschine neu	
	WLAN-Modulfehler. Bitte schließen Sie die Stromversorgung wieder an und starten Sie die Maschine neu	
	Erkennungsmodulfehler. Bitte das Gerät erneut starten	Überprüfen Sie, ob die Melder an den unteren vier Ecken verschmutzt sind. Überprüfen Sie, ob der Wischmopp richtig installiert ist und die vier Ecken des Geräts nicht blockiert ist. Ziehen Sie den Adapter ab und starten Sie das Gerät neu. Wenn es immer noch nicht normal funktioniert, wenden Sie sich bitte an unseren Kundendienst.

## 5. Technische Parameter

Bezeichnung	Parameter	Bezeichnung	Parameter
Modellnummer	<b>A1</b>	Kapazität der Notstrom-batterie	<b>650mAh</b>
Nennspannung	<b>24V ===</b>	Das Gerät bleibt bei abgeschaltetem Strom an der Scheibe hängen.	<b>20 Minuten</b>
Nennleistung	<b>90W</b>	Saugbereich des Lüfters	<b>2000~3300pa</b>
Geräteab-messungen	<b>262*262*83mm</b>	Kapazität des Wassertanks	<b>150ml</b>
Ladespannung	<b>300mA</b>		

## 6. Pfadplanung und Wassersprühfunktion

Der Roboter wischt in zwei Reinigungswegen: „Z“- und „N“-förmige Pfade. Nach dem Abschluss der Reinigung kehrt das Gerät automatisch zum Ausgangspunkt zurück.

Bei schmalrahmigem Glas wird empfohlen, mit dem „N“-förmigen Pfad zu wischen.

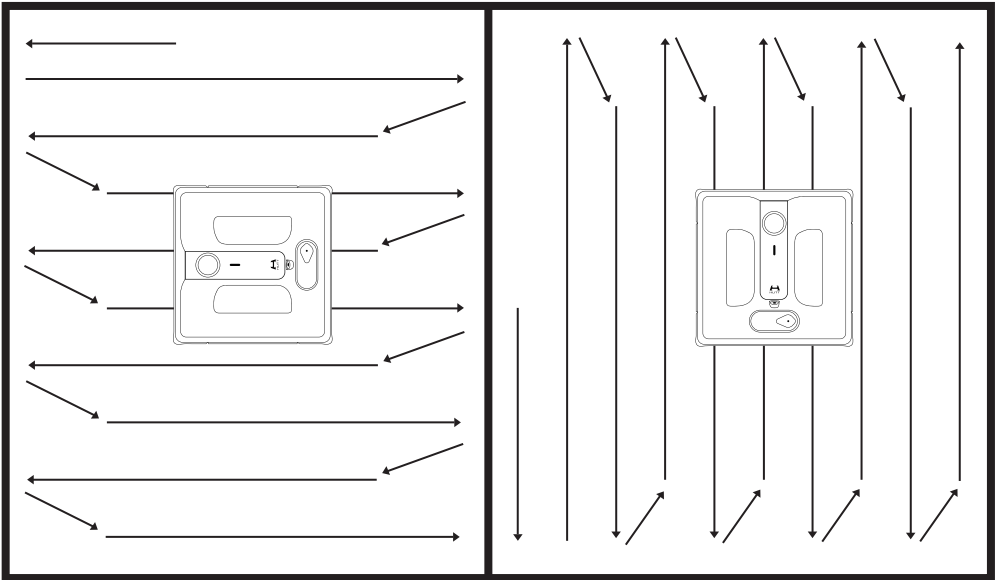

Nachdem er sich nach oben bewegt hat, wischt der Roboter horizontal auf einem „Z“-förmigen Pfad.

Nachdem er sich nach oben bewegt hat, wischt der Roboter vertikal auf einem „N“-förmigen Pfad.

### Anweisungen:

- ① Das Gerät wird standardmäßig mit dem „Z“-förmigen Wischpfad und eingeschaltetem Wassersprühen eingeschaltet. Um den „N“-förmigen Wischpfad zu wählen, verwenden Sie bitte die Fernbedienung, um den Reinigungsmodus umzuschalten.
- ② Um den Trockenwischmodus zu wählen, drücken Sie die Taste „Wassersprühen“ auf der Fernbedienung, um die Wassersprühfunktion auszuschalten.
- ③ Im Nasswischmodus passt das Gerät den Sprühwinkel und die Sprühfrequenz dynamisch an die Glasgröße an und sprüht kein Wasser, wenn sie bis zu den Kanten und Ecken reicht.
- ④ Wenn Sie den Roboter manuell mit der Fernbedienung steuern, sprüht das Gerät kein Wasser, wenn sie sich nach oben / unten / links / rechts bewegt.

### Bemerkungen:

- ① Wenn das Gerät auf einen abnormalen Rahmen stößt, führt dies zu Datenfehlern beim Erkennen des Abstands zwischen den Kanten, was zu einem geringfügigen Positionsfehler führt, bei dem der Roboter zum Startpunkt zurückkehrt, was die normale Verwendung nicht beeinträchtigt.

- ② Halten Sie den Lappen nach dem Reinigen beim Trocknen flach.
- ③ Eine Anwendung von Lappen ist nicht erforderlich, wählen Sie einfach den Nasswischmodus.

## 7. Anweisungen für das Batterierecycling

1. Entfernen Sie alle Schrauben an der Unterseite und öffnen Sie die obere Abdeckung.

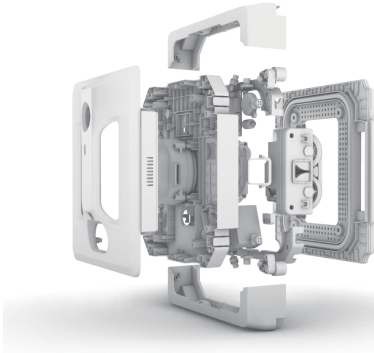

2. Ziehen Sie den Batterie-Stecker ab und entnehmen Sie die Batterie.

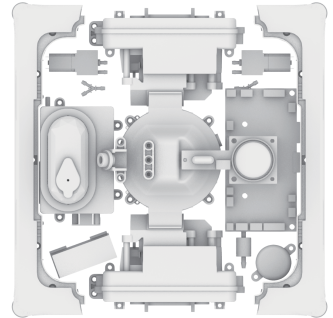

## 8. WEEE-Informationen



### Korrekte Entsorgung von Altgeräten

Das Symbol der durchgestrichenen Abfalltonne auf Rädern auf einem Elektro- oder Elektronikgerät, der Verpackung oder Gebrauchsanweisung weist darauf hin, dass das Elektro- oder Elektronikgerät nicht im normalen Haushaltsabfall entsorgt werden darf, sondern einer getrennten Sammlung zugeführt werden muss. Sie sind verpflichtet, dieses Gerät und Zubehörteile einer vom Hausmüll getrennten Erfassung zuzuführen. Altbatterien und Altakkumulatoren, die nicht vom Altgerät umschlossen sind, sowie Lampen, die zerstörungsfrei aus dem Altgerät entnommen werden können, sind vor der Abgabe an einer Erfassungsstelle zerstörungsfrei vom Altgerät zu trennen. Vertrieber von Elektro- oder Elektronikgeräten, einschließlich des Lebensmittel-, Fernabsatz- und Versandhandels, sind ab einer bestimmten Verkaufs-, Lager- bzw. Versandflächengröße gesetzlich grundsätzlich zur unentgeltlichen Rücknahme von Altgeräten verpflichtet, wenn Sie bei dem Vertrieber ein neues Gerät kaufen oder es sich um ein kleines Altgerät handelt, das bestimmte Maße nicht überschreitet. Nähere Informationen und Einzelheiten zu diesen Rücknahmemöglichkeiten und -pflichten erhalten Sie von dem jeweiligen Vertrieber. Endnutzer einschließlich privater Nutzer wenden sich an ihren öffentlich-rechtlichen Entsorgungsträger, um in Erfahrung zu bringen, wo sie das Altgerät für eine umweltfreundliche Entsorgung zurückgeben können. Gewerblichen Endnutzern stehen zusätzliche herstellerspezifische Möglichkeiten zur Rückgabe zur Verfügung, die sie direkt beim Hersteller erfragen können.

Bitte löschen Sie vor Abgabe an einer Erfassungsstelle selbstständig alle personenbezogenen Daten auf Ihrem Gerät.

# Table des matières



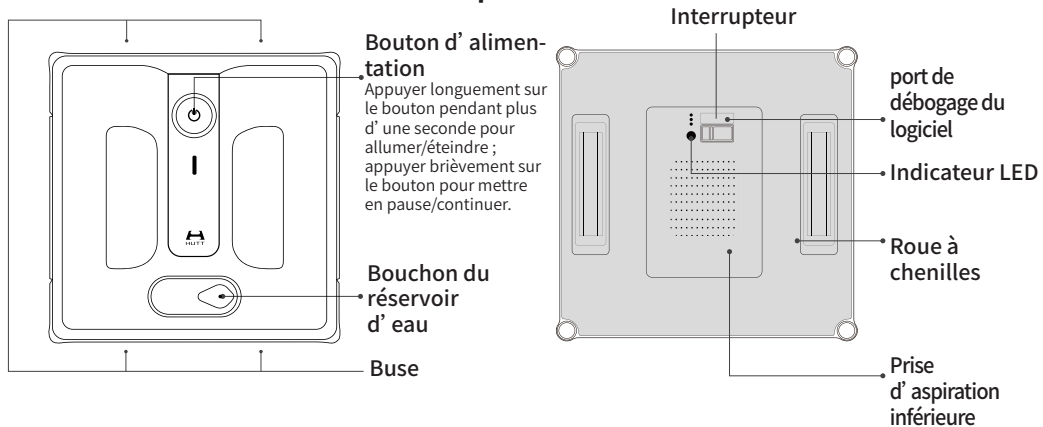

1. Aperçu du produit	70
1.1 Nom et fonction des composants	70
1.2 Liste des Pièces	70
1.3 Introduction au fonctionnement standard	71
1.4 Introduction pour l' installation	72
1.5 Entretien	73
1.6 Instructions relatives à la télécommande	74
2. Précautions de sécurité	74
3. Dépannage	75
4. Indicateurs LED et messages vocaux	76
5. Paramètres techniques	77
6. Planification de la trajectoire et pulvérisation d' eau	78
7. Instructions pour le recyclage des batteries	79
8. Information DEEE	79
9. Conformité	79

# 1. Aperçu du produit

## 1.1 Nom et fonction des composants

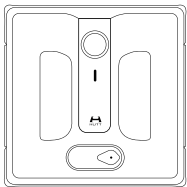
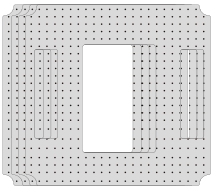
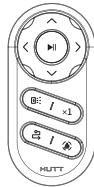

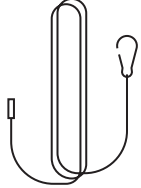
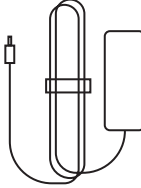
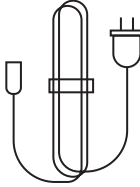
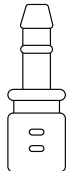
## 1.2 Liste des Pièces

		
Unité principale	Tampon de nettoyage	Télécommande
		
Bouteille d'eau	Corde de sécurité	Adaptateur d'alimentation
		
Fiche	Buses de pulvérisation	Manuel de l'utilisateur

## 1.3 Introduction au fonctionnement standard

No. de série	Méthode	Étapes de fonctionnement
01	Essuyage à sec	La machine fonctionne par défaut en mode d'essuyage humide (pulvérisation d'eau). Utilisez la télécommande pour éteindre la « pulvérisation d'eau » après avoir allumé la machine et avec un tampon de nettoyage à sec installé.
02	Essuyage humide	Mettez la machine en marche pour lancer le mode d'essuyage humide automatiquement avec un tampon de nettoyage à sec fixé. * Veuillez à utiliser le tampon de nettoyage d'origine, sinon cela affectera les performances de la machine.
03	Lavage du tampon de nettoyage	Trempez le tampon de nettoyage dans de l'eau propre et brossez la saleté de la surface, puis réutilisez-le après l'avoir séché. * Il est interdit de frotter le tampon de nettoyage à la main en cas de déformation.
04	Nettoyage des roues à chenilles	Veillez utiliser la fonction de nettoyage des roues à chenilles. Tenez la machine dans votre main et retournez-la avec la prise d'aspiration inférieure vers le haut, et appuyez longuement sur le bouton de marche/démarrage. Les roues à chenilles tourneront lentement, puis utilisez un tissu humide pour essuyer la saleté sur les roues à chenilles. * Il est interdit de nettoyer les roues à chenilles avec un chiffon de nettoyage ou une serviette sèche.
05	Élimination de l'excès d'humidité du tampon de nettoyage dans les zones avant et arrière des roues à chenilles	Utilisez une serviette en papier sèche pour absorber l'humidité de la zone du tampon de nettoyage à l'avant et à l'arrière des roues à chenilles pour vous assurer que les zones du tampon de nettoyage à l'avant et à l'arrière des deux roues à chenilles sont sèches.
06	Nettoyage de vitres sales comportant de grosses particules	Lors du nettoyage de telles vitres, il y a un risque de rayure. Il est donc recommandé de l'essuyer d'abord manuellement. Si le nettoyage manuel n'est pas possible, il est recommandé d'essuyer deux fois avec la machine. Remplacez le tampon de nettoyage en temps opportun lorsqu'il devient sale.
07	Méthode de remplissage du réservoir d'eau	Retirez le bouchon du réservoir d'eau, mettez une quantité appropriée de nettoyant pour vitres ou d'eau pure, puis resserrez le bouchon du réservoir d'eau. * Le contenu du remplissage doit être un liquide non corrosif. Par exemple : l'eau distillée, l'eau pure, le nettoyant spécial pour vitres, etc. * Il est interdit de remplir le réservoir d'eau avec un liquide corrosif.
08	Stockage de la machine	Une fois le nettoyage terminé, videz l'eau du réservoir d'eau de la machine. Remplacez le tampon de nettoyage utilisé par un tampon propre et sec, ou laissez la machine sans tampon de nettoyage. Après avoir travaillé en mode d'essuyage humide, la machine doit être placée dans un endroit sec, ventilé et frais pendant 1 à 2 jours afin de dissiper l'humidité à l'intérieur de la machine.
09	Méthode de contrôle de la pulvérisation d'eau	Le réservoir d'eau contrôle la durée et la vitesse de la pulvérisation d'eau par le biais du logiciel de pression de la pompe. L'activation et la désactivation de la pulvérisation d'eau sont contrôlées par la télécommande.



## 1.4 Introduction pour l'installation

### ① Installation du tampon de nettoyage

- (1) Collez le côté blanc du tampon de nettoyage sur la machine et maintenez-le lisse pour éviter les fuites d'air.
- (2) Exigences pour le collage du tampon de nettoyage : le tampon de nettoyage doit être placé à la bonne position de façon régulière, et évitez de couvrir les trous de détection aux quatre coins.

※ Veuillez à utiliser un tampon de nettoyage sec.

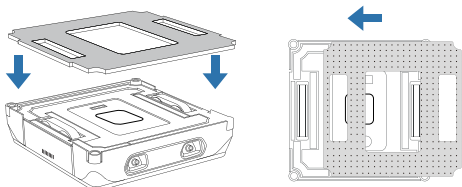

### ② Remplir le réservoir d'eau

- (1) Retirez le bouchon du réservoir d'eau, remplissez une quantité appropriée de nettoyant pour vitres ou d'eau pure dans la bouteille d'eau, versez-la dans le réservoir d'eau, puis resserez le bouchon du réservoir d'eau.

※ Le contenu du remplissage doit être un liquide non corrosif. Par exemple : l'eau distillée, l'eau pure, le nettoyant spécial pour vitres, etc. Il est interdit de remplir le réservoir d'eau avec un liquide corrosif.



### ③ Pour connecter à l'alimentation

- (1) Connectez le cordon d'alimentation de la machine à l'adaptateur.
- (2) Connectez le cordon d'alimentation de la fiche à l'adaptateur.
- (3) Insérez la fiche dans une prise de courant.

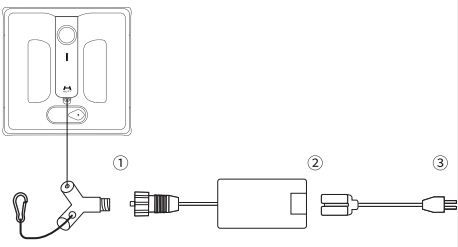

### ④ Fixation de la corde de sécurité

- (1) Vérifiez si la corde de sécurité est endommagée. Si elle est intacte et non endommagée, procédez aux étapes suivantes.
- (2) Fixez la corde de sécurité sur un objet solide, fiable et inamovible, en laissant une longueur appropriée pour que la machine puisse se déplacer.
- (3) Il est recommandé de faire un ou deux tours supplémentaires autour de l'objet pour garantir la sécurité.

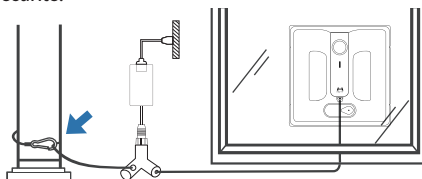

### ⑤ Nettoyage des roues

- (1) Ne posez pas la machine directement sur le sol après l'avoir utilisée. Si des particules ou des substances présentes sur le sol adhèrent au tampon de nettoyage ou aux chenilles, elles peuvent facilement rayer le verre lors de la remise en service de la machine.
- (2) Si les roues de la machine sont sales, activez la fonction de nettoyage des roues.
- (3) Retournez la machine en orientant l'entrée d'air vers le haut, allumez la machine, puis appuyez sur le bouton d'alimentation et maintenez-le enfoncé pour activer la fonction de nettoyage des roues. Lorsque les roues à chenilles tournent lentement, utilisez un mouchoir en papier mouillé pour essuyer la saleté sur les roues à chenilles.

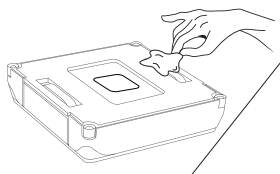

### ⑥ Démarrage de la machine

- (1) Après avoir allumé l'interrupteur du bas, appuyez sur le bouton de démarrage pendant plus de 15s pour démarrer la machine.
- (2) Une fois que la machine est solidement fixée au verre, relâchez votre main et cliquez sur le bouton d'alimentation pour démarrer la machine.

※ Si la surface vitrée est trop poussiéreuse, essuyez une zone propre de la même taille que la machine avant de la placer

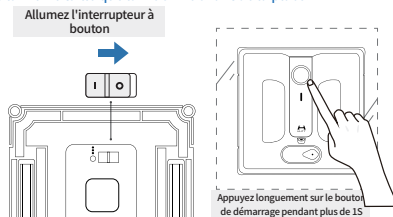

## ⑦ Retirer la machine

(1) Une fois le travail d'essuyage terminé, tenez la corde de sécurité d'une main, tenez la machine de l'autre main et appuyez sur le bouton d'alimentation. Retirez la machine une fois que le bruit de fonctionnement s'est atténué.

※ Note : Si vous n'arrivez pas à atteindre la machine après avoir terminé l'essuyage, utilisez la télécommande pour placer la machine dans une position pratique à portée de main, puis suivez les étapes ci-dessus pour la retirer.

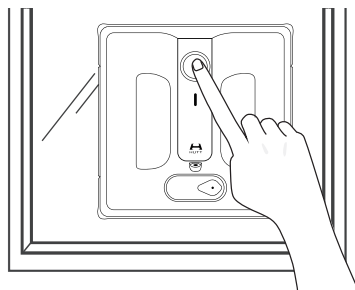

## 1.5 Entretien

Lors du nettoyage de la partie principale au bas du tampon de nettoyage, veuillez débrancher l'alimentation et éteindre la machine.

Ce produit doit être débranché après utilisation ou pendant l'entretien.

### 1.5.1 Lavage du tampon de nettoyage

Retirez le tampon de nettoyage, faites-le tremper dans de l'eau à environ 20°C pendant 2 minutes, puis brossez-le avec une brosse douce, sans le frotter ni le tordre, laissez-le sécher naturellement avant de l'utiliser.

※ N'utilisez pas directement le tampon de nettoyage humide pour éviter que la machine ne glisse pendant le travail.

※ Un bon entretien permet de prolonger la durée de vie du tampon de nettoyage. Lorsque le tampon de nettoyage est vieux et ne peut plus être fixé au Velcro, remplacez-le à temps pour une efficacité de nettoyage optimale.

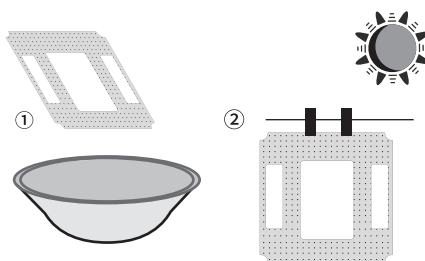

### 1.5.2 Nettoyage de la partie inférieure

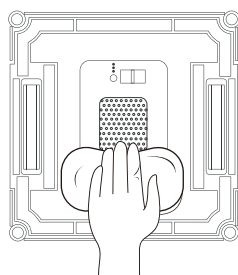



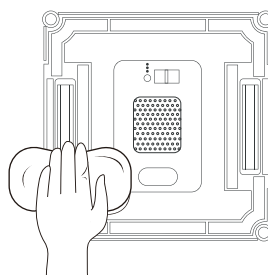



Prise d'aspiration inférieure :  
Essuyez avec un chiffon de nettoyage sec pour éviter de bloquer la prise d'aspiration, ce qui endommagerait la puissance d'aspiration du produit.

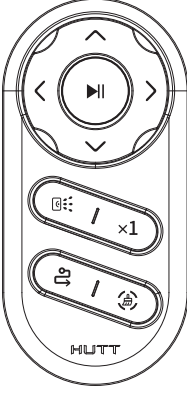

Raclette anti-poussière :  
Essuyez avec un chiffon de nettoyage sec pour préserver sa sensibilité.

## 1.6 Instructions relatives à la télécommande

※ Note : Retirez la batterie de la télécommande lorsque la machine n'est pas utilisée pendant une longue période afin d'éviter que la batterie ne vieillisse et n'endommage la télécommande.

		Déplacer vers le haut/le bas/la gauche/la droite
		Activation et désactivation de la pulvérisation d'eau (Activation par défaut)
		Interrupteur d'essuyage Z/N
		Démarrer/Pause/Continuer
		Redémarrage de l'essuyage
		Essuyage à point fixe

## 2. Précautions de sécurité

No. de série	Classification	Contenu
01	Précautions environnementales	1. Ne l'utilisez pas par temps de pluie ou lorsque le verre est humide ou brumeux.
		2. Utilisez uniquement pour nettoyer l'environnement domestique entre 0 et 40 degrés Celsius. À 0 degré Celsius, il est recommandé d'utiliser du nettoyeur pour vitres antigel.
		3. Si un fonctionnement externe à haute altitude est nécessaire, des avertissements de sécurité au sol doivent être mis en place afin d'éviter toute blessure personnelle accidentelle.
02	Précautions pour la surface nettoyée	1. Ne l'utilisez pas sur du verre fissuré ou endommagé. Veuillez l'utiliser dans un environnement où la largeur du cadre de la fenêtre est d'au moins 6 mm.
		2. Assurez-vous que la taille de la fenêtre est supérieure à 40*60cm (hauteur), et vérifiez si la fenêtre a un cadre ultra étroit, un cadre biseauté, un cadre ultra fin, un verre biseauté, pas de cadre, colle à verre inégale, des bosses, des fuites, des brèches, etc. ※ Dans les conditions susmentionnées, il est déconseillé d'utiliser le produit, ou il doit être utilisé sous étroite surveillance en cas de chute.
		3. N'utilisez pas ce produit sur des vitres présentant des marques cassées, du papier publicitaire ou des bosses, afin d'éviter tout risque de bris de verre ou de chute.
		4. Il est interdit d'utiliser ce produit pour nettoyer une surface présentant des brèches afin d'éviter tout risque de chute dû à une aspiration insuffisante du produit.
03	Précautions de stockage	1. Ce produit n'est pas résistant à l'eau. Les liquides ou les vapeurs ne doivent pas être dirigés vers l'appareil contenant les composants électriques.
		2. Gardez la machine et les accessoires hors de portée des enfants.
		3. Ne placez pas ce produit sous le soleil à l'extérieur, ou dans des endroits à température élevée, à humidité ou dans de l'eau.
		4. Ne placez pas ce produit avec des matériaux inflammables, tels que de l'huile, du gaz ou des peintures inflammables.

No. de série	Classification	Contenu
04	Précautions de fonctionnement	1. Veuillez vérifier que la corde de sécurité n'est pas endommagée et fixez-la à un point inamovible.
		2. Utilisez un tampon de nettoyage à sec. Ne laissez pas les enfants utiliser la machine.
		3. Veuillez l'utiliser sur des surfaces verticales, soyez prudent lorsque vous l'utilisez sur des surfaces obliques sous surveillance. Si nécessaire, utilisez la télécommande pour contrôler la machine.
		4. Assurez-vous d'éteindre la machine avant de nettoyer sa surface afin d'éviter tout danger pendant le fonctionnement de la machine.
		5. Ne laissez pas vos doigts ou toute autre partie du corps s'approcher des pièces rotatives ou des ouvertures de la machine lorsqu'elle est en marche. La fiche d'alimentation doit être débranchée après utilisation et pendant l'entretien.
		6. Veuillez utiliser ce produit conformément au manuel de l'utilisateur. Si le problème ne peut être résolu, veuillez contacter notre service clientèle. N'essayez pas de le réparer vous-même afin d'éviter tout danger.
05	Précautions concernant la batterie et la charge	1. Veillez à ce que la batterie soit complètement chargée avant de l'utiliser.
		2. N'utilisez pas de chargeurs tiers et ne démontez pas ou ne modifiez pas vous-même la machine principale, la batterie ou le chargeur.
		3. Ne continuez pas à utiliser le chargeur s'il est endommagé ou cassé, veuillez contacter notre service clientèle. Gardez le chargeur à l'écart des sources de chaleur.
		4. Il est recommandé de transporter la machine dans son emballage d'origine et de l'éteindre.
		5. Si le produit n'est pas utilisé pendant une longue période, veuillez le charger complètement, éteindre la machine et la placer dans un endroit frais et sec. Chargez-la au moins une fois toutes les deux semaines pour éviter une défaillance de la batterie due à une décharge excessive.
		6. Avant de mettre le produit au rebut, la batterie doit être retirée et mise au rebut conformément aux lois et réglementations locales et aux dispositions de protection de l'environnement.
		7. Si vous devez mettre ce produit au rebut, coupez l'alimentation, puis retirez la batterie du produit.
		8. Veuillez mettre au rebut la batterie usée conformément aux lois et réglementations locales et aux dispositions de protection de l'environnement.

### 3. Dépannage

No. de série	Description du problème	Solutions
01	La machine glisse vers le bas pendant le fonctionnement.	Mouvement anormal causé par une humidité excessive dans le tampon de nettoyage: Utilisez des serviettes en papier pour absorber l'humidité du tampon de nettoyage à plusieurs reprises. Remplacez le tampon de nettoyage par un tampon sec et propre. Essuyez l'eau sur les roues à chenilles et les zones du tampon à l'avant et à l'arrière des roues à chenilles. Aidez la machine à reprendre son fonctionnement normal.
02	La machine s'accroche au bord	La machine détecte la résistance, ce qui est un phénomène normal, veuillez attendre patiemment.

No. de série	Description du problème	Solutions
03	Raisons possibles pourquoi la machine ne se déplace pas facilement	Remplacez par un nouveau tampon de nettoyage.
		Vérifiez s' il y a une substance collante sur la vitre.
04	Lors du retrait de la machine, les mains ne peuvent pas atteindre la machine et il n' y a pas de télécommande.	Attachez la corde de sécurité à la vitre et tirez lentement la machine jusqu' à ce qu' elle puisse être atteinte à la main, puis retirez la machine.
05	La machine ne s' arrête pas automatiquement après avoir essuyé la fenêtre entière.	Veillez retirer la machine directement.
06	Panne de courant accidentelle	La batterie à l' intérieur de la machine peut lui permettre de s' attacher à la fenêtre pendant au moins 20 minutes, ce qui déclenche l' alarme.
		Veillez retirer la machine ou rétablir l' alimentation électrique dès que possible.

## 4. Indicateurs LED et messages vocaux

Indicateurs LED	Messages vocaux	Solutions
L' indicateur est allumé en ROUGE	Veillez connecter l' adaptateur	Vérifiez si la prise et chaque interface de l' adaptateur sont normales. Chargez pendant 20 minutes avant de l' allumer.
	Basse pression	Vérifiez si le tampon de nettoyage est installé correctement. Le tampon de nettoyage doit être plat, le côté collant tourné vers la machine, et non inversé. Vérifiez si la vitre est lisse. La surface sur laquelle est placée la machine doit être plane et ne présenter aucune protubérance. Vérifiez si l' orifice d' aspiration de l' air est obstrué. Vérifiez si la vitre est en forme d' arc. Le fait d' essuyer la vitre en forme d' arc entraîne une fuite d' air.
L' indicateur est allumé en ROUGE	Aucun	Si la machine fonctionne normalement, elle a été réglée automatiquement. Si cela se produit fréquemment, retirez le tampon de nettoyage et recollez-le ou remplacez le tampon de nettoyage.
L' indicateur est allumé en ROUGE	Aucun	Vérifiez si la fiche d' alimentation est desserrée ou endommagée, ce qui peut entraîner une panne de courant ou un mauvais contact.
L' indicateur est allumé en ROUGE	Les roues s' arrêtent de tourner	Vérifiez si la roue à chenilles est bloquée ou contactez notre service clientèle.
	rotor bloqué	

Indicateurs LED	Messages vocaux	Solutions
L'indicateur est allumé en ROUGE	Erreur de ventilateur, veuillez reconnecter l'alimentation électrique et redémarrer la machine.	Débranchez l'adaptateur et redémarrez la machine, si elle ne fonctionne toujours pas normalement, veuillez contacter notre service clientèle.
	Erreur de gyroscope, veuillez reconnecter l'alimentation électrique et redémarrer la machine.	
	Erreur de baromètre, Veuillez reconnecter l'alimentation électrique et redémarrer la machine.	
	Erreur de module sans fil, veuillez reconnecter l'alimentation électrique et redémarrer la machine.	
	Erreur de module de détection, veuillez redémarrer la machine.	Vérifiez si les détecteurs situés aux quatre coins inférieurs sont sales. Vérifiez si le tampon de nettoyage est installé correctement et s'il ne bloque pas les quatre coins de la machine. Débranchez l'adaptateur et redémarrez la machine, si elle ne fonctionne toujours pas normalement, veuillez contacter notre service clientèle.

## 5. Paramètres techniques

Elément	Paramètres	Elément	Paramètres
Modèle	<b>A1</b>	Capacité de la batterie de secours	650mAh
Tension nominale	24V ===	Durée d'adsorption de secours	20 Minutes
Puissance nominale	90W	Plage d'aspiration à fréquence variable	<b>2000~3300pa</b>
Dimensions de la machine	<b>262*262*83mm</b>	Capacité du réservoir d'eau	150ml
Courant de charge	300mA		

## 6. Planification de la trajectoire et pulvérisation d' eau

Le robot nettoie en suivant deux trajectoires de nettoyage : en forme de « Z » et en forme de « N ». Une fois le nettoyage terminé, la machine revient automatiquement au point de départ.

Pour les vitres à cadre étroit, il est recommandé d' essuyer avec la trajectoire en forme de « N ».

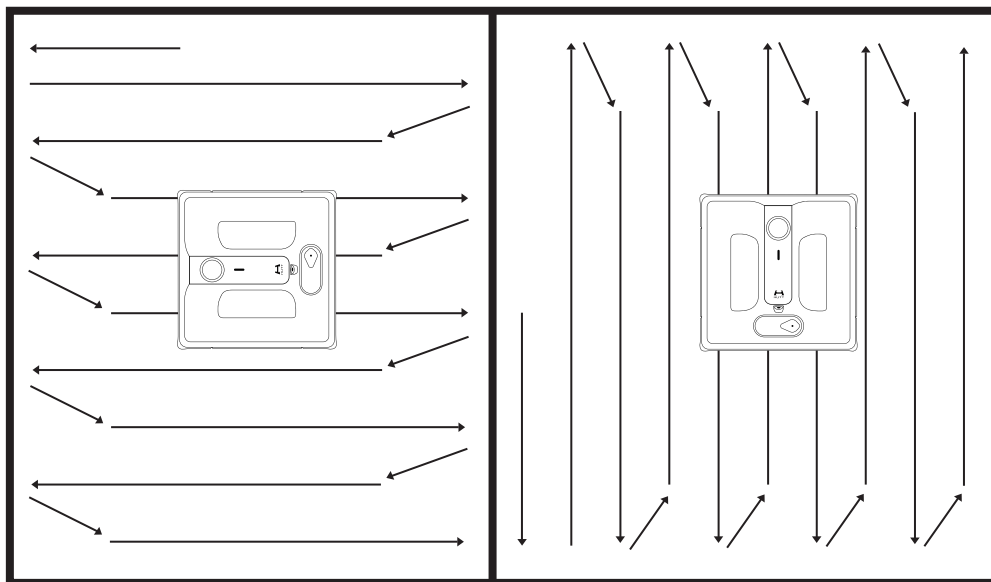

Après s' être déplacé vers le haut, le robot essuie horizontalement en suivant une trajectoire en forme de « Z ».

Après s' être déplacé vers le haut, le robot essuie verticalement en suivant une trajectoire en forme de « N ».

### Instructions:

- ① La machine est mise en marche avec la trajectoire d' essuyage en forme de « Z » et avec la pulvérisation d' eau par défaut. Pour choisir la trajectoire d' essuyage en forme de « N », veuillez utiliser la télécommande pour changer le mode de nettoyage.
- ② Pour choisir le mode d' essuyage à sec, appuyez sur le bouton « pulvérisation d' eau » de la télécommande pour désactiver la fonction de pulvérisation d' eau.
- ③ En mode d' essuyage humide, la machine ajuste dynamiquement l' angle et la fréquence de pulvérisation en fonction de la taille du verre, et ne pulvérise pas d' eau lorsqu' elle atteint les bords et les coins.
- ④ Lorsque vous commandez manuellement le robot à l' aide de la télécommande, la machine ne pulvérise pas d' eau lorsqu' elle se déplace vers le haut/le bas/la gauche/la droite.

### Remarque:

① Si la machine rencontre un cadre anormal, elle provoquera des erreurs de données lors de la détection de la distance entre les bords, ce qui entraînera une légère erreur de position lorsque le robot reviendra au point de départ, ce qui n' affectera pas l' utilisation normale.

- ② Après avoir nettoyé le chiffon, gardez-le à plat pendant le séchage.
- ③ Il n'est pas nécessaire de mouiller le chiffon, il suffit de choisir le mode humide.

## 7. Instructions pour le recyclage des batteries

1. Retirez tous les vis du bas, et ouvrez le couvercle supérieur.

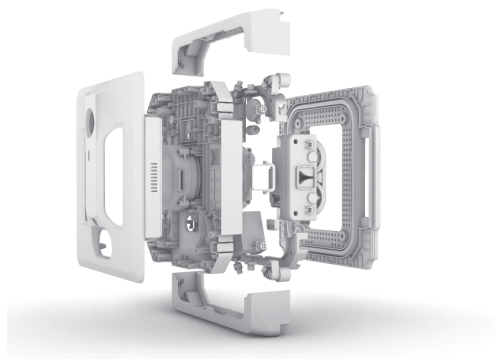

2. Débranchez la prise de la batterie et retirez la batterie.

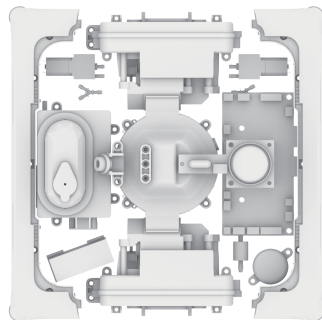

## 8. Information DEEE



Tous les produits portant ce symbole sont des déchets d'équipements électriques et électroniques (DEEE selon la directive 2012/19/EU) qui ne doivent pas être mélangés aux déchets ménagers non triés. Vous devez plutôt protéger la santé humaine et l'environnement en remettant vos déchets d'équipements à un point de collecte désigné pour le recyclage des déchets d'équipements électriques et électroniques, nommé par le gouvernement ou les autorités locales. Une élimination et un recyclage corrects permettront d'éviter les conséquences négatives potentielles sur l'environnement et la santé humaine. Veuillez contacter l'installateur ou les autorités locales pour plus d'informations sur l'emplacement ainsi que les termes et conditions de ces points de collecte.

## 9. Conformité

Nous soussignés, Beijing Hutt Wisdom Technology Co., Ltd, déclarons par la présente que cet appareil correspond aux exigences de base et aux réglementations pertinentes décrites dans les directives 2014/53/EU, 2011/65/EU.

La déclaration de conformité CE pour ce produit peut être trouvée sur le lien suivant : <https://us.huttwisdom.com/certificate>



# Sommario

---

<b>1. Descrizione del prodotto</b>	81
1.1 Componenti e funzioni	81
1.2 Accessori a corredo	81
1.3 Funzione standard	82
1.4 Installazione	83
1.5 Manutenzione	84
1.6 Telecomando	85
<b>2. Precauzione di sicurezza</b>	85
<b>3. Soluzione dei problemi</b>	86
<b>4. Spie LED e messaggi vocali</b>	87
<b>5. Parametri tecnici</b>	88
<b>6. Pianificazione dei percorsi e spruzzo d'acqua</b>	89
<b>7. Rimozione della batteria</b>	90
<b>8. Informativa RAEE</b>	90
<b>9. Conformità</b>	90

# 1. Descrizione del prodotto

## 1.1 Componenti e funzioni

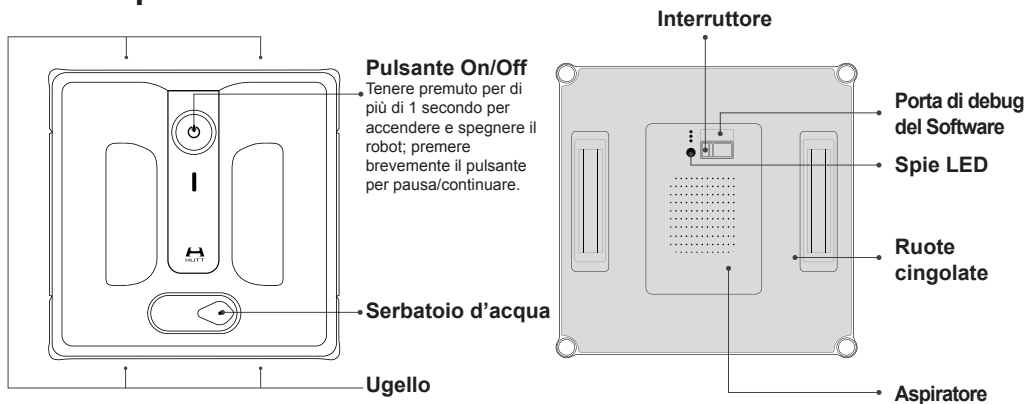

## 1.2 Accessori a corredo

<b>Robot</b>	<b>Panni per la pulizia</b>	<b>Telecomando</b>
<b>Bottiglietta d'acqua</b>	<b>Fune di sicurezza</b>	<b>Adattatore</b>
<b>Spina di alimentazione</b>	<b>iniettore</b>	<b>Manuale d'uso</b>

## 1.3 Funzione standard

No.	Funzione	Descrizione
01	Pulizia a secco	Il robot è preimpostato in modalità di pulizia a umido (spruzzo d'acqua attivato), quindi si può utilizzare il telecomando per disattivare "Spruzzo d'acqua" dopo aver acceso il robot e montato un panno per la pulizia.
02	Pulizia a umido	Con un panno per la pulizia montato, accendere il robot che inizia quindi a lavare automaticamente in modalità di pulizia a umido. ※ Assicurare di usare solo il panno per la pulizia originale per non compromettere la performance della macchina.
03	Lavaggio del panno	Lavare il panno in acqua pulita per rimuovere lo sporco dalla superficie e per riutilizzarlo dopo aver asciugato. ※ È vietato torcere il panno a mano per evitare la deformazione.
04	Pulizia delle ruote cingolate	Si può usare la funzione di pulizia delle ruote cingolate. Quindi, con il robot in mano, capovolgerlo con l'ingresso di aspirazione sul fondo verso l'alto, tenere premuto il pulsante On/Off. Con le ruote cingolate che girano lentamente, usare un fazzoletto di carta umido per rimuovere lo sporco sulle ruote. ※ È vietato pulire le ruote cingolate con un panno o un asciugamano asciutto.
05	Rimozione dell'umidità del panno sulla parte anteriore e posteriore delle ruote cingolate	Usare un fazzoletto di carta asciutto per assorbire l'umidità presente sulla parte anteriore e posteriore delle ruote cingolate, assicurando che le due zone siano mantenute asciutte.
06	Pulizia del vetro sporco che ha polveri grossolane	C'è rischio di graffiare il vetro durante la pulizia delle finestre. Quindi, si consiglia di lavare prima a mano. Se non è possibile, si consiglia di pulire due volte con la macchina e sostituire il panno immediatamente quando diventa sporco.
07	Riempimento del serbatoio d'acqua	Aprire il tappo, riempire il serbatoio con un'adeguata quantità di detergente per vetri o acqua pura e poi chiudere bene il tappo. ※ Il liquido non deve essere corrosivo, bisogna riempire per esempio con acqua distillata, acqua pura o detergente per vetri ecc. ※ È vietato riempire il serbatoio con liquido corrosivo.
08	Conservazione del robot	Dopo la pulizia, svuotare l'acqua dal serbatoio. Sostituire il panno con uno pulito e asciutto o conservare la macchina senza il panno montato. Dopo la pulizia a umido, la macchina deve essere conservata in un luogo asciutto, ventilato e fresco per 1-2 giorni per rimuovere l'umidità all'interno della macchina.
09	Spruzzi d'acqua sotto controllo	Il serbatoio d'acqua controlla il tempo e la velocità di spruzzo d'acqua mediante il software per la pressione della pompa. Con il telecomando, si può scegliere On/Off di spruzzo.

## 1.4 Installazione

### ① Montare il panno per la pulizia

(1) Inserire il lato di color bianco del panno nella macchina, facendolo mantenere disteso e uniforme per evitare perdite d'aria.

(2) Posizione corretta del panno: il panno per la pulizia deve essere posizionato correttamente, senza coprire i fori di rilevamento ai quattro angoli.

※ Assicurare che sia montato un panno asciutto, altrimenti, c'è il rischio di caduta della macchina.

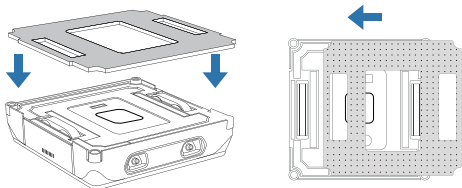

### ② Riempire il serbatoio d'acqua

(1) Aprire il tappo, quindi riempire il serbatoio con un'adeguata quantità di detergente per vetri o acqua pura e poi chiudere bene il tappo.

※ Il liquido non deve essere corrosivo, bisogna riempire per esempio con acqua distillata, acqua pura o detergente per vetri ecc. È vietato riempire il serbatoio con liquido corrosivo.

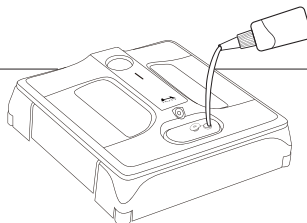

### ③ Collegare il cavo di alimentazione

(1) Collegare il cavo di alimentazione all'adattatore.

(2) Collegare il cavo della spina all'adattatore.

(3) Inserire la spina in una presa elettrica.

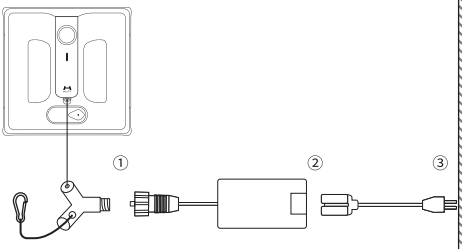

### ④ Ancorare la fune di sicurezza

(1) Verificare che la fune di sicurezza non sia danneggiata. Se risulta integra e non danneggiata, procedere a.

(2) Fissare la fune di sicurezza ad un oggetto solido, affidabile e immobile, lasciando una lunghezza adeguata al movimento della macchina.

(3) Si consiglia di avvolgere 1-2 giri in più per sicurezza.

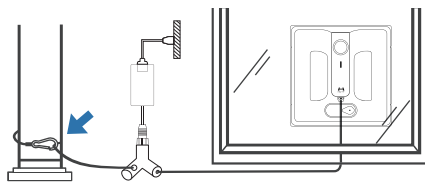

### ⑤ Pulire le ruote

① Non lasciare il robot direttamente sul pavimento dopo l'uso. Con polveri o sostanze sul pavimento adese sul panno o sulle ruote, è possibile graffiare il vetro all'uso di nuovo della macchina.

② Se le ruote sono sporche, si può attivare il ciclo di pulizia delle ruote.

③ Per avviare il ciclo di pulizia, capovolgere il robot con l'aspirazione d'aria verso l'alto e tenere premuto il pulsante On/Off. Quando le ruote cingolate girano lentamente, usare un fazzoletto di carta umido per rimuovere lo sporco sulle ruote.

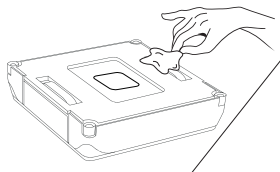

### ⑥ Avviare il robot

(1) Dopo aver agito sull'interruttore sul fondo del robot, premere il pulsante On/Off per più di 1 secondo per accendere la macchina.

(2) Una volta che il robot sia saldamente appoggiato al vetro, lasciarlo libero e fare un clic sul pulsante On/Off per avviare la macchina.

※ Se c'è troppa polvere sul vetro, pulire una area che sia grande di misura come il robot prima di appoggiarlo sul vetro.

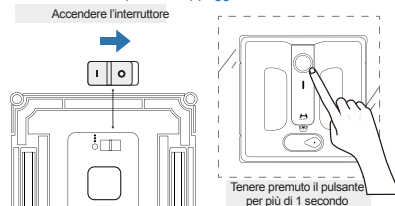

## ⑦ Rimuovere il robot

(1) Al termine di pulizia, tenere la fune di sicurezza con una mano e la maniglia del robot con l'altra mano, quindi tenere premuto il pulsante On/Off. Rimuovere il robot quando il rumore della macchina sia diminuito.

※ **Attenzione:** se il robot non sia raggiungibile con le tue mani al termine di pulizia, si può usare il telecomando per farlo avvicinare ad una posizione maneggevole, quindi seguire la precedente procedura per rimuoverlo.

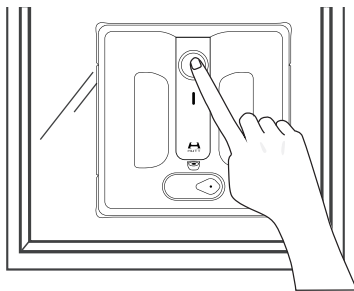

## 1.5 Manutenzione

Per pulire il pannello del panno per la pulizia, spegnere la macchina e disconnettere l'alimentazione.

Il prodotto deve essere scollegato dall'alimentazione dopo l'uso o durante la manutenzione.

### 1.5.1 Lavaggio del panno

Rimuovere il panno per la pulizia e immergerlo nell'acqua di temperatura intorno a 20 °C per 2 minuti, quindi lavarlo con uno spazzolino morbido, senza strofinare o torcerlo. Lasciarlo asciugare naturalmente prima dell'uso.

※ Non usare il panno umido per evitare che il robot scivoli durante la pulizia.

※ Una manutenzione di buona pratica può aiutare a prolungare la vita utile del panno. Quando il panno è deteriorato per usura e non si attacca strettamente al velcro, si deve sostituirlo tempestivamente per ottenere il migliore risultato di pulizia.

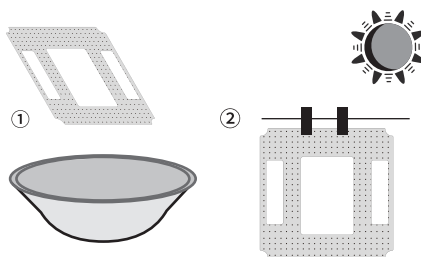

### 1.5.2 Pulizia dei componenti sul fondo

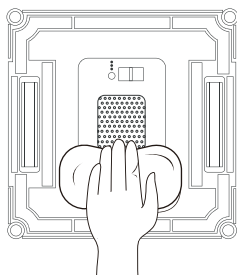



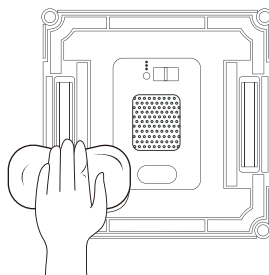



**Ingresso dell'aspirazione sul fondo:**  
Pulire con un panno asciutto per evitare il blocco dell'ingresso e il danno all'efficienza di aspirazione.

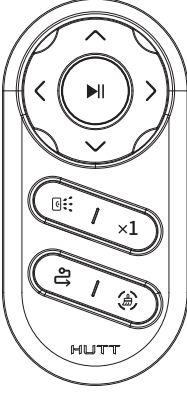

**Raschietti per polvere:**  
Pulire con un panno asciutto per mantenere la sua sensibilità.

## 1.6 Telecomando

※ **Attenzione:** estrarre la batteria dal telecomando quando il robot non sarà utilizzato per un lungo periodo, al fine di evitare il deterioramento della batteria e il danno al telecomando.

		Su/Giù/Sinistra/Destra
		Spruzzo d'acqua On/Off (On preimpostato)
		Lavaggio in modalità Z o N
		Avvio/Pausa/Continua
		Ricomincia la pulizia
		Pulizia a posizione fissa

## 2. Precauzione di sicurezza

No.	Classificazione	Descrizione
01	Ambiente	1. Non usare il robot in condizione di pioggia o quando il vetro è bagnato o umido.
		2. Usare il prodotto solo con temperature ambientali comprese tra 0°C e 40°C. Quando la temperatura è di 0°C, si consiglia di utilizzare il liquido lavavetro antigelo.
		3. Se è necessario operarlo esternamente ad alta quota, si devono predisporre segnaletiche di sicurezza per terra, al fine di evitare il danno accidentale alle persone.
02	Pulizia di superficie	1. Non usare il robot su vetro rotto o danneggiato. Usare il robot in condizione che il telaio della finestra abbia una larghezza minima di 6 mm.
		2. Assicurare che le misure delle finestre siano superiori a 40*60cm (altezza), e verificare che non siano in condizioni anomali, ovvero finestre con telaio ultra-stretto, diagonale o ultrasottile, prive di telaio, vetri inclinati, colla irregolare o sporgente, con perdite o fessure. ※ Nelle condizioni di cui sopra, si consiglia di usare il prodotto o si deve operare sotto la sorveglianza perché esiste il pericolo di caduta.
		3. Non usare il prodotto su vetri con segni di rottura, carta pubblicitaria o puntini sorgenti per evitare qualsiasi rischio di rottura del vetro o caduta del robot.
		4. È vietato usare il prodotto sulla superficie aventi spaccature per evitare la caduta del robot causato da una scarsa aspirazione.
03	Conservazione	1. Il prodotto non è resistente all'acqua. Il dispositivo che contiene i componenti elettronici non può essere esposto direttamente al liquido o vapore.
		2. Tenere la macchia e gli accessori fuori dalla portata dei bambini.
		3. Non lasciare il prodotto all'esterno direttamente sotto il sole, o in luoghi con alta temperatura, umidità o acqua.
		4. Non conservare il prodotto vicino a oggetti infiammabili, ovvero olio, gas o vernice infiammabile.

No.	Classificazione	Descrizione
04	Operazione	1. Verificare che la fune di sicurezza non sia danneggiata e fissarla su un oggetto non muovibile.
		2. Usare un panno per la pulizia asciutto. Non consentire l'uso del prodotto da parte dei bambini.
		3. Usare il robot su superfici verticali; prestare attenzione quando viene usato su superfici inclinate e solo sotto la sorveglianza. Se necessario, usare il telecomando per operare la macchina.
		4. Per evitare qualsiasi rischio durante l'operazione della macchina, assicurare che il robot sia spento prima di pulire le sue superfici.
		5. Quando la macchina è accesa, non avvicinarsi con le dita o con il corpo alle parti rotanti o alle aperture del robot. La spina di alimentazione deve essere staccata dopo l'uso e durante la manutenzione.
		6. Usare questo prodotto in conformità al manuale d'uso. Se il guasto non può essere risolto, contattare il nostro servizio clienti e non ripararlo da soli per evitare ogni pericolo.
05	Batteria e ricarica	1. Assicurare che la batteria sia pienamente carica prima dell'uso.
		2. Non utilizzare il caricabatteria di terzi né smontare o modificare il robot, la batteria o il caricabatteria.
		3. Smettere di utilizzare il caricabatteria quando è danneggiato o rotto e contattare il nostro servizio clienti. Tenere il caricabatteria lontano da fonti di calore.
		4. Si consiglia di utilizzare l'imballaggio originale per trasportare il robot che deve essere tenuto spento.
		5. In caso di inutilizzo per un lungo periodo, caricare pienamente la batteria, spegnere il robot e conservarlo in un luogo fresco e asciutto. Ricaricare il prodotto almeno una volta a due settimane per evitare il deterioramento della batteria a causa di sovra-scarico.
		6. Prima di smaltire il prodotto, si deve rimuovere e smaltire la batteria in conformità alle leggi e regolamenti ambientali.
		7. In caso di smaltimento del prodotto, scollegare l'alimentazione, quindi estrarre la batteria dal prodotto.
		8. Smaltire la batteria in conformità alle leggi e regolamenti ambientali locali.

### 3. Soluzione dei problemi

No.	Problema	Soluzione
01	Il robot scivola durante il movimento	Il movimento anomalo è causato dall'eccessiva umidità sul panno per la pulizia. Asciugarlo utilizzando più volte fazzoletti di carta. Sostituire il panno per la pulizia con uno asciutto e pulito. Asciugare il liquido presente sulle ruote cingolate e sul panno nell'area anteriore e posteriore delle ruote. Aiutare la macchina a riprendere la normalità del movimento.
02	Il robot si ferma al bordo	Il robot sta verificando la resistenza, quindi è normale. Attendere con un po' di pazienza.

No.	Problema	Soluzione
03	Il robot non si muove regolarmente	Sostituire il panno per la pulizia con uno nuovo.
		Verificare se ci sia qualcosa adesiva sul vetro.
04	Non è raggiungibile con le mani per rimuovere il robot e non c'è telecomando	Tirare lentamente la fune di sicurezza lungo il vetro per far avvicinare il robot raggiungibile con le mani e rimuoverlo.
05	Il robot non si ferma automaticamente dopo la pulizia dell'intera finestra	Rimuovere direttamente la macchina.
06	Interruzione accidentale di corrente	La batteria all'interno permette alla macchina di appoggiarsi alla finestra per almeno 20 minuti e di seguito scatta l'allarme.
		Rimuovere la macchina il prima possibile o riattaccare la corrente.

## 4. Spie LED e messaggi vocali

LED	Messaggi vocali	Soluzione
LED rosso stabile	Collegare l'adattatore	Controllare che la presa e i connettori dell'adattatore siano in condizioni normali. Caricare la batteria per 20 minuti prima accendere la macchina.
	Bassa pressione	Controllare che il panno per la pulizia sia montato correttamente. Il panno deve essere disteso con lato adesivo attaccato alla macchina e non capovolto. Controllare che il vetro non abbia zone sporgenti. La superficie del vetro dove appoggiare il robot deve essere regolare e piana, senza sporgenze. Controllare che l'ingresso di aspirazione d'aria non sia ostruito. Controllare che il vetro non sia curvo, altrimenti potrebbe causare perdite d'aria.
LED rosso stabile	Nessuno	In caso di funzionamento regolare, il robot è stato già messo a posto automaticamente. Se si verifica costantemente il caso, rimuovere il panno per la pulizia e riattaccarlo nuovamente o sostituire il panno con uno nuovo.
LED rosso stabile	Nessuno	Controllare che la spina di alimentazione non sia mossa o danneggiata, altrimenti potrebbe causare l'interruzione di corrente o il cattivo contatto.
LED rosso stabile	Le ruote non girano	Controllare che le ruote cingolate non sia bloccate, o contattare il nostro servizio clienti.
	Le ruote sono bloccate	



LED	Messaggi vocali	Soluzione
LED rosso stabile	Errore ventilatore. Ricollegare l'alimentazione e riavviare la macchina.	Scollegare l'adattatore, ricollegarlo e riavviare la macchina. In caso di anomalia costante, contattare il nostro servizio clienti.
	Errore giroscopio. Ricollegare l'alimentazione e riavviare la macchina.	
	Errore barometro. Ricollegare l'alimentazione e riavviare la macchina.	
	Errore modulo wireless. Ricollegare l'alimentazione e riavviare la macchina.	
	Errore modulo rilevamento. Riavviare la macchina.	Controllare che i rivelatori ai quattro angoli sul fondo del robot non siano sporcati. Controllare che il panno per la pulizia sia montato correttamente e non abbia bloccato i quattro angoli della macchina. Scollegare l'adattatore, ricollegarlo e riavviare la macchina. In caso di anomalia costante, contattare il nostro servizio clienti.

## 5. Parametri tecnici

Oggetto	Parametro	Oggetto	Parametro
Modello	A1	Capacità di riserva della batteria	650mAh
Tensione nominale	24V ===	Tempo di riserva da interruzione di corrente	20 Minuti
Potenza nominale	90W	Soglia di aspirazione a frequenza variabile	2000~3300pa
Dimensioni del robot	262*262*83mm	Serbatoio d'acqua	150ml
Corrente di carica batteria	300mA		

## 6. Pianificazione dei percorsi e spruzzo d'acqua

Il robot lavavetri è programmato con due percorsi di pulizia a forma Z o N. Una volta terminata la pulizia, la macchina torna automaticamente al punto di partenza.

Per vetri con cornice stretta, si consiglia di pulire in modalità di percorso a forma N.

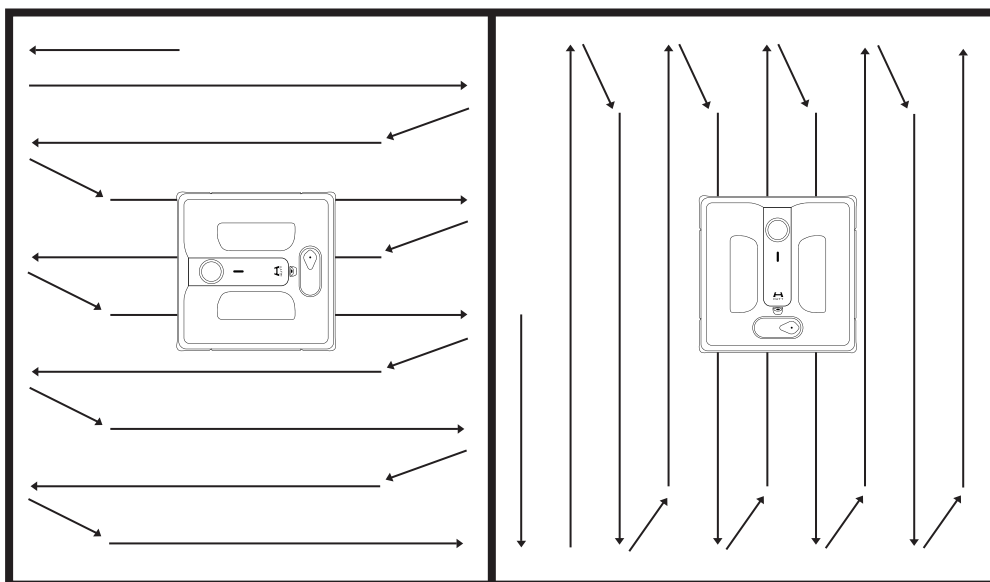

Il robot si sposta all'alto e inizia a pulire il vetro orizzontalmente, seguendo il percorso a forma Z.

Il robot si sposta all'alto e inizia a pulire il vetro verticalmente, seguendo il percorso a forma N.

### Istruzioni:

- ① La macchina è accesa con la modalità preimpostata di percorso a forma Z e di spruzzo d'acqua. Si può cambiare la modalità di pulizia sul telecomando, scegliendo il percorso a forma N.
- ② Per la modalità di pulizia a secco, premere il pulsante "Spruzzo d'acqua" sul telecomando per disattivare questa funzione.
- ③ In modalità di pulizia a umido, la macchina si adegua in modo dinamico agli angoli e alle frequenze di spruzzatura in base alle dimensioni di vetro e non spruzza l'acqua quando raggiunge i bordi e gli angoli.
- ④ Con l'azionamento manuale sul telecomando, la macchina non spruzza l'acqua quando si sposta verso alto/basso/sinistra/destra.

### Attenzione:

- ① Quando la macchina rileva i bordi della finestra e incontra un telaio irregolare, potrebbe registrare dati errati, con conseguente piccola tolleranza di posizione quando ritorna al punto di partenza. Tuttavia, ciò non compromette in ogni caso l'uso normale del prodotto.

- ② Dopo il lavaggio del panno, tenerlo disteso e piano durante l'asciugatura.
- ③ Non è necessario bagnare il panno, basta impostare la macchina in modalità di pulizia a umido.

## 7. Rimozione della batteria

1. Rimuovere tutte le viti sul fondo del robot e aprire la copertura superiore.

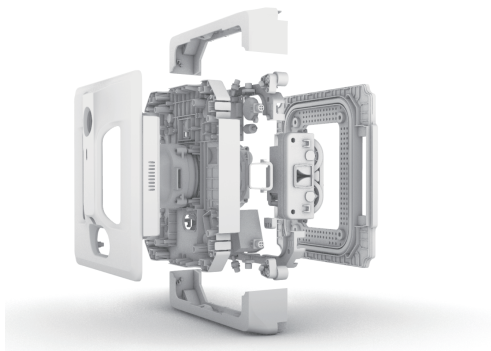

2. Disconnettere ed estrarre la batteria.

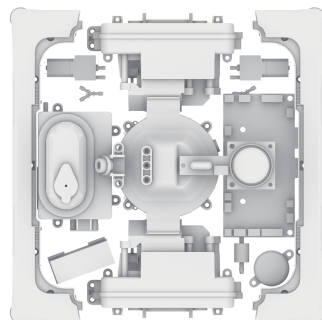

## 8. Informativa RAEE



Tutti i prodotti recanti questo simbolo sono rifiuti di apparecchiature elettriche ed elettroniche (RAEE, come previsto dalla direttiva 2012/19/UE) che non possono essere smaltiti come rifiuti domestici indifferenziati. Per proteggere la salute umana e l'ambiente, dovresti consegnare il dispositivo a un centro di raccolta designato dal governo centrale o dalle autorità locali per il riciclaggio dei rifiuti di apparecchiature elettriche ed elettroniche. Il corretto smaltimento e riciclaggio è necessario e utile per prevenire potenziali conseguenze negative per l'ambiente e la salute umana. Si prega di contattare l'installatore o le autorità locali per ulteriori informazioni sull'ubicazione, nonché sui termini e condizioni di tali centri di raccolta.

## 9. Conformità

La sottoscritta Beijing Hutt Wisdom Technology Co., Ltd. dichiara con la presente che questo dispositivo è conforme ai requisiti e ai regolamenti prescritti nelle linee guida delle Direttive 2014/53/UE e 2011/65/UE.

La dichiarazione di conformità CE è reperibile al seguente link:

<https://us.huttwisdom.com/certificate>



Pursue the ultimate window  
cleaning experience

Manufacturer: Beijing Hutt Wisdom Technology Co., Ltd.

Address: 432#, Fourth floor, Building 12, 8# of Xijiekouwai  
Street, Xicheng District, Beijing city, China

Website: [www.huttwisdom.com](http://www.huttwisdom.com)

Email: [biz@huttwisdom.com](mailto:biz@huttwisdom.com)

Customer Service Hotline: +86 400-160-8988