

# Hisense

life reimagined

## **MANUEL D'UTILISATION**

Avant d'utiliser cet appareil, veuillez lire attentivement ce manuel et le conserver pour toute référence ultérieure.

### **Lave-vaisselle**

**HS663A90WUK**

**HS663A90XUK**

**HS663A90BXUK**

**Français**

# Table des matières

<b>Votre lave-vaisselle</b> .....	<b>4</b>
<b>Consignes de sécurité</b> .....	<b>5</b>
Installation .....	6
Fonction de protection antidébordement .....	6
Stockage/transport en hiver .....	6
Emballage .....	6
Élimination .....	6
<b>Avant le premier lavage</b> .....	<b>7</b>
Dureté de l'eau .....	7
Réglages de base .....	8
Compléter avec du produit de rinçage .....	8
Compléter avec du sel .....	8
<b>Lavage plus écologique</b> .....	<b>9</b>
Économisez de l'énergie et de l'eau .....	9
<b>Chargement du lave-vaisselle</b> .....	<b>10</b>
Vaisselle fragile .....	10
Le chargement influence les résultats .....	10
Les paniers du lave-vaisselle .....	10
Range-couverts supérieur .....	10
Paniers supérieurs .....	11
Panier inférieur .....	12
<b>Utilisation du lave-vaisselle</b> .....	<b>13</b>
Ajout de détergent .....	13
Marche/Arrêt .....	14
Sécurité enfants .....	14
Sélection de programme .....	14
Sélection d'option .....	15
Démarrage/Pause/Arrêt .....	16
Introduction de vaisselle supplémentaire <sup>1)</sup> .....	16
Panne de courant .....	16
Consultation des cycles de lavage .....	16
À la fin du programme .....	16
Les meilleurs résultats de séchage .....	17
Déchargement du lave-vaisselle .....	17
<b>Tableau des programmes</b> .....	<b>18</b>
<b>Paramètres</b> .....	<b>19</b>
<b>Entretien et nettoyage</b> .....	<b>21</b>
Compléter avec du produit de rinçage .....	21
Compléter avec du sel .....	21
Nettoyez le filtre .....	22
Nettoyage des bras de lavage .....	22
Nettoyage de l'extérieur du lave-vaisselle .....	23
CLn – Lancer le programme d'autonettoyage .....	23
Élimination des obstructions .....	24

<b>Dépannage</b> .....	<b>25</b>
<b>Installation</b> .....	<b>30</b>
Consignes de sécurité .....	30
Protection de la porte lors du transport .....	30
Mise en place du lave-vaisselle.....	31
Réglage de la hauteur et glissement du lave-vaisselle en place.....	31
Raccord d'évacuation .....	32
Raccordement à l'alimentation en eau .....	33
Raccordement électrique.....	34
Dépose du plateau supérieur du lave-vaisselle.....	34
<b>Service</b> .....	<b>35</b>
<b>Données techniques et étiquetage énergétique</b> .....	<b>36</b>
Données techniques.....	36
Informations pour les consommateurs .....	36
Informations pour l'institut de contrôle.....	36

# Votre lave-vaisselle

Installez le lave-vaisselle ; voir le chapitre *Installation*. Appuyez sur .

Lors de la première mise en marche du lave-vaisselle, il est important de choisir les bons réglages afin d'obtenir de bons résultats de lavage. Voir le chapitre *Avant le premier lavage*.

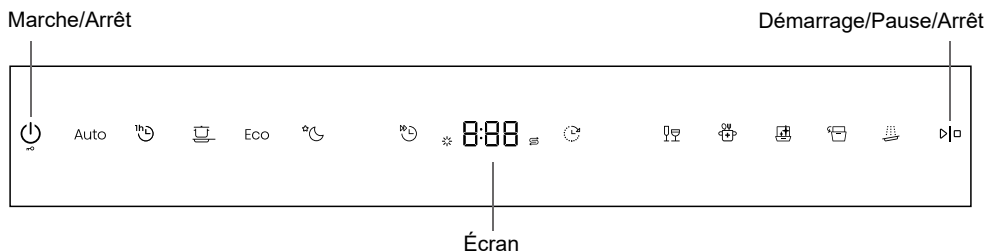

## Programme

Auto Auto

 1h

 Intensif

Eco Eco

 Nuit

 Verre

 Hygiène

## Option

 Ouverture automatique de la porte

 Démarrage différé

 Plus rapide

## Programme spécial

 Nettoyage (Autonettoyage)

 Rinçage

## Informations à l'écran

Voir le chapitre *Entretien et nettoyage*.

 Compléter avec du produit de rinçage

 Compléter avec du sel

## REMARQUE !

Le panneau de commande ne fonctionne que lorsque la porte est fermée.

# Consignes de sécurité

- Lisez le mode d'emploi et conservez-le dans un endroit sûr !
- Nombre de couverts standard : 16
- N'utilisez jamais le lave-vaisselle à d'autres fins que celles spécifiées dans ce mode d'emploi.
- Ne chargez pas la porte du lave-vaisselle ou les paniers du lave-vaisselle avec autre chose que de la vaisselle.
- La porte ne doit pas être laissée en position ouverte, car cela pourrait présenter un risque de trébuchement.
- Poussez les paniers vers l'intérieur pour éviter de risquer de renverser le lave-vaisselle.
- Utilisez uniquement du détergent pour lave-vaisselle !
- Cet appareil peut être utilisé par des enfants âgés de 8 ans et plus et personnes ayant des capacités physiques, sensorielles ou mentales réduites ou manquant l'expérience et les connaissances s'ils ont bénéficié d'une surveillance ou d'instructions concernant l'utilisation de l'appareil en toute sécurité et s'ils comprennent les risques encourus. Les enfants ne doivent pas jouer avec l'appareil. L'entretien et le nettoyage pouvant être effectués par l'utilisateur ne doivent pas être effectués par des enfants sans surveillance.
- Cet appareil n'est pas destiné à être utilisé par des personnes (y compris les enfants) dont les capacités physiques, sensorielles ou mentales sont réduites, ou qui manquent d'expérience et de connaissances, à moins qu'elles n'aient bénéficié d'une surveillance ou d'instructions concernant l'utilisation de l'appareil de la part d'une personne responsable de leur sécurité. Les enfants doivent être surveillés pour s'assurer qu'ils ne jouent pas avec l'appareil.
- Si le cordon d'alimentation est endommagé, il doit être remplacé par le fabricant, son représentant technique ou une personne de qualification similaire afin d'éviter tout danger.
- Utilisez le lave-vaisselle uniquement dans des environnements domestiques pour laver la vaisselle ménagère. Toute autre utilisation est interdite.
- Ne placez jamais de vaisselle avec des résidus de solvants dans le lave-vaisselle en raison du risque d'explosion. Ne lavez pas non plus dans le lave-vaisselle de la vaisselle contenant des cendres, de la cire ou des lubrifiants.

- Surveillez les enfants. Ne laissez pas les enfants utiliser ou jouer avec le lave-vaisselle. Soyez particulièrement vigilant lorsque la porte est ouverte. Du détergent peut rester à l'intérieur ! Après avoir ajouté du détergent, démarrez immédiatement le lave-vaisselle.

### **AVERTISSEMENT !**

Les couteaux et autres ustensiles à pointe acérée doivent être chargés dans le panier avec leur pointe vers le bas ou placés en position horizontale.

### **AVERTISSEMENT !**

Surveillez les enfants – le détergent pour lave-vaisselle est corrosif !

## **Installation**

Voir le chapitre *Installation*.

## **Fonction de protection antidébordement**

La protection antidébordement commence à évacuer l'eau de la machine et coupe l'alimentation en eau si le niveau d'eau dans le lave-vaisselle dépasse le niveau normal. Si la protection antidébordement est déclenchée, F54 (débordement d'eau) s'affiche à l'écran. Fermez le robinet d'eau et contactez le centre de service le plus proche. (Pour éviter les fuites d'eau en dehors du lave-vaisselle, ne retirez pas la fiche de la prise murale tant que le robinet d'alimentation en eau n'a pas été fermé !)

## **Stockage/transport en hiver**

Stocker le lave-vaisselle au-dessus du point de congélation et éviter les longs trajets de transport par temps très froid. Transportez le lave-vaisselle à la verticale ou couché sur le dos.

Avant de transporter un lave-vaisselle utilisé ou avant un stockage prolongé, l'eau doit d'abord être évacuée de la machine.

## **Emballage**

L'emballage extérieur protège le produit pendant le transport. Le matériau d'emballage est recyclable. Séparez les différents matériaux d'emballage pour contribuer à réduire l'utilisation de matières premières et les déchets. Votre revendeur peut reprendre l'emballage pour recyclage ou vous indiquer le centre de recyclage le plus proche. L'emballage est composé de :

- Carton ondulé fabriqué à partir de matériaux recyclés jusqu'à 100 %.
- Polystyrène expansé (PSE) sans ajout de chlore ni de fluor.
- Supports en bois non traité.
- Plastique de protection en polyéthylène (PE).

## **Élimination**

Le lave-vaisselle est fabriqué et étiqueté pour le recyclage. Lorsque le lave-vaisselle a atteint la fin de sa vie utile et doit être éliminé, il doit immédiatement être rendu inutilisable. Débranchez le câble d'alimentation et coupez-le aussi court que possible.

Contactez les autorités locales pour obtenir des informations sur le lieu et la manière dont votre lave-vaisselle doit être correctement recyclé.

# Avant le premier lavage

## Dureté de l'eau

Afin d'obtenir de bons résultats de lavage, le lave-vaisselle nécessite de l'eau douce (eau à faible teneur en minéraux). L'eau dure laisse une couche blanche sur la vaisselle et le lave-vaisselle.

### Vérification de la dureté de l'eau

La dureté de l'eau est spécifiée en degrés allemands de dureté de l'eau (°dH), en degrés français de dureté de l'eau (°fH), en degrés anglais de dureté de l'eau (°eH) ou en millimoles par litre (mmol/L).

Une alimentation en eau avec une dureté supérieure à 2,8 °dH (5 °fH / 3,5 °eH / 0,5 mmol/L) doit être adoucie. Cela se fait automatiquement à l'aide de l'adoucisseur d'eau intégré. Pour que l'adoucisseur fonctionne correctement, ses réglages doivent être ajustés en fonction de la dureté de l'eau de votre réseau. Une fois les réglages effectués, ajoutez le détergent et le produit de rinçage en doses adaptées à l'eau douce.

Contactez le service des eaux local pour vérifier la dureté de l'eau dans votre région.

Notez la dureté de l'eau : \_\_\_\_\_

°dH	°fH	°eH	mmol/L	Réglage recommandé
0-2,8	0-5	0-3,5	0,0-0,5	00
2,9-5,6	6-10	3,6-7,0	0,6-1,0	01
5,7-11,2	11-20	7,1-14,0	1,1-2,0	02
11,3-16,8	21-30	14,1-21,0	2,1-3,0	03
16,9-22,4	31-40	21,1-28,0	3,1-4,0	04
22,5-28,0	41-50	28,1-35,0	4,1-5,0	05
28,1-36,4	51-65	35,1-45,5	5,1-6,5	06
36,4+	65+	45,5+	6,5+	07

Si la dureté de l'eau dépasse 36,4 °dH (65 °fH / 45,5 °eH / 6,5 mmol/L), nous vous recommandons de raccorder un adoucisseur d'eau externe.

## Augmentation de la consommation pendant la régénération

L'adoucisseur d'eau intégré du lave-vaisselle est régulièrement régénéré pour maintenir son fonctionnement. La régénération prolonge le programme de lavage et augmente la consommation d'énergie et d'eau. La fréquence de régénération de l'adoucisseur d'eau du lave-vaisselle dépend du réglage sélectionné.

Exemple : Lorsque le programme Eco est exécuté avec le réglage par défaut de la dureté de l'eau (04), l'adoucisseur d'eau est régénéré à intervalles réguliers, ce qui entraîne une augmentation de la consommation d'énergie de 0,025 kWh et de la consommation d'eau de 2,5 litres. Dans le même temps, la durée du programme est prolongée de 1 minute. La régénération a lieu pendant le cycle de lavage principal du programme.

### AVERTISSEMENT !

L'eau dure laisse une couche blanche sur la vaisselle et à l'intérieur du lave-vaisselle. Il est donc important de choisir le bon réglage pour l'adoucisseur d'eau ! Voir *Water hardness* au chapitre *Settings*.

Ne jamais faire fonctionner le lave-vaisselle avec un compartiment à sel vide si la dureté de l'eau du réseau dépasse 2,8 °dH (5 °fH / 3,5 °eH / 0,5 mmol/L).

## Réglages de base

Lors de la première mise en marche du lave-vaisselle, il est important de choisir les bons réglages afin d'obtenir de bons résultats de lavage. Voir le chapitre *Settings*.

Préparation :

- Produit de rinçage
- Dureté de l'eau
- TAB

### ✳ Compléter avec du produit de rinçage

Le séchage est plus rapide et le résultat est meilleur si vous utilisez du produit de rinçage. Vous obtiendrez également un meilleur résultat de lavage avec une vaisselle claire et sans taches.

Complétez le compartiment à produit de rinçage avec du produit de rinçage si vous avez sélectionné Produit de rinçage 01 - 05.



1. Ouvrez le couvercle du compartiment du produit de rinçage.
2. Remplissez soigneusement avec du produit de rinçage jusqu'au niveau MAX.
3. Essuyez les éclaboussures de produit de rinçage autour du compartiment.
4. Fermez bien le couvercle.

### ⚙ Compléter avec du sel

Ajoutez du sel au compartiment à sel si vous avez sélectionné Dureté de l'eau 01 - 07.

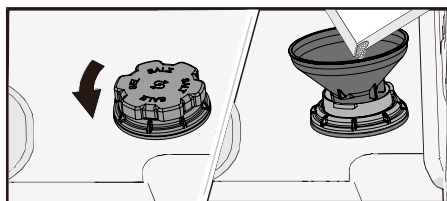

1. Retirez le couvercle du compartiment à sel en le tournant dans le sens antihoraire.
2. Placez l'entonnoir fourni avec le lave-vaisselle dans le trou de remplissage du compartiment à sel. Versez d'abord environ 1 litre d'eau.
3. Ajoutez suffisamment de sel pour remplir le compartiment à sel (max. 750 grammes). Utilisez du sel spécial pour lave-vaisselle.
4. Essayez l'excès de sel afin de pouvoir visser fermement le couvercle.

### ⚠ AVERTISSEMENT !

Afin d'éviter les taches de rouille, un programme de lavage doit être démarré immédiatement après l'ajout de sel.

# Lavage plus écologique

## Économisez de l'énergie et de l'eau

Lorsqu'un lave-vaisselle est utilisé dans un cadre résidentiel, il consomme généralement moins d'énergie et d'eau que le lavage de la vaisselle à la main.

### Ne rincez pas à l'eau courante



Ne rincez pas la vaisselle à l'eau courante, car cela augmente la consommation d'énergie et d'eau. Il suffit de gratter les grosses particules de nourriture avant de charger le lave-vaisselle.

### Choisissez un détergent écologique

Lisez la déclaration environnementale sur l'emballage !

Une quantité excessive de détergent, de produit de rinçage ou de sel peut réduire l'efficacité du lavage et avoir un impact environnemental plus important.

### Faites fonctionner un lave-vaisselle entièrement chargé

Économisez de l'énergie et de l'eau en attendant que le lave-vaisselle soit plein avant de lancer un programme (voir le nombre de couverts standard). Utilisez le programme  1h avec l'option  Plus rapide pour rincer la vaisselle en cas de mauvaises odeurs.

### Utilisez des programmes à basse température

Si la vaisselle n'est que légèrement sale, vous pouvez sélectionner un programme à basse température.

### Sélectionnez le programme de lavage – Eco

Ce programme convient au lavage de la vaisselle avec un degré de saleté normal et est le plus efficace en termes de consommation combinée d'énergie et d'eau. Ce programme est utilisé pour évaluer la conformité avec la législation UE en matière d'écoconception.

Le programme de lavage est conçu pour un lavage efficace en utilisant le moins d'énergie et d'eau possible. Le programme lave à basse température pendant une longue durée.

### Activez le paramètre – Ouverture automatique de la porte

Pour un programme de lavage plus court et un meilleur séchage, activez le paramètre Ouverture automatique de la porte, qui ouvre automatiquement la porte du lave-vaisselle. Attendez que le lave-vaisselle indique la fin du programme et le refroidissement de la vaisselle avant de le décharger. (Si le lave-vaisselle est encastré, les meubles environnants doivent résister à la condensation provenant du lave-vaisselle.)

### AVERTISSEMENT !

La porte du lave-vaisselle ne doit pas être bloquée ou fermée lors de son ouverture automatique. Cela pourrait endommager le mécanisme de verrouillage de la porte. Attendez au moins 5 minutes avant de fermer la porte.

### Raccordement à l'eau froide

Raccordez le lave-vaisselle à l'alimentation en eau froide si le bâtiment est chauffé au mazout, à l'électricité ou au gaz.

### Raccordement à l'eau chaude

Raccordez le lave-vaisselle à l'alimentation en eau chaude (max. 60°C) si le bâtiment est chauffé par un moyen économe en énergie tel que le chauffage urbain, l'énergie solaire ou géothermique. Le choix d'un raccordement à l'eau chaude réduit la consommation d'énergie du lave-vaisselle.

### REMARQUE !

Ne dépassez pas la température autorisée d'alimentation en eau. Certains matériaux utilisés dans certains ustensiles de cuisine ne supportent pas les températures élevées. Consultez la section *Vaisselle fragile* au chapitre *Chargement du lave-vaisselle*.

# Chargement du lave-vaisselle

## Vaisselle fragile

Certains ustensiles de cuisine ne sont pas lavables au lave-vaisselle. Cela peut être dû à plusieurs raisons. Certains matériaux ne supportent pas les hautes températures, tandis que d'autres peuvent être endommagés par le détergent pour lave-vaisselle.

Faites preuve de prudence avec, par exemple, les articles faits à la main, les décorations fragiles, la cristallerie/verrerie, l'argent, le cuivre, l'étain, l'aluminium, le bois et le plastique. Recherchez le marquage « Lavable au lave-vaisselle ».

## Le chargement influence les résultats

Chargez la vaisselle soigneusement pour assurer les meilleurs résultats de lavage et de séchage avec la consommation d'énergie et d'eau la plus faible possible. Donnez à votre lave-vaisselle toutes les chances d'atteindre et de nettoyer toutes les surfaces, ainsi que de sécher la vaisselle aussi complètement que possible.

- Toutes les surfaces sales doivent être orientées vers l'intérieur et vers le bas !
- La vaisselle ne doit pas être placée dans ou sur l'autre.
- Inclinez la vaisselle creuse, comme les tasses, afin que l'eau de rinçage puisse s'écouler. Ceci est également important pour les articles en plastique.
- Veillez à ce que les petits objets ne puissent pas tomber à travers le panier du lave-vaisselle ; placez-les dans le range-couverts supérieur.



### REMARQUE !

Vérifiez que les bras de lavage peuvent tourner librement.

## Les paniers du lave-vaisselle

Le lave-vaisselle est équipé d'un range-couverts supérieur, d'un panier supérieur et d'un panier inférieur.

L'aspect des paniers peut varier en fonction de la configuration du lave-vaisselle.

## Range-couverts supérieur

Le range-couverts supérieur offre de la place pour les couverts, les louches, les fouets, les couverts de service et autres articles similaire.

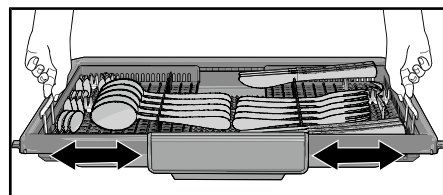
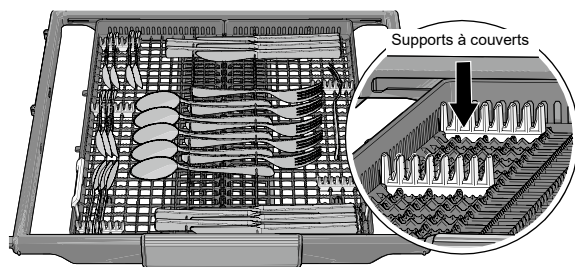

Le range-couverts supérieur est composé de trois parties pouvant être déplacées latéralement pour mieux s'adapter à la vaisselle.

## Paniers supérieurs

Placez les verres, tasses, bols, petites assiettes et soucoupes dans le panier supérieur. Toutes les surfaces sales doivent être orientées vers l'intérieur et vers le bas ! Les verres à vin doivent être placés sur le support dédié et les couteaux dans le porte-couteaux à droite.

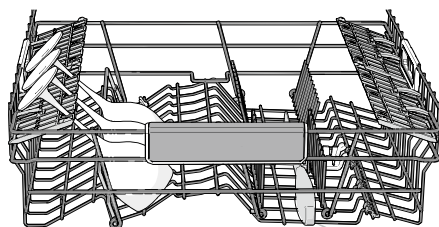
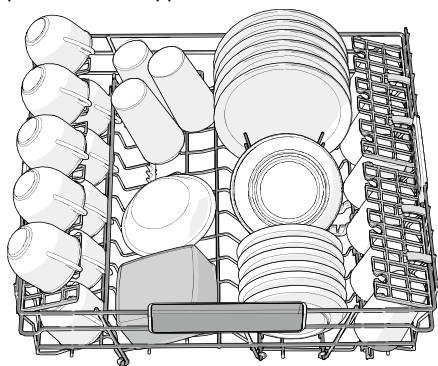

Porte-couteaux

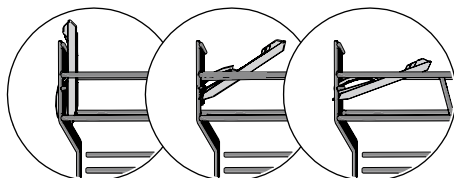

3 positions

## Soulèvement et abaissement du panier supérieur

1. Sortez le panier supérieur.
2. Saisissez les côtés du panier des deux mains et soulevez-le.
3. S'il est soulevé en position haute, il descendra en position basse. Assurez-vous que les deux côtés du panier soient toujours à la même hauteur.

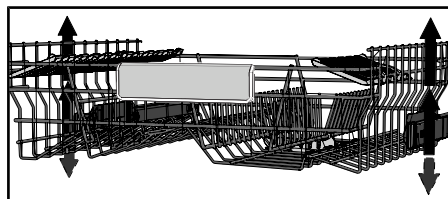

## Supports réglables pour assiettes

Les supports réglables pour assiettes peuvent être rabattus pour faciliter le chargement des casseroles, bols et verres.

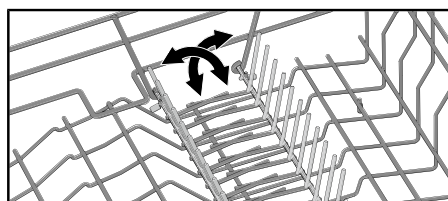

## Panier inférieur

Placez les assiettes, les petites assiettes, les plats de service et les casseroles dans le panier inférieur. Les couverts peuvent être placés dans le porte-couverts.

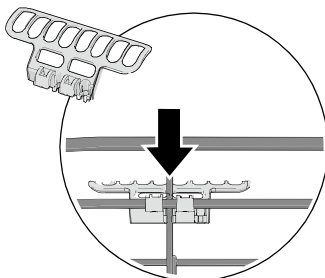
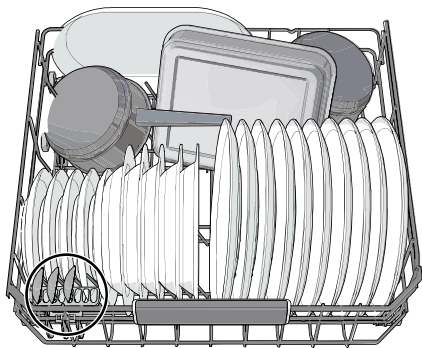

Montez le porte-couverts pour maximiser la capacité de chargement. (Il se trouve à l'intérieur du sac en plastique fourni.)

## Supports réglables pour assiettes

Les supports réglables pour assiettes peuvent être rabattus pour faciliter le chargement des casseroles et des bols.

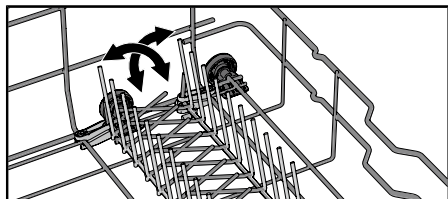

# Utilisation du lave-vaisselle

## Ajout de détergent

Suivez les instructions figurant sur l'emballage du détergent. Ce lave-vaisselle est équipé d'un adoucisseur d'eau ; utilisez donc des doses de détergent et de produit de rinçage adaptées à une eau douce.

Une quantité excessive de détergent peut entraîner une efficacité de lavage moindre et avoir un impact environnemental plus important.

## Compartiment à détergent

Le compartiment à détergent doit être sec lors de l'ajout de détergent.

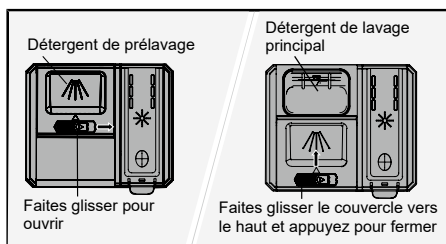

Si vous utilisez du détergent en poudre ou liquide pour lave-vaisselle, ajoutez une petite quantité de détergent dans le compartiment prévu pour le prélavage.

### REMARQUE !

Utilisez uniquement du détergent pour lave-vaisselle ! Ne jamais utiliser de liquide vaisselle, car la mousse qu'il produit empêche le lave-vaisselle de fonctionner correctement.

## Détergent tout-en-un

Il existe de nombreux types de détergents tout-en-un sur le marché. Lisez attentivement les instructions de ces produits.

Activez le réglage TAB lorsque vous utilisez un détergent tout-en-un contenant du produit de rinçage.

Les tablettes pour lave-vaisselle ne sont pas recommandées pour les programmes courts (moins de 75 minutes). Utilisez plutôt du détergent en poudre ou liquide pour lave-vaisselle.

### REMARQUE !

Pour obtenir des résultats de lavage et de séchage optimaux, utilisez un détergent normal en combinaison avec un produit de rinçage et du sel ajoutés séparément.

Contactez le fabricant du détergent si vous avez des questions concernant le détergent.

Marche/Arrêt

Démarrage/Pause/Arrêt







Écran

## REMARQUE !



Le panneau de commande ne fonctionne que lorsque la porte est fermée.

## Marche/Arrêt

Fermez correctement la porte, sinon le lave-vaisselle ne démarrera pas. Appuyez sur . Ouvrez également le robinet d'eau s'il est fermé.

Lorsque le programme n'est pas en cours, appuyez sur  pour éteindre immédiatement le lave-vaisselle. Si le programme est en cours, appuyez longuement sur  pendant cinq secondes pour éteindre le lave-vaisselle. Vous pouvez également appuyer longuement sur  pendant trois secondes pour mettre le lave-vaisselle en pause, puis appuyer sur  pour l'éteindre.

## Sécurité enfants

Pour empêcher les enfants d'arrêter le programme de lavage en cours, vous pouvez activer la fonction de sécurité enfants. Une fois que vous avez démarré un programme, appuyez longuement sur  pendant trois secondes. CL ( Sécurité enfants) s'affiche à l'écran lorsque vous appuyez sur le panneau de commande. (Pour déverrouiller, appuyez longuement sur  pendant trois secondes.) Vous pouvez également activer le paramètre Sécurité enfants automatique pour empêcher les enfants de démarrer le lave-vaisselle. Voir le chapitre *Paramètres*.

## Sélection de programme

Sélectionnez un programme adapté au type de vaisselle et à son degré de saleté. Eco et  sont toujours présélectionnés. Appuyez sur le programme souhaité jusqu'à ce qu'il soit activé, ce qui est indiqué par un voyant lumineux.

### Auto **Auto**

Le lave-vaisselle peut mesurer le degré de saleté de la vaisselle et ajuster la consommation d'eau et la température en conséquence. Lors de la première installation, le programme doit être lancé cinq fois avant d'être complètement adapté et de fournir les meilleurs résultats.

### 1h

Programme rapide pour les restes légèrement séchés. (Ce programme n'est pas destiné aux aliments brûlés, comme ceux des plats de four.)

L'option d'ouverture automatique de la porte est importante pour garantir les meilleurs résultats de séchage.

### Intensif

Un programme à haute température pour dissoudre la graisse sur la vaisselle très sale, comme les poêles, les casseroles et les plats allant au four. Si ces plats ne remplissent pas complètement le lave-vaisselle, vous pouvez ajouter des assiettes et d'autres plats.

## Eco **Eco**

Ce programme convient au lavage de la vaisselle avec un degré de saleté normal et est le plus efficace en termes de consommation combinée d'énergie et d'eau. Ce programme est utilisé pour évaluer la conformité avec la législation UE en matière d'écoconception.

Consultez le chapitre *Lavage plus écologique* pour en savoir plus sur les options de lavage respectueuses de l'environnement.

Pour la vaisselle très sale avec beaucoup de graisse, il convient d'utiliser un programme à températures plus élevées.

## **Nuit**

Un programme de lavage plus silencieux, adapté pour fonctionner la nuit. La durée du programme est prolongée.

## **Verre**

Un programme de lavage délicat à basse température pour laver les objets fragiles en cristal/verre. N'oubliez pas d'utiliser une petite quantité de détergent et de placer les objets de manière à ce qu'ils ne se touchent pas pendant le lavage. Consultez la section *Vaisselle fragile* au chapitre *Chargement du lave-vaisselle*. La porcelaine qui vient d'être utilisée sans restes séchés peut également être lavée à l'aide de ce programme.

## **Hygiène**

Ce programme est idéal à utiliser lorsque les exigences d'hygiène sont particulièrement élevées, par exemple pour les biberons et les planches à découper. La température est élevée à la fois dans le lavage principal et dans le rinçage final.

## **Nettoyage (Autonettoyage)**

Programme d'autonettoyage pour le nettoyage hygiénique de la cuve, des bras de lavage et des tuyaux de lavage du lave-vaisselle.

Ce programme doit être exécuté (sans vaisselle dans la machine) en utilisant du détergent normal pour lave-vaisselle ou de l'acide citrique. Des nettoyeurs spéciaux pour lave-vaisselle sont également disponibles sur le marché. Pour l'élimination des dépôts de calcaire, consultez la section *Cuve du lave-vaisselle* au chapitre *Entretien et nettoyage*.

Le lave-vaisselle indiquera régulièrement qu'il est nécessaire d'exécuter le programme autonettoyage.

Appuyez sur  jusqu'à ce que CLn apparaisse sur l'écran pour sélectionner le programme.

## **Rinçage**

Utilisé pour rincer la vaisselle en attendant que le lave-vaisselle soit complètement rempli.

## **Sélection d'option**

Appuyez sur les options pour les activer. (Les options disponibles varient selon les programmes.)

### **Ouverture automatique de la porte**

La fonction d'ouverture automatique de la porte réduit la durée du programme et améliore les résultats de séchage. Attendez que le lave-vaisselle indique la fin du programme et le refroidissement de la vaisselle avant de le décharger.

Le temps de séchage avec l'option d'ouverture automatique de la porte varie en fonction du modèle, du programme et de la température du rinçage final.



Appuyez sur  pour activer l'option, ce qui est indiqué par un voyant lumineux.

L'option d'ouverture automatique de la porte est présélectionnée pour certains programmes.

*Non disponible pour : Hygiène, Autonettoyage, Rinçage*

## Démarrage différé

Lorsque vous sélectionnez Démarrage différé, le lave-vaisselle démarre 1 à 24 heures après avoir appuyé sur .

1. Appuyez une fois sur  pour activer le démarrage différé. Appuyez plusieurs fois pour régler le nombre d'heures souhaité. Le temps restant avant le Démarrage différé est affiché à l'écran.
2. Appuyez sur . Le compte à rebours commence et le lave-vaisselle démarre après le délai sélectionné.

Si vous souhaitez annuler l'option de démarrage différé, appuyez longuement sur  pendant cinq secondes.

*Non disponible pour : Autonettoyage*

## Plus rapide

Cette option raccourcit la durée du programme, mais consomme plus d'énergie et d'eau.



Appuyez sur  pour activer l'option. La durée du programme est mise à jour sur l'affichage.

*Non disponible pour : Auto, Verre, Hygiène, Nuit, Autonettoyage, Rinçage*

## Démarrage/Pause/Arrêt

Appuyez sur . Le compte à rebours commence à l'écran.

### Arrêt ou modification d'un programme



Appuyez longuement sur  pendant trois secondes pour mettre le programme en pause. Si vous souhaitez interrompre ou modifier le programme après le démarrage du lave-vaisselle, appuyez longuement sur  pendant deux secondes supplémentaires.

Ouvrez la porte et ajoutez du détergent si le couvercle du distributeur de détergent s'est ouvert. Fermez la porte. Sélectionnez ensuite un nouveau programme et appuyez sur .

### Temps restant

Une fois que vous avez choisi un programme et des options, le temps total s'affiche.



## Introduction de vaisselle supplémentaire<sup>1)</sup>

Appuyez longuement sur  pendant trois secondes pour mettre le programme en pause. Ouvrez la porte. Ajoutez la vaisselle et fermez la porte. Appuyez sur .

## Panne de courant

Si le lave-vaisselle s'éteint en raison d'une panne de courant alors qu'un programme de lavage est en cours, le programme reprendra lorsque le courant sera rétabli. Si l'alimentation est coupée pendant le séchage, le programme est interrompu.

## Consultation des cycles de lavage

Lorsque le lave-vaisselle est allumé, appuyez longuement sur  et . L'écran affichera le nombre de cycles de lavage effectués par le lave-vaisselle.

## À la fin du programme

À la fin du programme, « End » (Fin) s'affiche à l'écran. Le lave-vaisselle s'éteint après l'émission d'un signal sonore.

Le lave-vaisselle s'éteint automatiquement à la fin du programme. Fermez le robinet d'eau après chaque utilisation.

<sup>1)</sup> Vous ne devez pas charger plus de vaisselle si le couvercle du distributeur de détergent s'est ouvert.

## Les meilleurs résultats de séchage











- Chargez complètement le lave-vaisselle.
- Inclinez la vaisselle creuse, comme les tasses, afin que l'eau de rinçage puisse s'écouler. Ceci est également important pour les articles en plastique.
- Remplissez le réservoir de produit de rinçage ou augmentez le dosage.
- Activez le réglage Ouverture automatique de la porte. Voir le chapitre *Utilisation du lave-vaisselle*.
- Laissez refroidir la vaisselle avant de décharger le lave-vaisselle.

## Déchargement du lave-vaisselle

La porcelaine chaude est plus fragile. Laissez la vaisselle refroidir dans le lave-vaisselle avant de la décharger.

Déchargez d'abord le panier inférieur pour éviter que les gouttes d'eau du panier supérieur ne tombent sur la vaisselle du panier inférieur.

18 **Tableau des programmes**





Programme	Détergent (g)	Option	Nombre de prélavages	Lavage principal	Nombre de rinçages	Rinçage final	Valeurs de consommation <sup>1)</sup>		
							Temps de lavage de la vaisselle (env. h:min)	Énergie (env. kWh)	Consommation d'eau (litres)
Auto Automatique 45-60°	25	 <sup>3)</sup>	1-2	45-65°C	2-3	60°C	2:10-3:10	0,9-1,4	12,0-19,0
 1h 65°	25	 <sup>3)</sup>		65°C	3	65°C	1:00	1,1	13,0
 Intensif 70°	25		2	70°C	2	70°C	2:50	1,5	15,5
Eco Eco 43° <sup>2)</sup>	24	 <sup>3)</sup>		43°C	2	41°C	4:31	0,55	9,4
 Nuit 55°	25		1	55°C	2	65°C	5:35	1,3	14,0
 Verre 40°	20			40°C	2	50°C	1:40	0,6	10,0
 Hygiène 70°	25			70°C	2	70°C	1:05	1,1	9,5
 Nettoyage (Autonettoyage)	25			70°C	2	70°C	1:05	1,2	10,0
 Rinçage	/			/	1	/	0:07	0,01	3,0

<sup>1)</sup> Les valeurs de consommation peuvent varier en fonction de la température de l'eau entrante, de la température ambiante, de la taille de la charge, des fonctions supplémentaires sélectionnées et d'autres facteurs. Les valeurs pour le programme Eco sont précises, tandis que celles des autres programmes sont fournies à titre indicatif.

<sup>2)</sup> Ce programme convient au lavage de la vaisselle avec un degré de saleté normal et est le plus efficace en termes de consommation combinée d'énergie et d'eau. Ce programme est utilisé pour évaluer la conformité avec la législation UE en matière d'écoconception.

<sup>3)</sup> Ouverture automatique de la porte. Voir le chapitre Utilisation du *lave-vaisselle*.

# Paramètres

1. Appuyez sur  et fermez la porte.
2. Pour ouvrir le menu des paramètres du lave-vaisselle, appuyez longuement sur Auto et  jusqu'à ce que SEt s'affiche à l'écran.
3. Appuyez sur  pour passer d'un menu des paramètres à l'autre.
4. Appuyez sur Auto pour passer d'une option à l'autre.
5. Confirmez le paramètre sélectionné en appuyant sur .
6. Pour quitter le menu, parcourez-le ou appuyez sur .

Ouvrir le menu des paramètres du lave-vaisselle

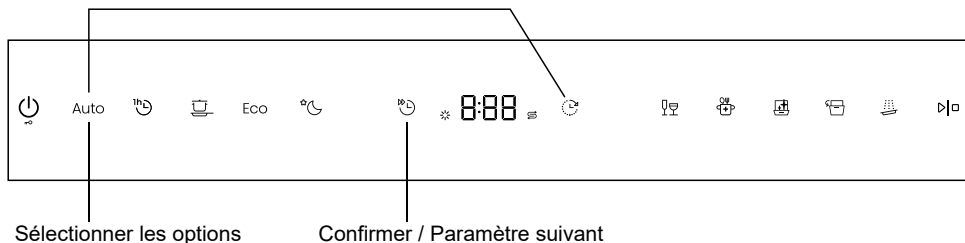

Sélectionner les options

Confirmer / Paramètre suivant

Paramètres	Options	
1	Sécurité enfants automatique	00 (désactivation) 01 (activation)
2	Sons	00-03
3	Produit de rinçage	00-05

Vous pouvez activer le paramètre Sécurité enfants automatique pour empêcher les enfants de démarrer le lave-vaisselle. Une fois que vous avez démarré un programme, appuyez longuement sur  pendant trois secondes pour désactiver ou activer temporairement le paramètre Sécurité enfants automatique.

Un bip confirme que le panneau de commande a été appuyé. Un bip indique la fin d'un programme de lavage. Les messages d'erreur sont toujours indiqués par un avertissement sonore fort.

Réglage du dosage du produit de rinçage. Le dosage du produit de rinçage peut être réglé entre 00 (arrêt) et 05 (dosage élevé).

Augmenter le dosage du produit de rinçage :

- Si la vaisselle présente des traces d'eau.

Diminuer le dosage du produit de rinçage :

- Si la vaisselle présente une pellicule blanche/bleue collante.
- Si la vaisselle est tachée.
- Formation de mousse. Si vous avez une eau très douce, le produit de rinçage peut être dilué 50:50 avec de l'eau.

Présélectionné en usine : 03

Paramètres		Options	
4	Dureté de l'eau	00-07	Réglage de l'adoucisseur d'eau. Sélectionnez un réglage en fonction de la dureté de l'eau du réseau. Il est important que ce réglage soit correct ! Voir <i>Water hardness</i> au chapitre <i>Before washing for the first time</i> . Pour une alimentation en eau d'une dureté inférieure à 2,8 °dH (5 °fH / 3,5 °eH / 0,5 mmol/L), sélectionnez 00. L'adoucisseur d'eau est désactivé et il n'est pas nécessaire d'ajouter du sel. Présélectionné en usine : 04
5	TAB	00 (désactivation) 01 (activation)	Activez ce réglage si vous utilisez un détergent tout-en-un contenant un produit de rinçage. Ce réglage réduit le dosage du produit de rinçage et affecte la fréquence de régénération de l'adoucisseur intégré du lave-vaisselle. Présélectionné en usine : 00
F--	Indication d'erreur		Tous les messages d'erreur. Lorsque vous contactez le service après-vente, il peut vous être demandé de fournir les messages d'erreur les plus récents.
rSt	Restauration des paramètres d'usine		Restaure tous les paramètres d'usine par défaut. Sélectionnez rSt et appuyez sur > ◻.
Fin	Quitter		Pour quitter le menu des paramètres du lave-vaisselle, sélectionnez « End » (Fin) et appuyez sur ⏻ ou attendez 3 secondes.

# Entretien et nettoyage

## ✳ Compléter avec du produit de rinçage

Lorsque le produit de rinçage doit être complété, le symbole ci-dessus s'allume sur l'écran.



1. Ouvrez le couvercle du compartiment du produit de rinçage.
2. Remplissez soigneusement avec du produit de rinçage jusqu'au niveau MAX.
3. Essuyez les éclaboussures de produit de rinçage autour du compartiment.
4. Fermez bien le couvercle.

Après avoir complété, il peut s'écouler un certain temps avant que le symbole ne s'éteigne.

## ⊞ Compléter avec du sel

Lorsque le sel doit être complété, le symbole ci-dessus s'allume sur l'écran.

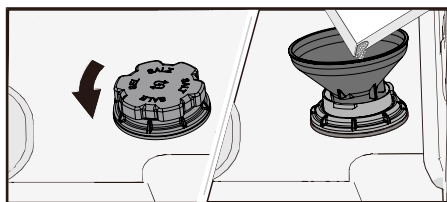

1. Retirez le couvercle du compartiment à sel en le tournant dans le sens antihoraire.
2. Placez l'entonnoir fourni avec le lave-vaisselle dans le trou de remplissage du compartiment à sel. (L'eau n'est nécessaire que la première fois.)
3. Ajoutez suffisamment de sel pour remplir le compartiment à sel (max. 750 grammes). Utilisez du sel spécial pour lave-vaisselle.
4. Essuyez l'excès de sel afin de pouvoir visser fermement le couvercle.

Après avoir complété, il peut s'écouler un certain temps avant que le symbole ne s'éteigne.

## ⚠ AVERTISSEMENT !

Afin d'éviter les taches de rouille, un programme de lavage doit être démarré immédiatement après l'ajout de sel.

Ne versez jamais de détergent pour lave-vaisselle dans le compartiment à sel. Cela endommagerait l'adoucisseur d'eau !

## Nettoyez le filtre

Le filtre retient les grosses particules alimentaires pour éviter qu'elles n'endommagent la pompe de vidange. Videz le filtre lorsque nécessaire. Il doit être nettoyé régulièrement en fonction de la fréquence d'utilisation du lave-vaisselle.

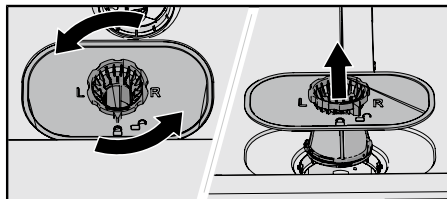

1. Tournez la bague de verrouillage dans le sens antihoraire et soulevez le filtre.
2. Videz et nettoyez le filtre.
3. Remplacez le filtre et tournez la bague de verrouillage dans le sens horaire jusqu'à ce qu'elle soit bien en place. Assurez-vous que les bords sont bien scellés.

**REMARQUE !**  
Les résultats de lavage peuvent être affectés si le filtre est mal installé. Le lave-vaisselle ne doit jamais être utilisé sans le filtre en place !

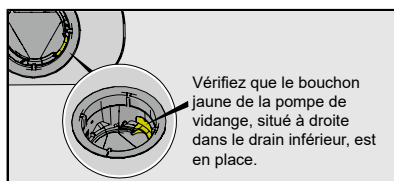

## Nettoyez des bras de lavage

Les trous et les roulements peuvent parfois se boucher. Enlevez tous les débris à l'aide d'une épingle ou autre. Les bras de lavage ont également des trous en dessous.

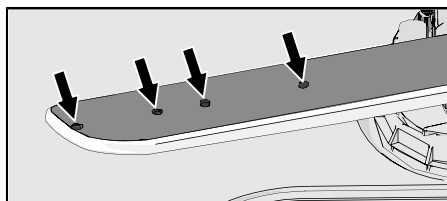

Pour faciliter le nettoyage, vous pouvez retirer les bras de lavage. N'oubliez pas de les remettre fermement en place par la suite.

### Bras de lavage supérieur

- Sortez le range-couverts supérieur. Dévissez les fixations du bras de lavage supérieur dans le sens antihoraire pour retirer le bras de lavage.

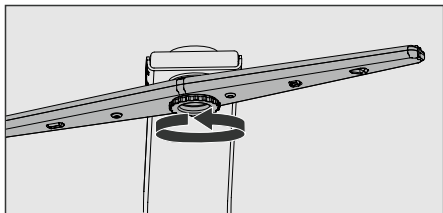

### Bras de lavage supérieur

- Sortez le panier supérieur.
- Dévissez les roulements du bras de lavage dans le sens antihoraire pour retirer le bras de lavage du panier supérieur.

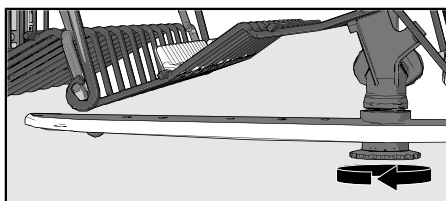

### Bras de lavage inférieur

- Tirez le bras de lavage inférieur vers le haut pour le libérer.

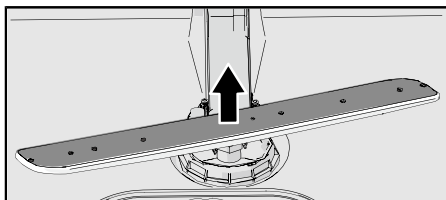

## Nettoyage de l'extérieur du lave-vaisselle

### Porte et joint de porte

Ouvrez la porte. Nettoyez régulièrement les côtés de la porte et le joint de la porte avec un chiffon légèrement humide. Utilisez une brosse à vaisselle pour nettoyer le joint de porte situé à l'avant inférieur du lave-vaisselle.

### Panneau de commande

Gardez le panneau de commande propre. Si nécessaire, essuyez-le avec un chiffon sec ou légèrement humide. N'utilisez jamais de produits de nettoyage, car ils pourraient rayer la surface.

## CLn – Lancer le programme d'autonettoyage

### Cuve du lave-vaisselle

La cuve du lave-vaisselle est en acier inoxydable et se nettoie d'elle-même avec une utilisation normale (régulière).

Si vous avez de l'eau dure, des dépôts de calcaire peuvent s'accumuler dans le lave-vaisselle. Dans ce cas, lancez le programme d'autonettoyage avec deux cuillères à soupe d'acide citrique dans le compartiment à détergent (sans vaisselle dans la machine). Des nettoyeurs spéciaux pour lave-vaisselle sont également disponibles sur le marché.

# Élimination des obstructions

## Déblocage de la pompe de vidange

Si de l'eau reste dans le lave-vaisselle après la fin du programme, cela peut indiquer une obstruction de la pompe de vidange, ce qui génère le message d'erreur « Problème d'évacuation d'eau ».

1. Éteignez la machine à l'aide du bouton  et débranchez la fiche de la prise murale.
2. Retirez le filtre.
3. Écopez l'eau restante de la cuve du lave-vaisselle.
4. Pour inspecter la pompe de vidange, retirez le bouchon jaune de la pompe de vidange situé à droite du drain inférieur. (Utilisez une pince si nécessaire.)
5. Tournez manuellement la roue de la pompe située derrière le bouchon de la pompe de vidange. Retirez délicatement tout objet tranchant, comme le verre.
6. Remettez en place le bouchon de la pompe de vidange. Remettez le filtre en place.
7. Rebranchez la machine.

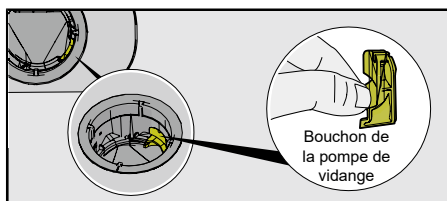

### REMARQUE !

N'oubliez pas de remettre en place le bouchon de la pompe de vidange.

## Débouchage du filtre du tuyau d'alimentation

Si l'alimentation en eau contient de petites particules, il est possible que le filtre extérieur du tuyau d'alimentation soit bouché, ce qui entraîne le message d'erreur Défaut d'alimentation en eau.

1. Éteignez la machine à l'aide du bouton  et débranchez la fiche de la prise murale.
2. Fermez le robinet d'eau.
3. Dévissez le tuyau d'alimentation.
4. Retirez soigneusement le filtre extérieur du tuyau d'alimentation et nettoyez-le.
5. Remontez le filtre et vérifiez que le joint est correctement positionné.
6. Vissez fermement le tuyau d'alimentation en eau.
7. Branchez la machine à la prise murale et ouvrez le robinet d'eau. Laissez la pression se stabiliser pendant un certain temps et vérifiez l'étanchéité du raccordement.

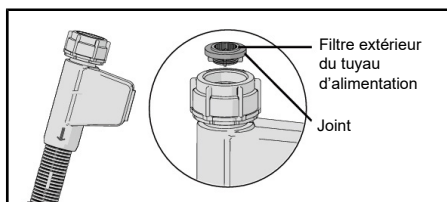







# Dépannage

Messages d'erreur		Action
F11	Problème d'évacuation d'eau	Consultez la section <i>Eau stagnante dans le lave-vaisselle</i> du tableau <i>Problème</i> ci-dessous. Si le problème persiste, contactez le centre de service le plus proche.
F12	Défaut d'alimentation en eau	Vérifiez que le robinet d'eau est ouvert. Vérifiez que le filtre extérieur du tuyau d'alimentation n'est pas obstrué. Voir la section <i>Débouchage du filtre du tuyau d'alimentation</i> au chapitre <i>Entretien et nettoyage</i> . Si le problème persiste, contactez le centre de service le plus proche.
F40	Fuite de la soupape d'admission	Fermez le robinet d'eau et contactez le centre de service le plus proche.
F41	Défaillance du chauffage	Fermez le robinet d'eau. Retirez la fiche de la prise murale et contactez le centre de service le plus proche.
F42	Défaut NTC	Fermez le robinet d'eau et contactez le centre de service le plus proche.
F43	Défaut de niveau d'eau	Fermez le robinet d'eau et contactez le centre de service le plus proche.
F45	Défaut du robinet de dérivation	Contactez le centre de service le plus proche.
F54	Débordement d'eau	Fermez le robinet d'eau et contactez le centre de service le plus proche. Pour éviter les fuites d'eau en dehors du lave-vaisselle, ne retirez pas la fiche de la prise murale tant que le robinet d'alimentation en eau n'a pas été fermé !
F56	Défaut de circulation	Contactez le centre de service le plus proche.
F65	Défaut de communication	Contactez le centre de service le plus proche.

Appuyez sur  pour effacer le message d'erreur à l'exception de F54. Une fois que le lave-vaisselle affiche l'erreur F54, il ne peut être éteint que lorsque l'erreur est effacée.

Problème	Causes possibles	Action
Le panneau de commande ne réagit pas lorsqu'on y appuie.	Vous avez appuyé trop tôt sur le panneau de commande après avoir fermé la porte.	Attendez un moment et réessayez.
	La porte est ouverte.	Le panneau de commande ne fonctionne que lorsque la porte est fermée.
	La Sécurité enfants ou la Sécurité enfants automatique est activée.	Voir le chapitre Utilisation du <i>lave-vaisselle</i> .
	Panneau de commande sale.	Nettoyez-le avec un chiffon sec ou légèrement humide.
Impossible de fermer la porte.	Les paniers ne sont pas correctement positionnés.	Vérifiez que les paniers sont correctement positionnés horizontalement.
		Vérifiez que la vaisselle n'empêche pas les paniers de glisser correctement en place.

Problème	Causes possibles	Action
	Le mécanisme de verrouillage de la porte ne s'enclenche pas et ne se verrouille pas.	Vérifiez le mécanisme de verrouillage de la porte. Si la porte ne s'enclenche pas et ne se verrouille pas, ouvrez-la. Appuyez longuement sur  jusqu'à ce que l'écran commence le compte à rebours. Attendez que le compte à rebours se termine (60 secondes). Fermez la porte. Vérifiez que le mécanisme de verrouillage de la porte s'enclenche et se verrouille.
Le lave-vaisselle ne démarre pas.	 n'a pas été appuyé.	Appuyez sur  . Le compte à rebours commence à l'écran.
	La porte n'est pas correctement fermée.	Vérifiez.
	Vous avez ouvert le lave-vaisselle pour ajouter de la vaisselle pendant qu'un programme est en cours.	Fermez la porte et appuyez sur  .
	Vérifiez si l'option Démarrage différé a été sélectionnée.	Appuyez longuement sur  pendant cinq secondes si vous souhaitez annuler l'option Démarrage différé.
	La fiche n'est pas branchée dans la prise murale.	Vérifiez.
	Un fusible/disjoncteur a sauté.	Vérifiez.
	Le mécanisme de verrouillage de la porte ne s'enclenche pas et ne se verrouille pas.	Vérifiez le mécanisme de verrouillage de la porte. Si la porte ne s'enclenche pas et ne se verrouille pas, ouvrez-la. Appuyez longuement sur  jusqu'à ce que l'écran commence le compte à rebours. Attendez que le compte à rebours se termine (60 secondes). Fermez la porte. Vérifiez que le mécanisme de verrouillage de la porte s'enclenche et se verrouille.
La vaisselle n'est pas propre.	Les bras de lavage ne tournent pas.	Vérifiez que la vaisselle ne bloque pas les bras de lavage.
	Les trous ou les roulements des bras de lavage sont obstrués.	Nettoyez les bras de lavage. Voir le chapitre <i>Entretien et nettoyage</i> .
	Programme de lavage inapproprié.	Sélectionnez un programme à haute température pour dissoudre la graisse sur la vaisselle très sale, comme Intensif.
	Dosage incorrect du détergent.	Dosez en fonction de la dureté de l'eau. Un excès ou une insuffisance de détergent se traduit par des résultats de lavage médiocres.
	Détergent périmé. Le détergent est un produit périssable.	Évitez les grands conditionnements.

Problème	Causes possibles	Action
	Vaisselle chargée incorrectement.	Ne couvrez pas la porcelaine avec de grands bols, etc. Évitez de placer des verres très hauts dans les coins des paniers. Voir le chapitre <i>Chargement du lave-vaisselle</i> .
	Des verres et des tasses se sont renversés pendant le programme.	Placez la vaisselle de manière stable.
	Le filtre est bouché.	Nettoyez le filtre.
	Le filtre n'est pas correctement installé.	Vérifiez que le filtre est correctement installé. Voir le chapitre <i>Entretien et nettoyage</i> .
	Bouchon de la pompe de vidange manquant.	Vérifiez que le bouchon jaune de la pompe de vidange, situé à droite dans le drain inférieur, est en place. Voir le chapitre <i>Entretien et nettoyage</i> .
Taches sur l'acier inoxydable ou l'argent.	Certains aliments, comme la moutarde, la mayonnaise, le citron, le vinaigre, le sel et les vinaigrettes, peuvent laisser des taches sur l'acier inoxydable s'ils sont laissés trop longtemps.	Rincez ces types d'aliments si vous ne démarrez pas le lave-vaisselle immédiatement. Pensez à utiliser le programme 1h avec l'option Plus rapide.
	Tout l'acier inoxydable peut laisser des taches sur l'argent s'ils entrent en contact pendant le lavage. L'aluminium peut également laisser des taches sur la vaisselle.	Afin d'éviter les taches et le ternissement, séparez la vaisselle en différents métaux, comme l'argent, l'acier inoxydable et l'aluminium.
Taches ou pellicules sur la vaisselle.	Réglage incorrect du dosage du produit de rinçage.	Voir le chapitre <i>Paramètres</i> .
	Le paramètre TAB est activé et un détergent tout-en-un avec un effet de séchage insuffisant est utilisé.	Changez de détergent tout-en-un ou désactivez le réglage TAB et complétez avec du produit de rinçage séparé. Voir <i>Produit de rinçage</i> au chapitre <i>Paramètres</i> .
	Compartiment à sel vide.	Complétez avec du sel. Voir le chapitre <i>Avant le premier lavage</i> .
	Réglage incorrect de l'adoucisseur d'eau.	Voir <i>Dureté de l'eau</i> dans le chapitre <i>Paramètres</i> .
	L'adoucisseur d'eau fuit du sel.	Vérifiez que le couvercle du compartiment à sel est bien serré. Sinon, contactez le centre de service le plus proche.
	Une température trop élevée et/ou trop de détergent peuvent provoquer des corrosions sur le cristal. Malheureusement, cela ne peut pas être réparé, seulement évité.	Lavez le cristal à basse température et avec une quantité de détergent raisonnable. Contactez le fabricant du détergent.

Problème	Causes possibles	Action
La vaisselle présente une pellicule blanche/bleue collante.	Réglage trop élevé du dosage du produit de rinçage.	Réduisez le dosage. Voir le chapitre <i>Paramètres</i> . Si votre eau est très douce, vous pouvez diluer le produit de rinçage à 50:50 avec de l'eau.
Taches persistantes après le lavage.	Le rouge à lèvres et le thé peuvent être difficiles à éliminer.	Utilisez un détergent contenant un agent de blanchiment.
Résidus de détergent dans le compartiment à détergent après le lavage.	Le compartiment à détergent était humide lors de l'ajout de détergent.	Le compartiment à détergent doit être sec lors de l'ajout de détergent.
	Le compartiment à détergent a été bloqué.	Vérifiez que la vaisselle n'empêche pas l'ouverture du compartiment à détergent.
Bruit de cliquetis lors du lavage de la vaisselle.	La vaisselle n'est pas correctement placée ou les bras de lavage ne tournent pas.	Vérifiez que la vaisselle est bien placée. Faites tourner les bras de lavage pour vous assurer qu'ils peuvent tourner.
Eau stagnante dans le lave-vaisselle.	Le filtre est bouché.	Nettoyez le filtre.
	Le filtre n'est pas correctement installé.	Vérifiez que le filtre est correctement installé. Voir le chapitre <i>Entretien et nettoyage</i> .
	Débris dans la pompe de vidange.	Nettoyez la pompe de vidange. Voir le chapitre <i>Entretien et nettoyage</i> .
	Bouchon de la pompe de vidange manquant.	Vérifiez que le bouchon jaune de la pompe de vidange, situé à droite dans le drain inférieur, est en place. Voir le chapitre <i>Entretien et nettoyage</i> .
	Tuyau de vidange plié ou bloqué.	Vérifiez que le tuyau n'est pas plié ou trop courbé.
	Tuyau de vidange bouché.	Débranchez le tuyau de vidange à l'endroit où il se connecte au siphon de l'évier. Vérifiez qu'aucun débris ne s'est fixé et que le raccord a un diamètre intérieur d'au moins 14 mm.

Problème	Causes possibles	Action
Mauvaise odeur dans le lave-vaisselle.	Saleté autour des joints et dans les coins.	Nettoyez avec une brosse à vaisselle et un produit de nettoyage à faible pouvoir moussant.
	Des programmes à basse température ont été sélectionnés pendant une période prolongée.	Lancez un programme à haute température une ou deux fois par mois. Ou lancez un programme d'autonettoyage. Voir <i>Autonettoyage</i> au chapitre <i>Utilisation du lave-vaisselle</i> .
Dépôts de graisse dans le lave-vaisselle.	Des programmes à basse température ont été sélectionnés pendant une période prolongée.	Sélectionnez un programme à haute température pour dissoudre la graisse sur la vaisselle très sale, comme Intensif. Ou lancez un programme d'autonettoyage. Voir <i>Autonettoyage</i> au chapitre <i>Utilisation du lave-vaisselle</i> .
La vaisselle n'est pas assez sèche.	Le paramètre Ouverture automatique de la porte n'a pas été activé.	Activez le paramètre Ouverture automatique de la porte. Voir le chapitre <i>Utilisation du lave-vaisselle</i> .
	Le lave-vaisselle n'est pas complètement chargé.	Chargez complètement le lave-vaisselle.
	Le niveau de produit de rinçage est insuffisant ou le dosage est réglé trop bas.	Remplissez le réservoir de produit de rinçage ou augmentez le dosage.
	Le paramètre TAB est activé et un détergent tout-en-un avec un effet de séchage insuffisant est utilisé.	Changez de détergent tout-en-un ou désactivez le paramètre TAB et complétez avec du sel et un produit de rinçage séparé. Voir <i>Produit de rinçage</i> au chapitre <i>Paramètres</i> .

# Installation

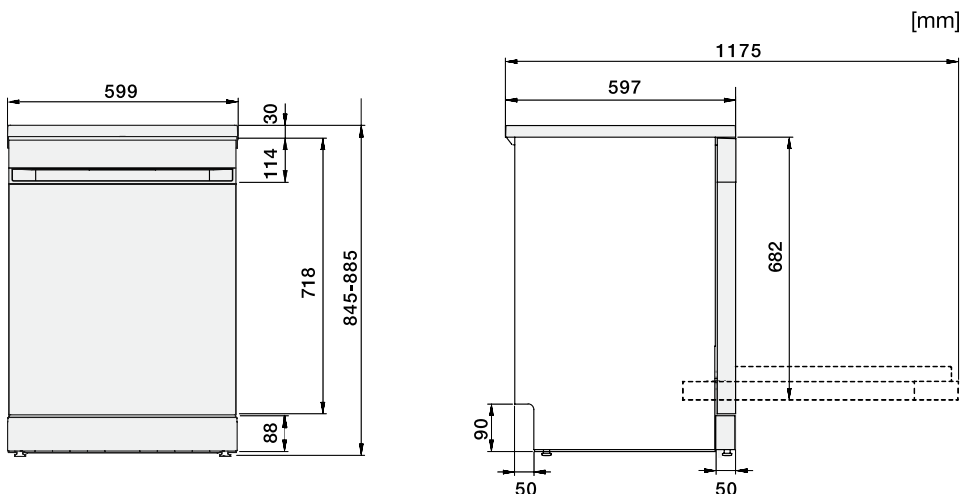

Dimensions nominales. Les mesures réelles peuvent varier.

## Consignes de sécurité

- Les raccordements à l'électricité, à l'eau et à l'évacuation doivent être effectués par un professionnel qualifié.
- Respectez toujours les réglementations en vigueur en matière d'eau, d'évacuation et d'électricité.
- Faites preuve de prudence lors de l'installation ! Portez des gants de protection ! Il doit toujours y avoir deux personnes !
- Placez un bac de récupération sur le sol sous le lave-vaisselle pour éviter les dégâts causés par d'éventuelles fuites d'eau.
- Avant de fixer définitivement le lave-vaisselle, testez-le en l'exécutant le programme 1h avec l'option Plus rapide. Vérifiez que le lave-vaisselle se remplit d'eau et se vide. Vérifiez également qu'aucun raccord ne fuit.

### AVERTISSEMENT !

Fermez l'alimentation en eau lors de l'installation du lave-vaisselle !

Débranchez la prise ou coupez l'alimentation électrique de la prise pendant les travaux !

## Protection de la porte lors du transport

N'oubliez pas de retirer la protection de la porte pendant le transport lors du déballage du lave-vaisselle.

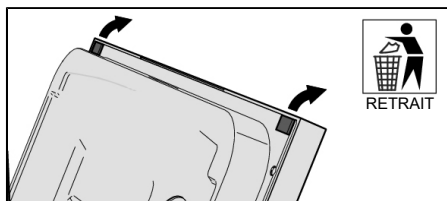

## Mise en place du lave-vaisselle

Le lave-vaisselle peut être installé sous un plan de travail ou en pose libre. Assurez-vous que la surface où le lave-vaisselle sera installé est solide.

- L'illustration ci-dessous présente les dimensions d'encastrement lorsque le lave-vaisselle est installé avec son plateau supérieur.

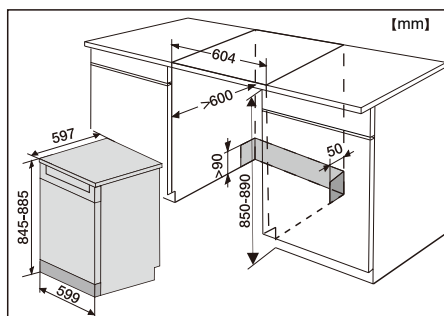

- L'illustration ci-dessous présente les dimensions d'encastrement lorsque le lave-vaisselle est installé dans une niche sans son plateau supérieur.

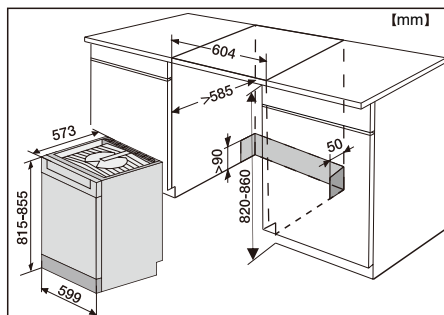

## Réglage de la hauteur et glissement du lave-vaisselle en place

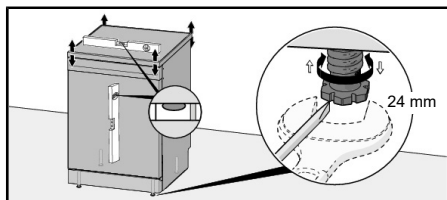

### Autonome

- Assurez-vous que la surface où le lave-vaisselle sera installé est solide. Réglez la hauteur du lave-vaisselle à l'aide des quatre pieds de manière à ce que le lave-vaisselle soit de niveau. Le lave-vaisselle ne doit pas pencher de plus de 5 mm.

## Encastré

1. Commencez par mesurer la hauteur du sol au bord inférieur du plan de travail.
2. Mesurez la hauteur du sol au bord supérieur du lave-vaisselle.
3. Réglez les pieds du lave-vaisselle en les tournant dans le sens horaire pour relever l'appareil ou dans le sens antihoraire pour l'abaisser.
4. Vérifiez qu'il y a un espace d'air d'au moins 3 mm entre le dessous du plan de travail et le bord supérieur du lave-vaisselle.
5. Faites glisser le lave-vaisselle en place.
  - Faites passer les tuyaux de vidange et d'alimentation lorsque la machine est en place.
  - Vérifiez que les tuyaux ne sont pas pliés ou courbés de manière excessive, et qu'il n'y a rien qui puisse les endommager.

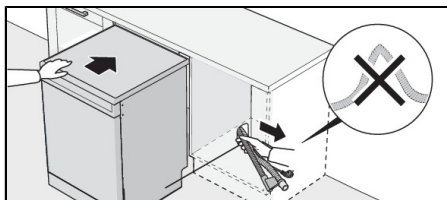

- Vérifiez que la machine est installée de manière à ce que la porte s'ouvre librement, sinon le fonctionnement du mécanisme de verrouillage de la porte risque d'être perturbé.
6. Procédez aux derniers réglages des pieds avant (le lave-vaisselle ne doit pas pencher de plus de 5 mm).

Le lave-vaisselle peut également être installé dans une niche sans son plan de travail. Voir *Retirer le plan de travail du lave-vaisselle*.

## Raccord d'évacuation

Ce lave-vaisselle peut être installé dans une niche surélevée (pour obtenir une hauteur de travail ergonomique). Cela signifie que le lave-vaisselle peut être placé de manière à ce que le tuyau d'évacuation se trouve à un niveau inférieur à celui du fond du lave-vaisselle, par exemple en l'acheminant directement vers un siphon de sol. Le lave-vaisselle est équipé d'un dispositif anti-siphonnage intégré pour empêcher la vidange de l'eau de la machine pendant le cycle de lavage.

Le tuyau d'évacuation peut également être raccordé à un raccord situé sur le siphon de l'évier. Le raccord doit avoir un diamètre intérieur d'au moins 14 mm.

Le tuyau d'évacuation peut être rallongé de 3 m maximum (la longueur totale du tuyau d'évacuation ne doit pas dépasser 4,5 m). Les éventuels raccords et tuyaux de raccordement doivent avoir un diamètre intérieur d'au moins 14 mm. Cependant, le tuyau d'évacuation devrait idéalement être remplacé par un nouveau tuyau sans jonctions.

Aucune partie du tuyau d'évacuation ne doit se trouver à plus de 950 mm au-dessus du fond du lave-vaisselle.

Fixer le tuyau d'évacuation à l'aide d'un collier de serrage. Assurez-vous que le tuyau d'évacuation n'est pas plié.

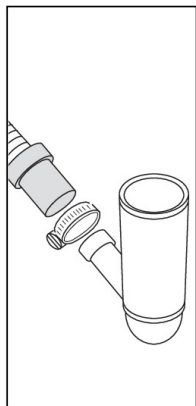
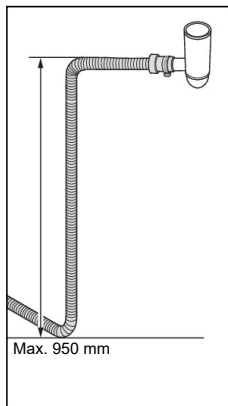
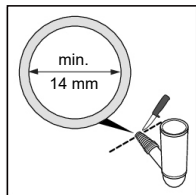
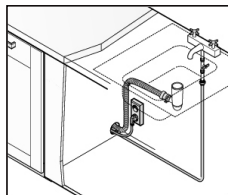

## Raccordement à l'alimentation en eau

Utilisez uniquement le tuyau d'arrivée fourni avec le lave-vaisselle. Ne réutilisez pas de vieux tuyaux ou d'autres tuyaux de rechange.

Le tuyau d'alimentation doit être équipé d'un robinet d'eau (robinet d'arrêt). Le robinet d'arrêt doit être facilement accessible, afin de pouvoir couper l'eau si le lave-vaisselle doit être déplacé.

Une fois l'installation terminée, ouvrez le robinet d'eau et laissez la pression se stabiliser pendant un certain temps. Vérifier l'étanchéité de tous les raccords.

## Raccordement à l'eau froide

Raccordez le lave-vaisselle à l'alimentation en eau froide si le bâtiment est chauffé au mazout, à l'électricité ou au gaz.

## Raccordement à l'eau chaude

Raccordez le lave-vaisselle à l'alimentation en eau chaude (max. 60°C) si le bâtiment est chauffé par un moyen économe en énergie tel que le chauffage urbain, l'énergie solaire ou géothermique. Le choix d'un raccordement à l'eau chaude réduit la consommation d'énergie du lave-vaisselle.

### REMARQUE

Ne dépassez pas la température autorisée d'alimentation en eau. Certains matériaux utilisés dans certains ustensiles de cuisine ne supportent pas les températures élevées. Consultez la section *Vaisselle fragile* au chapitre *Chargement du lave-vaisselle*.

## Raccordement électrique

Les informations sur le raccordement électrique se trouvent sur la plaque signalétique. Cette spécification doit correspondre à l'alimentation électrique.

Le lave-vaisselle doit être branché sur une prise reliée à la terre.

La prise électrique murale doit être placée en dehors de la zone d'installation afin d'être facilement accessible après l'installation du lave-vaisselle. N'utilisez pas de rallonge !

## Dépose du plateau supérieur du lave-vaisselle

Le lave-vaisselle peut être installé dans une niche sans son plan de travail. Si le plan de travail du lave-vaisselle est retiré, le lave-vaisselle doit être installé sous un plan de travail séparé.

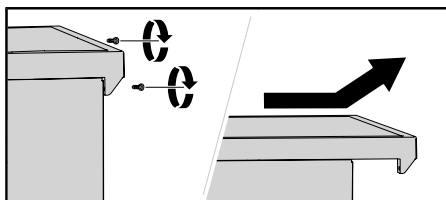

# Service

Lisez le chapitre *Résolution des problèmes* avant de contacter le centre de service. Si vous rencontrez un problème que vous ne pouvez pas résoudre, veuillez contacter votre centre de service le plus proche pour obtenir de l'aide professionnelle. Voir [global.hisense.com](http://global.hisense.com). Notre site web fournit également des informations sur la disponibilité des pièces de rechange et les réparations que vous pouvez effectuer vous-même.

Lors de la prise de contact, indiquez les détails figurant sur la plaque signalétique. Indiquez le numéro d'article (1) et le numéro de série (2).

Veuillez noter que les réparations non professionnelles peuvent mettre en danger la sécurité de l'utilisateur et affecter la garantie.

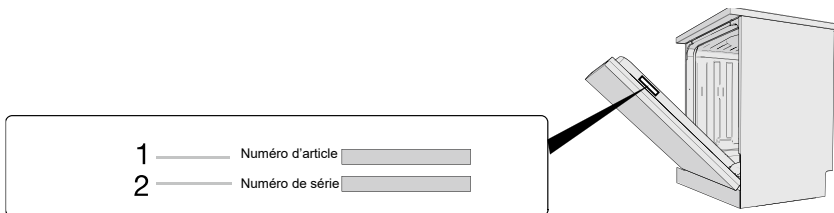

# Données techniques et étiquetage énergétique

## Données techniques

Hauteur :	845-885 mm
Largeur :	599 mm
Profondeur :	597 mm
Poids :	44 kg <sup>1)</sup>
Nombre de couverts :	16 <sup>2)</sup>
Pression de l'eau :	0,03 à 1,0 MPa
Tension nominale :	220-240 V~ 50 Hz
Puissance nominale :	1900 W

<sup>1)</sup> Le poids peut varier en fonction des spécifications.

<sup>2)</sup> Conformément à la norme EN 60436.

## Informations pour les consommateurs

Vous trouverez des informations sur votre produit sur le site [global.hisense.com](http://global.hisense.com), ainsi qu'un lien vers la base de données européenne pour l'étiquetage énergétique, EPREL. Vous pouvez également vous rendre directement sur le site <https://eprel.ec.europa.eu>. Suivez les instructions pour rechercher par nom de modèle.

Voir les informations figurant sur la plaque signalétique. Notez le nom du modèle (3).

## Informations pour l'institut de contrôle

Informations pour les tests de comparabilité conformément à la norme EN 60436

Capacité : 16 couverts

Position du panier supérieur : position inférieure

Programme : Eco

Réglage de la solution de rinçage : 05

Quantités de détergent en poudre : 4g pour le prélavage + 20g pour le lavage principal

1. Paniers supérieurs :

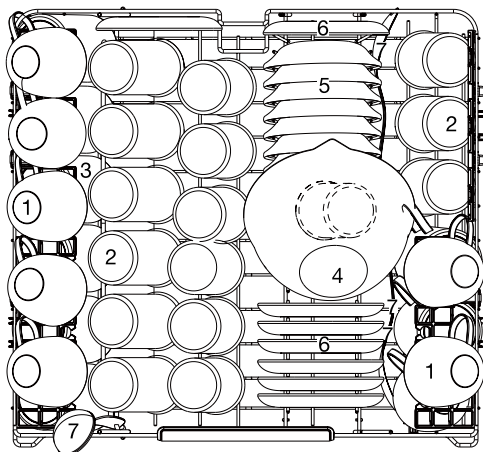

Numéro	Article
1	Tasse
2	Verre
3	Grande tasse
4	Bol en verre
5	Bol à dessert
6	Soucoupe
7	Cuillère de service

## 2. Paniers inférieurs :

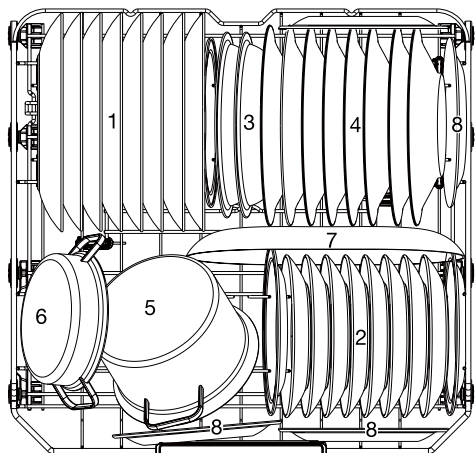

Numéro	Article
1	Grande assiette
2	Assiette à dessert
3	Bol en mélamine
4	Assiette à soupe
5	Petite marmite
6	Marmite de four
7	Plat ovale
8	Assiette à dessert en mélamine

## 3. Range-couverts supérieur :

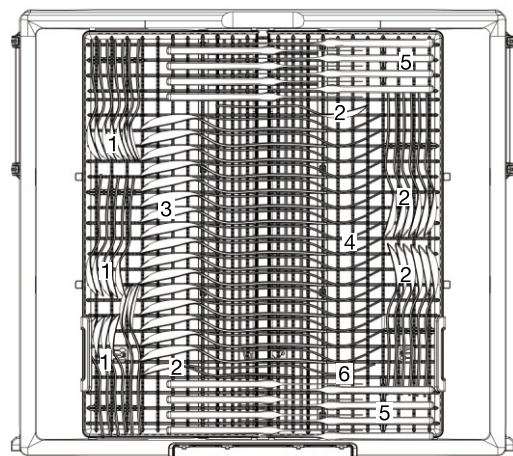

Numéro	Article
1	Petites cuillères
2	Cuillères à dessert
3	Cuillères à soupe
4	Fourchettes
5	Couteaux
6	Fourchette de service

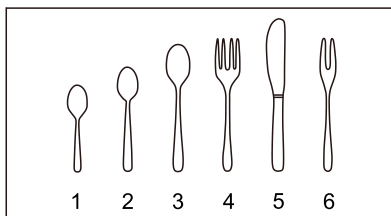

**Hisense**