

项目名称

T2438 (瑞典规)

版本号

MP1.0

设计时间

20250607

物料名称

快速使用指南

设计师

肖碧婷

审核

吴东东 20250610

批准

吴东东 20250610

料号

40150500010042

材质工艺要求:

材质要求: 80g 金东太空梭哑粉纸, 封面过哑油, 内页 68g 晨鸣云镜, 钉装

颜色及专色: Pantone Cool Gray 11C, 图片请调整成单色

尺寸要求: 140\*140mm

认证要求: 测试标准: 包装指令 94/62/EC

变更履历:

# NAVEE Electric Scooter

## Quick Start Guide

V25i Pro II/V40i Pro II/V50i Pro II

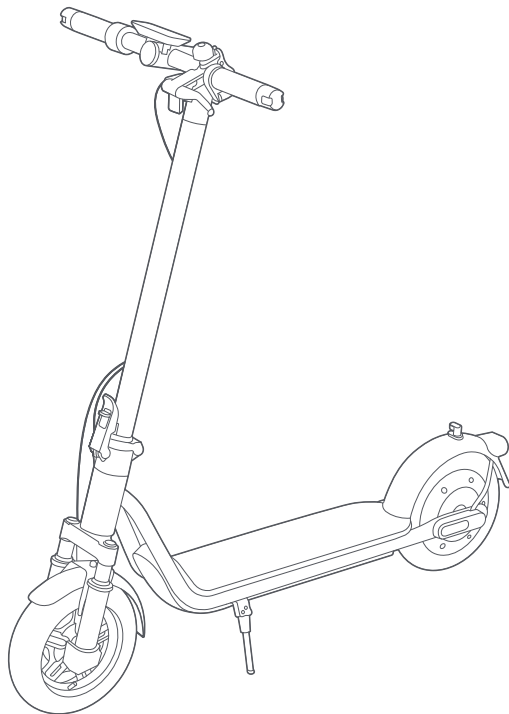

\* The illustrations in this QSG are for reference purposes only.  
The actual appearance shall be subject to actual product.



## 1. Assembly/Assemblage/Montage/Montaggio/Montaje/Montagem/Montaž/Montage/ Montering/Kokoaminen/Montering/Samling/Сглобяване/Ősszeszerelés/Συναρμολόγηση/ Asamblare

Click/Clic/Klick/Clic/Clic/Clique/Kliknięcie/  
Klikken/Klicka/Klikkaa/Klikk/Klik/  
Подсигурете със заключващия "палец"/  
Kattintson/Kávnté κλικ/Faceté clic

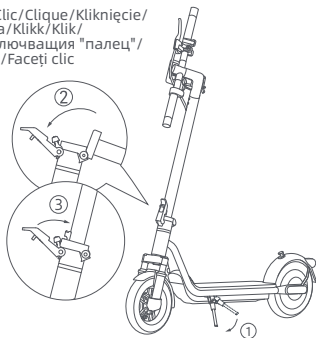

- EN Put down the kickstand, and hold up the stem until it is completely in an upright position. Then push the quick release lever inward to the end.
- FR Sortez la trottinette du carton et la poser sur un sol stable et plat. Déployez ensuite la béquille, dressez complètement la colonne verticale en position droite et poussez la poignée de pliage à fond vers l'intérieur.
- DE Klappen Sie den Ständer herunter und halten Sie den Vorbau hoch, bis er vollständig aufrecht steht. Drücken Sie dann den Schnellfreigabehebel bis zum Ende nach innen.
- IT Abbassare il cavalletto e tenere l'attacco del manubrio fino a quando non è completamente in posizione verticale. Quindi premere a fondo verso l'interno la leva di sgancio rapido.
- ES Baje el caballete y levante el eje hasta que esté completamente en posición vertical. A continuación, empuje la palanca de liberación rápida hacia dentro hasta el final.
- PT Baixe o suporte e segure o avanço até que esteja completamente na posição vertical. Depois faça pressão na alavanca para dentro até à extremidade.
- PL Podnieść kolumnę do pozycji całkowicie pionowej, uchylić zamek bezpieczeństwa i mocno wcisnąć dźwignię szybkiego zwalniania do wewnątrz. Następnie rozłożyć nóżkę podpierającą.
- NL Zet de standaard neer en houd de stuurpen omhoog totdat deze volledig rechtop staat. Til dan de vergrendeling van de snelspanhendel op en druk de snelspanhendel volledig naar binnen.
- SE Sätt ner stödet och håll upp stammen tills den är helt upprätt. Tryck sedan in snabbkopplingsspaken ända in.
- FI Lasketa tukijalka alas ja pidä varsi pystyssä, kunnes se on täysin pystysuorassa. Työnnä sitten pikalukitusvipua sisäänpäin loppuun asti.
- NO Sett ned støtten og hold stammen opptil den er i helt oppreist posisjon. Skyv deretter hurtigutløserspaken innover til enden.
- DK Sæt støttebenet ned, og hold stangen oppe, indtil den er i en helt lodret position. Skub derefter hurtigudløsningshåndtaget ind til enden.

- BG Спунете стойката и задръжте кормилната тръба, докато тя бъде изцяло в изправено положение. След това натиснете лоста за бързо освобождаване навътре до края.
- HU Hajtsa le a kitámasztót, és emelje a kormányzását teljesen álló helyzetbe. Ezután nyomja be egészen a gyorskioldó kart.
- EL Κατεβάστε το σταντ και κρατήστε τον λαμμό μέχρι να είναι εντελώς σε κατακόρυφη θέση. Στη συνέχεια, πιέστε το λεβιέ γρήγορης απελευθέρωσης προς τα μέσα μέχρι το τέλος.
- RO Puneți suportul de sprijin și ridicați țiă până când este complet în poziție verticală. Apoi, împingeți levierul de eliberare rapidă spre interior până la capăt.

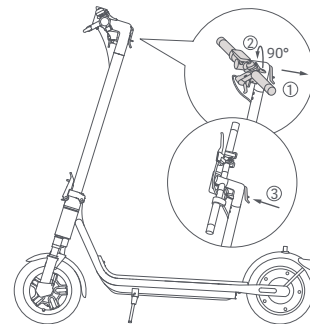

- EN Press the safety lock and pull out the quick release lever. Then turn the handlebar 90° counterclockwise and push the quick release lever inward.
- FR Appuyez sur le verrouillage de sécurité et tirez le levier de libération rapide. Tournez ensuite le guidon à 90° dans le sens antihoraire et poussez le levier de libération rapide vers l'intérieur.
- DE Drücken Sie den Sicherungsriegel, und ziehen Sie den Schnellspannhebel heraus. Drehen Sie dann den Lenker um 90° gegen den Uhrzeigersinn und drücken Sie den Schnellspannhebel nach innen.
- IT Premere il blocco di sicurezza ed estrarre la leva di sgancio rapido. Quindi ruotare il manubrio di 90° in senso antiorario e spingere la leva di sgancio rapido verso l'interno.
- ES Presione el bloqueo de seguridad y tire de la palanca de liberación rápida. Luego, gire el manubrio 90° en el sentido antihorario y empuje la palanca de liberación rápida hacia dentro.
- PT Prima o bloqueio de segurança e empurre a alavanca de libertação rápida para fora. Depois, gire o guidão 90° no sentido anti-horário e empurre a alavanca de libertação rápida para dentro.
- PL Zamontować kierownicę na wsporniku w odpowiednią stronę. Aby wstępnie dokręcić cztery śruby za pomocą załączonego klucza imbusowego, należy postępować zgodnie z kolejnością numerów przedstawioną na ilustracji. Przed dokładnym dokręceniem śrub należy upewnić się, że kierownica jest prawidłowo zamontowana.
- NL Druk op de veiligheidsvergrendeling en trek de snelspanhendel eruit. Draai vervolgens het stuur 90 graden linksom en duw de snelspanhendel naar binnen.

- SE Tryck på säkerhetslåset och dra ut snabbkopplingsspaken. Vrid sedan styret 90° moturs och tryck snabbkopplingsspaken inåt.
- FI Paina turvalukkoa ja vedä pikalukitusvipua ulos. Käännä sitten ohjaustankoa 90° vastapäivään ja työnnä pikalukitusvipua sisäänpäin.
- NO Trykk på sikkerhetslåsen og trekk ut hurtigutløseren. Vri deretter styret 90° mot klokken og skyv hurtigutløseren innover.
- DK Tryk på sikkerhedslåsen, og træk hurtigudløseren ud. Drej derefter styret 90° mod uret, og skub hurtigudløseren indad.
- BG Натиснете предпазната блокировка и издърпайте лоста за бързо освобождаване. След това завъртете кормилото на 90° в посока, обратна на часовниковата стрелка, и избутайте лоста за бързо освобождаване навътре.
- HU Nyomja meg a biztonsági zárat, és húzza ki a gyorskioldó kart. Ezután fordítsa el a kormányt 90°-kal az óramutató járásával ellentétes irányba, és tolja be a gyorskioldó kart.
- EL Πατήστε το κλειδί ασφαλείας και τραβήξτε τη λεπίδα γρήγορης απελευθέρωσης. Στη συνέχεια, γυρίστε το τιμόνι 90° αριστερόστροφα και πιέστε τη λεπίδα γρήγορης απελευθέρωσης προς τα μέσα.
- RO Apăsăți blocajul de siguranță și trageți leverul de eliberare rapidă. Apoi, rotiți ghidonul cu 90° în sens contrar acelor de ceasornic și împingeți leverul de eliberare rapidă în interior.

## 2. Charging/Charge/Aufladen/Ricarica/Carga/Carregamento/Ładowanie/Opladen/Uppladdning/Lataaminen/Lading/Opladning/Заряджәне/Тöltés/Φόρτιση/İncărcare

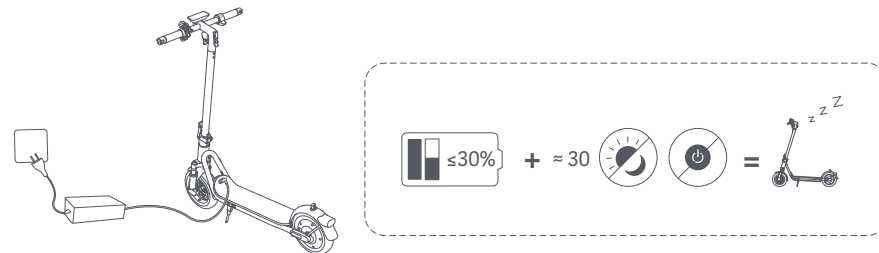

- EN The scooter is fully charged when the LED on the battery charger changes from red to green.  
**WARNING:** Do not charge the non-rechargeable batteries. Charge your scooter indoors, and never expose it to rain. When the scooter is turned off for about a month with the battery level of the scooter being lower than 30%, the scooter will enter sleep mode. In this case, the scooter cannot be turned on. To exit the sleep mode, charge the scooter for about three seconds to activate the battery.
- FR La trottinette est entièrement chargée quand la LED de l'adaptateur secteur passe du rouge au vert.  
**AVERTISSEMENT:** Ne chargez pas les batteries non rechargeables. Chargez votre trottinette à l'intérieur et ne la laissez jamais prendre la pluie.  
Couper l'alimentation du véhicule pendant la mise en charge ou passer à un mode de nonfonctionnement donné. Lorsque la trottinette est éteinte pendant environ un mois ayant le niveau de batterie étant inférieur à 30%, la trottinette entrera en mode veille. Dans ce cas, la trottinette ne peut pas être démarrée. Pour quitter le mode veille, charger la trottinette pendant environ trois secondes pour activer la batterie.
- DE Der Scooter ist vollständig aufgeladen, wenn die LED am Akkuladegerät von rot auf grün wechselt.  
**WARNUNG:** Laden Sie die nicht wiederaufladbaren Batterien nicht auf. Laden Sie Ihren Scooter im Innenraum auf, und setzen Sie ihn niemals dem Regen aus.  
Wenn der Roller etwa einen Monat lang ausgeschaltet ist und die Ladung des Akkus weniger als 30% beträgt, geht der Roller in den Schlafmodus über. Wenn dies geschieht, kann der Roller nicht eingeschaltet werden. Um den Schlafmodus zu beenden, laden Sie den Roller für etwa drei Sekunden auf, um den Akku zu aktivieren.
- IT Il monopattino è completamente carico quando il LED sul caricabatteria cambia da rosso a verde.  
**AVVERTENZA:** non caricare le batterie non ricaricabili. Caricare il monopattino al chiuso e non esporlo mai alla pioggia. Quando il monopattino rimane spento per circa un mese e il livello della batteria è inferiore al 30%, esso entrerà in modalità sospensione. In tal caso, non è possibile accendere il monopattino. Per uscire dalla modalità sospensione, caricare il monopattino per circa tre secondi per attivare la batteria.
- ES El scooter está completamente cargado cuando el LED del cargador de baterías cambia de rojo a verde.  
**ADVERTENCIA:** No cargue las baterías no recargables. Cargue su patinete en interiores y no lo exponga nunca a la lluvia. Si el patinete eléctrico está apagado durante aproximadamente un mes y el nivel de batería del patinete eléctrico es inferior al 30%, el patinete eléctrico entrará en modo de reposo. En este caso, el patinete eléctrico no puede ser encendido. Para salir del modo de reposo, cargue el patinete eléctrico durante unos tres segundos para activar la batería.

- PT A trotineta está totalmente carregada quando o LED no carregador da bateria muda de vermelho para verde.  
**AVISO:** Não carregar as baterias não recarregáveis. Carregue a sua scooter dentro de casa e nunca a exponha à chuva. Quando a trotineta estiver desligada por cerca de um mês sendo o nível de bateria da trotineta menor que 30%, a trotineta irá entrar no modo dormir. Neste caso, não será possível ligar a trotineta. Para sair do modo dormir, carregue a trotineta por cerca de três segundos para ativar a bateria.
- PL Hulajnoga jest w pełni naładowana, gdy dioda LED na ładowarce zmienia kolor z czerwonego na zielony.  
**OSTRZEŻENIE:** Nie ładuj akumulatorów nienadających się do powtórnego ładowania. Hulajnogę należy ładować w pomieszczeniach zamkniętych i nigdy nie wystawiać na działanie deszczu. Jeśli hulajnoga pozostanie wyłączona przez około miesiąc, a poziom naładowania akumulatora jest niższy niż 30%, przejdzie w tryb uśpienia. Jeśli tak się zdarzy, nie będzie można włączyć hulajnogi. Aby wyjść z trybu uśpienia, należy aktywować akumulator – ładuj hulajnogę przez około trzy sekundy
- NL De step is volledig opgeladen als het LED-indicatielampje op de accu-oplader verandert van rood naar groen.  
**WAARSCHUWING:** De niet-oplaadbare accu's niet opladen. Laad uw step binnenshuis op en stel hem nooit bloot aan regen. Wanneer de step gedurende ongeveer een maand is uitgeschakeld en het batterijniveau van de step is lager dan 30%, zal de step naar de slaapstand gaan. In dat geval kan de step niet worden ingeschakeld. Om de slaapstand te verlaten, moet u de step ongeveer drie seconden opladen om de batterij te activeren.
- SE Sparkcykeln är fulladdad när LED-lampan på laddaren ändrar färg från rött till grönt.  
**WARNING:** Ladda inte icke-uppladdningsbara batterier. Ladda din sparkcykel inomhus och utsätt den aldrig för regn. När sparkcykeln har varit avstängd i ungefär en månad med en batterinivå under 30%, kommer den att gå in i viloläge. I detta läge kan sparkcykeln inte startas. För att avaktivera viloläget, ladda sparkcykeln i cirka tre sekunder för att aktivera batteriet.
- FI Skootteri on täyteen ladattu, kun laturin LED-valo vaihtuu punaisesta vihreäksi.  
**VAROITUS:** Älä lataa ei-ladattavia paristoja. Lataa skootteri sisätiloissa äläkä koskaan altista sitä sateelle. Kun skootteri on sammutettuna noin kuuauksen ajan ja akun varaus on alle 30 %, skootteri siirtyy lepotilaan. Tässä tilassa skootteria ei voi käynnistää. Poistuaaksesi lepotilasta lataa skootteria noin kolme sekuntia aktivoiaksesi akun.
- NO Scooteren er fulladet når LED-lyset på batteriladeren skifter fra rødt til grønt.  
**ADVARSEL:** Ikke lad ikke-oppladbare batterier. Lad scooteren innendørs, og utsett den aldri for regn. Når scooteren har vært avslått i omtrent en måned med batterinivå under 30%, vil scooteren gå i dvalemodus. I dette tilfellet kan scooteren ikke slås på. For å avslutte dvalemodusen, lad scooteren i omtrent tre sekunder for å aktivere batteriet.
- DK Scooteren er fuldt opladet, når LED'en på batteriopladeren skifter fra rød til grøn.  
**ADVARSEL:** Lad ikke ikke-genopladelige batterier. Lad din scooter indendørs, og udsæt den aldrig for regn. Når scooteren har været slukket i cirka en måned, og batteriniveaue er under 30%, vil scooteren gå i dvale. I dette tilfælde kan scooteren ikke tændes. For at komme ud af dvaletilstanden skal du oplade scooteren i cirka tre sekunder for at aktivere batteriet.
- BG Скутерът е напълно зареден, когато светодиодът на зарядното устройство премине от червено на зелено.  
**ПРЕДУПРЕЖДЕНИЕ:** Не зареждайте не презареждащи батерии. Зареждайте скутера си на закрито и никога не го излагайте на дъжд. Когато скутерът е изключен за около месец, при ниво на батерията под 30%, той ще премине в режим на заспиване. В този случай скутерът не може да бъде включен. За да излезете от режима на заспиване, заредете скутера за около три секунди, за да активирате батерията.
- HU A roller akkor töltődött fel teljesen, amikor az akkumulátortöltő LED-je pirosról zöldre vált.  
**FIGYELEM:** Ne töltsé fel a nem újratölthető akkumulátorokat. Beltérben töltsé a rollert, és soha ne tegye ki esőnek. Amikor a roller körülbelül egy hónapig ki van kapcsolva, és az akkumulátor töltöttségi szintje 30% alatt van, a roller alvó üzemmódba lép. Ebben az esetben a roller nem kapcsolható be. Az alvó üzemmódból való kilépéshez töltsé a rollert körülbelül három másodpercig, hogy aktiválja az akkumulátort.
- EL Το σκούτερ είναι πλήρως φορτισμένο όταν το LED στον φορτιστή μπαταρίας αλλάξει από κόκκινο σε πράσινο.  
**ΠΡΟΕΙΔΟΠΟΙΗΣΗ:** Μην φορτίζετε τις μη επαναφορτιζόμενες μπαταρίες. Φορτίστε το σκούτερ σας σε εσωτερικούς χώρους και μην το εκθέτετε ποτέ στη βροχή. Όταν το σκούτερ είναι απενεργοποιημένο για περίπου ένα μήνα με το επίπεδο μπαταρίας του σκούτερ να είναι κάτω από 30%, το σκούτερ θα εισέλθει σε λειτουργία ύπνου. Σε αυτή την περίπτωση, το σκούτερ δεν μπορεί να ενεργοποιηθεί. Για να βγείτε από τη λειτουργία ύπνου, φορτίστε το σκούτερ για περίπου τρία δευτερόλεπτα για να ενεργοποιήσετε την μπαταρία.
- RO Trotineta este complet încărcată atunci când LED-ul de pe încărcătorul de baterii trece de la roșu la verde.  
**AVERTISMENT:** Nu încărcati bateriile nereîncărcabile. Încărcați scuterul în interior și nu-l expuneți niciodată la ploaie. Când scuterul este oprit timp de aproximativ o lună, cu nivelul bateriei scuterului fiind mai mic de 30%, scuterul va intra în modul de repaus. În acest caz, scuterul nu poate fi pornit. Pentru a ieși din modul de repaus, încărcati scuterul timp de aproximativ trei secunde pentru a activa bateria.

**3. Download the NAVEE App/Téléchargez l'application NAVEE/NAVEE-App herunterladen/ Scaricare l'App NAVEE/Descargar la App NAVEE/Baixa o Aplicativo NAVEE/Pobierz aplikację NAVEE/Download de NAVEE-app/Ladda ner NAVEE-appen/Lataa NAVEE-sovellus/Last ned NAVEE-appen/Download NAVEE-appen/Изтеглете приложението NAVEE/Töltse le a NAVEE alkalmazást/ Κατεβάστε την εφαρμογή NAVEE/Descărcați aplicația NAVEE**

1

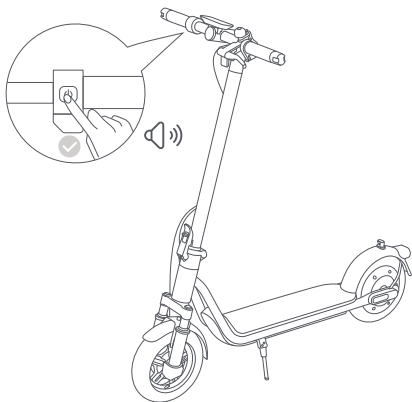

- EN Note: For your safety, the scooter will stay in speed limit of 10 km/h and beep continuously before activation. To unlock full functions, please activate the scooter via the NAVEE App. Once activated, the beeping will stop and speed limits will be lifted.
- FR Remarque : Pour votre sécurité, la trottinette restera limitée à 10 km/h et émettra un bip continu avant activation. Pour débloquer toutes les fonctionnalités, activez la trottinette via l'application NAVEE. Une fois activée, le bip cessera et les limitations de vitesse seront levées.
- DE Hinweis: Zu Ihrer Sicherheit bleibt der Scooter vor der Aktivierung auf eine Geschwindigkeitsbegrenzung von 10 km/h beschränkt und piept kontinuierlich. Um alle Funktionen freizuschalten, aktivieren Sie den Scooter über die NAVEE-App. Nach der Aktivierung hört das Piepen auf und die Geschwindigkeitsbegrenzung wird aufgehoben.
- IT Nota: Per la tua sicurezza, il monopattino manterrà una velocità limitata a 10 km/h e emetterà un segnale acustico continuo prima dell'attivazione. Per sbloccare tutte le funzioni, attiva il monopattino tramite l'App NAVEE. Una volta attivato, il segnale acustico cesserà e i limiti di velocità verranno rimossi.
- ES Nota: Por su seguridad, el scooter permanecerá limitado a 10 km/h y emitirá un pitido continuo antes de la activación. Para desbloquear todas las funciones, active el scooter a través de la App NAVEE. Una vez activado, el pitido cesará y se levantarán los límites de velocidad.

- PT Nota: Para sua segurança, a trotineta permanecerá com limite de velocidade de 10 km/h e emitirá um bipe contínuo antes da ativação. Para desbloquear todas as funções, ative a trotineta pelo aplicativo NAVEE. Uma vez ativada, o bipe será interrompido e os limites de velocidade serão removidos.
- PL Uwaga: Dla Twojego bezpieczeństwa hulajnoga będzie utrzymywać ograniczenie prędkości do 10 km/h i emitować ciągły sygnał dźwiękowy przed aktywacją. Aby odblokować pełną funkcjonalność, aktywuj hulajnogę za pomocą aplikacji NAVEE. Po aktywacji sygnał dźwiękowy ustanie, a ograniczenie prędkości zostanie zniesione.
- NL Opmerking: Voor uw veiligheid blijft de step vóór activering in een snelheidslimiet van 10 km/u en blijft hij continu piepen. Om alle functies te ontgrendelen, activeer de step via de NAVEE-app. Na activering stopt het piepen en worden de snelheidsbeperkingen opgeheven.
- SE Obs: För din säkerhet kommer sparkcykeln att hålla en hastighetsbegränsning på 10 km/h och pipa kontinuerligt före aktivering. För att låsa upp alla funktioner, aktivera sparkcykeln via NAVEE-appen. Efter aktivering upphör pipandet och hastighetsbegränsningarna tas bort.
- FI Huomautus: Turvallisuutesi vuoksi skootteri pysyy 10 km/h nopeusrajoituksessa ja pitää jatkuvaa äänimerkkiä ennen aktivoitinta. Avaaa kaikki toiminnot aktivoimalla skootteri NAVEE-sovelluksen kautta. Aktivointi lopettaa äänimerkin ja poistaa nopeusrajoitukset.
- NO Merk: For din sikkerhet vil scooteren holde en hastighetsbegrensning på 10 km/t og pipe kontinuerlig før aktivering. For å låse opp alle funksjoner, aktiver scooteren via NAVEE-appen. Når den er aktivert, vil pipingene stoppe og hastighetsbegrensningene fjernes.
- DK Bemærk: For din sikkerhed vil scooteren forblive i hastighedsbegrænsning på 10 km/t og bip kontinuerligt, før den aktiveres. For at låse alle funktioner op skal du aktivere scooteren via NAVEE-appen. Når scooteren er aktiveret, stopper bip-lyden, og hastighedsbegrænsningen fjernes.
- BG Бележка: За ваша безопасност, скутерът ще остане с ограничение на скоростта от 10 km/h и ще издава непрекъснат звуков сигнал преди активиране. За да отключите пълните функции, моля, активирайте скутера чрез приложението NAVEE. След активиране, звуковият сигнал ще спре и ограниченията на скоростта ще бъдат премахнати.
- HU Megjegyzés: Az Ön biztonságáért érdekében a roller sebessége 10 km/h-ra korlátozódik, és folyamatosan sípol, amíg nincs aktiválva. A teljes funkciók feloldásához aktiválja a rollert a NAVEE alkalmazáson keresztül. Az aktiválást követően a sípolás megszűnik, és a sebességkorlátozás feloldódik.
- EL Σημείωση: Για την ασφάλειά σας, το σκούτερ θα παραμείνει σε περιορισμό ταχύτητας 10 km/h και θα ηχεί συνεχώς πριν από την ενεργοποίηση. Για να ξεκλειδώσετε όλες τις λειτουργίες, ενεργοποιήστε το σκούτερ μέσω της εφαρμογής NAVEE. Μόλις ενεργοποιηθεί, ο ήχος θα σταματήσει και οι περιορισμοί ταχύτητας θα αρθούν.
- RO Notă: Pentru siguranța dumneavoastră, trotineta va rămâne limitată la o viteză de 10 km/h și va emite un semnal sonor continuu înainte de activare. Pentru a debloca toate funcțiile, activați trotineta prin aplicația NAVEE. După activare, semnalul sonor se va opri și limitările de viteză vor fi ridicate.



Google Play



App Store

- EN Scan the QR code to download and install the NAVEE App. Then register and log in.
- FR Scannez le code QR pour télécharger et installer l'application NAVEE. Enregistrez-vous puis connectez-vous.
- DE Scannen Sie den QR-Code, um die NAVEE-App herunterzuladen und zu installieren. Registrieren Sie sich dann und melden Sie sich an.
- IT Scansionare il codice QR per scaricare e installare l'App NAVEE. Poi registrarsi e accedere.
- ES Escanee el código QR para descargar e instalar la App NAVEE. Luego, registre-se e inicie sesión.
- PT Escaneie o código QR para baixar e instalar o aplicativo NAVEE. Em seguida, registre-se e faça login.
- PL Zeskanuj kod QR, aby pobrać i zainstalować aplikację NAVEE. Następnie zarejestruj się i zaloguj.
- NL Scan de QR-code om de NAVEE-app te downloaden en te installeren. Registreer en log vervolgens in.
- SE Skanna QR-koden för att ladda ner och installera NAVEE-appen. Registrera dig och logga in.
- FI Skanna QR-koodi ladataksesi ja asentaaaksesi NAVEE-sovellus. Rekisteröidy ja kirjautu sisään.
- NO Skann QR-koden for å laste ned og installere NAVEE-appen. Registrer deg og logg inn.
- DK Scan QR-koden for at downloade og installere NAVEE-appen. Derefter kan du registrere dig og logge ind.
- BG Сканирайте QR кода, за да изтеглите и инсталирате приложението NAVEE. След това се регистрирайте и влезте.
- HU Olvassa be a QR-kódot a NAVEE alkalmazás letöltéséhez és telepítéséhez. Ezután regisztráljon és jelentkezzen be.
- EL Σαρώστε τον κωδικό QR για να κατεβάσετε και να εγκαταστήσετε την εφαρμογή NAVEE. Στη συνέχεια, εγγραφείτε και συνδεθείτε.
- RO Scanați codul QR pentru a descărca și instala aplicația NAVEE. Apoi înregistrați-vă și conectați-vă.

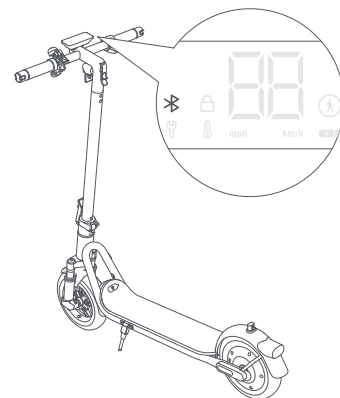

- EN Power on the scooter; a blinking Bluetooth icon indicates the scooter is waiting to be connected.
- FR Allumez la trottinette ; une icône Bluetooth clignotante indique que la trottinette attend d'être connectée.
- DE Schalten Sie den Scooter ein; ein blinkendes Bluetooth-Symbol zeigt an, dass der Scooter darauf wartet, verbunden zu werden.
- IT Accendere il monopattino; un'icona Bluetooth lampeggiante indica che il monopattino sta aspettando di essere collegato.
- ES Encienda el scooter; un icono de Bluetooth parpadeante indica que el scooter está esperando a ser conectado.
- PT Ligue a trotineta; um ícone de Bluetooth a piscar indica que a trotineta está a esperar para ser conectada.
- PL Włącz hulajnogę; migająca ikonka Bluetooth oznacza, że hulajnoga oczekuje na połączenie.
- NL Zet de step aan en een knipperend Bluetoothpictogram geeft aan dat de step wacht om te worden verbonden.
- SE Slå på sparkcykeln; en blinkande Bluetooth-ikon indikerar att sparkcykeln väntar på anslutning.
- FI Käynnistä skootteri; vilkkuva Bluetooth-kuvake ilmaisee, että skootteri odottaa yhteyden muodostamista.
- NO Slå på scooteren; et blinkende Bluetooth-ikon indikerer at scooteren venter på tilkobling.
- DK Tænd scooteren; en blinkende Bluetooth-ikon indikerer, at scooteren venter på at blive forbundet.
- BG Включете скутера; мигаща икона на Bluetooth показва, че скутерът чака да бъде свързан.
- HU Kapcsolja be a rollert; a villogó Bluetooth ikon jelzi, hogy a roller csatlakozásra vár.
- EL Ενεργοποιήστε το σκούτερ; ένα αναβοσβήνον εικονίδιο Bluetooth υποδεικνύει ότι το σκούτερ περιμένει να συνδεθεί.
- RO Porniți scuterul; un simbol Bluetooth care clipește indică faptul că scuterul așteaptă să fie conectat.

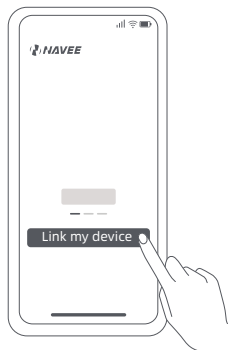

- EN Open the NAVEE App, tap [Link my device] and follow the instructions to link your scooter.
- FR Ouvrez l'application NAVEE, appuyez sur [Lier mon appareil] et suivez les instructions pour connecter votre trottinette.
- DE Öffnen Sie die NAVEE-App, tippen Sie auf [Mein Gerät verbinden] und folgen Sie den Anweisungen, um Ihren Scooter zu verbinden.
- IT Aprire l'App NAVEE, toccare [Collega il mio dispositivo] e seguire le istruzioni per collegare il monopattino.
- ES Abra la App NAVEE, toque [Vincular mi dispositivo] y siga las instrucciones para vincular su scooter.
- PT Abra o aplicativo NAVEE, toque em [Vincular meu dispositivo] e siga as instruções para vincular sua trotineta.
- PL Otwórz aplikację NAVEE, dotknij [Połącz moje urządzenie] i postępuj zgodnie z instrukcjami, aby połączyć hulajnogę.
- NL Open de NAVEE-app, tik op [Mijn apparaat koppelen] en volg de instructies om uw step te koppelen.
- SE Öppna NAVEE-appen, tryck på [Länka min enhet] och följ instruktionerna för att länka din sparkcykel.
- FI Avaaa NAVEE-sovellus, napauta [Linkitä laitteeni] ja seuraa ohjeita skootterisi yhdistämiseksi.
- NO Åpne NAVEE-appen, trykk på [Link my device] og følg instruksjonene for å koble til scooteren din.
- DK Åbn NAVEE-appen, tryk på [Link min enhed] og følg instruktionerne for at forbinde din scooter.
- BG Отворете приложението NAVEE, натиснете [Свържи моето устройство] и следвайте инструкциите, за да свържете скутера си.
- HU Nyissa meg a NAVEE alkalmazást, koppintson a [Link my device] (Eszközöm társítása) lehetőségére, és kövesse az utasításokat a roller társításához.
- EL Ανοίξτε την εφαρμογή NAVEE, πατήστε [Σύνδεση της συσκευής μου] και ακολουθήστε τις οδηγίες για να συνδέσετε το σκούτερ σας.
- RO Deschideți aplicația NAVEE, apăsați pe [Link my device] și urmați instrucțiunile pentru a vă conecta trotineta.

#### 4. Using Apple Find My (For iOS users)/Utilisation d'Apple Localiser (pour utilisateurs iOS)/Apple Find My nutzen (für iOS-Nutzer)/Utilizzo di Apple Find My (per utenti iOS)/Uso de Apple Find My (para usuarios de iOS)/Usando o Apple Find My (para usuários iOS)/Korzystanie z Apple Find My (dla użytkowników iOS)/Apple Find My gebruiken (voor iOS-gebruikers)/Använda Apple Find My (för iOS-användare)/Apple Find My -sovelluksen käyttö (iOS-käyttäjille)/Bruk av Apple Find My (for iOS-brukere)/Brug af Apple Find My (til iOS-brugere)/Използване на Apple Find My (за потребители на iOS)/Az Apple Find My használat (iOS felhasználóknak)/Χρήση του Apple Find My (Για χρήστες iOS)/Utilizarea funcției Apple Find My (pentru utilizatorii iOS)

- 1 Pairing/Appairage/Kopplung/Associazione/Emparejamiento/Emparelhamento/Parowanie/Koppelen/Parkoppling/Paritus/Parring/Parring/Свързване/Párosítás/Σύζευξη/Imperechere și anularea împerecherii

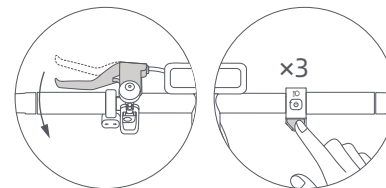

- EN With the scooter powered on, squeeze the brake lever and simultaneously briefly press the accelerator 3 times. The scooter will enter Find My pairing mode (indicated by a beep). On your iPhone or iPad, open the Find My app. Tap "+" and select "Add Other Item". When "NAVEE Electric Scooter" appears, tap "Connect". Follow the on-screen instructions. A beep will confirm that the scooter has been successfully paired.
- Notes:
- Exit the NAVEE App before using the Find My function.
  - If Bluetooth Proximity Unlock is enabled, turn it off in the NAVEE App and unpair the scooter from Bluetooth in the phone setting if already connected.
- After completing these steps, Find My will function correctly.
- FR Avec la trottinette allumée, serrez le levier de frein et appuyez brièvement sur l'accélérateur 3 fois simultanément. La trottinette entrera en mode de couplage Find My (indiqué par un bip). Sur votre iPhone ou iPad, ouvrez l'application Find My. Appuyez sur "+" et sélectionnez "Ajouter un autre élément". Lorsque "NAVEE Electric Scooter" apparaît, appuyez sur "Connecter". Suivez les instructions à l'écran. Un bip confirmera que la trottinette a été correctement appairée.
- Remarques :
- Quittez l'application NAVEE avant d'utiliser la fonction Find My.
  - Si le déverrouillage par proximité Bluetooth est activé, désactivez-le dans l'application NAVEE et dissociez la trottinette du Bluetooth dans les paramètres du téléphone si elle est déjà connectée.
- Après avoir complété ces étapes, Find My fonctionnera correctement.
- DE Schalten Sie den Roller ein, ziehen Sie den Bremshebel und drücken Sie gleichzeitig dreimal kurz das Gaspedal. Der Roller wechselt in den Find My-Paarungsmodus (angezeigt durch einen Piepton). Öffnen Sie auf Ihrem iPhone oder iPad die Find My-App, tippen Sie auf "+" und wählen Sie "Anderen Gegenstand hinzufügen". Wenn "NAVEE Elektroroller" erscheint, tippen Sie auf "Verbinden". Befolgen Sie die Anweisungen auf dem Bildschirm. Ein Piepton bestätigt, dass der Roller erfolgreich gekoppelt wurde.
- Hinweise:
- Beenden Sie die NAVEE-App, bevor Sie die Find My-Funktion verwenden.
  - Wenn die Bluetooth-Näherungssperre aktiviert ist, deaktivieren Sie sie in der NAVEE-App und trennen Sie den Roller in den Bluetooth-Einstellungen des Telefons, falls bereits verbunden.
- Nach Abschluss dieser Schritte funktioniert Find My korrekt.

- IT Con lo scooter acceso, stringi la leva del freno e premi brevemente l'acceleratore 3 volte. Lo scooter entrerà in modalità di accoppiamento di Trova il mio (indicato da un beep). Sul tuo iPhone o iPad, apri l'app Trova il mio. Tocca "+" e seleziona "Aggiungi altro oggetto". Quando appare "NAVEE Electric Scooter", tocca "Connetti". Segui le istruzioni sullo schermo. Un beep confermerà che lo scooter è stato accoppiato con successo.  
Note:  
• Esci dall'app NAVEE prima di utilizzare la funzione Trova il mio.  
• Se il sblocco Bluetooth Proximity è attivato, disattivalo nell'app NAVEE e disaccoppia lo scooter dal Bluetooth nelle impostazioni del telefono se già connesso.  
Dopo aver completato questi passaggi, Trova il mio funzionerà correttamente.
- ES DesemparejamCon el scooter encendido, aprieta la palanca de freno y presiona brevemente el acelerador 3 veces. El scooter entrará en modo de emparejamiento de Find My (indicado por un pitido). En tu iPhone o iPad, abre la aplicación Find My. Toca "+" y selecciona "Agregar otro artículo". Cuando aparezca "Scooter Electrico NAVEE", toca "Conectar". Sigue las instrucciones en pantalla. Un pitido confirmará que el scooter se ha emparejado correctamente.  
Notas:  
• Sal de la aplicación NAVEE antes de usar la función Find My.  
• Si la función de desbloqueo por proximidad Bluetooth está habilitada, desactívala en la aplicación NAVEE y desvincula el scooter de Bluetooth en la configuración del teléfono si ya está conectado.  
Después de completar estos pasos, Find My funcionará correctamente.
- PT Com o scooter ligado, aperte a alavanca do freio e, ao mesmo tempo, pressione brevemente o acelerador 3 vezes. O scooter entrará no modo de emparelhamento do Find My (indicado por um bip). No seu iPhone ou iPad, abra o aplicativo Find My. Toque em "+" e seleccione "Adicionar Outro Item". Quando "NAVEE Electric Scooter" aparecer, toque em "Conectar". Siga as instruções na tela. Um bip confirmará que o scooter foi emparelhado com sucesso.  
Notas:  
• Saia do aplicativo NAVEE antes de usar a função Find My.  
• Se o Desbloqueio por Proximidade Bluetooth estiver ativado, desative-o no aplicativo NAVEE e desvincule o scooter do Bluetooth nas configurações do telefone, se já estiver conectado.  
Após concluir estas etapas, o Find My funcionará corretamente.
- PL Włącz skuter, ściśnij dźwignię hamulca i jednocześnie krótko naciśnij przyspieszenie 3 razy. Skuter wejdzie w tryb parowania Find My (sygnalizowane dźwiękiem). Na swoim iPhone lub iPadzie otwórz aplikację Find My. Stuknij "+" i wybierz "Dodaj inny przedmiot". Gdy pojawi się "Skuter elektryczny NAVEE", stuknij "Połącz". Postępuj zgodnie z instrukcjami na ekranie. Dźwięk potwierdzi, że skuter został pomyślnie sparowany.  
Uwagi:  
• Wyjdź z aplikacji NAVEE przed użyciem funkcji Find My.  
• Jeśli odblokowanie przez Bluetooth jest włączone, wyłącz je w aplikacji NAVEE i rozłącz skuter z Bluetooth w ustawieniach telefonu, jeśli jest już połączony.  
Po wykonaniu tych kroków funkcja Find My będzie działać poprawnie.
- NL Zorg ervoor dat de scooter is ingeschakeld, knijp de remhendel in en druk tegelijkertijd kort drie keer op het gaspedaal. De scooter gaat nu in de koppelmodus van Vind Mijn (aangegeven door een pieptoon). Open de Vind Mijn-app op je iPhone of iPad. Tik op "+" en selecteer "Voeg ander item toe". Wanneer "NAVEE Elektrische Scooter" verschijnt, tik je op "Verbinden". Volg de instructies op het scherm. Een pieptoon bevestigt dat de scooter succesvol is gekoppeld.  
Opmerkingen:  
• Sluit de NAVEE-app af voordat je de Vind Mijn-functie gebruikt.  
• Als Bluetooth Proximity Unlock is ingeschakeld, schakel dit dan uit in de NAVEE-app en ontkoppel de scooter van Bluetooth in de telefooninstellingen als deze al is verbonden.  
Na het voltooiën van deze stappen zal Vind Mijn correct functioneren.
- SE Med scootern påslagen, tryck på bromshandtaget och tryck samtidigt kort på gasreglaget 3 gånger. Scootern kommer att gå in i "Hitta min" parningsläge (indikerat av ett pip). Öppna "Hitta min"-appen på din iPhone eller iPad. Tryck på "+" och välj "Lägg till annan enhet". När "NAVEE Elektrisk Scooter" visas, tryck på "Anslut". Följ instruktionerna på skärmen. Ett pip kommer att bekräfta att scootern har parats framgångsrikt.  
Noteringar:  
• Avsluta NAVEE-appen innan du använder "Hitta min"-funktionen.  
• Om Bluetooth närhetsuppläsning är aktiverat, stäng av det i NAVEE-appen och avparka scootern från Bluetooth i telefonens inställningar om den redan är ansluten.  
Efter att ha slutfört dessa steg kommer "Hitta min" att fungera korrekt.
- FI Med scooteren påslått, klem på bremsehendelen og tryk samtidig kort på gasspedalen 3 ganger. Scooteren vil gå inn i Find My paringsmodus (indikert med et pip). På din iPhone eller iPad, åpne Find My-appen. Trykk på "+" og velg "Legg til annet objekt". Når "NAVEE Elektrisk Scooter" vises, trykk på "Koble til". Følg instruksjonene på skjermen. Et pip vil bekrefte at scooteren har blitt paret vellykket.  
Notater:  
• Avslutt NAVEE-appen før du bruker Find My-funksjonen.  
• Hvis Bluetooth Proximity Unlock er aktivert, deaktiver det i NAVEE-appen og fjern tilkoblingen av scooteren fra Bluetooth i telefoninnstillingene hvis den allerede er tilkoblet.  
Etter å ha fullført disse trinnene, vil Find My fungere korrekt.
- NO Med scooteren påslått, klem på bremsehendelen og tryk samtidig kort på gasspedalen 3 ganger. Scooteren vil gå inn i Find My paringsmodus (indikert med et pip). På din iPhone eller iPad, åpne Find My-appen. Trykk på "+" og velg "Legg til annet objekt". Når "NAVEE Elektrisk Scooter" vises, trykk på "Koble til". Følg instruksjonene på skjermen. Et pip vil bekrefte at scooteren har blitt paret vellykket.  
Notater:  
• Avslutt NAVEE-appen før du bruker Find My-funksjonen.  
• Hvis Bluetooth Proximity Unlock er aktivert, deaktiver det i NAVEE-appen og fjern tilkoblingen av scooteren fra Bluetooth i telefoninnstillingene hvis den allerede er tilkoblet.  
Etter å ha fullført disse trinnene, vil Find My fungere korrekt.
- DK Tænd scooteren, klem bremsegrebet og tryk samtidig kort på acceleratoren 3 gange. Scooteren vil gå ind i Find My parningsstilstand (indikeret ved et bip). Åbn Find My-appen på din iPhone eller iPad. Tryk på "+" og vælg "Tilføj andet objekt". Når "NAVEE Electric Scooter" vises, skal du trykke på "Forbind". Følg instruktionerne på skærmen. Et bip vil bekræfte, at scooteren er blevet parret korrekt.  
Bemærk:  
• Forlød NAVEE-appen, før du bruger Find My-funktionen.  
• Hvis Bluetooth Proximity Unlock er aktiveret, skal du deaktivere det i NAVEE-appen og afparre scooteren fra Bluetooth i telefonens indstillinger, hvis den allerede er tilsluttet.  
Når disse trin er gennemført, vil Find My fungere korrekt.
- BG С включен скутер, натиснете лоста на спиралката и едновременно с това кратко натиснете акселератора 3 пъти. Скутерът ще влезе в режим на свързване с Find My (проказан с звук сигнал). На вашия iPhone или iPad отворете приложението Find My. Докоснете "+" и изберете "Добавяне на друг елемент". Когато се появи "NAVEE електрически скутер", натиснете "Свържи". Следвайте инструкциите на екрана. Звук сигнал ще потвърди, че скутерът е успешно свързан.  
Бележки:  
• Излезте от приложението NAVEE преди да използвате функцията Find My.  
• Ако Bluetooth отключването по близост е активирано, изключете го в приложението NAVEE и разпаралелете скутера от Bluetooth в настройките на телефона, ако вече е свързан.  
След завършване на тези стъпки, Find My ще функционира правилно.
- HU A robogó bekapcsolása után húzza meg a fékkarot, és egyidejűleg röviden nyomja meg a gázpedált 3 alkalommal. A robogó beép a Find My párosítási módba (amit egy sípolás jelez). iPhone-ján vagy iPad-ján nyissa meg a Find My alkalmazást. Koppintson a "+" gombra, majd válassza az "Add Other Item" lehetőséget. Amikor a "NAVEE Electric Scooter" megjelenik, koppintson a "Connect" gombra. Kévesse a képernyőn megjelenő utasításokat. Egy sípolás megerősíti, hogy a robogó sikeresen párosítva lett.  
Megjegyzések:  
• Használat előtt lépjen ki a NAVEE alkalmazásból a Find My funkció használatához.  
• Ha a Bluetooth Proximity Unlock engedélyezve van, kapcsolja ki a NAVEE alkalmazásban, és válassza le a robogót a telefon beállításáiban, ha már csatlakoztatva van.  
Ezeknek a lépéseknek a befejezése után a Find My megfelelően fog működni.

- EL Με το σκούτερ ενεργοποιημένο, πιέστε τη λεβιέ φρένου και ταυτόχρονα πατήστε γρήγορα το γκάζι 3 φορές. Το σκούτερ θα εισέλθει στη λειτουργία ζευγαρώματος του Find My (υποδεικνύεται με έναν ήχο). Στο iPhone ή το iPad σας, ανοίξτε την εφαρμογή Find My. Πατήστε "+" και επιλέξτε "Προσθήκη άλλου αντικειμένου". Όταν εμφανιστεί το "NAVEE Electric Scooter", πατήστε "Συνδέση". Ακούσθηστε τις οδηγίες στην οθόνη. Ένας ήχος θα επιβεβαιώσει ότι το σκούτερ έχει ζευγαρωθεί επιτυχώς.

**Σημειώσεις:**

- Αποσυνδεθείτε από την εφαρμογή NAVEE πριν χρησιμοποιήσετε τη λειτουργία Find My.
  - Εάν είναι ενεργοποιημένη η ξεκλειδωμά Bluetooth Proximity, απενεργοποιήστε την στην εφαρμογή NAVEE και αποσυνδέστε το σκούτερ από το Bluetooth στις ρυθμίσεις του τηλεφώνου αν είναι ήδη συνδεδεμένο. Αφού ολοκληρώσετε αυτά τα βήματα, η λειτουργία Find My θα λειτουργεί σωστά.
- RO Cu trotineta pornită, apăsați pe maneta de frână și apăsați simultan acceleratorul de 3 ori, pe scurt. Trotineta va intra în modul de asociere Find My (indicat printr-un bip). Pe iPhone sau iPad, deschide aplicația Find My. Apăsați pe "+" și selectează "Adaugă alt obiect". Când apare "Trotineta electrică NAVEE", apăsați pe "Conectare". Urmărește instrucțiunile de pe ecran. Un bip va confirma că trotineta a fost asociată cu scusec.
- Note:
- Ieși din aplicația NAVEE înainte de a folosi funcția Find My.
  - Dacă deblocarea prin Bluetooth Proximity este activată, dezactivează-o în aplicația NAVEE și deconectează trotineta din setările Bluetooth ale telefonului, dacă este deja conectată. După finalizarea acestor pași, Find My va funcționa corect.

2 Unpairing/Desappareage/Entkopplung/Disassociazione/Desvinculación/Desemparehar/Rozłączanie/Ontkoppelen/Ta bort parkoppling/Parituksen purkaminen/frakobling/Frakobling/Paringsprosessen/Разсвързване/Párosítás megszüntetése/Αποσύνδεση/Anularea împerecherii

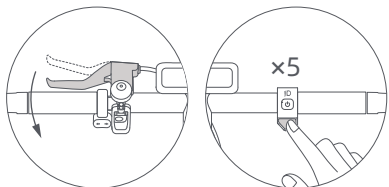

- EN With the scooter powered on (and not charging or locked), squeeze the brake lever and simultaneously briefly press the accelerator 5 times. The display will turn off, indicating that Find My has been unpaired. To pair again, delete the scooter from the Find My app and repeat the pairing process.
- FR Avec la trotinette allumée (ni en charge ni verrouillée), serrez le frein et appuyez brièvement 5 fois sur l'accélérateur. L'écran s'éteindra, indiquant que Localiser est désappairé. Pour réappairer, supprimez la trotinette de l'application Localiser et répétez le processus.
- DE Wenn der Scooter eingeschaltet ist (und nicht lädt oder gesperrt ist), drücken Sie den Bremshebel und betätigen Sie gleichzeitig kurz den Beschleunigungshebel 5 Mal. Das Display schaltet sich aus, was anzeigt, dass Find My entkoppelt wurde. Um erneut zu koppeln, löschen Sie den Scooter aus der Find My-App und wiederholen Sie den Kopplungsvorgang.

- IT Con il monopattino acceso (e non in carica o bloccato), stringere la leva del freno e premere brevemente l'acceleratore 5 volte contemporaneamente. Il display si spegnerà, indicando che Find My è stato disassociato. Per riassociare, eliminare il monopattino dall'app Find My e ripetere la procedura di associazione.

- ES Con el scooter encendido (y sin cargar ni bloquear), apriete el freno y presione brevemente el acelerador 5 veces. La pantalla se apagará, indicando que se ha desemparejado de Find My. Para volver a emparejar, elimine el scooter de la app Find My y repita el proceso.
- PT Com a trotineta ligada (e não carregando ou travada), aperte a alavanca de freio e pressione brevemente o acelerador 5 vezes simultaneamente. O display será desligado, indicando que o Find My foi desemparelhado. Para emparelhar novamente, exclua a trotineta do aplicativo Find My e repita o processo de emparelhamento.
- PL Przy włączonym hulajnodze (która nie jest w trakcie ładowania ani zablokowana), ściśnij dźwignię hamulca i jednocześnie krótko nacisnij manetkę wyłączenia 5 razy. Wyświetlacz wyłączy się, co oznacza, że funkcja Find My została rozłączona. Aby ponownie sparować, usuń hulajnogę z aplikacji Find My i powtórz proces parowania.
- NL Met de step ingeschakeld (en niet aan het opladen of vergrendeld), knijp in de remhendel en druk tegelijkertijd kort vijf keer op de versneller. Het display gaat uit, wat aangeeft dat Find My is ontkoppeld. Om opnieuw te koppelen, verwijder de step uit de Find My-app en herhaal het koppelingsproces.
- SE Med sparkcykeln påslagen (och inte under uppladdning eller låst), tryck på bromsspaken och tryck samtidigt kort på gaspedalen 5 gånger. Displayen stängs av, vilket indikerar att Find My har avkopplats. För att koppla igen, ta bort sparkcykeln från Find My-appen och upprepa parkopplingsprocessen.
- FI Kun skootteri on päällä (eikä lataa tai ole lukittu), paina jarruvipua ja paina samanaikaisesti kaasupolkinta lyhyesti viisi kertaa. Näyttö sammuu, mikä ilmaisee, että Find My -paritus on purettu. Parittaaksesi uudelleen, poista skootteri Find My -sovelluksesta ja toista paritusprosessi.
- NO Mens scooteren er påslått (og ikke lader eller er låst), klem bremsehendelen og trykk samtidig kort på gasspedalen 5 ganger. Displayet vil slukke, noe som indikerer at Find My er frakoblet. For å pare på nytt, slett scooteren fra Find My-appen og gjenta paringsprosessen.
- DK Når scooteren er tændt (og ikke lader eller er låst), skal du klemme bremsehåndtaget og samtidig trykke kort på speederen 5 gange. Displayet slukkes, hvilket indikerer, at Find My er blevet fjernet. For at parre igen skal du slette scooteren fra Find My-appen og gentage paringsprocessen.
- BG При включен скутер (и не зареждащ се или заключен), натиснете лоста на спирачката и едновременно натиснете газта за кратко 5 пъти. Дисплеят ще се изключи, което показва, че Find My е разсвързан. За да свържете отново, изтрийте скутера от приложението Find My и повторете процеса на свързване.
- HU A bekapcsolt rollerről (amely nem töltődik és nincs lezárva), szorítsa össze a fékkart, és egyidejűleg nyomja meg röviden a gázkart 5-ször. A kijelző kikapcsol, ami azt jelzi, hogy a Find My párosítása megszünt. Az újrapárosításhoz törölje a rollert a Find My alkalmazásból, és ismételje meg a párosítási folyamatot.
- EL Με το σκούτερ ενεργοποιημένο (και χωρίς φόρτιση ή κλειδωμά), πιέστε το λεβιέ φρένου και ταυτόχρονα πατήστε σύντομα το γκάζι 5 φορές. Η οθόνη θα σβήσει, υποδεικνύοντας ότι το Find My έχει αποσυνδεθεί. Για να ξανασυνδεθείτε, διαγράψτε το σκούτερ από την εφαρμογή Find My και επαναλάβετε τη διαδικασία σύζευξης.
- RO Cu trotineta pornită (și fără a fi încărcată sau blocată), apăsați maneta de frână și apăsați simultan acceleratorul de 5 ori scurt. Display-ul se va stinge, indicând faptul că funcția Find My a fost dezactivată. Pentru a o împereche din nou, ștergeți trotineta din aplicația Find My și repetați procesul de împerechere.

- 3 How to Find the Serial Number/Comment trouver le numéro de série/So finden Sie die Seriennummer/Come Trovare il Numero di Serie/Cómo encontrar el número de serie/Como Encontrar o Número de Série/Jak znaleźć numer seryjny/Hoe het serienummer te vinden/Hur man hittar serienumret/Sarjanumeron löytäminen/Hvordan finne serienummeret/Sådan finder du serienummeret/Как да намерите серийния номер/Hogyan találhatja meg a sorozatszámot/Πώς να Βρείτε τον Σειριακό Αριθμό/Cum să găsiți numărul de serie

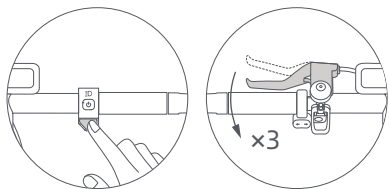

- EN For iOS users who have paired the scooter using the Find My app, with the scooter paired, fully press the accelerator and squeeze the brake lever 3 times to display the serial number in the Find My app.
- FR Pour les utilisateurs iOS ayant appairé la trottinette via Localiser : avec la trottinette appairée, appuyez à fond sur l'accélérateur et serrez 3 fois le frein pour afficher le numéro de série dans l'application.
- DE Für iOS-Nutzer, die den Scooter mit der Find My-App gekoppelt haben: Drücken Sie bei gekoppeltem Scooter den Beschleunigungshebel voll durch und betätigen Sie den Bremshebel 3 Mal, um die Seriennummer in der Find My-App anzuzeigen.
- IT Per gli utenti iOS che hanno associato il monopattino utilizzando l'app Find My, con il monopattino associato, premere completamente l'acceleratore e stringere la leva del freno 3 volte per visualizzare il numero di serie nell'app Find My.
- ES Usuarios de iOS que hayan emparejado el scooter con la app Find My: con el scooter emparejado, presione a fondo el acelerador y apriete el freno 3 veces para mostrar el número de serie en la app.
- PT Para usuários iOS que emparelharam a trotineta usando o aplicativo Find My, com a trotineta emparelhada, pressione totalmente o acelerador e aperte a alavanca de freio 3 vezes para exibir o número de série no aplicativo Find My.
- PL Dla użytkowników iOS, którzy sparowali hulajnogę za pomocą aplikacji Find My, przy sparowanej hulajnodze całkowicie nacisnąć manetkę przyspieszenia i ściśnięć dźwigni hamulca 3 razy, aby wyświetlić numer seryjny w aplikacji Find My.
- NL Voor iOS-gebruikers die de step hebben gekoppeld met de Find My-app, druk de versneller volledig in en knijp drie keer in de remhendel om het serienummer in de Find My-app weer te geven.
- SE För iOS-användare som har parkopplat sparkcykeln med Find My-appen, med sparkcykeln parkopplad, tryck gasspedalen helt in och tryck på bromsspaken 3 gånger för att visa serienumret i Find My-appen.
- FI iOS-käyttäjät, jotka ovat parittaneet skootterin Find My -sovelluksella, voivat painaa kaasupolkinta kokonaan ja puristaa jarruvipua kolme kertaa näyttääkseen sarjanumeron Find My -sovelluksessa.
- NO For iOS-brukere som har parret scooteren med Find My-appen, mens scooteren er parret, trykk gasspedalen helt inn og klem bremsehendelen 3 ganger for å vise serienummeret i Find My-appen.
- DK For iOS-brugere, der har parret scooteren med Find My-appen, skal du med scooteren parret trykke speederen helt i bund og klemme bremsehåndtaget 3 gange for at vise serienummeret i Find My-appen.

- BG За потребители на iOS, които са свързали скутера с помощта на приложението Find My, при свързан скутер, натиснете напълно газта и натиснете лоста на спирачката 3 пъти, за да се покаже серийният номер в приложението Find My.
- HU Azoknak az iOS felhasználóknak, akik a Find My alkalmazással párosították a rollert, a roller párosítása után nyomja meg teljesen a gázkart, és szorítsa össze a fékkart 3-szor, hogy a sorozatszám megjelenjen a Find My alkalmazásban.
- EL Για χρήστες iOS που έχουν συνδέσει το σκούτερ χρησιμοποιώντας την εφαρμογή Find My, με το σκούτερ συνδεδεμένο, πιέστε πλήρως το γκάζι και πιέστε το λεβιέ φρένου 3 φορές για να εμφανιστεί ο σειριακός αριθμός στην εφαρμογή Find My.
- RO Pentru utilizatorii iOS care au împerecheat trotineta folosind aplicația Find My, cu trotineta împerecheată, apăsați complet acceleratorul și apăsați maneta de frână de 3 ori pentru a afișa numărul de serie în aplicația Find My.

Legal notice/Déclaration légale/Rechtliche Hinweise/Dichiarazione Legale/Declaración legal/Declaração Legal/Oświadczenie prawne/Juridische verklaring/Juridisk meddelande/Lakilausunto/Juridisk erklæring/Juridisk erklæring/Правно изявление/Jogi nyilatkozat/Νομική Δήλωση/Declarație legală

- EN Use of the Works with Apple badge means that a product has been designed to work specifically with the technology identified in the badge and has been certified by the product manufacturer to meet Apple Find My network product specifications and requirements. Apple is not responsible for the operation of this device or use of this product or its compliance with safety and regulatory standards.
- FR L'utilisation du badge "Fonctionne avec Apple" signifie que le produit est conçu pour fonctionner spécifiquement avec la technologie identifiée dans le badge et a été certifié par le fabricant comme conforme aux spécifications du réseau Localiser d'Apple. Apple n'est pas responsable du fonctionnement de cet appareil, de son utilisation ou de sa conformité aux normes de sécurité.
- DE Die Verwendung des "Works with Apple"-Logos bedeutet, dass ein Produkt speziell für die im Logo angegebene Technologie entwickelt wurde und vom Hersteller zertifiziert wurde, dass es den Produktspezifikationen und -anforderungen des Apple Find My-Netzwerks entspricht. Apple ist nicht verantwortlich für den Betrieb dieses Geräts, die Verwendung dieses Produkts oder dessen Einhaltung von Sicherheits- und Vorschriftenstandards.
- IT L'uso del badge Works with Apple significa che un prodotto è stato progettato per funzionare specificamente con la tecnologia identificata nel badge ed è stato certificato dal produttore del prodotto per soddisfare specifiche e requisiti dei prodotti della rete Apple Find My. Apple non è responsabile per il funzionamento di questo dispositivo, l'uso di questo prodotto o la sua conformità agli standard di sicurezza e normativi.
- ES El uso del distintivo "Works with Apple" significa que el producto está diseñado para funcionar con la tecnología especificada en el distintivo y cumple con las especificaciones de Apple para la red Find My. Apple no es responsable del funcionamiento, uso o cumplimiento normativo de este dispositivo.
- PT O uso do selo "Works with Apple" significa que um produto foi projetado para funcionar especificamente com a tecnologia identificada no selo e foi certificado pelo fabricante para atender às especificações e requisitos do produto da rede Apple Find My. A Apple não é responsável pela operação deste dispositivo, pelo uso deste produto ou por sua conformidade com os padrões de segurança e regulamentares.
- PL Użycie oznaczenia „Works with Apple” oznacza, że produkt został zaprojektowany do współpracy z technologią określoną w oznaczeniu i został certyfikowany przez producenta jako spełniający specyfikację i wymagania produktu Apple Find My. Apple nie ponosi odpowiedzialności za działanie tego urządzenia, korzystanie z tego produktu ani za jego zgodność z normami bezpieczeństwa i przepisami.
- NL Het gebruik van het "Werkt met Apple"-logo betekent dat een product is ontworpen om specifiek te werken met de technologie die in het logo wordt vermeld en door de fabrikant is gecertificeerd om te voldoen aan de product specificaties en vereisten van Apple Find My. Apple is niet verantwoordelijk voor de werking van dit apparaat, het gebruik van dit product of de naleving van veiligheids- en regelgevende normen.

- SE Användning av Works with Apple-märket innebär att en produkt har designats för att fungera specifikt med den teknik som identifieras i märket och har certifierats av tillverkaren för att uppfylla Apples produktkrav och specifikationer för Find My-nätverket. Apple ansvarar inte för denna enhets funktion, användning eller efterlevnad av säkerhets- och regelverk.
- FI "Works with Apple" -merkin käyttö tarkoittaa, että tuote on suunniteltu toimimaan merkin tunnistaman teknologian kanssa ja että valmistaja on vahvistanut sen täyttävän Apple Find My -verkkotuotteen vaatimukset. Apple ei ole vastuussa laitteen toiminnasta, tuotteen käytöstä tai sen turvallisuus- ja sääntelyvaatimusten noudattamisesta.
- NO Bruk av Works with Apple-merket betyr at et produkt er designet for å fungere spesifikt med teknologien identifisert i merket og er sertifisert av produsenten til å oppfylle Apple Find My-nettverkets produktspesifikasjoner og krav. Apple er ikke ansvarlig for driften av denne enheten eller bruken av dette produktet eller dets samsvar med sikkerhets- og regelverksstandarder.
- DK Brug af "Works with Apple"-mærket betyder, at et produkt er designet til at fungere specifikt med den teknologi, der er identificeret i mærket, og er blevet certificeret af produktproducenten til at opfylde Apple Find My-netværkets produktspecifikationer og krav. Apple er ikke ansvarlig for driften af denne enhed eller bruget af dette produkt eller dets overholdelse af sikkerheds- og lovgivningsmæssige standarder.
- BG Използването на логото "Работи с Apple" означава, че продуктът е проектиран да работи специално с технологията, идентифицирана в логото, и е сертифициран от производителя на продукта да отговаря на спецификациите и изискванията на мрежата Apple Find My. Apple не носи отговорност за работата на това устройство или използването на този продукт или споменаването му на стандартите за безопасност и регулации.
- HU A "Works with Apple" embléma használatá azt jelenti, hogy a termék kifejezetten az emblémán feltüntetett technológiával való együttműködésre készült, és a gyártó által hitelesítették, hogy megfelel az Apple Find My hálózati termékspecifikációknak és követelményeknek. Az Apple nem felelős az eszköz működéséért, a termék használatáért vagy a biztonsági és szabályozási előírásoknak való megfeleléséért.
- EL Η χρήση του σήματος "Works with Apple" σημαίνει ότι ένα προϊόν έχει σχεδιαστεί για να λειτουργεί ειδικά με την τεχνολογία που αναγράφεται στο σήμα και έχει πιστοποιηθεί από τον κατασκευαστή του προϊόντος ότι πληροί τις προδιαγραφές και τις απαιτήσεις του δικτύου Apple Find My. Η Apple δεν είναι υπεύθυνη για τη λειτουργία αυτής της συσκευής ή τη χρήση αυτού του προϊόντος ή για τη συμμόρφωσή του με τα ασφαλιστικά και κανονιστικά πρότυπα.
- RO Utilizarea siglei „Works with Apple” înseamnă că un produs a fost proiectat să funcționeze specific cu tehnologia identificată pe siglă și a fost certificată de producătorul produsului pentru a îndeplini specificațiile și cerințele rețelei Apple Find My. Apple nu este responsabil pentru funcționarea acestui dispozitiv sau pentru utilizarea acestui produs sau pentru conformitatea acestuia cu standardele de siguranță și reglementare.

Apple, Apple Find My, Apple Watch, Find My, iPhone, iPad, iPadOS, Mac, macOS and watchOS are trademarks of Apple Inc. IOS is a trademark or registered trademark of Cisco in the U.S. and other countries and is used under license.

**5. Starting & Accelerating & Decelerating & Braking/Démarrage et accélération et décélération et freinage/Starten und Beschleunigen und Abbremsen und Bremsen/Accensione, accelerazione, decelerazione e frenata/Arranque, aceleración, desaceleración y frenado/Começar e Acelerar e Desacelerar e Travagem/Urchomienie i przyspieszanie, zwalnianie i hamowanie/Starten & versnellen & Vertragen & remmen/Start och acceleration,Hastighetsminskning, bromsning och parkering//Käynnistäminen ja kiihdyttäminen,Hidastaminen, jarruttaminen ja pysäköinti/ Oppstart og akselerering og De-akselerering, bremsing og parkering/Start og øgning af hastighed og Nedbremsning og bremsning og parkering/Стартиране / ускоряване / забавяне / спиране/Indítás, gyorsítás, lassítás és fékezés/Εκκίνηση & Επιτάχυνση & Επιβράδυνση & Φρενάρισμα/Pornire & Accelerare & Decelerare & Frånare**



- EN Always wear a helmet, hand/wrist pads, knee pads, elbow pads, and other protective gear to minimize any possible injury.
- FR Portez toujours un casque, des protections pour mains/poignets, genoux, coudes et autres équipements de protection pour minimiser les risques de blessure.
- DE Tragen Sie immer einen Helm, Handgelenk-/Handschützer, Knieschoner, Ellbogenschoner und andere Schutzausrüstung, um Verletzungen zu minimieren.
- IT Indossare sempre casco, protezioni per mani/polsi, ginocchiere, gomitiere e altri dispositivi di protezione per ridurre al minimo eventuali infortuni.
- ES Use siempre casco, protectores de manos/muñecas, rodilleras, coderas y otro equipo de protección para minimizar posibles lesiones.
- PT Use sempre capacete, protetores de mão/pulso, joelheiras, cotoveleiras e outros equipamentos de proteção para minimizar possíveis lesões.
- PL Zawsze noś kask, ochraniacze na dlonie/nadgarstki, nakolanniki, ochraniacze na łokcie i inne elementy ochronne, aby zminimalizować ryzyko obrażeń.
- NL Draag altijd een helm, hand-/polsbeschermers, kniebeschermers, elleboogbeschermers en andere beschermende uitrusting om letsel te minimaliseren.
- SE Använd alltid hjälm, hand-/händledsskydd, knäskydd, armbågsskydd och annan skyddsutrustning för att minimera risken för skador.
- FI Käytä aina kypärää, ranteen/käden suoja, polvi- ja kyynärpääsuoja ja sekä muita suojarusteita vammojen välttämiseksi.
- NO Bruk alltid hjelm, hånd-/håndleddbeskyttelse, knebeskyttelse, albuebeskyttelse og annet beskyttelsesutstyr for å minimere mulige skader.

- DK Bær altid hjelm, hånd-/håndledsbeskyttere, knæbeskyttere, albueskyttere og andet beskyttelsesudstyr for at minimere risikoen for skader.
- BG Винаги носете каска, предпазители за ръце/китки, наколеники, налакътници и друга защитна екипировка, за да минимизирате възможните наранявания.
- HU Mindig viseljen sisakot, kéz-, csukló-, térd- és könyökvédőt, valamint egyéb védőfelszereléseket a sérülések minimalizálása érdekében.
- EL Φορέστε πάντα κράνος, προστατευτικά χεριών/καρπών, γονάτων, αγκώνων και άλλα προστατευτικά γεώργια για να ελαχιστοποιήσετε τυχόν τραυματισμούς.
- RO Purtați întotdeauna cască, protecții pentru mâini/incheieturi, protecții pentru genunchi, protecții pentru coate și alte echipamente de protecție pentru a minimiza posibilele răni.

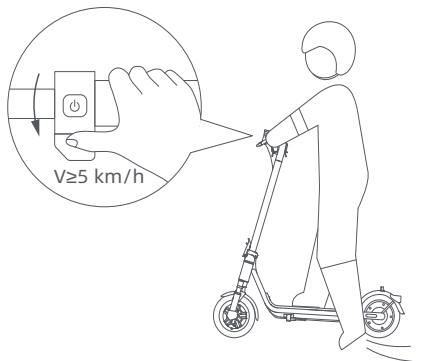

- EN Place one foot on the deck and use the other foot to slowly push off. Once the scooter is gliding, put both feet on the deck and gently press the accelerator.  
Note: This electric scooter is powered by an electric motor. For your riding safety, the motor will not start until the speed reaches 5 km/h.
- FR Placez un pied sur la plateforme et utilisez l'autre pour pousser lentement. Lorsque la trottinette avance, placez les deux pieds sur la plateforme et appuyez doucement sur l'accélérateur.  
Remarque : Cette trottinette électrique est propulsée par un moteur électrique. Pour votre sécurité, le moteur ne démarrera pas avant d'atteindre 5 km/h.
- DE Stellen Sie einen Fuß auf das Deck und stoßen Sie sich mit dem anderen Fuß langsam ab. Sobald der Scooter gleitet, stellen Sie beide Füße auf das Deck und drücken Sie sanft auf den Beschleunigungshebel.  
Hinweis: Dieser Elektroroller wird von einem Elektromotor angetrieben. Zu Ihrer Sicherheit startet der Motor erst, wenn eine Geschwindigkeit von 5 km/h erreicht ist.
- IT Appoggiare un piede sul deck e usare l'altro piede per darsi una leggera spinta. Quando il monopattino avanza, posizionare entrambi i piedi sul deck e premere delicatamente l'acceleratore.  
Nota: Questo monopattino elettrico è alimentato da un motore elettrico. Per la tua sicurezza, il motore non si avvia finché la velocità non raggiunge i 5 km/h.
- ES Coloque un pie en la plataforma y use el otro para impulsarse lentamente. Cuando el scooter avance, ponga ambos pies en la plataforma y presione suavemente el acelerador.  
Nota: Este scooter eléctrico funciona con un motor eléctrico. Por su seguridad, el motor no se activará hasta alcanzar 5 km/h.

- PT Coloque um pé na plataforma e use o outro pé para empurrar lentamente. Quando a trotineta estiver em movimento, coloque os dois pés na plataforma e pressione suavemente o acelerador.  
Nota: Esta trotineta elétrica é movida por um motor elétrico. Para sua segurança, o motor não será acionado até que a velocidade atinja 5 km/h.
- PL Postaw jedną stopę na podłodze i użyj drugiej stopy, aby delikatnie się odepchnąć. Gdy hulajnoga zacznie się poruszać, postaw obie stopy na podłodze i delikatnie nacisnij manetkę przyspieszenia.  
Uwaga: Ta elektryczna hulajnoga jest napędzana silnikiem elektrycznym. Dla bezpieczeństwa jazdy silnik nie uruchomi się, dopóki prędkość nie osiągnie 5 km/h.
- NL Plaats één voet op het deck en gebruik de andere voet om af te zetten. Zodra de step rolt, plaats beide voeten op het deck en druk zachtjes op de versneller.  
Opmerking: Deze elektrische step wordt aangedreven door een elektromotor. Voor uw rijveiligheid start de motor pas wanneer de snelheid 5 km/u bereikt.
- SE Sätt en fot på däck och använd den andra foten för att sakta knuffa iväg. När sparkcykeln rullar, sätt båda fötterna på däck och tryck försiktigt på gaspedalen.  
Obs: Denna elsparkcykel drivs av en elmotor. För din säkerhet startar inte motorn förrän hastigheten når 5 km/h.
- FI Aseta toinen jalka laudalle ja käytä toista jalkaa hitaan liikkeelle lähtemiseen. Kun skootteri liikkuu, aseta molemmat jalat laudalle ja paina kaasua varovasti.  
Huomautus: Tämä sähköskootteri käyttää sähkömoottoria. Ajoturvallisuutesi vuoksi moottori ei käynnisty ennen kuin nopeus saavuttaa 5 km/h.
- NO Plasser en fot på dekket og bruk den andre foten til å skyve forsiktig av. Når scooteren glir, plasser begge føttene på dekket og trykk forsiktig på gasspedalen.  
Merk: Denne elektriske scooteren drives av en elektrisk motor. For din kjøresikkerhet vil ikke motoren starte før hastigheten når 5 km/t.
- DK Placer en fod på dækket og brug den anden fod til at skubbe forsigtigt af. Når scooteren glider, kan du placere begge fødder på dækket og trykke forsigtigt på speederen.  
Bemærk: Denne el-scooter drives af en elmotor. For din kørselsikkerhed starter motoren ikke, før hastigheden når 5 km/t.
- BG Поставете единия крак на платформата и използвайте другия крак, за да се отпласкате бавно. Когато скутерът започне да се движи, поставете и двата крака на платформата и леко натиснете газа.  
Бележка: Този електрически скутер се задвижва от електрически мотор. За ваша безопасност при каране, моторът няма да се включи, докато скоростта не достигне 5 km/h.
- HU Álljon rá a fedélzetre az egyik lábával, és a másikkal lassan lökje el magát. Amint a roller mozgásba lendül, helyezze mindkét lábát az alapelemezre, és óvatosan nyomja meg a gázkart.  
Megjegyzés: Ez az elektromos roller elektromos motorral működik. Az Ön biztonsága érdekében a motor csak akkor indul be, ha a sebesség eléri az 5 km/h-t.
- EL Τοποθετήστε το ένα πόδι στην πλατφόρμα και χρησιμοποιήστε το άλλο πόδι για να σπρώξετε αργά. Μόλις το σκούτερ αρχίσει να κινείται, τοποθετήστε και τα δύο πόδια στην πλατφόρμα και πιέστε απαλά το γκάζι.  
Σημείωση: Αυτό το ηλεκτρικό σκούτερ τροφοδοτείται από ηλεκτρικό κινητήρα. Για την ασφάλειά σας κατά την οδήγηση, ο κινητήρας δεν θα ξεκινήσει μέχρι η ταχύτητα να φτάσει τα 5 km/h.
- RO Puneți un picior pe platformă și folosiți celălalt picior pentru a vă împinge încet. Când trotineta începe să alunece, puneți ambele picioare pe platformă și apăsați ușor pe accelerator.  
Notă: Această trotinetă electrică este alimentată de un motor electric. Pentru siguranța dumneavoastră în timpul mersului, motorul nu va porni până când viteza nu atinge 5 km/h.

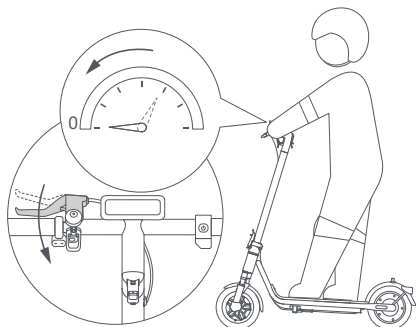

- EN Release the accelerator to slow down, and press the brake lever to brake.
- FR Relâchez l'accélérateur pour ralentir et appuyez sur le levier de frein pour freiner.
- DE Lassen Sie das Gaspedal los, um langsamer zu fahren. Drücken Sie den Bremshebel, um zu bremsen.
- IT Rilasciando l'acceleratore per rallentare. Premere la leva del freno per frenare.
- ES Suelta el acelerador para reducir la velocidad. Presione la palanca de freno para frenar.
- PT Liberte o acelerador para desacelerar e pressione a alavanca de freio para frear.
- PL Zwolnij manetkę przyspieszenia, aby zwolnić. Naciśnij dźwignię hamulca, aby zahamować.
- NL Laat de versneller los om af te remmen, en druk de remhendel in om te remmen.
- SE Släpp gaspedalen för att sakta ner och tryck på bromsspaken för att bromsa.
- FI Vapauta kaasupoljin hidastaaksesi ja paina jarruvipua jarruttaaksesi.
- NO Slipp gasspedalen for å sakke ned, og trykk på bremsehendelen for å bremse.
- DK Slip speederen for at sænke farten, og tryk på bremsehåndtaget for at bremse.
- BG Освободете газта, за да забавите и натиснете лоста на спирачката, за да спирате.
- HU A lassításhoz engedje el a gázkart, a fékezéshez nyomja meg a fékkart.
- EL Αφήστε το γκάζι για να επιβραδύνετε και πατήστε το λεβιέ φρένου για να φρενάρετε.
- RO Eliberați accelerația pentru a încetini și apăsați maneta de frână pentru a frâna.

## 6. Parking/Stationnement/Parcken/Parceggio/Aparcamiento/Estacionamento/Parkowanie/Parkeren/Parkering/Pysäköinti/Parkering/Parkering/Паркиране/Parkolás/Στάθμευση/Parcare

- EN When stopping, place one foot on the ground and get off the scooter. Use the kickstand to park.  
**PARKING WARNING**  
• Do not park your kick scooter on a slope. • Make sure that the kickstand is positioned on a flat surface.
- FR À l'arrêt, posez un pied au sol et descendez de la trottinette. Utilisez la béquille pour la stationner.  
**AVERTISSEMENT LORS DE STATIONNEMENT**  
• Ne garez pas votre trottinette sur une pente. • Assurez-vous que la béquille soit positionnée sur une surface plane et que la trottinette est.
- DE Beim Anhalten stellen Sie einen Fuß auf den Boden und steigen vom Scooter ab. Verwenden Sie den Ständer zum Parken.  
**WARNHINWEIS ZUM PARKEN**  
• Parken Sie Ihren Kick-Scooter nicht an einem Abhang. • Stellen Sie sicher, dass der Ständer auf einer ebenen Fläche abgestellt ist.
- IT Durante la fermata, appoggiare un piede a terra e scendere dal monopattino. Usare il cavalletto per parcheggiare.  
**AVVISO DI PARCHEGGIO**  
• Non parcheggiare il monopattino su un pendio. • Assicurarsi che il cavalletto sia posizionato su una superficie piana.
- ES Al detenerse, ponga un pie en el suelo y bájese del scooter. Use el caballete para estacionar.  
**AVERTENCIA DE APARCAMIENTO**  
• No aparque su patinete/monopatín en una pendiente. • Asegúrese de que el caballete está colocado sobre una superficie plana.
- PT Ao parar, coloque um pé no chão e desça da trottineta. Use o suporte para estacionar.  
**AVISO DE ESTACIONAMENTO**  
• Não estacione seu patinete em um declive. • Certifique-se de que o suporte de pé esteja posicionado em uma superfície plana.
- PL Podczas zatrzymania postaw jedną stopę na ziemi i zjeżdż z hulajnogi. Użyj podpórki, aby zaparkować.  
**OSTRZEŻENIE DOTYCZĄCE PARKOWANIA**  
• Nie należy parkować skutera na pochyłości.  
• Przed opuszczeniem pojazdu należy upewnić się, że podpórka jest ustawiona na płaskiej powierzchni.
- NL Plaats bij het stoppen één voet op de grond en stap af van de step. Gebruik de standaard om te parkeren.  
**PARKEERWAARSCHUWING**  
• Parkeer uw step niet op een helling.  
• Zorg ervoor dat de standaard op een vlakke ondergrond staat.
- SE När du stannar, sätt en fot på marken och stig av sparkcykeln. Använd stödet för att parkera.  
**PARKERINGSVARNING**  
• Parkera inte din sparkcykel på en backe.  
• Se till att stödet är placerat på en plan yta och att sparkcykeln är stabil nog att stå själv innan du lämnar den.
- FI Pysähtyessäsi aseta toinen jalka maahan ja nouse skootterilta. Käytä tukijalkaa pysäköintiin.  
**PYSÄKÖINTIVAROITUS**  
• Älä pysäköi potkulautaa rinteeseen päälle.  
• Varmista, että tukijalka on tasaisella alustalla ja skootteri pysyy pystyssä ennen lähtöä.

- NO Når du stopper, plasser en fot på bakken og stig av scooteren. Bruk støtten til å parkere.  
**PARKERINGSADVÆSEL**  
• Ikke parker scooteren på en skråning.  
• Forsikre deg om at støtten er plassert på en flat overflate og at scooteren er stabil nok til å stå alene før du forlater den.
- DK Når du stopper, skal du sætte en fod på jorden og stige af scooteren. Brug støttebenet til at parkere.  
**PARKERING ADVÆSEL**  
• Parkér ikke din scooter på en skråning.  
• Sørg for, at støttebenet er placeret på en flad overflade, og at scooteren er stabil nok til at stå alene, før du forlader den.
- BG Когато спирате, поставете единия крак на земята и слязте от скутера. Използвайте стойката, за да паркирате.  
**ПРЕДУПРЕЖДЕНИЕ ЗА ПАРКИРАНЕ**  
• Не паркирайте скутера си на наклон. • Уверете се, че стойката е разположена на равна повърхност.
- HU Amikor megáll, tegye az egyik lábát a talajra, és szálljon le a rollerről. Használja a kitámasztót a parkoláshoz.  
**PARKOLÁSI FIGYELMEZTETÉS**  
• Ne hagyja a rollert lejtőn. • Győződjön meg arról, hogy a kitámasztó sik felületen van.
- EL Όταν σταματάτε, τοποθετήστε το ένα πόδι στο έδαφος και κατεβείτε από το σκούτερ. Χρησιμοποιήστε το σταντ για στάθμευση.  
**ΠΡΟΕΙΔΟΠΟΙΗΣΗ ΣΤΑΘΜΕΥΣΗΣ**  
• Μην παρκάρετε το σκούτερ σας σε κλίση. • Βεβαιωθείτε ότι το σταντ είναι τοποθετημένο σε επίπεδη επιφάνεια.
- RO Când vă opriți, puneți un picior pe pământ și coborâți de pe trotinetă. Folosiți suportul de sprijin pentru a parca.  
**AVERTIZARE DE PARCARE**  
• Nu parca trotineta ta pe o pantă. • Asigurați-vă că suportul de picior este poziționat pe o suprafață plană.



Scan the QR code to access electronic user manuals  
Scannez le Code QR pour accéder au Manuel d'utilisation électronique  
Scannen Sie den QR-Code, um auf elektronische Bedienungsanleitungen zuzugreifen  
Scansiona il codice QR per accedere ai manuali utente elettronici  
Escanee el Código QR para acceder al manual electrónico del usuario  
Escaneie o código QR para acessar os manuais do usuário eletrônicos.  
Zeskanuj kod QR, aby uzyskać dostęp do elektronicznej instrukcji obsługi  
Scan de QR-code om toegang te krijgen tot elektronische gebruikershandleidingen  
Skanna QR-koden för att komma åt elektroniska användarhandböcker  
Skannaa QR-koodi päästäksesi elektroniisiin käyttöohjeisiin  
Skann QR-koden for å få tilgang til elektroniske brukermanualer  
Scan QR-koden for at få adgang til elektroniske brugermanualer  
Сканирайте QR кода, за да получите достъп до електронни ръководства за потребителя.  
Az elektronikus használati útmutató megnyitására olvassa be a QR-kódot.  
Σάρωστε τον κωδικό QR για να αποκτήσετε πρόσβαση σε ηλεκτρονικά εγχειρίδια χρήσης.  
Scanați codul QR pentru a accesa manualele electronice ale utilizatorului.



EU REP

Brightway Technology (Netherlands) B.V.  
Weerdestein 9711083 GG, Amsterdam,  
Noord Holland, The Netherlands  
info-EU@navee.tech

For more information & after-sales support, contact us via [service@navee.tech](mailto:service@navee.tech)/[www.naveetech.com](http://www.naveetech.com)

Manufactured by: SPACEWALKER PTE. LTD.

Address: 60 PAYA LEBAR ROAD #07-54 PAYA LEBAR SQUARE SINGAPORE (409051)

E-mail: [service@navee.tech](mailto:service@navee.tech)

Made in China

Original instructions  
Traduction de la notice originale  
40150500010042-EU