

lkarao®

Break X1

Smart Haut-parleur karaoké

Manuel de l'utilisateur

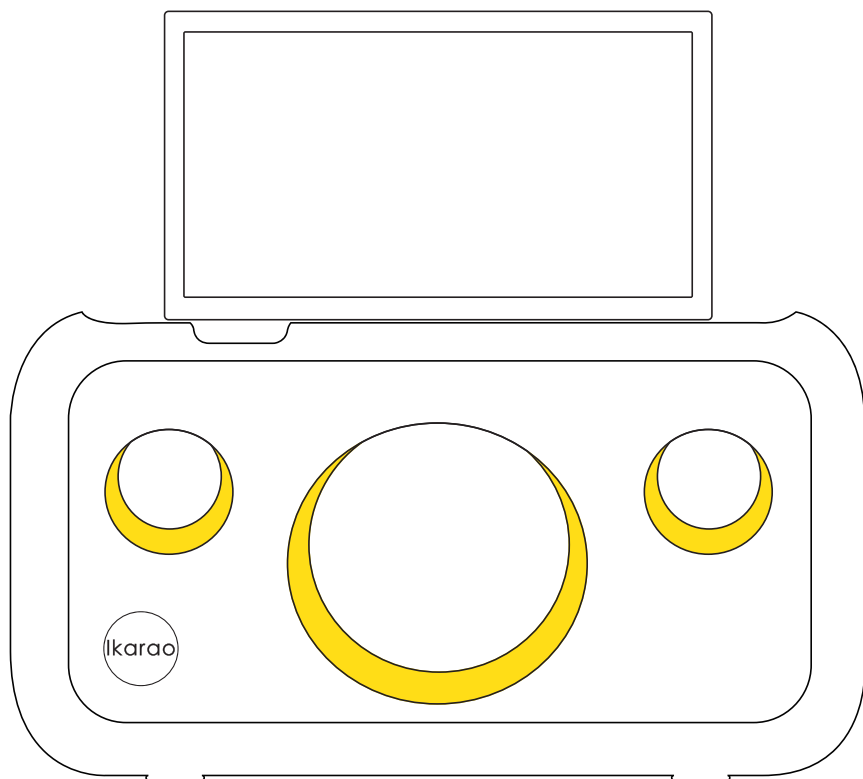

Introduction	3
Accessoires fournis	3
Avant de commencer	4
Premiers pas	12
Commencer à utiliser	19
Découvrir le défaut de réparation	23
Notes techniques	25
Spécifications techniques	27
Traitement des déchets	28

Smart Haut-parleur karaoké

IKARAO-BREAKX1

Introduction

Nous vous remercions d'avoir acheté ce produit. Assurez-vous d'avoir lu ce manuel et d'en avoir compris le contenu avant d'utiliser le produit. Conservez le manuel dans un endroit où il sera lu par tous ceux qui utilisent le produit.

Pour les dernières informations

Les dernières versions des manuels sont disponibles à l'adresse suivante :

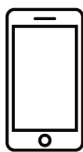

<https://ikarao.commaxxgroup.com>



Le site web est accessible non seulement à partir de votre ordinateur, mais aussi à partir de smartphones et de tablettes.

Accessoires fournis

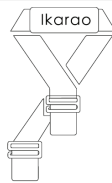
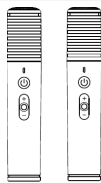
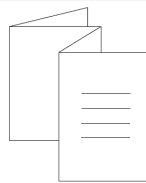
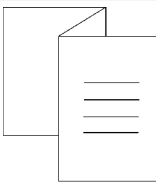
Les éléments suivants sont fournis avec le Haut-parleur :

				
Bandoulière	Microphones sans fil * 2	Manuel de démarrage rapide	Carte de garantie	Câble d'alimentation AC

Avant de commencer

Parties du Haut-parleur

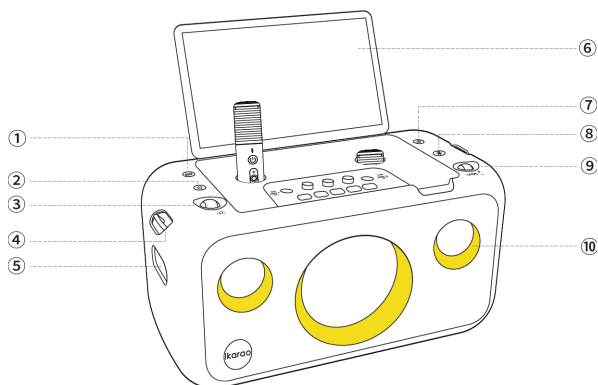

- ❶ Bouton Bass Boost
- ❷ Bouton d'alimentation -
- ❸ Rouleau à effet Lampe
- ❹ Anneau de la courroie du haut-parleur
- ❺ Fente pour la poignée du Haut-parleur
- ❻ Écran tactile pliable
- ❼ Bouton du mode Lecture -
- ❽ Bouton +on Bluetooth
- ❾ Rouleau de volume
- ❿ Lampe ambiante

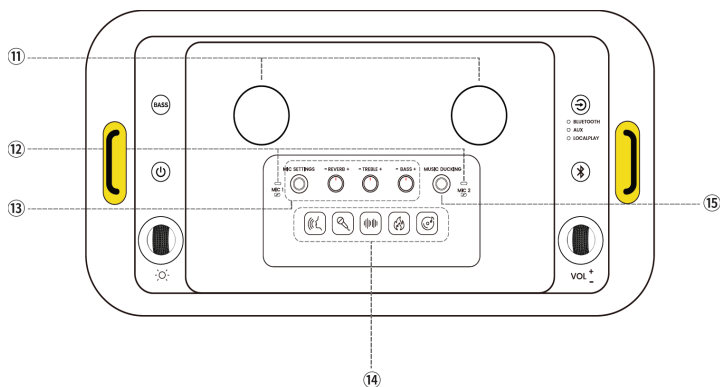

- ❾ Compartiment de chargement du Microphone gauche/droite
- ❿ Microphone gauche/droite Compartiment de charge et Lampe témoin
- ⓫ Bouton d'effet sonore de microphone personnalisé
- ⓬ Bouton de commutation de l'effet sonore du Microphone
- ⓭ Bouton d'arrêt de la musique

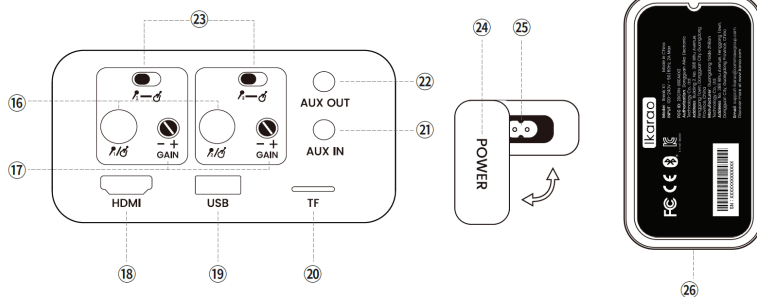

- 16 Port Microphone/Instrument 6,5 mm
- 17 Bouton de gain de l'entrée Microphone/Instrument
- 18 HDMI
- 19 USB
- 20 Carte TF
- 21 Entrée auxiliaire
- 22 Sortie auxiliaire
- 23 Bouton de commutation Microphone/Instrument -
- 24 Capot du port de charge d'alimentation
- 25 Port de charge
- 26 Capot du port d'extension

Rouleau à effet Lampe 3

Vous pouvez choisir entre quatre effets d'éclairage en faisant basculer la roue des effets de lumière vers la gauche ou vers la droite.

(Pour les effets de lumière, veuillez vous référer à Lampe)

Rouleau de volume 9

Vous pouvez régler le volume du haut-parleur en basculant le rouleau de volume gauche et droit.

Le volume du Microphone est contrôlé séparément et non par ce rouleau de volume.

(Pour le contrôle du volume du Microphone, veuillez vous référer à Contrôle du volume du Microphone)

Bouton Bass Boost 1

Une pression sur ce Bouton - améliore la réponse des basses, offrant une expérience sonore plus profonde et plus riche.

Bouton d'alimentation - 2

Appuyez sur le Bouton d'alimentation et maintenez-le enfoncé pour allumer ou éteindre l'appareil.

Lorsque l'appareil est allumé, le fait d'appuyer une fois sur le Bouton d'alimentation permet d'allumer/éteindre l'écran.

(Pour l'arrêt, le redémarrage ou les opérations d'écran via l'écran, veuillez vous reporter à la section Icône de puissance)

Bouton +on Bluetooth 8

Un simple clic permet d'entrer en mode d'appairage ou de se déconnecter des appareils Bluetooth actuellement connectés.

(Pour la lecture de musique via Bluetooth, veuillez vous reporter à la section Instructions Bluetooth)

Bouton du mode Lecture - 7

Appuyez sur cette touche pour basculer entre trois sources de lecture : Lecture locale, Bluetooth et AUX.

(Pour la lecture de musique via AUX IN, veuillez vous référer à Entrée auxiliaire. Pour la lecture de musique via USB, veuillez vous référer à USB.)

Lampe 3

Lampe X1 propose 4 effets de lumière. Vous pouvez également ajuster ces effets à l'aide du rouleau d'effets lumineux ou de l'option Lampe à l'écran.

Lampe	Dégradé rouge, bleu et vert de bas en haut, changeant de couleur toutes les 3 secondes.
Romantique	Des lumières rouges, bleues et vertes apparaissent simultanément et s'écoulent lentement.
Dynamique	Les lampes unicolores tournent au rythme de la musique.
Lumineux	Des lampes rouges, bleues et vertes s'ouvrent et se ferment au rythme de la musique, la couleur en cours s'atténuant et passant à la suivante toutes les 3 secondes.
Fermer	Éteindre les lampes.
Les lampes deviennent jaunes lors du réglage du volume, et changent en fonction du niveau du volume.	

Anneau de la courroie du haut-parleur ④

Utilisé pour fixer la bandoulière incluse.

(Pour les instructions concernant la fixation de la bandoulière, veuillez vous référer à Utiliser la sangle de transport.)

Fente pour la poignée du Haut-parleur ⑤

Utilisé pour soulever et porter l'Haut-parleur avec les deux mains.

NOTE :

Pour votre sécurité et l'intégrité du produit, évitez de porter le Haut-parleur d'une seule main.

Écran tactile pliable ⑥

L'écran tactile peut être plié à 120°, survolé en plusieurs points et tourné à 180°.

Compartment de chargement du Microphone gauche/droite ⑪

Stocke et charge les microphones.





Microphone gauche/droit Compartiment de charge Voyant lumineux ⑫

Voyant indiquant l'état de charge du microphone. Une Lampe rouge signifie que le microphone est en cours de charge ; lorsque la lumière rouge est éteinte, le microphone n'est pas en charge.

(Pour plus de détails, voir Chargement du Microphone)

Bouton de commutation de l'effet sonore du Microphone ⑭

Appuyez sur cette touche pour changer les effets sonores du microphone.

icône	Effets sonores du Microphone	Description
	Mode original	Son original sans aucun effet.
	Mode Karaoké	Décalé accru et accentuation des fréquences moyennes pour un son vocal magnétique, simulant l'ère du karaoké des années 90.
	Mode Super Reverb	Réverbération élevée pour un son spacieux, idéal pour les chansons éthérées.
	Mode populaire	Réverbération équilibrée et égalisation claire pour la plupart des musiques pop.
	Mode professionnel	Effets minimaux pour les chanteurs expérimentés afin d'obtenir un son de qualité.

*A l'écran uniquement	Mode dessin animé	Un ton enjoué et mignon, comme une fée de dessin animé.
	Mode Monstre	Tonalité profonde et effrayante, comme un monstre de cinéma.

Bouton d'effet sonore de microphone personnalisé 13



Cliquez une seule fois sur MIC SETTING pour activer l'effet de microphone personnalisé. Réglez les effets de réverbération, d'aigus et de graves du microphone en tournant les boutons respectifs.

Bouton d'arrêt de la musique 15



Cliquez une seule fois sur Music Ducking pour activer le mode dans lequel le volume des haut-parleurs diminue lorsque des voix sont détectées, donnant ainsi la priorité à la parole. Cette fonction est utile pour faire des annonces lors de fêtes ou d'événements sans arrêter la musique.

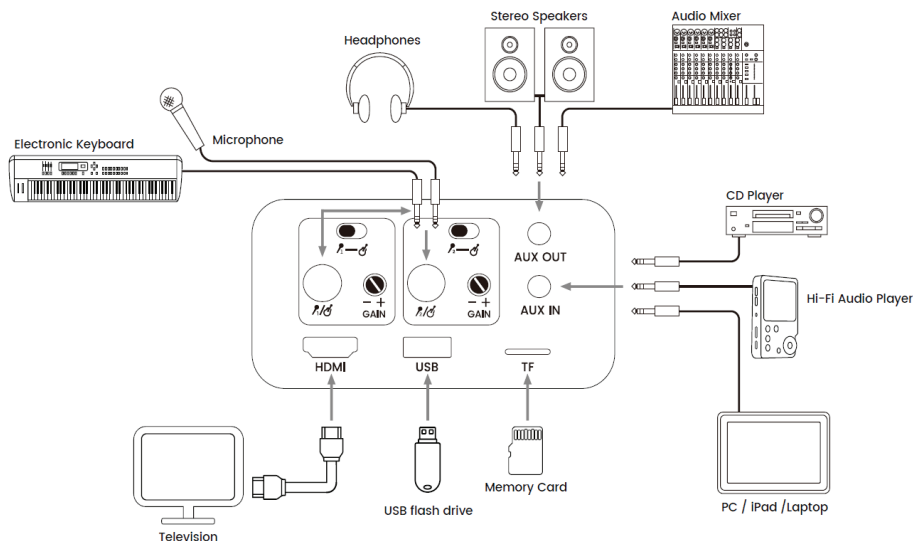

Sortie auxiliaire 22

L'appareil émet tous les sons, y compris ceux du haut-parleur et du Microphone, par l'intermédiaire d'un câble audio de 3,5 mm. Le haut-parleur est silencieux pendant ce temps. Utilisez la sortie Aux pour connecter l'enceinte Ikarao à un système de sonorisation plus puissant ou pour l'écoute au casque.

Entrée auxiliaire 21

Permet d'utiliser des appareils externes tels que des PC, des ordinateurs portables, des iPods, des lecteurs de CD et des lecteurs audio numériques comme source audio de l'enceinte Ikarao via un câble audio de 3,5 mm. Lorsqu'un appareil est détecté dans le port Aux In, le mode de lecture passe automatiquement à LOCAL PLAY.

Carte TF 20

Utilisez une carte TF comme espace de stockage externe pour le Haut-parleur Ikarao.

USB 19

Prend en charge le stockage externe à l'aide de clés USB ou de disques durs externes, et fournit une alimentation électrique de 5V, 1A.

Formats de stockage pris en charge	EXFAT/FAT32/NTFS/EXT4
Mémoire maximale prise en charge	Carte TF : 256GB USB : 1TB
Formats de codecs supportés	AAC/AC3/APE/FLAC/M4A/MP2/MP3/WMA/OGG/3G2/3GP/AVI/FLV/MKV/ MOV/MP4/MPG/VOB/WMV

Microphone/Instrument 6,5 mm 16

Permet de connecter des microphones filaires ou des instruments tels que des guitares et des pianos électriques via un câble audio de 6,5 mm.

Bouton de commutation Microphone/Instrument - 23

Basculer vers la gauche ou la droite pour sélectionner le type de périphérique d'entrée.

Bouton de gain de l'entrée Microphone/Instrument 17

Utilisez le bouton pour un réglage précis du gain d'entrée.

Port HDMI 13

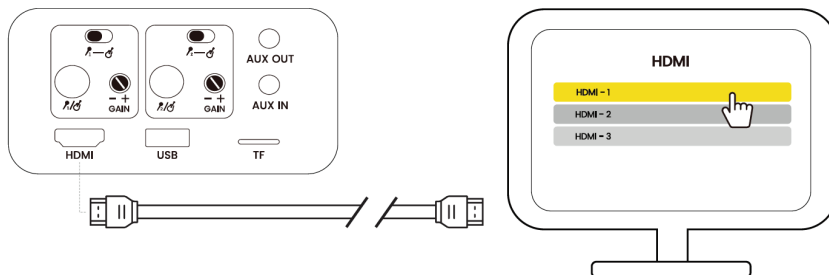

Utilisez le câble HDMI pour vous connecter à des moniteurs, des téléviseurs ou des projecteurs, avec une résolution allant jusqu'à 1080P. Compatible avec les protocoles HDMI HDMI 1.4 et HDMI 2.0.

Capot du port d'extension 25

Protège les ports d'extension et comporte des autocollants d'étiquetage des produits.

NOTE :

Ne retirez pas l'étiquette du produit, qui contient des informations importantes, notamment le numéro de série et l'identifiant FCC.

Port de charge 25

Port d'alimentation CA pour le chargement.

Capot du port de charge d'alimentation 24

Protège efficacement le port de chargement de l'alimentation.

Parties des Microphones

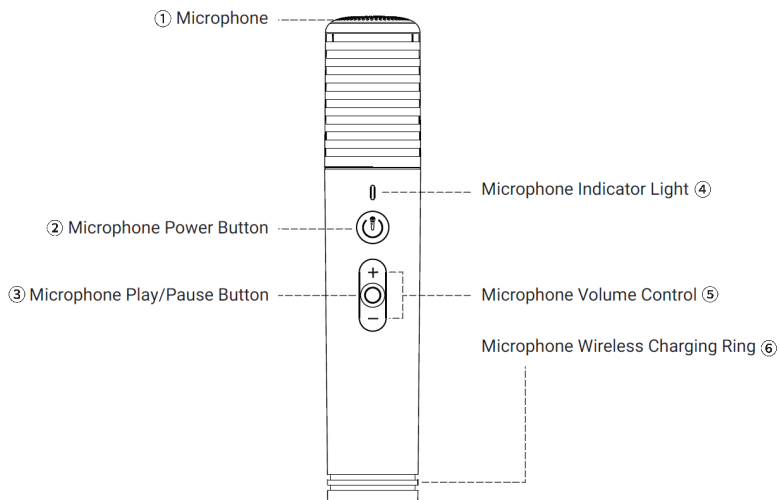

1 Microphone

2 Bouton d'alimentation du Microphone

3 Bouton lecture / pause du Microphone

4 Voyant du Microphone

5 Contrôle du volume du Microphone

6 Anneau de recharge sans fil Microphone

Microphone 1

Cartouche de microphone dynamique permettant de capter des signaux sonores.

Bouton d'alimentation du Microphone 2

Maintenez la touche enfoncée pendant 2 secondes pour allumer ou éteindre l'appareil ; appuyez deux fois pour changer rapidement d'effet sonore.

Bouton lecture / pause du Microphone 3

Appuyez une fois sur cette touche pour lire ou mettre en pause un fichier audio ou vidéo (Bluetooth et lecteur multimédia local). Maintenez cette touche enfoncée pendant 2 secondes pour passer à la chanson suivante.

Voyant du Microphone 4

Voyant les différents états du Microphone.

Contrôle du volume du Microphone 5

Régler le volume du Microphone.

Anneau de recharge sans fil Microphone 6

Utilisé pour le chargement sans fil du Microphone.

NOTE :

Évitez de renverser des liquides sur l'anneau de recharge sans fil.

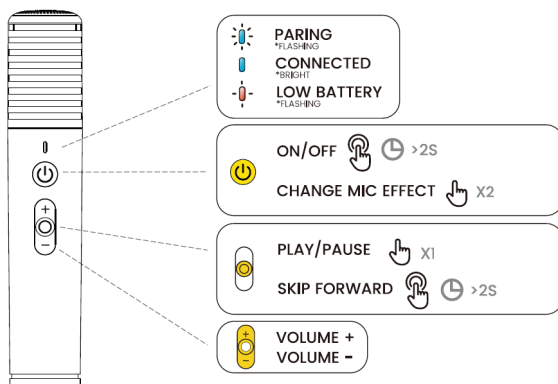

Parties de la page d'accueil

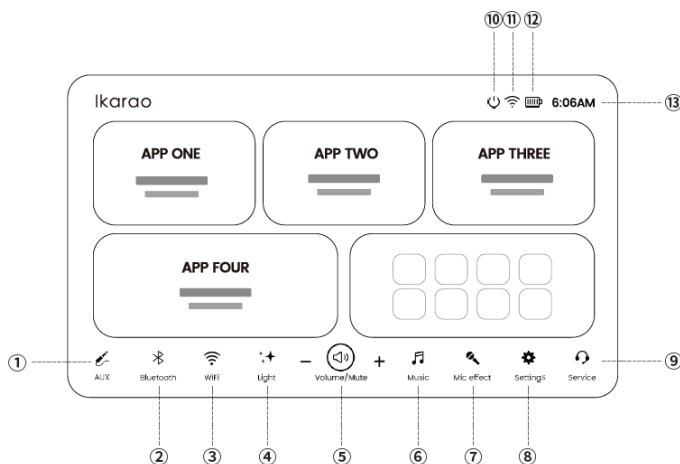

- 1 Mode auxiliaire
- 2 Bluetooth
- 3 WiFi
- 4 Mode Lampe
- 5 Volume
- 6 Effet de musique
- 7 Effet Microphone

- 8 Settings
- 9 Service Ikarao
- 10 Puissance
- 11 WiFi
- 12 Batterie
- 13 Heure

Mode auxiliaire 1

Cliquez sur ce bouton pour accéder au mode Aux. Vous pouvez également y accéder via le Bouton mode Lecture. La connexion d'un appareil à Aux In permet de passer automatiquement à la page Aux Mode.

Bluetooth 2

Cliquez sur ce bouton pour accéder au mode Bluetooth. Vous pouvez également y accéder via le Bouton mode Lecture.

WiFi 3

Cliquez sur pour accéder aux Settings WiFi. Vous pouvez également y accéder par le menu Settings.

Lampe 4

Cliquez sur pour entrer dans le réglage de la Lampe.
(Pour les instructions relatives à la Lampe, voir Lampe)

Volume 5

Utilisez les Boutons + et - pour régler le volume du Haut-parleur. Touchez le bouton central pour mettre le son en sourdine. Vous pouvez également régler le volume à l'aide de la molette de volume.
(Pour les réglages du rouleau de volume, voir Rouleau de volume)

Mode musique 6

Cliquez sur pour entrer dans le mode Musique et contrôler les effets sonores du haut-parleur.

Mode effets sonores	Description.
HiFi	Restaure la pureté du son, en se concentrant sur les détails et la dynamique d'origine.
Lampe	Améliore la clarté des médiums, convient à la musique centrée sur la voix.
Extérieur	Accentue les basses et les aigus, augmentant efficacement le volume sonore pour une utilisation en extérieur.
Basse	Renforce les basses fréquences pour dynamiser la musique, idéal pour les pistes rythmiques.

Effet Microphone 7

Cliquez sur pour accéder au réglage de l'effet sonore du microphone.

Settings 8

Cliquez sur pour entrer les Settings.
(Pour des Settings détaillés, se référer à Settings de base)

Service Ikaroo 9

Page du service après-vente d'Ikaroo. Vous pouvez scanner le code QR ou remplir un formulaire pour obtenir une assistance technique.

icône de puissance 10

Cliquez sur l'icône d'alimentation de l'écran pour éteindre, redémarrer ou mettre l'écran hors tension.

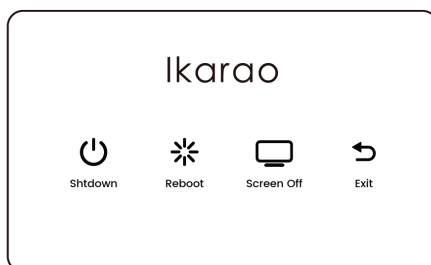
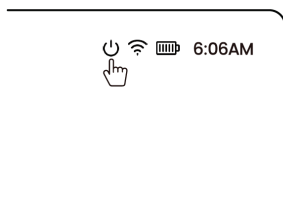

Icône WiFi 11

Voyant que le Wi-Fi est connecté.

Icône de la Batterie 12

Voyant l'état de la batterie.

Icône de temps 15

Affiche l'heure. Lors de la première utilisation, l'heure est automatiquement réglée lors de la connexion à Internet ; sinon, configurez l'heure manuellement.

(Pour la configuration manuelle de l'heure, voir Heure)

Premiers pas

Utiliser la sangle de transport

1. Sangle de transport amovible

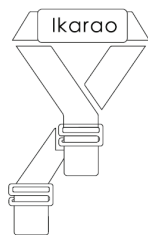

Courroie de transport

2. Sangle de transport à boucle

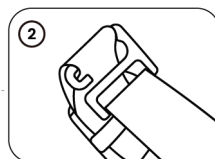
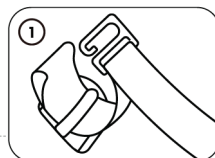
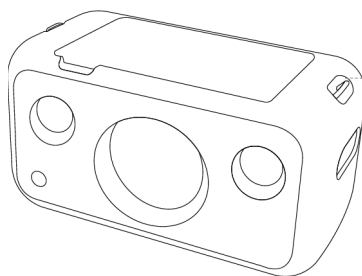

NOTE :

Veillez attacher la sangle pour que votre haut-parleur puisse être transporté en toute sécurité.

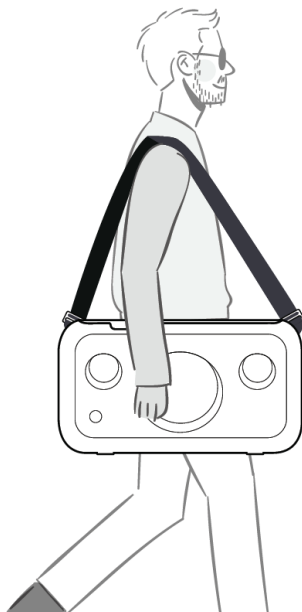

Utilisation du Pied du Haut-parleur

1. Déployez le Pied du haut-parleur et trouvez le trou de fixation de 35 mm sur la partie inférieure de l'appareil. Break X1.
2. Placez le Haut-parleur en toute sécurité sur le Pied. Pour des raisons de sécurité, il est recommandé d'être deux.



+

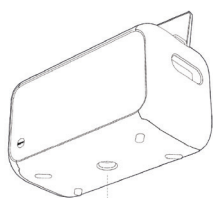

35mm speaker stand mount hole.

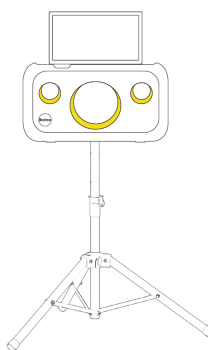

NOTE :

Le Pied de Trépied pour Haut-parleur doit être acheté séparément.

Chargement des Haut-parleurs

1. Câble de charge avec le câble d'alimentation 2. Vérifier le statut de la batterie inclus.

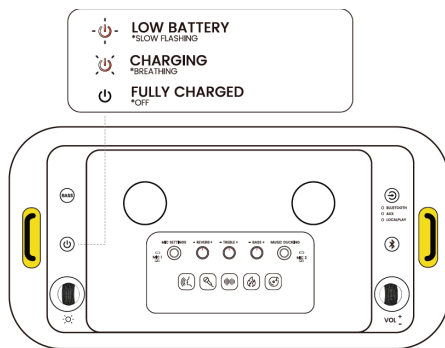
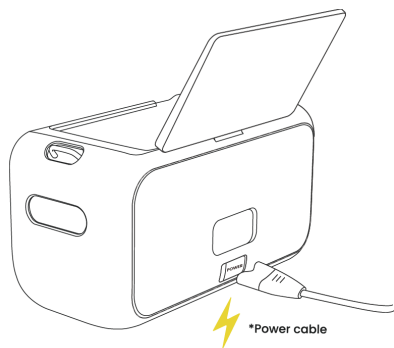

NOTE :

Le câble d'alimentation fourni est compatible avec les normes 100V-240V.

Chargement du Microphone

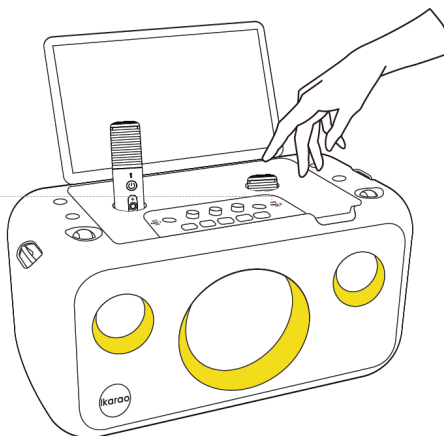
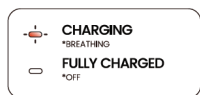

Insérez le Microphone dans le compartiment de stockage pour commencer à le charger.

NOTE :

Le Microphone a une durée d'utilisation de 30 heures avec un temps de charge complet de 5 heures.

Mise sous tension/hors tension

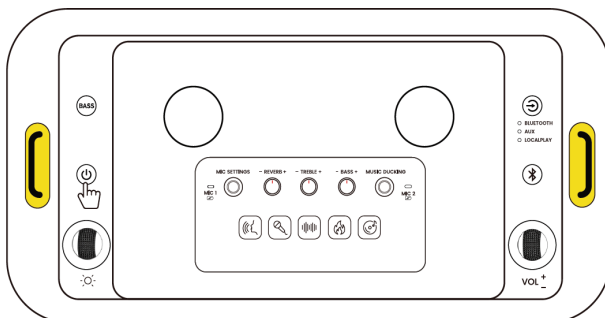

Appuyez sur le Bouton d'alimentation pendant 3 secondes pour allumer ou éteindre l'appareil.
Lorsque l'appareil est allumé, un simple clic sur le bouton d'alimentation permet d'éteindre ou d'allumer l'écran.

Settings de base

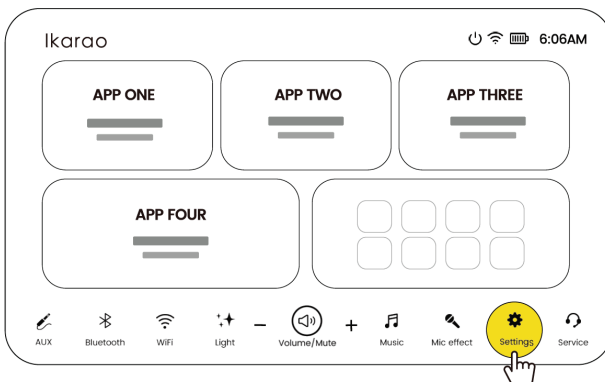

A propos de

Nom de la marque

Affichage du nom du produit - Ikarao

Nom du modèle

Affiche le modèle de l'appareil

Numéro de série

L'identifiant unique des produits Ikarao

Version de l'application

La version actuelle du système

Version de l'appareil

Version actuelle de l'appareil

Mise à jour de la version

Cliquez sur "Détecter la nouvelle version" pour mettre à jour la version. Pour garantir le succès de la mise à jour, veuillez vous connecter à une source d'alimentation ou vous assurer que la batterie est supérieure à 50 % avant de procéder à la mise à jour.

Rétablir les Settings d'usine

Cliquez sur "Restaurer les Settings d'usine" pour revenir aux Settings d'usine.

NOTE :

1. Cette action efface toutes les données de l'utilisateur.
2. Après avoir restauré les Settings d'usine, le Haut-parleur redémarre automatiquement. Le processus de redémarrage dure environ 2 à 3 minutes. Veuillez laisser le haut-parleur connecté à une source d'alimentation, n'effectuez aucune opération et attendez patiemment que le haut-parleur termine le processus de démarrage.

Affichage

Luminosité

Faites glisser le curseur vers la gauche ou la droite pour régler la luminosité de l'écran.



Luminosité des touches

Faites glisser le curseur vers la gauche ou la droite pour régler la luminosité du rétroéclairage des touches.



Temps de sommeil

Sélectionnez le nombre de minutes d'inactivité après lesquelles l'appareil s'éteindra automatiquement.

Son

Volume de la tonalité

Pour contrôler le volume de la tonalité d'invite

Volume du micro sans fil

Voyant l'état de la connexion et le volume du microphone sans fil.



Mode micro

Commutateur du mode Microphone

WiFi

Commutateur WiFi

Cliquez sur le bouton pour activer ou désactiver le WiFi.

WLAN



Rafraîchir

Si votre nom WiFi n'est pas trouvé, cliquez sur Actualiser pour mettre à jour la liste des réseaux disponibles.

Available Network

Refresh



Entrer le mot de passe Wi-Fi

1. Affichage du mot de passe Wi-Fi, Affiche le mot de passe Wi-Fi saisi.
2. Se connecte au réseau Wi-Fi sélectionné.

WiFi

Enter WiFi password.

Informations de base sur le Wi-Fi

Affiche des informations de base sur la connexion Wi-Fi en cours.

WiFi



1. Vitesse de connexion
Affiche la largeur de bande maximale du réseau Wi-Fi connecté.
2. Fréquence du signal
Voyant la bande de fréquence du Wi-Fi actuel.
3. Sécurité
Voyant le protocole de cryptage du Wi-Fi actuel.
4. Adresse IP
Affiche l'adresse IP du Wi-Fi actuel.

Rangement

Rangement

Affiche l'espace de stockage utilisé et l'espace de stockage total.

Contrôle du stockage

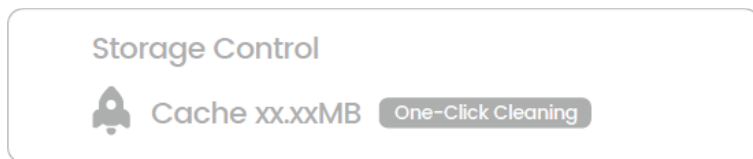

Accélération du nettoyage

Cache **MB indique l'espace de stockage occupé par le cache actuel.

Le nettoyage en un clic permet d'effacer le cache en un seul clic.

Clé USB

Si vous insérez un périphérique de stockage externe, la capacité utilisée/la capacité disponible du périphérique de stockage externe sera affichée ici.

TWS

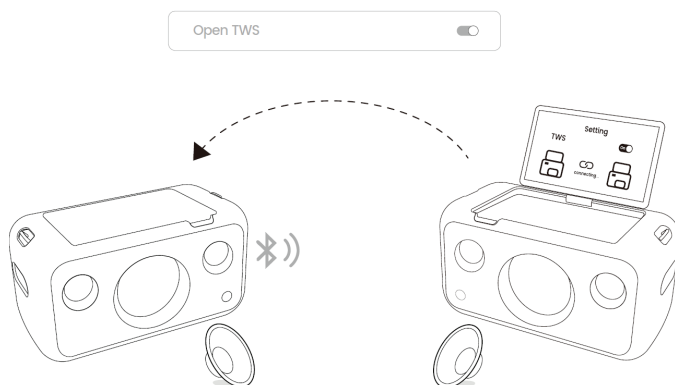

Vous pouvez connecter sans fil deux Break X1 haut-parleurs ou coupler un Break X1 avec un Break X1 pour obtenir un son stéréo.

1. Activez TWS sur l'enceinte principale en appuyant sur le symbole TWS dans Settings, puis sélectionnez Open TWS.
2. Activez le commutateur TWS sur le second haut-parleur.
3. Attendez la connexion. Une fois la connexion établie, lisez le son à partir du Haut-parleur principal. Ne quittez pas la page TWS sur le second haut-parleur.

NOTE :

Lorsque la fonction TWS est activée, la musique est diffusée par les deux haut-parleurs pour un véritable son stéréo. Cependant, le son du Microphone ne peut provenir que du haut-parleur connecté en raison des limitations du protocole Bluetooth.

Heure

Mise à jour automatique de l'heure

Met automatiquement à jour l'heure actuelle.

Format 24 heures

Active le format 24 heures.

Fuseau horaire

Sélectionnez votre région et votre fuseau horaire.

Heure

Si la mise à jour automatique de l'heure est désactivée, vous pouvez régler l'heure manuellement.

Date

Si la mise à jour automatique de la date est désactivée, vous pouvez régler la date manuellement.

Langue

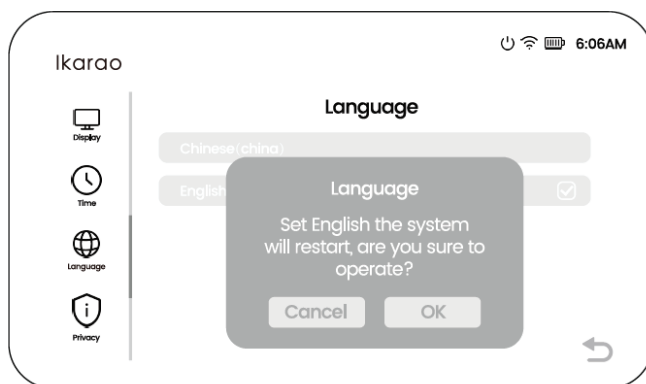

Sélection de la langue du système

Lorsque vous changez de langue, le Break X1 redémarre. Veuillez ne pas effectuer d'autres opérations sur l'Haut-parleur pendant le redémarrage.

Commencer à utiliser

Lecteur multimédia local

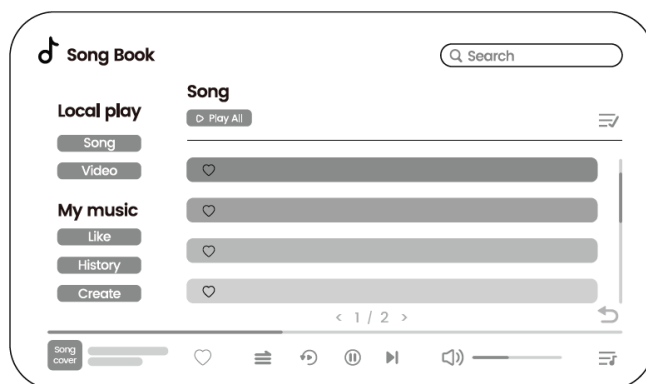

Favoris

Cliquez sur l'icône en forme de cœur pour ajouter de la musique à vos favoris.
Afficher les favoris dans la section J'aime.

Mode répétition

Répétition unique - Aléatoire - Séquence de lecture

Jouer depuis le début

Cliquez pour jouer depuis le début.

Lecture/Pause

Cliquez pour lire ou mettre en pause.

Voie suivante

Cliquez pour passer à la chanson suivante.

Volume

Faites glisser pour régler le volume.

Liste de lecture

Affiche la liste de lecture en cours.

Ajouter à la file d'attente

Cliquez sur l'icône plus pour ajouter des chansons à la liste de lecture.

Créer une liste de lecture

Cliquez sur Créer sur la page Ajouter à la file d'attente ou dans Ma musique pour créer une liste de lecture.

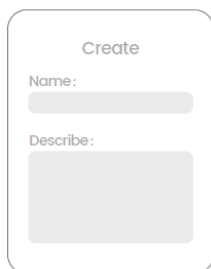

The 'Create' form consists of two main sections. The first section is labeled 'Name:' and contains a single-line text input field. The second section is labeled 'Describe:' and contains a larger, multi-line text input area. The entire form is enclosed in a rounded rectangular border.

Nom : Entrez le nom de la liste de lecture.

Description : Décrire la liste de lecture.

Créer une liste de lecture par lots

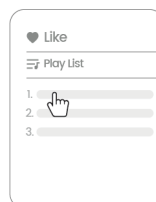
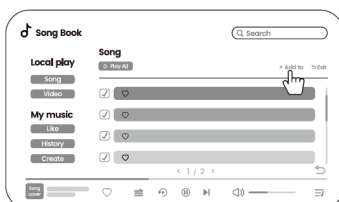
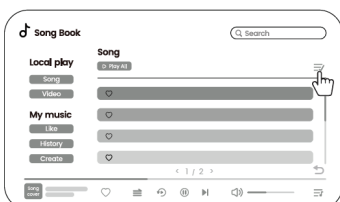

1. Appuyez longuement sur une chanson ou cliquez sur l'icône de liste dans le coin supérieur droit pour activer le mode de sélection par lots.
2. Cliquez sur l'icône d'ajout.
3. Sélectionnez la liste de lecture pour ajouter les pistes.

Tournage de pages

Cliquez à gauche ou à droite pour tourner les pages.

Saut rapide à la page spécifiée

Cliquez sur le numéro de page, entrez le numéro de page et cliquez sur OK pour passer à la page spécifiée.



Voir les textes

Cliquez sur la pochette de la chanson dans la barre d'état inférieure pour accéder à la page de lecture de la chanson. Si un fichier de paroles LRC se trouve dans le dossier de la chanson, les paroles seront affichées.

Affichage différent sur l'écran externe

Lorsqu'il est connecté à un affichage externe, un téléviseur ou un projecteur, l'écran de l'Ikarao Break X1 et l'écran externe peuvent afficher des contenus différents.

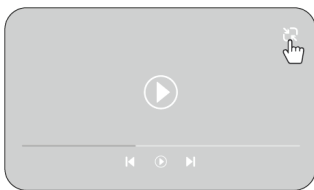
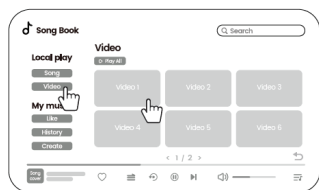

1. Connecter l'affichage externe.
(Voir l'opération spécifique sur le site Port HDMI)
2. Ouvrez le lecteur multimédia local, allez dans Vidéo et appuyez sur une vidéo pour la lire.
3. Cliquez sur l'icône de réduction dans le coin supérieur droit de la vidéo. Vous pouvez effectuer d'autres opérations sans affecter la lecture sur l'écran externe.

NOTE :

Cette fonction nécessite la prise en charge d'une application. Actuellement, seuls Local Media Player et KaraFun prennent en charge cette fonction.

Appeler la barre de contrôle

Glissez vers la gauche sur la barre verticale bleue à droite pour appeler les commandes rapides pour l'Affichage, le Mode Musique, le Son et le Mode Lampe.

Instructions Bluetooth

Entrer dans le mode Bluetooth

Cliquez sur l'icône Bluetooth à l'écran ou appuyez sur le bouton Lecture mode pour passer en mode Bluetooth. L'appareil se reconnecte automatiquement aux appareils précédemment appariés dans la minute qui suit et reste en mode d'appairage pendant 10 minutes.

Connexion à Bluetooth

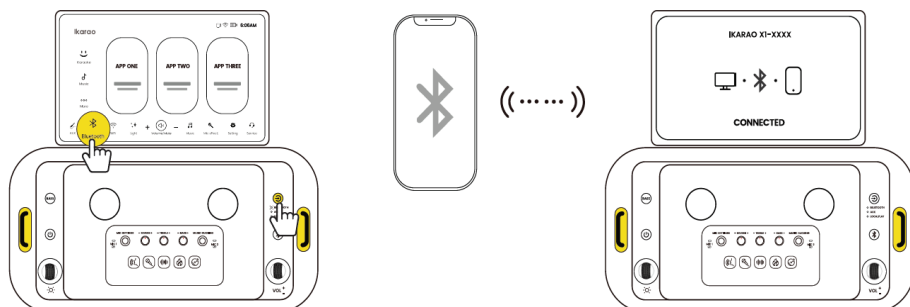

1. Assurez-vous que le statut Bluetooth est "Bluetooth Pairing".
(si le message "Bluetooth Connected" s'affiche, reportez-vous à la section Déconnecter le Bluetooth).
2. Activez le Bluetooth sur votre appareil (iPhone, Android, ordinateur portable, iPad, etc.) et recherchez "Ikarao X1-xxxx" pour l'appairer.
3. Si la connexion est interrompue et que le témoin lumineux s'éteint, appuyez brièvement sur le Bouton Éclairage pour revenir en mode appairage.
4. Une fois le jumelage effectué, l'état devient "Bluetooth connecté".

Déconnecter le Bluetooth

Appuyez sur le Bouton d'appairage Bluetooth de l'Haut-parleur pour déconnecter la connexion Bluetooth en cours, ce qui fait passer l'état à "Appairage Bluetooth". Vous pouvez également appuyer brièvement sur le Bouton - pour entrer en mode d'appairage sans accéder au Bouton mode Bluetooth.

Lecture Bluetooth avec affichage des paroles

Si elles sont prises en charge par l'appli musicale, les paroles s'affichent automatiquement. Notez que de nombreuses applications musicales occidentales (Apple Music, Spotify, YouTube Music, Amazon Music, Tidal) ne prennent pas en charge cette fonctionnalité en raison de problèmes de droits d'auteur.

Afficher le dispositif de connexion Bluetooth actuel

Entrez dans les Settings du mode Bluetooth pour voir l'appareil actuellement connecté et modifier le nom Bluetooth si nécessaire.

APP de tiers

Une fois connecté au Wi-Fi, vous pouvez utiliser des applications tierces préinstallées pour faire du karaoké, écouter de la musique, regarder des vidéos, etc.



Barre de contrôle d'accès

Faites glisser la barre verticale bleue située à droite de l'écran vers la gauche pour accéder aux commandes rapides de l'Affichage, du Mode Musique, du Son et du Mode Lampe.

Retour à l'accueil depuis les applications tierces

Trouvez le bouton bleu de retour en bas à droite de l'écran. Cliquez une fois pour revenir à la page précédente, appuyez longuement pour revenir à l'écran d'accueil.

NOTE :

Vous pouvez faire glisser le bouton - retour à n'importe quel endroit de l'écran.

Découvrir le défaut de réparation



Pour plus d'informations sur le service après-vente, veuillez consulter le site :
<https://ikarao.commaxxgroup.com>

Questions relatives au réseau

Que faire en cas d'échec de la connexion Wi-Fi ?

1. Assurez-vous que le mot de passe du routeur est correct.
(activer les Settings de visibilité du mot de passe, se référer à WiFi)
2. Placez le routeur et le Haut-parleur plus près l'un de l'autre, en évitant les murs.
3. Connectez le haut-parleur à un hotspot personnel sur votre téléphone pour vérifier la compatibilité du routeur et les problèmes de réseau.
4. Si certains routeurs présentent des problèmes de compatibilité, modifiez le SSID (nom du réseau sans fil) et le mot de passe dans les Settings de gestion du routeur pour les remplacer par une combinaison de lettres et de chiffres. Vérifiez également les Settings de la liste blanche et de la liste noire du routeur. Réinitialisez ensuite l'Haut-parleur et configurez à nouveau le réseau.

Que faire si le Wi-Fi se connecte mais ne permet pas d'accéder à Internet ?

Cela peut être dû à des fluctuations du réseau ou à des problèmes avec votre modem. Procédez comme suit :

1. Vérifiez si d'autres appareils utilisant le même réseau Wi-Fi peuvent se connecter à l'internet. S'ils le peuvent, contactez votre administrateur réseau ou accédez aux Settings de gestion du routeur pour voir s'il existe des restrictions.
2. Si d'autres appareils ne peuvent pas non plus se connecter à l'internet, vérifiez si les connexions du routeur sont lâches et si les voyants lumineux sont normaux (reportez-vous au manuel du routeur).
3. Vérifiez que votre service haut débit n'est pas en retard de paiement.

Pourquoi le Wi-Fi se déconnecte-t-il automatiquement ?

Le haut-parleur tentera de se reconnecter au Wi-Fi si le réseau est temporairement perdu. Si le réseau se rétablit rapidement, cela peut être dû à des fluctuations du routeur ou du fournisseur de réseau. Si le réseau reste déconnecté pendant une longue période, procédez comme suit :

1. Assurez-vous que l'alimentation du routeur fonctionne correctement.
2. Vérifiez que le port WAN du routeur est correctement connecté.
3. Vérifiez que les autres appareils peuvent se connecter au Wi-Fi et à l'internet normalement.
4. Vérifiez si le mot de passe du routeur a changé.
5. Assurez-vous que le routeur et le Haut-parleur ne sont pas trop éloignés ou séparés par des murs. Rapprochez-les si nécessaire.
6. Si aucune des mesures ci-dessus ne résout le problème, essayez de redémarrer le Haut-parleur.

Bégaiement lors de la lecture de musique ou de vidéo

1. Vérifiez l'intensité du signal Wi-Fi. Rapprochez le Haut-parleur du routeur si le signal est faible.
2. Assurez-vous que la connexion Wi-Fi est sur la bande de fréquence 5G.
(voir WiFi pour les instructions)
3. Utilisez un autre appareil sur le même réseau pour accéder au contenu. Si le bégaiement persiste, le problème peut provenir de la source.

Problèmes liés au Bluetooth

Bégaiement de la musique via Bluetooth

1. Assurez-vous que l'appareil source lit de la musique hors ligne. La musique en ligne peut être saccadée en raison de la vitesse du réseau ou de problèmes de mise en mémoire tampon.
2. Vérifiez la distance entre l'appareil source et le Haut-parleur. La portée effective du Bluetooth est généralement de 10 m. Une distance trop importante ou un mur peuvent provoquer des bégaiements.
3. Veillez à ce qu'il n'y ait pas trop d'appareils 2,4 GHz (routeurs Wi-Fi 2,4 GHz, téléphones, appareils domestiques intelligents) à proximité, car ils peuvent provoquer des interférences.
4. Essayez de désactiver et de réactiver le Bluetooth sur l'appareil source, puis reconnectez-vous.

Impossible de trouver le Haut-parleur lors de l'appairage Bluetooth

1. Assurez-vous que le Haut-parleur est sous tension et en état de fonctionnement normal.
2. Assurez-vous que le Haut-parleur est en mode audio Bluetooth en appuyant sur le bouton Bluetooth ou en passant en mode Bluetooth.
3. Veillez à ce qu'il n'y ait pas trop d'appareils connectés à la bande Wi-Fi 2,4 GHz dans la pièce. Des interférences peuvent se produire. Essayez de connecter le haut-parleur à une bande de 5 GHz.
4. Redémarrez le Bluetooth du téléphone et réessayez s'il s'agit d'un problème de système.

Le Bluetooth ne se connecte pas initialement bien que l'Haut-parleur ait été trouvé

1. Vérifiez si le haut-parleur est déjà connecté à un autre appareil Bluetooth.
(Voir Instructions Bluetooth pour les étapes détaillées).
2. Appuyez sur le Bouton d'appairage - pour revenir en mode d'appairage et essayez à nouveau de vous connecter.

Échec de la reconnexion Bluetooth

Si le téléphone s'est précédemment connecté au haut-parleur mais qu'il ne parvient pas à se reconnecter, accédez aux réglages du téléphone : Settings > Bluetooth > My Devices, oubliez le haut-parleur précédemment connecté et essayez de vous reconnecter.

Affichage des paroles via Bluetooth

L'affichage des paroles par Bluetooth nécessite la prise en charge de l'application musicale. La plupart des applications musicales majeures dans les régions occidentales ne prennent pas en charge cette fonctionnalité en raison de problèmes de droits d'auteur, notamment Apple Music, Spotify, YouTube Music, Amazon Music et Tidal.

Problèmes de Microphone

Pas de son au Microphone

1. Vérifiez que le microphone est bien connecté. Un voyant bleu fixe, une icône de microphone à l'écran et la possibilité de changer d'effet de microphone en appuyant sur le Bouton Éclairage indiquent que la connexion est réussie.
2. S'il n'est pas connecté, redémarrez le Microphone et essayez de le reconnecter. S'il est connecté mais qu'il n'y a toujours pas de son, essayez d'éloigner l'unité principale des autres appareils 2,4 GHz et redémarrez.

Le volume de la musique baisse lorsque l'on chante avec le Microphone

Vérifier si la fonction Music Ducking a été accidentellement activée

(voir Bouton d'effet sonore de microphone personnalisé Cette fonction donne la priorité aux voix en réduisant automatiquement le volume de la musique).

Le Microphone ne s'allume pas

1. Veillez à maintenir le Bouton d'alimentation pendant au moins 2 secondes.
2. S'il ne s'allume toujours pas, essayez de charger le Microphone. Assurez-vous que le Haut-parleur dispose d'une batterie suffisante ou qu'il est connecté à une source d'alimentation. Le témoin de charge du microphone doit s'allumer pendant la charge.

Problèmes liés au lecteur de médias locaux

Lecture de musique à partir d'une carte TF, d'une clé USB ou d'un disque dur externe

1. Insérez la carte TF, le lecteur USB ou le disque dur externe dans le port correspondant.
2. Un message s'affiche à l'écran : "Lecteur USB : L'appareil détecte l'insertion d'une clé USB, voulez-vous entrer dans le média local ?" Cliquez sur Oui.
3. Si vous cliquez accidentellement sur Non, allez dans MUSIQUE > MÉDIA LOCAUX pour accéder au lecteur multimédia local.

Pas de paroles dans Local Media Player

Le lecteur multimédia local a besoin d'un fichier LRC pour afficher les paroles. Veillez à ce que le nom du fichier LRC corresponde au nom du fichier musical, à l'exception de l'extension. Par exemple, si le fichier musical s'appelle "Love The Way You Lie.mp3", le fichier des paroles doit s'appeler "Love The Way You Lie.lrc".

Notes techniques

Consignes de sécurité

Assurer une utilisation correcte du produit. Veuillez lire attentivement le manuel de l'utilisateur avant d'utiliser le produit, en particulier les consignes de sécurité suivantes.

Conseils généraux de sécurité :

1. Évitez les températures extrêmement élevées ou basses.
2. Tenir à l'écart de l'humidité, de la pluie ou d'autres liquides.
3. Ne pas exposer à la lumière directe du soleil.
4. Éviter les chutes ou les chocs violents.

Batterie et chargement :

1. Utilisez le chargeur et le câble d'alimentation spécifiés.
2. Tenir à l'écart des matériaux inflammables pendant la charge.
3. N'essayez pas de remplacer la batterie vous-même.
4. Évitez de surcharger ou de décharger complètement la batterie.

Sécurité électrique :

1. S'assurer que la prise de courant est conforme aux exigences du produit.
2. Éviter tout contact avec des pièces électriques sous tension.
3. Ne pas utiliser dans un environnement humide.

Santé et environnement :

1. Une utilisation prolongée peut entraîner une fatigue oculaire ou d'autres problèmes de santé ; faites des pauses régulières.
2. Ne pas utiliser en conduisant ou en faisant fonctionner des machines.
3. Ne le mettez pas au rebut de manière inappropriée ; respectez les réglementations locales en matière de recyclage.

Sécurité des enfants :

1. Les petites pièces peuvent présenter un risque d'étouffement ; les tenir hors de portée des enfants.
2. Les enfants doivent utiliser le produit sous la surveillance d'un adulte.

Rayonnement et interférence :

1. Le produit peut provoquer des interférences électromagnétiques ; évitez de l'utiliser à proximité d'équipements sensibles.
2. Respecter les réglementations locales concernant les dispositifs RF.

Entretien et nettoyage :

1. Éteignez et débranchez l'appareil avant de le nettoyer.
2. Ne pas utiliser de produits de nettoyage corrosifs.

Poignée d'urgence :

1. Si le produit émet de la fumée, une odeur ou présente une quelconque anomalie, cessez immédiatement de l'utiliser et débranchez-le.
2. Si la batterie gonfle ou fuit, évitez tout contact direct et suivez les réglementations locales en matière d'élimination.

Batterie et alimentation

Cette section décrit l'utilisation correcte de la batterie et les méthodes permettant de prolonger sa durée de vie. Une utilisation incorrecte peut réduire la durée de vie de la batterie ou provoquer des fuites, une surchauffe, un incendie ou une explosion.

Utilisation de la batterie

1. Les batteries au repos perdent progressivement leur charge. Rechargez la batterie un jour ou deux avant de l'utiliser. Éteignez le produit lorsqu'il n'est pas utilisé pour prolonger la durée de vie de la batterie.
2. Les performances des batteries diminuent dans les environnements froids ; les batteries faiblement chargées peuvent ne pas fonctionner correctement dans des conditions froides.

En cours de charge

1. Utilisez l'adaptateur ou le câble d'alimentation fourni pour la charge. Le temps de charge augmente lorsque la température est inférieure à +10°C ou supérieure à +35°C. Ne chargez pas le produit lorsque la température est supérieure à +40°C ou inférieure à +5°C.
2. Il est normal que le produit chauffe pendant la charge ou après l'utilisation.
3. Pour préserver la santé de la batterie, chargez-la au moins une fois tous les trois mois.

Durée de vie des piles

1. Lorsque l'autonomie de la batterie du produit diminue sensiblement, la batterie est en fin de vie et doit être remplacée. Contactez l'équipe d'assistance d'Ikaraos ou un revendeur pour la remplacer.
2. De longues périodes sans charge peuvent dégrader la qualité de la batterie. Chargez régulièrement la batterie.

Rangement

Pour un stockage à long terme, chargez la batterie à environ 1/2 à 2/3 de sa capacité et stockez-la à température ambiante.

Adaptateur ou câble d'alimentation

1. L'adaptateur secteur est réservé à un usage intérieur.
2. Assurez-vous que le câble est bien connecté au haut-parleur.
3. Éteignez le Haut-parleur avant de débrancher l'adaptateur.
4. Ne pas démonter l'adaptateur.
5. Évitez de placer l'adaptateur dans des endroits humides ou à haute température.
6. Ne pas soumettre l'adaptateur à des chocs violents.
7. Il est normal que l'adaptateur émette un bourdonnement ou devienne chaud en cours d'utilisation.

Utilisation de l'écran

1. Si l'écran d'affichage est endommagé, évitez tout contact avec les cristaux liquides. En cas d'un des incidents suivants, prenez les mesures d'urgence spécifiées.
2. Contact avec la peau : Nettoyer la zone avec un chiffon, appliquer du savon et laver soigneusement à l'eau.
3. Contact avec les yeux : Rincer l'œil affecté avec de l'eau propre pendant au moins 15 minutes et consulter un médecin.
4. Ingestion : Rincer abondamment la bouche avec de l'eau, boire une grande quantité d'eau pour provoquer des vomissements et consulter un médecin.

Certifications et déclarations



Par la présente, Commaxx déclare que ce produit est conforme aux directives 2014/53EU et à toutes les autres exigences applicables des directives de l'UE. La déclaration de conformité complète peut être consultée à l'adresse suivante : <https://commaxx-certificates.com/doc/IKARAO-X1 doc.pdf>



La marque et les logos Bluetooth® sont des marques déposées appartenant à Bluetooth SIG, Inc. et toute utilisation de ces marques par Dongguan Aika Electronic Technology Co. est sous licence. Les autres marques et noms commerciaux sont ceux de leurs propriétaires respectifs.

Spécifications techniques

Dimensions:	50 * 27.5 * 25.3 cm
Poids:	Environ 11.8 kg, y compris deux microphones sans fil
Dimensions du Haut-parleur:	Woofers : 6.5 pouces * 1 Tweeters : 2.6 pouces * 2
Réponse en fréquence:	45 HZ - 20 KHz
Haut-parleur SPL:	107 dB
Convient pour les zones:	15 - 200 m² 150 - 2000 ft²

Puissance de sortie:	80 W + 10 W * 2
Version Bluetooth:	V 5.4
Protocole Wi-Fi:	802.11 ac/b/g/n
Rapport signal/bruit (20K LPF):	≥ 95 dBA(Puissance nominale)
Taille de l'écran:	13.3 pouce
CPU:	Cortex-A55 à quatre cœurs
RAM:	2 GB
EMMC:	64 GB
Entrée	AC: 100 V - 240 V / 2 A 50 - 60 Hz
Consommation d'énergie en veille:	≤ 0.5 W
Haut-parleur Temps de charge:	≤ 4 H
Haut-parleur Autonomie de la batterie:	≥ 6 H (écran allumé), ≥ 10 H (écran éteint)
Microphone Temps de charge:	≤ 5 H
Microphone Durée de vie de la batterie:	≥ 30 H
Type de Microphone:	Dynamique
Taille du Microphone:	2 * φ 35 * H 183 mm
Microphone Capacité de la batterie:	1500 mAH
Distorsion du microphone:	≤ 1 %
Réponse en fréquence du Microphone (By-Pass):	60 Hz - 12 KHz (± 1.5 dB)

NOTE :

Les spécifications et les performances peuvent être modifiées sans préavis. Ikarao / Commaxx ne sera pas tenu responsable des erreurs que ce manuel pourrait contenir. L'apparence du produit peut différer de celle décrite dans ce manuel.

Traitement des déchets

	<p>Le produit est destiné à être collecté séparément dans un point de collecte approprié. Ne pas jeter le produit avec les ordures ménagères. Pour plus d'informations, contactez le détaillant ou l'autorité locale responsable de la gestion des déchets.</p>
---	---

Ikarao®

Nedis BV
Reitscheweg 1-7
5232 BX 's-Hertogenbosch
The Netherlands
service@nedis.com

