

The word "dreame" is the abbreviation of Dreame Technology Co., Ltd. and its subsidiaries in China. It is the transliteration of the company's Chinese name "追觅", which means striving for excellence in every endeavor and reflects the company's vision of continuous pursuit, exploration and search in technology.



For more support, contact us via <https://global.dreame.tech.com>

Manufactured by: Dreame Trading (Tianjin) Co., Ltd.

Made in China



RLD32GD-EU-A01

Dreame D10 Plus Gen 2

Auto-Empty Robot Vacuum and Mop User Manual

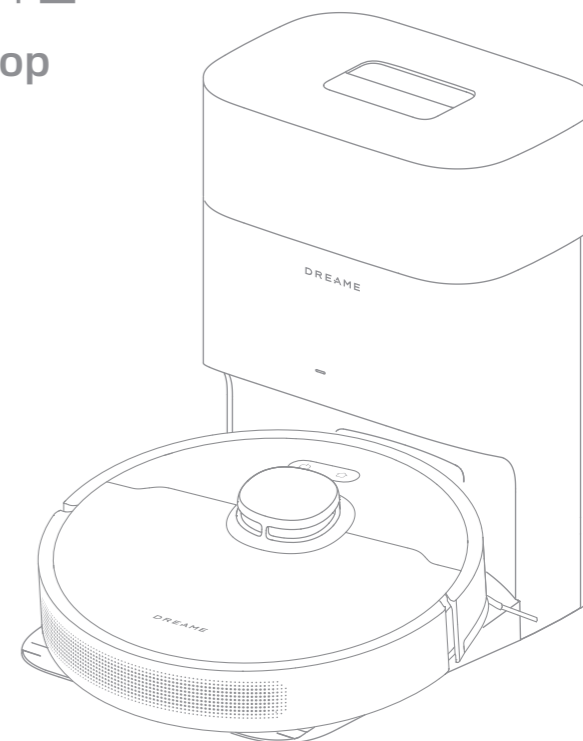

The illustrations in this manual are for reference only. Please refer to the actual product.

DREAME

Contents

EN	User Manual	01
DE	Benutzerhandbuch	29
FR	Manuel d'utilisation	58
IT	Manuale utente	86
ES	Manual de usuario	114
PL	Instrukcja obsługi	142
NL	Gebruikershandleiding	171
NO	Bruksanvisning	199
SV	Användarmanual	227
HE	מדריך למשתמש	255
AR	دليل الاستخدام	283

Safety Information

To avoid electric shock, fire or injury caused by improper use of the appliance, please read the user manual carefully before using the appliance and keep it for future reference.

- Usage Restrictions**
- This product should not be used by children younger than 8 years old nor persons with physical, sensory, intellectual deficiencies, or limited experience or knowledge without the supervision of a parent or guardian to ensure safe operation and to avoid any risks. Cleaning and maintenance shall not be performed by children without supervision.
 - This appliance contains batteries that are only replaceable by skilled persons.
 - Clear the area to be cleaned. Children shall not play with the appliance. Ensure children and pets are kept at a safe distance from the robot while it is operating.
 - Do not install, charge or use the appliance in the bathrooms or around the pools.
 - This product is for floor cleaning in a home environment only. Do not use it outdoors, on non-floor surfaces, or in a commercial or industrial setting.
 - If the power cord is damaged, it must be replaced by a special cord or assembly available from the manufacturer or its service agent.
 - Do not use the robot in an area suspended above ground level without a protective barrier.
 - Do not place the robot upside down. Do not use the LDS cover, robot cover, or bumper as a handle for the robot.
 - Use the robot in environments with an ambient temperature above 0°C and below 40°C. Make sure there is no liquid or sticky substance on the floor.

Safety Information

Usage Restrictions

- To prevent damage or harm from dragging, clear any loose objects from the floor, and remove cables or power cords on the cleaning path before operating the appliance.
- Remove fragile or small items from the floor to prevent the robot from bumping into and damaging them.
- Keep hair, fingers, and other body parts away from the suction opening of the robot.
- Do not operate the appliance in a room where an infant or child is sleeping.
- Do not place children, pets, or any item on top of the robot regardless of whether it is stationary or moving.
- Do not use the robot to clean any burning objects. Do not use the robot to pick up flammable or combustible liquids, corrosive gases, or undiluted acids or solvents.
- Do not vacuum hard or sharp objects. Do not use the appliance to pick up objects such as stones, large pieces of paper or any item that may clog the appliance.
- Plug must be removed from the socket-outlet before cleaning or maintaining the appliance.
- Do not wipe the robot or the base station with a wet cloth or rinse them with any liquid. After cleaning washable parts, fully dry the parts before reinstalling and using them.
- Please use this product in accordance with the instructions in the User Manual. Users are responsible for any loss or damage that arise from improper use of this product.

Safety Information

Batteries and Charging

- Do not use any third-party battery or base station with auto-empty. Use only with RCDD0202 supply unit.
- Do not attempt to disassemble, repair, or modify the battery or the base station with auto-empty on your own.
- Do not place the base station with auto-empty near a heat source.
- Do not use a wet cloth or wet hands to wipe or clean the charging contacts of the base station with auto-empty.
- Do not improperly dispose of old batteries. Unneeded batteries should be discarded at an appropriate recycling facility.
- If the power cord becomes damaged or broken, stop using it immediately and contact after-sales service.
- Make sure the robot is turned off when being transported and kept in its original packaging if possible.
- If the robot will not be used for an extended period, fully charge it, then turn it off and store it in a cool, dry place. Recharge the robot at least once every 3 months to avoid over-discharging the battery.

Laser Safety Information

- The laser sensor in this product meets the IEC 60825-1:2014/EN 60825-1:2014/A11:2021 Standard for Class 1 laser products. Please avoid direct eye contact with it during use.

CLASS 1 LASER PRODUCT
CONSUMER LASER PRODUCT
EN 50689:2021

CAUTION:

In order to avoid a hazard due to inadvertent resetting of the thermal cut-out, this appliance must not be supplied through an external switching device, such as a timer, or connected to a circuit that is regularly switched on and off by the utility.



For indoor use only



Read operator's manual

Hereby, Dreame Trading(Tianjin)Co., Ltd. declares that the radio equipment type RLD32GD is in compliance with Directive 2014/53/EU. The full text of the EU declaration of conformity is available at the following internet address: <https://global.dreame.tech.com>
For detailed e-manual, please go to <https://global.dreame.tech.com/pages/user-manuals-and-faqs>

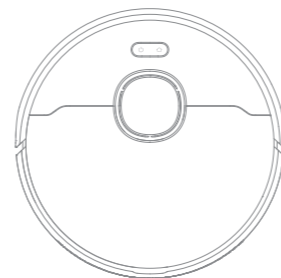
Package Contents

Robot



Base Station with
Auto-Empty



Side Brush



Dust Bag x2
(pre-installed x1)



Cleaning Tool
(pre-installed)

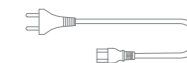

Power Cord

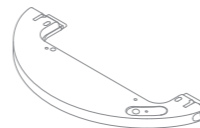
Other Accessories

Water Tank



Mop Pad
(pre-installed)



User Manual

Robot

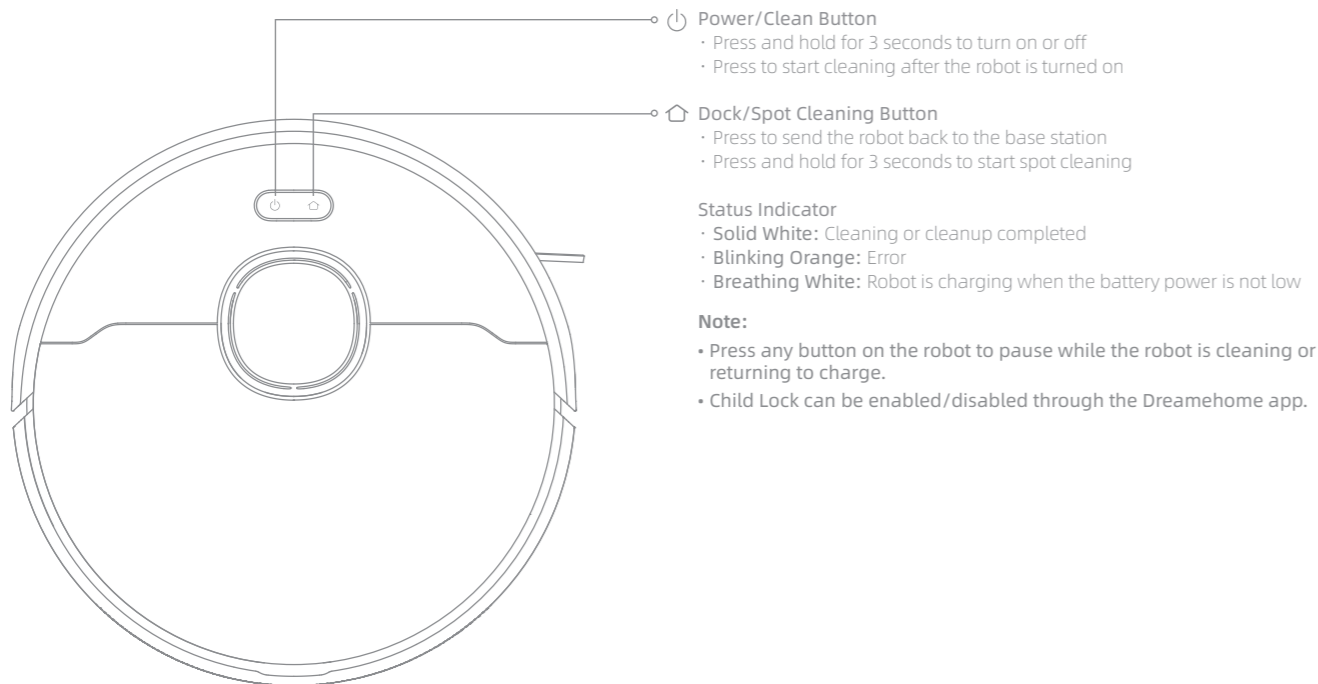

Robot and Sensors

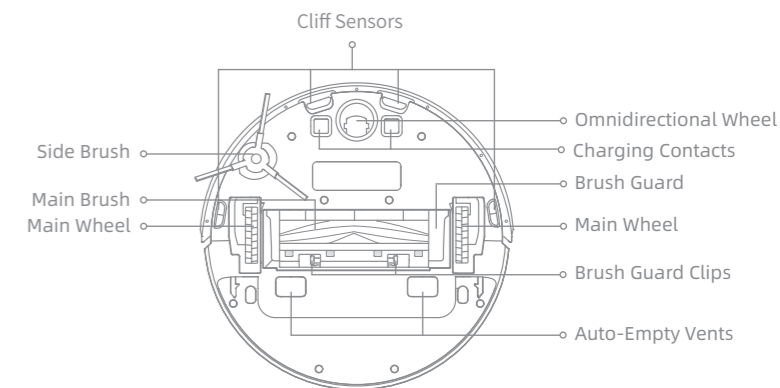
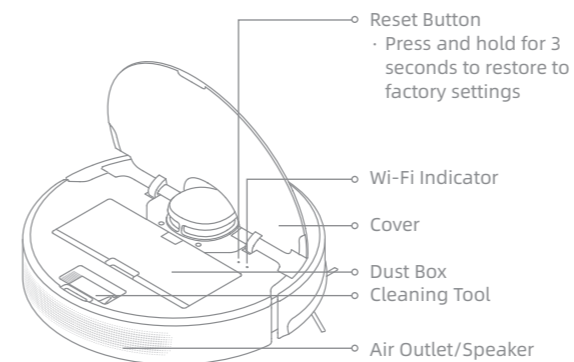
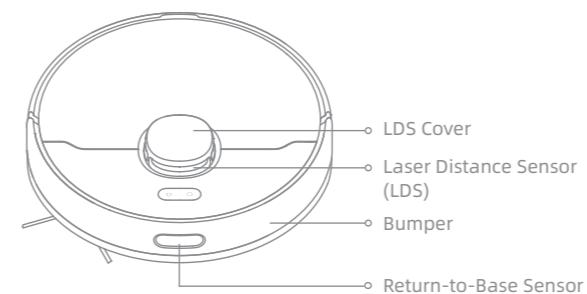

Dust Box

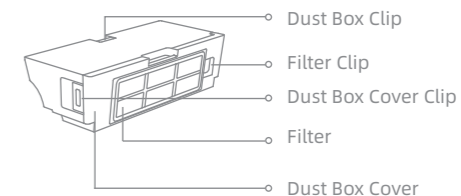

Product Overview

Mopping Module

Water Tank

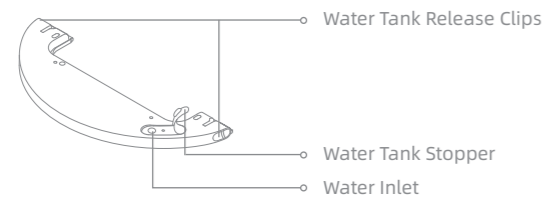

Mop Pad

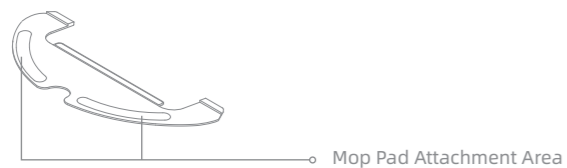

Product Overview

Base Station with Auto-Empty

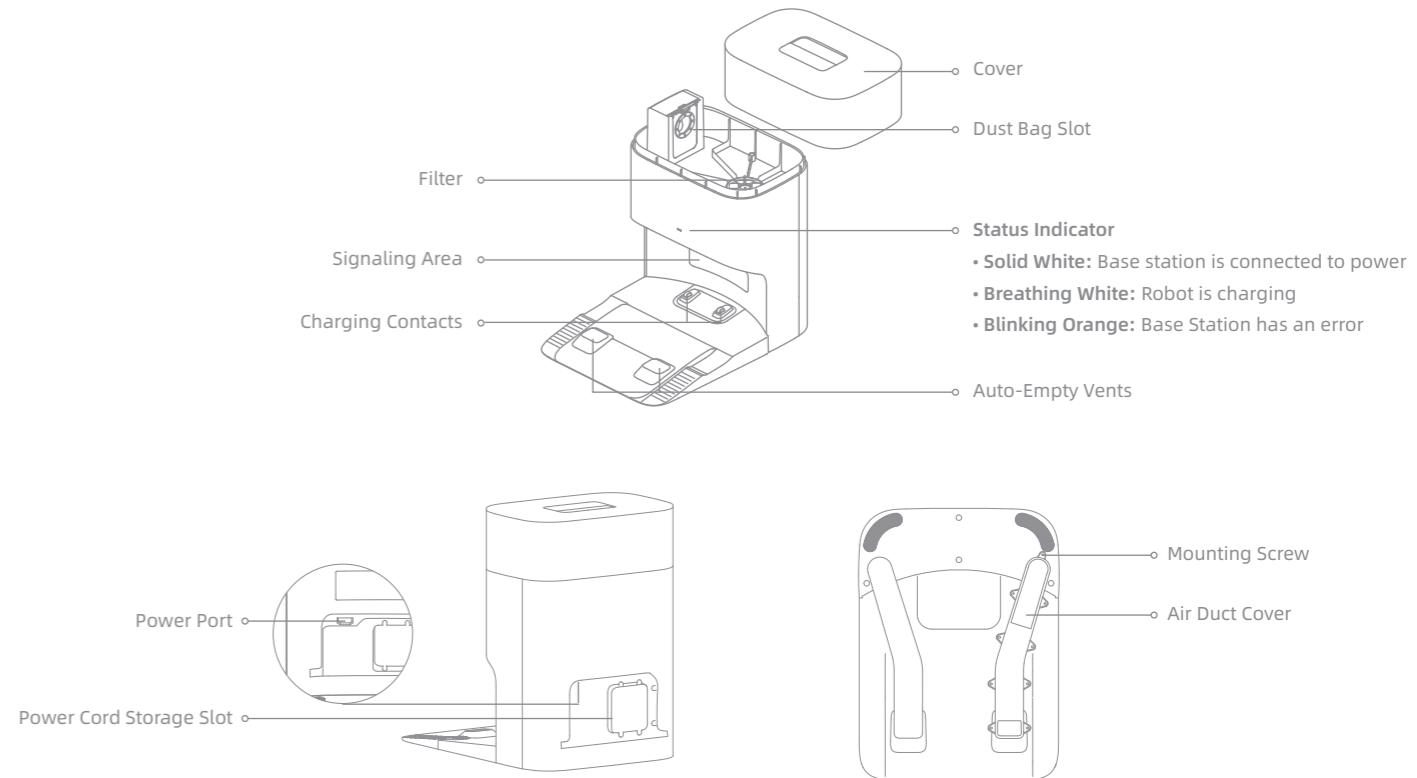

Preparing Your Home



Before cleaning, please move away unstable, fragile, valuable or dangerous items, and clean up cables, cloths, toys, hard objects and sharp objects on the ground to avoid being entangled, scratched or knocked over by the robot and causing losses.

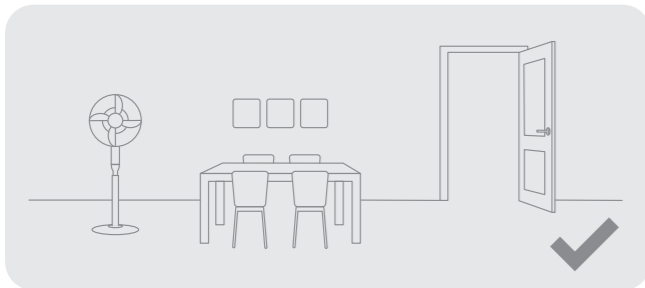

Open the door of the room to be cleaned, and put the furniture in its proper place to leave more space.

Note:

- When operating the robot for the first time, follow it around while cleaning to remove any potential obstacles in time.
- Do not vacuum hard objects like stones, steel balls and toy parts, or sharp objects like construction waste, broken glass and nails, otherwise the ground may be scratched.

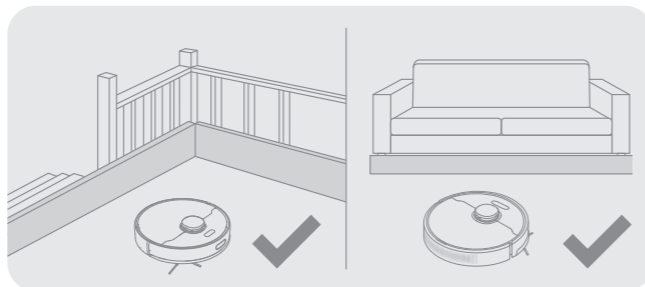

Before cleaning, place a physical barrier at the edge of the stairs and sofa to ensure the secure and smooth operations of the robot.

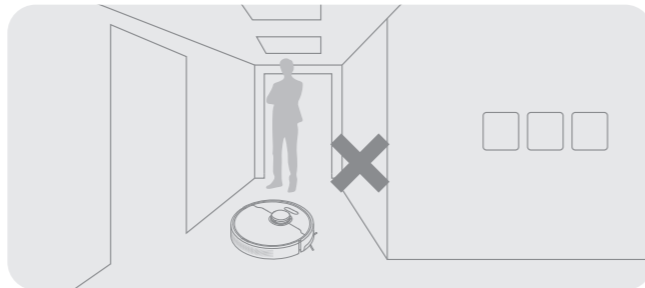

To prevent the robot from not recognizing areas that need to be cleaned, do not stand in front of the robot, or in a threshold, hallway, or narrow places.

Before Use

1. Place the Base Station and Connect to an Electrical Outlet

Place the base station on level ground against the wall. Insert the power cord into the base station and plug it into the socket.

- Place the base station in a location that is as open as possible with a good Wi-Fi signal.

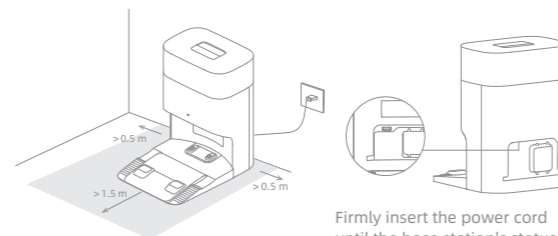

Firmly insert the power cord until the base station's status indicator is solid white.

Note:

- Make sure that no objects might block the signaling area.
- Remove any objects that are closer than 1.5 m from the front and 0.5 m from either side of the base station.

2. Remove the Protections

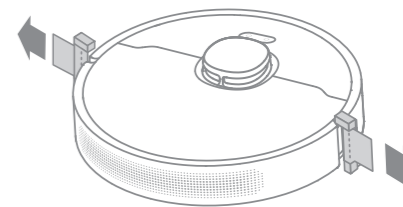

3. Install the Side Brush

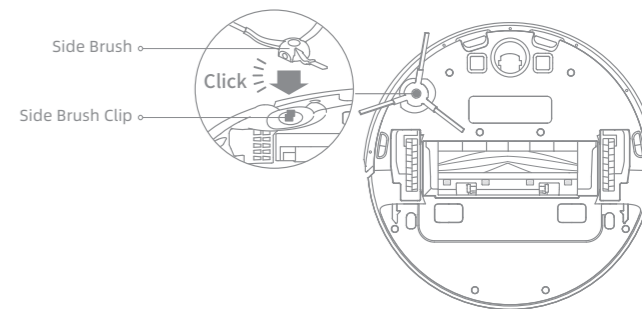

Note: Install the side brush until it clicks into place.

4. Charge the Robot

When placing the robot, align the charging contacts at the bottom of the robot with the charging contacts of the base station, and the robot will automatically turn on and start charging.

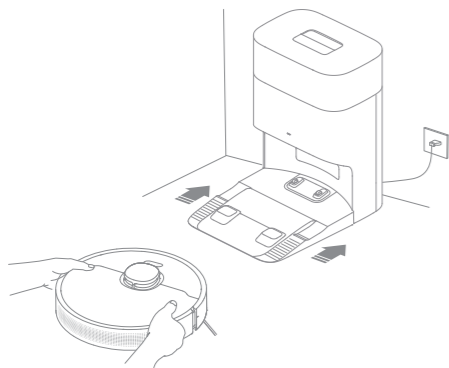

Note: It is recommended to fully charge your robot before first time use.

Connecting with Dreamehome App

1. Download Dreamehome App

Scan the QR code on the robot, or search "Dreamehome" in the app store to download and install the app.

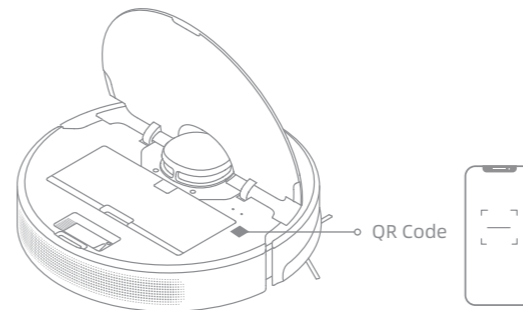

Note:

- Only 2.4GHz Wi-Fi is supported.
- Due to upgrades in the app software, the actual operations may differ from the directions in this manual. Please follow the instructions based on the current app version.

2. Add Device

Open the Dreamehome app, tap  in the upper right corner, and scan the same QR code on the robot again to add the device. Please follow the prompts to finish the Wi-Fi connection.

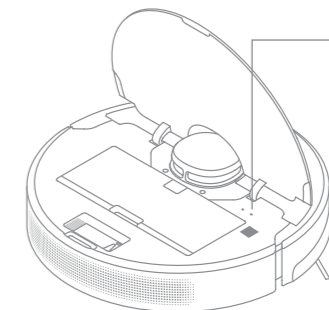

Note: If you want to reset Wi-Fi, repeat step 2 and then follow the prompts to finish the Wi-Fi connection.



- Wi-Fi Indicator
- **Blinking slowly:** To be connected
 - **Blinking quickly:** Connecting
 - **On:** Wi-Fi connected

How to Use

Turn On/Off

Press and hold the button  for 3 seconds to turn on the robot. The power indicator should be illuminated. Place the robot onto the base station, the robot should turn on automatically and begin charging. To turn off the robot, move the robot away from the base station and press and hold the button  for 3 seconds.

Fast Mapping

After configuring the network for the first time, follow the instructions in the app to quickly create a map. The robot will start mapping without cleaning. When the robot returns to the base station, the mapping process has been completed and the map will be saved automatically.

Start Cleaning

Press the button  to start cleaning after the robot is turned on. The robot will accurately map out a route, methodically clean along the edges and walls, then finish by cleaning each room in an S-shaped pattern to ensure a thorough job.

Note:

- It is recommended that the robot set out from the base station before cleaning. Do not move the base station while the robot is cleaning. This ensures that the robot returns to base station smoothly.
- After the robot completes the cleaning task and automatically returns to the base station, the base station will start auto-empty. More settings can be operated on the app.

Pause/Sleep

When the robot is running, press any button to pause it. If the robot is paused for more than 10 minutes, it automatically enters sleep mode. All indicators on the robot will turn off. Press any button on the robot or base station, or use the app to wake up the robot.

Note: If the robot is paused and placed onto the base station, the current cleaning process will end.

Auto Resume Cleaning

If the battery is too low, the robot will automatically return to the base station to charge. After charging to the appropriate battery level, it will resume unfinished cleaning tasks.

Note: To use this function, please open it in the App.

Do Not Disturb (DND) Mode

When the robot is set to Do Not Disturb (DND) mode, the robot will be prevented from resuming cleaning and the power indicator will turn off. DND mode is disabled by default at the factory. You can use the app to enable DND mode or modify the DND period. The DND period is 22:00-8:00 by default.

Note:



- The scheduled cleaning tasks will be performed as usual during the DND period.
- The robot will resume cleanup where it left off after the DND period expires.

How to Use

Spot Cleaning

When the robot is on standby, press and hold the button  for 3 seconds to enable the spot cleaning mode. In this mode, the robot cleans a square-shaped area of 1.5 × 1.5 meters around it and returns to its starting point once the spot cleaning is completed.

Robot Restarting

If the robot stops responding or cannot be turned off, press and hold the button  for 10 seconds to forcefully turn it off. Then, press and hold the button  for 3 seconds to turn the robot on.

Use Mopping Function

It is recommended that all floors are vacuumed at least three times before the first mopping session to achieve a better cleaning effect.

1. Dampen the mop pad and wring out excess water. Install the mop pad as shown in the diagram.

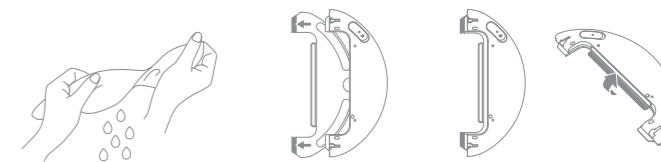

2. Fill the tank with water.

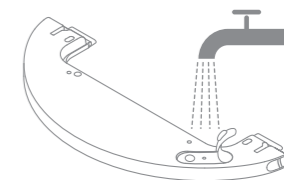

Note:

- Do not use detergent or disinfectant.
- Do not fill the water tank with hot water as this may cause the water tank to warp.

How to Use

3. Align the mopping module as indicated by the arrow, then slide it into the back of the robot until it clicks into place. Press the button  or use the Dreamehome app to start cleaning.

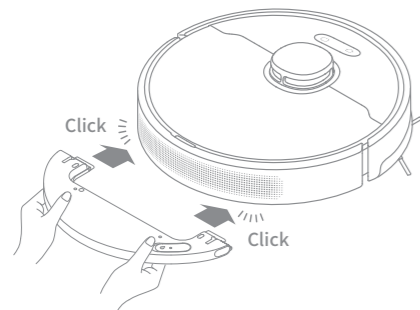

Note:

- It is not recommended to use the mopping function on carpets.
- Use the app to adjust the water flow as required.

4. When the robot finishes a cleaning task and returns to the base station, remove the mopping module and wash the mop pad in time. To remove the water tank, slide the two release clips on the side of it to take it out.

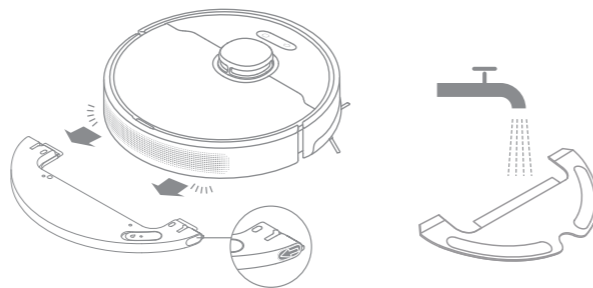

Note: When the robot is charging or not in use, remove the mopping module, pour out all the remaining water in the water tank, and clean the mop pad to prevent mildew or odors.

Routine Maintenance

Parts

To keep the robot in good condition, it is recommended to refer to the accessory usage in the app or the following table for routine maintenance.

Part	Maintenance Frequency	Replacement Period
Mop pad	After each use	Every 3 to 6 months
Main Brush	Once every 2 weeks	Every 6 to 12 months
Side Brush		Every 3 to 6 months
Dust box's filter		
Base station's signaling area	Once every month	/
Base station's charging contacts		
Base station's auto-empty vents		
Laser Distance Sensor (LDS)		
Robot's charging contacts		

Part	Maintenance Frequency	Replacement Period
Robot's auto-empty vents	Once every month	/
Bumper		
Omnidirectional wheel		
Return-to-Base Sensor		
Cliff sensors		
Bottom of the robot		
Dust box	Clean it as needed	
Water Tank		
Dust bag	/	Every 2 to 4 months

Note: The replacement frequency will depend on your usage of the robot. If an exception occurs due to special circumstances, the parts should be replaced.

Routine Maintenance

Mopping Module

1. Slide the two release clips on the side of the water tank, remove the mopping module, and pull the mop pad off the mopping module.

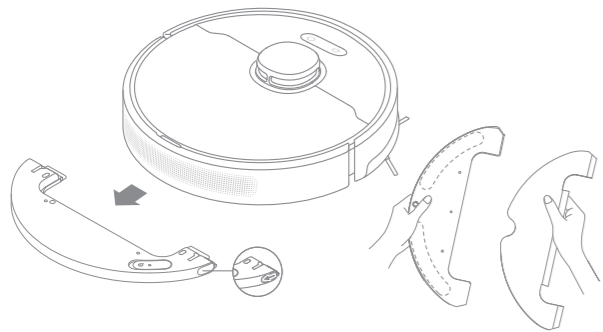

2. Pour out the water in the tank. Clean the tank with water only and leave it to air dry before reinstalling.

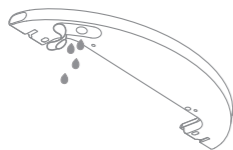

Note: Do not directly expose the water tank to sunlight.

3. Clean the mop pad with water only and leave it to air dry before reinstalling.

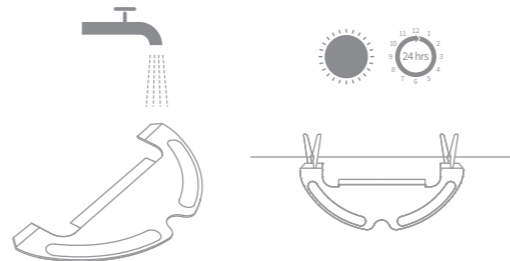

Note: Remove the mop pad from the mopping module before cleaning it, and make sure dirty water does not flow back into the water outlet to avoid clogging.

4. If slow water flow occurs, or the water volume is not well-distributed, clean the air hole in the cover of the water tank.

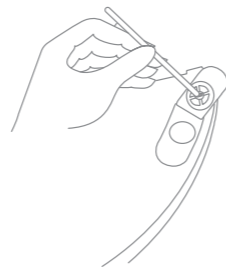

Routine Maintenance

Main Brush

1. Press the brush guard clips inwards to remove the brush guard and lift the brush out of the robot.

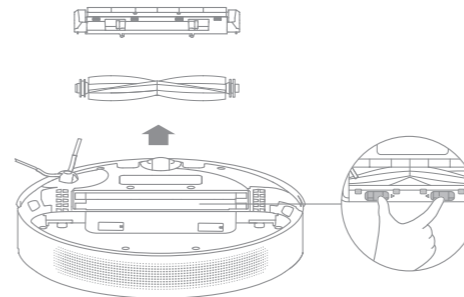

2. Pull out the brush covers at both ends of the brush as shown in the diagram. Use the provided cleaning tool to remove any hairs tangled in the brush. Reinstall the brush covers on both ends of the brush, and then reinstall the brush. Press on the brush guard to lock it in place.

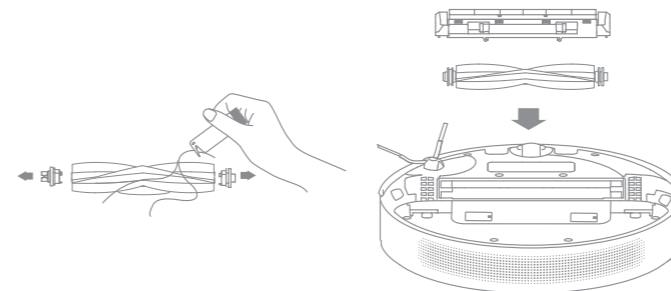

Side Brush

Remove and clean the side brush.

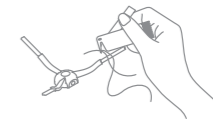

Omnidirectional Wheel

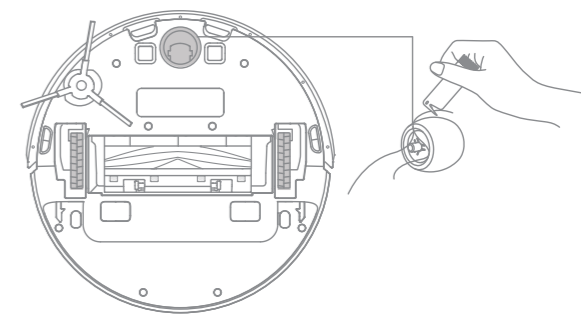

Note:

- Use a tool such as a small screwdriver to separate the axle and tire of the omnidirectional wheel. Do not use excessive force.
- Rinse the omnidirectional wheel under the running water and put it back after drying it completely.

Routine Maintenance

Dust Box

1. Open the robot's cover and press the clip to remove the dust box.

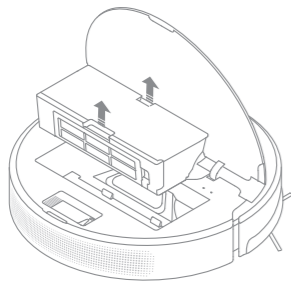

2. Open the dust box cover and empty the dust box as shown in the diagram.

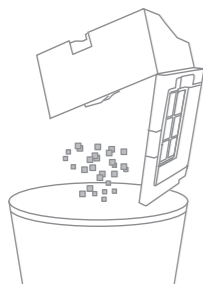

Filter

1. Remove the filter and tap its basket gently.

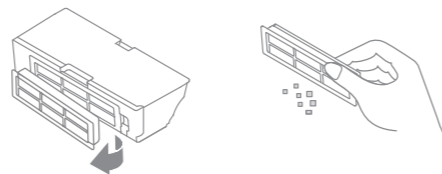

Note: Do not attempt to clean the filter with a brush, a finger or sharp objects to prevent damage.

2. Rinse the dust box and filter with clean water and dry them completely before reinstalling.

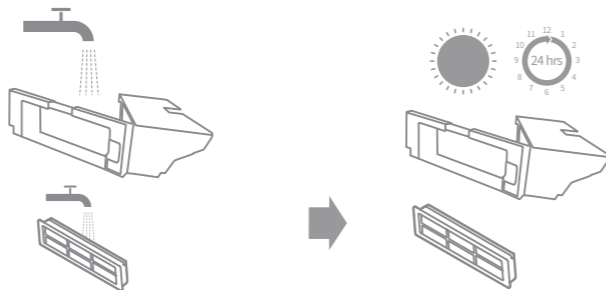

Note:

- Rinse the dust box and filter with clean water only. Do not use any detergent.
- Use the dust box and filter only when they are completely dry.

Routine Maintenance

Dust Bag

1. Remove and discard the dust bag.

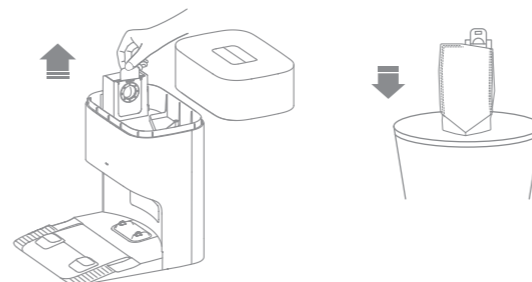

Note: Pulling outwards on the handle will seal the dust bag to prevent the dust and debris from accidentally falling out.

2. Remove the dust and debris from the filter with a dry cloth.

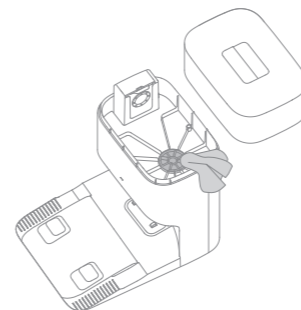

3. Install a new dust bag.

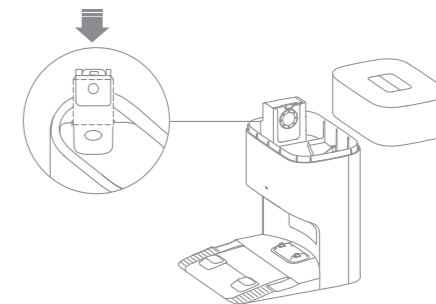

4. Put back the cover of the dust tank.



Routine Maintenance

Robot Sensors

Wipe robot sensors by using a soft and dry cloth, as shown in the below figure:

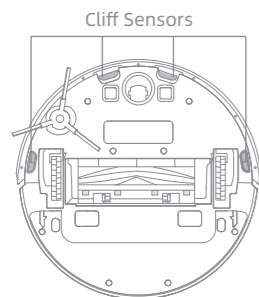
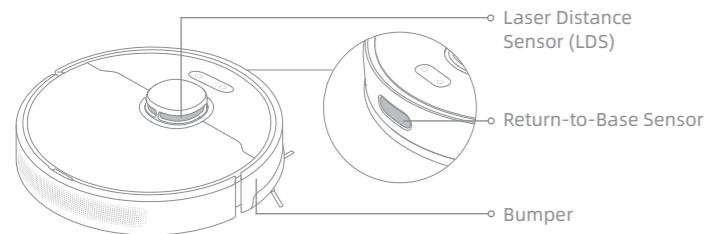

Note: A wet cloth can damage sensitive elements within the robot and the base station. Please use a dry cloth for cleaning.

Charging Contacts and Signaling Area

Clean the charging contacts and the signaling area with a soft and dry cloth.

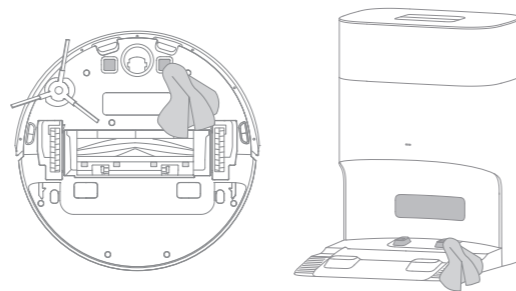

Auto-empty Vents

Clean the auto-empty vents of the robot and the base station with a soft and dry cloth.

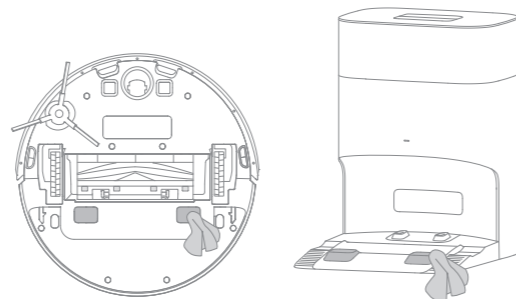

Routine Maintenance

Air Duct

If the air duct is blocked, please clean it according to the following steps.

1. Unscrew mounting screws on the air duct cover and remove the cover.



2. Check whether the air duct is blocked by foreign objects. If any, clean them.

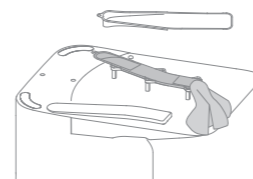

3. Reinstall the air duct cover.

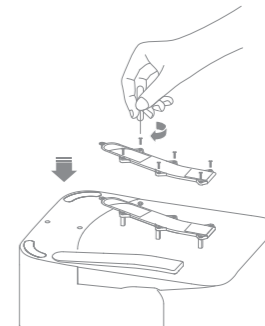



Battery

The robot contains a high-performance lithium-ion battery pack. Make sure that the battery remains well-charged for daily use to maintain optimal battery performance. If the robot is not used for an extended period of time, turn it off and put it away. To prevent damages from over-discharging, charge the robot at least once every three months.

Troubleshooting

Problem	Solution
The robot will not turn on.	The battery is low. Recharge the robot on the base station and try again. The temperature of the battery is too low or too high. It is recommended to operate the appliance at a temperature between 32°F (0°C) and 104°F (40°C).
The robot will not charge.	The base station is not connected to power, please make sure both ends of its power cord are correctly plugged in. The contact between the charging contacts on the base station and the robot is poor, please clean the charging contacts.
The robot fails to connect to Wi-Fi.	The Wi-Fi network password is incorrect. Make sure the password used to connect to your Wi-Fi network is correct. The robot does not support a 5 GHz Wi-Fi connection. Make sure the robot is connected to a 2.4 GHz Wi-Fi connection. The Wi-Fi signal is weak. Make sure the robot is in an area with good Wi-Fi coverage. The robot may not be ready to be configured. Please exit and re-enter the app, and then try again as instructed.
The robot cannot find and return to the base station.	The base station is disconnected from power or moved when the robot is not on it. Please connect the base station to the power supply or place the robot onto the base station to charge. There are too many obstructions around the base station. Place the base station in a more open area. Moving the robot may cause it to re-position itself, and it will recreate a map if re-positioning fails. If the robot is too far from the base station, it might not be able to automatically return on its own, in which case you will need to manually place the robot onto the base station. Wipe the signaling area on the base station to remove dust or debris.
The robot gets stuck in front of the base station and cannot return to it.	Clear any obstruction within 0.5 m on the left and right sides or within 1.5 m in front of the base station to prevent the robot from being blocked. The route for returning to charge is blocked, e.g. the door is closed. It is recommended to move the base station to a different place and try again.

Troubleshooting

Problem	Solution
The robot will not turn off.	The robot cannot be turned off when it is charging. It is recommended to move the robot from the base station, and then press and hold the button  for 3 seconds to turn it off. If the robot cannot be turned off by performing step 1, press and hold the button  for 10 seconds to forcibly turn off the robot. If the problem persists, please contact after-sales service.
The charging speed is slow.	It takes about 6 hours to fully charge the robot when its battery is low. If you operate the robot at temperatures outside of the specified range, the charging speed will automatically slow down to extend the battery life. The charging contacts on both the robot and the base station may be dirty, please wipe them with a dry cloth.
The noise increases while the robot is operating.	Check whether the dust box's filter is clogged. If so, clean it or replace it. A hard object may be caught in the main brush or the dust box. Check and remove any hard object. The main brush or the side brush may become tangled. Check and remove any foreign objects. Switch the suction mode to Standard or Quiet.
The robot moves without following the set route.	Objects such as power cords and slippers should be organized before using the robot. Working on wet slippery surfaces may cause the main wheel to slip. It is recommended to dry any wet areas before using the robot.
The robot misses the rooms to be cleaned.	Make sure that the doors of the rooms to be cleaned are open. Check whether there is a threshold higher than 2 cm at the door of the room. The robot cannot climb over high thresholds or steps. The place in front of the room to be cleaned may be wet and slippery, causing the robot to slip and work abnormally. Please try drying the floor before using the robot.

Problem	Solution
The robot will not resume cleaning after charging.	Make sure that the robot is not set to the Do Not Disturb (DND) mode, which will prevent it from resuming cleaning. The robot will not resume cleaning after you manually return the robot to the base station to charge, which includes manually placing the robot on the base station or sending the robot to charge via the app, or the robot itself.
The base station cannot automatically empty the dust box.	Check whether the dust bag in the dust tank is full. If the dust bag is not full, check whether there is any obstruction at the auto-empty vents of the robot, the base station, or the dust box. If any, clean the blocked part in time.
No water comes out of the water tank, or only a little bit comes out.	Check whether there is water inside the water tank. Clean the air hole on the water tank stopper. Clean the mop pad if it becomes dirty. Make sure the mop pad is installed correctly according to the user manual.
Robot returns to the base station without performing auto-empty tasks.	DND mode prevents the robot from performing auto-empty tasks.

For more support, contact us via <https://global.dreametech.com>.

Robot

Model	RLD32GD
Charging Time	Approx. 6 hours
Rated Voltage	14.4 V $\overline{---}$
Rated Power	75 W
Operation Frequency	2400-2483.5 MHz
Maximum Output Power	< 20 dBm

Under normal use of condition, this equipment should be kept a separation distance of at least 20 cm between the antenna and the body of the user.

Base Station with Auto-Empty

Model	RCDD0202
Rated Input	220-240 V \sim 50-60 Hz
Rated Output	20 V $\overline{---}$ 1 A
Rated Power (during dust emptying)	650 W

Battery Disposal and Removal

The built-in lithium-ion battery contains substances that are hazardous to the environment. Before disposing of the battery, make sure the battery is removed by qualified technicians and discarded at an appropriate recycling facility.

- the battery must be removed from the appliance before it is scrapped;
- the appliance must be disconnected from the supply mains when removing the battery;
- the battery is to be disposed of safely.

CAUTION:

Before removing the battery, disconnect the power and run out the battery as much as possible.

Unneeded batteries should be discarded at an appropriate recycling facility.

Do not expose to high temperature environment to avoid risks of explosion.

Under abusive conditions, liquid may be ejected from the battery. If contact occurs, flush with water and seek medical help.

Removal Guide:

1. Turn over the robot, use a proper tool to remove the screws on the back of the robot, and then remove the cover.
2. Unplug the terminals between the battery and PCB board to remove the battery.

WEEE Information



All products bearing this symbol are waste electrical and electronic equipment (WEEE as in directive 2012/19/EU) which should not be mixed with unsorted household waste. Instead, you should protect human health and the environment by handing over your waste equipment to a designated collection point for the recycling of waste electrical and electronic equipment, appointed by the government or local authorities. Correct disposal and recycling will help prevent potential negative consequences to the environment and human health. Please contact the installer or local authorities for more information about the location as well as terms and conditions of such collection points.

Sicherheitshinweise

Lesen Sie die Bedienungsanleitung vor der Verwendung des Geräts sorgfältig durch und bewahren Sie sie zum späteren Nachschlagen auf, um Stromschläge, Brände oder Verletzungen durch unsachgemäßen Gebrauch des Geräts zu vermeiden.

Benutzungseinschränkungen

- Um einen sicherer Betrieb dieses Produkts zu gewährleisten und um jegliche Risiken zu vermeiden, darf es nicht von Kindern unter 8 Jahren oder von Personen mit körperlichen, sensorischen oder intellektuellen Defiziten bzw. eingeschränkter Erfahrung oder Kenntnissen ohne die Aufsicht der Eltern oder eines Erziehungsberechtigten benutzt werden. Reinigung und Wartung dürfen nicht von Kindern ohne Aufsicht durchgeführt werden.
- Dieses Gerät enthält Akkus, die nur von Fachpersonal ausgetauscht werden können.
- Räumen Sie den zu reinigenden Bereich ab. Kinder dürfen nicht mit dem Gerät spielen. Achten Sie auf einen sicheren Abstand zwischen Kindern und Haustieren und dem Roboter, während dieser in Betrieb ist.
- Das Gerät darf nicht in Badezimmern oder in der Nähe von Schwimmbecken installiert, aufgeladen oder verwendet werden.
- Dieses Produkt ist nur für die Bodenreinigung in Wohnräumen geeignet. Verwenden Sie es nicht im Freien, auf anderen Oberflächen als Bodenbeläge oder in einer gewerblichen oder industriellen Umgebung.
- Bei Beschädigung des Netzkabels muss es durch ein spezielles Kabel oder eine spezielle Einheit ersetzt werden, die Sie beim Hersteller oder seinem Kundendienst erhalten können.
- Benutzen Sie den Roboter nicht in einem Bereich, der über dem Boden freisteht, ohne dass eine Schutzbarriere vorhanden ist.
- Stellen Sie den Roboter nicht auf den Kopf. Nutzen Sie die LDS-Abdeckung, die Roboterabdeckung oder den Stoßfänger nicht als Griff für den Roboter.
- Benutzen Sie den Roboterstaubsauger in Umgebungen mit einer Umgebungstemperatur von über 0°C und unter 40°C. Achten Sie darauf, dass sich keine Flüssigkeit oder klebrige Substanz auf dem Boden befindet.

Benutzungseinschränkungen

- Entfernen Sie vor dem Betrieb des Geräts alle freistehenden Gegenstände vom Boden, sowie alle auf dem Reinigungspfad herumliegenden Kabel oder Netzkabel, um Schäden bzw. Verletzungen durch Mitschleifen zu vermeiden.
- Entfernen Sie zerbrechliche oder kleine Gegenstände vom Boden, um eine Kollision des Roboters mit diesen Gegenständen und deren Beschädigung zu vermeiden.
- Halten Sie Haare, Finger und andere Körperteile von der Saugöffnung des Roboters fern.
- Betreiben Sie das Gerät nicht in einem Zimmer mit schlafenden Säuglingen oder Kindern.
- Verhindern Sie, dass sich Kinder, Haustiere oder andere Gegenstände auf den Roboter befinden, unabhängig davon, ob er steht oder sich bewegt.
- Verwenden Sie den Roboter nicht zum Reinigen von brennenden Gegenständen. Verwenden Sie den Roboter nicht, um entflammbare oder brennbare Flüssigkeiten, ätzende Gase oder unverdünnte Säuren oder Lösungsmittel aufzusaugen.
- Keine harten oder scharfen Gegenstände aufsaugen. Verwenden Sie das Gerät nicht zum Aufsaugen von Gegenständen wie Steinen, großen Papierstücken oder anderen Gegenständen, die zur Verstopfung des Geräts führen können.
- Vor der Reinigung oder Wartung des Geräts muss der Stecker aus der Steckdose gezogen werden.
- Wischen Sie den Roboter oder die Basisstation nicht mit einem feuchten Tuch ab und spülen Sie diese nicht mit Flüssigkeiten aus. Lassen Sie die abwaschbaren Teile nach der Reinigung vollständig trocknen, bevor Sie sie wieder einbauen und benutzen.
- Verwenden Sie dieses Gerät gemäß den Anweisungen im Benutzerhandbuch. Der Benutzer ist für alle auf Grund einer unsachgemäßen Verwendung dieses Produkts entstandenen Verluste oder Schäden verantwortlich.

Akkus und Aufladen

- Verwenden Sie keine Akkus oder eine Basisstation mit automatischer Entleerung von externen Anbietern. Nur mit Netzteil RCDD0202 verwenden.
- Versuchen Sie nicht, den Akku oder die Basisstation mit automatischer Entleerung selbst zu zerlegen, zu reparieren oder zu verändern.
- Stellen Sie die Basisstation mit automatischer Entleerung nicht in der Nähe einer Wärmequelle auf.
- Reinigen Sie die Ladkontakte der Basisstation mit automatischer Entleerung niemals mit einem feuchten Tuch oder nassen Händen.
- Entsorgen Sie alte Akkus nicht unsachgemäß. Nicht mehr benötigte Akkus sind in einer geeigneten Recyclingeinrichtung zu entsorgen.
- Im Falle einer Beschädigung oder eines Defekts des Netzkabels stellen Sie die Verwendung sofort ein und wenden Sie sich an den Kundendienst.
- Achten Sie darauf, dass der Roboter beim Transport ausgeschaltet ist und möglichst in seiner Originalverpackung aufbewahrt wird.
- Bei längerer Nichtbenutzung des Roboters sollte er vollständig aufgeladen, danach ausgeschaltet und an einem kühlen, trockenen Ort aufbewahrt werden. Laden Sie den Roboter mindestens einmal alle 3 Monate auf, um eine Tiefentladung des Akkus zu vermeiden.

Informationen zur Lasersicherheit

- Der Lasersensor in diesem Produkt entspricht der Norm IEC 60825-1:2014/EN 60825-1:2014/A11:2021 für Laserprodukte der Klasse 1. Bei der Verwendung ist direkter Augenkontakt zu vermeiden.
LASERPRODUKT DER KLASSE 1
LASERPRODUKT FÜR VERBRAUCHER
EN 50689:2021

VORSICHT:

Um Risiken durch ein versehentliches Rückstellen des Wärmeschutzes zu vermeiden, darf dieses Gerät nicht über ein externes Schaltgerät, wie z. B. eine Zeitschaltuhr, versorgt oder an einen Stromkreis angeschlossen werden, der regelmäßig vom Versorgungsunternehmen ein- und ausgeschaltet wird.



Nur für den Innenbereich geeignet



Lesen Sie das Benutzerhandbuch

Hiermit erklärt Dreame Trading(Tianjin)Co., Ltd. dass das Funkgerät des Typs RLD32GD den Anforderungen der Richtlinie 2014/53/EU entspricht. Der vollständige Text der EU-Konformitätserklärung kann unter folgender Internetadresse eingesehen werden: <https://global.dreameotech.com>
Ein ausführliches elektronisches Handbuch finden Sie unter <https://global.dreameotech.com/pages/user-manuals-and-faqs>.

Produktübersicht

Packungsinhalt

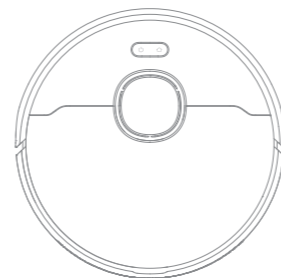

Roboter



Basisstation mit
automatischer Entleerung



Seitenbürste



Staubsaugerbeutel x 2
(Vorinstalliert x 1)



Reinigungswerkzeug
(vorinstalliert)

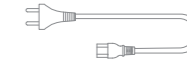

Netz Kabel

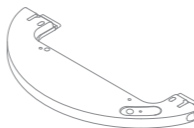

Wasserbehälter

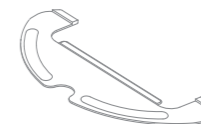

Wischpad
(vorinstalliert)



Benutzerhandbuch

Anderes Zubehör

Roboter

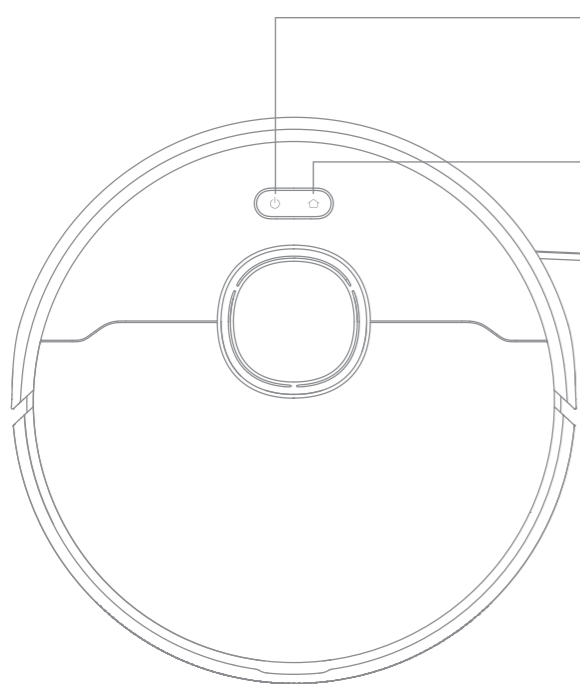

- **Einschalt-/Reinigungstaste**
 - Halten Sie die Taste 3 Sekunden lang gedrückt, um das Gerät ein- oder auszuschalten
 - Drücken Sie diese Taste, um die Reinigung nach dem Einschalten des Roboters zu starten

- **Ladestation-/Punktreinigungstaste**
 - Drücken Sie diese Taste für die Rückkehr des Roboters zur Basisstation
 - Halten Sie die Taste 3 Sekunden lang gedrückt, um die Punktreinigung zu starten

Status-Anzeige

- **Leuchtet weiß:** Reinigung oder Säuberung abgeschlossen
- **Blinkt Orange:** Fehler
- **Hauchend weiß:** Der Roboter wird aufgeladen, wenn der Akkustand nicht niedrig ist.

Hinweis:

- Durch Drücken einer beliebigen Taste am Roboter können Sie den Reinigungsvorgang unterbrechen oder die Ladung des Roboters fortsetzen.
- Die Kindersicherung kann über die „Dreamhome“ App aktiviert/deaktiviert werden.

Produktübersicht

Roboter und Sensoren

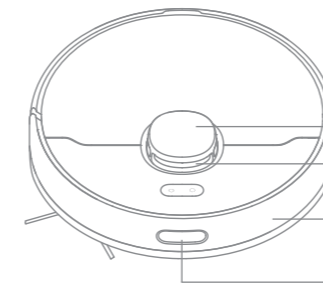

- LDS-Abdeckung
- Laser-Abstandssensor (LDS)
- Stoßfänger
- Rückkehr-zur-Basis-Sensor

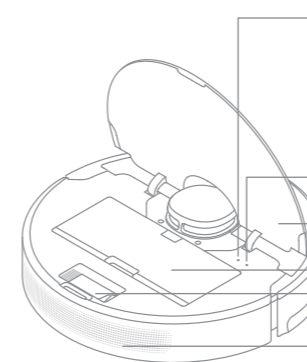

- Reset-Taste
 - Halten Sie die Taste 3 Sekunden lang gedrückt, um die Werkseinstellungen wiederherzustellen
- WLAN-Anzeige
- Abdeckung
- Staubbehälter
- Reinigungswerkzeug
- Luftauslass/Lautsprecher

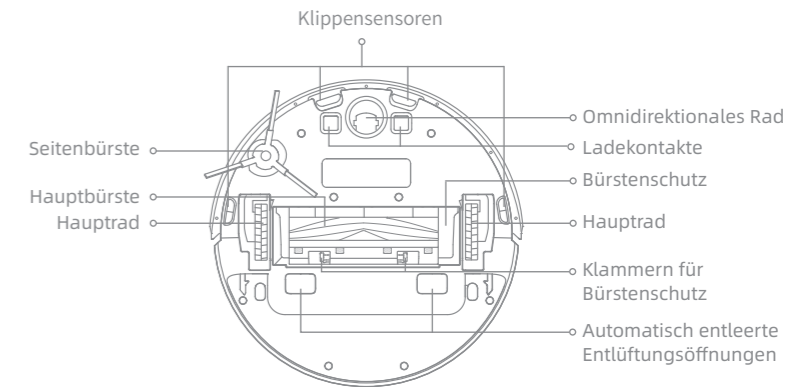

- Klippensensoren
- Omnidirektionales Rad
- Ladkontakte
- Bürstenschutz
- Seitenbürste
- Hauptbürste
- Hauptrad
- Klammern für Bürstenschutz
- Automatisch entleerte Entlüftungsöffnungen

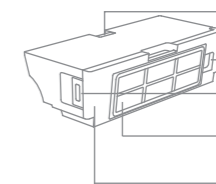
Staubbehälter

- Staubbehälter-Clip
- Filter-Kappe
- Staubbehälterabdeckungskappe
- Filter
- Staubbehälter-Deckel

Wischmodul

Wasserbehälter

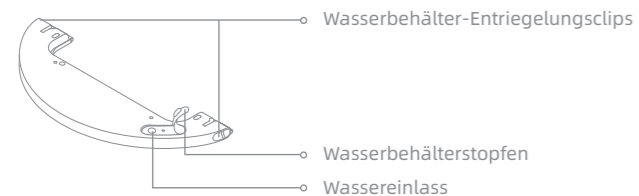

Wischpad

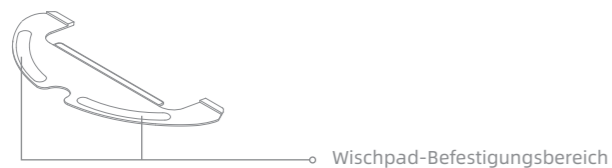

Basisstation mit automatischer Entleerung

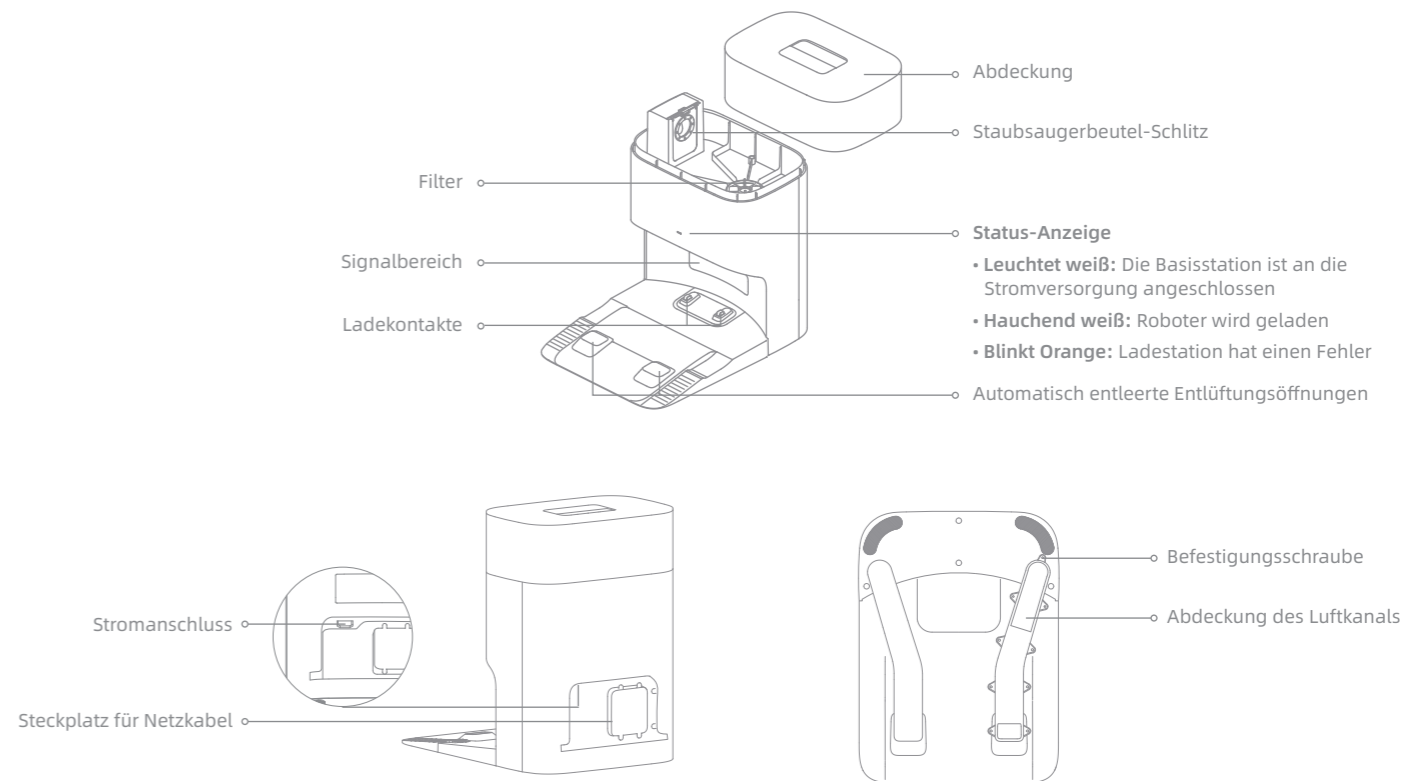

Ihr Zuhause vorbereiten



Entfernen Sie vor der Reinigung instabile, zerbrechliche, wertvolle oder gefährliche Gegenstände und räumen Sie Kabel, Tücher, Spielzeug, harte und scharfe Gegenstände vom Fußboden auf, um ein Verfangen, Zerkratzen oder Umfallen des Roboters und damit verbundene Verluste zu vermeiden.

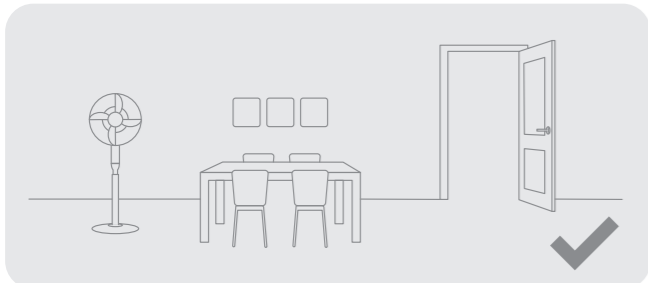

Öffnen Sie die Tür des zu reinigenden Raumes und stellen Sie die Möbel in die geeignete Position, um mehr Platz zu schaffen.

Hinweis:

- Folgen Sie dem Roboter bei der ersten Inbetriebnahme während des Reinigungsvorgangs, um mögliche Hindernisse rechtzeitig zu entfernen.
- Saugen Sie keine harten Gegenstände wie Steine, Stahlkugeln und Spielzeugteile oder scharfe Gegenstände wie Bauschutt, Glasscherben und Nägel auf, da dadurch der Boden verkratzt werden kann.

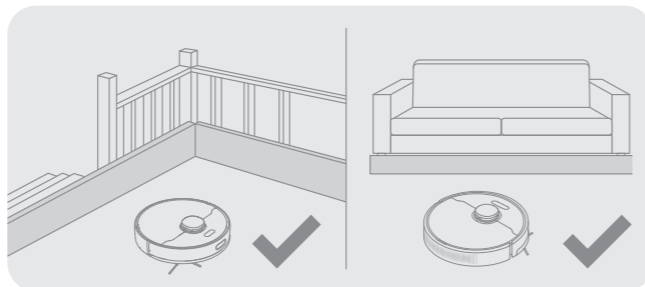

Montieren Sie vor der Reinigung die physische Barriere an den Kanten von Treppen und Möbeln, um dem Roboter ein reibungsloses Arbeiten zu ermöglichen.

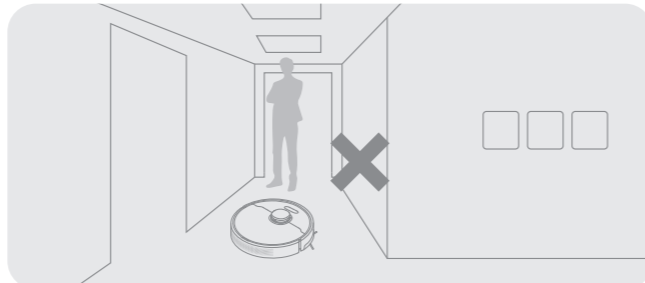

Um zu verhindern, dass der Roboter den zu reinigenden Bereich nicht erkennt, stellen Sie sich nicht vor den Roboter bzw. vor eine Türschwelle, im Gang oder an engen Stellen.

Vor der Verwendung

1. Stellen Sie die Basisstation auf und stecken Sie den Stecker in die Steckdose

Stellen Sie die Basisstation auf ebenem Boden an die Wand. Schließen Sie das Netzkabel an die Basisstation und stecken Sie es in die Steckdose.

- Stellen Sie die Basisstation an einem möglichst freistehenden Ort mit gutem WLAN-Signal auf.

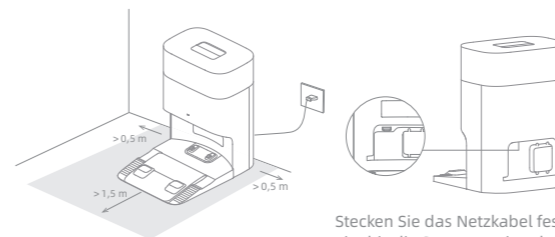

Stecken Sie das Netzkabel fest ein, bis die Statusanzeige der Basisstation konstant weiß leuchtet.

Hinweis:

- Achten Sie darauf, dass keine Gegenstände den Signalisierungsbereich blockieren.
- Entfernen Sie alle Gegenstände, die sich näher als 1,5 m von der Vorderseite und 0,5 m von jeder Seite der Basisstation befinden.

2. Schutzvorrichtungen entfernen

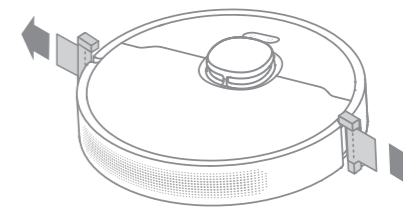

3. Installieren Sie die Seitenbürste

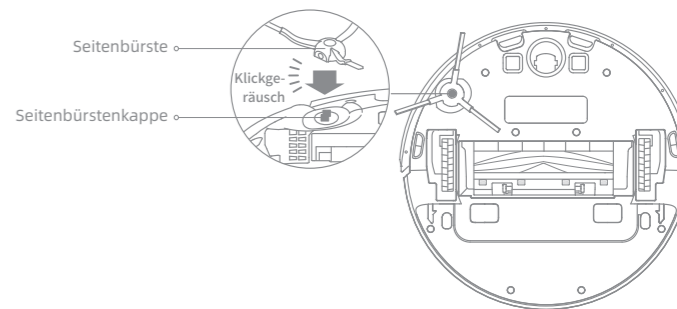

Hinweis: Installieren Sie die Seitenbürste, bis sie einrastet.

4. Laden Sie den Roboter auf

Richten Sie beim Aufstellen des Roboters die Ladekontakte an der Unterseite des Roboters auf die Ladekontakte der Basisstation aus, woraufhin sich der Roboter automatisch einschaltet und mit dem Aufladen beginnt.

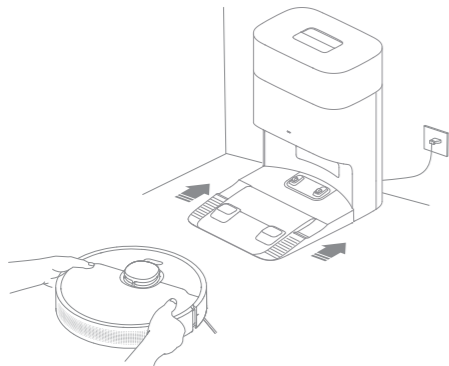

Hinweis: Es wird empfohlen, den Roboter vor der ersten Inbetriebnahme vollständig aufzuladen.

1. „Dreamehome“ App herunterladen

Scannen Sie den QR-Code auf dem Roboter, oder suchen Sie im App-Store nach „Dreamehome“, um die App herunterzuladen und zu installieren.

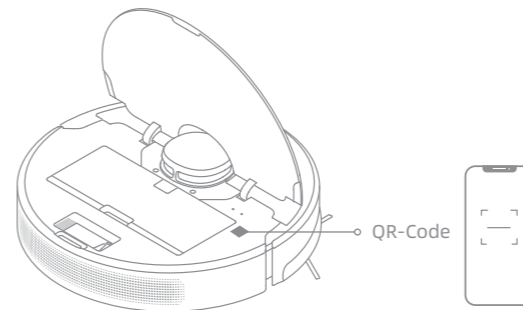

Hinweis:

- Es wird nur 2,4-GHz-WLAN unterstützt.
- Aufgrund von Aktualisierungen der App-Software kann der tatsächliche Betrieb von den Anweisungen in dieser Anleitung abweichen. Bitte folgen Sie den auf der aktuellen App-Version basierenden Anweisungen.

2. Gerät hinzufügen

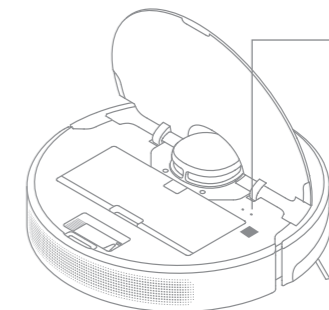

Öffnen Sie die „Dreamehome“ App, tippen Sie auf in der oberen rechten Ecke und scannen Sie den gleichen QR-Code auf dem Roboter erneut, um das Gerät hinzuzufügen. Bitte folgen Sie den Anweisungen, um die WLAN-Verbindung herzustellen.

Hinweis: Zum Zurücksetzen der WLAN-Verbindung wiederholen Sie Schritt 2 und folgen Sie den Anweisungen, um die WLAN-Verbindung zu erstellen.



- WLAN-Anzeige
- **Blinkt langsam:** Verbindung wird hergestellt
 - **Blinkt schnell:** Wird verbunden
 - **Ein:** WLAN-Verbindung hergestellt

Einschalten/Ausschalten

Zum Einschalten des Roboters halten Sie die Taste  3 Sekunden lang gedrückt. Die Betriebsanzeige sollte leuchten. Stellen Sie den Roboter auf die Basisstation. Der Roboter sollte sich automatisch einschalten und mit dem Aufladen beginnen. Um den Roboter auszuschalten, entfernen Sie den Roboter von der Basisstation und halten Sie die Taste  3 Sekunden lang gedrückt.

Schnelle Kartenerstellung

Nach der erstmaligen Konfiguration des Netzwerks folgen Sie zur schnellen Kartenerstellung den Anweisungen in der App. Der Roboter beginnt mit der Kartenerstellung ohne Reinigung. Wenn der Roboter zur Basisstation zurückkehrt, ist die Kartenerstellung abgeschlossen und die Karte wird automatisch gespeichert.

Reinigung starten

Drücken Sie nach dem Einschalten des Roboters die Taste , um die Reinigung zu starten. Der Roboter legt eine genaue Route fest, reinigt methodisch entlang der Kanten und Wände und reinigt schließlich jeden Raum in einem S-förmigen Muster, wodurch eine gründliche Reinigung gewährleistet wird.

Hinweis:

- Es wird empfohlen, dass der Roboter vor der Reinigung von der Basisstation losfährt. Bewegen Sie die Basisstation nicht, während der Roboter eine Reinigung durchführt. Dadurch wird sichergestellt, dass der Roboter reibungslos zur Basisstation zurückkehrt.
- Nachdem der Roboter die Reinigungsaufgabe abgeschlossen hat und automatisch zur Basisstation zurückkehrt, wird die Basisstation automatisch geleert. Weitere Einstellungen können über die App vorgenommen werden.

Pause/Ruhemodus

Wenn der Roboter läuft, drücken Sie eine beliebige Taste, um ihn anzuhalten. Wird der Roboter länger als 10 Minuten angehalten, geht er automatisch in den Ruhemodus über. Alle Anzeigen am Roboter schalten sich aus. Drücken Sie eine beliebige Taste auf dem Roboter oder der Basisstation, oder nutzen Sie die App, um den Roboter aufzuwecken.

Hinweis: Wird der Roboter pausiert und auf die Basisstation gestellt, endet die aktuelle Reinigungsaufgabe.

Reinigung automatisch fortsetzen

Wenn der Akku zu schwach ist, kehrt der Roboter automatisch zur Basisstation zum Aufladen zurück. Wenn der Akku ausreichend aufgeladen ist, setzt er die noch nicht abgeschlossenen Reinigungsaufgaben fort.

Hinweis: Zur Nutzung dieser Funktion müssen Sie diese in der App öffnen.

Nicht-Stören-Modus (DND)

Ist der Roboter auf den Nicht-Stören-Modus (DND) eingestellt, kann er die Reinigung nicht fortsetzen und die Betriebsanzeige erlischt. Der Nicht-Stören-Modus (DND) ist ab Werk standardmäßig deaktiviert. Sie können den Nicht-Stören-Modus (DND) über die App aktivieren oder den DND-Zeitraum ändern. Der Nicht-Stören-Zeitraum (DND) ist standardmäßig auf 22:00-8:00 Uhr eingestellt.

Hinweis:



- Die geplanten Reinigungsaufgaben werden während dem Nicht-Stören-Zeitraum (DND) wie gewohnt ausgeführt. Der Roboter wird die Reinigung fortsetzen, wo er nach Ablauf des DND-Zeitraums aufgehört hat.

Anwendung

Punktreinigung

Drücken Sie im Standby-Modus des Roboters die Taste  und halten Sie diese 3 Sekunden lang gedrückt, um den Punktreinigungsmodus zu aktivieren. In diesem Modus reinigt der Roboter einen quadratischen Bereich von 1,5 x 1,5 Meter um ihn herum und kehrt zu seinem Ausgangspunkt zurück, sobald die Reinigung bestimmter Bereiche abgeschlossen ist.

Roboter neu starten

Wenn der Roboter nicht mehr reagiert oder sich nicht ausschalten lässt, halten Sie die Taste  10 Sekunden lang gedrückt, um ihn zwangsweise auszuschalten. Zum Einschalten des Roboters halten Sie dann die Taste  3 Sekunden lang gedrückt.

Wischfunktion benutzen

Es wird empfohlen, alle Böden vor dem ersten Wischen mindestens dreimal zu saugen, um eine bessere Reinigungswirkung zu erzielen.

1. Befeuchten Sie den Wischmopp und drücken Sie das überschüssige Wasser aus. Setzen Sie den Wischmopp wie in der Abbildung gezeigt ein.

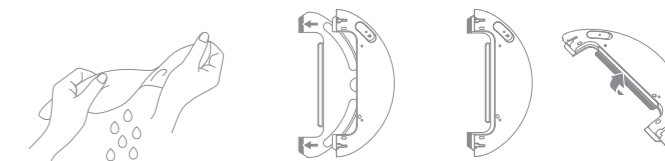

2. Füllen Sie den Wasserbehälter mit Wasser.

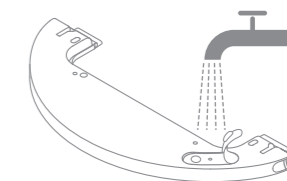

Hinweis:

- Verwenden Sie keine Reinigungs- oder Desinfektionsmittel.
- Füllen Sie den Wassertank nicht mit heißem Wasser, da sich der Wassertank dadurch verformen kann.

Anwendung

3. Richten Sie das Wischmodul wie mit dem Pfeil angezeigt aus und schieben Sie es hinten in den Roboter, bis es einrastet. Starten Sie die Reinigung durch Drücken der Taste  oder über die Dreamehome-App.

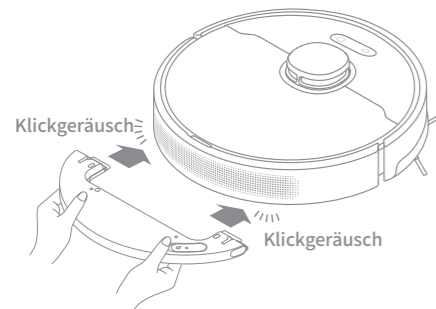

Hinweis:

- Es wird nicht empfohlen, die Wischfunktion auf Teppichen zu verwenden.
- Verwenden Sie die App, um den Wasserdurchfluss je nach Bedarf einzustellen.

4. Wenn der Roboter eine Reinigungsaufgabe beendet und zur Basisstation zurückkehrt, entfernen Sie das Wischmopp-Modul und waschen Sie den Wischmopp rechtzeitig. Zum Entfernen des Wasserbehälters schieben Sie die beiden seitlichen Entriegelungsclips, um ihn herauszunehmen.

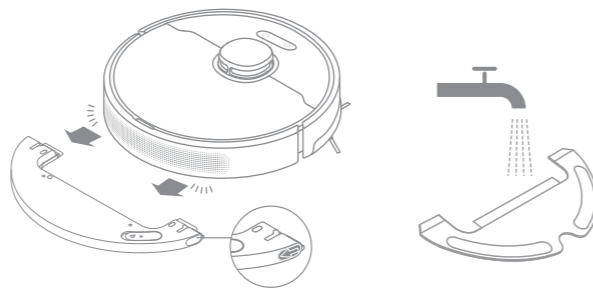

Hinweis: Wenn der Roboter aufgeladen wird oder nicht in Gebrauch ist, nehmen Sie das Wischmodul ab, gießen Sie das restliche Wasser aus dem Wasserbehälter und reinigen Sie die Wischmopps, um Schimmel und Geruchsbildung zu vermeiden.

Regelmäßige Wartung

Teile

Um den Roboter in einem einwandfreien Zustand zu halten, wird empfohlen, in der App oder in der folgenden Tabelle die Hinweise zur regelmäßigen Wartung des Zubehörs zu beachten.

Teil	Wartungsintervall	Häufigkeit des Austausches
Wischpad	Nach jedem Gebrauch	Alle 3 bis 6 Monate
Hauptbürste	Einmal alle 2 Wochen	Alle 6 bis 12 Monate
Seitenbürste		Alle 3 bis 6 Monate
Staubbehälterfilter		
Signalbereich der Basisstation	Einmal im Monat	/
Ladekontakte der Basisstation		
Automatisch entleerte Entlüftungsöffnungen der Basisstation		
Laserdistanzsensor (LDS)		
Ladekontakte des Roboters		

Hinweis: Die Austauschintervalle hängen von der Nutzung des Roboters ab. Sollte durch besondere Umstände eine Ausnahme auftreten, müssen die Teile ausgetauscht werden.

Teil	Wartungsintervall	Häufigkeit des Austausches
Automatisch entleerte Entlüftungsventile des Roboters	Einmal im Monat	/
Stoßfänger		
Omnidirektionales Rad		
Rückkehr-zur-Basis-Sensor		
Klippensensoren		
Unterseite des Roboters	Nach Bedarf reinigen	
Staubbehälter		
Wasserbehälter	/	Alle 2 bis 4 Monate
Staubsaugerbeutel	/	

Wischmodul

1. Schieben Sie die beiden seitlichen Entriegelungsclips am Wasserbehälter, nehmen Sie das Wischmodul ab und entfernen Sie das Wischpad vom Wischmodul.

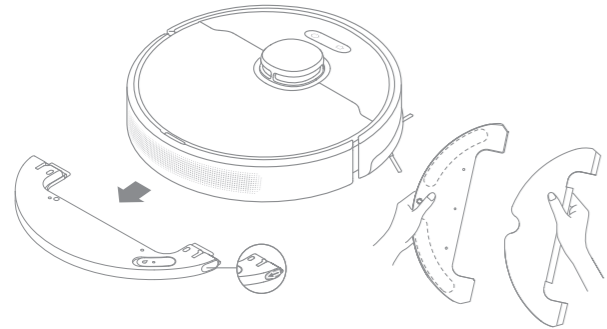

2. Füllen Sie das Wasser im Wasserbehälter aus. Reinigen Sie den Wasserbehälter ausschließlich mit Wasser und lassen Sie ihn vor dem Wiedereinsetzen an der Luft trocknen.

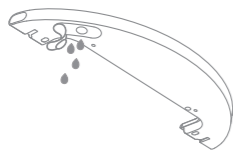

Hinweis: Setzen Sie den Wasserbehälter nicht direkt dem Sonnenlicht aus.

3. Reinigen Sie das Wischpad ausschließlich mit Wasser und lassen Sie es vor dem Wiedereinsetzen an der Luft trocknen.

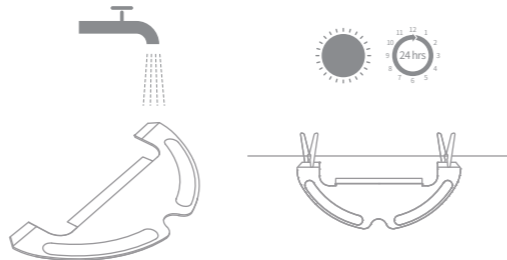

Hinweis: Entfernen Sie das Wischpad vom Wischmodul, bevor Sie es reinigen, und achten Sie darauf, dass das Schmutzwasser nicht in den Wasserauslass zurückfließt, um Verstopfungen zu vermeiden.

4. Wenn das Wasser nur langsam fließt oder die Wassermenge nicht gut verteilt wird, reinigen Sie die Luftöffnung in der Abdeckung des Wasserbehälters.

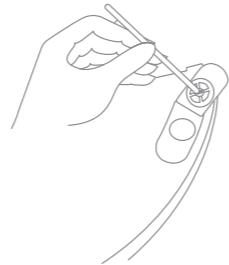

Hauptbürste

1. Drücken Sie den Bürstenschutz-Clip nach innen, um den Bürstenschutz zu entfernen und die Bürste aus dem Roboter zu heben.

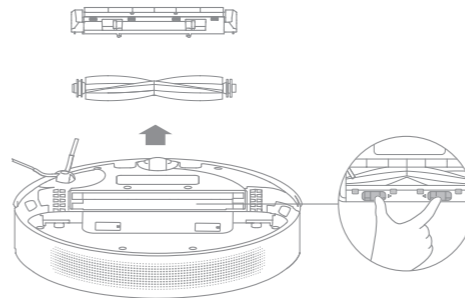

2. Ziehen Sie die Bürstenabdeckungen an beiden Enden der Bürste heraus, wie in der Abbildung gezeigt. Entfernen Sie mit dem mitgelieferten Reinigungswerkzeug alle in der Bürste verhedderten Haare. Bringen Sie die Bürstenabdeckungen an beiden Enden der Bürste wieder an und setzen Sie anschließend die Bürste wieder ein. Drücken Sie auf den Bürstenschutz, um ihn zu arretieren.

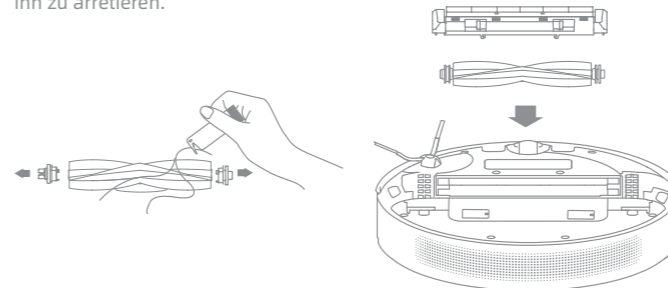

Seitenbürste

Entfernen und reinigen Sie die Seitenbürste.

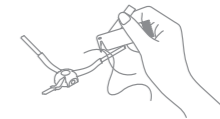

Omnidirektionales Rad

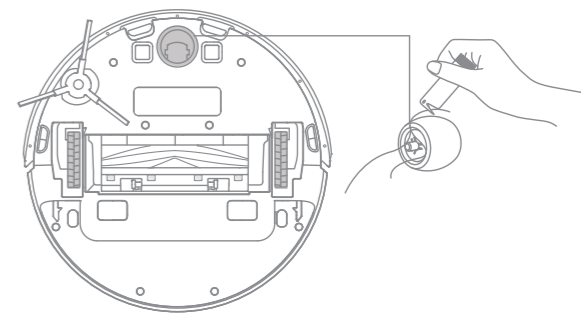
**Hinweis:**

- Trennen Sie die Achse und den Reifen des Rundumlaufwads mit einem Werkzeug, z. B. einem kleinen Schraubendreher. Üben Sie dabei keine übermäßige Kraft aus.
- Spülen Sie das Rundumlaufrad unter fließendem Wasser ab und setzen Sie es nach dem vollständigen Trocknen wieder ein.

Regelmäßige Wartung

Staubbehälter

1. Öffnen Sie die Abdeckung des Roboters und drücken Sie den Clip, um den Staubbehälter zu entfernen.

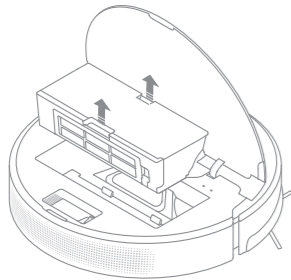

2. Öffnen Sie die Staubbehälter-Abdeckung und leeren Sie den Staubbehälter wie in der Abbildung gezeigt.

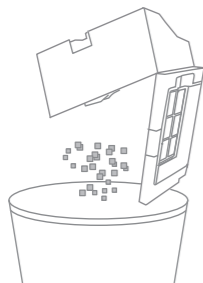

Filter

1. Nehmen Sie den Filter heraus und klopfen Sie vorsichtig auf seinen Filterkorb.

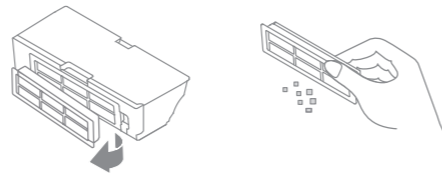

Hinweis: Reinigen Sie den Filter niemals mit einer Bürste, einem Finger oder scharfen Gegenständen, um Schäden zu vermeiden.

2. Spülen Sie den Staubbehälter und den Filter mit sauberem Wasser ab und trocknen Sie sie vor dem Einbau vollständig ab.

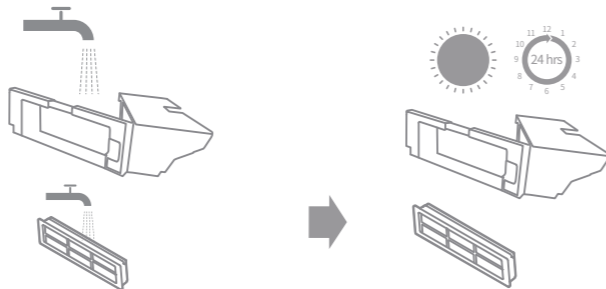

Hinweis:

- Spülen Sie den Staubbehälter und den Filter nur mit sauberem Wasser ab. Keine Reinigungsmittel verwenden.
- Verwenden Sie den Staubbehälter und den Filter nur, wenn sie vollständig trocken sind.

Regelmäßige Wartung

Staubsaugerbeutel

1. Entfernen und entsorgen Sie den Staubbeutel.

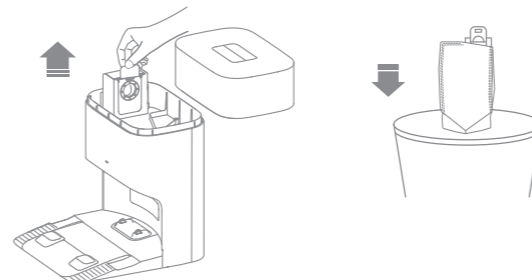

Hinweis: Wenn Sie den Griff nach außen ziehen, wird der Staubbeutel verschlossen, damit Staub und Schmutz nicht versehentlich herausfallen können.

2. Entfernen Sie den Staub und die Verunreinigungen vom Filter mit einem trockenen Tuch.

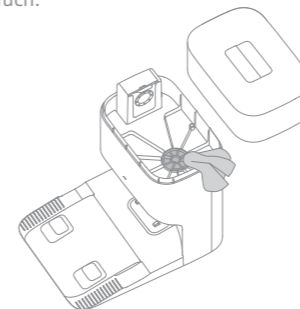

3. Setzen Sie einen neuen Staubbeutel ein.

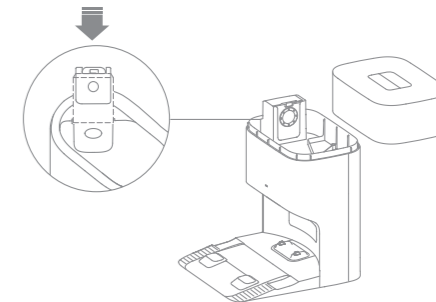

4. Bringen Sie den Deckel des Staubbehälters wieder an.



Roboter-Sensoren

Wischen Sie die Roboter-Sensoren mit einem weichen und trockenen Tuch ab, wie in der folgenden Abbildung dargestellt:

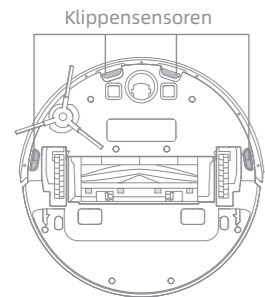
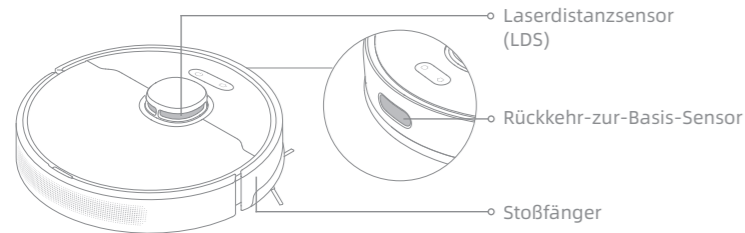

Hinweis: Ein feuchtes Tuch kann empfindliche Elemente im Inneren des Roboters und der Basisstation beschädigen. Bitte nutzen Sie ein trockenes Tuch zur Reinigung.

Ladekontakte und Signalbereich

Reinigen Sie die Ladekontakte und den Signalisierungsbereich mit einem weichen, trockenen Tuch.

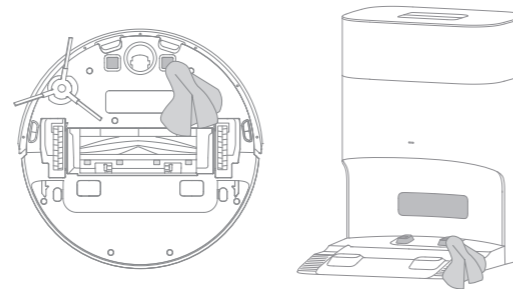

Automatisch entleerte Entlüftungsöffnungen

Reinigen Sie die automatisch entleerte Entlüftungsöffnungen des Roboters und der Basisstation mit einem weichen, trockenen Tuch.

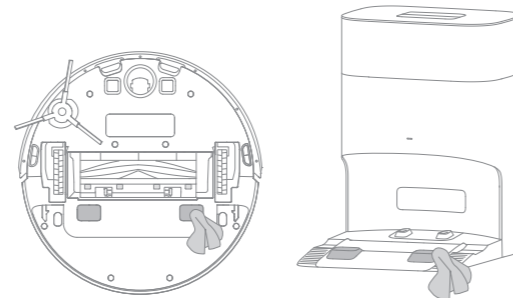

Luftkanal

Wenn der Luftkanal verstopft ist, reinigen Sie ihn bitte wie folgt.

1. Lösen Sie die Befestigungsschrauben an der Abdeckung des Luftkanals und nehmen Sie die Abdeckung ab.

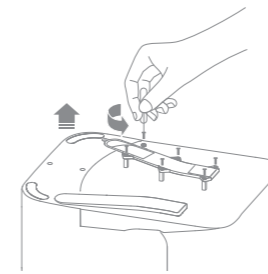

2. Prüfen Sie, ob der Luftkanal durch Fremdkörper blockiert ist. Falls ja, entfernen Sie diese.

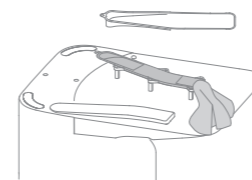

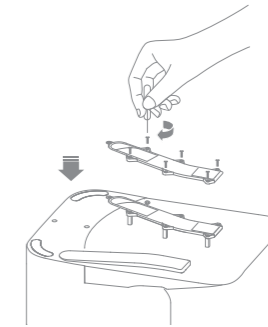

3. Bringen Sie die Abdeckung des Luftkanals wieder an.



Akku

Der Roboter enthält einen leistungsstarken Lithium-Ionen-Akku. Achten Sie bei täglichem Gebrauch auf eine ausreichende Ladung des Akkus, um eine optimale Akkuleistung zu erhalten. Schalten Sie den Roboter bei längerem Nichtgebrauch aus und verstauen Sie ihn. Laden Sie den Roboter mindestens einmal alle drei Monate auf, um Schäden durch Überentladung zu vermeiden.

Problem	Lösung
Der Roboter lässt sich nicht einschalten.	Der Akku ist schwach. Laden Sie den Roboter an der Basisstation auf und versuchen Sie es dann erneut. Die Temperatur des Akkus ist zu niedrig oder zu hoch. Die empfohlene Betriebstemperatur des Geräts liegt zwischen 0 °C (32°F) und 40 °C (104°F).
Roboter lädt sich nicht auf.	Die Basisstation ist nicht an die Stromversorgung angeschlossen. Bitte stellen Sie sicher, dass beide Enden des Netzkabels korrekt angeschlossen sind. Der Kontakt zwischen den Ladekontakten an der Basisstation und dem Roboter ist schlecht, bitte reinigen Sie die Ladekontakte.
Der Roboter kann keine Verbindung zum WLAN herstellen.	Das Passwort für das WLAN-Netzwerk ist falsch. Überprüfen Sie, ob das Passwort für die Verbindung mit Ihrem WLAN-Netzwerk korrekt ist. Der Roboter unterstützt keine 5 GHz-WLAN-Verbindung. Stellen Sie sicher, dass der Roboter mit einer 2,4-GHz-WLAN-Verbindung verbunden ist. Das WLAN-Signal ist schwach. Stellen Sie sicher, dass sich der Roboter in einem Gebiet mit guter WLAN-Abdeckung befindet. Der Roboter ist möglicherweise nicht für die Konfiguration bereit. Beenden Sie die App, starten Sie diese erneut, und versuchen Sie es dann noch einmal wie angewiesen.
Der Roboter findet nichts und kehrt zur Basisstation zurück.	Die Basisstation ist nicht an das Stromnetz angeschlossen oder wurde bewegt, während der Roboter nicht auf ihr steht. Bitte schließen Sie die Basisstation an das Stromnetz an oder stellen Sie den Roboter zum Aufladen auf die Basisstation. Es gibt zu viele Hindernisse um die Basisstation herum. Platzieren Sie die Basisstation in einen freistehenden Bereich. Wenn der Roboter bewegt wird, muss er sich möglicherweise neu positionieren, und er erstellt eine neue Karte, wenn die Neupositionierung fehlschlägt. Wenn der Roboter zu weit von der Basisstation entfernt ist, kann er möglicherweise nicht automatisch zurückkehren. In diesem Fall müssen Sie den Roboter manuell auf die Basisstation stellen. Wischen Sie den Signalisierungsbereich an der Basisstation ab, um Staub oder Schmutz zu entfernen.
Der Roboter bleibt vor der Basisstation stecken und kann nicht zu ihr zurückkehren.	Entfernen Sie alle Hindernisse innerhalb von 0,5 m auf der linken und rechten Seite oder innerhalb von 1,5 m vor der Basisstation, um eine Blockierung des Roboters zu vermeiden. Der Weg für die Rückkehr zum Laden ist blockiert, z. B. die Tür ist geschlossen. Es wird empfohlen, die Basisstation an einen anderen Ort zu stellen und es erneut zu versuchen.

Problem	Lösung
Der Roboter lässt sich nicht ausschalten.	Der Roboter kann während des Ladevorgangs nicht ausgeschaltet werden. Zum Ausschalten des Roboters wird empfohlen, ihn von der Basisstation zu entfernen und die Taste  3 Sekunden lang gedrückt zu halten. Wenn sich der Roboter durch Ausführen von Schritt 1 nicht ausschalten lässt, halten Sie die Taste  10 Sekunden lang gedrückt, um ein Ausschalten des Roboters zu erzwingen. Wenn das Problem weiterhin besteht, wenden Sie sich bitte an den Kundendienst.
Die Aufladegeschwindigkeit ist langsam.	Es dauert etwa 6 Stunden, um den Roboter vollständig aufzuladen, wenn der Akku schwach ist. Wenn Sie den Roboter bei Temperaturen außerhalb des angegebenen Bereichs betreiben, wird die Ladegeschwindigkeit automatisch verlangsamt, um die Lebensdauer des Akkus zu verlängern. Die Ladekontakte sowohl am Roboter als auch an der Basisstation können verschmutzt sein, bitte wischen Sie sie mit einem trockenen Tuch ab.
Die Geräusche nehmen zu, während der Roboter in Betrieb ist.	Prüfen Sie, ob der Staubbehälterfilter verstopft ist. Wenn ja, reinigen Sie ihn oder ersetzen Sie ihn. Ein harter Gegenstand könnte in der Hauptbürste oder im Staubbehälter eingeklemmt sein. Prüfen und entfernen Sie alle harten Gegenstände. Die Hauptbürste oder die Seitenbürste kann sich verheddern. Prüfen und entfernen Sie alle Fremdkörper. Schalten Sie den Saugmodus auf Standard oder Leise.
Der Roboter bewegt sich, ohne der festgelegten Route zu folgen.	Gegenstände wie Stromkabel und Hausschuhe sollten vor dem Einsatz des Roboters aufgeräumt werden. Beim Einsatz auf nassen, rutschigen Oberflächen kann das Hauptrad durchrutschen. Es wird empfohlen, alle nassen Stellen vor dem Einsatz des Roboters zu trocknen.
Der Roboter kann die zu reinigenden Räume nicht erreichen.	Stellen Sie sicher, dass die Türen der zu reinigenden Räume offen sind. Prüfen Sie, ob die Türschwelle des Zimmers höher als 2 cm ist. Der Roboter kann nicht über hohe Schwellen oder Stufen fahren. Der Boden vor dem zu reinigenden Zimmer kann nass und rutschig sein, so dass der Roboter wegrutscht und nicht ordnungsgemäß funktioniert. Trocknen Sie den Boden, bevor Sie den Roboter benutzen.

Problem	Lösung
Der Roboter nimmt die Reinigung nach dem Laden nicht wieder auf.	Vergewissern Sie sich, dass der Roboter nicht auf den Nicht-Stören-Modus (DND) eingestellt ist, da er dann die Reinigung nicht fortsetzen kann. Der Roboter setzt die Reinigung nicht mehr fort, nachdem Sie ihn manuell zum Aufladen auf die Basisstation gestellt haben. Dazu gehört das manuelle Aufstellen des Roboters auf der Basisstation oder das Senden des Roboters zum Aufladen über die App oder über den Roboter selbst.
Die Basisstation kann den Staubbehälter nicht automatisch leeren.	Prüfen Sie, ob der Staubbeutel im Staubbehälter voll ist. Wenn der Staubbeutel nicht voll ist, prüfen Sie, ob die automatisch entleerten Entlüftungsöffnungen des Roboters, der Basisstation oder des Staubbehälters verstopft sind. Falls ja, beseitigen Sie die Verstopfung rechtzeitig.
Es kommt kein oder nur wenig Wasser aus dem Wasserbehälter.	Prüfen Sie, ob noch Wasser im Wasserbehälter ist. Reinigen Sie die Belüftungsöffnung am Verschlussstopfen des Wasserbehälters. Reinigen Sie das Wischpad, wenn es verschmutzt ist. Vergewissern Sie sich, dass das Wischpad korrekt und wie in der Bedienungsanleitung beschrieben installiert ist.
Der Roboter kehrt zur Basisstation zurück, ohne Aufgaben der automatischen Entleerung auszuführen.	Der DND-Modus verhindert, dass der Roboter Aufgaben der automatischen Entleerung ausführt.

Bei weiteren Fragen wenden Sie sich bitte an <https://global.dreametech.com>

Roboter

Modell	RLD32GD
Ladedauer	Ca. 6 Stunden
Nennspannung	14,4 V \pm
Nennleistung	75 W
Betriebsfrequenz	2400 - 2483,5 MHz
Maximale Ausgangsleistung	< 20 dBm

Unter normalen Einsatzbedingungen muss dieses Gerät in einem Abstand von mindestens 20 cm zwischen der Antenne und dem Körper des Benutzers gehalten werden.

Basisstation mit automatischer Entleerung

Modell	RCDD0202
Nenneingang	220 - 240 V ~ 50 - 60 Hz
Nennausgang	20 V \pm 1 A
Nennleistung (bei der Staubentleerung)	650 W

Entsorgung und Entnahme des Akkus

Der eingebaute Lithium-Ionen-Akku enthält umweltgefährdende Stoffe. Lassen Sie den Akku vor der Entsorgung von qualifiziertem Fachpersonal ausbauen und entsorgen Sie ihn in einer geeigneten Recyclingeinrichtung.

- Der Akku muss vor der Entsorgung aus dem Gerät entfernt werden;
- Das Gerät muss beim Entfernen des Akkus vom Stromnetz getrennt werden;
- Der Akku muss sicher entsorgt werden.

VORSICHT:

Vor dem Entfernen des Akkus ist das Gerät vom Stromnetz zu trennen und der Akku so tief wie möglich zu entladen.

Nicht mehr benötigte Akkus sind in einer geeigneten Recyclingeinrichtung zu entsorgen.

Setzen Sie den Akku nicht hohen Temperaturen aus, um Explosionsgefahr zu vermeiden.

Unter unsachgemäßen Bedingungen kann Flüssigkeit aus dem Akku austreten. Bei Kontakt mit der Flüssigkeit spülen Sie die betroffene Stelle mit Wasser und suchen Sie einen Arzt auf.

Anleitung zum Herausnehmen:

1. Drehen Sie den Roboter um, entfernen Sie mit einem geeigneten Werkzeug die Schrauben auf der Rückseite des Roboters und nehmen Sie dann die Abdeckung ab.
2. Lösen Sie die Klemmen zwischen dem Akku und der Leiterplatte, um den Akku zu entfernen.

WEEE-Informationen



Für alle mit diesem Symbol gekennzeichneten Produkte gelten die Regelungen der Richtlinie 2012/19/EU über Elektro- und Elektronik-Altgeräte (WEEE), die nicht in den unsortierten Hausmüll gelangen dürfen. Zum Schutz der menschlichen Gesundheit und der Umwelt sollten Sie daher Ihre Altgeräte bei einer von der Regierung oder den lokalen Behörden eingerichteten Sammelstelle für das Recycling von Elektro- und Elektronik-Altgeräten abgeben. Eine ordnungsgemäße Entsorgung und Wiederverwertung trägt dazu bei, mögliche negative Folgen für die Umwelt und die menschliche Gesundheit zu vermeiden. Bitte wenden Sie sich an den Installateur oder die lokalen Behörden, um weitere Informationen über den Standort sowie die Bedingungen und Voraussetzungen für solche Sammelstellen zu erhalten.

Entsorgung von Elektro- und Elektronikaltgeräten



Die durchgestrichene Mülltonne bedeutet, dass Sie gesetzlich verpflichtet sind, diese Geräte einer vom unsortierten Siedlungsabfall getrennten Sammelstelle zuzuführen. Die Entsorgung über die Restmülltonne oder die gelbe Tonne ist untersagt. Enthalten die Produkte Batterien oder Akkus, die nicht fest verbaut sind, müssen diese vor der Entsorgung entnommen und getrennt als Batterien entsorgt werden.

Möglichkeiten der Rückgabe von Altgeräten

Besitzer von Altgeräten können diese im Rahmen der durch öffentlich-rechtlichen Entsorgungsträger eingerichteten und zur Verfügung stehenden Möglichkeiten der Rückgabe oder Sammlung von Altgeräten abgeben, damit eine ordnungsgemäße Entsorgung der Altgeräte sichergestellt ist. Unter dem folgenden Link können Sie ein Onlineverzeichnis der Sammel- und Rücknahmestellen ansehen: <https://www.ear-system.de/ear-verzeichnis/sammel-und-ruecknahmestellen>

Datenschutz

Wir weisen alle Endnutzer von Elektro- und Elektronikaltgeräten darauf hin, dass Sie für das Löschen personenbezogener Daten auf den zu entsorgenden Altgeräten selbst verantwortlich sind.

Informations sur la sécurité

Pour éviter tout risque d'électrocution, de départ de feu ou de blessures lié à une utilisation non conforme de l'appareil, veuillez attentivement lire le mode d'emploi avant d'utiliser l'appareil et le conserver pour toute référence ultérieure.

Restrictions d'utilisation

- Ce produit ne doit pas être utilisé par des enfants âgés de moins de 8 ans et des personnes ayant un handicap physique, sensoriel ou intellectuel, ou une connaissance ou une expérience limitée sans la surveillance d'un parent ou d'un tuteur pour assurer un fonctionnement en toute sécurité et éviter les risques. Les opérations de nettoyage et d'entretien ne doivent pas être effectuées par les enfants sans supervision.
- Cet appareil contient des batteries qui ne peuvent être remplacées que par des personnes qualifiées.
- Dégagez la surface à nettoyer. Les enfants ne doivent pas jouer avec l'appareil. Assurez-vous que les enfants et animaux de compagnie se tiennent à distance du robot en fonctionnement.
- Évitez d'installer, de charger ou d'utiliser l'appareil dans les sanitaires ou autour des piscines.
- Ce produit est conçu pour nettoyer le sol dans un environnement domestique uniquement. Ne l'utilisez pas à l'extérieur, sur des surfaces brutes, ou dans un milieu industriel ou commercial.
- Si le cordon d'alimentation est endommagé, il doit être remplacé par un ensemble ou cordon spécial disponible auprès du fabricant ou de son réparateur agréé.
- N'utilisez pas le robot dans un espace suspendu au-dessus du sol sans barrière de protection.
- Ne renversez pas le robot. N'utilisez pas le couvercle LDS, le couvercle du robot ou le pare-chocs comme poignée pour tenir le robot.

Informations sur la sécurité

Restrictions d'utilisation

- Utilisez le robot aspirateur dans des environnements où la température ambiante est supérieure à 0 °C et inférieure à 40 °C. Assurez-vous qu'il n'y a pas de liquide ou de substance collante sur le sol.
- Pour éviter tout risque de dommage ou blessure lié à un dérapage, retirez tous les objets mobiles du sol, ainsi que les câbles ou cordons d'alimentation sur l'itinéraire de nettoyage avant de faire fonctionner l'appareil.
- Retirez les objets fragiles ou de petite taille présents sur le sol pour empêcher le robot de les heurter ou de les endommager.
- Éloignez les cheveux, les doigts et toute autre partie du corps de l'orifice d'aspiration du robot.
- N'utilisez pas l'appareil dans une pièce où un nourrisson ou un enfant dort.
- Ne placez pas un enfant, un animal domestique ou tout objet sur le robot, qu'il soit en marche ou à l'arrêt.
- N'utilisez pas le robot pour nettoyer des objets qui brûlent. N'utilisez pas le robot pour ramasser des liquides combustibles ou inflammables, des gaz corrosifs ou des acides ou des solvants non dilués.
- N'aspirez pas d'objets durs ou tranchants. N'utilisez pas l'appareil pour ramasser des objets tels que des cailloux, des gros morceaux de papier ou tout objet susceptible d'obstruer l'appareil.
- La fiche doit être débranchée de la prise avant de nettoyer ou d'entretenir l'appareil.
- N'essuyez pas le robot ou la station de base avec un chiffon humide et ne les rincez pas avec un liquide. Après le nettoyage des pièces lavables, séchez-les complètement avant de les réinstaller et de les utiliser.
- Veuillez utiliser ce produit conformément aux instructions présentes dans le monde d'emploi. Les utilisateurs sont responsables de toute perte ou de tout dommage occasionné par une utilisation non conforme de ce produit.

Informations sur la sécurité

Batteries et recharge

- N'utilisez pas de batterie ou de station de base avec vidage automatique tierce. Utilisez uniquement avec l'unité d'alimentation RCDD0202.
- N'essayez pas de démonter, de réparer ou de modifier vous-même la batterie ou la station de base avec vidage automatique.
- Ne placez pas la station de base avec vidage automatique à proximité d'une source de chaleur.
- N'utilisez pas un chiffon ou des mains humides pour essuyer ou nettoyer les contacts de charge de la station de base avec vidage automatique.
- N'éliminez pas les batteries usagées de manière inappropriée. Les batteries usagées doivent être déposées dans un centre de collecte approprié.
- Si le cordon d'alimentation est endommagé ou coupé, arrêtez de l'utiliser immédiatement et contactez le service après-vente.
- Assurez-vous que le robot est éteint lorsque vous le transportez et conservé dans son emballage d'origine si possible.
- Si le robot n'est pas utilisé pendant une longue période, chargez-le complètement, puis éteignez-le et rangez-le dans un endroit sec et frais. Rechargez le robot au moins tous les 3 mois pour ne pas trop décharger la batterie.

Informations de sécurité sur le laser

- Le capteur laser de ce produit répond à la norme IEC 60825- 1:2014/EN 60825-1:2014/A11:2021 des appareils à laser de classe 1. Veuillez éviter de regarder directement le laser pendant l'utilisation.

PRODUIT LASER DE CLASSE 1
 PRODUIT LASER GRAND PUBLIC
 EN 50689:2021

Informations sur la sécurité

ATTENTION :

Pour éviter tout danger dû à une réinitialisation accidentelle du coupe-circuit thermique, cet appareil ne doit pas être alimenté par un dispositif de commutation externe, comme une minuterie, ou connecté à un circuit régulièrement allumé et éteint par le réseau public.



Pour un usage en intérieur uniquement



Lire le mode d'emploi

Par le présent document, Dreame Trading(Tianjin)Co., Ltd. déclare que le modèle d'équipement radio RLD32GD répond à la directive 2014/53/UE. L'intégralité du texte de la déclaration UE de conformité est disponible à l'adresse Internet suivante : <https://global.dreametech.com>
 Pour consulter le mode d'emploi en ligne, veuillez accéder à <https://global.dreametech.com/pages/user-manuals-and-faqs>

Présentation du produit

Contenu de l'emballage

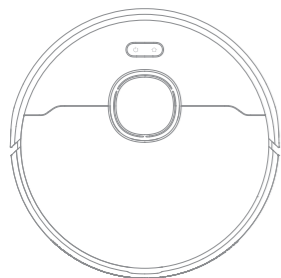

Robot

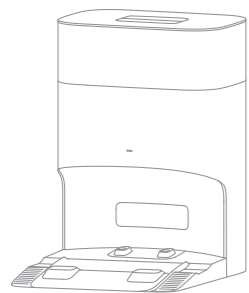

Station de base avec vidage automatique

Autres accessoires



Brosse latérale



Sac à poussière x 2
(pré-installé x 1)



Outil de nettoyage
(pré-installé)

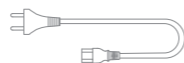

Cordon d'alimentation

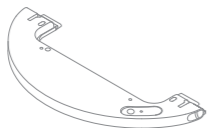

Réservoir d'eau



Serpillère
(pré-installée)



Mode d'emploi

Présentation du produit

Robot

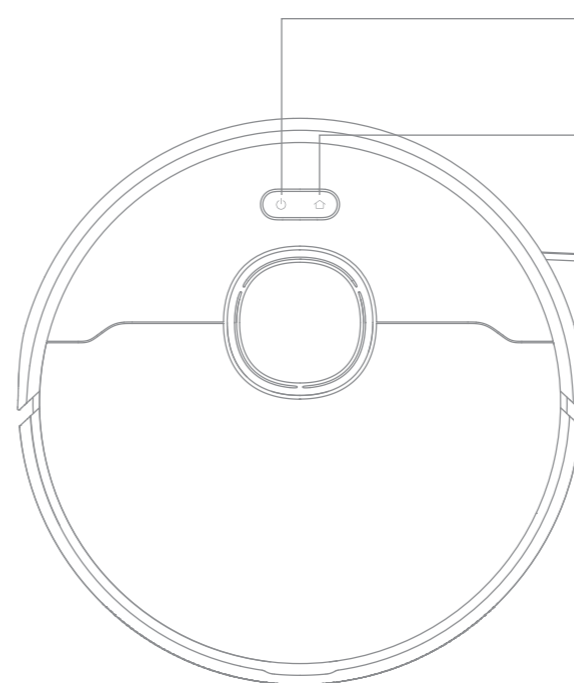

-  **Bouton de mise sous tension/nettoyage**
- Appuyez et maintenez enfoncé pendant 3 secondes pour allumer ou éteindre
 - Appuyez pour commencer le nettoyage une fois le robot allumé

-  **Bouton de nettoyage localisé/station d'accueil**
- Appuyez pour renvoyer le robot à la station de base
 - Appuyez et maintenez enfoncé pendant 3 secondes pour démarrer le nettoyage localisé

Indicateur d'état

- **Blanc fixe** : Nettoyage ou lavage terminé
- **Orange clignotant** : Erreur
- **Blanc clignotant** : Le robot se charge lorsque le niveau de batterie n'est pas bas

Remarque :

- Appuyez sur n'importe quel bouton du robot pour faire une pause pendant que le robot nettoie ou revient pour se charger.
- Le verrouillage enfants peut être activé et désactivé avec l'application Dreamehome.

Présentation du produit

Robot et capteurs

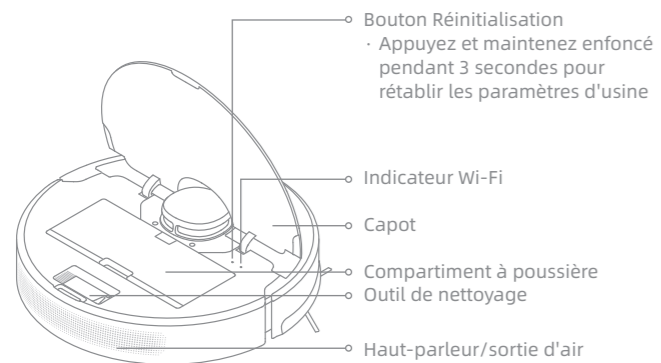
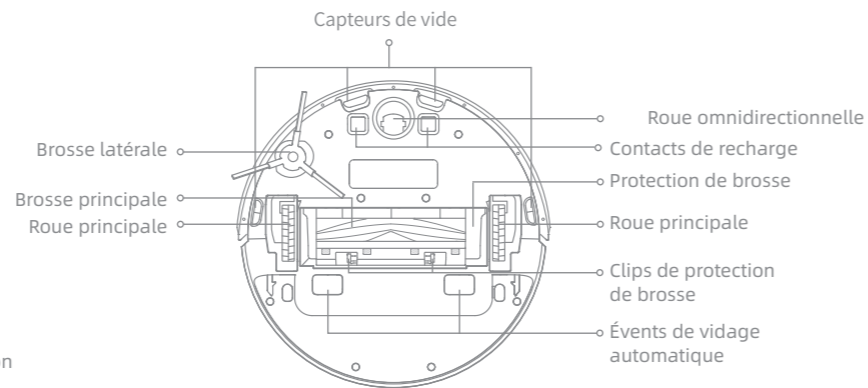
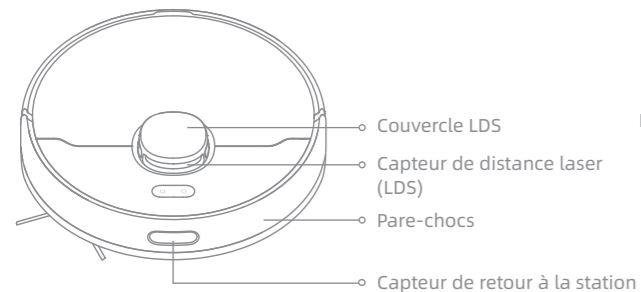

Compartiment à poussière



Présentation du produit

Module de lavage

Réservoir d'eau

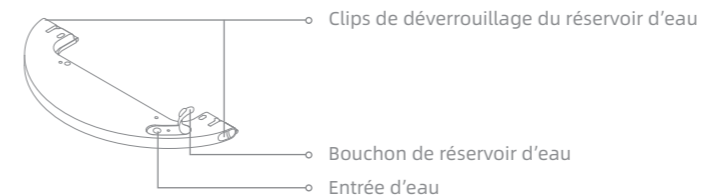

Serpillère



Présentation du produit

Station de base avec vidage automatique

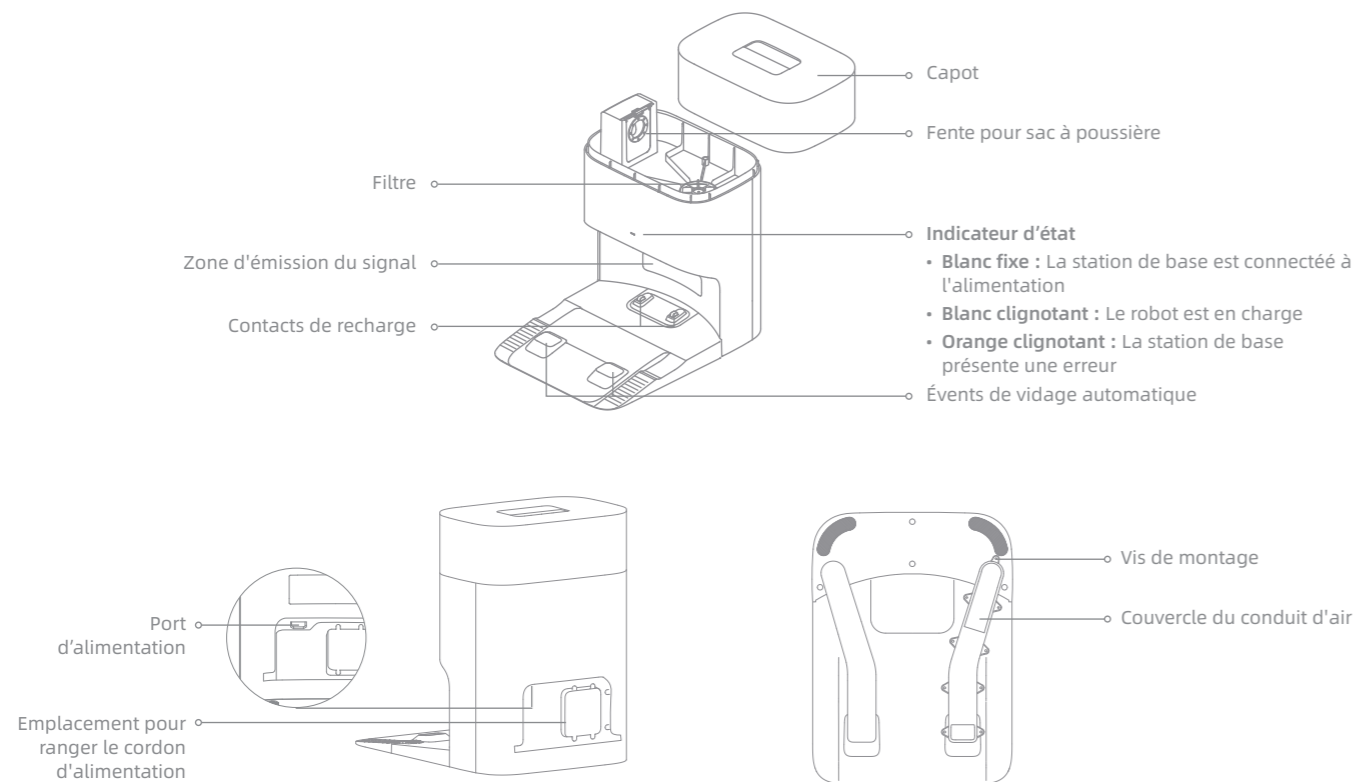

Préparer votre intérieur

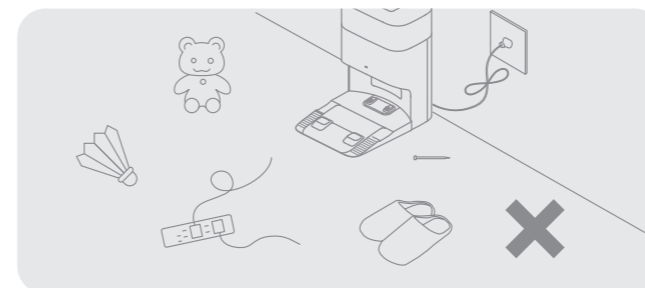

Avant de procéder au nettoyage, éloignez les objets instables, fragiles, précieux ou dangereux, et ramassez les câbles, les chiffons, les jouets, les objets durs et pointus qui se trouvent sur le sol, afin d'éviter que le robot ne les emmêle, ne les raye ou ne les renverse, ce qui entraînerait des pertes.

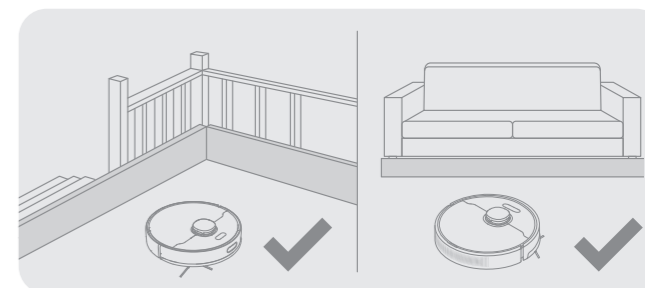

Avant le nettoyage, placez une barrière physique au bord de l'escalier et du canapé pour assurer la sécurité et faciliter le fonctionnement du robot.

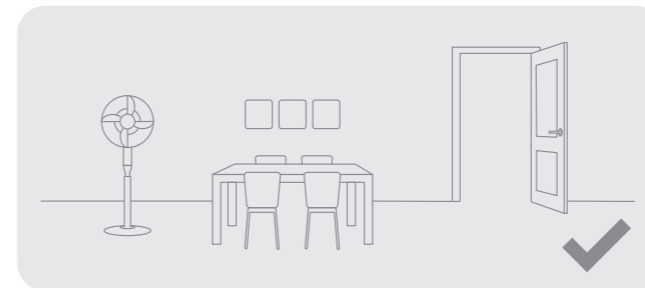

Ouvrez la porte de la pièce à nettoyer et placez les meubles dans un espace approprié pour laisser plus d'espace.

Remarque :

- Lorsque vous utilisez le robot pour la première fois, suivez-le pendant le nettoyage pour éliminer tout obstacle potentiel à temps.
- N'aspirez pas d'objets durs tels que des cailloux, des billes d'acier et des pièces de jouets, ou des objets pointus tels que des déchets de construction, des débris de verre et des clous, au risque de rayer le sol.

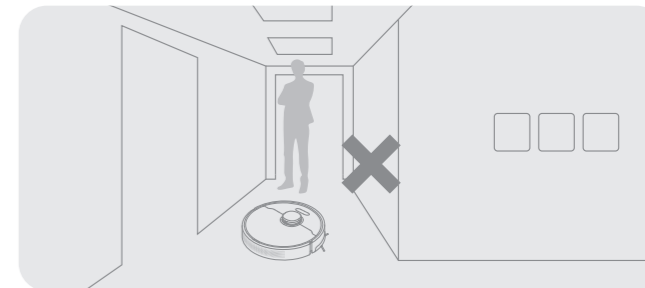

Pour éviter que le robot ne reconnaisse pas les zones à nettoyer, ne vous tenez pas devant le robot, ni dans un seuil, un couloir ou des endroits étroits.

Avant l'utilisation

1. Placer la station de base et la brancher sur une prise électrique

Placez la station de base sur un sol de niveau contre le mur. Insérez le cordon d'alimentation dans la station de base et branchez-le sur la prise.

 Placez la station de base dans un endroit le plus dégagé possible et disposant d'un signal Wi-Fi satisfaisant.

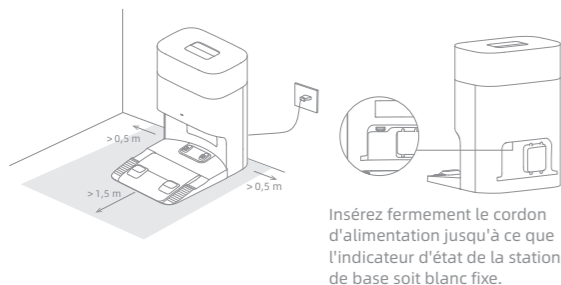

Remarque :

- Assurez-vous qu'aucun objet ne bloque la zone d'émission du signal.
- Retirez tous les objets situés à moins de 1,5 m devant et 0,5 m de chaque côté de la station de base.

2. Retirer les protections

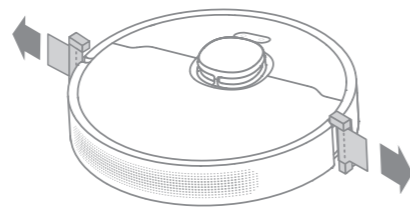

3. Installer la brosse latérale

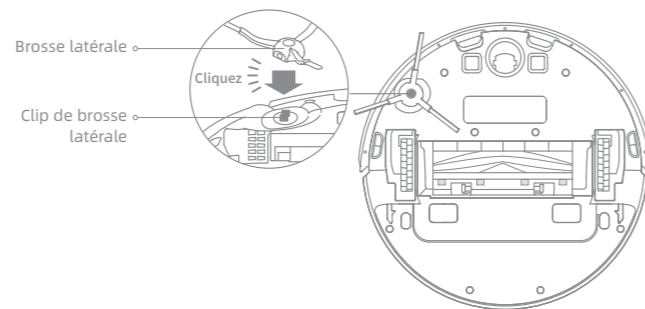

Remarque : Installez la brosse latérale jusqu'à ce qu'elle s'enclenche.

Avant l'utilisation

4. Recharge du robot

Pour placer le robot, alignez les contacts de charge en bas du robot avec les contacts de charge de la station de base, et le robot s'allumera et commencera à se charger automatiquement.

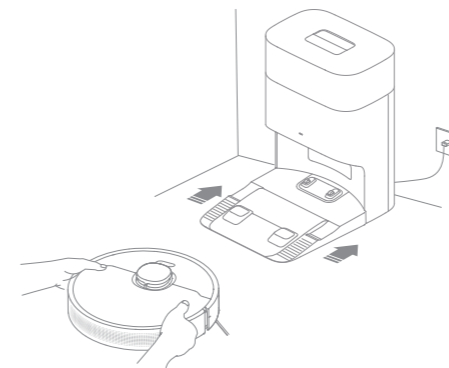

Remarque : Il est recommandé de recharger complètement le robot avant sa première utilisation.

Connexion à l'application Dreamehome

1. Télécharger l'application Dreamehome

Scannez le code QR sur le robot ou recherchez "Dreamehome" dans l'app store pour télécharger et installer l'application.

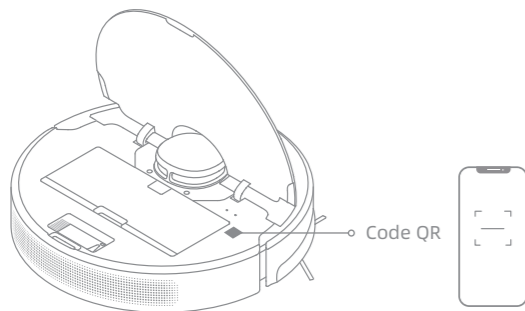

Remarque :

- Seul le réseau Wi-Fi 2,4 GHz est reconnu.
- Le logiciel d'application étant soumis à des mises à jour, les opérations réelles peuvent donc différer des instructions de ce manuel. Veuillez suivre les instructions selon la version actuelle de l'application.

2. Ajouter un appareil

Ouvrez l'application Dreamehome, appuyez sur en haut à droite et scannez à nouveau le même code QR sur le robot pour ajouter l'appareil. Suivez les messages d'instructions pour finaliser la connexion Wi-Fi.

Remarque : Si vous souhaitez réinitialiser le Wi-Fi, répétez l'étape 2, puis suivez les instructions pour terminer la connexion Wi-Fi.

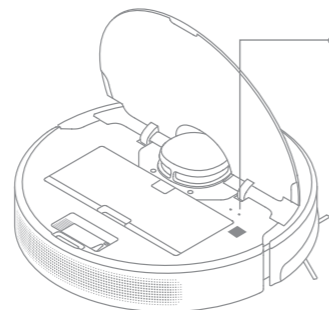

Indicateur Wi-Fi

- **Clignote lentement :** Connexion nécessaire
- **Clignote rapidement :** Connexion en cours
- **Activé :** Wi-Fi connecté

Conseils d'utilisation

Activer/Désactiver

Maintenez le bouton enfoncé pendant 3 secondes pour allumer le robot. L'indicateur d'alimentation doit être allumé. Placez le robot sur la station de base, le robot doit s'allumer automatiquement et commencer à charger. Pour éteindre le robot, retirez-le de la station de base et maintenez le bouton enfoncé pendant 3 secondes.

Cartographie rapide

Après avoir configuré le réseau pour la première fois, suivez les instructions de l'application pour créer rapidement une carte. Le robot commencera à cartographier sans nettoyage. Lorsque le robot retourne à la station de base, le processus de cartographie est terminé et la carte sera automatiquement enregistrée.

Démarrer le nettoyage

Appuyez brièvement sur pour commencer le nettoyage une fois le robot allumé. Ensuite, le robot suivra avec précision un itinéraire, nettoiera méthodiquement le long des bords et des murs, puis terminera en nettoyant chaque pièce en selon un schéma en S pour assurer un travail minutieux.

Remarque :

- Le robot doit quitter la station de base avant de nettoyer. Ne déplacez pas la station de base lorsque le robot nettoie. Ainsi, le robot peut facilement retourner à la station de base.
- Une fois que le robot a terminé la tâche de nettoyage et qu'il retourne à la station de base pour se recharger, la station de base commencera à effectuer un vidage automatique. Vous pouvez réaliser plus de réglages sur l'application.

Pause/Veille

Lorsque le robot fonctionne, appuyez sur n'importe quel bouton pour le mettre en pause.

Si le robot est mis en pause pendant plus de 10 minutes, il passe automatiquement en mode veille. Tous les indicateurs sur le robot s'éteindront. Appuyez sur n'importe quel bouton du robot ou de la station de base, ou utilisez l'application pour réactiver le robot.

Remarque : Si le robot est mis en pause et placé sur la station de recharge, la tâche de nettoyage en cours se terminera.

Reprise automatique du nettoyage

Si la batterie est trop faible, le robot retournera automatiquement à la station de base pour se recharger. Après avoir rechargé la batterie au niveau approprié, il reprendra les tâches de nettoyage inachevées.

Remarque : Pour utiliser cette fonction, veuillez l'ouvrir dans l'application.

Mode Ne pas déranger (DND)

Lorsque le robot est réglé sur le mode Ne pas déranger (DND), le robot ne pourra pas reprendre le nettoyage et l'indicateur d'alimentation s'éteindra. Le mode DND est désactivé par défaut à l'usine. Vous pouvez utiliser l'application pour activer le mode DND ou modifier la période DND. La période DND est de 22h00 à 8h00 par défaut.

Remarque :



- Les tâches de nettoyage programmées seront effectuées comme d'habitude pendant la période DND.
- Le robot reprendra le nettoyage là où il s'était arrêté après l'expiration de la période DND.

Conseils d'utilisation

Nettoyage de zone délimitée

Lorsque le robot est en veille, maintenez le bouton  enfoncé pendant 3 secondes pour activer le mode de nettoyage localisé. Dans ce mode, le robot nettoie une surface carrée de 1,5 x 1,5 mètres autour de lui, et retourne à son point de départ à la fin du nettoyage localisé.

Redémarrage du robot

Si le robot ne répond plus ou ne peut pas s'éteindre, maintenez le bouton  enfoncé pendant 10 secondes pour l'arrêter de force. Puis maintenez le bouton  enfoncé pendant 3 secondes pour allumer le robot.

Utiliser la fonction de lavage

Il est recommandé de passer l'aspirateur sur tous les planchers au moins trois fois avant la première séance de lavage pour obtenir un meilleur effet de nettoyage.

1. Humidifiez la serpillière et essorez-la bien. Installez la serpillière comme indiqué sur le schéma.



2. Remplissez le réservoir d'eau.

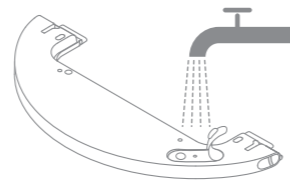

Remarque :

- N'utilisez pas de détergent ou de désinfectant.
- Ne remplissez pas le réservoir avec de l'eau chaude, car il risquerait de se déformer.

Conseils d'utilisation

3. Alignez le module de lavage comme indiqué par la flèche, puis faites-le glisser à l'arrière du robot jusqu'à ce qu'il s'enclenche. Appuyez sur le bouton  ou utilisez l'application Dreamehome pour commencer le nettoyage.

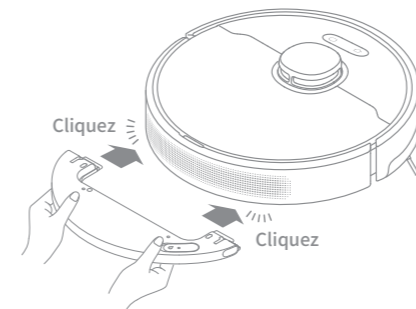

Remarque :

- Il n'est pas recommandé d'utiliser la fonction de lavage sur les tapis.
- Utilisez l'application pour régler le débit d'eau au besoin.

4. Lorsque le robot termine une tâche de nettoyage et revient à la station de base, retirez le module de lavage et lavez la lingette sans attendre. Pour retirer le réservoir d'eau, faites glisser les deux clips de déverrouillage sur le côté et sortez-le.

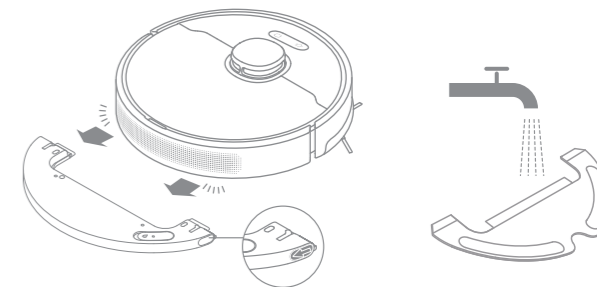

Remarque : Lorsque le robot se charge ou ne fonctionne pas, retirez le module de lavage, videz l'eau restante du réservoir et nettoyez la lingette pour éviter la formation de moisissures et d'odeurs.

Entretien de routine

Pièces

Pour maintenir le robot en bon état, il est recommandé de se référer à l'utilisation des accessoires dans l'application ou au tableau suivant pour l'entretien de routine.

Pièce	Fréquence d'entretien	Période de remplacement
Serpillère	Après chaque utilisation	Tous les 3 à 6 mois
Brosse principale	Une fois toutes les 2 semaines	Tous les 6 à 12 mois
Brosse latérale		Tous les 3 à 6 mois
Filtre du compartiment à poussière		
Zone de signalisation de la station de base	Une fois par mois	/
Contacts de charge de la station de base		
Événements de vidange automatique de la station de base		
Capteur de distance laser (LDS)		
Contacts de charge du robot		

Remarque : La fréquence de remplacement dépendra de l'utilisation du robot. Si une exception se produit en raison de circonstances particulières, les pièces doivent être remplacées.

Pièce	Fréquence d'entretien	Période de remplacement
Événements de vidange automatique du robot	Une fois par mois	/
Pare-chocs		
Roue omnidirectionnelle		
Capteur de retour à la station		
Capteurs de vide		
Dessous du robot	Nettoyez au besoin.	
Compartiment à poussière		
Réservoir d'eau	/	Tous les 2 à 4 mois
Sac à poussière		

Entretien de routine

Module de lavage

1. Faites glisser les deux clips de déverrouillage sur le côté du réservoir d'eau, retirez le module de lavage et sortez la lingette du module de lavage.

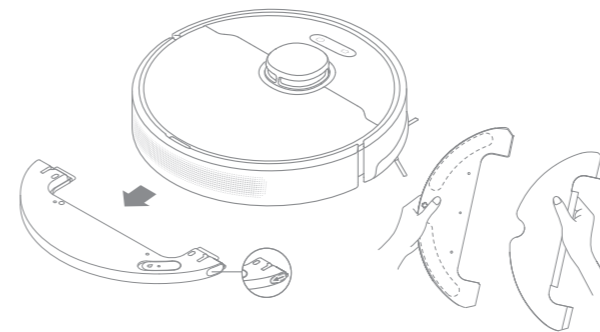

2. Versez l'eau dans le réservoir. Nettoyez le réservoir uniquement à l'eau et laissez-le sécher à l'air libre avant de le réinstaller.

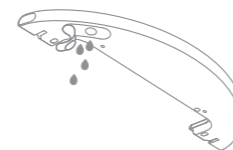

Remarque : N'exposez pas le réservoir d'eau à la lumière directe du soleil.

3. Nettoyez la lingette uniquement à l'eau et laissez-la sécher à l'air libre avant de la réinstaller.

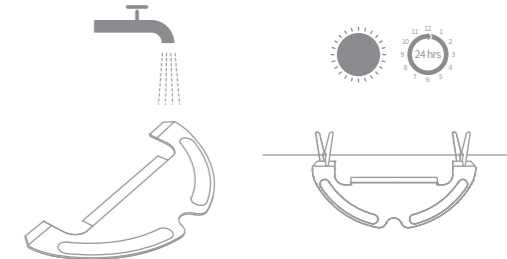

Remarque : Retirez la lingette du module de lavage avant de la nettoyer, et assurez-vous que l'eau sale ne retourne pas dans la sortie d'eau pour éviter tout risque d'obstruction.

4. Si l'écoulement d'eau est lent ou si l'eau n'est pas bien répartie, nettoyez le trou d'air dans le couvercle du réservoir d'eau.



Entretien de routine

Brosse principale

1. Appuyez sur les clips de protection de la brosse pour retirer la protection de la brosse et soulevez la brosse hors du robot.

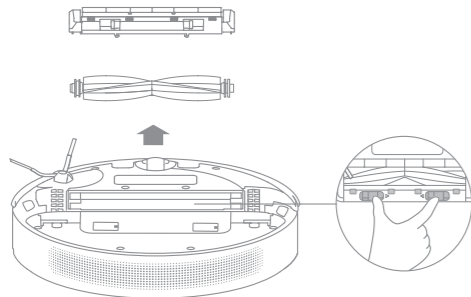

2. Retirez les couvercles de brosse aux deux extrémités de la brosse comme indiqué sur la figure. Utilisez l'outil de nettoyage fourni pour enlever les poils emmêlés dans la brosse. Réinstallez les couvercles de brosse aux deux extrémités de la brosse, puis réinstallez la brosse. Poussez sur la plaque de protection de la brosse pour la verrouiller en place.

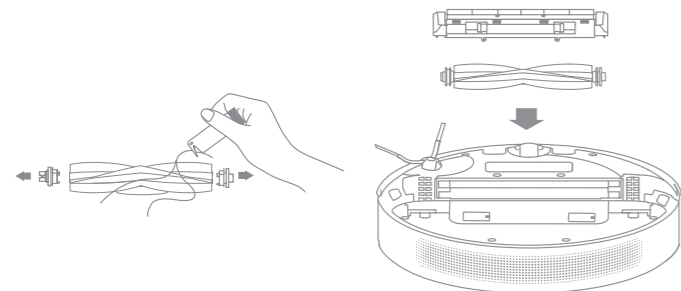

Brosse latérale

Retirez et nettoyez la brosse latérale.



Roue omnidirectionnelle

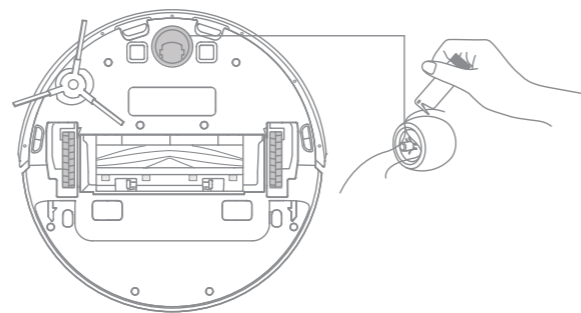

Remarque :

- Utilisez un outil tel qu'un petit tournevis pour séparer l'essieu et le pneu de la roue omnidirectionnelle. N'utilisez pas une force excessive.
- Rincez la roue omnidirectionnelle sous l'eau courante et remettez-la après l'avoir complètement séchée.

Entretien de routine

Compartment à poussière

1. Ouvrez le couvercle du robot et appuyez sur le clip pour retirer le bac à poussière.

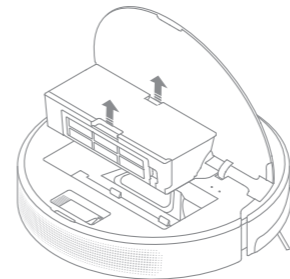

2. Ouvrez le couvercle du compartiment à poussière et videz le compartiment à poussière comme indiqué sur le schéma.

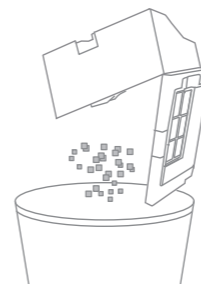

Filtre

1. Retirez le filtre et tapotez doucement sur son panier.

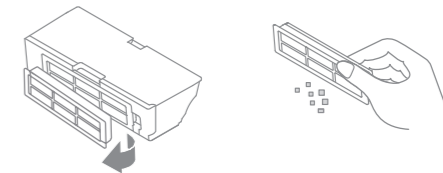

Remarque : N'essayez pas de nettoyer le filtre avec une brosse, les doigts ou des objets pointus pour éviter de l'endommager.

2. Rincez le compartiment à poussière et le filtre à l'eau claire et séchez-les complètement avant de les réinstaller.

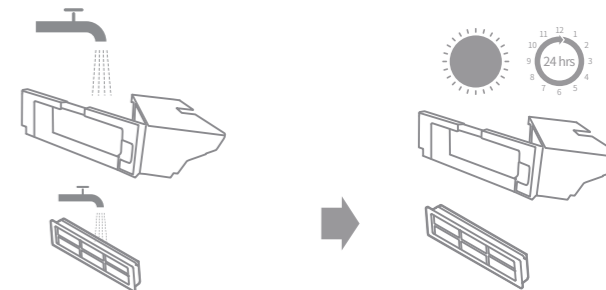

Remarque :

- Rincez le compartiment à poussière et le filtre uniquement à l'eau claire. N'utilisez aucun détergent.
- Utilisez le compartiment à poussière et le filtre uniquement lorsqu'ils sont complètement secs.

Sac à poussière

1. Retirez et jetez le sac à poussière.

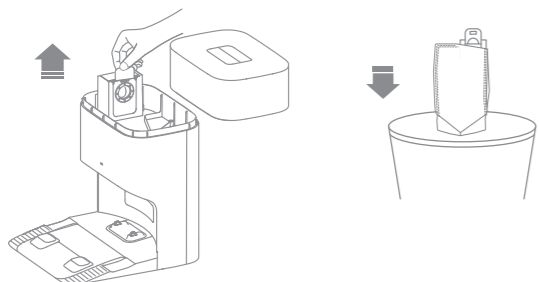

Remarque : Tirez vers l'extérieur sur la poignée pour bloquer le sac à poussière et empêcher la poussière et les débris de tomber accidentellement.

2. Retirez la poussière et les débris du filtre avec un chiffon sec.

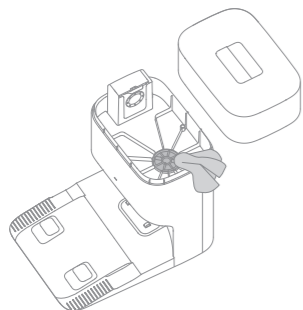

3. Installez un nouveau sac à poussière.

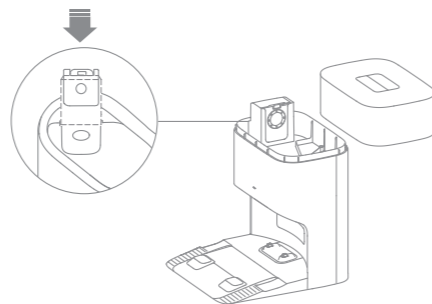

4. Remettez le couvercle du réservoir à poussière en place.



Capteurs de robot

Essuyez les capteurs de robot à l'aide d'un chiffon doux et sec, comme illustré dans la figure ci-dessous :

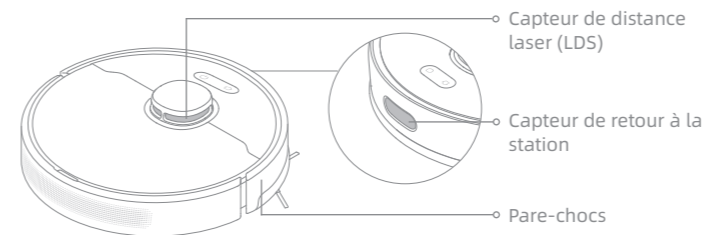

Capteurs de vide

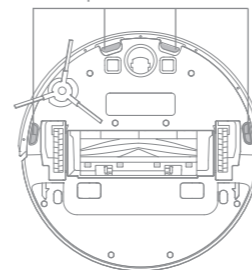

Remarque : Un chiffon humide peut endommager les éléments sensibles dans le robot et la station de base. Veuillez utiliser un chiffon sec pour le nettoyage.

Contacts de charge et zone de signalisation

Nettoyez les contacts de charge et la zone d'émission du signal avec un chiffon doux et sec.

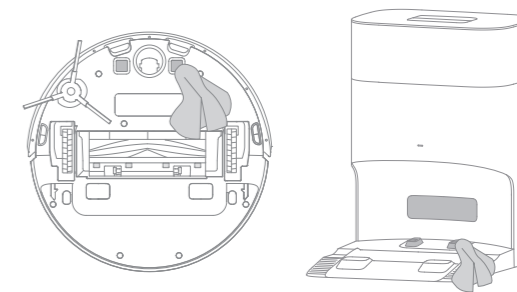

Événements de vidage automatique

Nettoyez les événements de vidage automatique du robot et de la station de base à l'aide d'un chiffon doux et sec.

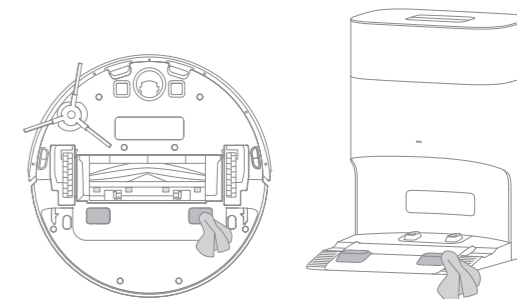

Entretien de routine

Conduit d'air

Si le conduit d'air est obstrué, veuillez le nettoyer en suivant les étapes ci-dessous.

1. Retirez les vis de montage sur le couvercle du conduit d'air et enlevez le couvercle.

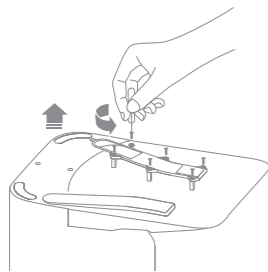

2. Vérifiez si des objets étrangers obstruent le conduit d'air. Si c'est le cas, nettoyez-les.

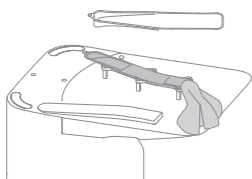

3. Remettez le couvercle du conduit d'air en place.

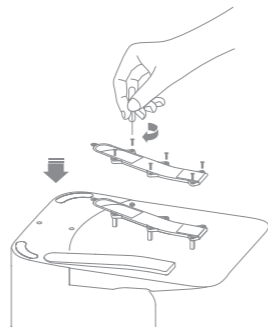



Batterie

Le robot contient une batterie lithium-ion haute performance. Assurez-vous que la batterie reste bien chargée pour une utilisation quotidienne afin de maintenir les performances optimales de la batterie. Si le robot n'est pas utilisé pendant une longue période, éteignez-le et rangez-le. Pour éviter tout risque de dommages lié à une décharge excessive, rechargez le robot au moins une fois tous les trois mois.

Dépannage

Problème	Solution
Le robot ne s'allume pas.	La batterie est faible. Rechargez le robot sur la station de base et réessayez. La température de la pile est trop basse ou trop élevée. Il est recommandé d'utiliser l'appareil à une température comprise entre 0 °C (32 °F) et 40 °C (104 °F).
Le robot ne se recharge pas.	La station de base n'est pas connectée à l'alimentation, veuillez vous assurer que les deux extrémités de son cordon d'alimentation sont correctement branchées. Le contact entre les contacts de charge sur la station de base et le robot est défaillant, veuillez nettoyer les contacts de charge.
Le robot ne se connecte pas au réseau Wi-Fi.	Le mot de passe du réseau Wi-Fi n'est pas correct. Assurez-vous que le mot de passe utilisé pour vous connecter à votre réseau Wi-Fi est correct. Le robot ne prend pas en charge la connexion Wi-Fi 5 GHz. Assurez-vous que le robot est relié à une connexion Wi-Fi 2,4 GHz. Le signal Wi-Fi est faible. Assurez-vous que le robot se trouve dans une zone avec une bonne couverture Wi-Fi. Le robot peut ne pas être prêt à être configuré. Veuillez quitter et rouvrir l'application, puis essayez à nouveau comme indiqué.
Le robot ne trouve pas et retourne à la station de base.	La station de base est déconnectée de l'alimentation ou déplacée lorsque le robot n'est pas dessus. Veuillez connecter la station de base à l'alimentation électrique ou placer le robot sur la station de base pour le charger. Il y a trop d'obstacles autour de la station de base. Placez la station de base dans une zone plus dégagée. Tout déplacement du robot peut entraîner son repositionnement : il recréera alors une carte s'il n'est pas correctement repositionné. Si le robot est trop éloigné de la station de base, il peut ne pas revenir automatiquement à la station de lui-même, auquel cas vous devrez manuellement placer le robot sur la station de base. Essayez la zone d'émission du signal sur la station de base pour éliminer la poussière ou les débris.
Le robot reste bloqué devant la station de base et ne peut pas retourner vers elle.	Éliminez tout obstacle à moins de 0,5 m sur les côtés gauche et droit ou à moins de 1,5 m devant la station de base pour éviter que le robot ne soit bloqué. L'itinéraire pour revenir se recharger est bloqué, par ex. la porte est fermée. Il est recommandé de déplacer la station de base dans un autre endroit et réessayez.

Problème	Solution
Le robot ne s'éteint pas.	Le robot ne peut pas être désactivé lorsqu'il se recharge. Il est recommandé de retirer le robot de la station de base, puis de maintenir le bouton  enfoncé pendant 3 secondes pour le désactiver. Si le robot ne peut pas être désactivé en effectuant l'étape 1, maintenez le bouton  enfoncé pendant 10 secondes pour forcer la désactivation du robot. Si le problème persiste, contactez le service après-ventes.
La vitesse de charge est lente.	La charge complète du robot, lorsque le niveau de la batterie est bas, dure environ 6 heures. Si vous utilisez le robot à des températures en dehors de la plage indiquée, la vitesse de charge ralentira automatiquement pour prolonger l'autonomie de la batterie. Les contacts de charge sur le robot et la station de base peuvent être sales, veuillez les essuyer avec un chiffon sec.
Le bruit augmente lors du fonctionnement du robot.	Vérifiez si le filtre du compartiment à poussière est bouché. Si c'est le cas, nettoyez-le ou remplacez-le. Un objet est peut-être coincé dans la brosse principale ou le compartiment à poussière. Vérifiez et retirez l'objet. La brosse principale ou la brosse latérale sont peut-être bloquées. Vérifiez et retirez tous les objets étrangers. Passez le mode d'aspiration sur Standard ou Silencieux.
Le robot se déplace sans suivre l'itinéraire défini.	Les objets tels que cordons d'alimentation et pantoufles doivent être rangés avant d'utiliser le robot. Les surfaces mouillées et glissantes peuvent faire patiner la roue principale. Il est recommandé de sécher toutes les surfaces humides avant d'utiliser le robot.
Le robot n'a pas trouvé les pièces à nettoyer.	Assurez-vous que la porte de chaque pièce à nettoyer est ouverte. Vérifiez la présence de seuil d'une hauteur supérieure à 2 cm à l'entrée de la pièce. Le robot ne peut pas franchir des marches ou des seuils hauts. L'espace dans la pièce à nettoyer est peut-être glissant et mouillé, et le robot patine et ne fonctionne pas normalement. Séchez le sol avant d'utiliser le robot.

Problème	Solution
Le robot ne reprend pas le nettoyage après la recharge.	Assurez-vous que le robot n'est pas programmé sur le mode Ne pas déranger (DND), ce qui peut l'empêcher de reprendre le nettoyage. Le robot ne reprend pas le nettoyage si vous l'avez ramené à la main sur la station de base pour le recharger, ce qui inclut de placer manuellement le robot sur la station de base ou d'envoyer le robot se charger via l'application ou le robot lui-même.
La station de base ne vide pas automatiquement le compartiment à poussière.	Vérifiez si le sac à poussière dans le compartiment à poussière est plein. Si le sac à poussière n'est pas plein, vérifiez si les événements de vidage automatique du robot, la station de base ou le compartiment à poussière ne sont pas obstrués. Si c'est le cas, dégagez la pièce bloquée.
Aucune eau ne sort du réservoir d'eau, ou seulement un peu.	Vérifiez s'il y a de l'eau à l'intérieur du réservoir d'eau. Nettoyez le trou d'air sur le bouchon de réservoir d'eau. Nettoyez la lingette si elle est sale. Assurez-vous que la serpillière est correctement installée conformément au mode d'emploi.
Le robot revient à la station de base sans effectuer de tâches de vidage automatique.	Le mode DND empêche le robot d'effectuer des tâches de vidage automatique.

Pour plus d'assistance, contactez-nous via <https://global.dreametech.com>.

Robot

Modèle	RLD32GD
Temps de charge	Environ 6 heures
Tension nominale	14,4 V $\overline{\text{---}}$
Puissance nominale	75 W
Fréquence de fonctionnement	2 400 - 2 483,5 MHz
Puissance de sortie maximale	< 20 dBm

Dans des conditions normales d'utilisation, cet équipement doit être maintenu à une distance de séparation d'au moins 20 cm entre l'antenne et le corps de l'utilisateur.

Station de base avec vidage automatique

Modèle	RCDD0202
Puissance nominale	220-240 V~ 50-60 Hz
Sortie nominale	20 V $\overline{\text{---}}$ 1 A
Puissance nominale (pendant la vidange de la poussière)	650 W



Points de collecte sur www.quefairedemesdechets.fr
Privilégiez la réparation ou le don de votre appareil !

Retrait et élimination de la batterie

La batterie lithium-ion intégrée contient des substances dangereuses pour l'environnement. Avant d'éliminer la batterie, assurez-vous qu'elle est enlevée par un technicien qualifié et déposée dans un centre de collecte approprié.

- la batterie doit être retirée de l'appareil avant qu'il ne soit mis au rebut ;
- l'appareil doit être débranché de la prise secteur pour le retrait de la batterie ;
- la batterie doit être éliminée de manière sûre.

PRUDENCE :

Avant d'enlever la batterie, débranchez l'alimentation et déchargez au maximum la batterie.

Les batteries usagées doivent être déposées dans un centre de collecte approprié.

N'exposez pas la batterie dans un environnement à haute température pour éviter les risques d'explosion.

En cas d'usage abusif, du liquide peut s'échapper de la batterie. En cas de contact, rincez à l'eau et consultez un médecin.

Guide pour le retrait :

1. Retournez le robot, utilisez l'outil adapté pour retirer les vis à l'arrière du robot, puis enlevez le couvercle.
2. Débranchez les bornes entre la batterie et la carte de circuit imprimé pour retirer la batterie.

Informations concernant les DEEE



Tous les produits portant ce symbole sont des déchets d'équipements électriques et électroniques (DEEE d'après la directive 2012/19/UE) qui ne doivent pas être mélangés avec les ordures ménagères non triées. Vous devez protéger la santé humaine et l'environnement en déposant votre équipement usagé dans un point de collecte prévu à cet effet pour le recyclage des déchets d'équipements électriques et électroniques, désigné par le gouvernement et les autorités locales. Des procédures d'élimination et de recyclage adéquates permettent d'éviter les effets nocifs sur l'environnement et la santé humaine. Veuillez contacter l'installateur ou les autorités locales pour plus d'informations sur le site, ainsi que les modalités et conditions des points de collecte de ce type.

Informazioni sulla sicurezza

Per evitare scosse elettriche, incendi o lesioni causate da un uso improprio dell'apparecchio, leggere attentamente il manuale d'uso prima di utilizzare l'apparecchio e conservarlo per riferimenti futuri.

Restrizioni d'uso

- Questo prodotto non deve essere utilizzato da bambini di età inferiore a 8 anni o da persone con deficit fisici, sensoriali, intellettuali o con esperienza o conoscenze limitate senza la supervisione di un genitore o di un tutore per garantire un funzionamento sicuro ed evitare qualsiasi rischio. La pulizia e la manutenzione non devono essere eseguite da bambini senza supervisione.
- Questo apparecchio contiene batterie che possono essere sostituite solo da personale specializzato.
- Liberare l'area da pulire. I bambini non devono giocare con l'apparecchio. Assicurarsi che bambini e animali domestici siano tenuti a distanza di sicurezza dal robot durante il suo funzionamento.
- Non installare, caricare o utilizzare l'apparecchio nei bagni o intorno alle piscine.
- Questo prodotto è destinato esclusivamente alla pulizia dei pavimenti in ambiente domestico. Non utilizzare all'aperto, su superfici non pavimentate o in ambienti commerciali o industriali.
- Se il cavo di alimentazione è danneggiato, deve essere sostituito con un cavo o un gruppo speciale disponibile presso il produttore o il suo agente di assistenza.
- Non utilizzare il robot in un'area sospesa sopra il livello del suolo senza una barriera protettiva.
- Non posizionare il robot a testa in giù. Non utilizzare il coperchio dell'LDS, il coperchio del robot o il paraurti come impugnatura del robot.

Informazioni sulla sicurezza

Restrizioni d'uso

- Utilizzare l'aspirapolvere robot in ambienti con una temperatura ambiente superiore a 0 °C e inferiore a 40 °C. Assicurarsi che non ci siano liquidi o sostanze appiccicose sul pavimento.
- Per evitare danni o danni da trascinamento, prima di mettere in funzione l'apparecchio, rimuovere tutti gli oggetti lasciati sul pavimento e i cavi o i fili di alimentazione che si trovano sul percorso di pulizia.
- Rimuovere gli oggetti fragili o piccoli dal pavimento per evitare che il robot li urti e li danneggi.
- Tenere capelli, dita e altre parti del corpo lontano dall'apertura di aspirazione del robot.
- Non mettere in funzione l'apparecchio in una stanza in cui dorme un neonato o un bambino.
- Non collocare bambini, animali domestici o altri oggetti sopra il robot, indipendentemente dal fatto che sia fermo o in movimento.
- Non utilizzare il robot per pulire oggetti molto caldi. Non utilizzare il robot per raccogliere liquidi infiammabili o combustibili, gas corrosivi, acidi o solventi non diluiti.
- Non aspirare oggetti duri o taglienti. Non utilizzare l'apparecchio per raccogliere oggetti come sassi, grandi pezzi di carta o qualsiasi altro oggetto che possa intasare l'apparecchio.
- La spina deve essere rimossa dalla presa di corrente prima di procedere alla pulizia o alla manutenzione dell'apparecchio.
- Non pulire il robot o la stazione base con un panno bagnato e non sciacquarli con alcun liquido. Dopo aver pulito le parti lavabili, asciugarle completamente prima di reinstallarle e utilizzarle.
- Utilizzare il prodotto in conformità alle istruzioni contenute nel manuale d'uso. Gli utenti sono responsabili di eventuali perdite o danni derivanti dall'uso improprio di questo prodotto.

Informazioni sulla sicurezza

Batterie e ricarica

- Non utilizzare batterie o stazioni base con svuotamento automatico prodotte da terzi. Utilizzare solo con l'unità di alimentazione RCDD0202.
- Non tentare di smontare, riparare o modificare da soli la batteria o la stazione base con svuotamento automatico.
- Non collocare la stazione base con auto-svuotamento vicino a una fonte di calore.
- Non utilizzare un panno o le mani bagnate per pulire i contatti di ricarica della stazione base con auto-svuotamento.
- Non smaltire impropriamente le vecchie batterie. Le batterie non necessarie devono essere smaltite presso un impianto di riciclo appropriato.
- Se il cavo di alimentazione è danneggiato o rotto, interrompere immediatamente l'uso e contattare il servizio di assistenza.
- Assicurarsi che il robot sia spento durante il trasporto e, se possibile, conservato nell'imballaggio originale.
- Se il robot non viene utilizzato per un tempo prolungato, caricarlo completamente, quindi spegnerlo e conservarlo in un luogo fresco e asciutto. Ricaricare il robot almeno una volta ogni 3 mesi per evitare di scaricare eccessivamente la batteria.

Informazioni sulla sicurezza del laser

- Il sensore laser di questo prodotto è conforme alla norma IEC 60825-1:2014/EN 60825-1:2014/A11:2021 per i prodotti laser di Classe 1. Evitare il contatto diretto con gli occhi durante l'uso.
- PRODOTTO LASER DI CLASSE 1
 PRODOTTO LASER DI CONSUMO
 EN 50689:2021

Informazioni sulla sicurezza

ATTENZIONE:

Per evitare rischi dovuti al ripristino involontario dell'interruttore termico, questo apparecchio non deve essere alimentato tramite un dispositivo di commutazione esterno, ad esempio un timer, o collegato a un circuito che viene regolarmente acceso e spento dalla rete elettrica.



Solo per uso interno



Leggere il manuale dell'operatore

Con la presente, Dreame Trading(Tianjin)Co., Ltd. dichiara che l'apparecchiatura radio di tipo RLD32GD è conforme alla Direttiva 2014/53/UE. Il testo completo della dichiarazione di conformità dell'UE è disponibile al seguente indirizzo internet: <https://global.dreame.tech.com>
 Per un manuale elettronico dettagliato, visitare il sito <https://global.dreame.tech.com/pages/user-manuals-and-faqs>

Contenuto della confezione

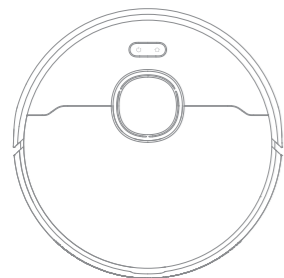

Robot

Altri accessori



Spazzola laterale

Sacchetto della polvere x 2
(preinstallato x1)Strumento di pulizia
(preinstallato)

Cavo di alimentazione

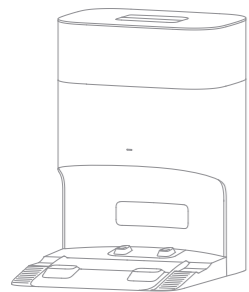
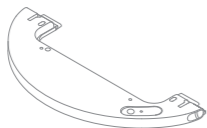
Stazione base con svuotamento
automatico

Serbatoio dell'acqua

Tampone del mocio
(preinstallato)

Manuale d'uso

Robot

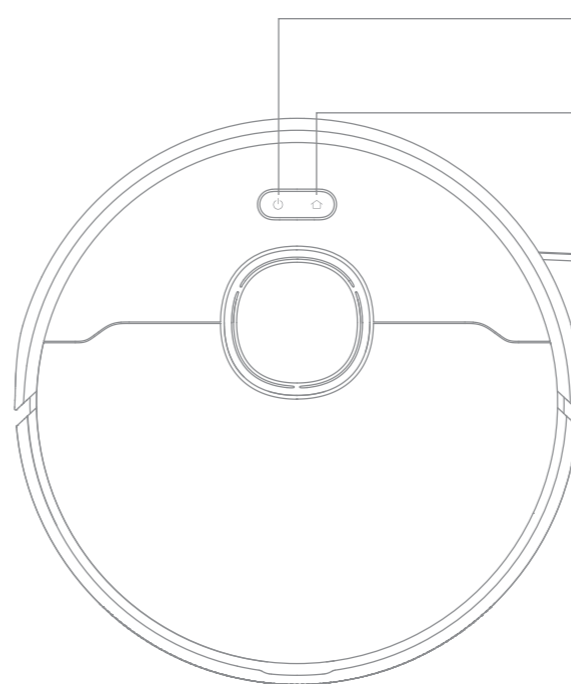

- ⏻ Pulsante di accensione / pulizia
 - Tenere premuto per 3 secondi per accendere o spegnere il dispositivo
 - Premere per avviare la pulizia dopo l'accensione del robot.

- 🏠 Pulsante per la pulizia localizzata / stazione
 - Premere per rimandare il robot alla stazione base
 - Tenere premuto per 3 secondi per avviare la pulizia localizzata

Indicatore di stato

- **Bianco fisso:** Pulizia o ripulitura completata
- **Arancione lampeggiante:** Errore
- **Bianco intermittente:** Il robot si sta caricando quando l'energia della batteria non è bassa

Nota:

- Premere un pulsante qualsiasi del robot per mettere in pausa il robot durante la pulizia o la ricarica.
- Il blocco bambini può essere attivato/disattivato tramite l'app Dreamehome.

Panoramica del prodotto

Robot e sensori

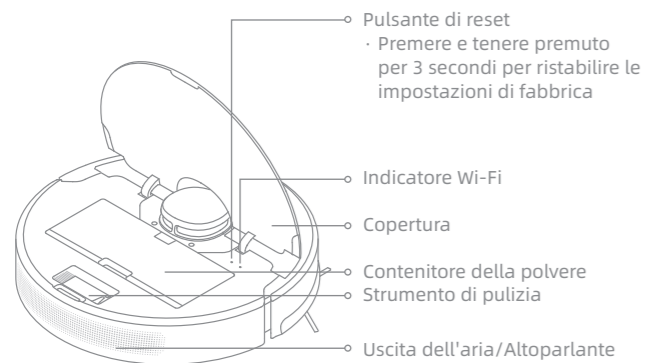
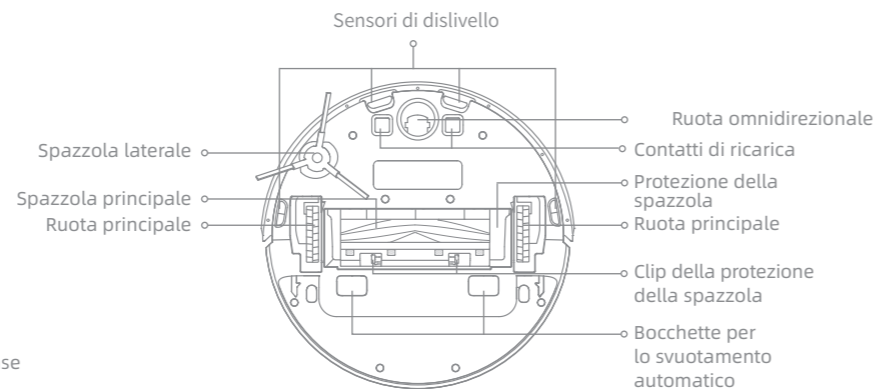
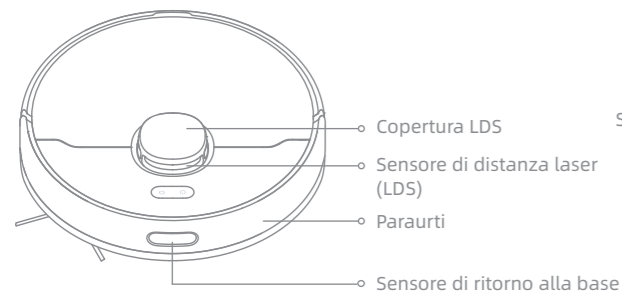

Contenitore della polvere



Panoramica del prodotto

Modulo mocio

Serbatoio dell'acqua

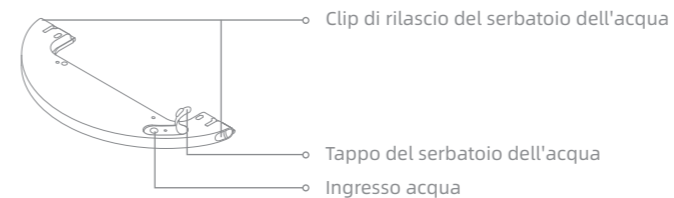

Tampone del mocio



Stazione base con svuotamento automatico

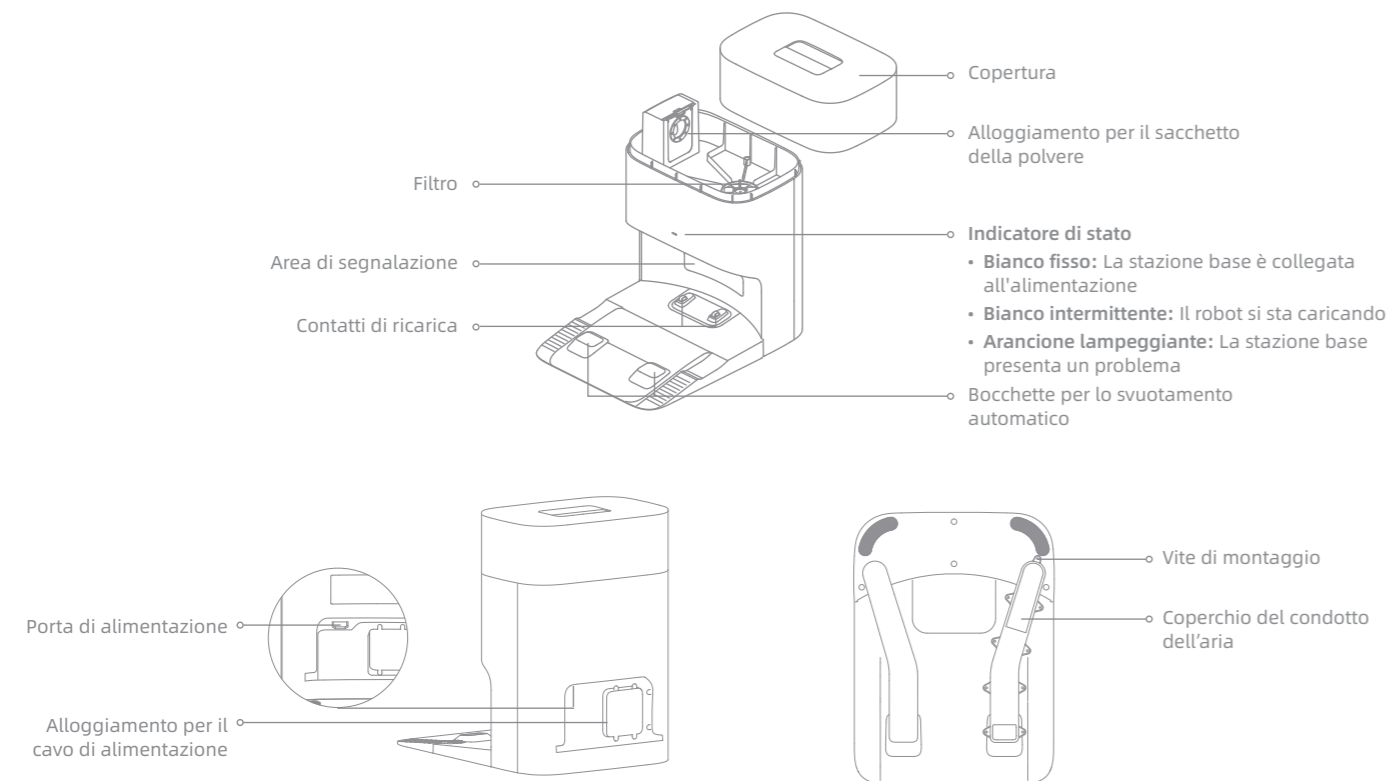

Preparare la casa



Prima di procedere alla pulizia, allontanare gli oggetti instabili, fragili, di valore o pericolosi e togliere i cavi, i panni, i giocattoli, gli oggetti duri e gli oggetti appuntiti che si trovano a terra, per evitare che il robot possa impigliarsi, graffiarsi o rovesciarsi e causare danni.

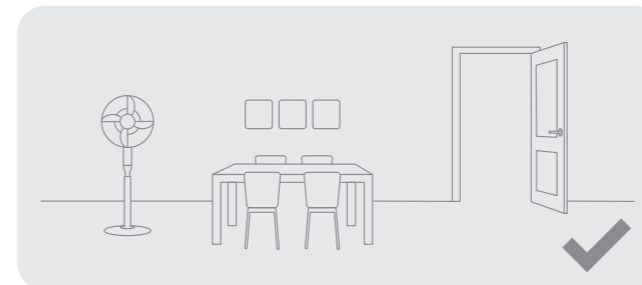

Aprire la porta della stanza da pulire e sistemare i mobili al loro posto per lasciare più spazio.

Nota:

- Quando si utilizza il robot per la prima volta, seguirlo durante la pulizia per eliminare in tempo eventuali ostacoli.
- Non aspirare oggetti duri come pietre, sfere d'acciaio e parti di giocattoli, né oggetti appuntiti come rifiuti edili, vetri rotti e chiodi, per evitare di graffiare il pavimento.

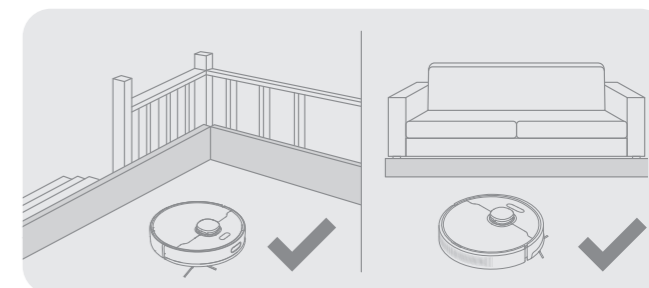

Prima della pulizia, posizionare una barriera fisica sul bordo delle scale e del divano per garantire il funzionamento sicuro e senza intoppi del robot.

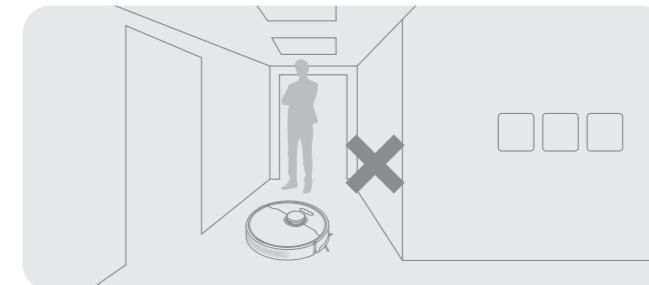

Per evitare che il robot non riconosca le aree da pulire, non sostare davanti al robot, sulle soglie, nei corridoi o negli spazi stretti.

Prima dell'uso

1. Posizionare la stazione base e collegarla a una presa elettrica

Posizionare la stazione base in piano, contro la parete. Inserire il cavo di alimentazione nella stazione base e collegarlo alla presa.

- Collocare la stazione base in una posizione il più possibile aperta e con un buon segnale Wi-Fi.

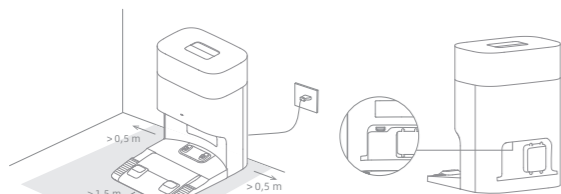

Inserire saldamente il cavo di alimentazione fino a quando l'indicatore di stato della stazione base è bianco fisso.

Nota:

- Assicurarsi che nessun oggetto possa bloccare l'area di segnalazione.
- Rimuovere gli oggetti che si trovano a una distanza inferiore a 1,5 m dalla parte anteriore e a 0,5 m da entrambi i lati della stazione base.

2. Rimuovere le protezioni

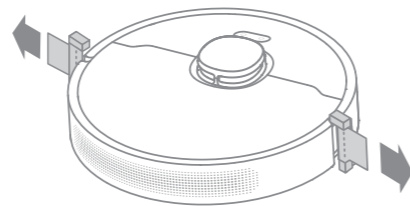

3. Installare la spazzola laterale

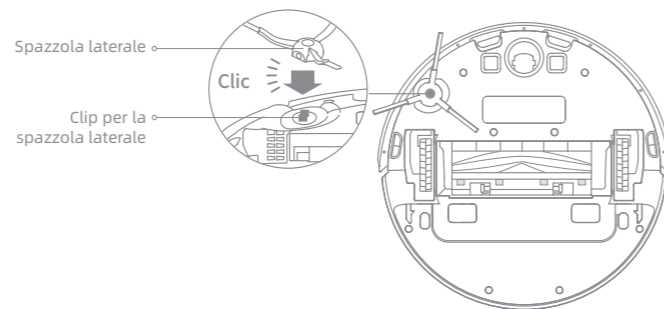

Nota: Installare la spazzola laterale finché non scatta in posizione.

Prima dell'uso

4. Caricare il Robot

Quando si posiziona il robot, allineare i contatti di ricarica sul fondo del robot con i contatti di ricarica della stazione base; il robot si accenderà automaticamente e inizierà la ricarica.

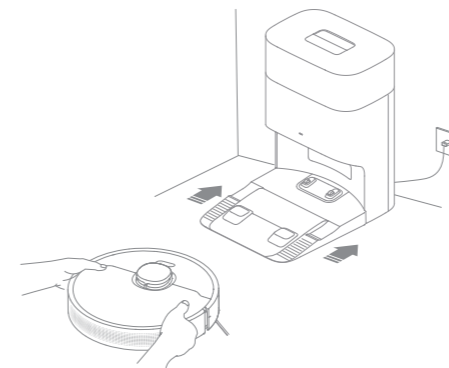

Nota: Si raccomanda di caricare completamente il robot prima del suo primo utilizzo.

1. Scaricare l'App Dreamehome

Effettuare la scansione del codice QR, oppure cercare "Dreamehome" nell'App Store per scaricare e installare l'app.

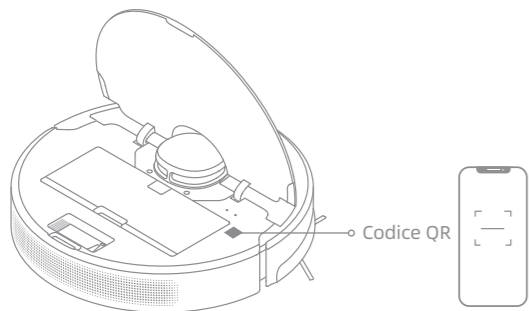

Nota:

- È supportato solo il Wi-Fi a 2,4 GHz.
- A causa degli aggiornamenti del software dell'app, le operazioni effettive potrebbero differire dalle indicazioni contenute nel presente manuale. Seguire le istruzioni in base alla versione attuale dell'app.

2. Aggiungi dispositivo

Aprire l'app Dreamehome, toccare  nell'angolo in alto a destra e scansionare nuovamente lo stesso codice QR sul robot per aggiungere il dispositivo. Seguire le istruzioni per completare la connessione Wi-Fi.

Nota: Se si desidera ripristinare il Wi-Fi, ripetere il passaggio 2 e seguire le istruzioni per completare la connessione Wi-Fi.

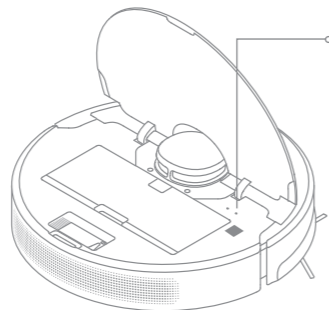



Indicatore Wi-Fi

- Lampeggia lentamente: Da collegare
- Lampeggia rapidamente: Connessione
- Fisso: Wi-Fi connesso

Come si usa

Accensione/spengimento

Premere e tenere premuto il pulsante  per 3 secondi per accendere il robot. L'indicatore di alimentazione dovrebbe essere acceso. Collocare il robot sulla stazione base, il robot si accenderà automaticamente e inizierà a caricarsi. Per spegnere il robot, allontanarlo dalla stazione base e tenere premuto il pulsante  per 3 secondi.

Mappatura veloce

Dopo aver configurato la rete per la prima volta, seguire le istruzioni dell'App per creare rapidamente una mappa. Il robot inizierà a tracciare una mappa senza pulire. Quando il robot torna alla stazione base, il processo di mappatura è stato completato e la mappa viene salvata automaticamente.

Avvio della pulizia

Premere brevemente il pulsante  per avviare la pulizia dopo l'accensione del robot. Il robot tratterà con precisione un percorso, pulirà metodicamente lungo i bordi e le pareti, poi terminerà la pulizia di ogni stanza secondo uno schema a S per garantire un lavoro completo.

Nota:

- Si raccomanda di far partire il robot dalla stazione base prima di iniziare la pulizia. Non spostare la stazione base mentre il robot effettua la pulizia. In questo modo si garantisce che il robot ritorni alla stazione base correttamente.
- Dopo che il robot avrà terminato l'attività di pulizia e sarà tornato alla stazione base, la stazione base inizierà a svuotarsi automaticamente. Altre impostazioni possono essere gestite dall'App.

Pausa/Riposo

Quando il robot è in funzione, premere un pulsante qualsiasi per metterlo in pausa.

Se il robot rimane in pausa per più di 10 minuti, entra automaticamente in modalità di riposo. Tutti gli indicatori del robot si spengono. Premere qualsiasi pulsante sul robot o sulla stazione base, oppure utilizzare l'App per risvegliare il robot.

Nota: Se il robot viene messo in pausa e posizionato sulla stazione di ricarica, il processo di pulizia in corso verrà interrotto.

Ripresa automatica della pulizia

Se la batteria è troppo scarica, il robot torna automaticamente alla stazione base per ricaricarsi. Dopo la ricarica al livello di batteria appropriato, riprenderà le attività di pulizia non ancora concluse.

Nota: Per utilizzare questa funzione, aprirla nell'App.

Modalità Non disturbare (DND)

Quando il robot è impostato sulla modalità Non disturbare (DND), il robot non può riprendere la pulizia e l'indicatore di alimentazione si spegne. La modalità DND è disattivata per impostazione predefinita in fabbrica. Con l'App è possibile attivare la modalità DND o modificare il periodo di DND. Per impostazione predefinita, il periodo di DND va dalle 22:00 alle 8:00.



Nota:

- Le attività di pulizia programmate saranno eseguite come di consueto durante il periodo di DND.
- Il robot riprenderà la pulizia dal punto in cui l'aveva lasciata allo scadere del periodo di DND.

Pulizia localizzata

Quando il robot è in standby, tenere premuto il pulsante  per 3 secondi per attivare la modalità di pulizia localizzata. In questa modalità, il robot pulisce un'area quadrata di 1,5 x 1,5 metri intorno a sé e torna al punto di partenza una volta completata la pulizia localizzata.

Riavvio del robot

Se il robot smette di rispondere o non può essere spento, tenere premuto il pulsante  per 10 secondi per spegnerlo. Quindi, tenere premuto il pulsante  per 3 secondi per accendere il robot.

Utilizzo della funzione lavaggio con il mocio

Si consiglia di aspirare tutti i pavimenti almeno tre volte prima della prima passata di lavaggio per ottenere un effetto di pulizia migliore.

1. Inumidire il panno del mocio e strizzare l'acqua in eccesso. Installare il tampone del mocio come indicato nel diagramma.



2. Riempire il serbatoio d'acqua.

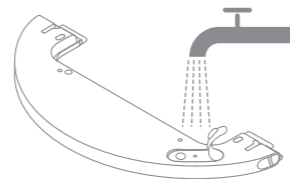

Nota:

- Non utilizzare detersivi o disinfettanti.
- Non riempire il serbatoio dell'acqua con acqua calda per evitare che il serbatoio si deformi.

3. Allineare il modulo di lavaggio come indicato dalla freccia, quindi farlo scorrere sul retro del robot finché non scatta in posizione. Premere il pulsante  o utilizzare l'app Dreamehome per iniziare la pulizia.

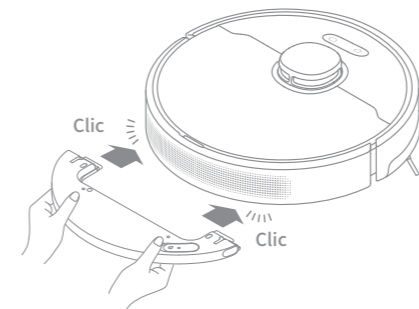

Nota:

- Non è consigliabile utilizzare la funzione di lavaggio sui tappeti.
- Utilizzare l'App per regolare il flusso d'acqua secondo necessità.

4. Quando il robot termina un'attività di pulizia e torna alla stazione base, rimuovere il modulo mocio e lavare il tampone per tempo. Per rimuovere il serbatoio dell'acqua, far scorrere le due clip di rilascio sul lato per estrarlo.

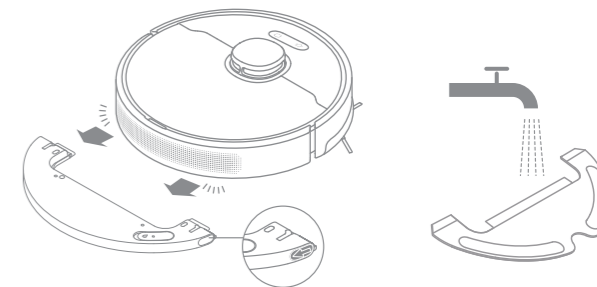

Nota: Quando il robot è in carica o non viene utilizzato, rimuovere il modulo di lavaggio, versare tutta l'acqua rimanente nel serbatoio dell'acqua e pulire il panno del mocio per evitare muffa o odori.

Manutenzione ordinaria

Parti di ricambio

Per mantenere il robot in buone condizioni, si raccomanda di fare riferimento all'utilizzo degli accessori nell'app o alla tabella seguente per la manutenzione ordinaria.

Parte	Frequenza di manutenzione	Periodo di sostituzione
Tampone del mocio	Dopo ogni utilizzo	Ogni 3-6 mesi
Spazzola principale	Una volta ogni 2 settimane	Ogni 6-12 mesi
Spazzola laterale		Ogni 3-6 mesi
Filtro del contenitore della polvere		
Stazione base Area di segnalazione	Una volta al mese	/
Stazione base Contatti di ricarica		
Stazione base Bocchette di svuotamento automatico		
Sensore di distanza laser (LDS)		
Contatti di ricarica del robot		

Nota: La frequenza di sostituzione dipende dall'utilizzo del robot. Se si verifica un'eccezione dovuta a circostanze particolari, le parti devono essere sostituite.

Parte	Frequenza di manutenzione	Periodo di sostituzione
Bocchette di svuotamento automatico del robot	Una volta al mese	/
Paraurti		
Ruota omnidirezionale		
Sensore di ritorno alla base		
Sensori di dislivello		
Fondo del robot	Pulire se necessario	
Contenitore della polvere		
Serbatoio dell'acqua		
Sacchetto per la polvere	/	Ogni 2-4 mesi

Manutenzione ordinaria

Modulo mocio

1. Far scorrere le due clip di rilascio sul lato del serbatoio dell'acqua, rimuovere il modulo di pulizia ed estrarre il tampone del mocio dal modulo di pulizia.

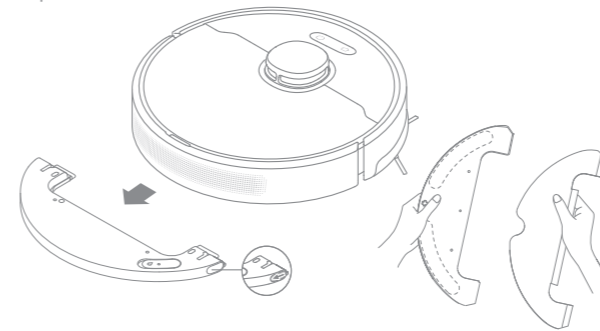

2. Svuotare l'acqua dal serbatoio. Pulire il serbatoio solo con acqua e lasciarlo asciugare all'aria prima di rimontarlo.

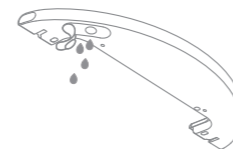

Nota: Non esporre direttamente il serbatoio dell'acqua alla luce del sole.

3. Pulire il panno del mocio solo con acqua e lasciarlo asciugare all'aria prima di rimontarlo.

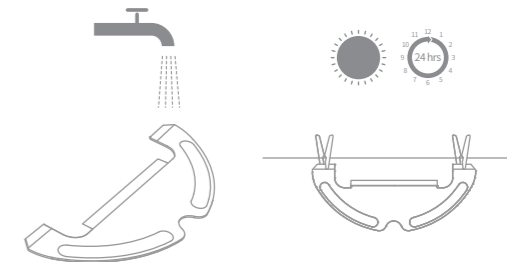

Nota: Rimuovere il tampone del mocio dal modulo di pulizia prima di pulirlo e assicurarsi che l'acqua sporca non rifluisca nell'uscita dell'acqua per evitare intasamenti.

4. Se il flusso dell'acqua è lento o il volume dell'acqua non è ben distribuito, pulire il foro dell'aria nel coperchio del serbatoio dell'acqua.



Manutenzione ordinaria

Spazzola principale

1. Premere i fermi della protezione della spazzola verso l'interno per rimuoverla e sollevare la spazzola dal robot.

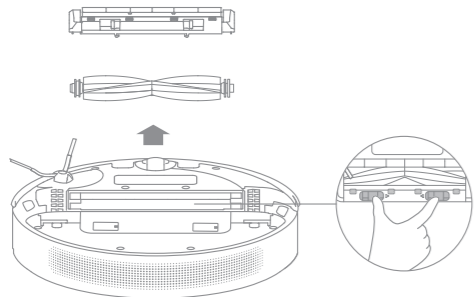

2. Estrarre i coperchi delle spazzole alle due estremità della spazzola, come mostrato nel diagramma. Utilizzare lo strumento di pulizia in dotazione per rimuovere i peli impigliati nella spazzola. Reinstallare i coperchi delle spazzole su entrambe le estremità della spazzola, e poi reinstallare la spazzola. Premere sulla protezione della spazzola per bloccarla in posizione.

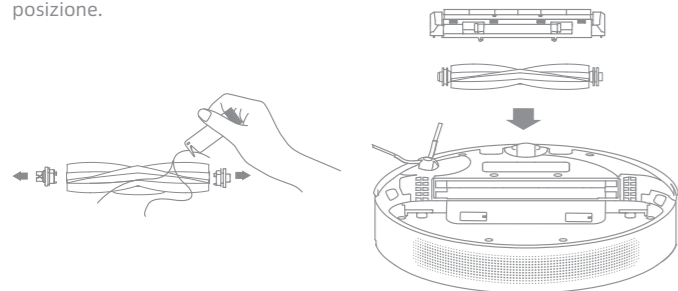

Spazzola laterale

Rimuovere e pulire la spazzola laterale.



Ruota omnidirezionale

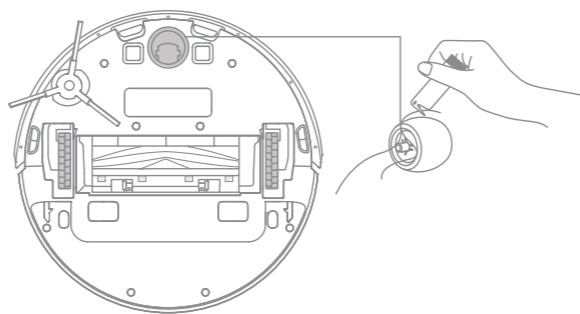

Nota:

- Utilizzare un utensile come un piccolo cacciavite per separare l'asse e il pneumatico della ruota omnidirezionale. Non usare una forza eccessiva.
- Sciacquare la ruota omnidirezionale sotto l'acqua corrente e rimontarla dopo averla asciugata completamente.

Manutenzione ordinaria

Contenitore della polvere

1. Aprire il coperchio del robot e premere la clip per rimuovere il contenitore della polvere.

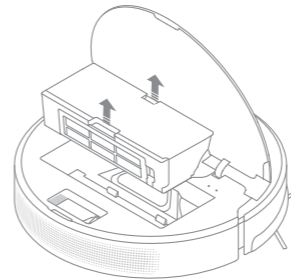

2. Aprire il coperchio del contenitore della polvere e svuotarlo come mostrato nel diagramma.

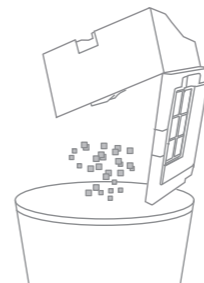

Filtro

1. Rimuovere il filtro e battere delicatamente il suo cestello.

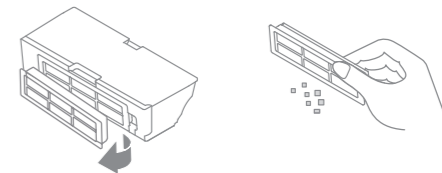

Nota: Non tentare di pulire il filtro con spazzole, dita o oggetti appuntiti per evitare di danneggiarlo.

2. Sciacquare il contenitore della polvere e il filtro con acqua e asciugarli completamente prima di rimontarli.

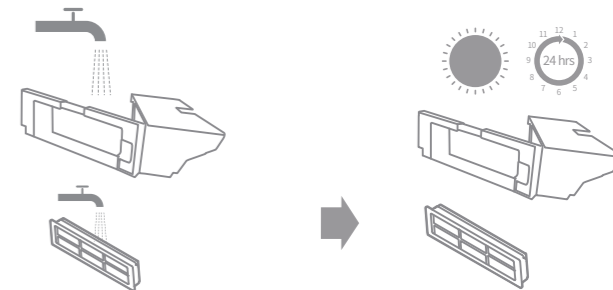

Nota:

- Sciacquare il contenitore della polvere e il filtro solo con acqua pulita. Non utilizzare alcun detergente.
- Utilizzare il contenitore della polvere e il filtro solo quando sono completamente asciutti.

Manutenzione ordinaria

Sacchetto per la polvere

1. Rimuovere e gettare il sacchetto della polvere.

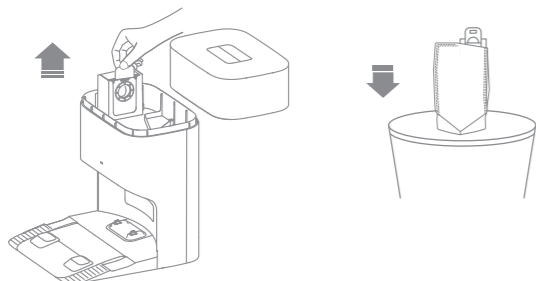

Nota: Tirando verso l'esterno la maniglia, il sacchetto della polvere verrà bloccato per evitare che la polvere e i detriti cadano accidentalmente.

2. Rimuovere la polvere e i detriti dal filtro con un panno asciutto.

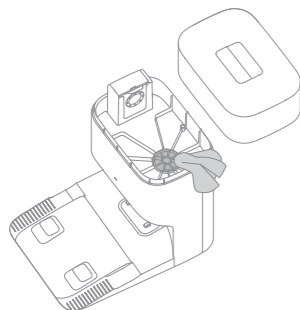

3. Installare un nuovo sacchetto per la polvere.

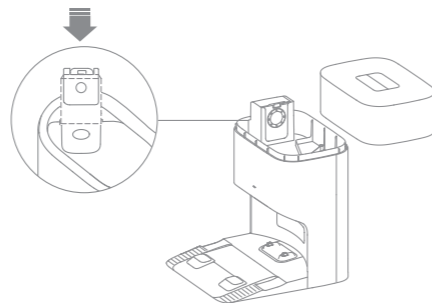

4. Chiudere il coperchio del contenitore della polvere.



Manutenzione ordinaria

Sensori del robot

Pulire i sensori del robot con un panno morbido e asciutto, come mostrato nella figura seguente:

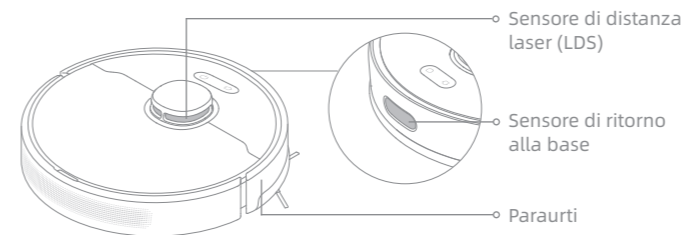

Sensori di dislivello

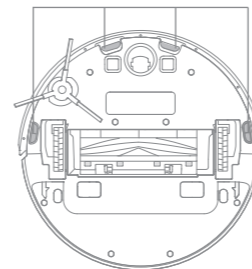

Nota: Un panno bagnato può danneggiare gli elementi sensibili del robot e della stazione base. Per la pulizia utilizzare un panno asciutto.

Contatti di ricarica e area di segnalazione

Pulire i contatti di ricarica e l'area di segnalazione con un panno morbido e asciutto.

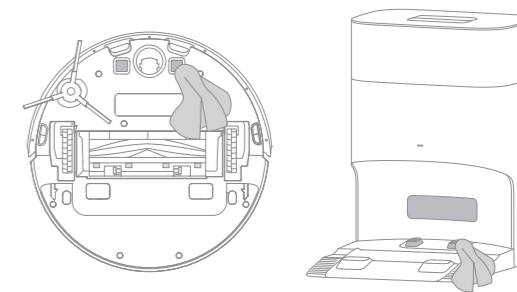

Bocchette di svuotamento automatico

Pulire le bocchette di svuotamento automatico del robot e della stazione base con un panno morbido e asciutto.

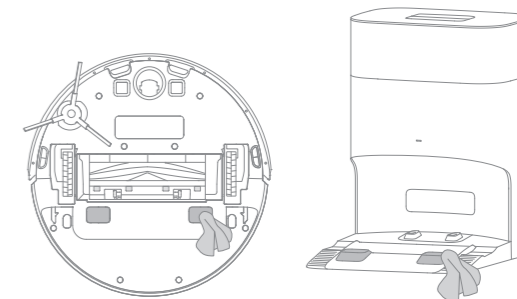

Manutenzione ordinaria

Condotto dell'aria

Se il condotto dell'aria è ostruito, pulirlo attenendosi ai passi seguenti.

1. Svitare le viti di montaggio sul coperchio del condotto dell'aria e rimuovere il coperchio.

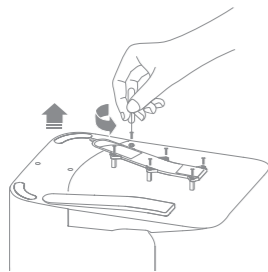

2. Controllare se il condotto dell'aria è ostruito da oggetti estranei. In tal caso, rimuoverli.

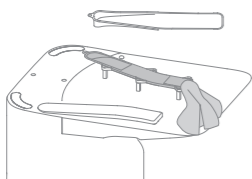

3. Rimontare il coperchio del condotto dell'aria.

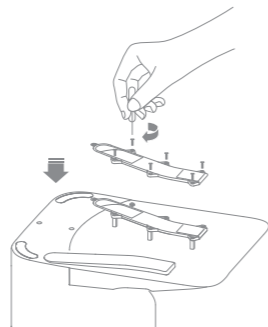



Batteria

Il robot contiene una batteria agli ioni di litio ad alte prestazioni. Assicurarsi che la batteria rimanga ben carica durante l'uso quotidiano per mantenere prestazioni ottimali. Se il robot non viene utilizzato per un tempo prolungato, spegnerlo e metterlo via. Per evitare danni dovuti a scariche eccessive, caricare il robot almeno una volta ogni tre mesi.

Risoluzione dei problemi

Problema	Soluzione
Il robot non si accende.	La batteria è scarica. Ricaricare il robot sulla stazione base e riprovare. La temperatura della batteria è troppo bassa o troppo alta. Si raccomanda di far funzionare l'apparecchio a una temperatura compresa tra 32 °F (0 °C) e 104 °F (40 °C).
Il robot non si carica.	La stazione base non è collegata all'alimentazione, accertarsi che entrambe le estremità del cavo di alimentazione siano collegate correttamente. Il contatto tra i contatti di ricarica della stazione base e il robot è insufficiente; pulire i contatti di ricarica.
Il robot non riesce a connettersi al Wi-Fi.	La password della rete Wi-Fi non è corretta. Assicurarsi che la password utilizzata per la connessione alla rete Wi-Fi sia corretta. Il robot non supporta una connessione Wi-Fi a 5 GHz. Assicurarsi che il robot sia collegato a una connessione Wi-Fi a 2,4 GHz. Il segnale Wi-Fi è debole. Assicurarsi che il robot si trovi in un'area con una buona copertura Wi-Fi. Il robot potrebbe non essere pronto per essere configurato. Uscire e rientrare nell'app, quindi riprovare come indicato.
Il robot non riesce a trovare e a tornare alla stazione base.	La stazione base viene scollegata dall'alimentazione o spostata quando il robot non è su di essa. Collegare la stazione base all'alimentazione o posizionare il robot sulla stazione base per caricarlo. Ci sono troppi ostacoli intorno alla stazione base. Posizionare la stazione base in un'area più aperta. Lo spostamento del robot può provocare il suo riposizionamento e, se il riposizionamento non riesce, il robot ricrea una mappa. Se il robot è troppo lontano dalla stazione base, potrebbe non essere in grado di tornare automaticamente da solo, nel qual caso sarà necessario posizionare manualmente il robot sulla stazione base. Pulire l'area di segnalazione della stazione base per rimuovere polvere o detriti.
Il robot si blocca davanti alla stazione base e non può tornare indietro.	Eliminare qualsiasi ostacolo entro 0,5 m sui lati destro e sinistro o entro 1,5 m davanti alla stazione base per evitare che il robot venga bloccato. Il percorso di ritorno alla carica è bloccato, ad esempio la porta è chiusa. Si consiglia di spostare la stazione base in un altro luogo e riprovare.

Risoluzione dei problemi

Problema	Soluzione
Il robot non si spegne.	Il robot non può essere spento quando è in carica. Si consiglia di allontanare il robot dalla stazione base e di tenere premuto il pulsante  per 3 secondi per spegnerlo. Se non è possibile spegnere il robot eseguendo il punto 1, tenere premuto il pulsante  per 10 secondi per spegnere forzatamente il robot. Se il problema persiste, contattare il servizio post-vendita.
La velocità di ricarica è lenta.	La ricarica completa del robot richiede circa 6 ore quando la batteria è scarica. Se si utilizza il robot a temperature che non rientrano nell'intervallo specificato, la velocità di ricarica rallenterà automaticamente per prolungare la durata della batteria. I contatti di ricarica del robot e della stazione base potrebbero essere sporchi; pulirli con un panno asciutto.
Il rumore aumenta durante il funzionamento del robot.	Controllare se il filtro del contenitore della polvere è intasato. In tal caso, pulirlo o sostituirlo. Un oggetto duro può rimanere incastrato nella spazzola principale o nel contenitore della polvere. Controllare e rimuovere eventuali oggetti duri. La spazzola principale o quella laterale potrebbero incastrarsi. Controllare e rimuovere eventuali corpi estranei. Commutare la modalità di aspirazione su Standard o Silenzioso.
Il robot si muove senza seguire il percorso impostato.	Oggetti come cavi di alimentazione e pantofole devono essere messi via prima di utilizzare il robot. Lavorare su superfici bagnate e scivolose potrebbe provocare lo slittamento della ruota principale. Si raccomanda di asciugare eventuali punti bagnati prima di utilizzare il robot.
Il robot non trova le stanze da pulire.	Assicurarsi che le porte delle stanze da pulire siano aperte. Verificare se la soglia della porta della stanza è più alta di 2 cm. Il robot non può superare soglie o gradini alti. Il luogo antistante la stanza da pulire potrebbe essere bagnato e scivoloso, causando lo scivolamento del robot e un funzionamento anomalo. Prima di utilizzare il robot, provare ad asciugare il pavimento.

Risoluzione dei problemi

Problema	Soluzione
Il robot non riprende la pulizia dopo la ricarica.	Assicurarsi che il robot non sia impostato sulla modalità Non disturbare (DND), che gli impedisce di riprendere la pulizia. Il robot non riprenderà la pulizia dopo che il robot è stato riportato manualmente alla stazione base per essere ricaricato, il che significa posizionare manualmente il robot sulla stazione base o inviare il robot alla ricarica tramite l'app o il robot stesso.
La stazione base non svuota automaticamente il contenitore della polvere.	Controllare se il sacchetto della polvere nel contenitore è pieno. Se il sacchetto della polvere non è pieno, verificare se ci sono ostruzioni nelle bocchette di svuotamento automatico del robot, della stazione base o del contenitore della polvere. Se ci sono, pulire prontamente la parte bloccata.
Dal serbatoio dell'acqua non esce acqua o ne esce poca.	Controllare se c'è acqua nel serbatoio dell'acqua. Pulire il foro dell'aria sul tappo del serbatoio dell'acqua. Pulire il tampone del mocio se si sporca. Assicurarsi che il tampone del mocio sia installato correttamente come indicato nel manuale d'uso.
Il robot torna alla stazione base senza eseguire le operazioni di svuotamento automatico.	La modalità DND impedisce al robot di eseguire operazioni di svuotamento automatico.

Per ulteriore supporto, contattateci tramite <https://global.dreametech.com>.

Robot

Modello	RLD32GD
Tempo di ricarica	Circa 6 ore
Tensione nominale	14,4V ---
Potenza nominale	75 W
Frequenza di funzionamento	2400-2483,5 MHz
Potenza di uscita massima	< 20 dBm

In condizioni normali di utilizzo, questa apparecchiatura deve essere tenuta a una distanza di almeno 20 cm tra l'antenna e il corpo dell'utente.

Stazione base con svuotamento automatico

Modello	RCDD0202
Ingresso nominale	220-240 V~ 50-60 Hz
Uscita nominale	20 V --- 1 A
Potenza nominale (durante lo svuotamento della polvere)	650 W

Scatola	Manuale	Manuale	Pellicola	Pellicola	Borsa	Maniglia	Pellicola
PAP 20	PAP 21	PAP 22	PVC 3	PET 1	CPE 7	PE 4/PP 5	PP 5
Carta			Plastica				
RACCOLTA DIFFERENZIATA							
Verifica le disposizioni del tuo Comune. Separa le componenti e conferiscile in modo corretto.							

Smaltimento e rimozione della batteria

La batteria agli ioni di litio incorporata contiene sostanze pericolose per l'ambiente. Prima di smaltire la batteria, assicurarsi che venga rimossa da tecnici qualificati e smaltita presso un centro di riciclo appropriato.

- la batteria deve essere rimossa dall'apparecchio prima di essere rottamata;
- l'apparecchio deve essere scollegato dalla rete di alimentazione quando si rimuove la batteria;
- la batteria deve essere smaltita in modo sicuro.

ATTENZIONE:

Prima di rimuovere la batteria, scollegare l'alimentazione e scaricare il più possibile la batteria.

Le batterie non necessarie devono essere smaltite presso un impianto di riciclo appropriato.

Non esporre a temperature elevate per evitare rischi di esplosione.

In caso di condizioni difficili, è possibile che il liquido venga espulso dalla batteria. In caso di contatto, sciacquare con acqua e consultare un medico.

Guida alla rimozione:

1. Capovolgere il robot, utilizzare uno strumento appropriato per rimuovere le viti sul retro del robot, quindi rimuovere il coperchio.
2. Scollegare i terminali tra la batteria e la scheda PCB per rimuovere la batteria.

Informazioni sui RAEE

Tutti i prodotti contrassegnati da questo simbolo sono rifiuti di apparecchiature elettriche ed elettroniche (RAEE come da direttiva 2012/19/UE) che non devono essere mescolati con i rifiuti domestici indifferenziati. Per proteggere la salute umana e l'ambiente, invece, è necessario consegnare i rifiuti di apparecchiature a un punto di raccolta designato per il riciclaggio dei rifiuti di apparecchiature elettriche ed elettroniche, nominato dal governo o dalle autorità locali. Lo smaltimento e il riciclo corretti aiutano a prevenire potenziali conseguenze negative per l'ambiente e la salute umana. Per ulteriori informazioni sull'ubicazione e sui termini e le condizioni di tali punti di raccolta, contattare l'installatore o le autorità locali.

Información sobre seguridad

Para evitar una descarga eléctrica, incendios o lesiones provocados por un uso indebido del aparato, debe leer el manual de usuario cuidadosamente antes de usar el aparato y guardarlo para consultas futuras.

Restricciones de uso

- Este producto no debe ser usado por niños de menos de 8 años ni personas con deficiencias físicas, sensoriales, intelectuales, o experiencia o conocimiento limitados sin la supervisión de un adulto o tutor para asegurar un uso seguro y evitar riesgos. La limpieza y el mantenimiento no deben ser realizados por niños sin supervisión.
- Este aparato cuenta con baterías que únicamente pueden ser sustituidas por personas cualificadas.
- Despeje el área a limpiar. Los niños no deben jugar con el aparato. Asegúrese de que niños y mascotas se encuentren a una distancia segura del robot mientras esté en funcionamiento.
- No instale, cargue o use el aparato en los baños o alrededor de las piscinas.
- Este producto es para limpieza de suelos únicamente en un entorno doméstico. No lo use en exteriores, en superficies que no sean el suelo, ni en un establecimiento comercial o industrial.
- Si el cable de alimentación está dañado, debe ser sustituido por un cable especial o conjunto disponible en el fabricante o su agente de servicio.
- No use el robot en un área suspendida por encima del nivel del suelo sin barrera protectora.
- No coloque el robot boca abajo. No use la cubierta del LDS, la cubierta del robot o el paragolpes como asa para el robot.
- Utilice el robot aspirador en entornos con una temperatura ambiente superior a 0 °C e inferior a 40 °C. Compruebe que no haya ningún líquido o sustancia pegajosa en el suelo.

Información sobre seguridad

Restricciones de uso

- Para evitar daños por arrastre, despeje los objetos sueltos del suelo, y retire cables o cables de alimentación en el camino de limpieza antes de poner en funcionamiento el aparato.
- Retire artículos frágiles o pequeños del suelo para impedir que el robot choque con ellos y los dañe.
- Mantenga pelo, dedos y otras piezas corporales lejos de la abertura de succión de los robots.
- No utilice el aparato en una habitación en la que duerman bebés o niños.
- No coloque niños, mascotas o algún artículo encima del robot independientemente de si está parado o en movimiento.
- No use el robot para limpiar objetos ardiendo. No use el robot para recoger líquidos inflamables o combustibles, gases corrosivos, o ácidos o solventes sin diluir.
- No aspire objetos duros o afilados. No use el aparato para recoger objetos tales como piedras, pedazos grandes de papel o algún artículo que pueda taponar el aparato.
- Antes de limpiar o realizar el mantenimiento en el aparato hay que retirar el enchufe de la toma de corriente.
- No restriegue el robot o la estación base con un trapo mojado ni lo enjuague con líquido. Después de limpiar piezas lavables, seque totalmente las piezas antes de volver a instalarlas y utilizarlas.
- Use este producto según las instrucciones del Manual de Usuario. Los usuarios son responsables de cualquier pérdida o daño que puedan producirse por un uso indebido de este producto.
- No use baterías o estaciones base de terceros con vaciado automático. Utilizar únicamente con la unidad de energía RCDD0202.

Información sobre seguridad

Baterías y carga

- No intente usted mismo desensamblar, reparar o modificar la batería o la estación base con vaciado automático.
- No coloque la estación base con vaciado automático cerca de una fuente de calor.
- No use un trapo o las manos mojados para restregar o limpiar los contactos de carga de la estación base con vaciado automático.
- No deseche incorrectamente las baterías antiguas. Las baterías no necesarias se deben desechar en instalaciones de reciclaje apropiadas.
- Si el cable de alimentación se daña o se rompe, deje de utilizarlo de inmediato y contacte con el servicio de posventa.
- Asegúrese de que el robot esté apagado cuando vaya a ser transportado y manténgalo en su embalaje original si es posible.
- Si el robot no se va a usar un periodo de tiempo prolongado, cárguelo totalmente, apáguelo y almacénelo en un lugar fresco y seco. Recargue el robot al menos una vez cada 3 meses para evitar que la batería se descargue en exceso.

Información sobre seguridad láser

- El sensor láser de este producto cumple la Norma IEC 60825-1:2014/EN 60825-1:2014/A11:2021 para productos láser Clase 1. Cuando lo use, evite el contacto directo con los ojos.

PRODUCTO LÁSER CLASE 1
 PRODUCTO LÁSER DE CONSUMO CLASE 1
 EN 50689:2021

Información sobre seguridad

PRECAUCIÓN:

A fin de evitar riesgos debidos a un restablecimiento inadvertido de la desconexión térmica, este aparato no se debe alimentar a través de un dispositivo de conmutación externo, tal como un temporizador, ni conectarse a un circuito que se sea enciendo y apagado regularmente por la utilidad.



Solo para uso en interiores



Lea el manual del operador

Por la presente, Dreame Trading(Tianjin)Co., Ltd. declara que el equipo de radio tipo RLD32GD cumple la Directiva 2014/53/EU. El texto completo de la declaración de conformidad de la UE está disponible en la siguiente dirección de Internet: <https://global.dreametech.com>
 Para un manual electrónico detallado, vaya a la dirección <https://global.dreametech.com/pages/user-manuals-and-faqs>

Contenido del embalaje

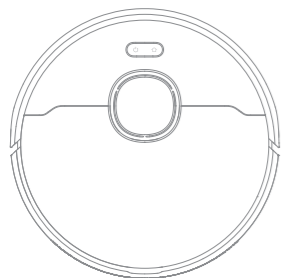

Robot

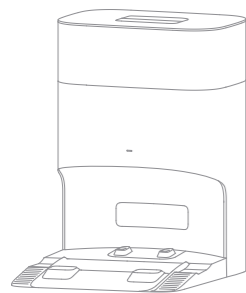

Estación base con vaciado automático

Otros accesorios



Cepillo lateral



Bolsa de polvo x2 (preinstalada x1)



Herramienta de limpieza (preinstalada)

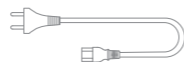

Cable de alimentación

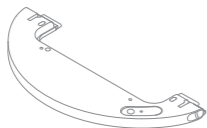

Depósito de agua



Mopa (preinstalada)



Manual de Usuario

Robot

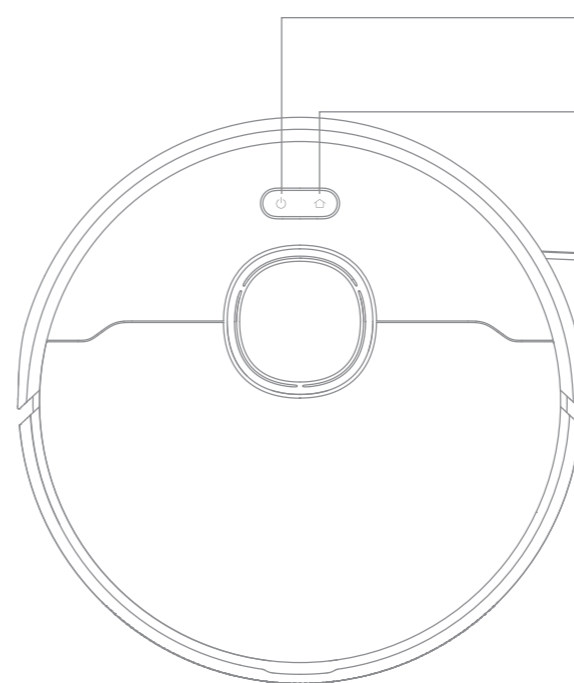

- Botón de encendido / limpieza
 - Mantenga pulsado durante 3 segundos para encender o apagar
 - Pulse para empezar a limpiar después de encender el robot

- Botón de limpieza localizada / ataque
 - Pulse para enviar el robot de regreso a la estación base
 - Mantenga pulsado durante 3 segundos para iniciar la limpieza localizada

Indicador de estado

- **Blanco fijo:** Limpieza completada
- **Parpadeo en naranja:** Error
- **Parpadeo en blanco:** El robot carga cuando el nivel de batería no está baja

Nota:

- Pulse cualquier botón en el robot para pausar mientras el robot esté limpiando o volviendo para cargar.
- El bloqueo infantil se puede activar/desactivar mediante la aplicación Dreamehome.

Robot y sensores

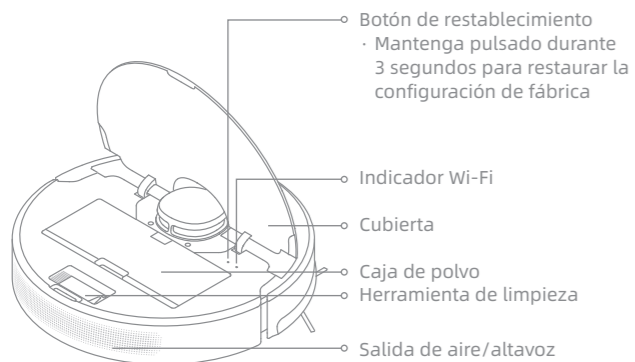
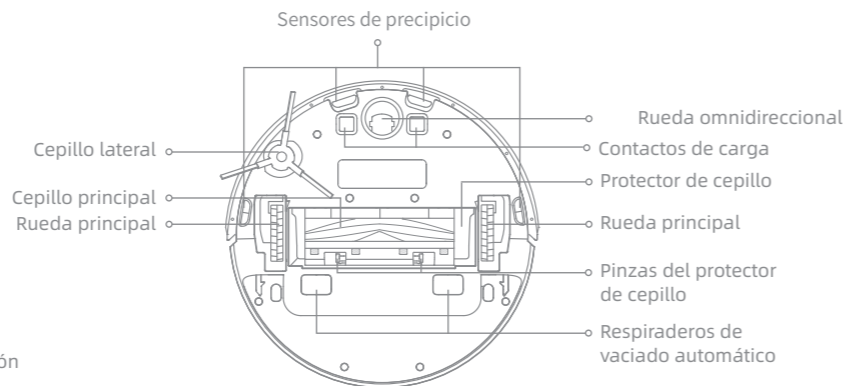
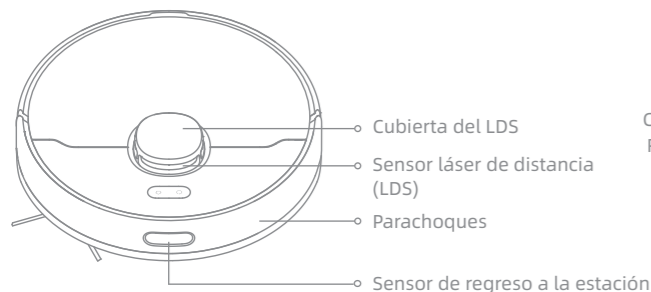

Caja de polvo

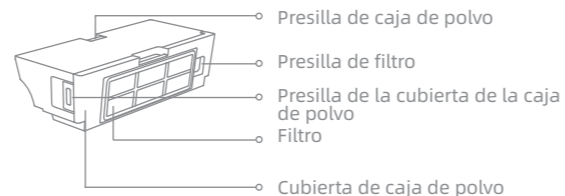

Módulo de mopa

Depósito de agua

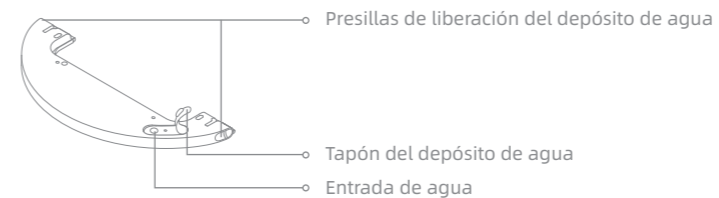

Mopa



Estación base con vaciado automático

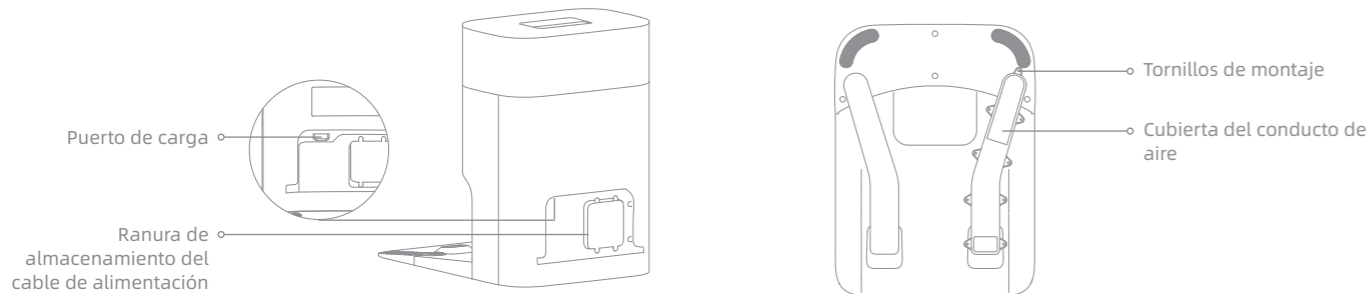
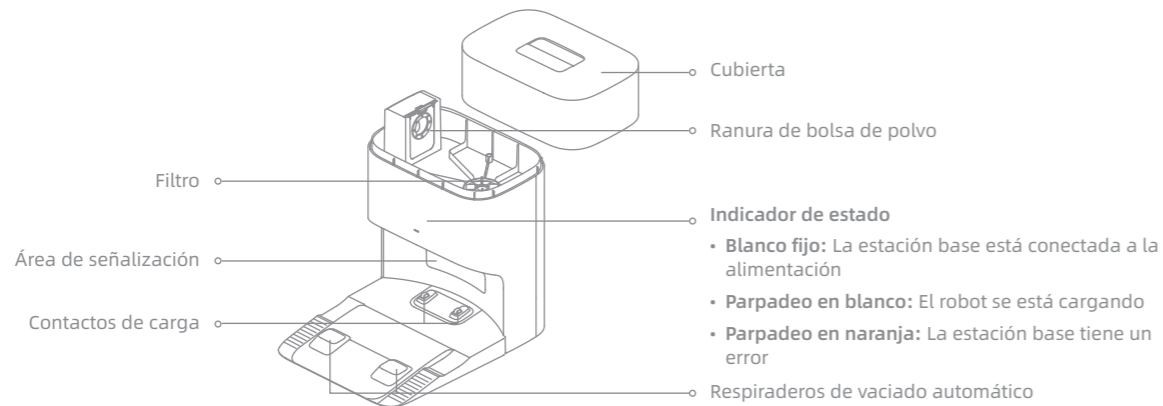

Preparando su hogar

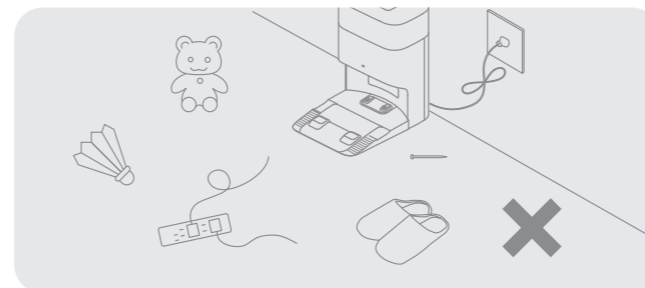

Antes de limpiar, retire los artículos inestables, frágiles, valiosos o peligrosos, y recoja los cables, la ropa, los juguetes y los objetos afilados y rígidos del suelo para evitar que se enreden, se arañen o se golpeen con el robot causando pérdidas.

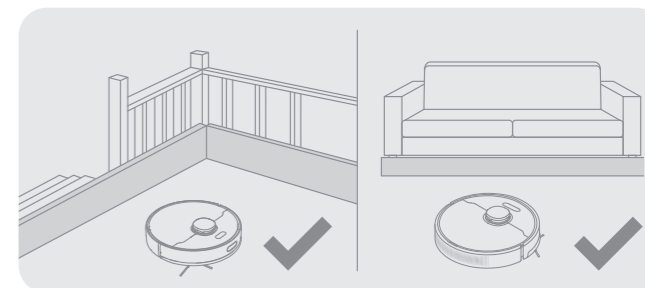

Antes de empezar a limpiar, ponga una barrera física en el borde de las escaleras y el sofá para garantizar un funcionamiento seguro y fluido del robot.

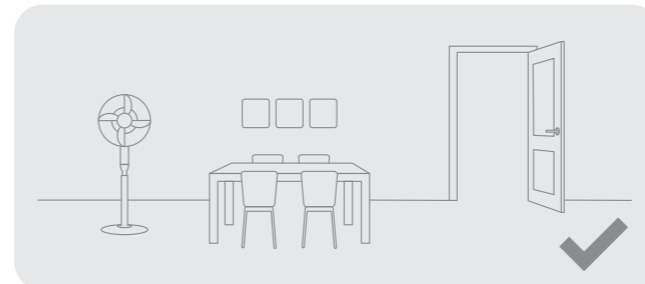

Abra la puerta de la habitación que va a limpiar y coloque los muebles en el lugar apropiado para hacer más espacio.

Nota:

- Cuando utilice el robot por primera vez, sígalo mientras realiza limpieza para quitar de inmediato cualquier obstáculo potencial.
- No aspire objetos rígidos como piedras, bolas de acero ni piezas de juguetes, u objetos afilados como residuos de construcción, cristales rotos y clavos, de lo contrario el suelo podría rayarse.

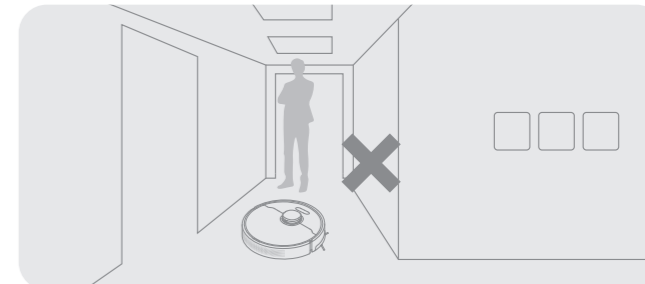

Para evitar que el robot no reconozca el área a limpiar, no permanezca de pie delante del robot, en el umbral, el pasillo ni lugares estrechos.

Antes de usar

1. Colocar la estación base y conectar a una toma eléctrica

Coloque la estación base sobre un suelo nivelado contra la pared. Inserte el cable de alimentación en la estación base y conéctelo a la toma.

- Coloque la estación base en un lugar lo más abierto posible con una buena señal Wi-Fi.

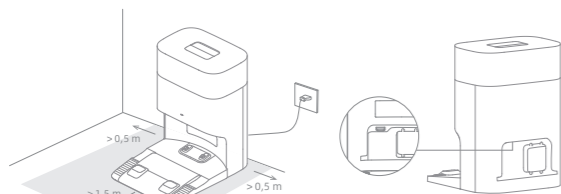

Inserte firmemente el cable de alimentación hasta que el indicador de estado de la estación base esté blanco fijo.

Nota:

- Asegúrese de que ningún objeto pueda bloquear el área de señalización.
- Retire cualquier objeto a menos de 1,5 m de la parte delantera y 0,5 m a cada lado de la estación base.

2. Retirar las protecciones

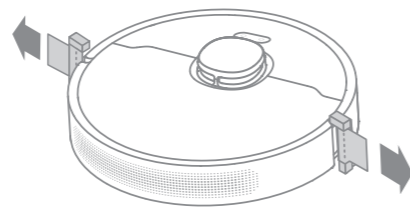

3. Instalar el cepillo lateral

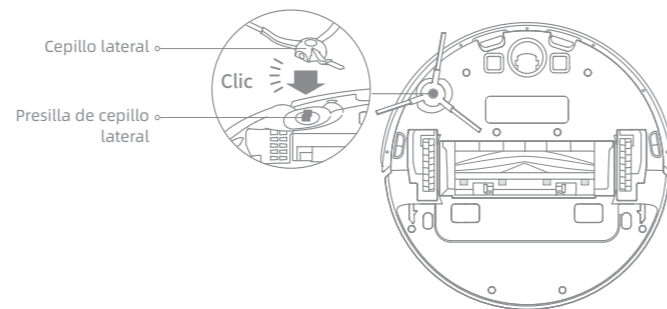

Nota: Instale el cepillo lateral hasta que encaje en su sitio.

Antes de usar

4. Cargar el robot

Cuando coloque el robot, alinee los contactos de carga en la parte inferior del robot con los contactos de carga de la estación base, y el robot se encenderá automáticamente y comenzará a cargarse.

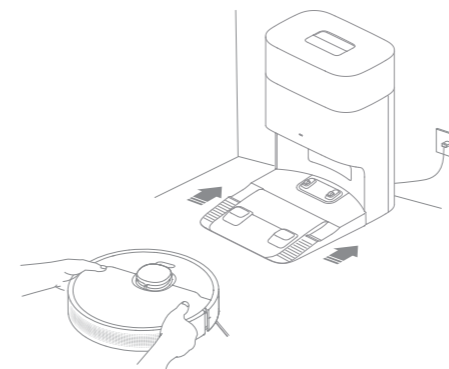

Nota: Antes de usarlo por primera vez, se recomienda cargar totalmente el robot.

Conexión con la app Dreamehome

1. Descargar la app Dreamehome

Escanee el código QR del robot, o busque "Dreamehome" en la App Store para descargarla e instalarla.

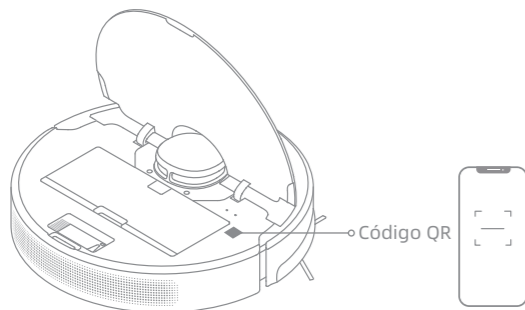

Nota:

- Solo compatible con Wi-Fi de 2,4 GHz.
- Debido a actualizaciones del software de la app, el funcionamiento real puede diferir de las indicaciones que hay en este manual. Siga las instrucciones en función de la versión actual de la app.

2. Añadir un dispositivo

Abra la app Dreamehome, toque  en la esquina superior derecha y escanee de nuevo el mismo código QR en el robot para añadir el dispositivo. Siga las indicaciones para finalizar la conexión WiFi.

Nota: Si desea restablecer el WiFi, repita el paso 2 y luego siga las indicaciones para finalizar la conexión WiFi.

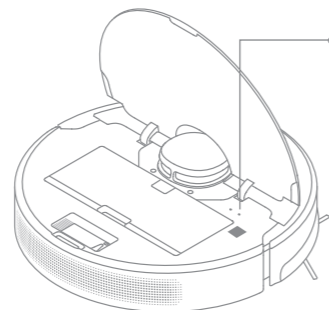



Indicador Wi-Fi

- Parpadeo lento: Esperando a conectar
- Parpadeo rápido: Conectando
- Encendido: WiFi conectado

Modo de uso

Encender/apagar

Mantenga pulsado el botón  3 segundos para encender el robot. El indicador de alimentación se debe iluminar. Coloque el robot sobre la estación base, el robot se debe encender automáticamente y comenzará a cargar. Para apagar el robot, aléjelo de la estación base y mantenga pulsado el botón  3 segundos.

Mapeo rápido

Después de configurar la red por primera vez, siga las instrucciones de la aplicación para crear rápidamente un mapa. El robot comenzará a mapear sin limpiar. El proceso de mapeo se completará cuando el robot regrese a la estación base y el mapa se guardará automáticamente.

Empezar a limpiar

Pulse brevemente el botón  para empezar a limpiar después de encender el robot. El robot trazará una ruta de forma precisa, limpiará sistemáticamente a lo largo de los bordes y las paredes, luego terminará limpiando cada habitación con un patrón en forma de S para garantizar un trabajo exhaustivo.

Nota:

- Se recomienda que el robot salga de estación base antes de limpiar. No mueva la estación base mientras el robot está limpiando. Esto garantiza que el robot vuelva sin problemas a la estación base.
- Cuando el robot finaliza una tarea de limpieza y vuelve automáticamente a la estación base, la estación base iniciará el vaciado automático. Más ajustes se pueden usar en la aplicación

Pausa/Reposo

Cuando el robot esté funcionando, pulse cualquier botón para pausarlo. Si el robot está pausado más de 10 minutos, entra automáticamente en modo de reposo. Todos los indicadores del robot se apagan. Para activar el robot, pulse cualquier botón del robot o la estación base, o use la app.

Nota: Si el robot se pone en pausa y se coloca en la estación base, termina el proceso de limpieza actual.

Reanudación automática de la limpieza

Si las baterías tienen muy poca carga, el robot vuelve automáticamente a la estación base para cargar. Después de llegar a la carga apropiada de la batería, retomará las tareas de limpieza no finalizadas.

Nota: Para usar esta función, ábrala en la app.

Modo No molestar (DND)

Cuando el robot se pone en el modo No Molestar (DND), se impide que el robot retome la limpieza y el indicador de alimentación se apaga. El modo DND está inhabilitado de manera predeterminada desde la fábrica. Se puede usar la aplicación para habilitar el modo DND o modificar el periodo DND. El periodo DND es 22:00-8:00 de manera predeterminada.



Nota:

- Las tareas de limpieza programada se realizarán de la manera habitual durante el periodo DND.
- El robot reanudará la limpieza no finalizada después de que expire el periodo DND.

Limpieza localizada

Cuando el robot está en espera, mantenga pulsado el botón  durante 3 segundos para habilitar el modo de limpieza localizada. En este modo, el robot limpia una área de forma cuadrada de 1,5 x 1,5 metros a su alrededor y vuelve a su punto de partida una vez que se completa la limpieza localizada.

Reinicio del robot

Si el robot deja de responder o no se puede apagar, mantenga pulsado el botón  durante 10 segundos para forzar el apagado. Luego, mantenga pulsado el botón  durante 3 segundos para encender el robot.

Cómo usar la función de pasar la mopa

Se recomienda aspirar todos los suelos al menos tres veces antes de la primera sesión de pasar la mopa para lograr un mejor efecto de limpieza.

1. Humedezca la mopa y escurra el exceso de agua. Instale la mopa como se muestra en el diagrama.



2. Llene el depósito con agua.

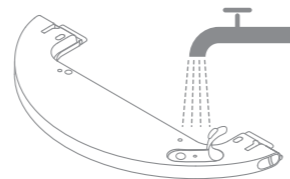

Nota:

- No use detergente o desinfectante.
- No llene el depósito de agua con agua caliente, esto podría provocar que el depósito se deforme.

3. Alinee el módulo de mopa como indica la flecha, luego deslícelo en la parte posterior del robot hasta que encaje en su sitio. Pulse el botón  o use la app Dreamehome para empezar a limpiar.

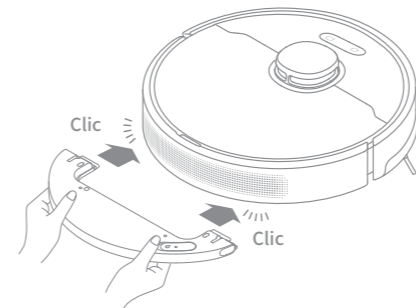

Nota:

- Se recomienda usar la función de pasar la mopa en las alfombras.
- Use la app para ajustar el flujo de agua según sea necesario.

4. Cuando el robot finaliza la tarea de limpieza y vuelve a la estación base, retire el conjunto de mopa y lave la mopa oportunamente. Para retirar el depósito de agua, deslice las dos presillas de liberación a los lados del mismo para sacarlo.

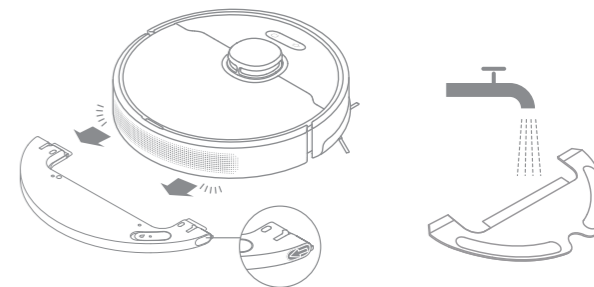

Nota: Cuando el robot está cargando o no esté en uso, retire el módulo de mopa, vierta todo el agua que queda en el depósito de agua y limpie la mopa para evitar moho y olores.

Mantenimiento rutinario

Piezas

Para mantener el robot en buenas condiciones, se recomienda consultar el uso de accesorios en la app o en la siguiente tabla de mantenimiento rutinario.

Pieza	Frecuencia de mantenimiento	Frecuencia de sustitución
Mopa	Después de cada uso	Cada 3 a 6 meses
Cepillo principal	Una vez cada 2 semanas	Cada 6 a 12 meses
Cepillo lateral		Cada 3 a 6 meses
Filtro de la caja de polvo		
Contactos de carga de la estación base	Una vez al mes	/
Contactos de carga de la estación base		
Contactos de carga Respiraderos de vaciado automático		
Sensor láser de distancia (LDS)		
Contactos de carga del robot		

Nota: La frecuencia de sustitución dependerá de su uso del robot. Si ocurre una excepción debido a circunstancias especiales, las piezas deben ser sustituidas.

Pieza	Frecuencia de mantenimiento	Frecuencia de sustitución
Respiraderos de vaciado automático del robot	Una vez al mes	/
Parachoques		
Rueda omnidireccional		
Sensor de regreso a la estación		
Sensores de precipicio		
Parte inferior del robot		
Caja de polvo	Limpie cuando sea necesario	Cada 2 a 4 meses
Depósito de agua		
Bolsa de polvo	/	

Mantenimiento rutinario

Módulo de mopa

1. Deslice las dos presillas de liberación a los lados del depósito de agua, retire el módulo de mopa y quite la mopa del módulo de mopa.

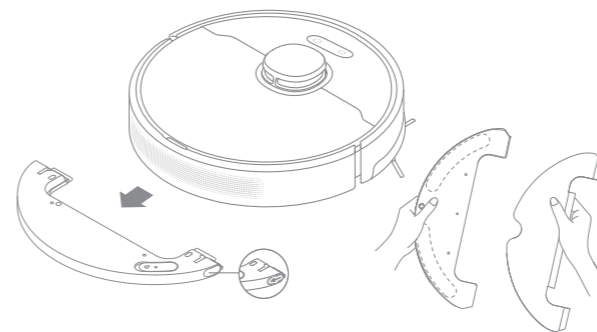

2. Vierta el agua del depósito. Limpie el depósito solo con agua y déjelo secar al aire antes de volver a montarlo.

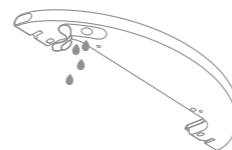

Nota: No exponga el depósito de agua directamente al sol.

3. Limpie la mopa solo con agua y déjela secar al aire antes de volver a instalarla.

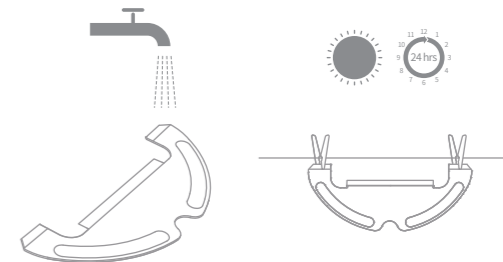

Nota: Retire la mopa del módulo de mopa antes de limpiarla y asegúrese de que el agua no fluya de nuevo hacia la salida de agua para evitar obstrucciones.

4. Si se produce un flujo de agua lento o la cantidad de agua no está bien distribuida, limpie los orificios de ventilación de la cubierta del depósito de agua.

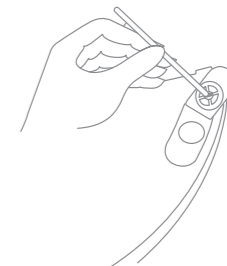

Mantenimiento rutinario

Cepillo principal

1. Presione las presillas del protector de cepillo hacia dentro para quitar el protector de cepillo y sacar el cepillo del robot.

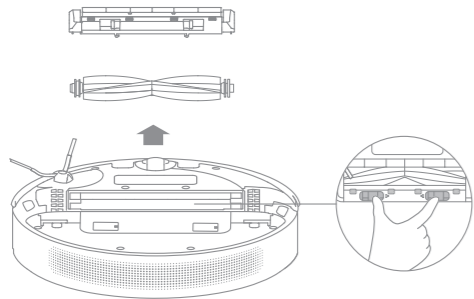

2. Extraiga las cubiertas de cepillo en ambos extremos del cepillo como se muestra en el diagrama. Use la herramienta de limpieza proporcionada para retirar los pelos enredados en el cepillo. Reinstale las cubiertas de cepillo en ambos extremos del cepillo, y luego reinstale el cepillo. Presione sobre el protector de cepillo para bloquearlo en el sitio.

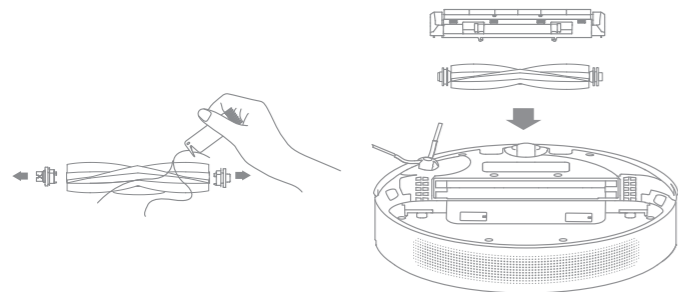

Cepillo lateral

Retire y limpie el cepillo lateral.



Rueda omnidireccional

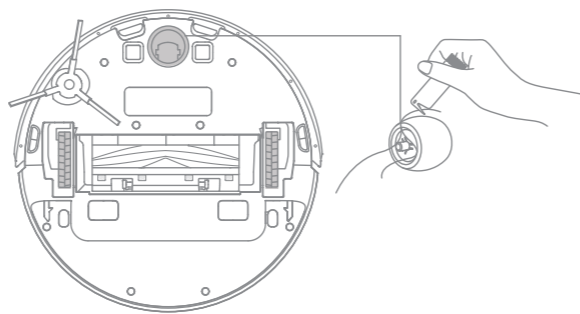

Nota:

- Use una herramienta como un pequeño destornillador para separar el eje y el neumático de la rueda omnidireccional. No ejerza excesiva fuerza.
- Enjuague la rueda omnidireccional con agua corriente y vuelva a ponerla después de secarla completamente.

Mantenimiento rutinario

Caja de polvo

1. Abra la cubierta del robot y pulse la presilla para retirar la caja de polvo.

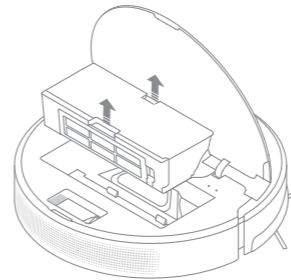

2. Abra la cubierta de caja de polvo y vacíela como se muestra en el diagrama.

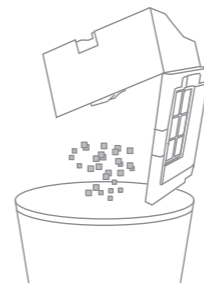

Filtro

1. Retire el filtro y golpee suavemente su canasta.

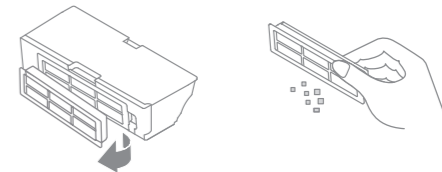

Nota: No intente limpiar el filtro con un cepillo, los dedos u objetos afilados para evitar daños.

2. Enjuague la caja de polvo y el filtro con agua limpia y séquelos completamente antes de volver a instalarlos.

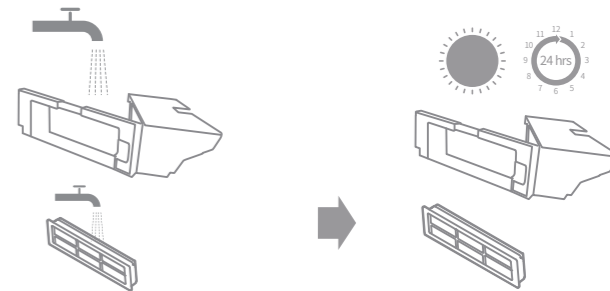

Nota:

- Enjuague la caja de polvo y el filtro con agua únicamente. No utilice detergente.
- Use la caja de polvo y el filtro únicamente cuando estén completamente secos.

Mantenimiento rutinario

Bolsa de polvo

1. Retire y deseche la bolsa de polvo.

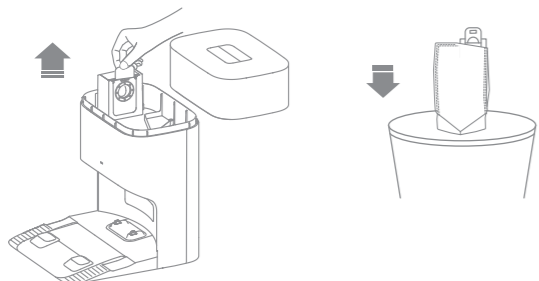

Nota: Tirar hacia fuera del tirador sellará la bolsa de polvo para evitar que polvo y restos se caigan accidentalmente.

2. Quite el polvo y la suciedad del filtro con un paño seco.

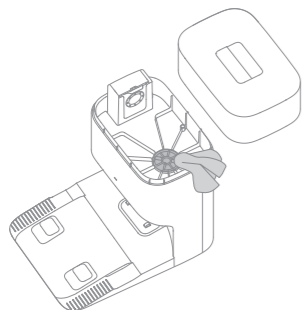

3. Instale una nueva bolsa de polvo.

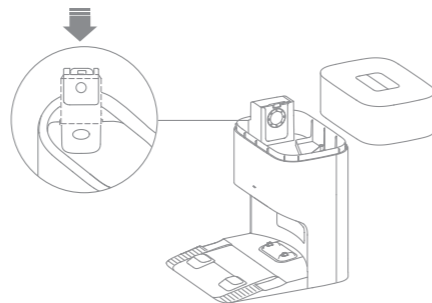

4. Vuelva a colocar la cubierta del depósito de polvo.



Mantenimiento rutinario

Sensores del robot

Limpie los sensores del robot usando un trapo suave y seco, como se muestra en la siguiente figura:

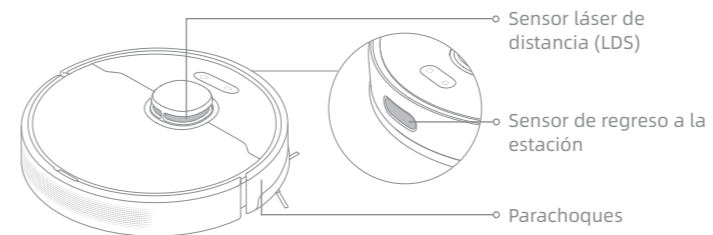

Sensores de precipicio

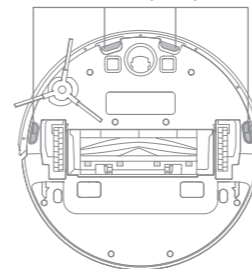

Nota: Un paño húmedo puede dañar los elementos sensibles dentro del robot y la estación base. Utilice un paño seco para la limpieza.

Contactos de carga y zona de señalización

Limpie los contactos de carga y el área de señalización con un paño suave y seco.

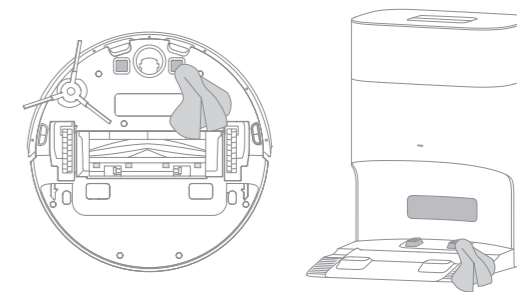

Respiraderos de vaciado automático

Limpie los respiraderos de vaciado automático del robot y la estación base con un paño suave y seco.

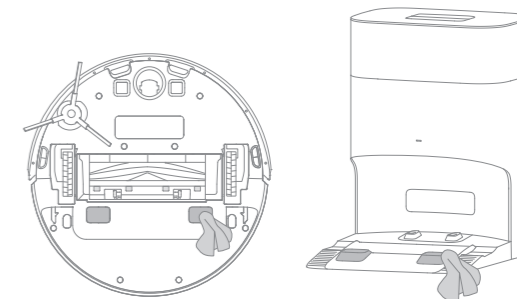

Mantenimiento rutinario

Conducto de aire

Si el conducto de aire está bloqueado, límpielo siguiendo los siguientes pasos.

1. Desatornille los tornillos de montaje de la cubierta del conducto de aire y retire la cubierta.

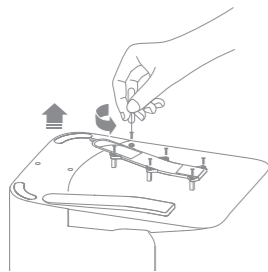

2. Compruebe si el conducto de aire está bloqueado por objetos extraños. Si es así, límpielos.

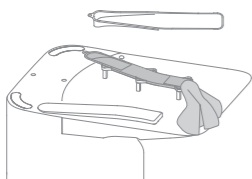

3. Vuelva a instalar el conducto de aire.

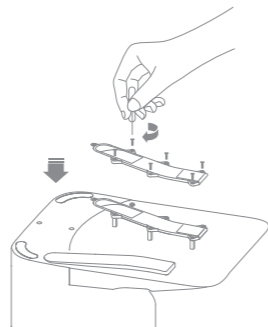



Batería

El robot cuenta con una batería de iones de litio de alto rendimiento. Asegúrese de que la batería permanezca bien cargada para el uso diario a fin de mantener un rendimiento óptimo. Si el robot se usa durante un período de tiempo prolongado, apáguelo y guárdelo. Para evitar daños por descarga excesiva, cargue el robot al menos una vez cada tres meses.

Resolución de Problemas

Problema	Solución
El robot no se encenderá.	La batería tiene poca carga. Recargue el robot en la estación base e inténtelo de nuevo. La temperatura de la batería está demasiado baja o demasiado alta. Se recomienda que el aparato funcione a una temperatura entre 0 °C (32 °F) y 40 °C (104 °F).
El robot no se carga.	La estación base no está conectada a la fuente de alimentación, asegúrese de que ambos extremos del cable de alimentación estén enchufados correctamente. El nivel de contacto entre los contactos de carga de la estación base y el robot es deficiente, por favor limpie los contactos de carga.
El robot no puede conectarse a la red Wi-Fi.	La contraseña de la red Wi-Fi es incorrecta. Asegúrese de que la contraseña utilizada para conectarse a su red Wi-Fi sea correcta. El robot no admite una conexión Wi-Fi de 5GHz. Asegúrese de que el robot esté conectado a una conexión Wi-Fi de 2,4 GHz. La señal de Wi-Fi es débil. Asegúrese de que el robot esté en un área con buena cobertura WiFi. Es posible que el robot no esté listo para configurarse. Salga de la aplicación y vuelva a entrar, luego inténtelo de nuevo según las instrucciones.
El robot no puede encontrar y regresar a la estación base.	La estación base está desconectada de la alimentación o se ha movido cuando el robot no estaba en ella. Conecte la estación base al suministro de energía o coloque el robot sobre la estación base para cargar. Hay demasiadas obstrucciones alrededor de la estación base. Coloque la estación base en un área más abierta. Mover el robot puede hacer que se repositone, y volverá a crear un mapa si el reposicionamiento falla. Si el robot está demasiado lejos de la estación base, es posible que no pueda regresar automáticamente por sí solo, en cuyo caso deberá colocar manualmente el robot en la estación base. Limpie el área de señalización de la estación base para eliminar el polvo o la suciedad.
El robot se atasca por delante de la estación base y no puede volver a ella.	Limpie cualquier obstrucción a menos de 0,5 m de los lados izquierdo y derecho o menos de 1,5 m delante de la estación base para evitar que el robot quede bloqueado. La ruta de regreso para cargar está bloqueada, por ejemplo la puerta está cerrada. Se recomienda mover la estación base a un lugar diferente y volver a intentarlo.

Problema	Solución
El robot no se apaga.	El robot no se puede apagar cuando está cargando. Se recomienda mover el robot fuera de la estación base y mantener pulsado el botón  durante 3 segundos para apagarlo. Si el robot no se puede apagar con el paso 1, mantenga pulsado el botón  durante 10 segundos para forzar el apagado del robot. Si el problema persiste, contacte con el servicio posventa.
La velocidad de carga es lenta.	Se necesitan aproximadamente 6 horas para cargar completamente el robot cuando la batería tiene poca carga. Si utiliza el robot a temperaturas fuera del intervalo especificado, la velocidad de carga disminuirá automáticamente para extender la vida útil de la batería. Los contactos de carga del robot y la estación base pueden estar sucios, límpielos con un paño seco.
El ruido aumenta mientras el robot está en funcionamiento.	Compruebe si el filtro de la caja de polvo está obstruido. Si es así, límpielo o sustitúyalo. Un objeto duro puede quedar atrapado en el cepillo principal o en la caja de polvo. Compruébelo y retire cualquier objeto duro. El cepillo principal o el cepillo lateral pueden estar enredados. Compruébelo y retire objetos extraños. Cambie el modo de succión a Estándar o Silencio.
El robot se mueve sin seguir la ruta establecida.	Los objetos como cables de alimentación y pantuflas se deben mantener ordenados antes de usar el robot. Trabajar en superficies resbaladizas puede provocar que la rueda principal resbale. Se recomienda secar las zonas mojadas antes de usar el robot.
El robot omite las habitaciones que deben limpiarse.	Asegúrese de que las puertas de las habitaciones a limpiar estén abiertas. Compruebe si hay un umbral superior a 2 cm en la puerta de la habitación. El robot no puede atravesar umbrales o escalones altos. El lugar delante de la sala a limpiar puede estar mojado y resbaladizo, haciendo que el robot resbale y trabaje anormalmente. Seque el suelo antes de usar el robot.

Problema	Solución
El robot no reanuda la limpieza después de la carga.	Asegúrese de que el robot no esté en modo No Molestar (DND), lo que prohibirá que reanude la limpieza. El robot no reanuda la limpieza después de devolverlo manualmente a la estación base para cargar, incluso si se coloca manualmente el robot en la estación base o se envía el robot a cargar por medio de la app o el propio robot.
La estación base no puede vaciar automáticamente la caja de polvo.	Compruebe si la bolsa de polvo en el depósito está llena. Si la bolsa de polvo no está llena, compruebe si hay obstrucción en los respiraderos de vaciado automático del robot, la estación base o la caja de polvo. Si es así, limpie a tiempo la parte bloqueada.
No sale agua del depósito de agua, o solo un poco.	Compruebe si hay agua en el depósito de agua. Limpie el respiradero del tapón del depósito de agua. Limpie la mopa si se ensucia. Asegúrese de que la mopa está instalada correctamente según el manual de usuario.
El robot regresa a la estación base sin realizar las tareas de vaciado automático.	El modo DND evita que el robot realice las tareas de vaciado automático.

Para obtener más ayuda, contacte con nosotros en <https://global.dreametech.com>.

Robot

Modelo	RLD32GD
Tiempo de carga	Aprox. 6 horas
Tensión nominal	14,4 V ---
Potencia nominal	75 W
Frecuencia de funcionamiento	2400-2483,5 MHz
Potencia máxima de salida	< 20 dBm

En condiciones normales de uso, este equipo debe mantenerse a una distancia de, al menos, 20 cm entre la antena y el cuerpo del usuario.

Estación base con vaciado automático

Modelo	RCDD0202
Entrada nominal	220-240 V \sim 50-60 Hz
Salida nominal	20 V --- 1 A
Potencia nominal (durante el vaciado de polvo)	650 W

Eliminación y retirada de la batería

La batería de iones de litio integrada contiene sustancias que son peligrosas para el medio ambiente. Antes de desechar la batería, asegúrese de que la batería sea retirada por técnicos cualificados y desechada en instalaciones de reciclaje apropiadas.

- Se debe retirar la batería del aparato antes de tirarlo;
- el aparato debe desconectarse del suministro eléctrico cuando se retire la batería;
- asegúrese de desechar la batería de forma segura.

PRECAUCIÓN:

Antes de retirar la batería, desconecte la alimentación y agote la batería al máximo.

Las baterías no necesarias se deben desechar en instalaciones de reciclaje apropiadas.

No la exponga a ambiente de alta temperatura para evitar riesgos de explosión.

En condiciones abusivas, el líquido puede ser expulsado de la batería. Si ocurre un contacto, enjuague con agua y busque ayuda médica.

Guía de retirada:

1. Voltee el robot, use una herramienta apropiada para retirar los tornillos de la parte posterior del robot, y luego retire la cubierta.
2. Desenchufe los terminales entre la batería y la placa PCB para retirar la batería.

Información WEEE

Todos los productos que llevan este símbolo son basura de equipos eléctricos y electrónicos (WEEE según la directiva 2012/19/UE) que no deben mezclarse con basura doméstica sin clasificar. En cambio, debe proteger la salud humana y el medio ambiente entregando el residuo de equipos a un punto de recogida designado para el reciclaje de basura de equipos eléctricos y electrónicos, nombrado por el gobierno o las autoridades locales. Una correcta eliminación y reciclaje ayudarán a impedir potenciales consecuencias negativas al medio ambiente y la salud humana. Contacte con el instalador o las autoridades locales para más información acerca de la ubicación así como términos y condiciones de tales puntos de recogida.

Celem niedopuszczenia do porażenia prądem elektrycznym, pożaru lub obrażeń spowodowanych niewłaściwym użytkowaniem urządzenia, przed jego użyciem należy uważnie zapoznać się z treścią obsługi oraz zachować ją na wypadek konieczności skorzystania z niej w przyszłości.

Ograniczenia użytkowania

- Z niniejszego urządzenia nie powinny korzystać dzieci w wieku poniżej 8 lat ani osoby o ograniczonych możliwościach fizycznych, zmysłowych lub intelektualnych, ani osoby o niewystarczającym doświadczeniu lub wiedzy, chyba że znajdują się pod nadzorem rodzica lub opiekuna. Dzieci pozostające bez nadzoru nie mogą czyścić urządzenia ani dokonywać czynności konserwacyjnych.
- To urządzenie zawiera baterie, które mogą być wymieniane tylko przez osoby o odpowiednich umiejętnościach.
- Należy uprzątnąć teren, który ma być czyszczony. Dzieci nie mogą bawić się urządzeniem. Dbaj o to, by dzieci i zwierzęta domowe pozostawały w bezpiecznej odległości od robota podczas jego pracy.
- Nie instalować, nie ładować ani nie używać urządzenia w łazienkach ani wokół basenów.
- Niniejszy produkt przeznaczony jest wyłącznie do czyszczenia podłóg w warunkach domowych. Nie należy z niego korzystać na wolnym powietrzu, do czyszczenia powierzchni innych niż podłogi, ani w obiektach komercyjnych lub przemysłowych.
- Jeżeli kabel zasilania jest uszkodzony, należy go zastąpić specjalnym przewodem lub zespołem dostępnym u producenta lub u jego przedstawiciela serwisowego.
- Nie używać robota w miejscach zawieszonych ponad poziomem gruntu, bez bariery ochronnej.
- Nie ustawiać robota kołami do góry. Nie używać pokrywy LDS, pokrywy robota ani zderzaka w charakterze uchwytu.

Ograniczenia użytkowania

- Odkurzaczka należy używać w temperaturze otoczenia powyżej 0°C i poniżej 40°C. Należy upewnić się, że na podłodze nie ma płynów ani lepkich substancji.
- Aby uniknąć uszkodzenia lub szkód wskutek włączenia, usunąć wszelkie luźne przedmioty z podłogi, usunąć kable i przewody zasilające z drogi, zanim uruchomione zostanie urządzenie.
- Usunąć wrażliwe lub małe przedmioty z podłogi, aby zapobiec obijaniu się o nie robota oraz ich uszkodzeniu.
- Włosy, palce i inne części ciała trzymać z dala od otworu ssącego robota.
- Nie używać urządzenia w pomieszczeniu, gdzie przebywa śpiące niemowlę lub dziecko.
- Dzieci, zwierząt domowych ani żadnego przedmiotu nie należy stawiać na robocie, bez względu na to, czy jest ono nieruchome, czy się porusza.
- Nie używać robota do sprzątania palących się przedmiotów. Nie używać robota do zbierania cieczy zapalnych ani palnych, żrących cieczy, nierozcieńczonych kwasów ani rozpuszczalników.
- Nie odkurzać twardych ani ostrych przedmiotów. Nie używać urządzenia do zbierania przedmiotów takich, jak kamienie, duże kawałki papieru lub inne, które mogłyby zatkać urządzenie.
- Wtyczkę należy wyjąć z gniazdka wylotowego przed czyszczeniem lub serwisowaniem urządzenia.
- Nie wycierać robota ani stacji bazowej mokrą ścierką ani nie zmywać żadną cieczą. Wyczyściwszy wszystkie części, które nadają się do prania, całkowicie je wysuszyć przed ponowną instalacją i ich użyciem.
- Używać ten produkt zgodnie z instrukcjami w Podręczniku. Użytkownicy ponoszą odpowiedzialność za wszelkie straty lub uszkodzenia wynikłe z nieprawidłowego użycia produktu.

Baterie i ładowanie

- Nie używać akumulatora ani stacji dokującej, ani stacji bazowej z auto-opróźnianiem strony trzeciej. Używać należy tylko z modułem zasilacza RCDD0202.
- Nie próbować na własną rękę demontować, naprawiać ani modyfikować akumulatora lub stacji bazowej z auto-opróźnianiem.
- Nie ustawiać stacji bazowej z auto-opróźnianiem w pobliżu źródła ciepła.
- Nie używać mokrej ściereczki ani mokrych rąk do czyszczenia styków ładowania stacji bazowej z auto-opróźnianiem.
- Zużytych akumulatorów nie likwidować w sposób nieodpowiedni. Niepotrzebne akumulatory należy likwidować w odpowiednim zakładzie recyklingowym.
- W razie uszkodzenia lub zerwania kabla zasilania zaprzestać niezwłocznie używania wyrobu i skontaktować się z serwisem posprzedażowym.
- Upewnić się, czy robot jest wyłączony na czas transportu, w miarę możliwości przechowywany w oryginalnym opakowaniu.
- Jeżeli robot nie będzie używany przez dłuższy czas, w pełni naładować go, potem wyłączyć i składować w chłodnym, suchym miejscu. Doładować robot przynajmniej co 3 miesiące, aby uniknąć nadmiernego rozładowania akumulatora.

Informacja o bezpieczeństwie laserowym

- Czujnik laserowy w tym produkcie spełnia normę IEC 60825-1:2014/EN 60825-1:2014/A11:2021 dla produktów laserowych Klasy 1. Unikać bezpośredniego kontaktu z oczami podczas użytkowania.

PRODUKT LASEROWY KLASY 1
KONSUMENCKI PRODUKT LASEROWY
EN 50689:2021

OSTROŻNIE:

Aby uniknąć zagrożenia z powodu niezamierzonego zresetowania wyłączenia termicznego, urządzenie nie może być zasilane przez zewnętrzne urządzenie wyłączające, jak wyłącznik czasowy, ani łączone z obwodem, który jest regularnie włączany i wyłączany przez program narzędziowy.



Tylko do użytku w pomieszczeniach



Przeczytaj podręcznik użytkownika

Niniejszym Dreame Trading(Tianjin)Co., Ltd. deklaruje, że sprzęt radiowy typu RLD32GD pozostaje w zgodzie z Dyrektywą 2014/53/EU. Pełny tekst Deklaracji Zgodności UE jest dostępny pod następującym adresem internetowym: <https://global.dreametech.com>
Szczegółowy e-podręcznik, patrz <https://global.dreametech.com/pages/user-manuals-and-faqs>

Zawartość opakowania

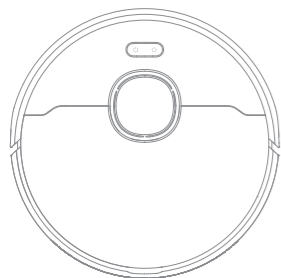

Robot

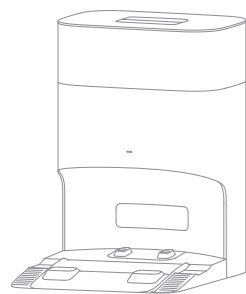

Stacja bazowa z auto-opróznianiem

Inne akcesoria



Szczotka boczna

Worek na kurz x 2
(wstępnie zainstalowany x1)Narzędzie do sprzątania
(wstępnie zainstalowane)

Kabel zasilania

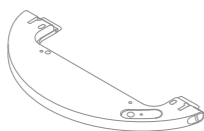

Zbiornik na wodę

Podkładka mopa
(wstępnie zainstalowana)

Podręcznik użytkownika

Robot

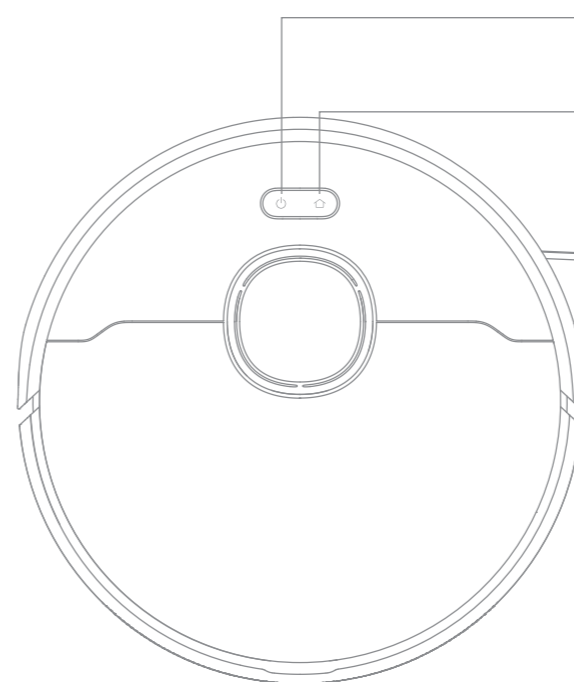

- ⏻ **Przycisk Zasilanie/Czyszczenie**
 - Wciśnij i przytrzymaj przez 3 sekundy, aby włączyć lub wyłączyć
 - Wciśnij, aby rozpocząć czyszczenie po włączeniu robota

- 🏠 **Przycisk dokowania/czyszczenia punktowego**
 - Wciśnij, aby odesłać robot do stacji bazowej
 - Wciśnij i przytrzymaj przez 3 sekundy, aby uruchomić czyszczenie punktowe

Wskaźnik stanu

- **Ciągłe białe:** Czyszczenie lub sprzątnięcie zakończone
- **Migające pomarańczowe:** Błąd
- **Migające wolno białe:** Robot ładuje się, gdy moc akumulatora nie jest niska

Uwaga:

- Wciśnij dowolny przycisk w robocie, aby pauzować, gdy ten sprząta, lub powraca do ładowania.
- Blokada rodzicielska może być aktywowana/dezaktywowana poprzez aplikację Dreamehome.

Robot i czujniki

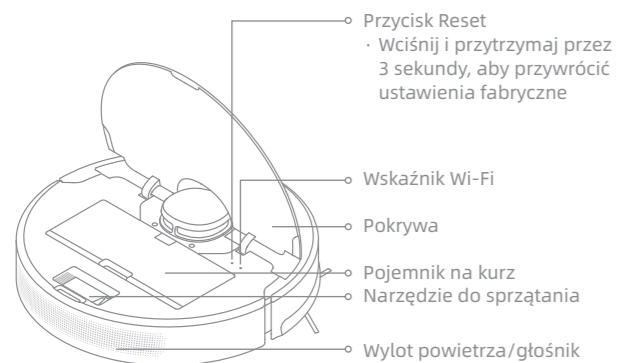
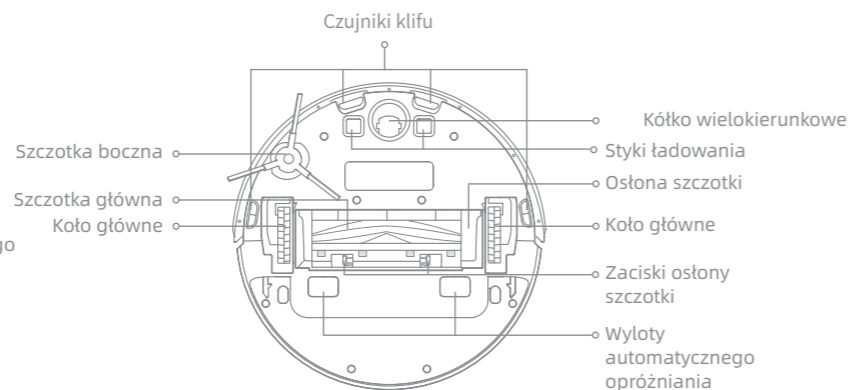
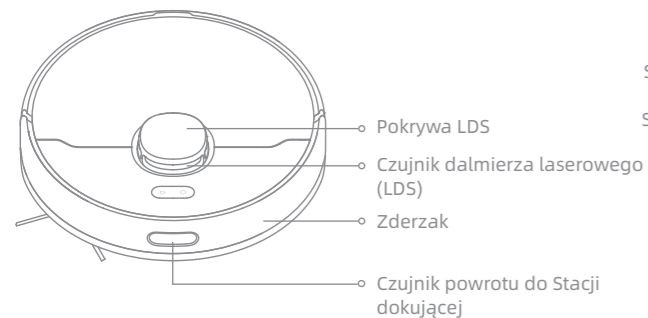

Pojemnik na kurz



Moduł mopowania

Zbiornik na wodę

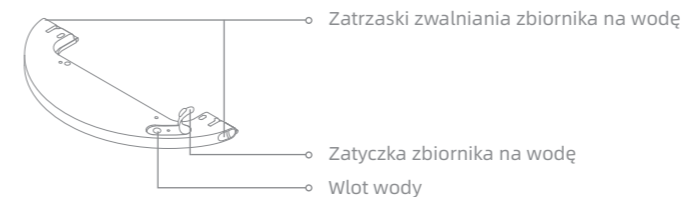

Podkładka mopa



Stacja bazowa z auto-opróznianiem

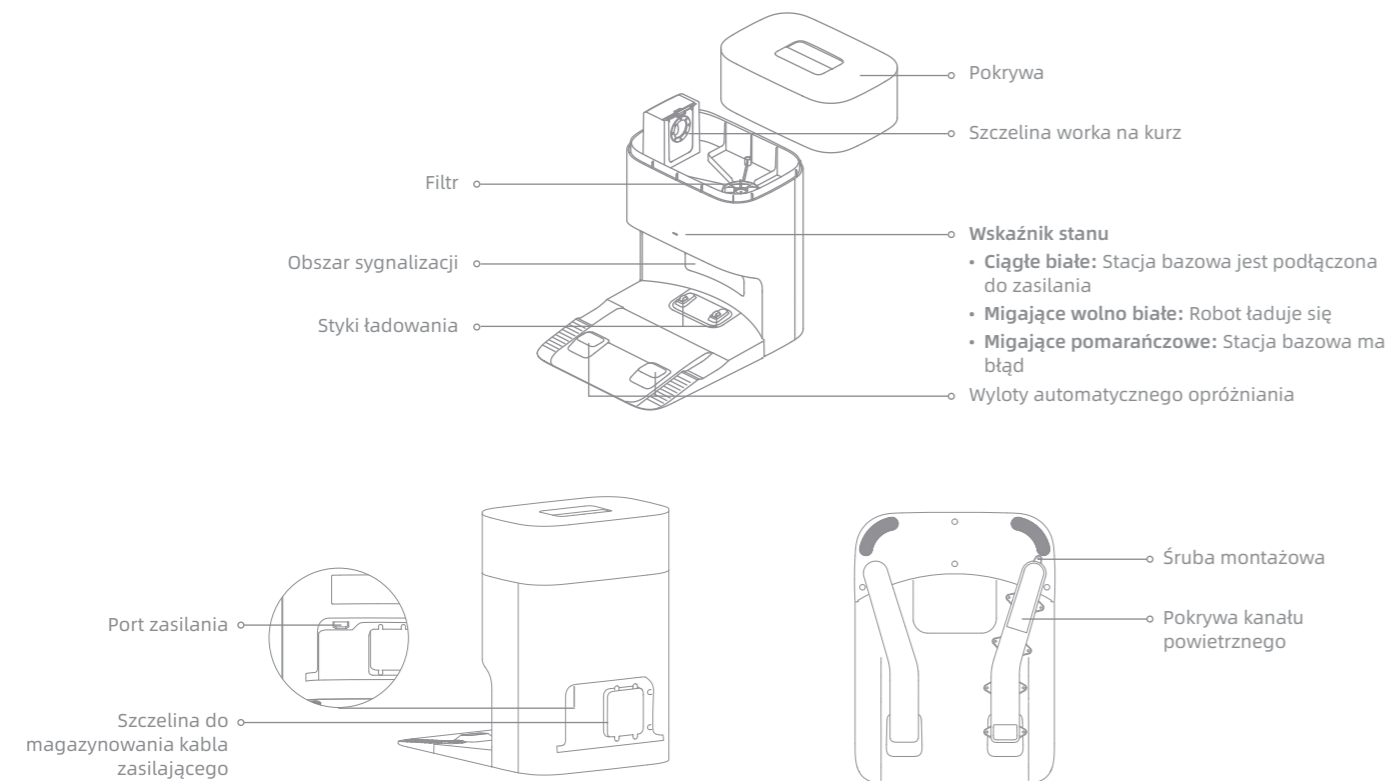

Przygotowanie domu



Przed czyszczeniem usuń z podłoża przedmioty niestabilne, kruche, cenne lub niebezpieczne, a kable, odzież, zabawki, przedmioty twarde i ostre uporządkuj, aby uniknąć zaplątania, porysowania lub uderzenia o robot i spowodowania strat.

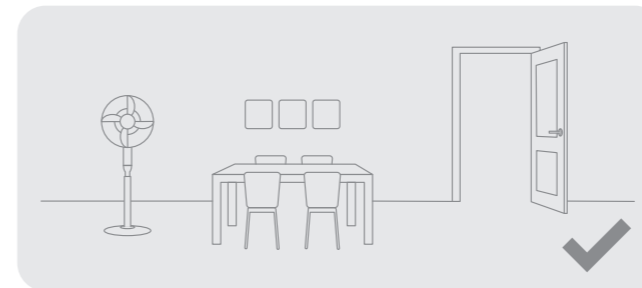

Otwórz drzwi pomieszczenia do sprzątania i ustaw meble we właściwym miejscu, aby zostawić więcej przestrzeni.

Uwaga:

- Uruchamiając robot po raz pierwszy śledź go podczas sprzątania, aby na czas usuwać ewentualne przeszkody.
- Nie odkurzaj twardych przedmiotów, jak kamienie, kulki stalowe i części zabawek ani twardych przedmiotów, jak gruz, potłuczone szkło, gwoździe, w przeciwnym razie może dojść do porysowania podłoża.

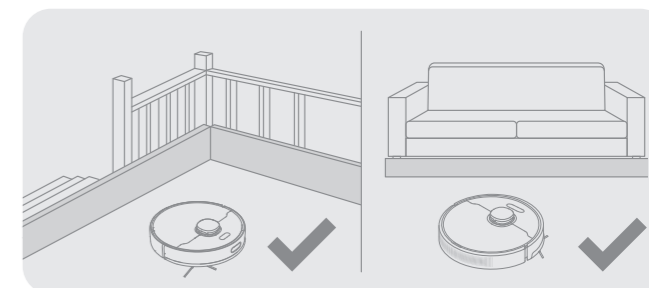

Przed sprzątaniem ustaw barierę fizyczną na krawędzi schodów i sofy, aby zapewnić bezproblemowe działanie robota.

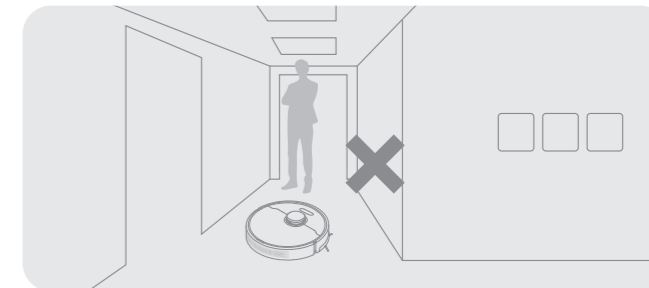

Aby uchronić robot przed nierozpoznanymi miejscami wymagającymi sprzątania, nie stawaj przed nim, ani nie stawiaj go przed progiem, korytarzem lub wąskimi miejscami.

Przed użyciem

1. Umieść stację bazową i podłącz do gniazdka elektrycznego

Ustaw stację bazową na podłodze przy ścianie. Następnie włóż przewód zasilający do stacji bazowej i wetknij wtyczkę do gniazdka.

- Umieść stację bazową w miejscu maksymalnie otwartym, z dobrym sygnałem Wi-Fi.

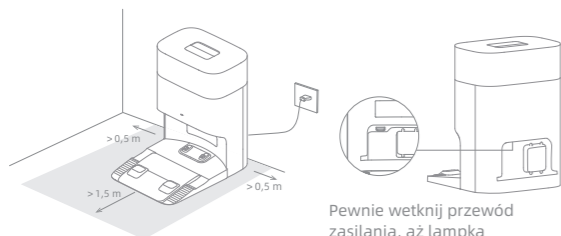

Pewnie wetknij przewód zasilania, aż lampka sygnalizacyjna statusu stacji bazowej zaświeci się białym ciągłym światłem.

Uwaga:

- Upewnij się, czy żaden obiekt nie będzie blokować obszaru sygnalizacyjnego.
- Usuń wszelkie objekty, które są bliższe stacji bazowej niż 1,5 m od przodu i 0,5 m od każdego z jej boków.

2. Usuwanie zabezpieczeń

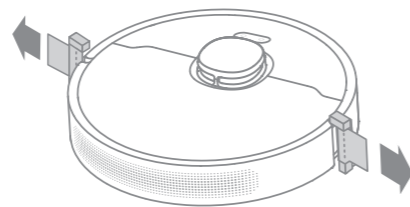

3. Zainstaluj szczotkę boczną

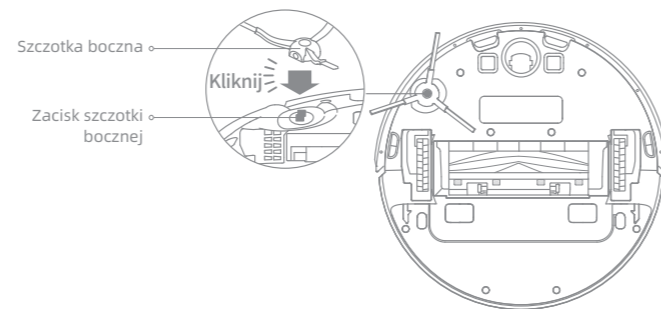

Uwaga: Zainstaluj szczotkę boczną, aż kliknie na właściwym miejscu.

Przed użyciem

4. Ładowanie robota

Umieszczając robot wyosiuj styki ładowania na jego dole ze stykami ładowania w stacji bazowej, robot automatycznie włączy się

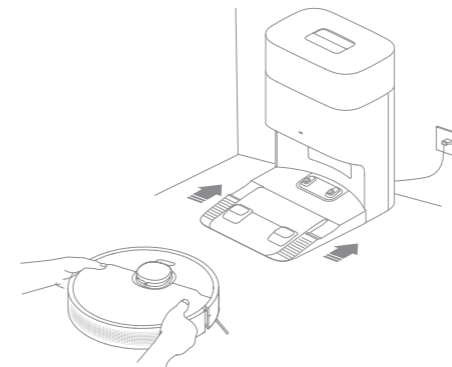

Uwaga: Zaleca się pełne naładowanie robota przed jego pierwszym użyciem.

1. Pobierz aplikację Dreamehome

Zeskanuj kod QR na robocie lub wyszukaj „Dreamehome” w sklepie aplikacji, aby ją pobrać i zainstalować.

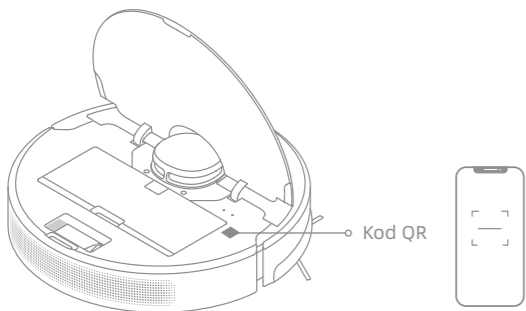

Uwaga:

- Obsługiwane jest tylko Wi-Fi 2,4 GHz.
- Ze względu na aktualizacje w oprogramowaniu aplikacyjnym faktyczne operacje mogą odbiegać od instrukcji w tym podręczniku. Stosuj się do instrukcji w oparciu o bieżącą wersję aplikacji.

2. Dodawanie urządzenia

Otwórz aplikację Dreamehome, puknij w prawym górnym narożniku, zeskanuj ten sam kod QR na robocie ponownie, aby dodać urządzenie. Stosuj się do wyświetlanych instrukcji, aby ukończyć połączenie Wi-Fi.

Uwaga: Jeżeli chcesz resetować Wi-Fi, powtórz krok 2 i następnie stosuj się do wyświetlanych instrukcji, aby ukończyć połączenie Wi-Fi.

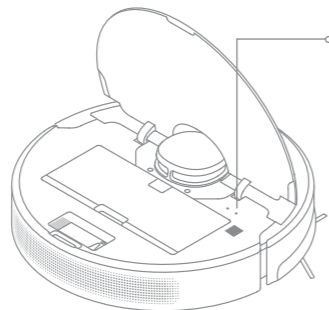

- Wskaźnik Wi-Fi
- Miga powoli: Należy połączyć
 - Miga szybko: Łączenie
 - Wł: Połączony Wi-Fi

Sposób użytkowania

Włączanie/wyłączanie

Wciśnij i przytrzymaj przez 3 sekundy przycisk , aby włączyć robot. Wskaźnik zasilania powinien być podświetlony. Umieść robot na stacji bazowej, powinien on włączyć się automatycznie i rozpocząć ładowanie. Aby wyłączyć robot, odsuń go od stacji bazowej i wciśnij przycisk i przytrzymaj go przez 3 sekundy.

Szybkie mapowanie

Skonfigurowawszy sieć po raz pierwszy stosuj się do instrukcji w aplikacji, aby szybko utworzyć mapę. Robot rozpocznie mapowanie bez czyszczenia. Gdy robot powróci do stacji bazowej, proces mapowania jest zakończony a mapa zostanie automatycznie zapisana.

Start czyszczenia

Krótko wciśnij przycisk aby rozpocząć czyszczenie po włączeniu robota. Następnie robot będzie dokładnie mapować trasę, metodycznie czyścić wzdłuż krawędzi i ścian, następnie zakończy sprząając każde pomieszczeniem wzorem w kształcie S, aby zapewnić staranną pracę.

Uwaga:

- Zaleca się, by robot wyruszał ze stacji bazowej przed czyszczeniem. Nie poruszaj stacji bazowej, podczas gdy robot czyści. To zapewni, że robot pomyślnie powróci do stacji bazowej.
- Gdy robot zakończy zadanie czyszczenia i automatycznie powróci do stacji bazowej celem ładowania, stacja podejmie auto-opróźnianie pojemnika na kurz. Dalsze nastawy mogą być realizowane w aplikacji.

Pauza/uśpienie

Gdy robot pracuje, wciśnij dowolny przycisk, aby go spauzować. Jeżeli robot nie pracuje dłużej niż 10 minut, automatycznie wchodzi w tryb uśpienia. Wszystkie wskaźniki w robocie wyłączają się. Wciśnij dowolny przycisk w robocie lub stacji bazowej bądź użyj aplikacji, aby go obudzić.

Wskazówka: Jeżeli robot jest spauzowany i umieszczony w stacji bazowej, proces bieżącego czyszczenia zakończy się.

Auto-wznawianie czyszczenia

Jeżeli akumulator jest bliski rozładowania, robot automatycznie powróci do stacji bazowej w celu ładowania. Po doładowaniu do odpowiedniego poziomu robot wznowi niedokończone zadania czyszczenia.

Uwaga: Aby skorzystać z tej funkcji, otwórz ją w aplikacji.

Tryb Nie przeszkadzać (DND)

Gdy robot jest ustawiony na tryb Nie Przeszkadzać (DND), nie dojdzie do wznowienia czyszczenia przez niego i lampka zasilania gaśnie. Tryb DND jest domyślnie dezaktywowany w fabryce. Możesz użyć aplikacji do aktywacji trybu DND lub zmodyfikować jego okres. Domyślnie okres DND wynosi 22:00-8:00.



Uwaga:

- Planowe zadania czyszczenia będą wykonywane jak zwykle podczas okresu DND.
- Robot wznowi czyszczenie, gdy upłynie okres DND.

Czyszczenie punktowe

Gdy robot jest w trybie gotowości, wciśnij i przytrzymaj przycisk  przez 3 sekundy w celu aktywowania trybu usuwania plamy. W tym trybie robot czyści obszar kwadratowy 1,5 x 1,5 metra wokół i powraca do punktu początkowego, zakończywszy czyszczenie punktowe.

Ponowne uruchamianie robota

Jeżeli robot przestaje reagować lub nie może się wyłączyć, wciśnij przycisk i przytrzymaj przez  10 sekund, aby wymusić wyłączenie się. Następnie wciśnij przycisk i przytrzymaj  przez 3 sekundy, aby włączyć robot.

Użycie funkcji mopowania

Zaleca się, by wszystkie podłogi były odkurzone przynajmniej trzy razy przed pierwszą sesją mopowania, aby osiągnąć jak najlepszy efekt.

1. Nawilż nakładkę mopującą i wyciśnij nadmiar wody. Zainstaluj nakładkę, jak przedstawiono na schemacie.



2. Napełnij zbiornik wodą.

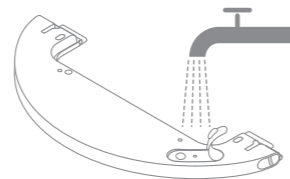

Uwaga:

- Nie używaj detergentu ani środka dezynfekcyjnego.
- Nie napełniaj zbiornika gorącą wodą, gdyż to może powodować jego wypaczenie.

Sposób użytkowania

3. Wyosiuj moduł mopowania, jak wskazuje strzałka, następnie wsuń go w tył robota, aż kliknie na miejscu. Wciśnij przycisk  lub użyj aplikacji Dreamehome, aby rozpocząć czyszczenie.

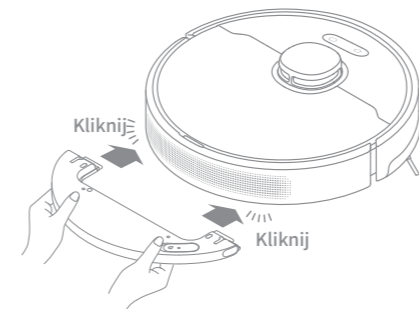

Uwaga:

- Nie zaleca się używania funkcji mopowania na dywanach.
- Korzystaj z aplikacji, aby wyregulować przepływ wody stosownie do potrzeby.

4. Gdy robot skończy zadanie czyszczenia i powróci do stacji bazowej, zdejmij moduł mopa i wypierz na czas jego nakładkę. Aby wyjąć zbiornik na wodę, przesuń na bok dwa zatrzaski zwalniania i wyjmij go.

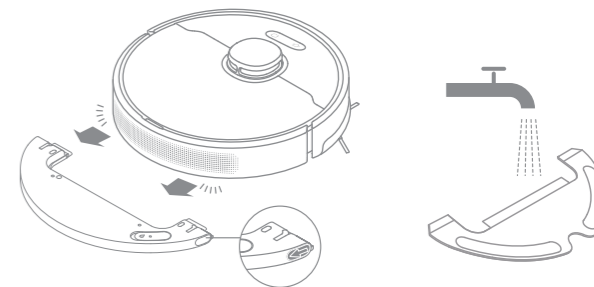

Uwaga: Gdy robot ładuje się lub nie jest używany, wyjmij moduł mopujący, wylej resztę wody ze zbiornika i oczyść nakładkę, aby zapobiec pleśni i nieprzyjemnemu zapachowi.

Rutynowa konserwacja

Części

Aby utrzymać robota w dobrym stanie, zaleca się sprawdzanie użytkowania akcesoriów w aplikacji lub następującej tabeli w kwestii planowej konserwacji.

Część	Częstotliwość konserwacji	Okres wymiany
Podkładka mopa	Po każdym użyciu	Co 3 do 6 miesięcy
Szczotka główna	Raz na 2 tygodnie	Co 6 do 12 miesięcy
Szczotka boczna		Co 3 do 6 miesięcy
Filtr pojemnika na kurz		
Stacja bazowa Obszar sygnalizacji	Raz na miesiąc	/
Stacja bazowa Styki ładowania		
Stacja bazowa wyloty automatycznego opróżniania		
Czujnik dalmierza laserowego (LDS)		
Styki ładowania robota		

Uwaga: Częstotliwość wymiany zależy od użytkowania robota. W razie wystąpienia wyjątku ze względu na szczególne okoliczności, części należy wymienić.

Część	Częstotliwość konserwacji	Okres wymiany
Wyloty automatycznego odpowietrzania robota	Raz na miesiąc	/
Zderzak		
Kółko wielokierunkowe		
Czujnik powrotu do Stacji dokującej		
Czujniki klifu		
Dno robota	Czyść w miarę potrzeby	/
Pojemnik na kurz		
Zbiornik na wodę	/	Co 2 do 4 miesięcy

Rutynowa konserwacja

Moduł mopowania

1. Przesuń dwa zatrzaski zwalniania na bok zbiornika na wodę, wyjmij moduł mopowania i wyciągnij z niego nakładkę mopującą.

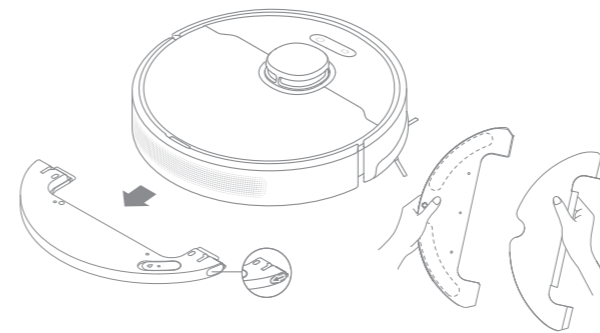

2. Wylej wodę ze zbiornika. Zbiornik należy czyścić wyłącznie wodą i pozostawić do wyschnięcia w powietrzu przed ponownym zainstalowaniem.

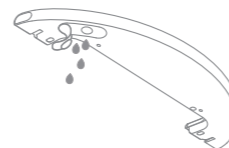

Uwaga: Nie wystawiaj zbiornika na wodę na bezpośrednie działanie słońca.

3. Umyj nakładkę mopującą samą wodą i pozostaw do wyschnięcia w powietrzu przed ponownym zainstalowaniem.

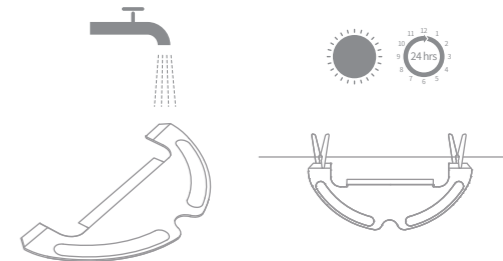

Uwaga: Wyjmij nakładkę mopa z modułu mopującego przed czyszczeniem i upewnij się, że brudna woda nie sypłyła wstecz do wylotu wody, aby uniknąć zatkania.

4. Jeżeli pojawia się słaby przepływ wody lub jej objętość nie jest poprawnie rozdzielana, oczyść otwór powietrzny w zbiorniku na wodę.



Rutynowa konserwacja

Szczotka główna

1. Wciśnij zatrzaski osłony szczotki do środka, aby wyjąć osłonę, wyjmij szczotkę z robota.

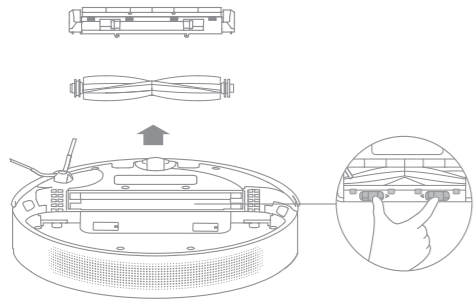

2. Wyciągnij pokrywę szczotki na obu jej końcach, jak przedstawiono na schemacie. Zastosuj dostarczone narzędzie, aby usunąć włosy wplątane w szczotkę. Ponownie załóż pokrywę szczotki na obu jej końcach, a następnie samą szczotkę. Wciśnij ochroniacz szczotki, aby ją zablokować na miejscu.

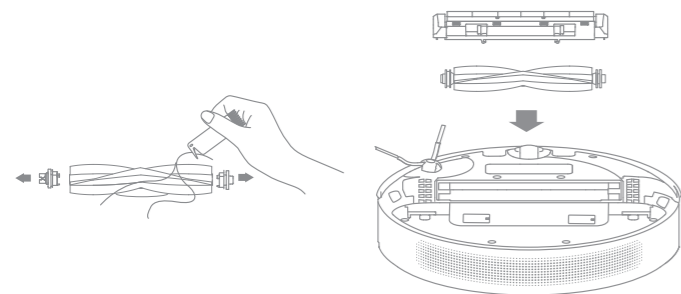

Szczotka boczna

Wyjmij i oczyść szczotkę boczną



Kółko wielokierunkowe

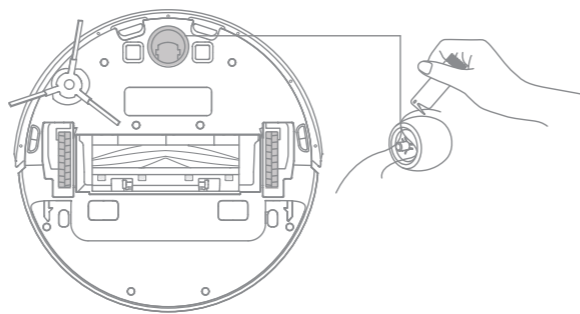

Uwaga:

- Narzędziem typu małego śrubokrętu oddziel oś od opony kółka wielokierunkowego. Nie wywieraj nadmiernej siły.
- Wypłucz kółko wielokierunkowe pod bieżącą wodą i załóż z powrotem po całkowitym wysuszeniu.

Rutynowa konserwacja

Pojemnik na kurz

1. Otwórz pokrywę robota i wciśnij zatrzask, aby zdjąć pojemnik na kurz.

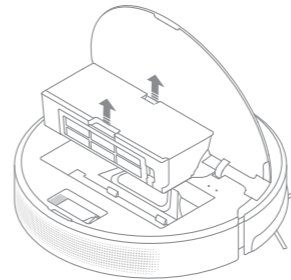

2. Otwórz pokrywę pojemnika na kurz i opróżnij go, jak przedstawiono na schemacie.

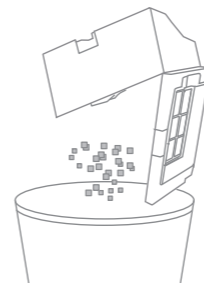

Filtr

1. Wyjmij filtr i delikatnie wytrzep jego koszyk.

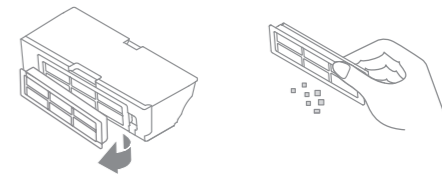

Uwaga: Nie próbuj czyścić filtra szczotką, palcem ani ostrymi przedmiotami, aby uniknąć uszkodzenia.

2. Wypłucz wodą pojemnik na kurz i filtr, wysusz je całkowicie przed ponownym zainstalowaniem.

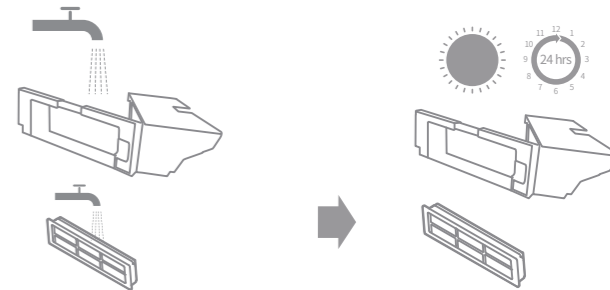

Uwaga:

- Pojemnik na kurz i filtr płucz tylko czystą wodą. Nie używaj detergentu.
- Pojemnik na kurz i filtr używaj dopiero po całkowitym wyschnięciu.

Rutynowa konserwacja

Worek na kurz

1. Wyjmij i wyrzuć worek na kurz.

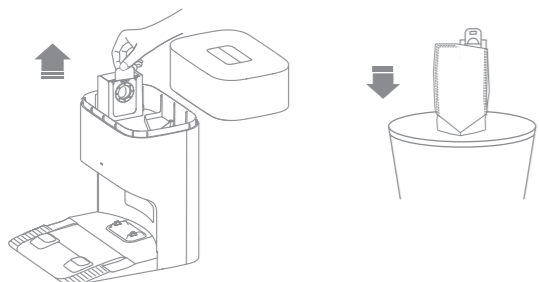

Uwaga: Pociągnięcie na zewnątrz za uchwyt uszczelni worek na kurz, aby zapobiec przypadkowemu wypadaniu kurzu i śmieci.

2. Kurz i śmieci z filtra usuwaj suchą ściereczką.

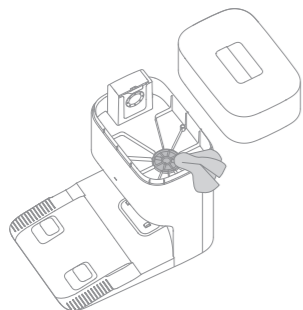

3. Zainstaluj nowy worek na kurz.

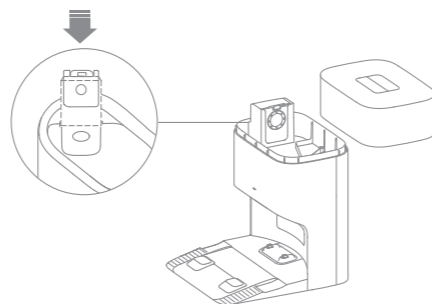

4. Zamknij pokrywę pojemnika na kurz.



Rutynowa konserwacja

Czujniki robota

Czujniki robota wycieraj miękką i suchą ściereczką, jak przedstawiono na rysunku poniżej.

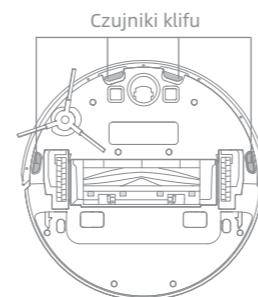
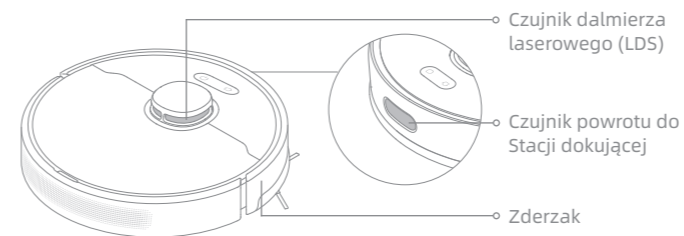

Uwaga: Mokra ścierka może uszkodzić czułe elementy w robocie i w stacji bazowej. Do czyszczenia używaj suchej ściereczki.

Styki ładowania i pole sygnalizacyjne

Styki ładowania i pole sygnalizacyjne czyść miękką, suchą ściereczką.

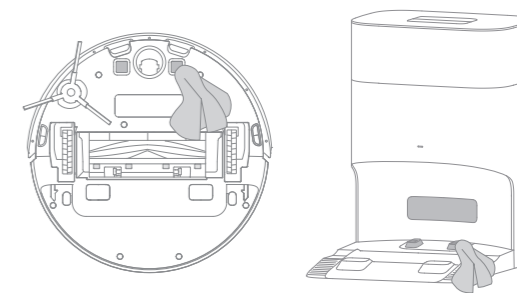

Wyloty automatycznego opróżniania

Wyloty automatycznego odpowietrzania robota i stacji bazowej czyść miękką, suchą ściereczką.

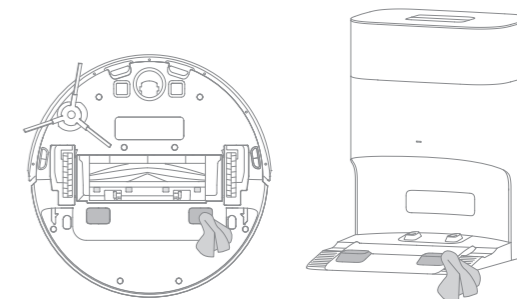

Rutynowa konserwacja

Kanał powietrza

Jeżeli kanał powietrzny jest zatkany, oczyść go wg następujących czynności.

1. Odkręć śruby montażowe na pokrywie kanału powietrznego i zdejmij pokrywę.

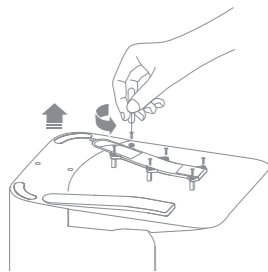

2. Sprawdź, czy kanał powietrza nie jest zatkany przez ciała obce. Jeśli tak, usuń je.

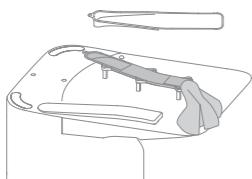

3. Na powrót zainstaluj pokrywę kanału powietrznego.

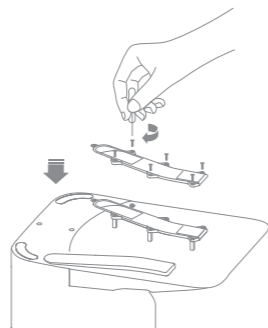



Akumulator

Robot zawiera pakiet akumulatora litowo-jonowego o wysokich parametrach użytkowych. Dbaj o to, by akumulator był dobrze naładowany do codziennego użytku, aby zachować jego parametry użytkowe na optymalnym poziomie. Jeżeli robot nie jest używany przez dłuższy czas, wyłącz go i złóż. Aby uniknąć szkód wskutek nadmiernego rozładowania, robot należy dotądowywać przynajmniej co trzy miesiące.

Diagnostyka usterek

Problem	Rozwiązanie
Robot nie włącza się.	Akumulator jest rozładowany. Doładuj robot w stacji bazowej i spróbuj ponownie. Temperatura akumulatora jest za niska lub za wysoka. Zaleca się pracę urządzenia w zakresie temperatur od 32°F (0°C) do 104°F (40°C).
Robot nie ładuje się.	Stacja bazowa nie jest podłączona do zasilania, upewnij się, czy oba końce kabla zasilania są prawidłowo wetknięte. Słaby kontakt między stykami ładowania w stacji bazowej i robocie, oczyść styki ładowania.
Robot nie łączy się z Wi-Fi.	Nieprawidłowe hasło sieci Wi-Fi. Sprawdź, czy hasło używane do łączenia się z siecią Wi-Fi, jest prawidłowe. Robot nie obsługuje połączenia Wi-Fi 5 GHz. Upewnij się, czy robot jest połączony z siecią Wi-Fi 2,4 GHz. Słaby sygnał Wi-Fi. Upewnij się, czy robot jest w obszarze o dobrym zasięgu Wi-Fi. Robot może nie być gotowy do skonfigurowania. Wyjdź z aplikacji i wejdź ponownie, następnie spróbuj jeszcze raz zgodnie z instrukcją.
Robot nie może znaleźć stacji bazowej i powrócić do niej.	Stacja bazowa została odłączona od zasilania lub poruszona, gdy robot nie znajdował się w niej. Połącz stację bazową z zasilaniem lub umieść robot na stacji celem ładowania. Za dużo jest przeszkód wokół stacji bazowej. Umieść stację bazową w terenie bardziej otwartym. Poruszenie robotem może spowodować ponowne jego pozycjonowanie, a to spowoduje ponowne tworzenie mapy, jeżeli ponowne pozycjonowanie zawiedzie. Jeżeli robot jest zbyt daleko od stacji bazowej, może nie być w stanie powrócić sam z siebie, w którym to przypadku konieczne jest jego ręczne umieszczenie w stacji bazowej. Wytrzyj pole sygnalizacji w stacji bazowej, aby usunąć kurz i śmieci.
Robot utyka przed stacją bazową i nie może powrócić do niej.	Usuń wszelkie przeszkody w obrębie 0,5 m od lewej lub prawej strony bądź 1,5 m przed stacją bazową, aby zapobiec zablokowaniu się robota. Trasa powrotu do ładowania jest zablokowana, np. drzwi zamknięte. Zaleca się przesunięcie stacji bazowej w innej miejsce i spróbowanie ponownie.

Problem	Rozwiązanie
Robot nie wyłącza się.	Robot nie może być wyłączony podczas ładowania. Zaleca się odsunięcie robota od stacji bazowej, a następnie wciśnięcie i przytrzymanie przycisku  na 3 sekundy, aby go wyłączyć. Jeżeli robota nie daje się wyłączyć przez wykonanie kroku 1, wciśnij i przytrzymaj przycisk  na 10 sekund, aby na siłę wyłączyć robota. Jeżeli problem się utrzymuje, skontaktuj się z działem obsługi posprzedażowej.
Niska prędkość ładowania.	Pełne ładowanie robota wymaga 6 godzin, jeżeli akumulator jest rozładowany. Jeżeli pracujesz robotem w temperaturach poza zakresem określonym w specyfikacji technicznej, prędkość ładowania automatycznie zmniejsza się, aby wydłużyć trwałość akumulatora. Styki ładowania w robocie i stacji bazowej mogą być zabrudzone, wytrzyj je suchą ściereczką.
Hałas zwiększa się, gdy robot pracuje.	Sprawdź, czy filtr pojemnika na kurz nie jest zatkany. Jeśli tak, oczyść go lub wymień. Twardy przedmiot mógł zostać uchwycony przez szczotkę główną lub pojemnik na kurz. Sprawdź i usuń wszelkie twarde przedmioty. Szczotka główna lub boczna może być splątana. Sprawdź i usuń wszelkie obce ciała. Tryb ssania przełącz na Standard lub Spokojny.
Robot porusza się nie trzymając się ustalonej trasy.	Przedmioty takie, jak kable zasilania i pantofle należy zorganizować przed użyciem robota. Praca na mokrych, śliskich powierzchniach może powodować poślizg głównego kółka. Zaleca się wysuszenie mokrych miejsc przed użyciem robota.
Robot pomija pomieszczenia, które mają być czyszczone.	Upewnij się, czy drzwi sprzątaných pomieszczeń są otwarte. Sprawdź, czy na podłodze pomieszczenia nie ma progu wyższego niż 2 cm. Robot nie może wspiąć się na wyższe progi lub stopnie. Miejsce przed pomieszczeniem do czyszczenia może być mokre lub śliskie, powodując poślizg robota i nienormalną pracę. Wysusz podłogę przed użyciem robota.

Problem	Rozwiązanie
Robot nie wznawia sprzątaną po ładowaniu.	Upewnij się, czy robot nie jest ustawiony na tryb „Nie przeszkadzać” (DND), co uniemożliwia wznowienie sprzątaną. Robot nie wznawia czyszczenia po ręcznym powrocie do stacji bazowej celem ładowania, co obejmuje ręczne umieszczenie robota na stacji bazowej lub wysłanie go do ładowania przez aplikację lub sam robot.
Stacja bazowa nie może automatycznie opróżnić pojemnika na kurz.	Sprawdź, czy worek na kurz w pojemniku nie jest zapełniony. Jeżeli worek na kurz nie jest pełny, sprawdź, czy nie ma jakiegó przeszkody na automatycznych odpowietrznikach robota, stacji bazowej lub pojemniku na kurz. W takim przypadku wyczyść na czas zablokowaną część.
Woda nie wypływa ze zbiornika lub tylko w niewielkiej ilości.	Sprawdź, czy woda jest w zbiorniku. Oczyść otwór odpowietrzający w zatyczce zbiornika wodnego. Wyczyść nakładki mopujące, gdy staną się brudne. Upewnij się, czy nakładka mopa została prawidłowo zamontowana zgodnie z instrukcją obsługi.
Robot powraca do stacji bazowej bez podejmowania zadań auto-opróźniania.	Tryb DND uniemożliwia robotowi podejmowanie zadań auto-opróźniania.

W kwestii dalszej pomocy kontaktuj się z nami poprzez <https://global.dreametech.com>.

Robot

Model	RLD32GD
Czas ładowania	Okolo 6 godzin
Napięcie znamionowe	14,4 V ---
Moc znamionowa	75 W
Częstotliwość pracy	2400-2483,5 MHz
Maksymalna moc wyjściowa	< 20 dBm

W normalnych warunkach eksploatacji ten sprzęt powinien być utrzymywany w odstępnie przynajmniej 20cm między anteną i ciałem użytkownika.

Stacja bazowa z auto-opróżnianiem

Model	RCDD0202
Wejście znamionowe	220-240 V \sim 50-60 Hz
Wyjście znamionowe	20 V --- 1 A
Moc znamionowa (podczas opróżniania kurzu)	650 W

Likwidacja i wyjmowanie akumulatora

Wbudowany akumulator litowo-jonowy zawiera substancje, które są niebezpieczne dla środowiska. Przed utylizacją, upewnij się, czy akumulator został wyjęty przez personel fachowy i poddany złomowaniu przez odpowiedni obiekt recyklingowy.

- akumulator musi być wyjęty z urządzenia przed złomowaniem;
- urządzenie musi być odłączone od zasilania sieciowego podczas wyjmowania akumulatora;
- akumulator należy utylizować w sposób bezpieczny.

OSTROŻNIE:

Przed wyjęciem akumulatora odłącz zasilanie i rozładuj akumulator, ile się da.

Niepotrzebne akumulatory należy likwidować w odpowiednim zakładzie recyklingowym.

Nie narażaj na środowisko wysokich temperatur, aby uniknąć ryzyka eksplozji.

W warunkach nadużycia ciecz może tryskać z akumulatora. W razie kontaktu płukać obficie wodą, wezwać pomoc medyczną

Instrukcja usuwania:

1. Odwróć robot, odpowiednim narzędziem wykręć śruby z tyłu robota i zdejmij pokrywę.
2. Odłącz zaciski między akumulatorem i płytką drukowaną, aby wyjąć ten pierwszy.

Ochrona środowiska



Zużyty sprzęt elektroniczny oznakowany zgodnie z dyrektywą Unii Europejskiej, nie może być umieszczany łącznie z innymi odpadami komunalnymi. Podlega on selektywnej zbiórce i recyklingowi w wyznaczonych punktach. Zapewniając jego prawidłowe usuwanie, zapobiegasz potencjalnym, negatywnym konsekwencjom dla środowiska naturalnego i zdrowia ludzkiego. System zbierania zużytego sprzętu zgodny jest z lokalnie obowiązującymi przepisami ochrony środowiska dotyczącymi usuwania odpadów. Szczegółowe informacje na ten temat można uzyskać w urzędzie miejskim, zakładzie oczyszczania lub sklepie, w którym produkt został zakupiony.



Produkt spełnia wymagania dyrektyw tzw. Nowego Podejścia Unii Europejskiej (UE), dotyczących zagadnień związanych z bezpieczeństwem użytkownika, ochroną zdrowia i ochroną środowiska, określających zagrożenia, które powinny zostać wykryte i wyeliminowane.

Niniejszy dokument jest tłumaczeniem oryginalnej instrukcji obsługi, stworzonej przez producenta.

Produkt należy regularnie konserwować (czyścić) we własnym zakresie lub przez wyspecjalizowane punkty serwisowe na koszt i w zakresie użytkownika. W przypadku braku informacji o koniecznych akcjach konserwacyjnych cyklicznych lub serwisowych w instrukcji obsługi, należy regularnie, minimum raz na tydzień oceniać odmienność stanu fizycznego produktu od fizycznie nowego produktu. W przypadku wykrycia lub stwierdzenia jakiegokolwiek odmienności należy pilnie podjąć kroki konserwacyjne (czyszczenie) lub serwisowe. Brak poprawnej konserwacji (czyszczenia) i reakcji w chwili wykrycia stanu odmienności może doprowadzić do trwałego uszkodzenia produktu. Gwarant nie ponosi odpowiedzialności za uszkodzenia wynikające z zaniedbania.

Szczegółowe informacje o warunkach gwarancji dystrybutora / producenta dostępne na stronie internetowej <https://serwis.innpro.pl/gwarancja>

Akumulator LI-ION

Urządzenie wyposażone jest w akumulator LI ION (litowo-jonowy), który z uwagi na swoją fizyczną i chemiczną budowę starzeje się z biegiem czasu i użytkowania. Producent określa maksymalny czas pracy urządzenia w warunkach laboratoryjnych, gdzie występują optymalne warunki pracy dla urządzenia, a sam akumulator jest nowy i w pełni naładowany. Czas pracy w rzeczywistości może się różnić od deklarowanego w ofercie i nie jest to wada urządzenia a cecha produktu. Aby zachować maksymalną żywotność akumulatora, nie zaleca się go rozładowywać do poziomu poniżej 3,18V lub 15% ogólnej pojemności. Niższe wartości, jak np. 2,5V dla ogniwa uszkadzają je trwale i nie jest to objęte gwarancją. W przypadku zaniechania używania akumulatora lub całego urządzenia przez czas dłuższy niż jeden miesiąc należy akumulator naładować do 50% i sprawdzać cyklicznie co dwa miesiące poziom jego naładowania. Przechowuj akumulator i urządzenie w miejscu suchym, z dala od słońca i ujemnych temperatur.

Akumulator LIPO

Urządzenie wyposażone jest w akumulator LI PO (litowo-polimerowy), który z uwagi na swoją fizyczną i chemiczną budowę starzeje się z biegiem czasu i użytkowania. Producent określa maksymalny czas pracy urządzenia w warunkach laboratoryjnych, gdzie występują optymalne warunki pracy dla urządzenia, a sam akumulator jest nowy i w pełni naładowany. Czas pracy w rzeczywistości może się różnić od deklarowanego w ofercie i nie jest to wada urządzenia a cecha produktu. Aby zachować maksymalną żywotność akumulatora, nie zaleca się go rozładowywać do poziomu poniżej 3,5V lub 5% ogólnej pojemności. Niższe wartości, jak np 3,2V dla ogniwa uszkadzają je trwale i nie jest to objęte gwarancją. W przypadku zaniechania używania akumulatora lub całego urządzenia przez czas dłuższy niż jeden miesiąc należy akumulator naładować do 50% i sprawdzać cyklicznie co dwa miesiące poziom jego naładowania. Przechowuj akumulator i urządzenie w miejscu suchym, z dala od słońca i ujemnych temperatur.

akumulatora lub całego urządzenia przez czas dłuższy niż jeden miesiąc należy akumulator naładować do 50% i sprawdzać cyklicznie co dwa miesiące poziom jego naładowania. Przechowuj akumulator i urządzenie w miejscu suchym, z dala od słońca i ujemnych temperatur.

Veiligheidsinformatie

Om elektrische schokken, brand of letsel door verkeerd gebruik van het toestel te voorkomen, dient u de gebruikershandleiding zorgvuldig te lezen voordat u het toestel gebruikt en te bewaren voor toekomstig gebruik.

Gebruiksbeperkingen

- Dit product mag niet zonder toezicht van een ouder of voogd worden gebruikt door kinderen jonger dan 8 jaar of personen met fysieke, zintuiglijke of geestelijke tekortkomingen of met beperkte ervaring of kennis, om een veilige bediening te waarborgen en risico's te vermijden. Schoonmaken en onderhoud mag niet door kinderen zonder toezicht worden uitgevoerd.
- Dit apparaat bevat batterijen die alleen door specialisten kunnen worden vervangen.
- Maak de zone die gereinigd moet worden leeg. Kinderen mogen niet met dit apparaat spelen. Zorg ervoor dat kinderen en huisdieren terwijl de robot in werking is op veilige afstand blijven.
- Installeer, gebruik en laad het apparaat niet op in badkamers of in de buurt van zwembaden.
- Dit product is uitsluitend bestemd voor vloerreiniging in een huishoudelijke omgeving. Gebruik het niet buitenshuis, op niet-vloeroppervlakken of in een commerciële of industriële omgeving.
- Als het netsnoer beschadigd is, dient het vervangen te worden door een speciaal snoer of een samenstel dat verkrijgbaar is bij de fabrikant of zijn serviceagent.
- Gebruik de robot niet in een zone die zich boven het maaiveld bevindt zonder een veiligheidsbarrière.
- Plaats de robot niet ondersteboven. Gebruik de LDS-afdekking, afdekking van de robot of bumper niet als handgreep voor de robot.

Veiligheidsinformatie

- Gebruiksbeperkingen**
- Gebruik de robotstofzuiger in omgevingen met een omgevingstemperatuur boven 0 °C en onder 40 °C. Zorg ervoor dat er geen vloeibare of kleverige substantie op de vloer ligt.
 - Om schade of letsel door slepen te voorkomen, verwijdert u losse voorwerpen van de vloer en verwijdert u kabels of netsnoeren op het reinigingspad voordat u het toestel gebruikt.
 - Verwijder breekbare of kleine voorwerpen van de vloer om te voorkomen dat de robot er tegenaan stoot en ze beschadigt.
 - Houd haar, vingers en andere lichaamsdelen uit de buurt van de zuigopening van de robots.
 - Gebruik het toestel niet in een ruimte waar een zuigeling of kind slaapt.
 - Plaats geen kinderen, huisdieren of andere voorwerpen bovenop de robot, ongeacht of deze stilstaat of beweegt.
 - Gebruik de robot niet om brandende voorwerpen te reinigen. Gebruik de robot niet om ontvlambare of brandbare vloeistoffen, corrosieve gassen, onverdunde zuren of oplosmiddelen op te nemen.
 - Zuig geen harde of scherpe voorwerpen op. Gebruik het toestel niet om voorwerpen op te rapen zoals stenen, grote stukken papier of andere voorwerpen die het toestel kunnen verstopen.
 - De stekker moet uit het stopcontact worden gehaald alvorens het toestel schoon te maken of te onderhouden.
 - Veeg de robot en het basisstation niet af met een natte doek en spoel ze niet af met een vloeistof. Laat wasbare en gereinigde onderdelen volledig opdrogen voor ze weer te installeren en te gebruiken.
 - Gebruik dit product volgens de instructies in de gebruikershandleiding. Gebruikers zijn verantwoordelijk voor verlies of schade als gevolg van onjuist gebruik van dit product.

Veiligheidsinformatie

- Batterijen en opladen**
- Gebruik geen batterij of basisstation met automatisch ledigen van derden. Gebruik uitsluitend met de RCDD0202-voedingseenheid.
 - Probeer niet zelf de batterij of het basisstation met automatisch ledigen te demonteren, te repareren of aan te passen.
 - Plaats het basisstation met automatisch ledigen niet in de buurt van een warmtebron.
 - Gebruik geen natte doek of natte handen om de oplaadcontacten van het basisstation met automatisch ledigen af te vegen of schoon te maken.
 - Gooi oude batterijen niet op ongepaste wijze weg. Oude batterijen moeten worden ingeleverd bij een geschikt recyclingbedrijf.
 - Als het netsnoer beschadigd of stuk is, stop dan onmiddellijk met het gebruik ervan en neem contact op met de klantenservice.
 - Zorg ervoor dat de robot tijdens het vervoer is uitgeschakeld en indien mogelijk in de originele verpakking wordt bewaard.
 - Als de robot voor langere tijd niet wordt gebruikt, laad deze dan volledig op, schakel deze uit en bewaar hem op een koele, droge plaats. Laad de robot minstens elke 3 maanden op om overontlading van de batterij te voorkomen.
- Informatie over laserveiligheid**
- De lasersensor in dit product voldoet aan de IEC 60825-1:2014/EN 60825-1:2014/A11:2021 norm voor klasse 1 laserproducten. Vermijd direct oogcontact tijdens het gebruik.
- KLASSE 1 LASERPRODUCT
LASERPRODUCT VOOR CONSUMENTEN
EN 50689:2021

VOORZICHTIG:

Om gevaar als gevolg van het onbedoeld resetten van de thermische beveiliging te voorkomen, mag dit apparaat niet worden gevoed via een extern schakelapparaat, zoals een timer, of worden aangesloten op een circuit dat regelmatig wordt in- en uitgeschakeld door het elektriciteitsnet.



Alleen voor gebruik binnenshuis



Lees de gebruikershandleiding

Hierbij verklaart Dreame Trading (Tianjin) Co., Ltd. dat de radioapparatuur van het type RLD32GD in overeenstemming is met Richtlijn 2014/53/EU. De volledige tekst van de EU-conformiteitsverklaring is beschikbaar op het volgende internetadres: <https://global.dreame.tech.com>
Ga voor een gedetailleerde elektronische handleiding naar <https://global.dreame.tech.com/pages/user-manuals-and-faqs>

Productoverzicht

Inhoud van de verpakking

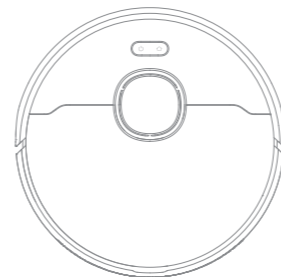

Robot



Basisstation met automatisch ledigen

Andere accessoires



Zijborstel



Stofzak x2
(voorgeïnstalleerd x1)



Schoonmaakgereedschap
(voorgeïnstalleerd)

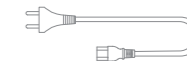

Netsnoer

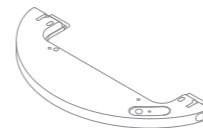

Watertank



Dweilpad
(voorgeïnstalleerd)



Gebruikershandleiding

Robot

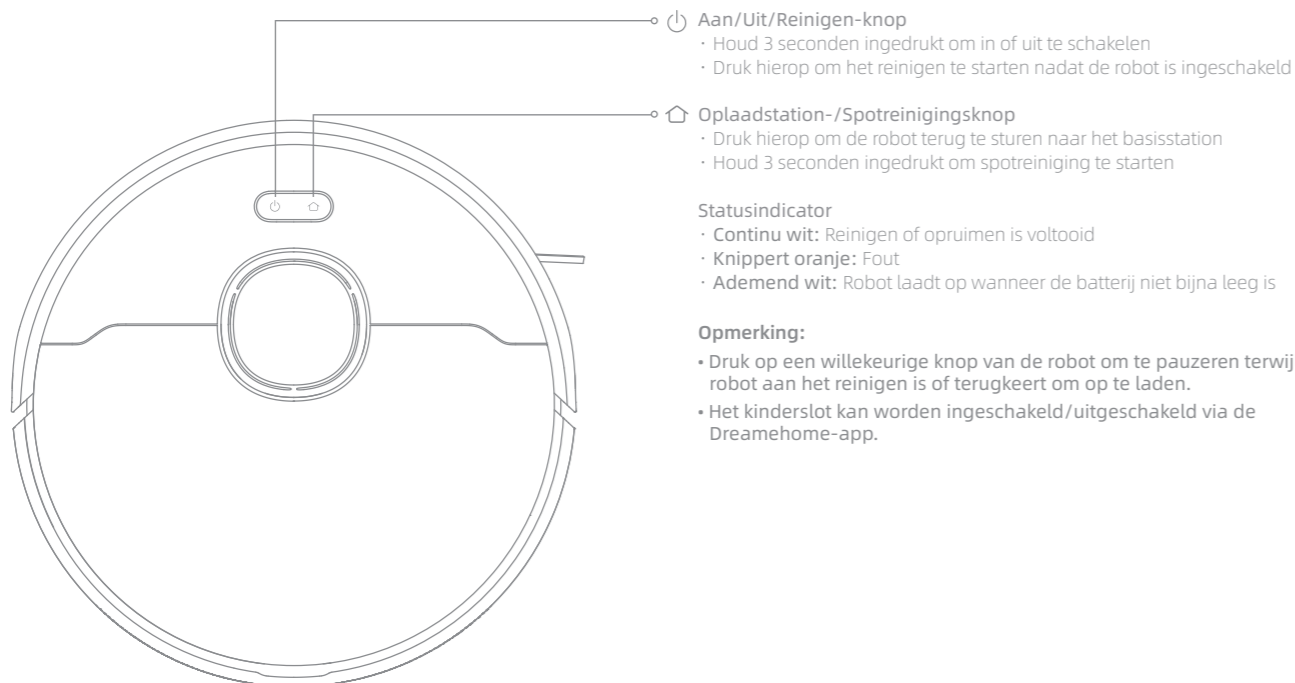

Robot en sensoren

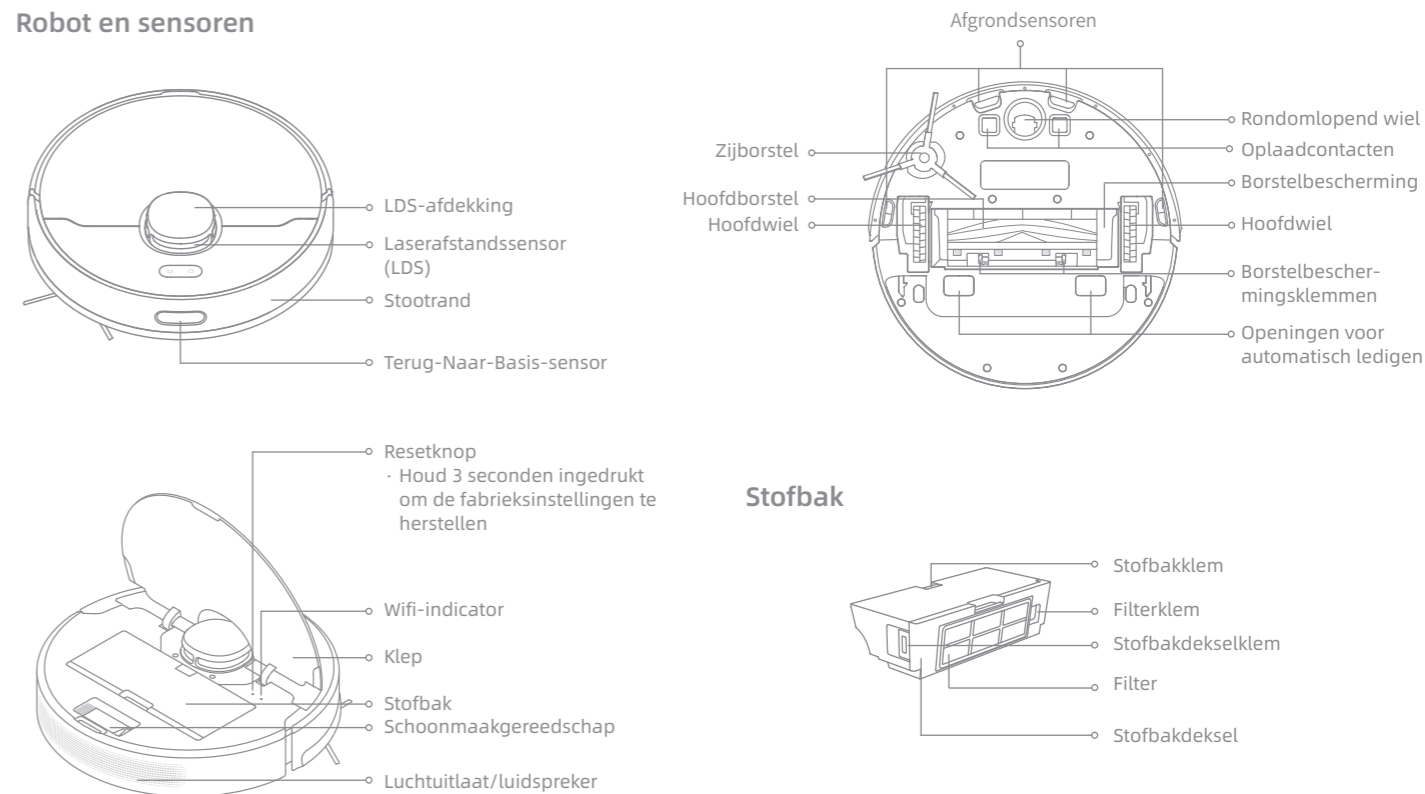

Dweilmodule

Watertank

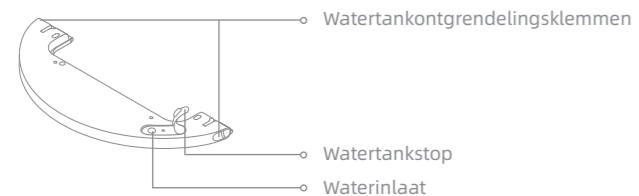

Dweilpad



Basisstation met automatisch ledigen

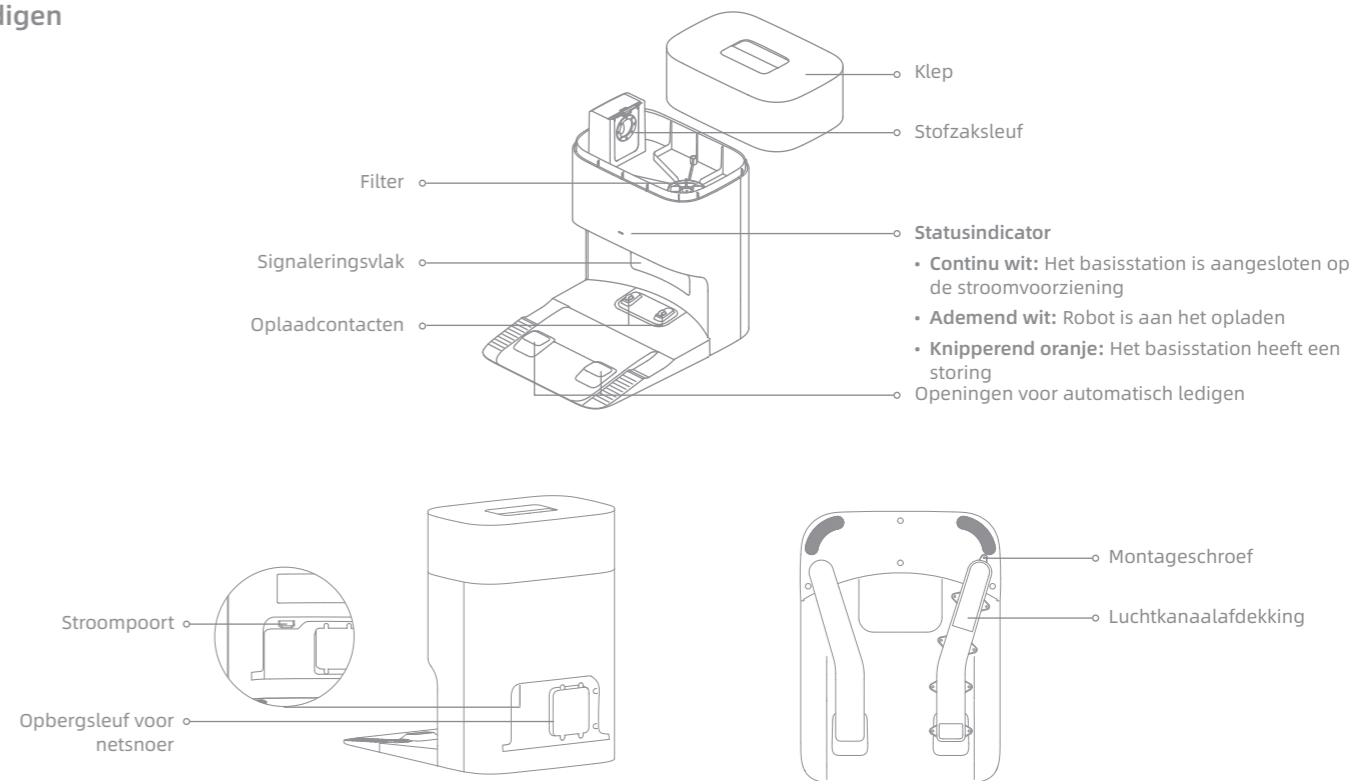



Verwijder vóór het reinigen onstabiele, breekbare, waardevolle of gevaarlijke voorwerpen en ruim kabels, doeken, speelgoed, harde voorwerpen en scherpe voorwerpen op de vloer op om te voorkomen dat deze verstrikt raken, gekrast of omgestoten worden door de robot en schade veroorzaken.

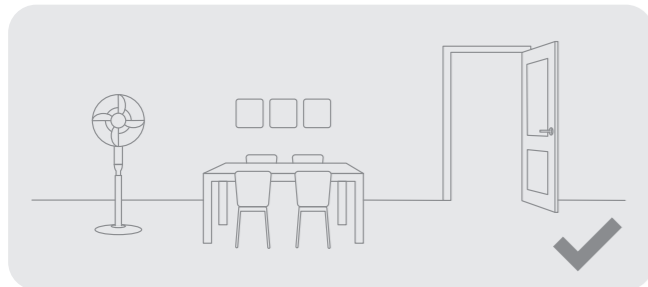

Open de deur van de kamer die moet worden gereinigd, en zet het meubilair op de juiste plaats om meer ruimte over te laten.

Opmerking:

- Wanneer u de robot voor de eerste keer bedient, volg deze dan tijdens het reinigen om eventuele obstakels tijdig te verwijderen.
- Zuig geen harde voorwerpen op zoals stenen, stalen kogels en speelgoedonderdelen, of scherpe voorwerpen zoals bouwafval, gebroken glas en spijkers, anders kan de vloer krassen oplopen.

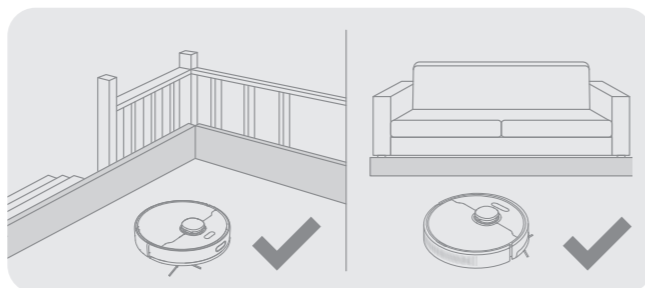

Plaats vóór het reinigen een fysieke barrière bij de rand van de trap en de bank, zodat de robot veilig en soepel kan werken.

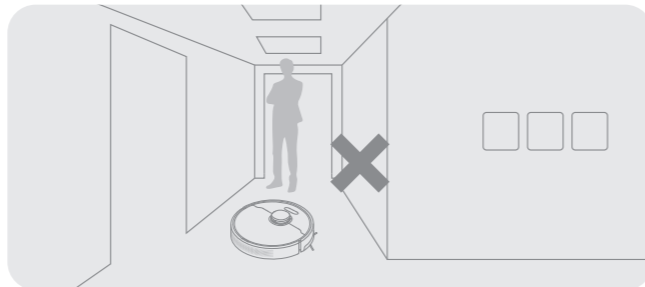

U mag niet vóór de robot, op een drempel, in een gang of op nauwe plaatsen staan om te voorkomen dat de robot zones die gereinigd moeten worden niet herkent.

Vóór gebruik

1. Het basisstation plaatsen en aansluiten op een stopcontact

Plaats het basisstation op een vlakke ondergrond tegen de muur. Steek het netsnoer in het basisstation en steek de stekker in het stopcontact.

- Plaats het basisstation op een plek die zo open mogelijk is met een goed wifi-signaal.

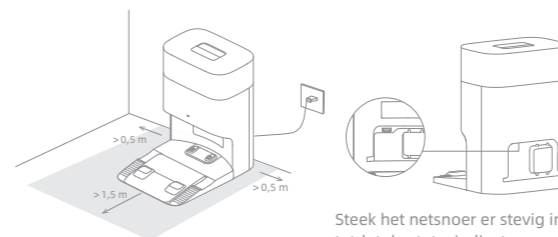

Steek het netsnoer er stevig in totdat de statusindicator van het basisstation onafgebroken wit brandt.

Opmerking:

- Zorg ervoor dat geen voorwerpen het signaleringsvlak blokkeren.
- Verwijder alle voorwerpen die zich dichterbij dan 1,5 m van de voorkant en 0,5 m van beide zijkanten van het basisstation bevinden.

2. De beschermingen verwijderen

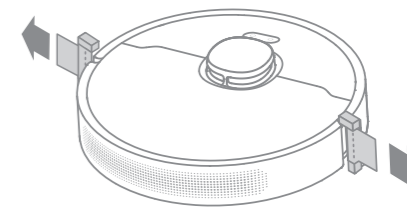

3. De zijborstel installeren

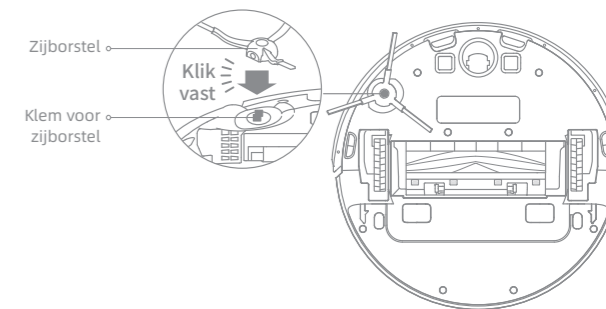

Opmerking: Installeer de zijborstel totdat deze op zijn plaats vastklikt.

4. De robot opladen

Lijn bij het plaatsen van de robot de oplaadcontacten aan de onderkant van de robot uit met de oplaadcontacten van het basisstation, waarna de robot automatisch wordt ingeschakeld en begint op te laden.

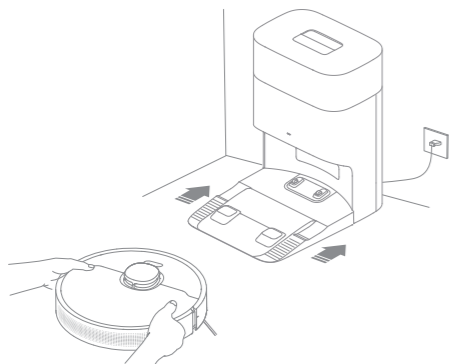

Opmerking: Het wordt aanbevolen de robot volledig op te laden vóór het eerste gebruik.

Verbinding maken met de Dreamehome-app

1. Dreamehome-app downloaden

Scan de QR-code op de robot, of zoek "Dreamehome" in de app-store om de app te downloaden en te installeren.

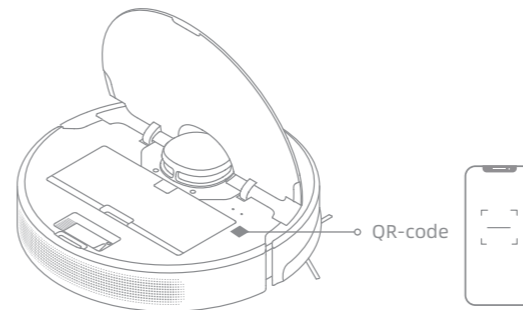

Opmerking:

- Alleen 2,4 GHz wifi wordt ondersteund.
- Als gevolg van upgrades in de app-software kunnen de daadwerkelijke handelingen afwijken van de aanwijzingen in deze handleiding. Volg de instructies op basis van de huidige app-versie.

2. Apparaat toevoegen

Open de Dreamehome-app, tik op  in de rechterbovenhoek en scan dezelfde QR-code op de robot opnieuw om het apparaat toe te voegen. Volg de aanwijzingen om de wifi-verbinding te voltooien.

Opmerking: Als u de wifi wilt resetten, herhaalt u stap 2 en volgt u de aanwijzingen om de wifi-verbinding te voltooien.

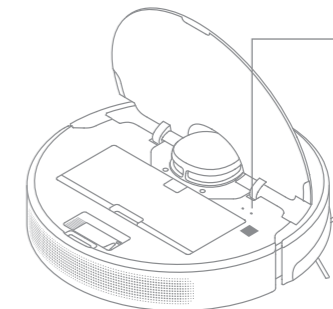



Wifi-indicator

- **Langzaam knipperend:** Wordt verbonden
- **Snel knipperend:** bezig met verbinden
- **Aan:** Wifi verbonden

Hoe te gebruiken

Aan-/uitzetten

Houd de knop  3 seconden ingedrukt om de robot in te schakelen. De stroomindicator moet branden. Plaats de robot op het basisstation, de robot zou automatisch moeten inschakelen en beginnen met opladen. Om de robot uit te schakelen, verwijdert u de robot van het basisstation en houdt u de knop  3 seconden ingedrukt.

Snel in kaart brengen

Nadat u het netwerk voor de eerste keer hebt geconfigureerd, volgt u de instructies in de app om snel een kaart aan te maken. De robot zal beginnen met het in kaart brengen zonder reiniging. Wanneer de robot terugkeert naar het basisstation, is het proces voor het in kaart brengen voltooid en wordt de kaart automatisch opgeslagen.

Begin met reinigen

Druk op de knop  om te beginnen met reinigen nadat de robot is ingeschakeld. De robot zal nauwkeurig een route uitstippelen, methodisch langs de randen en muren reinigen, en eindigt vervolgens met het reinigen van elke kamer in een S-vormig patroon om grondig werk te garanderen.

Opmerking:

- Het wordt aanbevolen om de robot vanaf het basisstation te laten vertrekken alvorens te reinigen. Verplaats het basisstation niet terwijl de robot aan het reinigen is. Dit zorgt ervoor dat de robot soepel terugkeert naar het basisstation.
- Nadat de robot de reinigingstaak heeft voltooid en automatisch terugkeert naar het basisstation, zal het basisstation beginnen met automatisch ledigen. Meer instellingen kunnen op de app worden bediend.

Pauze/slapen

Als de robot aan het werk is drukt u op deze knop om deze te pauzeren. Als de robot langer dan 10 minuten is gepauzeerd, gaat deze automatisch naar de slaapmodus. Alle indicatoren op de robot zullen uitgaan. Druk op een willekeurige knop op de robot of het basisstation, of gebruik de app om de robot te ontwaken.

Opmerking: Als de robot wordt gepauzeerd en in het oplaadstation wordt geplaatst, wordt het huidige reinigingsproces beëindigd.

Automatisch reinigen hervatten

Als de batterij te zwak is, keert de robot automatisch terug naar het basisstation om op te laden. Na het opladen tot het juiste batterijniveau zal deze onafgemaakte reinigingstaken hervatten.

Opmerking: Open deze functie in de app om te kunnen gebruiken.

Niet-storen-modus (DND)

Wanneer de robot in de Niet-Storen-modus (Do Not Disturb, DND) wordt gezet, kan de robot de reiniging niet hervatten en zal de stroomindicator uitgaan. De DND-modus wordt in de fabriek standaard uitgeschakeld. U kunt de app gebruiken om de DND-modus in te schakelen of de DND-periode ervan aan te passen. De DND-periode is standaard ingesteld op 22:00-08:00.

Opmerking:

- De geplande reinigingstaken worden tijdens de DND-periode gewoon uitgevoerd.
- De robot zal het reinigen hervatten waar deze de vorige keer gestopt is.

Hoe te gebruiken

Spotreiniging

Wanneer de robot stand-by staat, houdt u de knop  3 seconden ingedrukt om de spotreinigungsmodus in te schakelen. In deze modus reinigt de robot een vierkant gebied van 1,5 x 1,5 meter rondom en keert deze terug naar zijn beginpunt zodra de spotreiniging is voltooid.

De robot herstarten

Als de robot niet meer reageert of niet kan worden uitgezet, houdt u de knop  10 seconden ingedrukt om het uitschakelen te forceren. Houd vervolgens de knop  3 seconden ingedrukt om de robot in te schakelen.

De dweilfunctie gebruiken

Vóór de eerste dweilbeurt wordt aanbevolen om alle vloeren ten minste drie keer te stofzuigen, zodat een beter reinigingseffect wordt bereikt.

1. Maak de dweilpad vochtig en wring het overtollige water eruit. Installeer de dweilpad zoals aangegeven in het diagram.

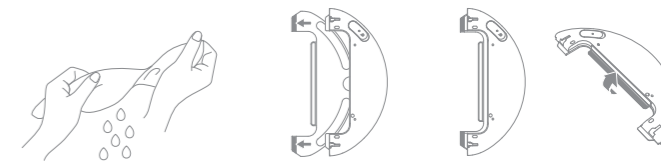

2. Vul de tank met water.

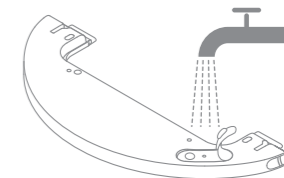

Opmerking:

- Gebruik geen reinigingsmiddel of ontsmettingsmiddel.
- Vul de watertank niet met heet water, want dan kan de watertank vervormen.

Hoe te gebruiken

3. Richt de dweilmodule uit zoals door de pijl wordt aangegeven en schuif deze vervolgens in de achterkant van de robot totdat het op zijn plaats vastklikt. Druk op de knop  of gebruik de Dreamhome-app om met het reinigen te beginnen.

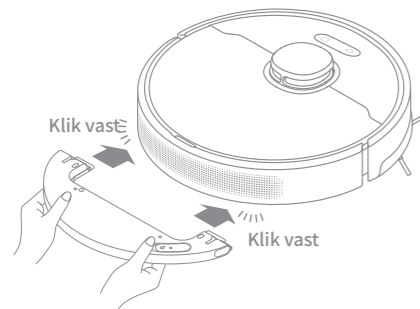

Opmerking:

- Het wordt niet aanbevolen om de dweilfunctie op tapijten te gebruiken.
- Gebruik de app om de waterstroom naar wens aan te passen.

4. Wanneer de robot klaar is met een reinigingstaak en terugkeert naar het basisstation, verwijdert u de dweilmodule en wast u de dweilpad tijdig. Om de watertank te verwijderen, schuift u de twee ontgrendelingsklemmen aan de zijkant ervan om het eruit te halen.

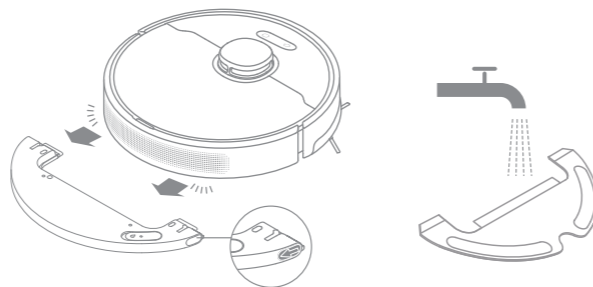

Opmerking: Wanneer de robot wordt opgeladen of niet wordt gebruikt, verwijdert u de dweilmodule, giet u al het resterende water uit de watertank en reinigt u de dweilpads om schimmel of onaangename geuren te voorkomen.

Routinematig onderhoud

Onderdelen

Het is raadzaam om het gebruik van accessoires in de app of de volgende tabel te raadplegen voor routinematig onderhoud om de robot in goede staat te houden.

Onderdeel	Onderhoudsfrequentie	Vervangingsperiode
Dweilpad	Na elk gebruik	Elke 3 tot 6 maanden
Hoofdborstel	Eens per 2 weken	Elke 6 tot 12 maanden
Zijborstel		Elke 3 tot 6 maanden
Filter van stofbak		
Signaleringsvlak van het basisstation	Eens per maand	/
Oplaadcontacten van het basisstation		
Openingen voor automatisch ledigen van het basisstation		
Laserafstandssensor (LDS)		
Oplaadcontacten van robot		

Opmerking: De vervangingsfrequentie hangt af van uw gebruik van de robot. Indien er door bijzondere omstandigheden een uitzondering optreedt, moeten de onderdelen worden vervangen.

Onderdeel	Onderhoudsfrequentie	Vervangingsperiode
Openingen voor automatisch ledigen van de robot	Eens per maand	/
Stootrand		
Rondlopend wiel		
Terug-Naar-Basis-sensor		
Afgrondsensoren		
Onderkant van de robot		
Stofbak	Reinig het indien nodig	
Watertank		
Stofzak	/	Elke 2 tot 4 maanden

Routinematig onderhoud

Dweilmodule

1. Schuif de twee ontgrendelingsklemmen aan de zijkant van de watertank, verwijder de dweilmodule en trek de dweilpad van de dweilmodule.

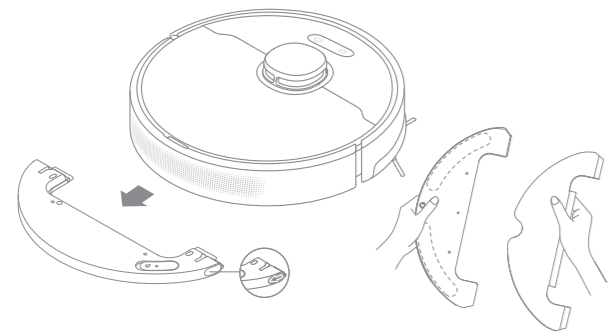

2. Giet het water uit de tank. Maak de tank alleen schoon met water en laat deze aan de lucht drogen voordat u deze terugplaatst.

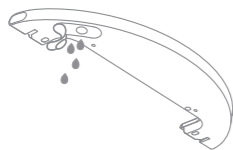

Opmerking: Stel de watertank niet rechtstreeks bloot aan zonlicht.

3. Reinig de dweilpad alleen met water en laat deze aan de lucht drogen voordat u deze terugplaatst.

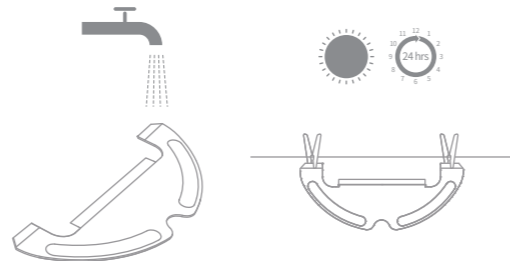

Opmerking: Verwijder de dweilpad van de dweilmodule voordat u deze schoonmaakt, en zorg ervoor dat het vuile water niet in de wateruitlaat terugstroomt om verstopping te voorkomen.

4. Als het water langzaam stroomt of het watervolume niet goed verdeeld is, maak dan het luchtgat in het deksel van de watertank schoon.

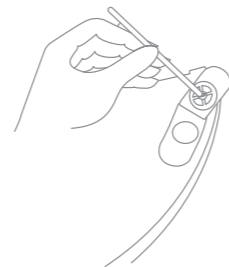

Routinematig onderhoud

Hoofdborstel

1. Druk de klemmen van de borstelbescherming naar binnen om de borstelbescherming te verwijderen en til de borstel uit de robot.

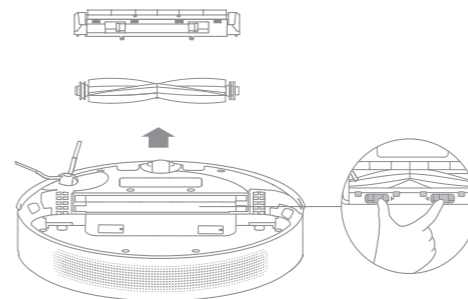

2. Trek de borstelbeschermingen aan beide uiteinden van de borstel naar buiten, zoals op het diagram te zien is. Gebruik het bijgeleverde schoonmaakgereedschap om haren die in de borstel verstrikt zitten te verwijderen. Plaats de borstelbeschermingen terug aan beide uiteinden van de borstel en plaats de borstel vervolgens terug. Druk op de borstelbescherming om deze op zijn plaats te vergrendelen.

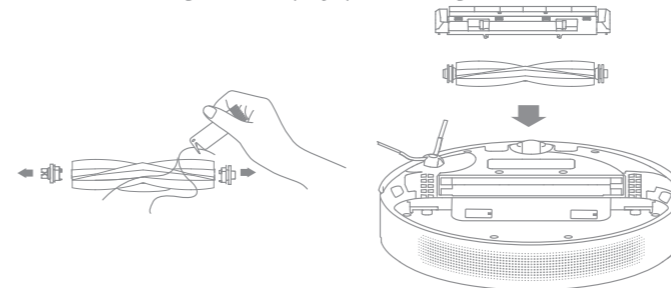

Zijborstel

Verwijder en maak de zijborstel schoon.

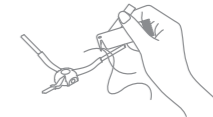

Rondomlopend wiel

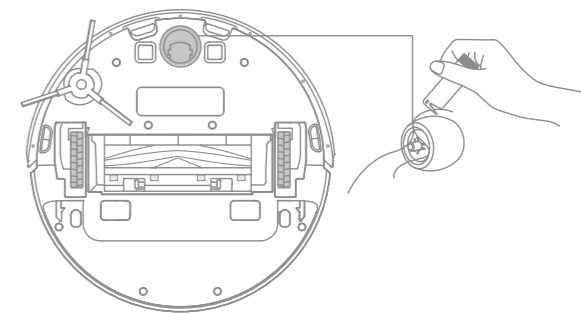

Opmerking:

- Gebruik gereedschap zoals een kleine schroevendraaier om de as en de band van het rondomlopende wiel te scheiden. Gebruik geen overmatige kracht.
- Spoel het rondomlopende wiel af onder stromend water en plaats het terug nadat het volledig is gedroogd.

Stofbak

1. Open de klep van de robot en druk op de klem van de stofbak om deze te verwijderen.

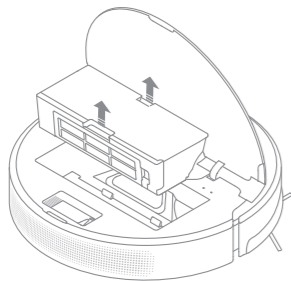

2. Open het deksel van de stofbak en maak de stofbak leeg zoals aangegeven in het schema.

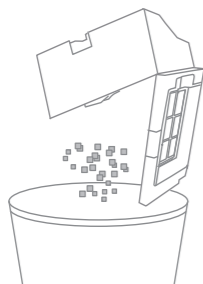

Filter

1. Verwijder het filter en tik zachtjes op het korfje.

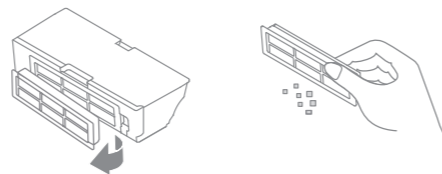

Opmerking: Probeer het filter niet te reinigen met een borstel, vinger of scherp voorwerp om schade te voorkomen.

2. Spoel de stofbak en het filter af met schoon water en droog ze volledig af alvorens ze opnieuw te installeren.

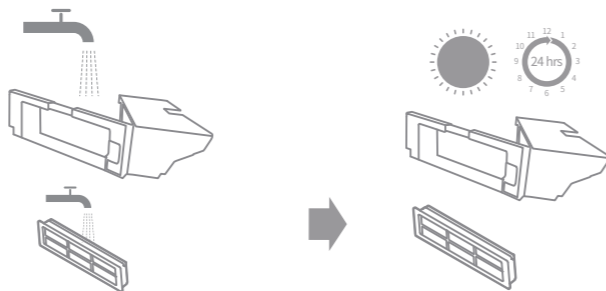
**Opmerking:**

- Spoel de stofbak en het filter alleen met schoon water. Gebruik geen schoonmaakmiddel.
- Gebruik de stofbak en het filter alleen als ze volledig droog zijn.

Stofzak

1. Verwijder de stofzak en gooi deze weg.

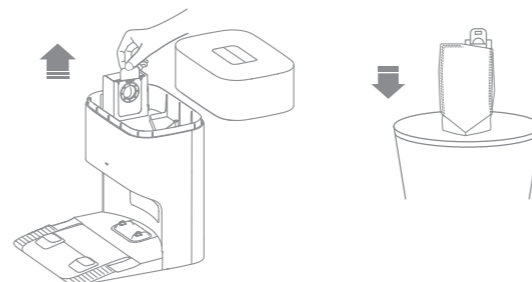

Opmerking: Door de hendel naar buiten te trekken wordt de stofzak afgesloten, zodat stof en vuil er niet per ongeluk uit kunnen vallen.

2. Verwijder het stof en vuil uit het filter met een droge doek.

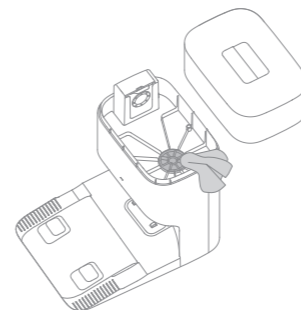

3. Plaats een nieuwe stofzak.

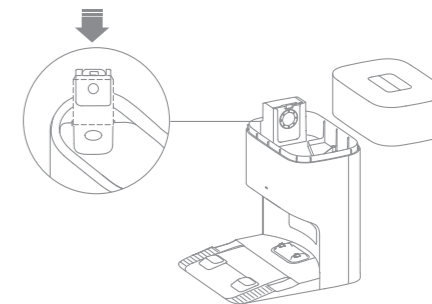

4. Sluit het deksel van de stofbak.



Routinematig onderhoud

Robotsensoren

Veeg de robotsensoren schoon met een zachte en droge doek, zoals weergegeven in de onderstaande afbeelding:

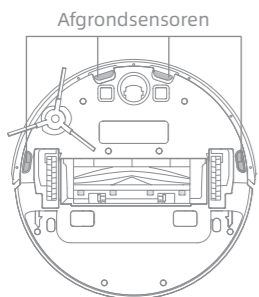
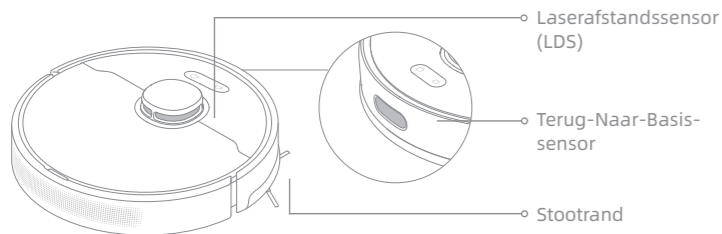

Opmerking: Een natte doek kan gevoelige elementen in de robot en het basisstation beschadigen. Gebruik een droge doek voor het schoonmaken.

Oplaadcontacten en signaleringsvlak

Maak de oplaadcontacten en het signaleringsvlak schoon met een zachte, droge doek.

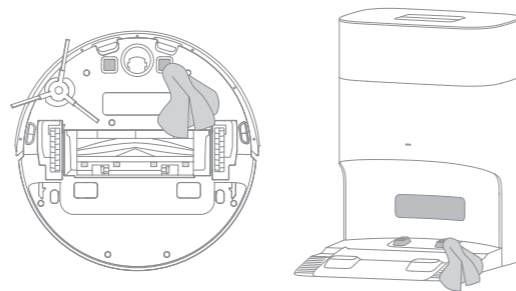

Openingen voor automatisch ledigen

Reinig de openingen voor het automatisch leegmaken van de robot en het basisstation met een zachte en droge doek.

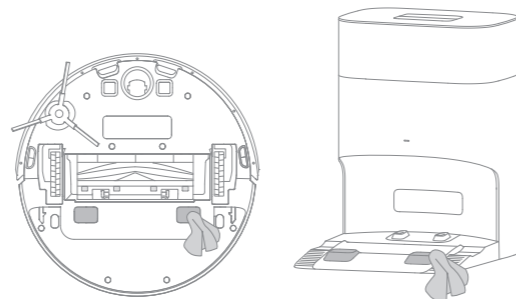

Routinematig onderhoud

Luchtkanaal

Als het luchtkanaal geblokeerd is, maak het dan schoon volgens de volgende stappen.

1. Draai de montageschroeven van het luchtkanaalafdekking los en verwijder de afdekking.

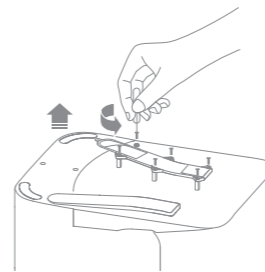

2. Controleer of het luchtkanaal geblokeerd is door vreemde voorwerpen. Indien aanwezig, maak ze dan schoon.

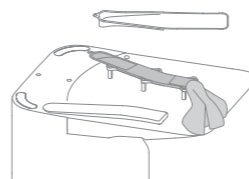

3. Plaats de afdekking van het luchtkanaal terug.

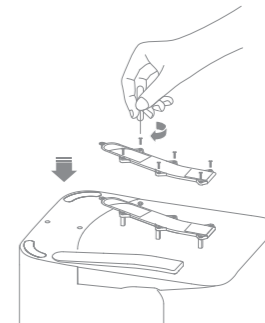

Batterij

De robot bevat een krachtige lithium-ionbatterij. Zorg ervoor dat de batterij goed opgeladen blijft voor dagelijks gebruik om optimale prestaties van de batterij te behouden. Als de robot gedurende langere tijd niet wordt gebruikt, schakel deze dan uit en berg deze op. Om schade door overontlading te voorkomen, laadt u de robot minstens om de drie maanden op.

Probleem	Oplossing
De robot schakelt niet in.	De batterij is bijna leeg. Laad de robot op het basisstation op en probeer het opnieuw. De temperatuur van de batterij is te laag of te hoog. Het wordt aanbevolen om het apparaat te gebruiken bij een temperatuur tussen 0°C en 40°C.
De robot laadt niet op.	Het basisstation is niet op de stroomvoorziening aangesloten, zorg dat beide uiteinden van het snoer goed zijn aangedrukt. Het contact tussen de oplaadcontacten op het basisstation en de robot is slecht, reinig ze.
De robot kan geen verbinding maken met wifi.	Het wachtwoord van het wifi-netwerk is onjuist. Controleer of het wachtwoord waarmee u verbinding maakt met uw wifi-netwerk correct is. De robot ondersteunt geen 5 GHz wifi-verbinding. Zorg ervoor dat de robot verbonden is met een 2,4 GHz wifi-verbinding. Het wifi-signaal is zwak. Zorg ervoor dat de robot zich in een gebied met goede wifi-bereik bevindt. De robot is misschien niet klaar om geconfigureerd te worden. Sluit de app en open deze opnieuw en probeer het opnieuw volgens de instructies.
De robot kan het basisstation niet vinden en keert niet terug.	Het basisstation is niet op de stroomvoorziening aangesloten of verplaatst terwijl de robot niet is aangesloten. Sluit het basisstation aan op de stroomvoorziening of plaats de robot op het basisstation om op te laden. Er zijn te veel obstakels rond het basisstation. Plaats het basisstation in een meer open plek. Het verplaatsen van de robot kan ertoe leiden dat deze zich opnieuw positioneert, en een plattegrond zal aanmaken als het opnieuw positioneren niet lukt. Als de robot zich te ver van het basisstation bevindt, kan deze mogelijk niet automatisch terugkeren. In dat geval moet u de robot handmatig op het basisstation plaatsen. Veeg het signaleringsvlak van het basisstation af om stof en vuil te verwijderen.
De robot zit vast vóór het basisstation en kan er niet naar terugkeren.	Verwijder voorwerpen binnen 0,5 m links en rechts of binnen 1,5 m voor het basisstation om te voorkomen dat de robot geblokkeerd raakt. De route richting het oplaadpunt is geblokkeerd, de deur is bijv. dicht. Het wordt aangeraden het basisstation naar een andere plek te verplaatsen en het opnieuw te proberen.

Probleem	Oplossing
De robot schakelt niet uit.	De robot kan alleen worden uitgeschakeld als deze niet wordt opgeladen. Het wordt aanbevolen de robot van het basisstation te halen en dan pas de knop  3 seconden ingedrukt te houden om deze uit te schakelen. Als de robot niet kan worden uitgeschakeld door stap 1 uit te voeren, houdt u de knop  10 seconden ingedrukt om de robot geforceerd uit te schakelen. Als het probleem aanhoudt, neem dan contact op met de klantenservice.
De oplaadsnelheid is traag.	Het duurt ongeveer 6 uur om de robot volledig op te laden als de batterij bijna leeg is. Als u de robot gebruikt bij temperaturen buiten het aangegeven bereik, zal de oplaadsnelheid automatisch vertragen om de levensduur van de batterij te verlengen. De oplaadcontacten van zowel de robot als het basisstation kunnen vuil zijn, veeg ze af met een zachte doek.
Het geluid neemt toe terwijl de robot werkt.	Controleer of het filter van de stofbak verstopt is. Als dat zo is, reinig of vervang het dan. Er kan zich een hard voorwerp in de borstel of de stofbak bevinden. Controleer dat en verwijder evt. het harde voorwerp. De hoofdborstel of de zijborstel kan verstrikt raken. Controleer dat en verwijder evt. vreemde voorwerpen. Schakel de zuigmodus over naar "Standaard" of "Stil".
De robot beweegt zonder de ingestelde route te volgen.	Zorg ervoor dat voorwerpen zoals netsnoeren en slippers weggewerkt zijn voordat u de robot gebruikt. Werken op natte gladde oppervlakken veroorzaakt soms slippen van het hoofd wiel. Het wordt aanbevolen om natte oppervlakken te drogen alvorens de robot te gebruiken.
De robot mist de kamers die moeten worden schoongemaakt.	Zorg ervoor dat de deuren van de kamers die moeten worden schoongemaakt geopend zijn. Controleer of er een drempel hoger dan 2 cm is bij de deur van de kamer. De robot kan niet over hoge drempels of treden klimmen. De plek vóór de kamer die moet worden gereinigd kan nat en glad zijn, waardoor de robot abnormaal slipt en werkt. Probeer de vloer te drogen voordat u de robot gebruikt.

Probleem	Oplossing
De robot zal na het opladen niet verder gaan met reinigen.	Zorg ervoor dat de robot niet is ingesteld op de Niet-Storen-modus (DND), waardoor deze het reinigen niet kan hervatten. De robot gaan niet verder met reinigen nadat u deze zelf terugzet in het basisstation om op te laden. Dit geldt voor het fysiek terugplaatsen van de robot, maar ook het sturen van de robot via de app of de robot zelf.
Het basisstation kan de stofbak niet automatisch ledigen.	Controleer of de stofzak in het stofreservoir vol is. Als de stofzak niet vol zit, controleer dan of de openingen voor het automatisch leegmaken van de robot, het basisstation of de stofbak geblokkeerd zijn. Verwijder eventuele verstoppingen op tijd.
Er komt geen of slechts een klein beetje water uit de watertank.	Controleer of er water in de watertank zit. Maak het luchtgat op de watertankstop schoon. Maak de dweilpad schoon als deze vuil wordt. Zorg ervoor dat de dweilpad correct volgens de gebruikershandleiding is geïnstalleerd.
Robot keert terug naar het basisstation zonder taken voor automatisch ledigen uit te voeren.	De DND-modus voorkomt dat de robot taken voor automatisch ledigen uitvoert.

Neem voor meer ondersteuning contact met ons op via <https://global.dreametech.com>.

Robot

Model	RLD32GD
Oplaadtijd	Ongeveer 6 uur
Nominale spanning	14,4 V $\overline{---}$
Nominaal vermogen	75 W
Werkingsfrequentie	2400-2483,5 MHz
Maximaal uitgangsvermogen	< 20 dBm

Onder normale gebruiksomstandigheden moet de afstand tussen de antenne en het lichaam van de gebruiker ten minste 20 cm bedragen.

Basisstation met automatisch ledigen

Model	RCDD0202
Nominale ingang	220-240 V~ 50-60 Hz
Nominale uitgang	20 V $\overline{---}$ 1 A
Nominaal vermogen (tijdens legen van stof)	650 W

Verwijderen en weggooien van batterijen

De ingebouwde lithium-ion batterij bevat stoffen die gevaarlijk zijn voor het milieu. Voordat u de batterij weggooit, moet u ervoor zorgen dat de batterij door gekwalificeerde technici wordt verwijderd en bij een geschikt recyclingbedrijf wordt ingeleverd.

- de batterij moet uit het toestel worden verwijderd voordat deze wordt afgedankt;
- bij het verwijderen van de batterij moet het toestel van de stroomvoorziening worden losgekoppeld;
- de batterij moet veilig worden weggegooid.

OPGELET:

Voordat u de batterij verwijdert, moet u de stroom uitschakelen en de batterij zoveel mogelijk leeg laten lopen.

Oude batterijen moeten worden ingeleverd bij een geschikt recyclingbedrijf.

Stel niet bloot aan een omgeving met hoge temperaturen om explosiegevaar te voorkomen.

Onder extreme omstandigheden kan er vloeistof uit de batterij lekken. Bij aanraking, spoel met water en zoek medische hulp.

Verwijderingsgids:

1. Draai de robot ondersteboven, gebruik een geschikt gereedschap om de schroeven aan de achterkant van de robot te verwijderen en verwijder vervolgens de afdekking.
2. Maak de klemmen tussen de batterij en de printplaat los om de batterij te verwijderen.

AEEA-informatie



Alle producten met dit symbool zijn afgedankte elektrische en elektronische apparatuur (AEEA zoals in richtlijn 2012/19/EU) die niet samengevoegd mogen worden met ongesorteerd huishoudelijk afval. In plaats daarvan moet u de volksgezondheid en het milieu beschermen door uw afgedankte apparatuur in te leveren bij een door de overheid of de plaatselijke autoriteiten aangewezen inzamelpunt voor het recyclen van afgedankte elektrische en elektronische apparatuur. Een correcte verwijdering en recycling zal mogelijke negatieve gevolgen voor het milieu en de volksgezondheid helpen voorkomen. Neem contact op met de installateur of de plaatselijke autoriteiten voor meer informatie over de locatie en de voorwaarden van dergelijke inzamelpunten.

Sikkerhetsinformasjon

For å unngå elektrisk støt, brann eller skade forårsaket av feil bruk av apparatet, må du lese bruksanvisningen nøye før du bruker apparatet og oppbevare den for fremtidige oppslag.

- Bruksbegrensninger**
- Dette produktet må ikke brukes av barn yngre enn 8 år eller av personer med fysiske, sensoriske, intellektuelle mangler, eller med begrenset erfaring eller kunnskap dersom det skjer uten tilsyn av en forelder eller foresatt for å sikre sikker bruk og for å unngå risiko. Rengjøring og vedlikehold må ikke utføres av små barn uten tilsyn.
 - Dette apparatet inneholder batteriet som bare kan byttes av autoriserte personer.
 - Rydd området som skal rengjøres. Barn skal ikke leke med produktet. Sørg for at barn og kjæledyr holdes på trygg avstand fra roboten mens den er i drift.
 - Ikke installer, lad eller bruk apparatet på bad eller rundt bassenger.
 - Dette produktet er kun ment for gulvrenngjøring i et hjemmemiljø. Ikke bruk det utendørs, på andre overflater enn gulv, eller i kommersielle eller industrielle omgivelser.
 - Hvis strømledningen er skadet, må den byttes av en spesiell ledning eller enhet tilgjengelig fra produsenten eller deres servicerepresentant.
 - Ikke bruk roboten i område over bakkenivå uten en beskyttende barriere.
 - Ikke plasser roboten opp-ned. Ikke bruk LDS-dekselet, robotdekselet eller støtfangeren som håndtak for roboten.
 - Bruk robotstøvsugeren i miljøer med en omgivelsestemperatur over 0°C og under 40°C. Sørg for at det ikke er væske eller klissete stoffer på gulvet.

Sikkerhetsinformasjon

- Bruksbegrensninger**
- Fjern skjøre eller små gjenstander fra gulvet for å forhindre at roboten støter på og skader dem.
 - Hold hår, fingre og andre kroppsdeler unna robotens sugeåpning.
 - Ikke bruk apparatet i et rom der et spedbarn eller barn sover.
 - Ikke plasser barn, kjæledyr eller andre gjenstander oppå roboten, uansett om den står stille eller beveger seg.
 - Ikke bruk roboten til å rengjøre brennende gjenstander. Ikke bruk roboten til å plukke opp brennbare eller brennbare væsker, etsende gasser, ufortynnede syrer eller løsemidler.
 - Ikke støvsug harde eller skarpe gjenstander. Ikke bruk apparatet til å plukke opp gjenstander som steiner, store papirbiter eller gjenstander som kan tette apparatet.
 - Støpselet må tas ut av stikkontakten før rengjøring eller vedlikehold av apparatet.
 - Ikke tørk robotstøvsugeren eller basestasjonen med en våt klut, og ikke skyl dem med væske. Etter rengjøring av vaskbare deler, tørk delene helt før du installerer og bruker dem igjen.
 - Bruk dette produktet i samsvar med instruksjonene i brukerhåndboken. Brukerne er ansvarlige for tap eller skade som oppstår fra feil bruk av dette produktet.

Sikkerhetsinformasjon

Batterier og lading

- Ikke bruk batterier eller basestasjon med automatisk tømning. Brukes kun med RCDD0202-forsyningsenheten.
- Ikke forsøk å demontere, reparere eller modifisere batteriet eller basestasjonen med automatisk tømning på egenhånd.
- Ikke plasser basestasjonen med automatisk tømning nær en varmekilde.
- Ikke bruk en våt klut eller våte hender til å tørke eller rengjøre ladekontaktene på basestasjonen med automatisk tømning.
- Ikke avhende gamle batterier på feil måte. Brukte batterier må avhendes hos et passende gjenvinningsanlegg.
- Hvis strømledningen blir skadet eller ødelagt, må du slutte å bruke den umiddelbart og kontakte produktstøtten.
- Sørg for at roboten er slått av når den transporteres, og at den oppbevares i originalemballasjen hvis mulig.
- Hvis roboten ikke skal brukes over en lengre periode, lades den helt opp, slå den av og oppbevare den på et kjølig, tørt sted. Lad opp roboten minst én gang hver 3. måned for å unngå overutlading av batteriet.

Lasersikkerhetsinformasjon

- Lasersensoren i dette produktet oppfyller standarden IEC 60825--1:2014/EN 60825--1:2014/A11:2021 for klasse 1-laserprodukter. Unngå direkte øyekontakt med under bruk.

KLASSE 1 LASERPRODUKT
FORBRUKERLASERPRODUKT
EN 50689:2021

FORSIKTIG:

For å unngå fare på grunn av utilsiktet tilbakestilling av termisk utkobling, må dette apparatet ikke tilføres strøm via en ekstern koblingsenhet slik som en timer, eller kobles til en krets som regelmessig slås av og på av verktøyet.



Kun for innendørs bruk



Les bruksanvisningen

Dreame Trading (Tianjin) Co., Ltd. Erklærer herved at radioutstyret type RLD32GD er i samsvar med direktiv 2014/53/EU. EU-overensstemmelseserklæringens fulle tekst kan man finne på følgende internettsadresse: <https://global.dreameotech.com>

For en detaljert elektronisk bruksanvisning kan du besøke <https://global.dreameotech.com/pages/user-manuals-and-faqs>

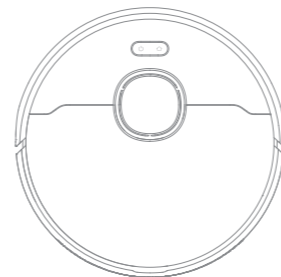
Produktoversikt**Pakkens innhold**

Robot



Basestasjon med
automatisk tømning



Sidebørste



Støvpose x 2
(forhåndsmontert x1)



Rengjøringsverktøy
(forhåndsmontert)



Strømledning

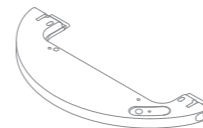

Vanntank

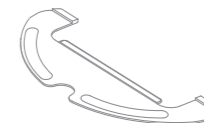

Moppepute
(forhåndsmontert)



Bruksanvisning

Annet tilbehør

Robot

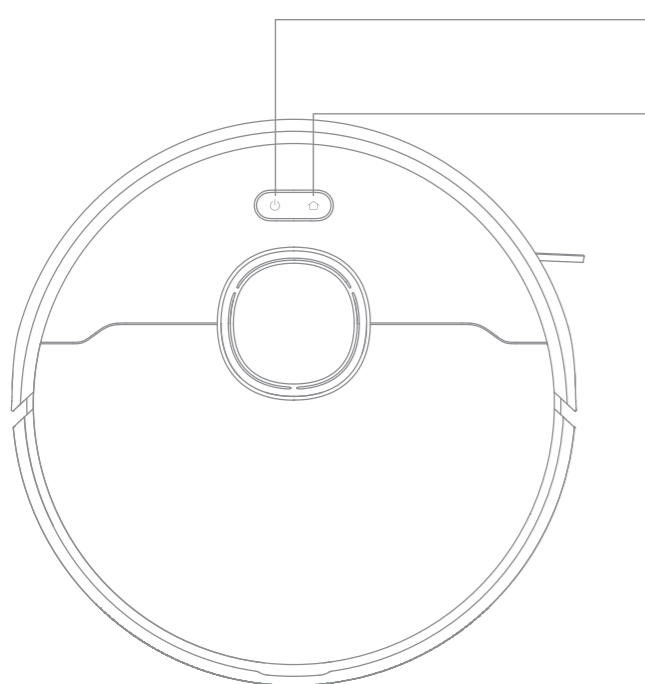

- **Strøm/rengjøringsknapp**
 - Trykk og hold for 3 sekunder å slå det på eller av
 - Trykk for å starte rengjøringen etter at roboten er slått på

- **Dokking/område rengjøringsknapp**
 - Trykk for å sende roboten tilbake til basestasjonen
 - Trykk og hold i 3 sekunder for å starte område rengjøring

Statusindikator

- **Fast hvit:** Rengjøring eller opprydding er fullført
- **Blinkende oransje:** Feil
- **Pulserende hvit:** Roboten lader når batteristrømmen ikke er lav

Notat:

- Trykk på en vilkårlig knapp på roboten for å pause mens roboten rengjør eller går tilbake til lading.
- Barnesikring kan aktiveres/deaktiveres via Dreamehome-appen.

Robot og sensorer

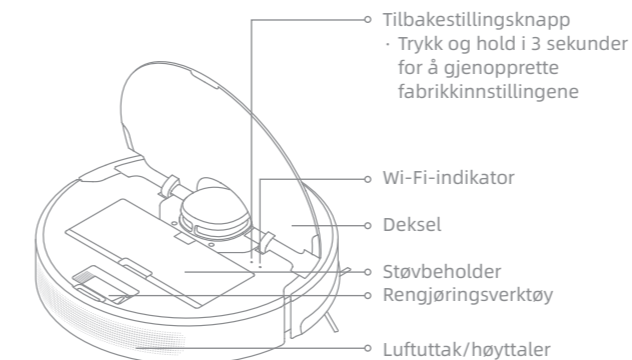
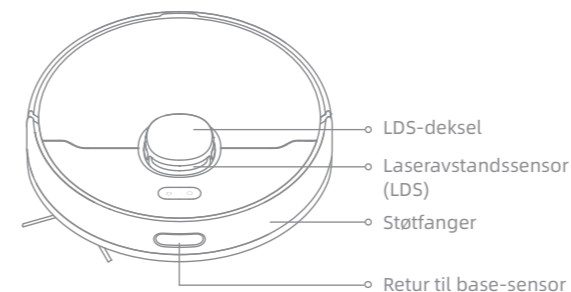

Robot og sensorer

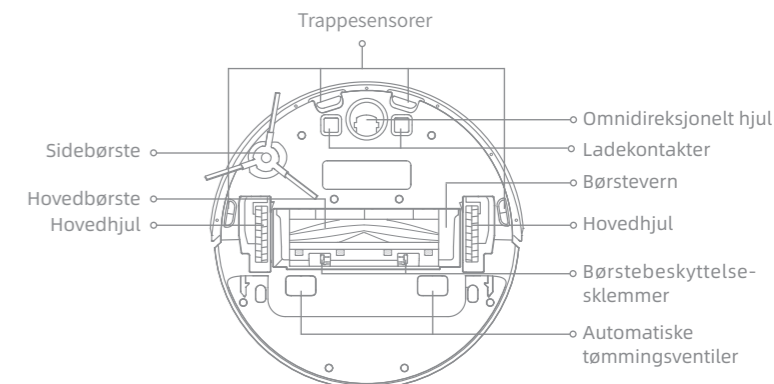
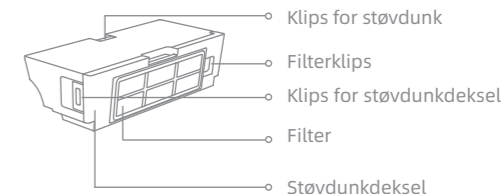
**Støvdunk**

Moppemodul

Vanntank

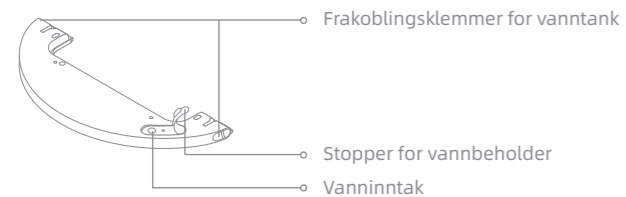

Moppepute

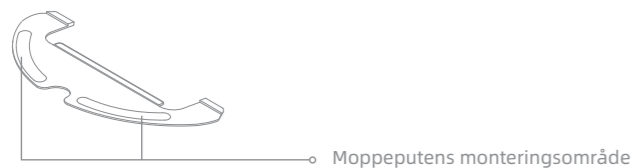

Basestasjon med automatisk tømning

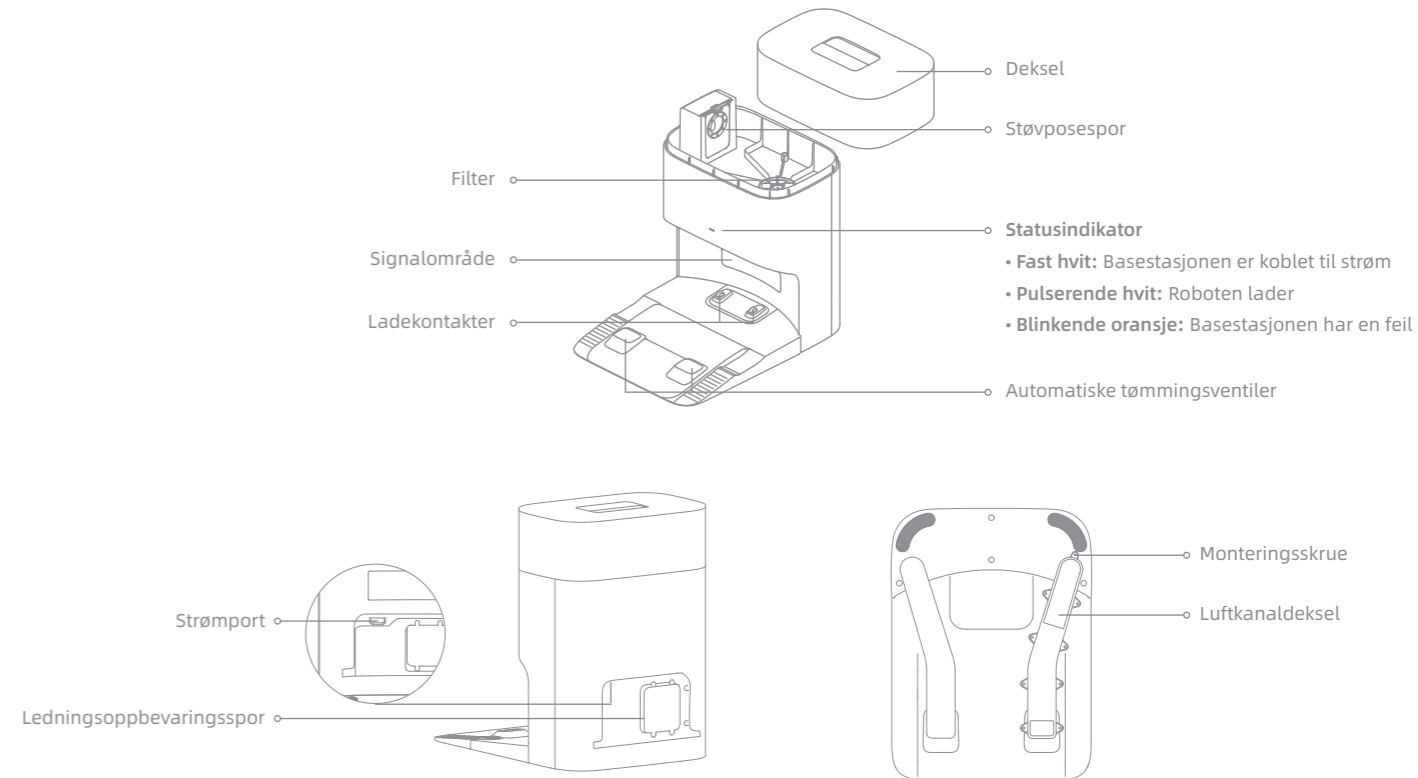

Forberedelser i hjemmet ditt



Før rengjøring bes du fjerne ustabile, skjøre, verdifulle eller farlige gjenstander. Rydd opp i kabler, kluter, leker, harde og skarpe gjenstander på gulvet, for å unngå mulige skader ved at de vikles inn, ripes eller veltes av roboten.

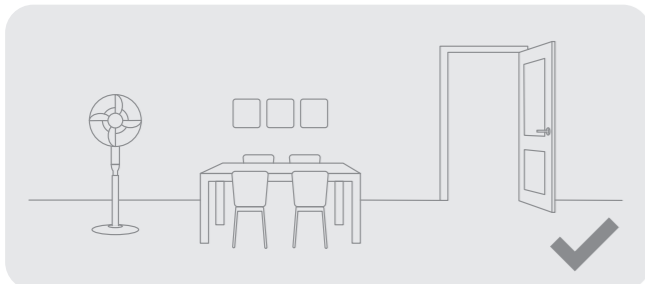

Åpne døren til rommet som skal rengjøres og plasser møbler på riktig sted for å lage mer plass.

Notat:

- Når du bruker roboten første gang, må du følge den rundt mens den rengjør for å fjerne eventuelle hindringer i tide.
- Ikke støvsug harde gjenstander som steiner, stålkuler og leketøysdel, eller skarpe gjenstander som byggeavfall, knust glass og spiker, siden dette kan føre til riper i gulvet.

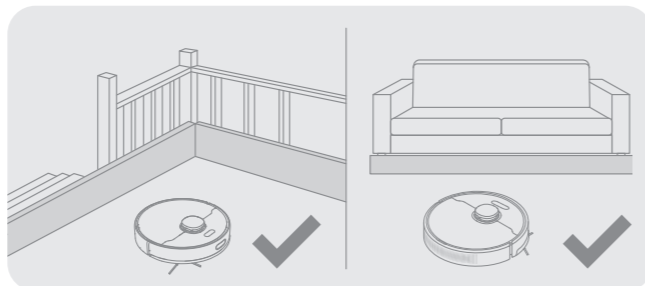

Før rengjøring plasseres en fysisk barriere foran trapper og sofaer, for å sikre sikker og jevn drift av roboten.

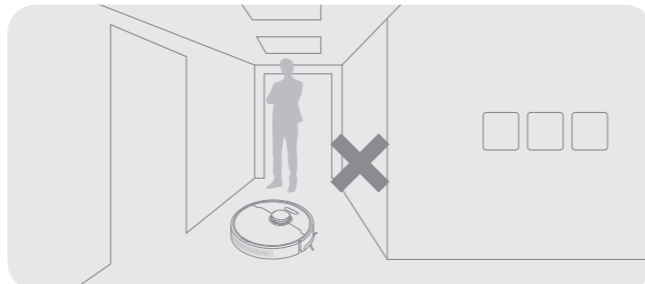

For å hindre at roboten ikke gjenkjenner området som rengjøres, må du ikke stå foran roboten eller i en terskel, ganger eller trange steder.

Før bruk

1. Plasser basestasjonen og koble den til en stikkontakt

Plasser basestasjonen på et flatt gulv mot veggen. Sett strømledningen inn i basestasjonen og plugg den inn i stikkontakten.

- Plasser basestasjonen på et sted som er så åpent som mulig med et godt Wi-Fi-signal.

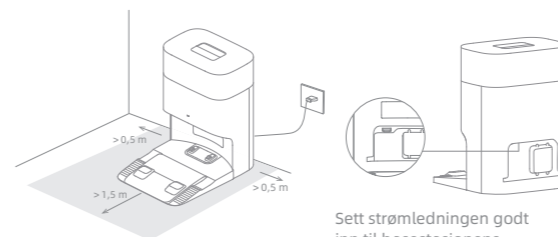

Sett strømledningen godt inn til basestasjonens statusindikator lyser hvitt.

Notat:

- Sikre at ingen objekter blokkerer signalområdet.
- Fjern alle gjenstander som er nærmere enn 1,5 m fra fronten og 0,5 m fra hver side av basestasjonen.

2. Fjern basestasjonen

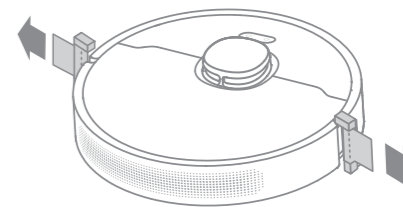

3. Installer sidebørsten

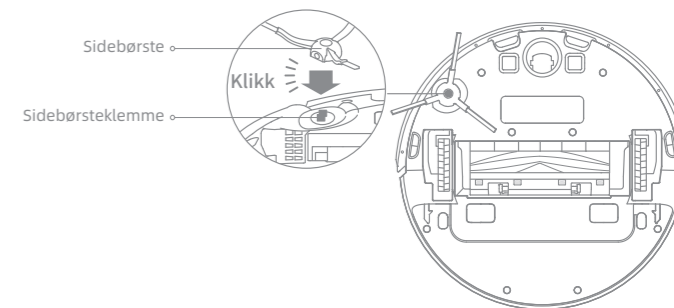

Notat: Installer sidebørsten til den klikker på plass.

4. Lade roboten

Ved plassering av roboten sentreres ladekontaktene på bunnen av roboten med ladekontaktene på basestasjonen. Roboten slås automatisk på og begynner å lade.

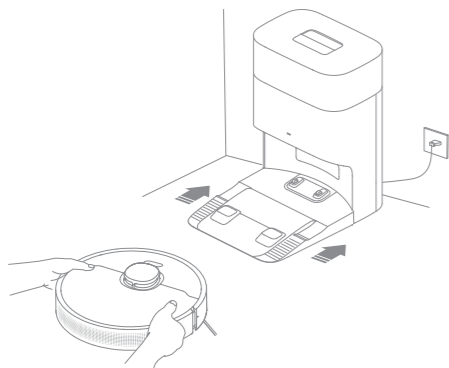

Notat: Det anbefales å lade roboten helt opp før første gangs bruk.

Koble til Dreamehome-appen

1. Last ned Dreamehome-appen

Skann QR-koden på roboten eller søk etter «Dreamehome» i appbutikken for å laste ned og installere appen.

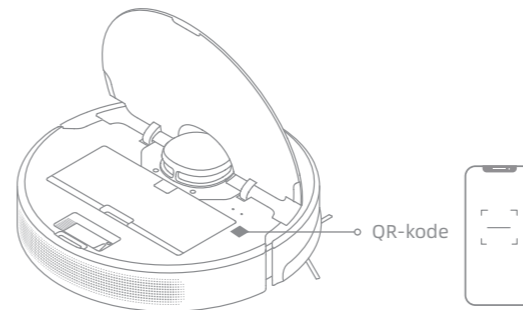

Notat:

- Bare 2,4 GHz Wi-Fi støttes.
- På grunn av oppgraderinger i appens programvare, kan de faktiske operasjonene avvike fra instruksjonene i denne bruksanvisningen. Følg instruksjonene i den gjeldende appversjonen.



2. Legg til enhet

Åpne Dreamehome-appen, trykk på  i øvre høyre hjørne, og skann den samme QR-koden på roboten igjen for å legge til enheten. Følg instruksjonene for å fullføre Wi-Fi-tilkoblingen.

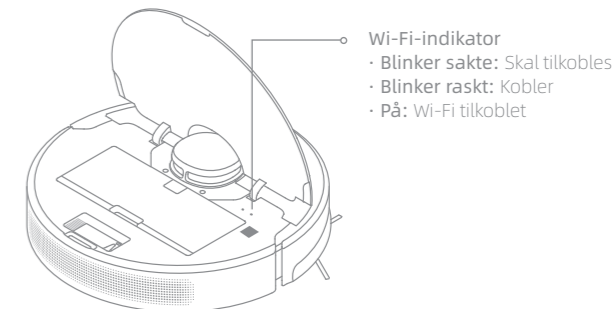
Notat: Hvis du vil tilbakestille Wi-Fi, gjentar du trinn 2 og følger deretter instruksjonene for å fullføre Wi-Fi-tilkoblingen.



Slå på/av

Trykk og hold inne -knappen i 3 sekunder for å slå på roboten. Strømindikatoren skal lyse. Plasser roboten på basestasjonen. Roboten slår seg automatisk på og begynner å lade. For å slå av roboten, flytter du roboten bort fra basestasjonen og trykker på og holder inne -knappen i 3 sekunder.

Rask kartlegging

Etter å ha konfigurert nettverket for første gang, følger du instruksjonene i appen for raskt å lage et kart. Roboten vil begynne å kartlegge uten rengjøring. Når roboten kommer tilbake til basestasjonen, er kartleggingsprosessen fullført og kartet lagres automatisk.

Starte rengjøring

Trykk kort på -knappen for å starte rengjøringen etter at roboten er slått på. Roboten kartlegger en rute nøyaktig og rengjør metodisk langs kantene og veggene. Deretter avslutte den med å rengjøre hvert rom i et S-formet mønster for å sikre en grundig jobb.

Notat:

- Det anbefales at roboten går ut fra basestasjonen før rengjøring. Ikke flytt basestasjonen mens roboten rengjør. Dette sikrer at roboten returnerer jevnt tilbake til basestasjonen.
- Etter at roboten har fullført rengjøringsoppgaven og automatisk returnerer til basestasjonen, starter basestasjonen automatisk tømning. Flere innstillinger kan betjenes fra appen.

Pause/dvale

Når roboten kjører, kan du trykke på en vilkårlig knapp for å sette den på pause.

Hvis roboten er satt på pause i mer enn 10 minutter, går den automatisk i dvalemodus. Alle indikatorer på roboten slår seg av. Trykk på en vilkårlig knapp på roboten eller basestasjonen, eller trykk på appen for å vekke roboten.

Merk: Hvis roboten settes på pause og plasseres på basestasjonen, vil den gjeldende rengjøringsprosessen avsluttes.

Auto-gjenoppta rengjøring

Når det er for lite batteri, går robotstøvsugereren automatisk tilbake til basestasjonen for lading. Etter å ha ladet til riktig batterinivå, gjenopptar den uferdige rengjøringsoppgaver.

Notat: Åpne den i appen for å bruke denne funksjonen.

Ikke forstyrr-modus

Når roboten er satt til Ikke forstyrr-modus, forhindres den fra å gjenoppta rengjøringen og strømindikatoren vil slås av. Ikke forstyrr-modus er deaktivert som standard. Du kan bruke appen til å aktivere Ikke forstyrr-modus eller endre Ikke forstyrr-perioden. Ikke forstyrr-perioden er fra kl. 22:00 til kl. 08:00 som standard.

Notat:



- Planlagte rengjøringsoppgaver utføres som normalt i Ikke forstyrr-perioden.
- Roboten gjenopptar rengjøringen der den slapp etter at Ikke forstyrr-perioden utløper.

Bruk

Områderengjøring

Når roboten er i standby, trykker du på og holder inne -knappen i 3 sekunder for å aktivere område rengjøringsmodus. I denne modusen renser roboten et kvadratisk område på 1,5 x 1,5 meter rundt seg, og går tilbake til startpunktet når område rengjøringen er fullført.

Starte roboten på nytt

Hvis roboten slutter å reagere eller ikke kan slås av, trykker du på og holder nede -knappen i 10 sekunder for å tvinge den av. Trykk deretter på og hold inne -knappen i 3 sekunder for å slå på roboten.

Bruke moppefunksjonen

Det anbefales at alle gulvene støvsuges minst tre ganger før den første moppeøkten, for å oppnå en bedre rengjørings effekt.

1. Fukt moppeputen og vri ut overflødig vann. Installer moppeputen som vist i diagrammet.

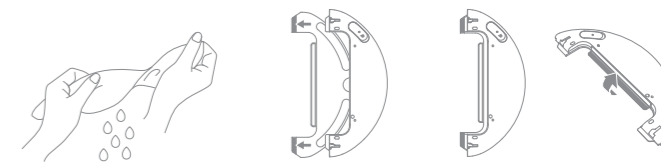

2. Fyll beholderen med vann.

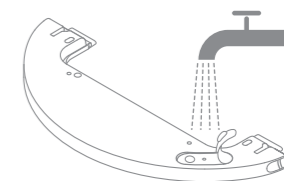

Notat:

- Ikke bruk vaskemiddel eller desinfeksjonsmiddel.
- Ikke fyll vannbeholderen med varmt vann, siden dette kan føre til at vannbeholderen vrir seg.

3. Juster moppemodulen som angitt av pilen, og skyv den deretter inn i baksiden av roboten til den klikker på plass. Trykk på -knappen eller bruk Dreamehome-appen for å begynne å rengjøre.

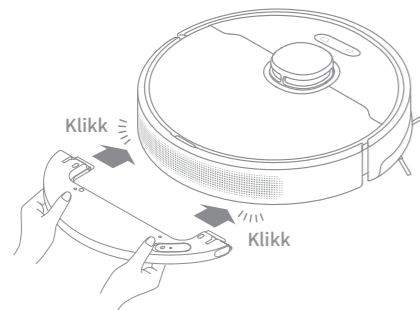
**Notat:**

- Det anbefales ikke å bruke moppemodulen på tepper.
- Bruk appen til å justere vannstrømmen etter behov.

4. Når robotstøvsugeren fullfører en rengjøringsoppgave og returnerer til basestasjonen, fjerner du moppemodulen og vasker tidvis moppeputen. For å fjerne vanntanken, skyver du de to utløserklemmene på siden av den for å ta den ut.

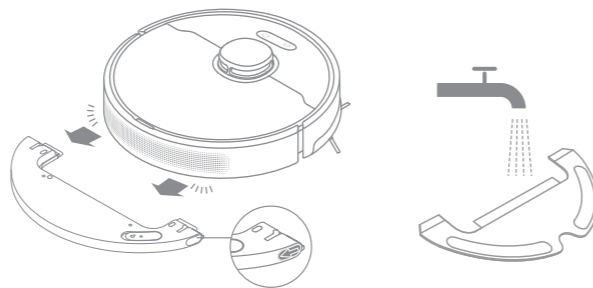

Notat: Fjern moppemodulen når roboten lader eller ikke er i bruk, heller du ut alt gjenværende vann i vannbeholderen og rengjør moppeputen for å forhindre mugg eller lukt.

Rutinemessig vedlikehold

Deler

For å holde roboten i god stand, anbefales det å se bruken av tilbehør i appen eller følgende tabell for rutinemessig vedlikehold.

Del	Vedlikeholdshyppighet	Erstatningsperiode
Moppepute	Etter hver bruk	Hver 3. til 6. måned
Hovedbørste	En gang hver 2. uker	Hver 6. til 12. måned
Sidebørste		Hver 3. til 6. måned
Støvdunkens filter		
Basestasjonens signalområde	En gang hver måned	/
Basestasjonens ladekontakter		
Basestasjonens automatiske tømingsventiler		
Laseravstandssensor (LDS)		
Robotens ladekontakter		

Notat: Utskiftningshyppigheten avhenger av din bruk av roboten. Hvis det oppstår unntak på grunn av spesielle omstendigheter, bør delene byttes.

Del	Vedlikeholdshyppighet	Erstatningsperiode
Robotens automatiske tømmeventiler	En gang hver måned	/
Støtfanger		
Omnidireksjonelt hjul		
Retur til base-sensor		
Trappesensorer		
Robotens bunn	Rengjør ved behov	
Støvdunk		
Vanntank		
Støvpose	/	Hver 2. til 4. måned

Rutinmessig vedlikehold

Moppemodul

1. Skyv de to utløserklemmene på siden av vanntanken, fjern moppemodulen og trekk mopppeputen av moppemodulen.

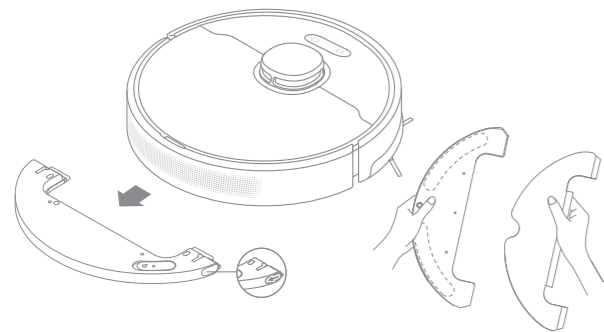

2. Hell ut vannet i beholderen. Rengjør tanken kun med vann og la den lufttørke før den settes tilbake.

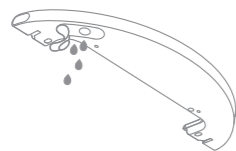

Notat: Ikke utsett vannbeholderen for direkte sollys.

3. Rengjør moppeputen kun med vann og la den lufttørke før den settes tilbake.

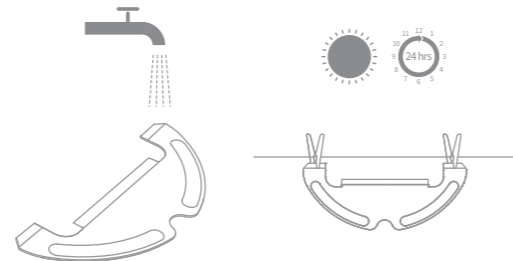

Notat: Fjern moppeputen fra moppemodulen før du rengjør den, og sørg for at skittent vann ikke strømmer tilbake i vannløpet for å unngå tilstopping.

4. Hvis det oppstår langsom vannstrøm eller vannvolumet ikke er godt fordelt, må luftehullet i dekselet til vannbeholderen rengjøres.

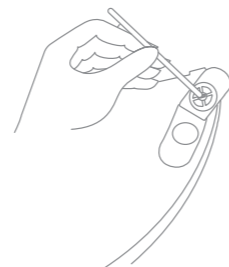

Rutinmessig vedlikehold

Hovedbørste

1. Trykk børstevernklemmene innover for å fjerne børstevernet og løfte børsten ut av roboten.

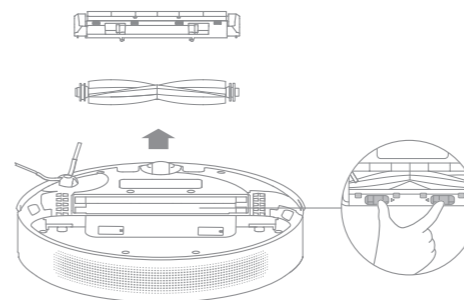

2. Trekk ut børstedekslene i begge endene av børsten som vist i diagrammet. Bruk det medfølgende rengjøringsverktøyet for å fjerne evt. hår som er filtret i børsten. Sett på plass børstedekslene på begge ender av børsten, og sett deretter på igjen børsten. Trykk på børstebeskyttelsen for å låse den på plass.

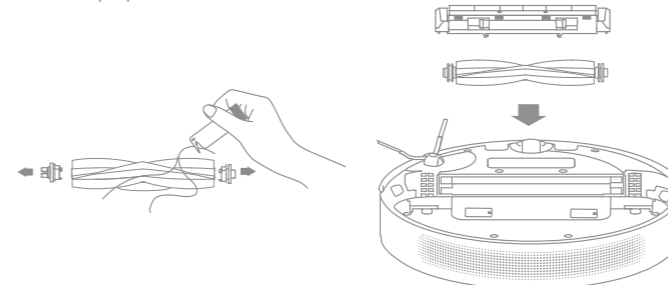

Sidebørste

Fjern og rengjør sidebørsten.

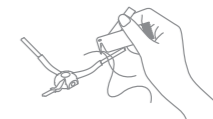

Omnidireksjonelt hjul

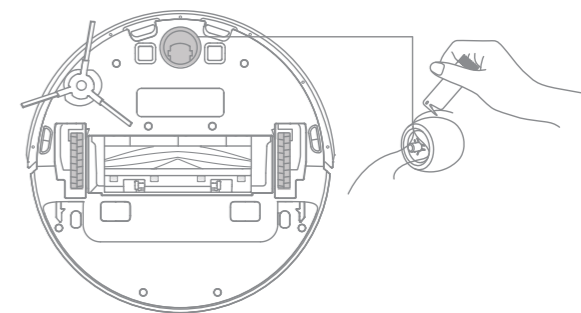

Notat:

- Bruk et verktøy slik som en liten skrutrekker for å skille akselen og dekket på omnidireksjonshjulet. Ikke bruk overdreven kraft.
- Skyll omnidireksjonshjulet under rennende vann og plasser det tilbake etter at det har tørket helt.

Rutinemessig vedlikehold

Støvdunk

1. Åpne robotens deksel og trykk på klipset for å fjerne støvdunken.

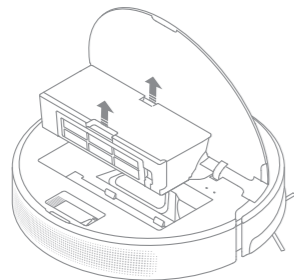

2. Åpne støvdunkdekslet og tøm støvdunken som vist i diagrammet.

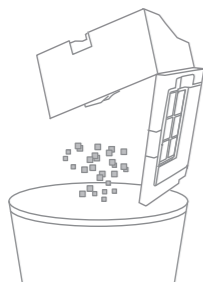

Filter

1. Fjern filteret og bank forsiktig på kurven.

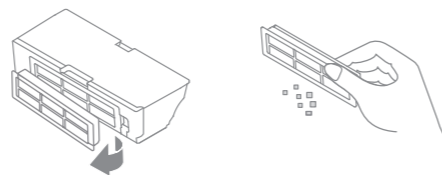

Notat: Ikke forsøk å rengjøre filteret med en børste, en finger eller en skarp gjenstand. Dette kan forårsake skade.

2. Skyll støvdunken og filteret under rent vann og la dem tørke fullstendig før de settes tilbake.

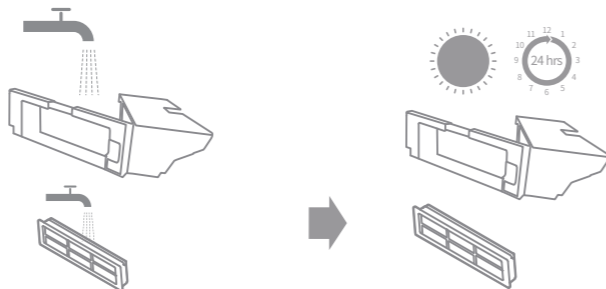

Notat:

- Skyll støvdunken og filteret kun med rent vann. Ikke bruk noe vaskemiddel.
- Bruk støvdunken og filteret kun når de er helt tørre.

Rutinemessig vedlikehold

Støvpose

1. Fjern og kast støvposen.

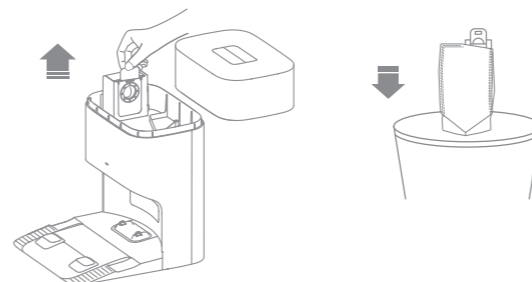

Notat: Ved å trekke ut håndtaket forsegles støvposen for å forhindre at støv og smuss utilsiktet faller ut.

2. Fjern støv og rusk fra filteret med en tørr klut.

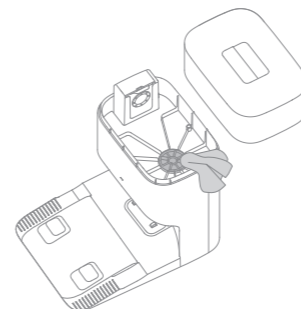

3. Installer en ny støvpose.

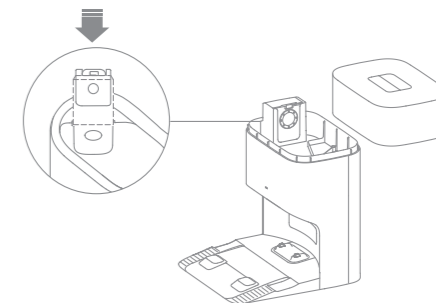

4. Sett tilbake dekslet til støvbeholderen.



Rutinmessig vedlikehold

Robotsensorer

Tørk av robotsensorene ved å bruke en myk og tørr klut, som vist i figuren nedenfor:

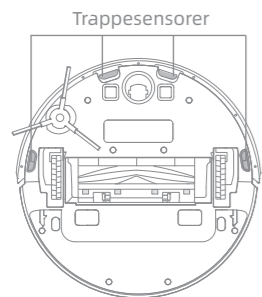
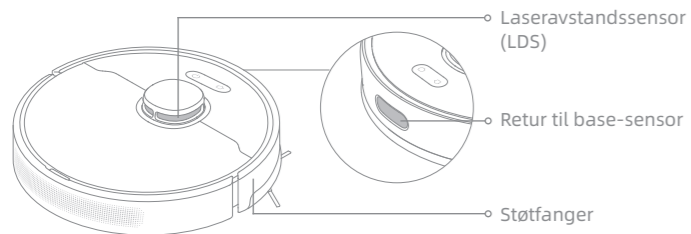

Notat: En våt klut kan skade sensitive elementer på roboten og basestasjonen. Bruk en tørr klut til rengjøring.

Ladekontakter og signalområde

Rengjør ladekontaktene og signalområdet med en myk og tørr klut.

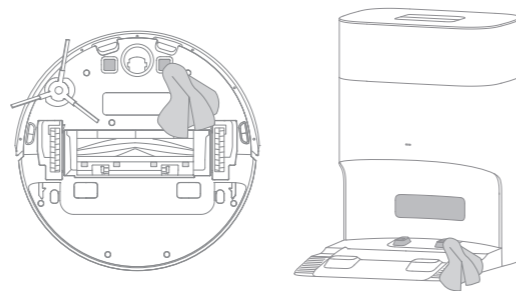

Automatiske tømingsventiler

Rengjør de automatiske tømingsventilene på roboten og basestasjonen med en myk og tørr klut.

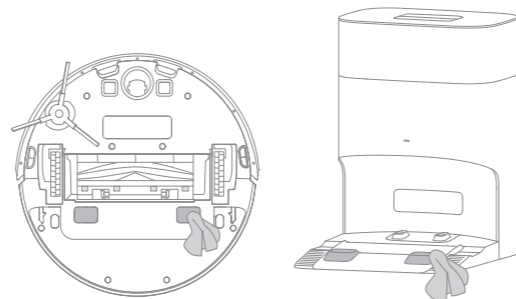

Rutinmessig vedlikehold

Luftkanal

Hvis luftkanalen er blokkert, rengjøres den i henhold til følgende trinn.

1. Skru ut festeskruene på luftkanaldekselet og fjern dekselet.



2. Kontroller om luftkanalen er blokkert av fremmedlegemer. Rengjør den ved blokkering.

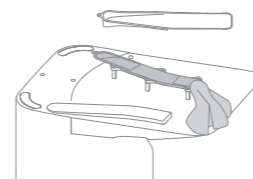

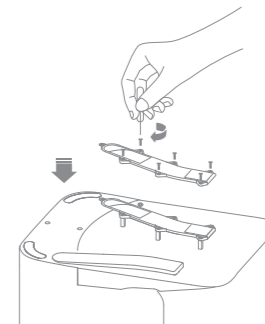

3. Sett på plass luftkanaldekselet.



Batteri

Roboten inneholder en høyttelses litium-ion batteripakke. Sørg for at batteriet forblir godt ladet for daglig bruk, for å opprettholde optimal batteriytelse. Hvis roboten ikke skal brukes over en lengre periode, slår du den av og legger den bort. For å forhindre skader fra overutlading, lades roboten minst én gang hver tredje måned.

Problem	Løsning
Roboten slår seg ikke på.	Det er lite batteri. Lad opp roboten på basestasjonen og prøv deretter på nytt. Temperaturen på batteriet er for lav eller for høy. Det anbefales å bruke apparatet ved en temperatur mellom 0 °C og 40 °C.
Roboten vil ikke lade.	Basestasjonen er ikke koblet til strøm, sørg for at begge endene av strømledningen er riktig tilkoblet. Kontakten mellom ladekontaktene på basestasjonen og robotstøvsugeren er dårlig, rengjør ladekontaktene.
Roboten klarer ikke å koble til Wi-Fi.	Wi-Fi-passordet er feil. Kontroller at passordet som brukes for å koble til Wi-Fi-nettverket er riktig. Roboten støtter ikke en 5 GHz Wi-Fi-tilkobling. Sørg for at roboten er koblet til en 2,4 GHz Wi-Fi-tilkobling. Wi-Fi-signalet er svakt. Sørg for at roboten er i et område med god Wi-Fi-dekning. Roboten er kanskje ikke klar til å konfigureres. Avslutt og gå inn i appen på nytt, og prøv igjen som instruert.
Robotstøvsugeren kan ikke finne og returnere til basestasjonen.	Basestasjonen kobles fra strøm eller flyttes når roboten ikke er på den. Koble basestasjonen til strømforsyningen eller plasser roboten på basestasjonen for å lade. Det er for mange hindringer rundt basestasjonen. Plasser basestasjonen i et mer åpent område. Flytting av roboten kan føre til at den endrer posisjon på egen hånd, og den lager et nytt kart dersom omplasseringen mislykkes. Hvis roboten er for langt fra basestasjonen, kan det være den ikke returnere av seg selv til basen. I så fall må du manuelt plassere roboten på basestasjonen. Tørk av signalområdet på basestasjonen for å fjerne støv eller rusk.
Roboten setter seg fast foran basestasjonen og kan ikke gå tilbake til den.	Fjern eventuelle hindringer innen 0,5 m på venstre og høyre side eller innen 1,5 m foran basestasjonen, for å forhindre at robotstøvsugeren blokkeres. Ruten for retur til lading er sperret, f.eks. at døren er lukket. Det anbefales å flytte basestasjonen til et annet sted og prøve på nytt.

Problem	Løsning
Roboten vil ikke slå seg av.	Roboten kan ikke slås av når den lader. Det anbefales å flytte robotstøvsugeren fra basestasjonen, og deretter trykke og holde inne  -knappen i tre sekunder for å slå den av. Hvis roboten ikke kan slås av ved å utføre trinn 1, trykker du på og holder inne  -knappen i 10 sekunder for å tvinge roboten av. Hvis problemet vedvarer, bes du kontakte produktstøtten.
Ladehastigheten er lav.	Det tar omtrent 6 timer å lade roboten helt når batteriet er lavt. Hvis du bruker roboten ved temperaturer utenfor det spesifiserte området, reduseres ladehastigheten automatisk for å forlenge batteriets levetid. Ladepunktene på både roboten og basestasjonen kan være skitne, tørk dem av med en tørr klut.
Støyen øker mens roboten er i drift.	Kontroller om støvdunkfilteret er tilstoppet. Hvis ja, rengjør den eller bytt den ut. En hard gjenstand kan sette seg fast i hovedbørsten eller i støvdunken. Kontroller og fjern eventuelle harde gjenstander. Hovedbørsten eller sidebørsten kan bli sammenfiltret. Kontroller og fjern eventuelle fremmedobjekter. Bytt sugemodus til Standard eller Stille.
Roboten beveger seg uten å følge den angitte ruten.	Gjenstander som strømledninger og tøfler bør organiseres før du bruker roboten. Arbeid på våte og glatte overflater kan få hovedhjulet til å skli. Det anbefales å tørke våte områder før roboten brukes.
Roboten går glipp av rommene som skal rengjøres.	Sørg for at dørene til rommene som skal rengjøres er åpne. Kontroller om det er en terskel høyere enn 2 cm ved døren til rommet. Roboten kommer ikke over høye terskler eller trinn. Stedet foran i rommet som skal rengjøres kan være vått og glatt, noe som får roboten til å skli og fungere unormalt. Tørk gulvet før du bruker roboten.

Problem	Løsning
Roboten vil ikke gjenoppta rengjøringen etter lading.	Sørg for at roboten ikke er stilt inn på Ikke forstyr-modus, som forhindrer at den fortsetter rengjøringen. Roboten vil ikke gjenoppta rengjøringen etter at du manuelt returnerer roboten til basestasjonen for å lade, noe som inkluderer å manuelt plassere roboten på basestasjonen eller sende roboten til lading via appen eller selve roboten.
Basestasjonen kan ikke tømme støvdunken automatisk.	Kontroller om støvposen i støvbeholderen er full. Hvis støvposen ikke er full, må du kontrollere om det er noen hindringer ved auto-tømmeventilene til robotstøvsugeren, basestasjonen eller støvdunken. I så fall må den blokkerte delen ryddes.
Det kommer ikke ut vann fra vannbeholderen, eller kommer bare ut litt.	Sjekk om det er vann inne i vanntanken. Rengjør luftehullet på vanntankstopperen. Rengjør moppeputen hvis den blir skitten. Sørg for at moppeputen er riktig installert i henhold til bruksanvisningen.
Roboten returnerer til basestasjonen uten å utføre automatiske tømmeoppgaver.	Ikke forstyr-modus forhindrer roboten fra å utføre automatiske tømmeoppgaver.

For mer hjelp kan vi kontaktes via <https://global.dreametech.com>.

Robot

Modell	RLD32GD
Ladetid	Ca. 6 timer
Nominell spenning	14,4 V \pm
Nominell effekt	75 W
Driftsfrekvens	2400-2483,5 MHz
Maksimalt utgangseffekt	< 20 dBm

Under normal bruk av tilstanden bør dette utstyret holdes en avstand på minst 20 cm mellom antennen og brukerens kropp.

Basestasjon med automatisk tømning

Modell	RCDD0202
Nominell inngang	220-240 V \sim 50-60 Hz
Nominell utgang	20 V \pm 1 A
Nominell effekt (under støvtømming)	650 W

Avhending og fjerning av batteri

Den innebygde Litium-ion-batteripakken inneholder stoffer som er skadelige for miljøet. Før du avhender batteriet, må du sørge for at batteriet fjernes av kvalifiserte teknikere og avhendes på et egnet resirkuleringsanlegg.

- batteriet må fjernes fra apparatet før det avhendes;
- apparatet må kobles fra strømmen når du tar ut batteriet;
- batteriet må avhendes på en sikker måte.

FORSIKTIG:

Før du tar ut batteriet, må du koble fra strømmen og tømme batteriet så mye som mulig.

Brukte batterier må avhendes hos et passende gjenvinningsanlegg.

Ikke utsett batteriet for høye temperaturer for å unngå risiko for eksplosjon.

Under dårlige forhold kan væske lekke fra batteriet. Hvis det oppstår kontakt må du skylle med vann og kontakte lege.

Veiledning for fjerning:

1. Snu roboten, bruk et riktig verktøy for å fjerne skruene på baksiden av roboten, og fjern deretter dekslet.
2. Koble fra polene mellom batteriet og PCB-kortet for å fjerne batteriet.

EE-informasjon



Alle produktene utstyrt med symbolet er elektrisk og elektronisk avfall (EE-avfall som i direktiv 2012/19/EU) som ikke skal blandes med usortert husholdningsavfall. Du bør heller beskytte menneskers helse og miljøet ved å overlevere kassert utstyr til et utpekt innsamlingspunkt for resirkulering av elektrisk og elektronisk utstyr, utpekt av myndighetene eller lokale myndigheter. Riktig avhending og resirkulering bidrar til å forhindre mulige negative konsekvenser for miljøet og menneskers helse. Kontakt installatøren eller lokale myndigheter for mer informasjon om plasseringen, samt vilkår og betingelser for slike innsamlingssteder.

Säkerhetsinformation

För att undvika elektriska stötar, brand eller skador orsakade av felaktig användning av apparaten, läs bruksanvisningen noggrant innan du använder apparaten och spara den som framtida referens.

Användningsbe- gränsningar

- Denna produkt bör inte användas av barn yngre än 8 år eller personer med fysiska, sensoriska eller intellektuella handikapp eller begränsad erfarenhet/kunskap utan överinseende av en förälder/vårdnadshavare för att säkerställa säker användning och för att undvika risker. Rengöring och underhåll får inte utföras av barn utan tillsyn.
- Den här apparaten innehåller batterier som endast kan bytas ut av fackmän.
- Ta bort föremål från området som ska rengöras. Barn får inte leka med apparaten. Säkerställ att barn och husdjur hålls på säkert avstånd från roboten när den är i drift.
- Undvik att installera, ladda eller använda apparaten i badrum eller runt pooler.
- Den här produkten är endast avsedd för golvrengöring i hemmiljö. Använd den inte utomhus, på icke-golvtytor eller i kommersiella eller industriella miljöer.
- Om strömsladden är skadad måste den bytas ut mot en särskild sladd eller enhet som finns tillgänglig hos tillverkaren eller dess servicepersonal.
- Använd inte roboten i ett område hängande ovan marknivå utan skyddsbarriär.
- Placera inte roboten upp och ner. Använd inte LDS-kåpan, robotkåpan eller stötfångaren som handtag för roboten.

Säkerhetsinformation

Användningsbe- gränsningar

- Använd robotdammsugaren i miljöer med en omgivningstemperatur över 0 °C och under 40 °C. Se till att det inte finns någon vätska eller klibbiga ämnen på golvet.
- För att förhindra att det uppstår skador från att roboten fastnar bör du ta bort lösa föremål och sladdar från golvet längs rengöringsrutten innan du använder roboten.
- Ta bort ömtåliga eller små föremål från golvet så att roboten inte krockar med dem och skadar dem.
- Håll hår, fingrar och andra kroppsdelar borta från robotarnas sugöppning.
- Använd inte roboten i ett rum där spädbarn eller barn sover.
- Placera inte barn, husdjur eller något föremål på roboten oavsett om den står stilla eller rör sig.
- Använd inte roboten för att rengöra brinnande föremål. Använd inte roboten för att plocka upp brandfarliga eller brännbara vätskor, frätande gaser eller outspädda syror eller lösningsmedel.
- Dammsug inte hårda eller vassa föremål. Använd inte apparaten för att plocka upp föremål som stenar, stora pappersbitar eller något som kan täppa till apparaten.
- Stickkontakten måste dras ur vägguttaget innan du rengör eller underhåller apparaten.
- Torka inte av roboten eller basstationen med en våt trasa eller skölj dem med vätska. Efter rengöring av tvättbara delar, torka delarna helt innan du sätter tillbaka dem och använder dem.
- Använd denna produkt i enlighet med instruktionerna i bruksanvisningen. Användare är ansvariga för förlust eller skada som uppstår på grund av felaktig användning av denna produkt.

Säkerhetsinformation

Batterier och laddning

- Tredje parts batteri eller basstation med automatisk tömning ska inte användas. Använd endast med RCDD0202-nättdelen.
- Försök inte plocka isär, reparera eller modifiera batteriet eller basstationen med automatisk tömning på egen hand.
- Basstationen med automatisk tömning ska inte placeras nära en värmekälla.
- Använd inte en våt trasa eller våta händer för att torka eller rengöra laddningskontakter till basstationen med automatisk tömning.
- Kassera inte gamla batterier på ett felaktigt sätt. Batterier som förbrukats ska kasseras på lämplig återvinningscentral.
- Om strömkabeln skadas eller går sönder ska du sluta använda den omedelbart och kontakta kundtjänst.
- Om möjligt, säkerställ att roboten är avstängd när den transporteras och förvaras i originalförpackningen.
- Ska roboten inte användas under en längre tid, ska den laddas helt. Stäng sedan av den och förvara den på en sval och torr plats. Ladda om roboten minst en gång var 3:e månad för att undvika överurladdning av batteriet.

Lasersäkerhets- information

- Lasersensorn i denna produkt uppfyller IEC 60825-1:2014/EN 60825-1:2014/A11:2021 standard för laserprodukter i klass 1. Undvik direkt ögonkontakt med den under användning.

KLASS 1 LASERPRODUKT
LASERPRODUKT FÖR KONSUMENT
EN 50689:2021

FÖRSIKTIGHET:

För att undvika en fara vid oavsiktlig återställning av termobrytaren, får apparaten inte försörjas via en extern kopplingsanordning, som en timer, eller ansluten till en krets som regelbundet slås på och av genom nätet.



Endast för inomhusbruk



Läs bruksanvisningen

Härmed förklarar Dreame Trading (Tianjin) Co., Ltd. att radioutrustningen av typ RLD32GD överensstämmer med direktiv 2014/53/EU. Den fullständiga texten till EU-försäkran om överensstämmelse finns på följande webbadress: <https://global.dreame.tech.com>

Om du vill läsa en utförlig e-användarhandbok, gå till <https://global.dreame.tech.com/pages/user-manuals-and-faqs>

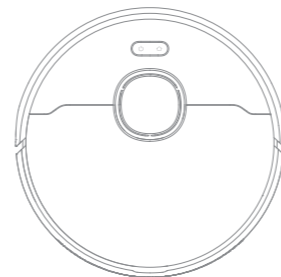
Produktöversikt**Paketinnehåll**

Robot



Basstation med automatisk tömning

Andra tillbehör

Sidoborste



Damppåse × 2
(förinstallerad × 1)



Rengöringsverktyg
(förinstallerad)

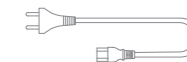

Strömkabel

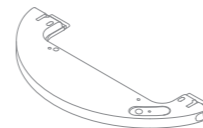

Vattentank

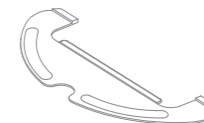

Moppdyna
(förinstallerad)



Bruksanvisning

Robot

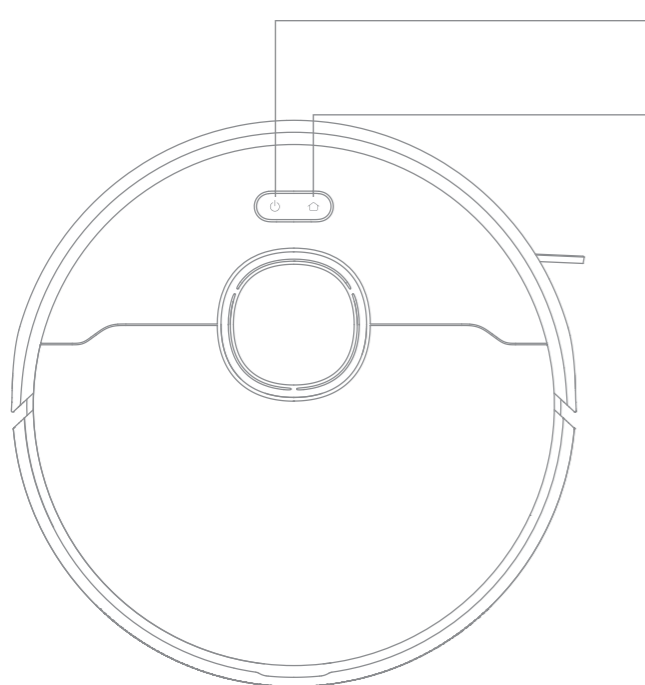

- **Knapp för ström/rengöring**
 - Håll den intryckt i 3 sekunder för att slå på eller stänga av
 - Tryck för att starta rengöringen efter att roboten har slagits på
- **Knapp för dockningsstation/fläckrengöring**
 - Tryck för att skicka roboten tillbaka till basstationen
 - Håll den intryckt i tre sekunder för att starta läget för fläckrengöring

Statusindikator

- **Helt vit:** Rengöringen eller städningen slutfördes
- **Blinkar orange:** Fel
- **Andas vit** Roboten laddar när batteriet inte är lågt

Obs:

- Tryck på valfri knapp på roboten för att pausa roboten när den städar eller åker tillbaka för att ladda.
- Barnlås kan aktiveras/avaktiveras via Dreamehome-appen.

Robot och sensorer

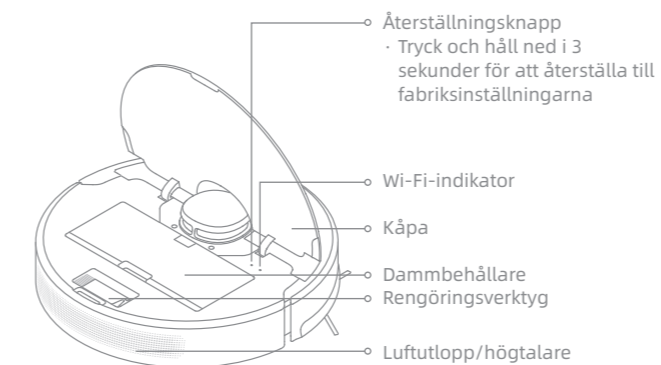
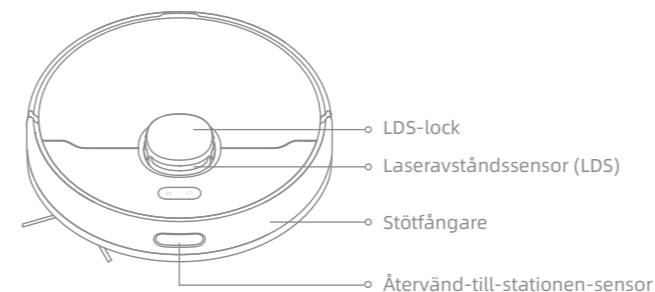

- LDS-lock
- Laseravståndssensor (LDS)
- Stötfångare
- Återvänd-till-stationen-sensor
- Trappsensorer
- Vridbart hjul
- Laddningskontakter
- Borstskydd
- Huvudhjul
- Fästklämmor för borstskydd
- Ventiler för automatisk tömning

- Återställningsknapp
 - Tryck och håll ned i 3 sekunder för att återställa till fabriksinställningarna

- Wi-Fi-indikator
- Kåpa
- Dammbehållare
- Rengöringsverktyg
- Luftutlopp/högtalare

Dammbehållare

- Dammbehållarens fästklämma
- Filterfäste
- Klämma för dammbehållarens lock
- Filter
- Dammbehållarens lock

Moppmodul

Vattentank



Moppdyna

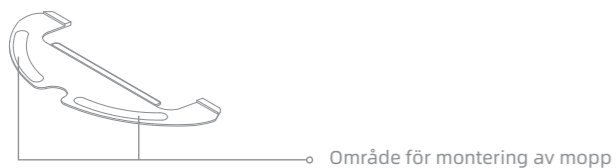

Basstation med automatisk tömning

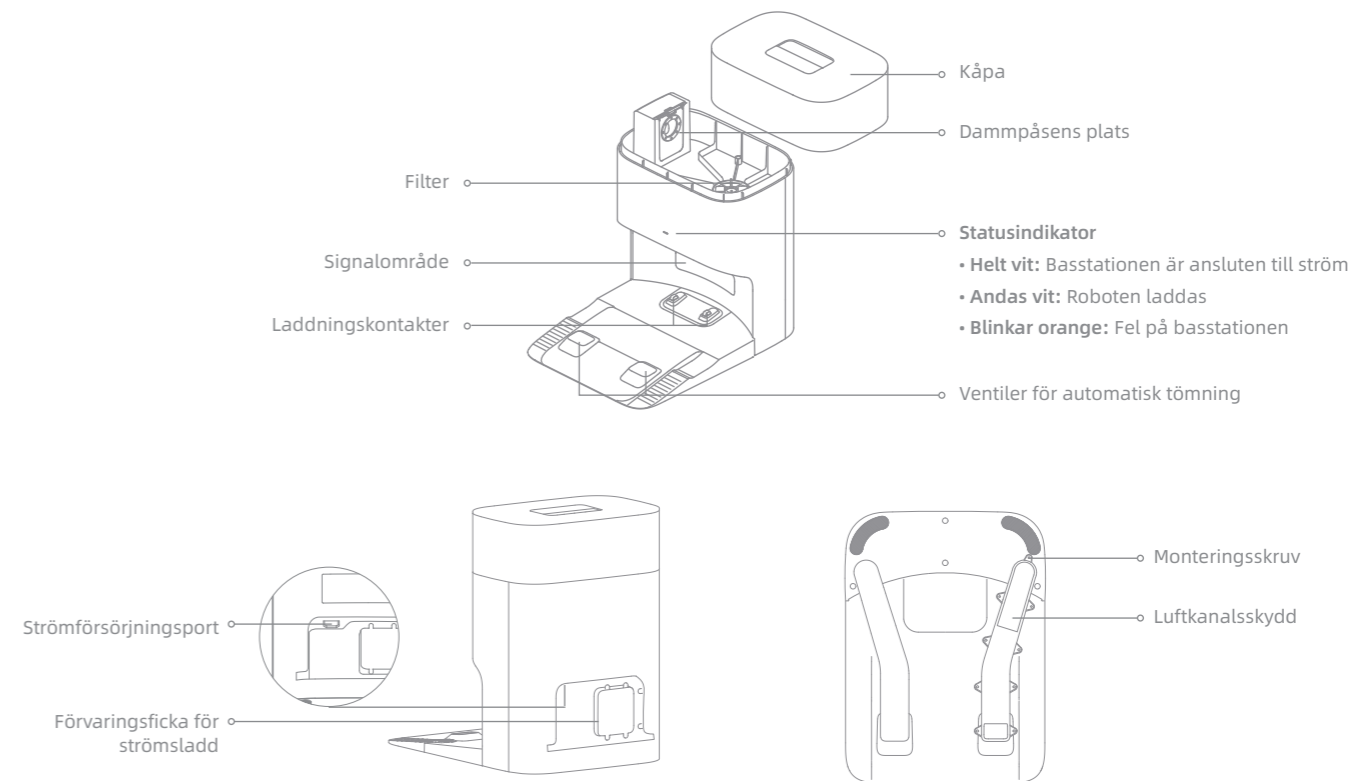

Förbereda ditt hem



Innan rengöring påbörjas, ska instabila, ömtåliga, värdefulla eller farliga föremål plockas bort, och kablar, trasor, leksaker, hårda föremål och vassa föremål rensas från marken för att undvika att bli insnörd, repad eller omkullvält av roboten och orsak.

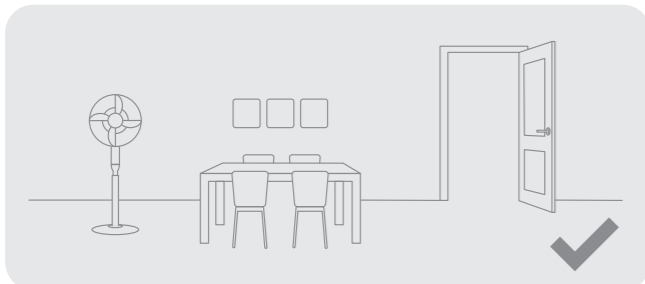

Öppna dörren till det rum som ska rengöras och ställ möblerna på sin rätta plats för att frigöra mer utrymme.

Obs:

- När du använder roboten för första gången, följ den under rengöringen för att ta bort eventuella hinder i tid.
- Hårda föremål som stenar, stålkulor och leksaksdelar, eller vassa föremål som byggavfall, krossat glas och spikar ska inte dammsugas upp, annars kan underlaget skrapas.

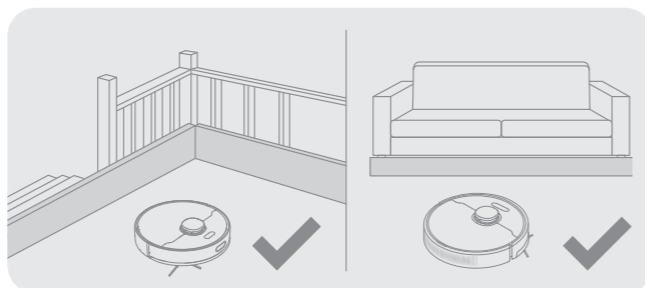

Innan du startar rengöringen bör ett fysiskt hinder placeras vid kanten av trappan och soffan för att säkerställa en säker och smidig drift av roboten.

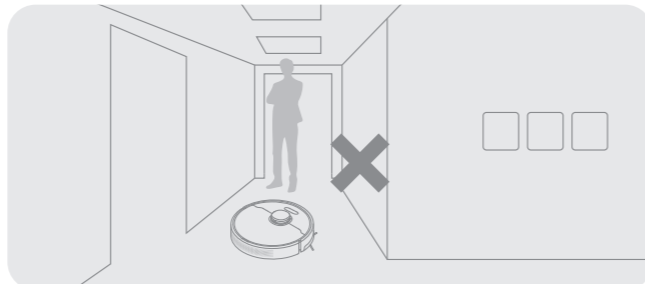

För att undvika att roboten inte känner igen områden som behöver rengöras ska du inte stå framför roboten, eller på tröskeln, korridoren eller trånga platser.

Innan användning

1. Placera basstationen och anslut till ett eluttag

Placera laddningsdockan på plant underlag mot väggen. Sätt i strömkabeln i basstationen och anslut den till uttaget.

- Placera basstationen på en plats som är så öppen som möjligt och med bra WiFi-täckning.

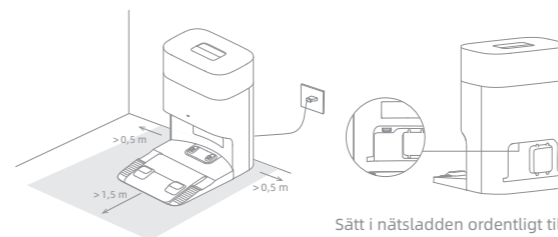

Sätt i nätsladden ordentligt tills basstationens statusindikator lyser med fast vitt sken.

Obs:

- Säkerställ att inga föremål kan blockera signalområdet.
- Ta bort alla föremål som är närmare än 1,5 m från framsidan och 0,5 m från vardera sidan av basstationen.

2. Ta bort skydden

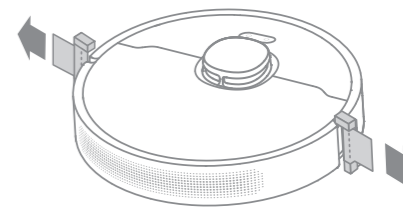

3. Montera sidoborsten

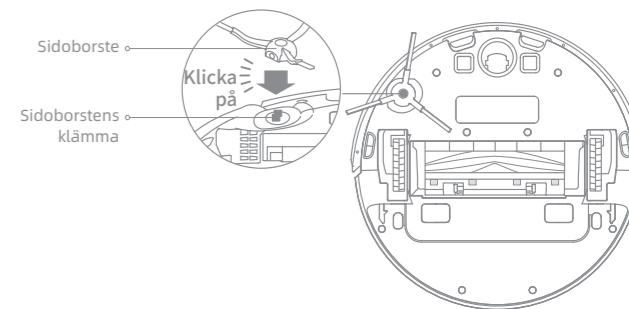

Obs: Installera sidoborsten tills den klickar på plats.

4. Ladda roboten

När du placerar roboten, rikta in laddningskontakterna längst ner på roboten med laddningskontakterna på basstationen, så slås roboten automatiskt på och börjar ladda.

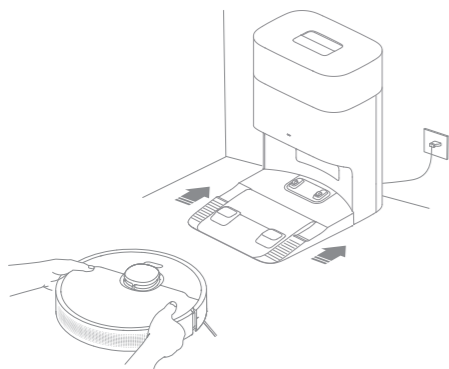

Obs: Det rekommenderas att du laddar roboten helt och hållet innan första användningen.

Ansluter till Dreamehome-appen

1. Hämta hem Dreamehome-appen

Skanna QR-koden på roboten, eller sök på "Dreamehome" i appbutiken för att ladda ner och installera appen.

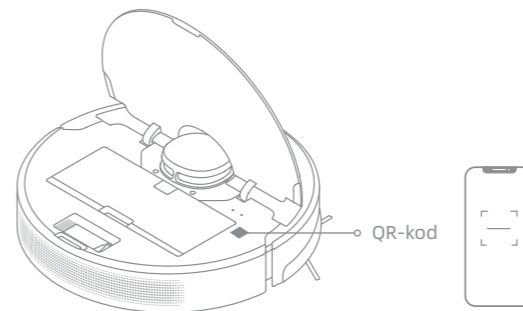

Obs:

- Endast 2,4 GHz WiFi stöds.
- På grund av uppgraderingar av appens mjukvara kan de faktiska funktionerna skilja sig från vad som anges i denna handbok. Följ instruktionerna för den aktuella app-versionen.

2. Lägg till enhet

Öppna Dreamehome-appen, klicka  i övre högra hörnet, skanna samma QR-kod på roboten igen och lägg till enheten. Följ anvisningarna för att slutföra WiFi-anslutningen.

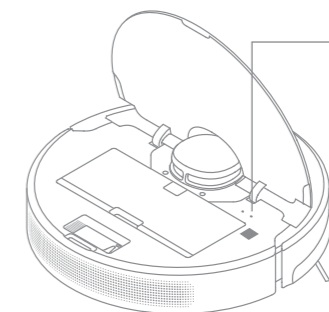

Obs: Om du vill återställa wifi kan du upprepa steg 2 och sedan följa anvisningarna för att slutföra wifi-anslutningen.



- Wi-Fi-indikator
- Blinkar långsamt: Ska anslutas
 - Blinkar snabbt: Anslutning
 - På: Wifi-ansluten

Hur man använder den

Slå på/av

Tryck och håll ner knappen  i 3 sekunder för att sätta på roboten. Strömindikatorn bör vara tänd. Placera roboten på basstationen och roboten bör slås på automatiskt och börjar ladda. Stäng av roboten genom att flytta den från basstationen och hålla ner knappen  i 3 sekunder.

Snabb kartläggning

När du har konfigurerat nätverket för första gången följer du anvisningarna i appen för att snabbt skapa en karta. Roboten börjar kartlägga utan att rengöra. När roboten återvänder till basstationen har kartläggningen slutförts och kartan sparas automatiskt.

Börja rengöringen

Tryck på knappen  för att starta rengöringen efter att roboten slagits på. Roboten kartlägger noggrant en rutt, rengör metodiskt längs kanter och väggar och klarar uppgiften sedan genom att rengöra varje rum i ett S-format mönster för att säkerställa ett grundligt arbete.

Obs:

- Det rekommenderas att roboten kör ut från basstationen innan rengöringen startas. Flytta inte basstationen medan roboten rengör. Detta säkerställer att roboten återgår till basstationen smidigt.
- När roboten har slutfört rengöringen och automatiskt återvänder till basstationen startar basstationen automatisk tömning. Fler inställningar kan användas på appen.

Pausa/Viloläge

När roboten är igång kan du trycka på valfri knapp för att pausa den. Om roboten pausar i mer än 10 minuter går den automatiskt in i viloläge. Alla indikatorer på roboten stängs av. Väck roboten genom att trycka på valfri knapp på roboten eller basstationen, eller använd appen.

Obs: Om roboten pausas och placeras på basstationen, avslutas den pågående rengöringsuppgiften.

Återuppta rengöring automatiskt

Om batterinivån är för låg kommer roboten automatiskt gå tillbaka till basstationen för att ladda. Efter laddning till lämplig batterinivå återupptar den oavslutade rengöringsuppgifter.

Obs: Vill du använda denna funktion ska du öppna den i appen.

Stör ej-läge (Do Not Disturb, DND)

När roboten är inställd på Stör ej-läge (DND), kommer roboten att förhindras från att återuppta rengöringen och strömindikatorn slocknar. Stör ej (DND)-läget är inaktiverat som fabriksstandard. Du kan använda appen för att aktivera DND-läget eller ändra DND-perioden. Stör ej (DND)-perioden är 22:00-8:00 som standard.

Obs:



- De schemalagda rengöringsaktiviteterna kommer att utföras som vanligt under Stör-ej-perioden (DND).
- Roboten återupptar städningen där den slutade senast efter att Stör-ej-perioden (DND) tagit slut.

Hur man använder den

Spot-rengöring

När roboten är i standby-läge trycker du kort på knappen  i 3 sekunder för att aktivera läget fläckrengöring. I det här läget rengör roboten ett kvadratisk område på 1,5 × 1,5 meter runt den och återgår till startpunkten när Spot-rengöringen är klar.

Omstart av roboten

Om roboten slutar svara eller inte går att stänga av, håller du knappen  intryckt i 10 sekunder för att framtvinga en avstängning. Håll knappen  intryckt i 3 sekunder för att slå på roboten.

Använd moppningsfunktion

Det rekommenderas att alla golv dammsugs minst tre gånger före det första moppningstillfället för att uppnå en bättre rengöringseffekt.

1. Fukta moppdynan och vrid ut överflödigt vatten. Montera moppdynan så som visas på bilden.

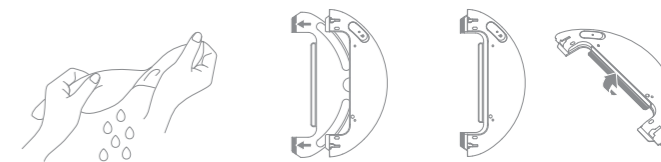

2. Fyll tanken med vatten.

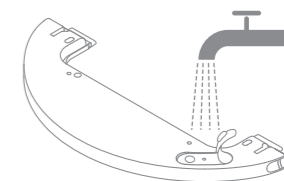

Obs:

- Använd inte rengöringsmedel eller desinfektionsmedel.
- Fyll inte vattenbehållaren med hett vatten, eftersom det kan leda till att vattenbehållaren deformeras.

Hur man använder den

3. Rikta in moppmodulen enligt pilen och skjut sedan in den på baksidan av roboten tills den klickar på plats. Tryck på knappen  eller använd appen Dreamehome för att påbörja rengöring.

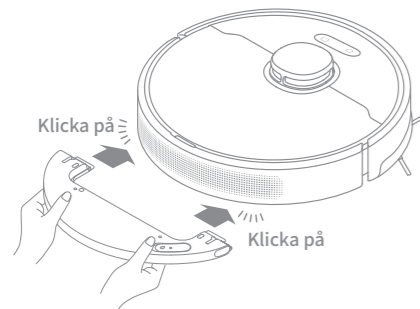

Obs:

- Det rekommenderas inte att använda mopplingsfunktionen på mattor.
- Använd appen för att justera vattenflödet efter behov.

4. När roboten är klar med en rengöringsuppgiften och återvänder till basstationen, ska moppmodulen plockas bort och moppdynorna tvättas i tid. För att ta bort vattentanken, skjut de två klämmorna för lösgöring på sidan av den för att ta ut den.

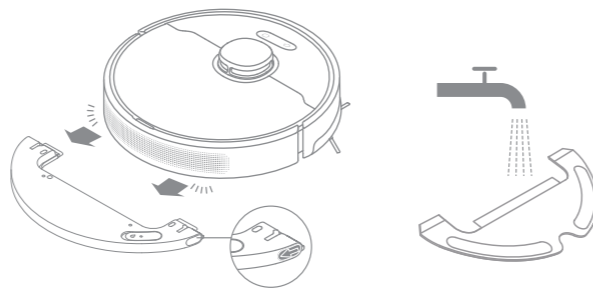

Obs: När roboten laddas eller inte används, håll ut allt återstående vatten i vattentanken och rengör moppdynan för att förhindra mögel eller lukt.

Rutinunderhåll

Delar

För att hålla roboten i gott skick, rekommenderas att du följer tillbehörsanvändning i appen eller följande tabell för rutinunderhåll.

Del	Underhållsfrekvens	Utbytesperiod
Moppdyna	Efter varje användning	Varje 3 till 6 månader
Huvudborste	En gång varannan vecka	Varje 6 till 12 månader
Sidoborste		Varje 3 till 6 månader
Dammbehållarens filter	En gång i månaden	/
Basstation Signalområde		
Basstation Laddningskontakter		
Basstation ventiler för automatisk tömning		
Laser avståndssensor (LDS)		
Robotens laddningskontakter		

Obs: Ersättningsfrekvensen beror på din användning av roboten. Om ett undantag uppstår på grund av särskilda omständigheter bör delarna bytas ut.

Del	Underhållsfrekvens	Utbytesperiod
Robotens ventiler för automatisk tömning	En gång i månaden	/
Stötfångare		
Vridbart hjul		
Återvänd-till-station-sensor		
Trappsensorer		
Botten av roboten	Rengör den vid behov	
Dammbehållare		
Vattentank	/	Varje 2 till 4 månader
Dampåse		

Moppmodul

1. Skjut de två klämmorna för lösgöring på sidan av vattentanken, ta bort moppmodulen och dra av moppdynan från moppmodulen.

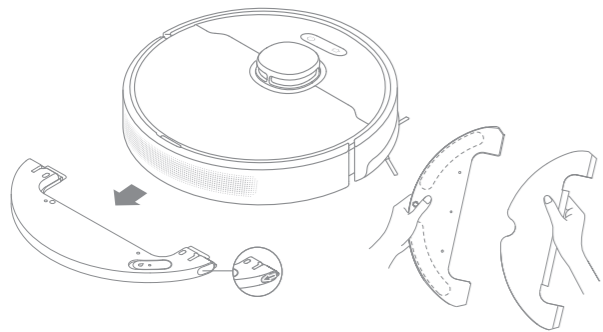

2. Häll ut vattnet i tanken. Rengör vattentanken endast med vatten och låt den lufttorka innan den används.

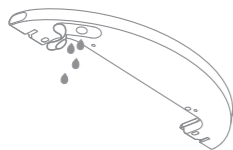

Obs: Utsätt inte vattenbehållaren för solljus.

3. Rengör moppdynan endast med vatten och låt den lufttorka innan den monteras.

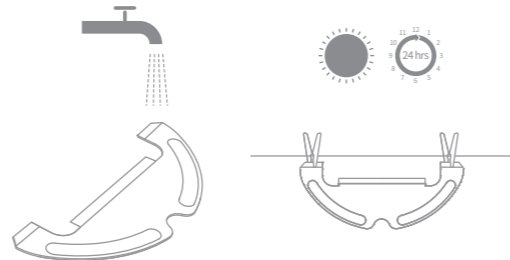

Obs: Ta bort dynan från moppmodulen innan du rengör den, och se till att smutsigt vatten inte rinner tillbaka in i vattenutloppet för att förhindra igensättning.

4. Om långsamt vattenflöde uppstår eller om vattnets volym inte är väl fördelad, rengör lufthålet i vattentankens lock.

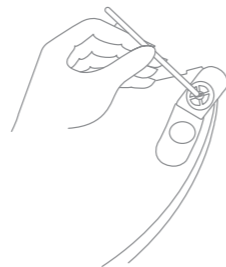

Huvudborste

1. Tryck på bortsyddsklämmorna inåt för att ta bort borstskyddet och lyft ut borsten ur roboten.

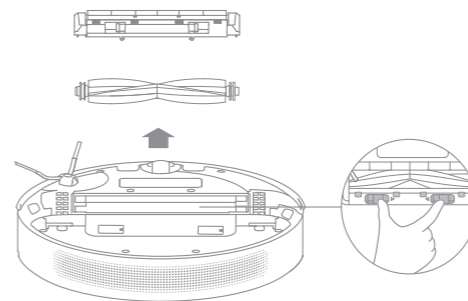

2. Dra ut borstkåporna i borstens båda ändar så som visas i diagrammet. Använd det medföljande rengöringsverktyget för att plocka bort hårstrån som trasslat in sig i borsten. Sätt tillbaka borstskydden på båda ändarna av borsten och sätt sedan tillbaka borsten. Tryck på borstskyddet för att låsa det på plats.

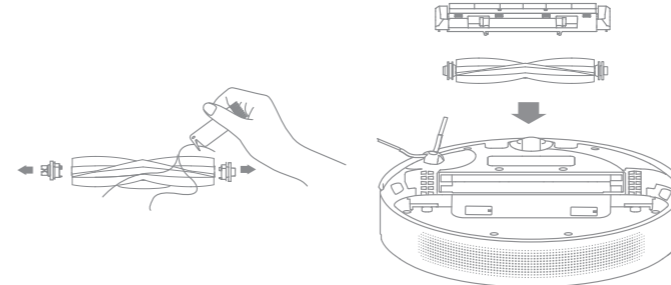

Sidoborste

Ta bort och rengör sidoborsten.

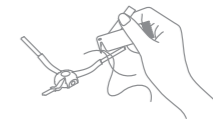

Vridbart hjul

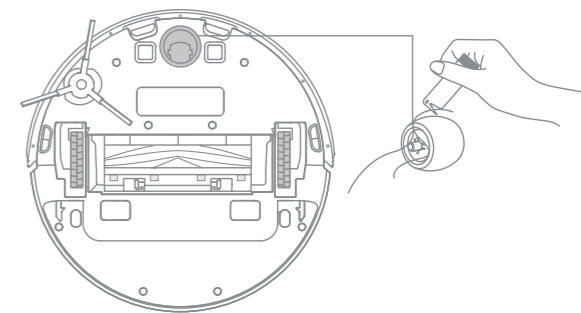

Obs:

- Använd ett verktyg såsom en liten skruvmejsel för att separera axeln och däcket på det vridbara hjulet. Använd inte överdrivet mycket kraft.
- Skölj det vridbara hjulet under rinnande vatten och sätt tillbaka det efter att det har torkat helt.

Dammbehållare

1. Öppna locket på roboten och tryck sedan på fästklämman för att ta bort dammbehållaren.

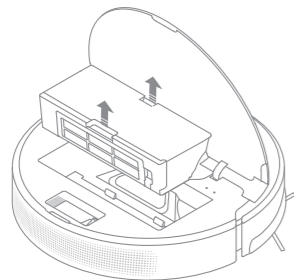

2. Öppna dammbehållarlocket och töm dammbehållaren så som visas i diagrammet.

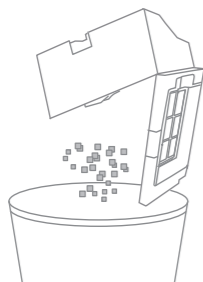

Filter

1. Ta bort filtret och knacka försiktigt på dess korg.

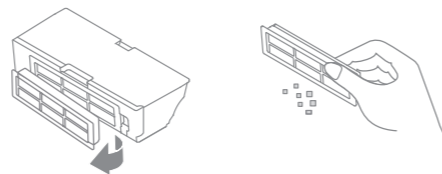

Obs: Undvik att försöka rengöra filtret med en borste, ett finger eller vassa föremål för förebyggande av skador.

2. Skölj dammbehållaren och filtret med rent vatten och torka dem helt innan användning.

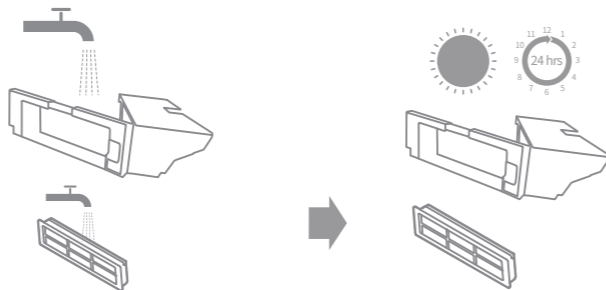

Obs:

- Skölj dammbehållaren och filtret endast med rent vatten. Undvik att använda något rengöringsmedel.
- Använd dammbehållaren och filtret först när de är helt torra.

Damppåse

1. Ta bort och kassera damppåsen.

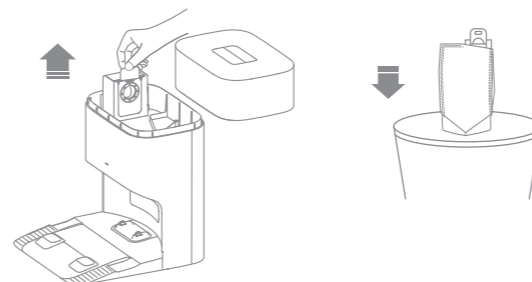

Obs: Genom att dra handtaget utåt förseglas damppåsen för att förhindra att damm och skräp faller ut av misstag.

2. Ta bort damm och skräp från filtret med en torr trasa.

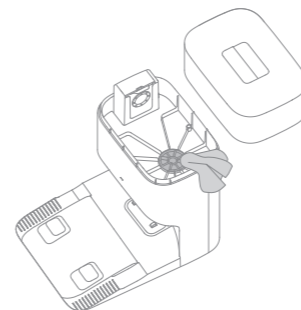

3. Sätt i en ny damppåse.

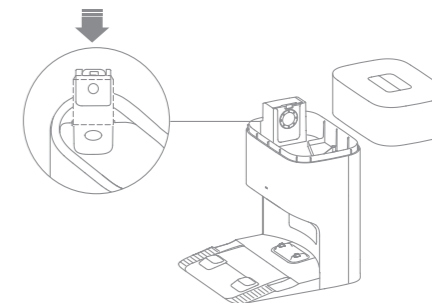

4. Sätt tillbaka luckan på dammbehållaren.



Robotsensorer

Torka av robotens sensorer med en mjuk och torr trasa som visas på bilden nedan:

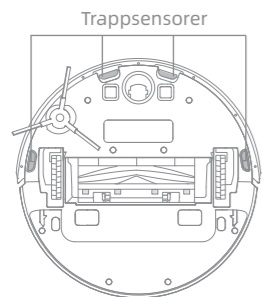
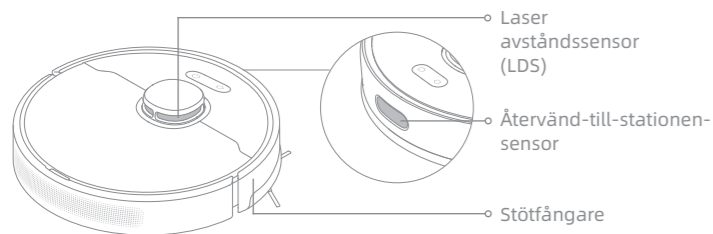

Obs: En våt trasa kan skada känsliga delar i roboten och på basstationen. Använd en torr duk för rengöring.

Laddningskontakter och signalområde

Rengör laddningskontakterna och signalområdet med en mjuk och torr trasa.

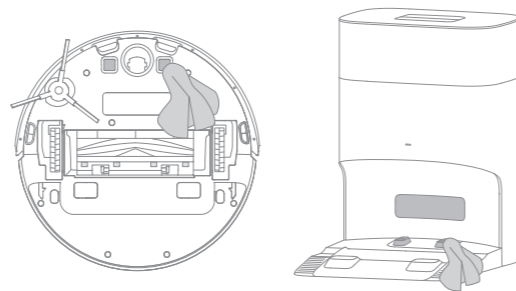

Ventiler för automatisk tömning

Rengör robotens självtömningsventiler och stationen med en mjuk och torr trasa.

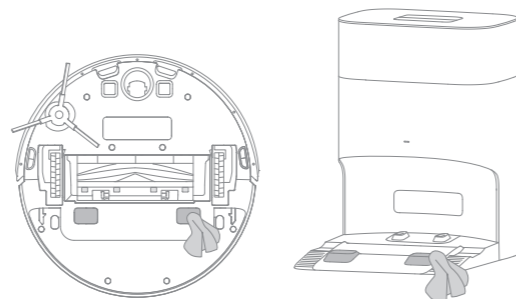

Luftkanal

Om luftintaget är blockerat bör du rengöra den enligt följande steg.

1. Skruva loss monteringskruvarna på luftkanalskyddet och ta bort locket.

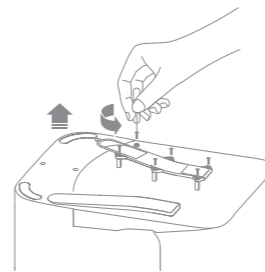

2. Kontrollera om luftkanalen är blockerad av främmande föremål. Om några, rengör dem.

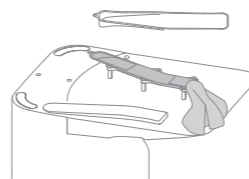

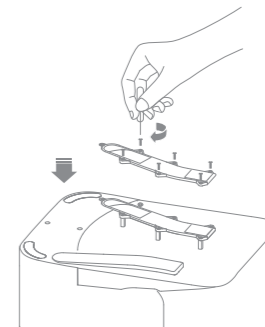

3. Sätt tillbaka luftkanalens skydd.



Batteri

Roboten har ett högpresterande litiumjonbatteri. Säkerställ att batteriet är välladdat för daglig användning för att bibehålla optimal batteriprestanda. Om roboten inte används under en längre tid bör du stänga av den och lägga undan den. För att förhindra skador från överdriven urladdning bör roboten laddas minst en gång var tredje månad.

Problem	Lösning
Robotens startar inte.	Batteriet börjar ta slut. Ladda roboten på basstationen och försök sedan igen. Batteriets temperatur är för låg eller för hög. Vi rekommenderar att apparaten används vid temperaturer mellan 0–40 °C (32–104 °F).
Robotens laddar inte.	Basstationen är inte ansluten till strömkälla. Säkerställ att båda ändarna av strömkabeln är korrekt anslutna. Laddningskontaktorna på basstationen är dåligt anslutna till roboten. Laddningskontaktorna behöver rengöras.
Robotens ansluter inte till WiFi.	Lösenordet för det trådlösa nätverket är felaktigt. Kontrollera att lösenordet som används för att ansluta till ditt trådlösa nätverk är korrekt. Robotens stöder inte 5 GHz Wi-Fi-anslutning. Kontrollera att roboten är ansluten till en 2,4 GHz Wi-Fi-anslutning. Signalen för det trådlösa nätverket är svag. Kontrollera att roboten befinner sig i ett område med god WiFi-täckning. Robotens kanske inte är redo att konfigureras. Avsluta appen, starta den på nytt och försök igen enligt instruktionerna.
Robotens kan inte hitta och återvända till basstationen.	Basstationen är inte ansluten till strömkälla eller flyttas runt när roboten inte är på den. Anslut basstationen till strömförsörjningen eller placera roboten på basstationen för att ladda. Det finns för många hinder kring basstationen. Placera basstationen i ett mer öppet område. Att flytta roboten kan få den att ompositionera sig själv, och den kommer att återskapa en karta om ompositioneringen misslyckas. Om roboten befinner sig för långt från basstationen kanske den inte kan återgå automatiskt på egen hand, och i så fall kan roboten placeras manuellt på basstationen. Torka av signalområdet på basstationen och avlägsna damm eller skräp.
Robotens fastnar framför basstationen och kan inte återvända till den.	Rensa alla hinder inom 0,5 m på vänster och höger sida eller inom 1,5 m framför basstationen för att förhindra att roboten blockerar. Rutten för att återvända till laddning är blockerad, t.ex. är dörren stängd. Vi rekommenderar att du flyttar basstationen till en annan plats och försöker igen.

Problem	Lösning
Robotens stängs inte av.	Robotens kan inte stängas av när den laddas. Vi rekommenderar att roboten flyttas från basstationen. Håll knappen  intryckt i 3 sekunder för att stänga av den. Om det inte går att stänga av roboten med steg 1 håller du knappen  intryckt i 10 sekunder för att framtvinga en avstängning. Om problemet kvarstår kan du kontakta kundservice.
Laddningshastigheten är långsam.	Det tar cirka 6 timmar att ladda roboten när batteriet är svagt. Om du använder roboten i temperaturer utanför det angivna intervallet kommer laddningshastigheten automatiskt att sakta ner för att förlänga batteriets livslängd. Laddningskontaktorna på både roboten och basstationen kan vara smutsiga. Torka av dem med en mjuk trasa.
Ljudet ökar medan roboten är i drift.	Kontrollera om robotens dammfilter är igentäppt. Om så är fallet, rengör eller byt ut det. Ett hårt föremål kan ha fastnat i huvudborsten eller dammbehållaren. Kontrollera för och ta bort alla hårda föremål. Huvudborsten eller sidoborsten kan trassla ihop sig. Kontrollera för och ta bort främmande föremål. Ställ om sugläget till Standard eller Quiet.
Robotens rör sig utan att följa den angivna rutten.	Saker som elkablar och tofflor bör flyttas innan du använder roboten. Om den körs på våta hala ytor kommer huvudhjulet att slira. Det rekommenderas att torka våta ytor innan du använder roboten.
Robotens missar rummen som ska städas.	Se till att dörrarna till de rum som ska rengöras är öppna. Kontrollera om det finns en tröskel högre än 2 cm vid dörren till rummet. Robotens kan inte klättra över höga trösklar eller trappsteg. Ytan framför rummet som ska rengöras kan vara våt och hal, vilket gör att robotens kan slira och sluta fungera normalt. Torka golvet innan du använder roboten.

Problem	Lösning
Roboten återupptar inte rengöringen efter laddning.	Kontrollera att roboten inte är inställd på Stör-ej-läget (DND), vilket hindrar den från att återuppta rengöringen. Roboten återupptar inte rengöringen efter att man manuellt satt tillbaka roboten till basstationen för att ladda, vilket inkluderar att manuellt placera roboten på basstationen eller skicka roboten att ladda via appen eller själva roboten.
Basstationen kan inte automatiskt tömma dammbehållaren.	Kontrollera om dammpåsen i dammbehållaren är full. Om dammsugarpåsen inte är full, kontrollera att det inte finns något skräp vid de automatiska tömningsventilerna på roboten, stationen eller dammbehållaren. Om det finns skräp där bör du rengöra de blockerade delen i tid.
Inget vatten kommer ut ur vattentanken, eller bara lite.	Kontrollera om det finns vatten i vattentanken. Rengör lufthålet på vattentankens plugg. Rengör moppdynan om den blir smutsig. Kontrollera att moppdynan är korrekt installerad enligt bruksanvisningen.
Roboten återgår till basstationen utan att utföra självtömningsuppgifter.	DND-läge hindrar roboten från att utföra självtömningsuppgifter.

För mer support, kontakta oss via <https://global.dreametech.com>.

Robot

Modell	RLD32GD
Laddningstid	Cirka 6 timmar
Nominell spänning	14,4 V ---
Nominell effekt	75 W
Driftsfrekvens	2400-2483,5 MHz
Maximal utgångseffekt	<20 dBm

Vid normal användning av utrustningen bör den hållas på ett avstånd av minst 20 cm mellan antennen och användarens kropp.

Basstation med automatisk tömning

Modell	RCDD0202
Nominell ingång	220-240 V ~ 50-60 Hz
Nominell utgång	20 V --- 1 A
Nominell effekt (under dammtömning)	650 W

Bortskaffande och borttagning av batteri

Det inbyggda litiumjonbatteriet innehåller ämnen som är farliga för miljön. Innan du kasserar batteriet bör du se till att det tas ut av kvalificerade tekniker och kasseras på en lämplig återvinningscentral.

- batteriet måste avlägsnas från apparaten innan det kasseras;
- apparaten måste kopplas ur från elnätet när batteriet tas ur;
- batteriet måste kasseras på ett säkert sätt.

VISA FÖRSIKTIGHET:

Innan du tar ut batteriet bör du koppla bort strömkällan och ta slut på batteriet så mycket som möjligt.

Batterier som förbrukats ska kasseras på lämplig återvinningscentral.

Utsätt inte roboten för miljöer med höga temperaturer för att undvika explosionsrisk.

Om batteriet hanteras på ett våldsamt sätt kan vätska slungas ut ur batteriet. Om kontakt uppstår, spola med vatten och sök medicinsk hjälp.

Borttagningsguide

1. Vänd på roboten, använd ett lämpligt verktyg för att ta bort skruvarna på baksidan av roboten, och avlägsna sedan locket.
2. Om du vill ta bort batterierna behöver du först koppla ur terminalerna mellan batteriet och PCB-moderkortet.

WEEE-information



Alla produkter som bär denna symbol räknas som elektrisk/elektronisk utrustning (WEEE enligt direktiv 2012/19/EU) och får inte slängas med osorterat hushållsavfall. Istället bör du skydda människors hälsa och miljön genom att överlämna din uttjänta utrustning till en lämplig återvinningscentral, en plats som har utsetts av berörda myndigheter att hantera avfall från elektrisk och elektronisk utrustning. Korrekt avfallshandling och återvinning hjälper till att förhindra potentiella negativa konsekvenser för miljön och människors hälsa. Kontakta installatören eller lokala myndigheter om du vill ha mer information om platsen samt villkoren för sådana insamlingsställen.

יש לקרוא את המדריך למשתמש לפני השימוש במכשיר החשמלי וזאת בכדי למנוע התחשמלות, שריפה או פציעה כתוצאה משימוש לא נכון במכשיר. כמו כן, יש לשמור אותו לעיון עתידי.

הגבלות שימוש

- אין לתת לילדים מתחת לגיל 8 או לאנשים עם מגבלות פיזיות, חושיות, מנטליות, או חסרי ניסיון או ידע, להשתמש במכשיר זה ללא השגחת הורה או אפוטרופוס, וזאת בכדי להבטיח פעולה בטוחה ולמנוע סיכונים כלשהם. אין לתת לילדים לבצע ניקוי ותחזוקה ללא השגחה.
- מכשיר חשמלי זה מכיל סוללות הניתנות להחלפה רק על ידי אנשים המיומנים בכך.
- יש לפנות את האזור המיועד לניקוי. אין לאפשר לילדים לשחק עם המכשיר. יש להרחיק ילדים וחיות מחמד מהרובוט בזמן שהוא פועל.
- אין להתקין, לטעון או להשתמש במכשיר בחדרי אמבטיה או סביב בריכות.
- מוצר זה מיועד לניקוי רצפות בסביבה ביתית בלבד. אין להשתמש בו בחוץ, על משטחים שאינם רצפתיים, בסביבה מסחרית או תעשייתית.
- אם כבל החשמל פגום, יש להחליפו בכבל מיוחד או בהרכב זמין מהיצרן או מסוכן השירות שלו.
- אין להשתמש ברובוט באזור גבוה מעל פני הקרקע ללא מחסום מגן.
- אין להניח את הרובוט הפוך. אין להשתמש בכיסוי ה-LDS, בכיסוי הרובוט או בפגוש כידית לרובוט.
- אין להשתמש בשואב האבק הרובוטי בטמפרטורת סביבה מ-40°C ומעלה או מ-0°C ומטה. יש לוודא שעל הרצפה אין שום נוזלים או חומרים דביקים.
- כדי למנוע נזק או פגיעה מגרירה, יש לפנות חפצים רופפים מהרצפה, ולהסיר חוטים או כבלי חשמל מנתיב הניקוי לפני הפעלת המכשיר.

מידע על בטיחות

הגבלות שימוש

- יש להסיר פריטים שבירים או קטנים מהרצפה כדי למנוע מהרובוט להיתקל בהם ולפגוע בהם.
- יש להרחיק שיער, אצבעות ושאר חלקי גוף מפתח השאיבה של הרובוט.
- אין להפעיל את המכשיר בחדר שבו ישן תינוק או ילד.
- אין להניח ילדים, חיות מחמד או כל פריט על גבי הרובוט ללא קשר אם הוא נייח או נע.
- אין להשתמש ברובוט לניקוי חפצים בוערים. אין להשתמש ברובוט כדי לאסוף נוזלים דליקים או נפיצים, גזים קורוסיביים, חומצות או ממיסים לא מדוללים.
- אין לשאוב חפצים קשים או חדים. אין להשתמש במכשיר כדי להרים חפצים כגון אבנים, פיסות נייר גדולות או כל פריט שעלול לסתום את המכשיר.
- יש להוציא את התקע מהשקע לפני ניקוי או פעולות תחזוקה של המכשיר.
- אין לנגב את הרובוט או את תחנת הבסיס עם מטלית רטובה או לשטוף אותם עם נוזל כלשהו. לאחר ניקוי החלקים הניתנים לשטיפה, יש לייבש את החלקים במלואם לפני התקנה מחדש ושימוש בהם.
- יש להשתמש במוצר זה בהתאם להוראות במדריך למשתמש. המשתמשים אחראים לכל אובדן או נזק הנובעים משימוש לא נכון במוצר זה.

מידע על בטיחות

סוללות וטעינה

- אין להשתמש בסוללה או בתחנת בסיס של צד שלישי עם ריקון אוטומטי. יש להשתמש רק עם יחידת אספקת RCDD0202.
- אין לנסות לפרק, לתקן או לשנות את הסוללה או את תחנת הבסיס בעצמך.
- אין למקם את תחנת הבסיס עם הריקון האוטומטי ליד מקור חום.
- אין להשתמש במטלית רטובה או בידיים רטובות כדי לנגב או לנקות את מגעי הטעינה של תחנת הבסיס עם הריקון האוטומטי.
- אין להשליך באופן לא ראוי סוללות ישנות. יש להשליך סוללות לא נחוצות במתקן מיחזור מתאים.
- אם כבל החשמל ניזוק או נשבר, יש להפסיק להשתמש בו מיד ולפנות למרכז השירות.
- יש לוודא שהרובוט כבוי בעת ההובלה ולשמור אותו באריזתו המקורית במידת האפשר.
- במקרה שהרובוט אינו בשימוש במשך תקופה ממושכת, יש לטעון אותו במלואו, ולאחר מכן לכבות ולאחסן אותו במקום קריר ויבש. יש לטעון את הרובוט לפחות פעם ב-3 חודשים כדי למנוע פריקת יתר של הסוללה.

- חיישן הלייזר במוצר זה עומד בתקן IEC 60825-1:2014/EN 60825-1:2014 / A11:2021 עבור מוצרי לייזר Class 1. נא להימנע ממגע עין ישיר איתו במהלך השימוש.
- מוצר לייזר CLASS 1
- מוצר לייזר לצרכן
- EN 50689:2021

מידע על בטיחות הלייזר

מידע על בטיחות

סוללות וטעינה

על מנת למנוע סכנה עקב איפוס לא מכוון של הנת"ך התרמי, אין לספק מתח למכשיר זה דרך התקן חיצוני, כגון טיימר, או לחבר אותו למעגל המופעל ונכבה באופן קבוע.

לשימוש בפנים הבית בלבד 

קרא את חוברת ההוראות למשתמש 

לקבלת מדריך אלקטרוני מפורט, ניתן לבקר בכתובת <https://global.dreametech.com/pages/user-manuals-and-faqs>

סקירת מוצר

תכולת האריזה

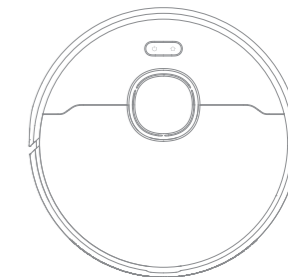

רובוט

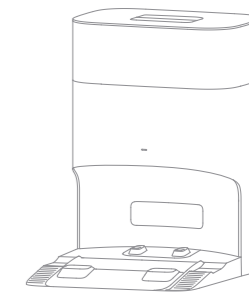

תחנת בסיס עם ריקון אוטומטי

אביזרים אחרים

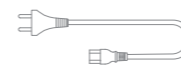

כבל חשמל



כלי ניקוי
(מותקן מראש)



שקיות אבק 2x
(מותקן מראש 1x)



מברשת צדדית



מדריך למשתמש



משטח מגב
(מותקן מראש)

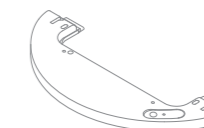

מיכל המים

סקירת מוצר

רובוט

-  כפתור הפעלה/ניקוי
 • יש ללחוץ לחיצה ארוכה למשך 3 שניות כדי להפעיל או לכבות
 • יש ללחוץ כדי להתחיל בניקוי לאחר הפעלת הרובוט

-  כפתור עגינה/ניקוי נקודתי
 • יש ללחוץ כדי לשלוח את הרובוט בחזרה לתחנת הבסיס
 • יש ללחוץ לחיצה ארוכה למשך 3 שניות כדי להתחיל בניקוי נקודתי

- מחונן מצב**
 • לבן קבוע: בתהליך ניקוי או שהניקוי הושלם
 • כתום מהבהב: שגיאה
 • לבן מהבהב: הרובוט בטעינה כשהסוללה אינה חלשה

- הערה:**
 • יש ללחוץ על לחצן כלשהו על הרובוט כדי להשהות אותו בזמן שהוא מנקה או חוזר לטעינה.
 • ניתן להפעיל ולכבות את נעילת הילדים באמצעות אפליקציית Dreamehome.

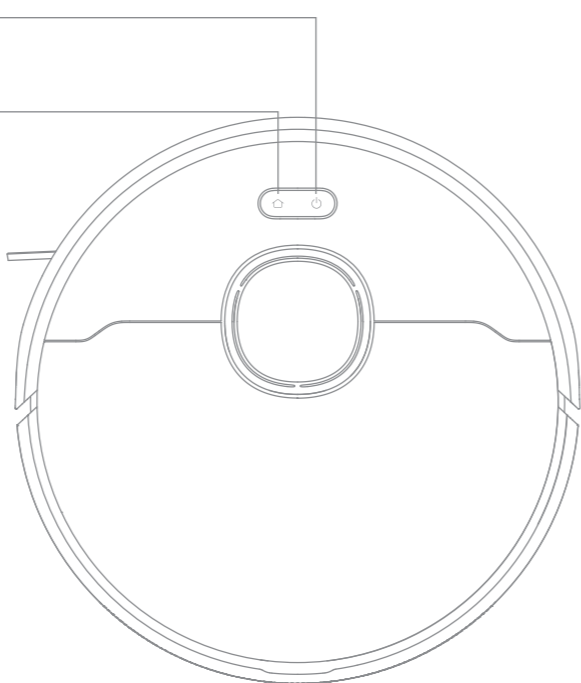

סקירת מוצר

הרובוט והחיישנים

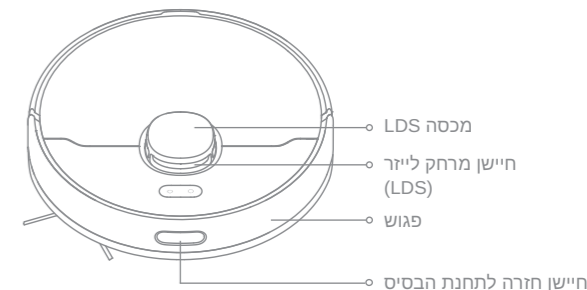
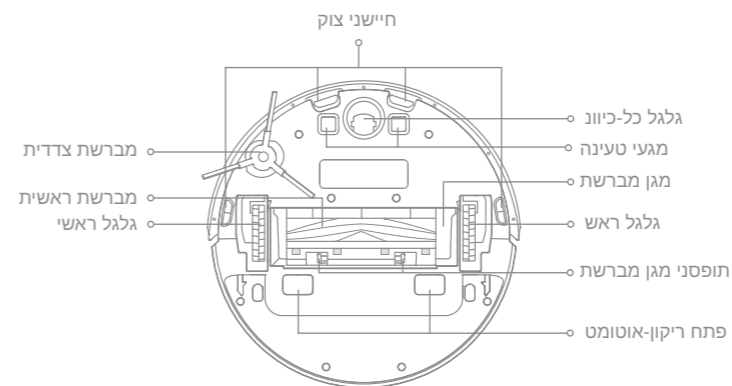

קופסת האבק

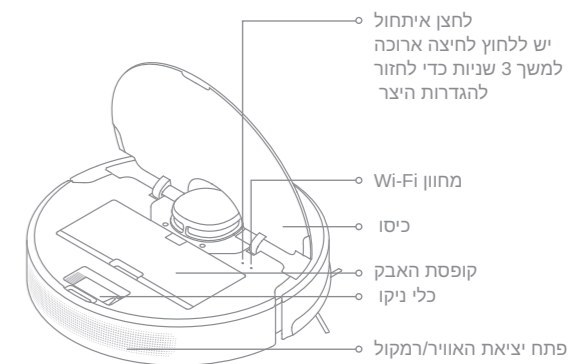

סקירת מוצר

מדול השטיפה

מיכל המים

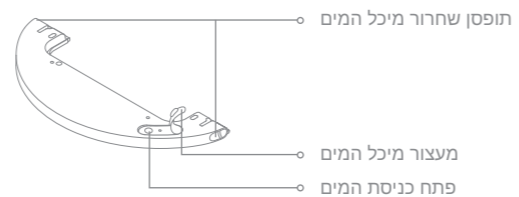

משטח מגב



סקירת מוצר

תחנת בסיס עם ריקון אוטומטי

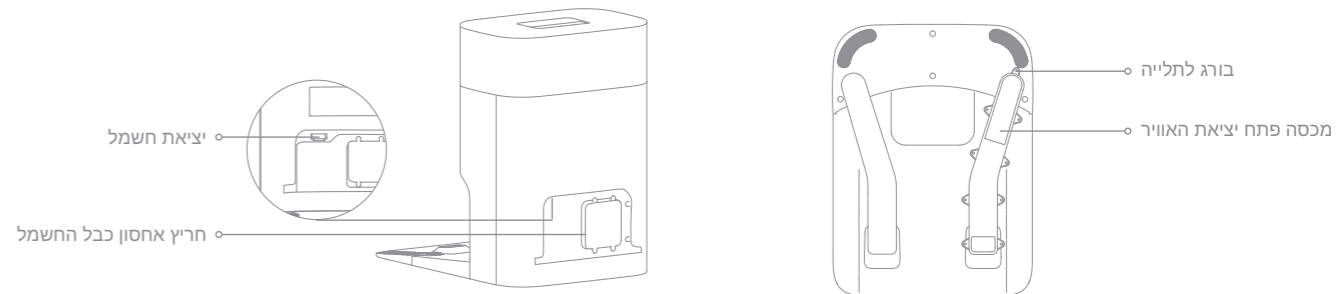
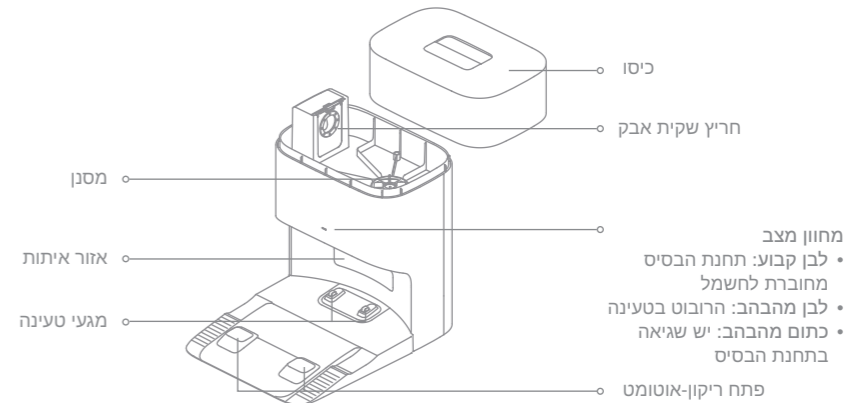

1. יש למקם את תחנת הבסיס ולחבר לשקע חשמל

יש להניח את תחנת הבסיס על קרקע ישרה כנגד הקיר. יש להכניס את כבל החשמל לתחנת הבסיס ולחבר אותו לשקע.

הציבו את תחנת הבסיס במיקום פתוח ככל האפשר עם אות Wi-Fi טוב.

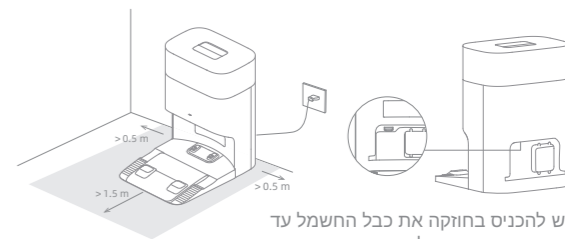

יש להכניס בחוזקה את כבל החשמל עד שמחווני הסטטוס של תחנת הבסיס יהפוך ללבן קבוע.

הערה:

- יש לוודא שחפצים לא חוסמים את אזור האיתות.
- יש לפנות את כל החפצים הקרובים יותר מ-1.5 מ' מהחזית של תחנת הבסיס ו-0.5 מ' משני צידיה.

2. הסירו את המגנים

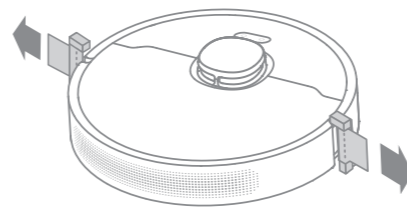

3. יש להתקין את מברשת הצד

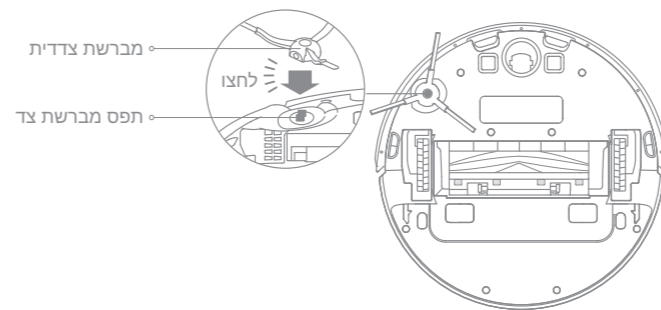

הערה: יש להתקין את מברשת הצד עד שתיכנס למקומה בנקישה.

ארגון הבית שלכם

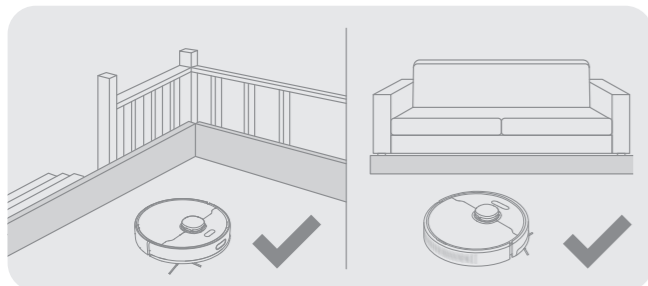

לפני ניקוי, הציבו מחסום פיזי בקצה המדרגות והספה כדי להבטיח את פעולתו הבטוחה והחלקה של הרובוט.



לפני ניקוי, יש להזיז פריטים בלתי יציבים, שבירים, בעלי ערך או מסוכנים, ולסלק כבלים, סמרטוטים, צעצועים, חפצים קשיחים וחפצים חדים מהרצפה, כדי להימנע מהרובוט להסתבך בהם, לשרוט או להפיל אותם ובכך לגרום לנזק.

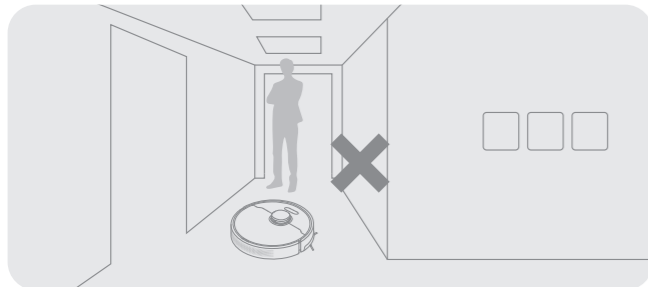

כדי למנוע מהרובוט לא לזהות אזורים שצריך לנקות, אין לעמוד מול הרובוט, מול הסף, מול המסדרון או מול מקומות צרים.

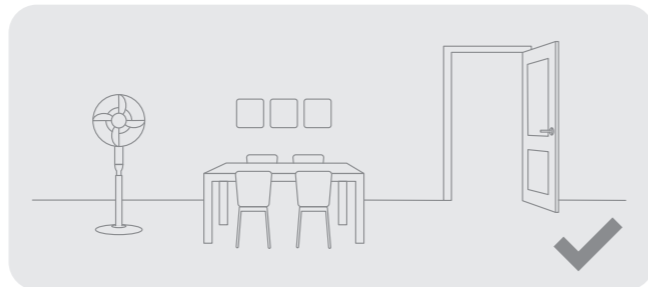

פתחו את דלת החדר לניקוי, והניחו את הרהיטים במקומם המתאים כדי להשאיר יותר מקום.

הערה:

- בעת הפעלת הרובוט בפעם הראשונה, יש לעקוב אחריו בזמן הניקוי כדי להסיר בזמן כל מכשול פוטנציאלי.
- אין לשאוב חפצים קשיחים כגון אבנים, כדוריות פלדה וחלקי צעצועים, חפצים חדים, כגון פסולת בניין, זכוכית שבורה ומסמרים, אחרת הרצפה עלולה להישרט.

לפני שימוש

4. טעינת הרובוט

בעת מיקום הרובוט יש ליישר את מגעי הטעינה בתחתית הרובוט עם מגעי הטעינה של תחנת הבסיס, והרובוט יידלק אוטומטית ויתחיל בטעינה.

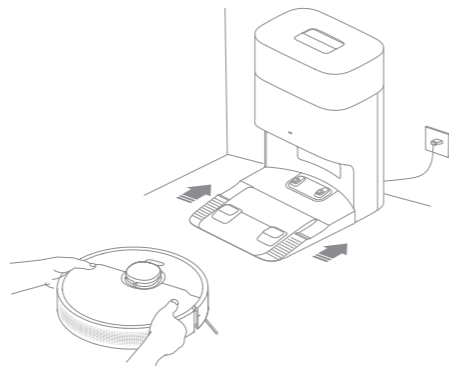

הערה: מומלץ לטעון את הרובוט במלואו לפני השימוש הראשון בו.

התחברות באמצעות אפלקציית Dreamehome

1. הורדת אפלקציית Dreamehome

סרקו את קוד ה-QR על הרובוט, או חפשו "Dreamehome" בחנות האפליקציות כדי להוריד ולהתקין את האפליקציה.

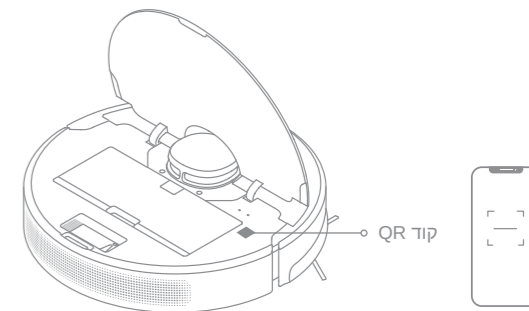

הערה:

- רק Wi-Fi של 2.4 GHz נתמך.
- עקב שדרוגים בתוכנת האפליקציה, הפעולות בפועל עשויות להיות שונות מההנחיות במדריך זה. אנא עקבו אחר ההוראות בגרסת האפליקציה הנוכחית.

2. הוספת מכשיר

יש לפתוח את אפליקציית Dreamehome, להקיש על  בפינה השמאלית העליונה, ולסרוק שוב את אותו קוד QR על הרובוט כדי להוסיף את המכשיר. עקבו אחר ההנחיות כדי לסיים את חיבור ה-Wi-Fi.

הערה: אם ברצונכם לאפס את ה-Wi-Fi, חזרו על שלב 2 ולאחר מכן עקבו אחר ההנחיות כדי לסיים את חיבור ה-Wi-Fi.

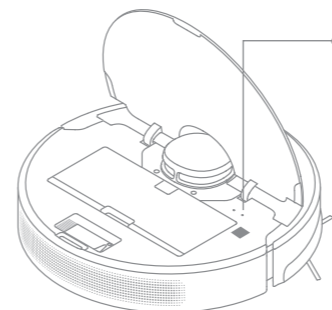



- מחונן Wi-Fi
- מהבהב לאט: צריך להתחבר
 - מהבהב במהירות: מתחבר
 - מופעל: ה-Wi-Fi מחובר

ניקוי כתמים

כאשר הרובוט במצב המתנה, יש ללחוץ לחיצה קצרה על הלחצן למשך 3 שניות כדי להפעיל את  מצב הניקוי הנקודתי. במצב זה, הרובוט מנקה שטח בצורת ריבוע של 1.5 × 1.5 מטר סביבו וחוזר לנקודת ההתחלה שלו לאחר השלמת ניקוי הכתם.

רובוט מופעל מחדש

אם הרובוט מפסיק להגיב או שלא ניתן לכבות אותו, יש ללחוץ לחיצה ממושכת על הלחצן  למשך 10 שניות כדי לאלץ כיבוי. לאחר מכן, יש ללחוץ על לחיצה ממושכת  למשך 3 שניות כדי להפעיל את הרובוט.

שימוש בפונקציית השטיפה

מומלץ לשאוב את כל הרצפות לפחות שלוש פעמים לפני הניגוב הראשון כדי להשיג אפקט ניקוי טוב יותר.

1. יש להרטיב את רפידת המגב ולסחוט עודפי מים. יש להתקין את רפידת המגב כפי שמוצג בתרשים.



2. יש למלא את מיכל המים במים.

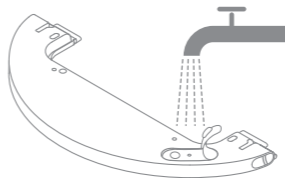



הערה:

- אין להשתמש בחומרי ניקוי או חיטוי.
- אין להוסיף מים חמים למיכל המים, מכיוון שהדבר עלול לגרום לעיוות של המיכל.

כיצד להשתמש

להדליק/לכבות

יש ללחוץ לחיצה ארוכה על לחצן  למשך 3 שניות כדי להפעיל את הרובוט. מחוון החשמל צריך להיות מואר. יש להניח את הרובוט על תחנת הבסיס, הרובוט אמור להידלק אוטומטית ולהתחיל בטעינה. כדי לכבות את הרובוט, יש להרחיק אותו מתחנת הבסיס וללחוץ לחיצה ממושכת על הלחצן  למשך 3 שניות.

מיפוי מהיר

לאחר הגדרת הרשת בפעם הראשונה, יש לעקוב אחר ההוראות באפליקציה כדי ליצור במהירות מפה. הרובוט יתחיל במיפוי ללא ניקוי. כאשר הרובוט חוזר לתחנת הבסיס, תהליך המיפוי הושלם והמפה תישמר באופן אוטומטי.

להתחלת הניקוי

יש ללחוץ לחיצה קצרה על הלחצן  כדי להתחיל בניקוי לאחר הפעלת הרובוט. לאחר מכן, הרובוט ימפה במדויק מסלול, ינקה באופן שיטתי לאורך הקצוות והקירות, ולאחר מכן יסיים בניקוי כל חדר בדפוס בצורת S כדי להבטיח עבודה יסודית.

הערה:

- מומלץ שהרובוט יצא מתחנת הבסיס לפני הניקוי. אין להזיז את תחנת הטעינה בזמן שהרובוט מנקה. פעולה זו תבטיח שהרובוט יחזור לתחנת הטעינה בהצלחה.
- לאחר שהרובוט יסיים את משימת הניקוי ויחזור אוטומטית לתחנת הבסיס, תחנת הבסיס תתחיל להתרוקן אוטומטית. ניתן להפעיל הגדרות נוספות באפליקציה.

הפסקה/שינה

כאשר הרובוט פועל, לחצו על כפתור כלשהו כדי להשהות אותו. אם הרובוט מושהה ליותר מ-10 דקות, הוא נכנס אוטומטית למצב שינה. כל המחוננים על הרובוט ייכבו. לחצו על כל כפתור ברובוט או בתחנת הבסיס, או השתמשו באפליקציה כדי להעיר את הרובוט.

הערה: אם הרובוט מושהה ומונח על תחנת הבסיס, תהליך הניקוי הנוכחי יסתיים.

התחל מחדש אוטומטית בניקוי

אם הסוללה חלשה מדי, הרובוט יחזור אוטומטית לתחנת הבסיס לטעינה. לאחר הטעינה לרמת הסוללה המתאימה, הוא יחזור למשימות ניקוי שלא נגמרו.

הערה: כדי להשתמש בפונקציה זו, אנא פתחו אותה באפליקציה.

מצב נא לא להפריע (DND)

כאשר הרובוט מוגדר למצב (DND) Do Not Disturb - נא לא להפריע, הרובוט לא יוכל לחדש את הניקוי ומחווון המתח ייכבה. מצב ה-DND מושבת כברירת מחדל מטעם היצרן. ניתן להשתמש באפליקציה כדי להפעיל את מצב ה-DND או לשנות את זמני ה-DND. זמני ה-DND הם 00:00-22:00 כברירת מחדל.

הערה:

- משימות הניקוי המתוכננות יבוצעו כרגיל במהלך תקופת ה-DND.
- הרובוט יחדש את הניקוי מהמקום בו הפסיק לאחר תום תקופת ה-DND.

כיצד להשתמש

4. לאחר שהרובוט מסיים פעולת ניקוי וחוזר לתחנת הבסיס, יש להסיר את מודול השטיפה ולשטוף את רפידות המגב בזמן. כדי להסיר את מיכל המים, יש להחליק את שני תופסני השחרור ולאחר מכן להוציא אותו.

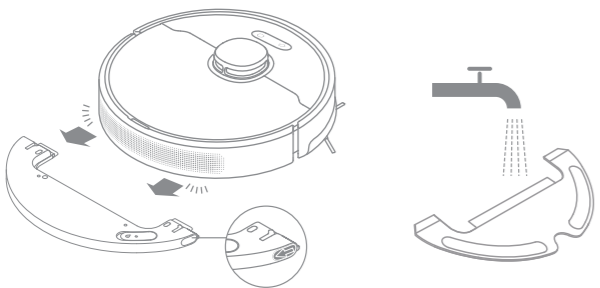

הערה: כאשר הרובוט נטען או אינו בשימוש, יש להסיר את מודול הניקוי, לשפוך את כל יתרת המים ממכל המים ולנקות את רפידת המגב כדי למנוע טחב או ריחות לא נעימים.

3. יש ליישר את מודול השטיפה כפי שמצוין על ידי החץ, ואז להחליק אותו אל תוך החלק האחורי של הרובוט עד שייכנס למקומו בנקישה. יש ללחוץ על לחצן ה-ON או להשתמש באפליקציית Dreamehome כדי להתחיל בניקוי.

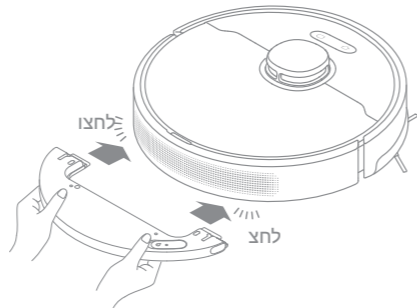

הערה:

- לא מומלץ להשתמש בפונקציית השטיפה על שטיחים.
- יש להשתמש באפליקציה כדי להתאים את זרימת המים לפי הצורך.

תחזוקה שוטפת

חלקים

כדי לשמור על תקינות הרובוט, מומלץ לעיין בשימוש באביזרים באפליקציה או בטבלה הבאה לתחזוקה שוטפת.

חלק	תדירות תחזוקה	תקופת החלפה
פתח ריקון-אוטומטי של הרובוט	אחת לחודש	/
פגוש		
גלגל כל-כיווני		
חיישן חזרה לתחנת הבסיס		
חיישני צוק		
תחתית הרובוט		
קופסת האבק	נקו אותו לפי הצורך	/
מיכל המים		
שקית האבק	/	כל 2 עד 4 חודשים

חלק	תדירות תחזוקה	תקופת החלפה
משטח מגב	לאחר כל שימוש	כל 3 עד 6 חודשים
מברשת ראשית	אחת לשבועיים	כל 3 עד 6 חודשים
מברשת צדדית		
מסנן קופסת האבק		
אזור האיתות של תחנת הבסיס	אחת לחודש	/
מגעי הטעינה של תחנת הבסיס		
פתח ריקון-אוטומטי של תחנת הבסיס		
חיישן מרחק לייזר (LDS)		
מגעי הטעינה של הרובוט		

הערה: תדירות ההחלפה תהיה תלויה בשימוש שלכם ברובוט. אם מתרחש אירוע חריג עקב נסיבות מיוחדות, יש להחליף את החלקים.

תחזוקה שוטפת

מודול השטיפה

1. יש להחליק את שני תפסי השחרור בצד מיכל המים, להסיר את מודול השטיפה ולמשוך את רפידת המגב ממודול השטיפה.

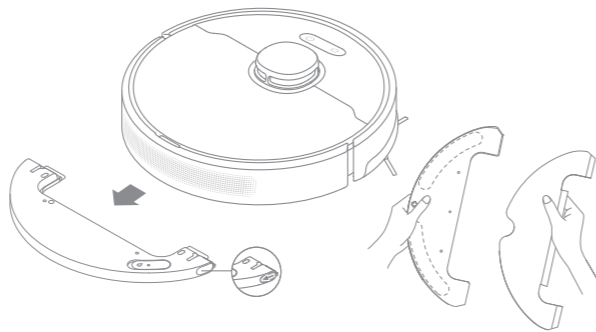

2. יש לשפוך את המים מהמיכל. יש לנקות את המיכל במים בלבד ולהניח אותה לייבוש באוויר לפני ההתקנה מחדש.



הערה: אין לחשוף את מיכל המים לשמש באופן ישיר.

מברשת צדדית

יש להסיר ולנקות את מברשת הצד.

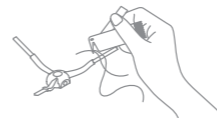

גלגל כל-כיווני

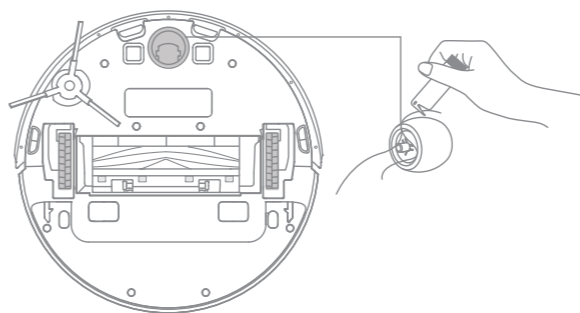

הערה:
 • נא להשתמש בכלי כגון מברג קטן כדי להפריד את הציר והצמיג של הגלגל הכל-כיווני.
 • אל תפעילו כוח מופרז.
 • יש לשטוף את הגלגל הכל-כיווני מתחת למים הזורמים ולהחזיר אותו לאחר ייבוש מלא.

תחזוקה שוטפת

מברשת ראשית

1. לחצו על תפסי מגן המברשת פנימה כדי להסיר את מגן המברשת ולהרים את המברשת החוצה מהרובוט.

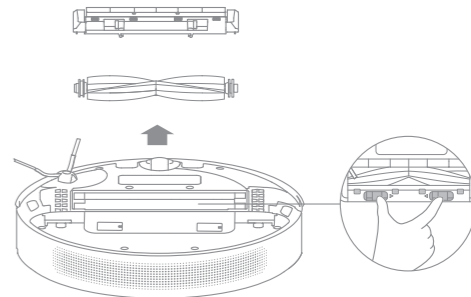

2. יש למשוך החוצה את מכסי המברשת בשני קצוות המברשת כפי שמוצג באיור. יש להשתמש בכלי הניקוי המצורף כדי להסיר שיער שהסתכך במברשת. התקינו מחדש את מכסי המברשת בשני קצוות המברשת, ולאחר מכן התקינו מחדש את המברשת. לחצו על מגן המברשת כדי לנעול אותו במקומו.

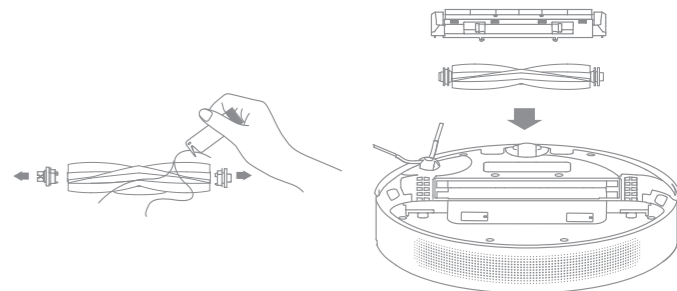

3. יש לנקות את רפידת המגב במים בלבד ולהניח אותה לייבוש באוויר לפני ההתקנה מחדש.

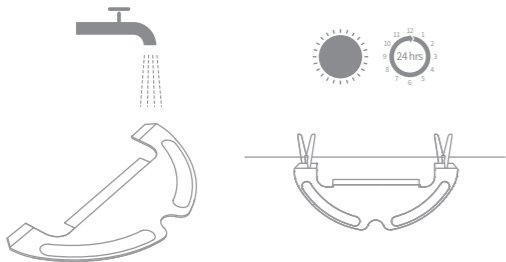

הערה: יש להסיר את רפידת המגב ממודול השטיפה לפני ניקויה, ולוודא שמים מלוכלכים אינם זורמים חזרה לפתח יציאת המים כדי למנוע סתימה.

4. אם מתרחשת זרימת מים איטית, או שנפח המים אינו מפוזר היטב, יש לנקות את חור האוורור במכסה של מיכל המים.

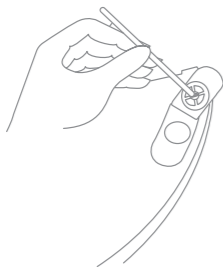

תחזוקה שוטפת

מסנן

1. הסירו את המסנן והקישו בעדינות על הסל שלו.

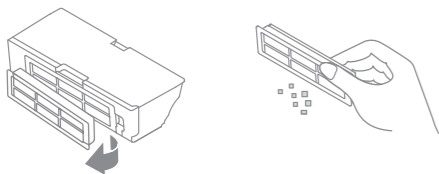

הערה: אל תנסו לנקות את המסנן עם מברשת, אצבע או חפצים חדים כדי למנוע נזק.

2. יש לשטוף את קופסת האבק ואת המסנן במים נקיים ולייבש אותם לחלוטין לפני התקנתם מחדש.

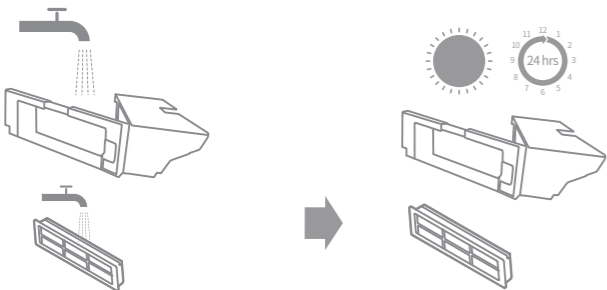

הערה:

- יש לשטוף את קופסת האבק ואת המסנן במים נקיים בלבד. אין להשתמש בשום חומר ניקוי.
- יש להשתמש בקופסת האבק ובמסנן רק כשהם יבשים לחלוטין.

קופסת האבק

1. פתחו את מכסה הרובוט ולחצו על התפס כדי להסיר את קופסת האבק.

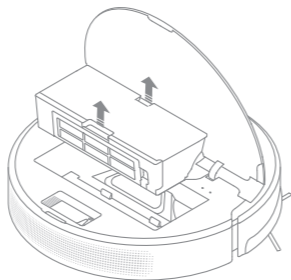

2. פתחו את מכסה קופסת האבק ורוקנו אותה כפי שמוצג בתרשים.

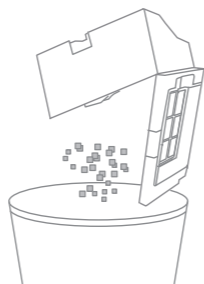

3. התקינו שקית אבק חדשה.

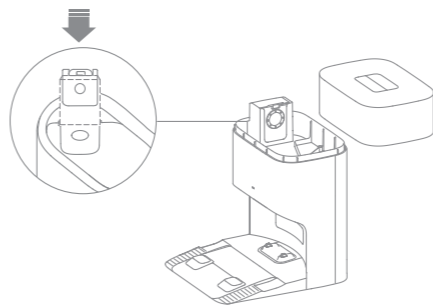

4. יש להחזיר את המכסה של מיכל האבק.



תחזוקה שוטפת

שקית האבק

1. יש להסיר ולהשליך את שקית האבק.

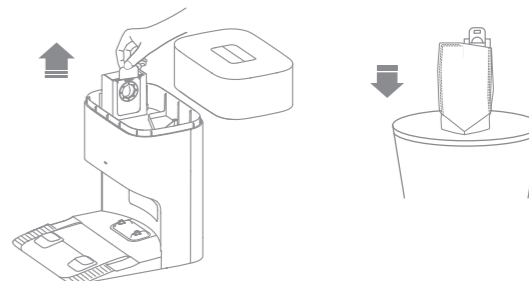

הערה: משיכה החוצה של הידית תאטום את שקית האבק כדי למנוע מהאבק והפסולת ליפול בטעות החוצה.

2. הסירו את האבק והפסולת מהמסנן עם מטלית יבשה.

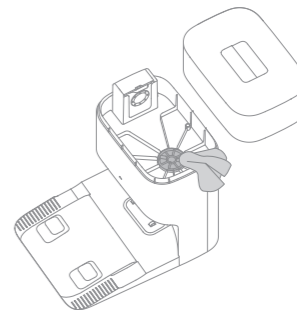

תחזוקה שוטפת

מגעי הטעינה ואזור האיתות

יש לנקות את מגעי הטעינה ואת אזור האיתות באמצעות מטלית רכה ויבשה.

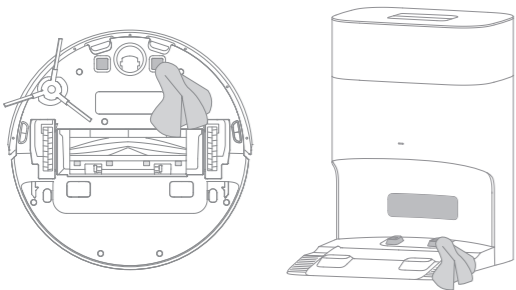

פתח ריקון-אוטומטי

נקו את פתחי האוורור האוטומטיים של הרובוט ותחנת הבסיס עם מטלית רכה ויבשה.

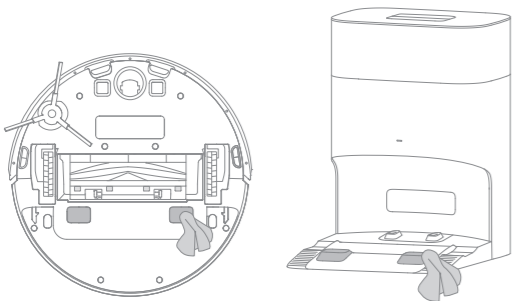

חיישני הרובוט

יש לנגב את החיישנים של הרובוט באמצעות מטלית רכה ויבשה, כפי שמוצג בתרשים לעיל:

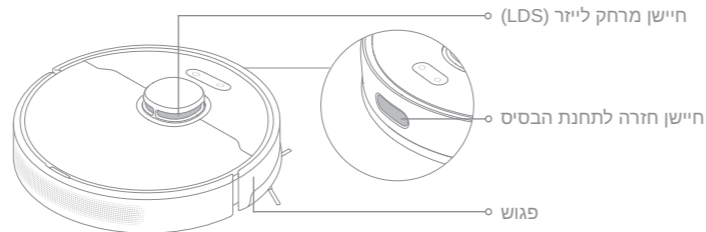

חיישני צוק

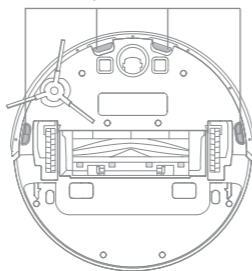

הערה: מטלית רטובה עלולה לגרום נזק למרכיבים רגישים בתוך הרובוט ובתחנת הבסיס. נא להשתמש במטלית יבשה לניקוי.

תחזוקה שוטפת

פתח יציאת האוויר

אם פתח יציאת האוויר חסום, נא לנקות אותו לפי השלבים הבאים.

1. יש להבריג את ברגי ההרכבה על מכסה פתח יציאת האוויר ולהסיר את המכסה.

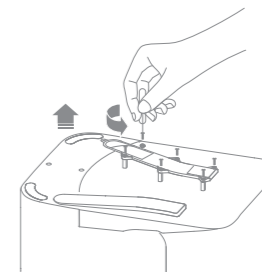

2. יש לבדוק אם עצם זר חוסם את פתח יציאת האוויר. אם כן, יש להסיר אותו.

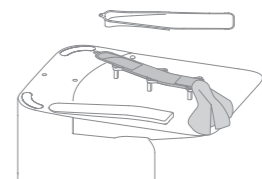

3. יש להתקין מחדש את מכסה פתח יציאת האוויר.

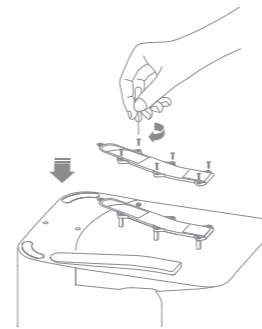

סוללה

הרובוט מכיל ערכת סוללות ליתיום-יון בעלת ביצועים גבוהים. ודאו שהסוללה נשארת טעונה היטב לשימוש יומיומי כדי לשמור על ביצועי סוללה אופטימליים. אם הרובוט אינו בשימוש לפרק זמן ממושך, יש לכבות ולאחסן אותו. כדי למנוע נזק מפריקת יתר, יש להטעין את הרובוט לפחות פעם בשלושה חודשים.

בעיה	פיתרון
הרובוט אינו נכבה.	לא ניתן לכבות את הרובוט כשהוא בטעינה. מומלץ להיזי את הרובוט מתחנת הבסיס, ולאחר מכן ללחוץ לחיצה ממושכת על לחצן  למשך 3 שניות כדי לכבות אותו. אם לא ניתן לכבות את הרובוט על ידי ביצוע שלב 1, יש ללחוץ לחיצה ממושכת על לחצן למשך  10 שניות כדי לאלץ את הרובוט להיכבות. אם הבעיה נמשכת, צרו קשר עם שירות הלקוחות.
מהירות הטעינה איטית.	לוקח בערך  6 שעות לטעון את הרובוט במלואו כאשר הסוללה שלו חלשה. אם אתם מפעילים את הרובוט בטמפרטורות מחוץ לטווח שצוין, מהירות הטעינה תואט אוטומטית כדי להאריך את חיי הסוללה. מגעי הטעינה הן ברובוט והן בתחנת הבסיס עשויים להיות מלוכלכים, נא לנגב אותם עם מטלית יבשה.
הרעש מתגבר בזמן שהרובוט פועל.	יש לבדוק אם מסנן קופסת האבק סתום. אם כן, נקו או החליפו אותו. עצם קשיח עלול להיתפס במברשת הראשית או בקופסת האבק. בדקו והסירו עצמים קשיחים. המברשת הראשית או מברשת הצד עלולות להסתבך. בדקו והסירו עצמים זרים. העבירו את מצב היניקה לרגיל או לשקט.
הרובוט זז מבלי ללכת במסלול שנקבע.	יש לארגן ולסדר חפצים כגון כבלי חשמל ונעלי בית לפני השימוש ברובוט. עבודה על משטחים רטובים וחלקים עלולה לגרום להחלקת הגלגל הראשי. מומלץ לייבש אזורים רטובים לפני השימוש ברובוט.
הרובוט מפספס את החדרים שיש לנקות.	יש לוודא שדלתות החדרים לניקוי אכן פתוחות. בדקו האם יש סף גבוה מ-2 ס"מ בפתח החדר. הרובוט לא יכול לטפס מעל ספים או מדרגות גבוהים. המקום בחזית החדר לניקוי עלול להיות רטוב וחלקלק, ולגרום לרובוט להחליק ולעבוד בצורה לא תקינה. יש לייבש את הרצפה לפני השימוש ברובוט.

בעיה	פיתרון
הרובוט אינו נדלק.	הסוללה חלשה. יש לטעון מחדש את הרובוט על תחנת הבסיס ולנסות שוב. הטמפרטורה של הסוללה נמוכה מדי או גבוהה מדי. מומלץ להפעיל את המכשיר בטמפרטורה שבין 0°C ל-40°C.
לא ניתן להטעין את הרובוט.	תחנת הבסיס אינה מחוברת לחשמל, יש לוודא ששני הקצוות של כבל החשמל שלה מחוברים כהלכה. המגע בין מגעי הטעינה בתחנת הבסיס לרובוט גרוע, נא לנקות את מגעי הטעינה.
הרובוט לא מצליח להתחבר ל-Wi-Fi.	סיסמת רשת ה-Wi-Fi שגויה. ודאו שהסיסמה המשמשת לחיבור לרשת ה-Wi-Fi שלכם נכונה. הרובוט אינו תומך בחיבור Wi-Fi של 5 GHz. ודאו שהרובוט מחובר לחיבור Wi-Fi במהירות 2.4 GHz. אות ה-Wi-Fi חלש. ודאו שהרובוט נמצא באזור עם כיסוי Wi-Fi טוב. ייתכן שהרובוט לא מוכן להגדרה. צאו והיכנסו מחדש לאפליקציה ולאחר מכן נסו שוב לפי ההוראות.
הרובוט לא יכול למצוא ולחזור לתחנת הבסיס.	תחנת הבסיס מנותקת מהחשמל או זזה כשהרובוט לא נמצא עליה. אגא חברו את תחנת הבסיס לאספקת החשמל או הניחו את הרובוט על תחנת הבסיס לטעינה. יש יותר מדי מכשולים מסביב לתחנת הבסיס. מקמו את תחנת הבסיס באזור פתוח יותר. הזזת הרובוט עלולה לגרום לו למקם את עצמו מחדש, והוא יצור מחדש מפה אם המיקום מחדש ייכשל. אם הרובוט רחוק מדי מתחנת הבסיס, ייתכן שהוא לא יוכל לחזור אוטומטית בעצמו, ובמקרה זה תצטרכו למקם את הרובוט באופן ידני על תחנת הבסיס. נגבו את אזור האיתות בתחנת הבסיס כדי להסיר אבק או פסולת.
הרובוט נתקע מול תחנת הבסיס ולא יכול לחזור אליה.	יש לפנות כל חסימה בטווח של 0.5 מ' בצד שמאל ובצד ימין או בטווח של 1.5 מ' מול תחנת הבסיס, כדי למנוע את חסימת הרובוט. מסלול החזרה לטעינה חסום, למשל. הדלת סגורה. מומלץ להעביר את תחנת הבסיס למקום אחר ולנסות שוב.

פתרון תקלות

בעיה	פיתרון
הרובוט אינו ממשיך לנקות לאחר טעינה.	ייתכן שהרובוט מוגדר למצב (DND) נא לא להפריע. אשר ימנע ממנו לחדש את הניקוי. הרובוט לא יחדש את הניקוי לאחר החזרה ידנית של הרובוט לתחנת הבסיס לטעינה, הכוללת הצבה ידנית של הרובוט על תחנת הבסיס או שליחת הרובוט לטעינה דרך האפליקציה או הרובוט עצמו.
תחנת הבסיס אינה יכולה לרוקן אוטומטית את קופסת האבק.	בדקו אם שקית האבק במיכל האבק מלאה. אם שקית האבק אינה מלאה, בדקו אם יש חסימה כלשהי בפתחי האוורור המתרוקנים האוטומטיים של הרובוט, תחנת הבסיס או תיבת האבק. אם יש, נקו את החלק החסום בזמן.
לא יוצאים מים ממיכל המים, או שרק מעט יוצא החוצה.	יש לבדוק אם יש מים בתוך מיכל המים. יש לנקות את פתח האוורור שעל מעצור מיכל המים. יש לנקות את רפידות המגב אם הן מתלכלכות. יש לוודא שרפידת המגב מותקנת כהלכה בהתאם למדריך למשתמש.
רובוט חוזר לתחנת הבסיס מבלי לבצע משימות ריקון אוטומטי.	מצב DND מונע מהרובוט לבצע משימות ריקון אוטומטי.

לתמיכה נוספת, ניתן ליצור איתנו קשר דרך <https://global.dreametech.com>.

רובוט

דגם	RLD32GD
זמני טעינה	כ-6 שעות בקירוב
מתח נקוב	14.4 V ===
הספק נקוב	75 W
תדירות הפעלה	2400-2483.5 MHz
הספק פלט מרבי	< 20 dBm

בשימוש רגיל, יש לשמור על מרחק הפרדה של 20 ס"מ לפחות בין האנטנה לאגוף המשתמש.

תחנת בסיס עם ריקון אוטומטי

דגם	RCDD0202
מתח נקוב	220-240 V~ 50-60 Hz
הספק נקוב	20 V === 1 A
הספק נקוב (במהלך ריקון אבק)	650 W

تجنبًا للصدمة الكهربائية أو الحريق أو الإصابة الناجمة عن الاستخدام غير السليم للجهاز، يرجى قراءة دليل المستخدم بعناية قبل استخدام الجهاز والاحتفاظ به للرجوع إليه في المستقبل.

قيود الاستخدام

- لا ينبغي للأطفال الذين تقل أعمارهم عن 8 سنوات ولا الأشخاص الذين يعانون من قصور جسدي أو حسي أو فكري أو خبرة أو معرفة محدودة استخدام هذا المنتج دون إشراف أحد الوالدين أو الوصي لضمان التشغيل الآمن وتجنب أي مخاطر. لا يجوز للأطفال القيام بالتنظيف والصيانة دون إشراف.
- يحتوي هذا الجهاز على بطاريات لا يمكن استبدالها إلا بواسطة أشخاص ماهرين.
- تنظيف المنطقة المراد تنظيفها. لا يجوز للأطفال اللعب بالجهاز. تأكد من إبقاء الأطفال والحيوانات الأليفة على مسافة آمنة من الروبوت أثناء تشغيله.
- لا تقم بتركيب الجهاز أو شحنه أو استخدامه في الحمامات أو حول حمامات السباحة.
- هذا المنتج خاص بتنظيف الأرضيات في البيئة المنزلية فقط. لذلك لا تستخدمه في الهواء الطلق، أو على الأسطح غير الأرضية، أو في بيئة تجارية أو صناعية.
- في حالة تلف سلك الطاقة، قم باستبداله بسلك أو مجموعة خاصة متاحة من الشركة المصنعة أو وكيل الخدمة التابع لها.
- لا تستخدم الروبوت في منطقة معلقة فوق مستوى سطح الأرض دون وجود حاجز وقائي.
- لا تضع الروبوت مقلوبًا. لا تستخدم غطاء مستشعر المسافة بالليزر أو غطاء الروبوت أو مخفف الصدمات كمقبض للروبوت.
- استخدم المكنسة الكهربائية الروبوت في بيئات تكون فيها درجة الحرارة المحيطة أعلى من 0 درجة مئوية وأقل من 40 درجة مئوية. تأكد من عدم وجود سوائل أو مواد لاصقة على الأرضية.

סילוק והסרה של סוללות

סוללת הליתיום-יון המובנית מכילה חומרים מסוכנים לסביבה. לפני השלכת הסוללה, יש לוודא שהסוללה מוסרת על ידי טכנאים מוסמכים ושהיא הושלכה במתקן מחזור מתאים.

- יש להוציא את הסוללה מהמכשיר לפני גריטה;

- יש לנתק את המכשיר מרשת החשמל בעת הוצאת הסוללה;

- יש להשליך את הסוללה בבטחה.

זהירות:

לפני הסרת הסוללה, יש לנתק את המתח ולרוקן את הסוללה ככל האפשר.

יש להשליך סוללות לא נחוצות במתקן מיחזור מתאים.

אין לחשוף לסביבה בטמפרטורה גבוהה כדי למנוע סיכון לפיצוץ.

בתנאים פוגעניים, נזול עלול להיפלט מהסוללה. אם מתרחש מגע, יש לשתוף במים ולפנות לעזרה רפואית.

מדריך הסרה:

1. יש להפוך את הרובוט, להשתמש בכלי מתאים כדי להסיר את הברגים בגב הרובוט, ולאחר מכן להסיר את המכסה.
2. יש לנתק את החיבורים בין הסוללה ללוח ה-PCB כדי להסיר את הסוללה.

البطاريات والشحن

- لا تستخدم أي بطارية أو محطة أساسية تابعة لجهة خارجية بخاصية التفريغ التلقائي. استخدم فقط مع وحدة الإمداد RCDD0202.
- لا تحاول تفكيك أو إصلاح أو تعديل البطارية أو المحطة الأساسية بنفسك.
- لا تضع المحطة الأساسية بخاصية التفريغ التلقائي بالقرب من مصدر الحرارة.
- لا تستخدم قطعة قماش مبللة أو أيدي مبللة لمسح أو تنظيف نقاط اتصال الشحن الخاصة بالمحطة الأساسية بخاصية التفريغ التلقائي.
- لا تتخلص من البطاريات القديمة بشكل غير صحيح. يجب التخلص من البطاريات غير الضرورية في منشأة إعادة التدوير المناسبة.
- إذا أصبح سلك الطاقة تالفاً أو مكسوراً، توقف عن استخدامه على الفور واتصل بخدمة ما بعد البيع.
- تأكد من إيقاف تشغيل الروبوت عند نقله وحفظه في عبوته الأصلية إن أمكن.
- إذا لم يُستخدم الروبوت لفترة طويلة، قم بشحنه بالكامل، ثم قم بإيقاف تشغيله وتخزينه في مكان بارد وجاف. قم بإعادة شحن الروبوت مرة واحدة على الأقل كل 3 أشهر لتجنب الإفراط في تفريغ البطارية.

معلومات سلامة الليزر

- يتوافق مستشعر الليزر الموجود في هذا المنتج مع معيار اللجنة الكهروتقنية رقم 1:2014-60825/ والمعيار الأوروبي رقم 1:2014-60825/ج11:2021 معيار منتجات الليزر من الفئة 1. يرجى تجنب ملامسة العين المباشرة أثناء الاستخدام
- منتج ليزر من الدرجة الأولى
- منتج الليزر الاستهلاكي
- المعيار الأوروبي 2021:50689

قيود الاستخدام

- لمنع الضرر أو الضرر الناتج عن السحب، قم بإزالة أي أشياء مفككة من الأرضية والكيبلات أو أسلاك الطاقة الموجودة في مسار التنظيف قبل تشغيل الجهاز
- قم بإزالة الأشياء الهشة أو الصغيرة من الأرض لمنع الروبوت من الاصطدام بها وإتلافها.
- أبعاد الشعر والأصابع وأجزاء الجسم الأخرى عن فتحة الشفط الخاصة بالروبوتات.
- لا تقم بتشغيل الجهاز في غرفة ينام فيها رضيع أو طفل.
- لا تضع الأطفال أو الحيوانات الأليفة أو أي شيء فوق الروبوت بغض النظر عما إذا كان ثابتاً أو متحركاً.
- لا تستخدم الروبوت لتنظيف أي أشياء مشتعلة. لا تستخدم الروبوت لالتقاط السوائل القابلة للاشتعال أو القابلة للاحتراق أو الغازات المسببة للتآكل أو الأحماض أو المذيبات غير المخففة.
- لا تقم بشفط الأشياء الصلبة أو الحادة بالمكنسة الكهربائية. لا تستخدم الجهاز لالتقاط أشياء مثل الحجارة أو قطع الورق الكبيرة أو أي عنصر قد يسبب انسداد الجهاز.
- يجب خلع القابس من مأخذ التيار قبل تنظيف الجهاز أو صيانته.
- لا تمسح الروبوت أو القاعدة بقطعة قماش مبللة أو تشطفهما بأي سائل. بعد تنظيف الأجزاء القابلة للغسل، قم بتجفيف الأجزاء بالكامل قبل إعادة تركيبها واستخدامها.
- يرجى استخدام هذا المنتج وفقاً للتعليمات الواردة في دليل المستخدم. يتحمل المستخدمون مسؤولية أي خسارة أو ضرر ينشأ عن الاستخدام غير الصحيح لهذا المنتج.

معلومات السلامة

تنبيه:

لتجنب المخاطر الناجمة عن إعادة الضبط غير المقصودة للفصل الحراري، يجب عدم شحن هذا الجهاز من خلال جهاز تحويل خارجي، مثل المَوْقُت، أو توصيله بدائرة يتم تشغيلها وإيقاف تشغيلها بانتظام بواسطة مرافق كهرباء عامة.

للاستخدام الداخلي فقط 

اقرأ دليل تعليمات التشغيل 

للحصول على دليل إلكتروني مفصل، يُرجى الانتقال إلى <https://global.dreametech.com/pages/user-manuals-and-faqs>

نظرة عامة على المُنتج

محتويات العبوة

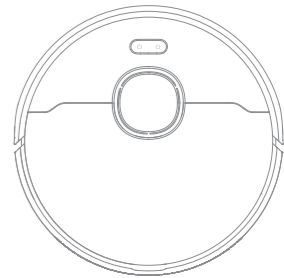

روبوت

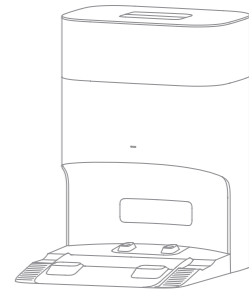

محطة أساسية بخاصية التفريغ التلقائي

الملحقات الإضافية

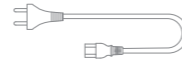

كابل الطاقة



أداة التنظيف
(مثبتة مسبقاً)



كيس غبار 2 X
(مثبت مسبقاً 1 X)



فرشاة جانبية



دليل المستخدم

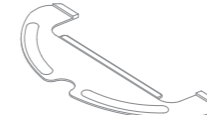

وسادة ممسحة
(مثبتة مسبقاً)

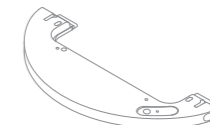

خزان المياه

نظرة عامة على المُنتج

روبوت

- زر الطاقة / التنظيف**
- اضغط مع الاستمرار مدة 3 ثوانٍ للتشغيل أو إيقاف التشغيل
 - اضغط لبداية التنظيف بعد تشغيل الروبوت

- قاعدة الشحن/ زر تنظيف البقع**
- اضغط لإرسال الروبوت مرة أخرى للمحطة الأساسية
 - اضغط مع الاستمرار مدة 3 ثوانٍ لبداية تنظيف البقع

- مؤشر الحالة**
- أبيض ثابت: اكتمل التنظيف أو الممسح
 - برتقالي وامض: خطأ
 - أبيض مُنمى: جارٍ شحن الروبوت عندما يكون مستوى طاقة البطارية غير منخفض.

- ملحوظة:**
- اضغط على أي زر في الروبوت للتوقف مؤقتاً أثناء قيام الروبوت بالتنظيف أو العودة للشحن.
 - يمكن تمكين/تعطيل قفل الأطفال من خلال تطبيق Dreamehome app.

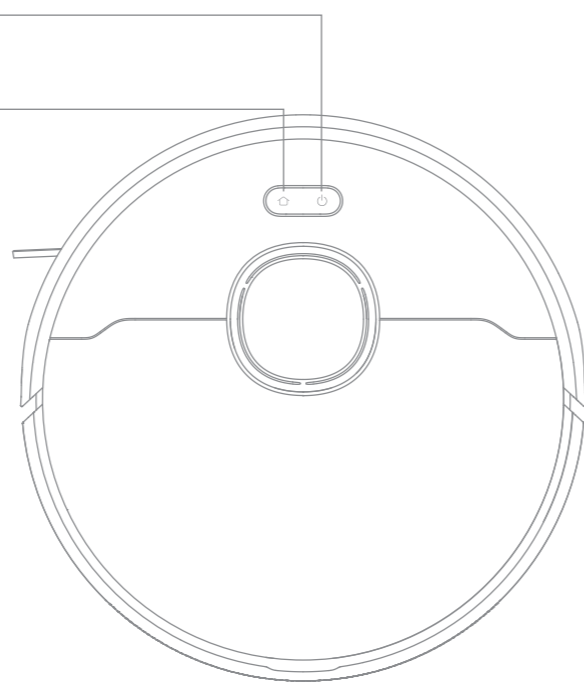

نظرة عامة على المُنتج

الروبوت والمُستشعرات

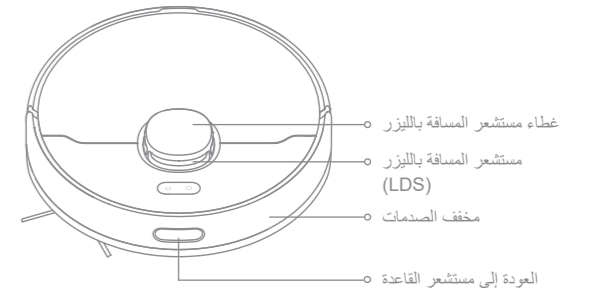
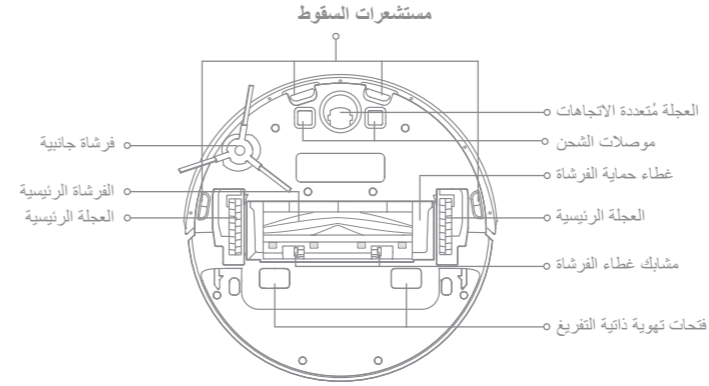

صندوق الأتربة

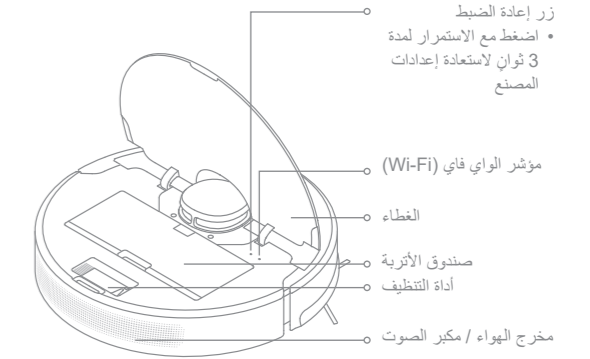
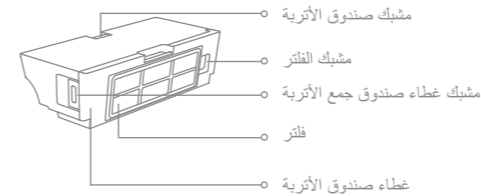

نظرة عامة على المُنتج

وحدة أدوات التطهير

خزان المياه

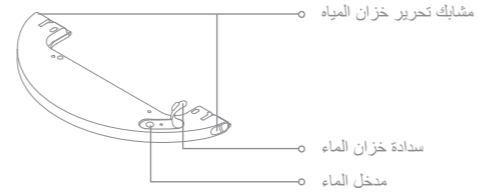

وسادة ممسحة



نظرة عامة على المُنتج

محطة أساسية بخاصية التفريغ التلقائي

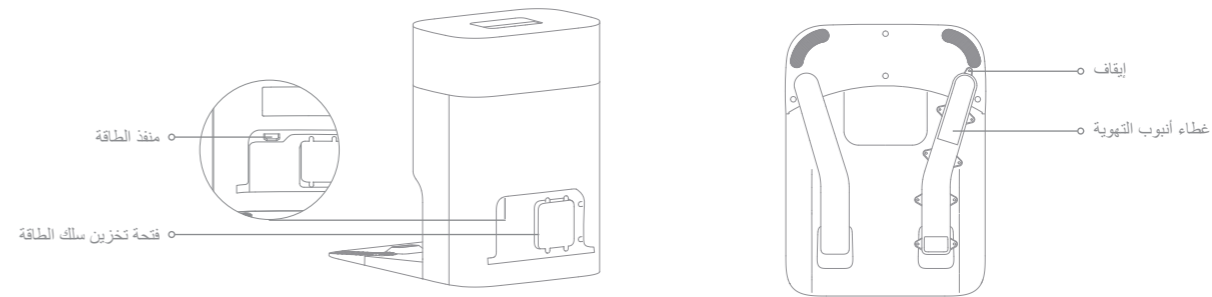
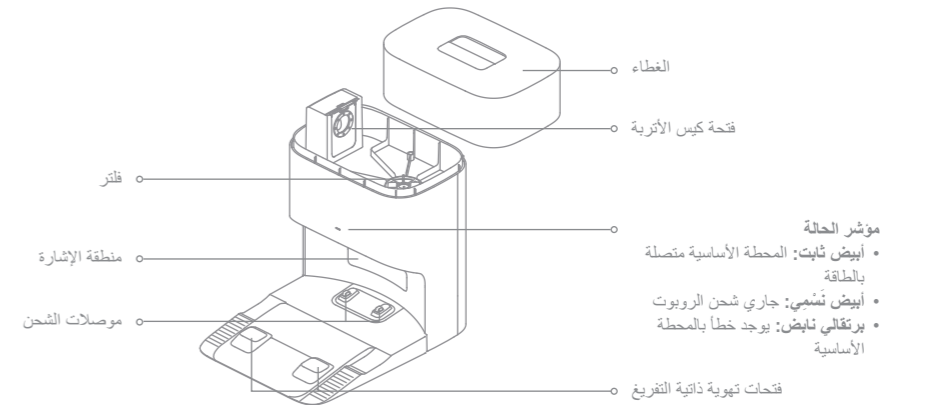

1. ضع المحطة الأساسية وقم بتوصيلها بمأخذ التيار الكهربائي

ضع المحطة الأساسية على سطح مستوى بجوار الحائط. أدخل سلك الطاقة في المحطة الأساسية وقم بتوصيله بالمأخذ.

ينبغي وضع محطة الشحن في مكان مفتوح قدر الإمكان وذو إشارة واي فاي جيدة.

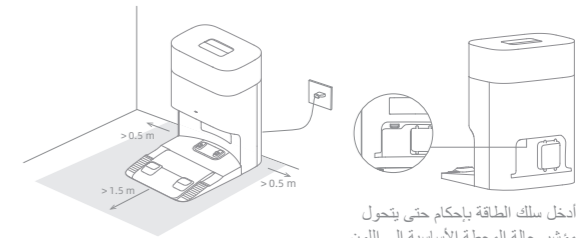

أدخل سلك الطاقة بإحكام حتى يتحول مؤشر حالة المحطة الأساسية إلى اللون الأبيض الثابت.

ملحوظة:

- تأكد من أنه لا يوجد أي شيء قد يعوق منطقة الإشارة.
- قم بإزالة أي شيء أقرب من مسافة 1.5 متر من الأمام ومسافة 0.5 متر من على جانبي المحطة الأساسية.

2. إزالة الحميات

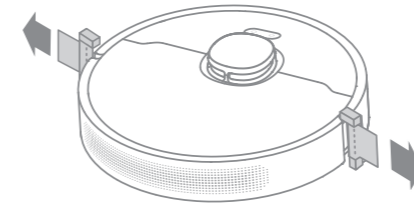

3. تركيب الفرشاة الجانبية

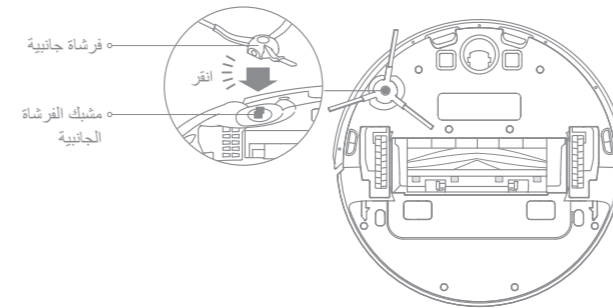

ملحوظة: ركب الفرشاة الجانبية حتى تستقر في مكانها.

نظم منزلك

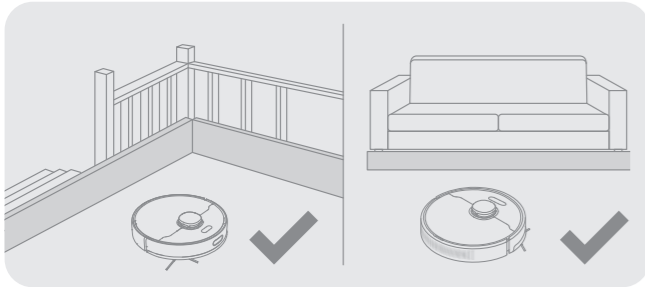

يجب وضع حاجز فيزيائي على حافة الدرج والأريكة قبل البدء في التنظيف لضمان عملية التشغيل الآمن والسلس للروبوت.

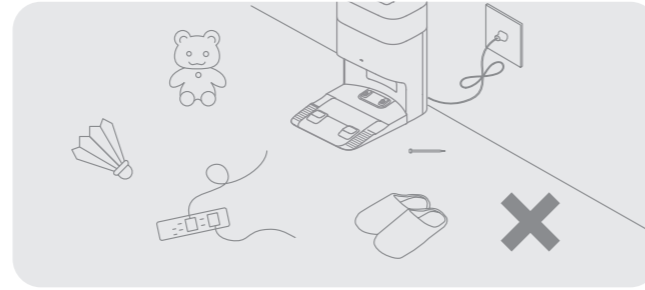

قبل التنظيف، يرجى إبعاد أي عناصر غير مستقرة أو قابلة للكسر أو قيمة أو خطيرة، وارتفاع الكابلات والملابس ولعاب الأطفال والأجسام الصلبة والأجسام الحادة الموجودة على الأرض لتجنب تشابكها أو خدشها أو اصطدامها بالجزء العلوي للروبوت والتسبب في خسائر.

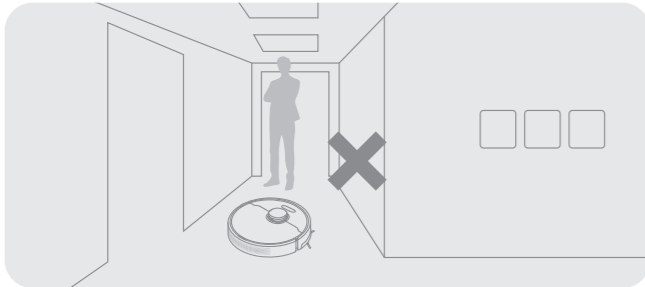

لمنع الروبوت من عدم التعرف على المناطق التي تحتاج إلى التنظيف، لا تقف أمام الروبوت أو تقف في عتبة أو ممر أو أماكن ضيقة.

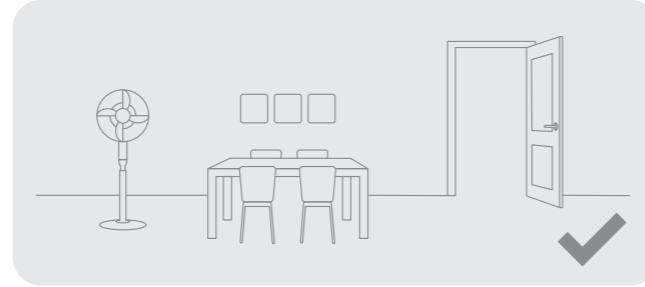

افتح باب الغرفة المراد تنظيفها، وضع الأثاث في مكانه المناسب لخلق مساحة إضافية لعملية التنظيف.

ملحوظة:

- عند تشغيل الروبوت لأول مرة، اتبعه أثناء التنظيف لإزالة أي عوائق أو حواجز محتملة في الوقت المناسب.
- لا تقم باستخدام المكنسة الكهربائية في تنظيف الأشياء الصلبة مثل الحجارة والكرات الفولاذية وقطع الألعاب، أو الأشياء الحادة مثل مخلفات البناء والزجاج المكسور والمسامير، وإلا فقد يتم خدش الأرض.

قبل الاستخدام

4. شحن الروبوت

عند وضع الروبوت، قم بمحاذاة جهات اتصال الشحن في الجزء السفلي من الروبوت مع جهات اتصال الشحن الخاصة بالمحطة الأساسية، وسيعمل الروبوت تلقائيًا ويبدأ الشحن.

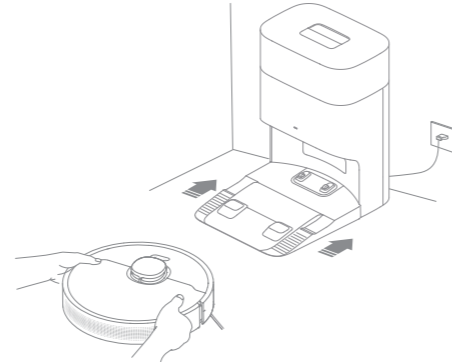

ملحوظة: يوصى بشحن الروبوت الخاص بك بالكامل قبل الاستخدام لأول مرة.

التواصل مع تطبيق Dreamehome

1. تحميل تطبيق Dreamehome

امسح رمز الاستجابة السريعة (QR) الموجود على الروبوت أو ابحث عن تطبيق "Dreamehome" في متجر التطبيقات لتنزيله وتثبيته.

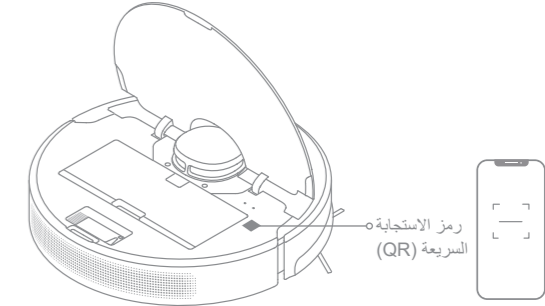

ملحوظة:

- لا يدعم سوى شبكة واي فاي بتردد 2.4 جيجا هرتز.
- بسبب تحديثات برنامج التطبيق، قد تختلف العمليات الفعلية عن الإرشادات الواردة في هذا الدليل. يُرجى اتباع التعليمات بناءً على إصدار التطبيق الحالي.

2. إضافة جهاز

افتح تطبيق Dreamehome app، وانقر فوق \oplus الزاوية اليمنى العليا، وقم بلمس رمز الاستجابة السريعة QR من على الروبوت مرة أخرى لإضافة الجهاز. يُرجى اتباع التعليمات لإنهاء اتصال Wi-Fi.

ملحوظة: إذا كنت ترغب في إعادة تعيين Wi-Fi، فكرر الخطوة 2 ثم اتبع المطالبات لإنهاء اتصال Wi-Fi.

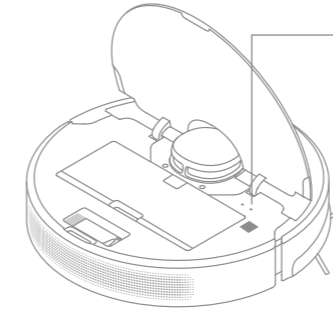

مؤشر الواي فاي (Wi-Fi)



- يومض بطيء: يجب إجراء التوصيل
- يومض بسرعة: جار الاتصال
- تشغيل: متصل بشبكة الواي فاي Wi-Fi

كيفية الاستخدام

تنظيف البقع

عندما يكون الروبوت في وضع الاستعداد، اضغط مع الاستمرار على الزر  لمدة 3 ثوانٍ لتمكين وضع تنظيف البقع. في هذا الوضع، يقوم الروبوت بتنظيف منطقة مربعة بمساحة 1.5 × 1.5 متر حوله ويعود إلى نقطة الانطلاق بعد اكتمال عملية تنظيف البقع.

إعادة تشغيل الروبوت

إذا توقف الروبوت عن الاستجابة أو تعذر إيقاف تشغيله، فاضغط مع الاستمرار على الزر  لمدة 10 ثوانٍ لإيقاف تشغيله بالقوة. ثم اضغط مع الاستمرار على زر  لمدة 3 ثوانٍ لتشغيل الروبوت.

استخدم وظيفة التطهير

للحصول على تأثير تنظيف أفضل، يُوصى بشطف كل الأرضيات ثلاث مرات على الأقل قبل بدء الجلسة الأولى للتنظيف بالمسح.

1. بلل وسادة الممسحة واعصر الماء الزائد. ركب قماشة المسح كما هو موضح في الرسم.



2. املا الخزان بالماء.

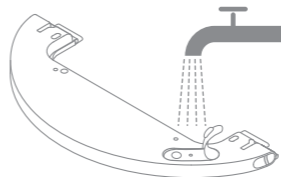



ملحوظة:

- لا تستخدم المنظفات أو المطهرات.
- لا تملأ خزان المياه بالماء الساخن لأن ذلك قد يتسبب في اعوجاج خزان المياه.

كيفية الاستخدام

التشغيل/إيقاف التشغيل

اضغط مع الاستمرار على الزر  لمدة 3 ثوانٍ لتشغيل الروبوت. يجب أن يضيء مؤشر الطاقة. ضع الروبوت على المحطة الأساسية، ويجب أن يعمل الروبوت تلقائيًا ويبدأ الشحن. لإيقاف تشغيل الروبوت، حرك الروبوت بعيدًا عن محطة الشحن واضغط مع الاستمرار على الزر  لمدة 3 ثوانٍ.

رسم الخرائط السريع

بعد تكوين الشبكة لأول مرة، اتبع الإرشادات الموجودة في التطبيق لإنشاء خريطة بسرعة. سيبدأ الروبوت في التخطيط دون تنظيف. عندما يعود الروبوت إلى المحطة الأساسية، تكون عملية التخطيط قد اكتملت وسيتم حفظ الخريطة تلقائيًا.

بدء تنظيف

اضغط على الزر  لبدء التنظيف بعد تشغيل الروبوت. يقوم الروبوت برسم خريطة دقيقة للمسار، والتنظيف بشكل منهجي على طول الحواف والجدران، ثم ينتهي بتنظيف كل غرفة بنمط على شكل حرف S لضمان العمل الشامل.

ملحوظة:

- يوصى بأن ينطلق الروبوت من المحطة الأساسية قبل التنظيف. لا تحرك المحطة الأساسية أثناء تنظيف الروبوت. مما يضمن عودة الروبوت إلى المحطة الأساسية بسهولة.
- بعد أن ينهي الروبوت مهمة التنظيف ويعود تلقائيًا إلى المحطة الأساسية، تبدأ المحطة الأساسية في التفريغ تلقائيًا. يمكن تشغيل المزيد من الإعدادات على التطبيق.

الإيقاف المؤقت/السكون

عندما يكون الروبوت قيد التشغيل، اضغط على أي زر للإيقاف المؤقت.

يدخل الروبوت في وضع السكون تلقائيًا، إذا تم إيقافه مؤقتًا لأكثر من 10 دقائق. سيتم إيقاف تشغيل جميع

المؤشرات الموجودة على الروبوت. اضغط على أي زر في الروبوت أو المحطة الأساسية، أو استخدم التطبيق لتبنيه الروبوت.

ملحوظة: إذا تم إيقاف الروبوت ووضعه على محطة الشحن، فستنتهي عملية التنظيف.

استئناف التنظيف التلقائي

إذا كانت البطارية منخفضة جدًا، فسيعود الروبوت تلقائيًا إلى المحطة الأساسية لشحنه. بعد الشحن لمستوى البطارية المطلوب، سيستأنف الروبوت مهام التنظيف غير المكتملة.

ملحوظة: لاستخدام هذه الوظيفة، يُرجى فتحها في التطبيق.

وضع عدم الإزعاج (DND)

عند ضبط الروبوت على وضع عدم الإزعاج، سيتم منع الروبوت من توقف التنظيف وسيتم إيقاف تشغيل مؤشر الطاقة. يتم تعطيل وضع عدم الإزعاج افتراضيًا في المصنع. يمكنك استخدام التطبيق لتمكين وضع عدم الإزعاج أو تعديل فترة عدم الإزعاج. تم تعيين فترة عدم الإزعاج افتراضيًا من الساعة 10:00 مساءً إلى الساعة 8:00 صباحًا.

ملحوظة:

- سيتم تنفيذ مهام التنظيف المجدولة كالمعتاد خلال فترة عدم الإزعاج.
- سيستأنف الروبوت عملية التنظيف من حيث توقف بعد انتهاء فترة DND.

قطع الغيار

يرجى الرجوع إلى استخدام الملحق الموجود في التطبيق أو الجدول التالي للصيانة الروتينية، للحفاظ على الأداء الأمثل للروبوت.

قطعة الغيار	وتيرة الصيانة	فترة الاستبدال
وسادة ممسحة	بعد كل استعمال	كل 3 إلى 6 أشهر
الفرشاة الرئيسية	مرة واحدة كل 2 أسبوع	كل 6 إلى 12 أشهر
فرشاة جانبية		
مُرشح صندوق الأتربة		
محطات القاعدة منطقة الإشارة	مرة واحدة كل شهر	/
محطات القاعدة موصلات الشحن		
محطات القاعدة فتحات تهوية ذاتية التفريغ		
مستشعر المسافة بالليزر		
موصلات شحن الروبوت		

ملحوظة: تعتمد فترة الاستبدال على استخدامك للروبوت. يجب استبدال الأجزاء، إذا حدث استثناء بسبب ظروف خاصة.

كيفية الاستخدام

3. قم بمحاذاة وحدة المسح كما هو موضح من خلال السهم، ثم أدخله في

الجزء الخلفي من الروبوت حتى تسمع صوت استقراره في المكان المحدد لذلك. اضغط على زر  أو استخدم

تطبيق Dreamehome لبدء التنظيف.

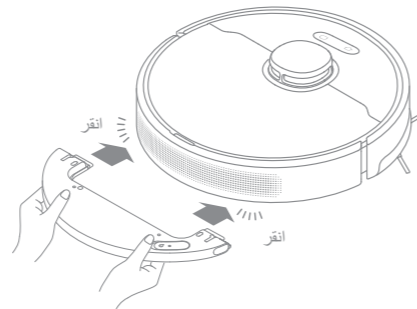

ملحوظة:

· لا يُنصح باستخدام وظيفة المسح على السجاد.

· استخدم التطبيق لضبط تدفق المياه حسب الحاجة.

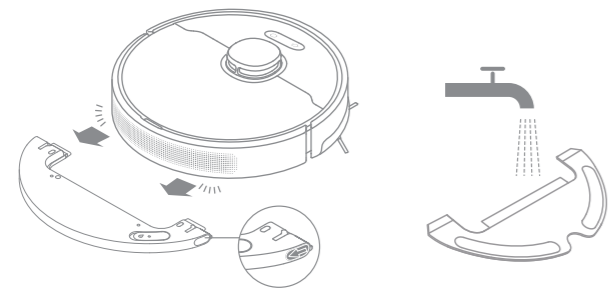

ملحوظة: عند شحن الروبوت أو عدم استخدامه، قم بإزالة وحدة المسح، واسكب كل الماء المتبقي في خزان المياه،

وقم بتنظيف وسادة الممسحة لمنع العفن الفطري أو الروائح.

الصيانة الدورية

وحدة أدوات التطهير

1. مرر مشيكي التحرير على جانب خزان المياه، ثم أزل وحدة المسح، واسحب وسادة الممسحة من وحدة المسح.

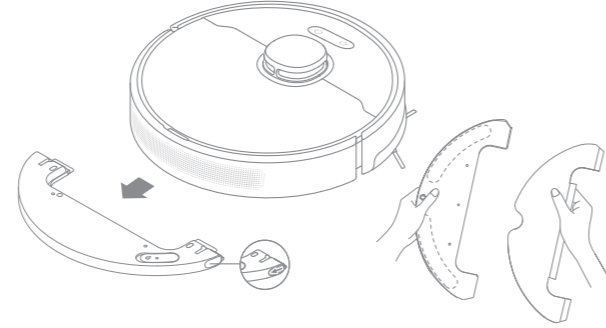

2. اسكب الماء من الخزان. نظف الخزان بالماء فقط واتركه ليجف في الهواء قبل إعادة تركيبه.

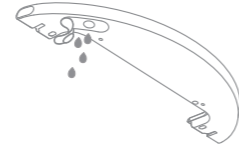

ملحوظة: لا تعرض خزان المياه مباشرة لأشعة الشمس.

3. نظف وسادة الممسحة بالماء فقط واتركها لتجف في الهواء قبل إعادة تركيبها.

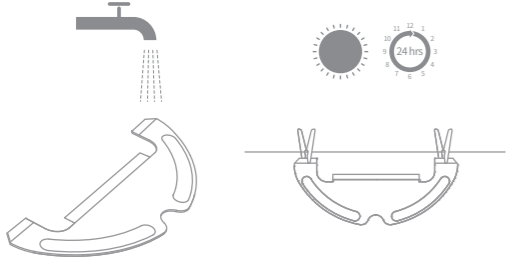

ملحوظة: أزل وسادة المسح من وحدة المسح قبل تنظيفها وتأكد من عدم عودة المياه المُتسخة مرة أخرى إلى مخرج المياه لتجنب انسدادها.

4. في حالة تدفق الماء البطيء، أو عدم توزيع الماء بشكل جيد، قم بتنظيف فتحة الهواء الموجودة في غطاء خزان المياه.

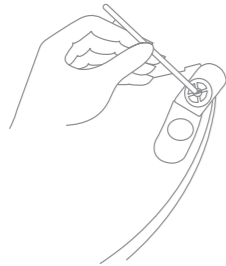

الصيانة الدورية

الفرشاة الرئيسية

1. اضغط على مشابك حماية الفرشاة باتجاه الداخل لإزالة واقي الفرشاة ورفع الفرشاة من الروبوت.

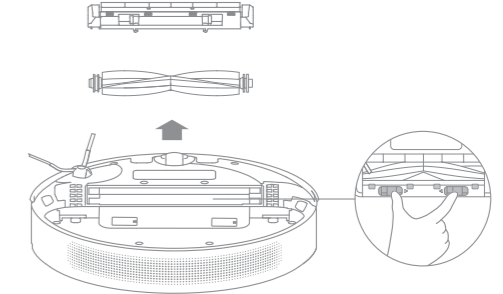

2. اسحب أغطية الفرشاة من طرفي الفرشاة كما هو موضح في الرسم التخطيطي. استخدم أداة التنظيف المتوفرة لإزالة أي شعر متشابك في الفرشاة. أعد تركيب أغطية الفرشاة على طرفي الفرشاة، ثم أعد تركيب الفرشاة. اضغط على واقي الفرشاة لتركيبه في مكانه.

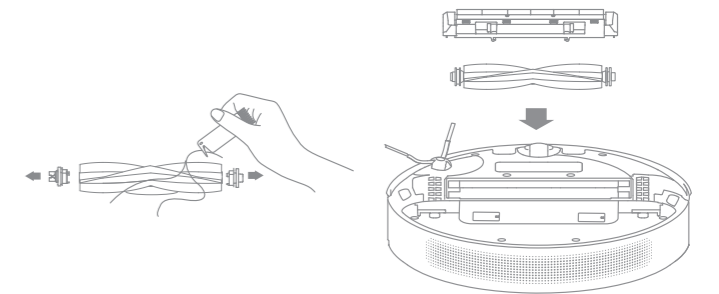

فرشاة جانبية

يُرجى إزالة الفرشاة الجانبية وتنظيفها.



العجلة مُتعددة الاتجاهات

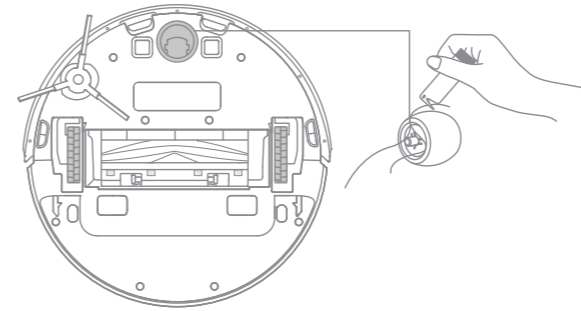

ملحوظة:

- استخدم أداة مثل مفك براغي صغير لفصل المحور وإطار العجلة متعددة الاتجاهات. لا تستخدم القوة المفرطة.
- اشطف العجلة متعددة الاتجاهات تحت الماء الجاري وأعدّها بعد تجفيفها بالكامل.

الصيانة الدورية

فلتر

1. ازل الفرشاح وانقر على السلة برفق.

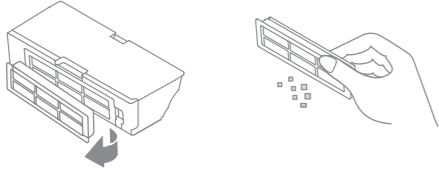

ملحوظة: لا تحاول تنظيف الفرشاح باستخدام فرشاة أو إصبع أو أدوات حادة لتجنب التلف.

2. اشطف صندوق الأتربة والفرشاح بالماء النظيف وجففهما بالكامل قبل إعادة تركيبه.

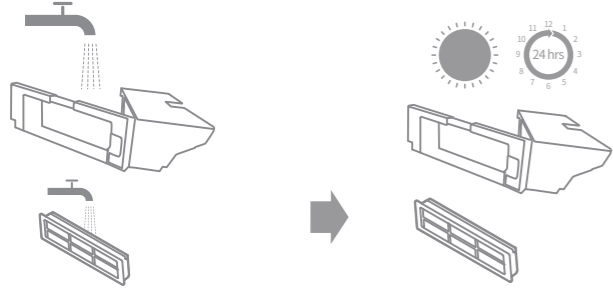

ملحوظة:

- اشطف صندوق الأتربة والفرشاح بالماء النظيف فقط. لا تستخدم أي مُنظف.
- استخدم صندوق الأتربة والفرشاح فقط بعد الجفاف تمامًا.

صندوق الأتربة

1. افتح غطاء الروبوت واضغط على المشبك لإزالة صندوق الأتربة.

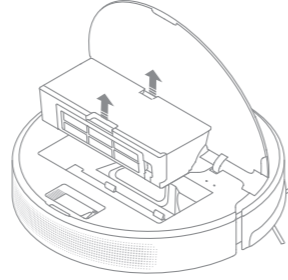

2. افتح غطاء صندوق الأتربة ثم أفرغ صندوق الأتربة كما هو موضح في الرسم التخطيطي.

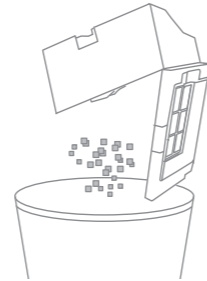

الصيانة الدورية

كيس الأتربة

1. اخلع كيس التراب وتخلص منه.

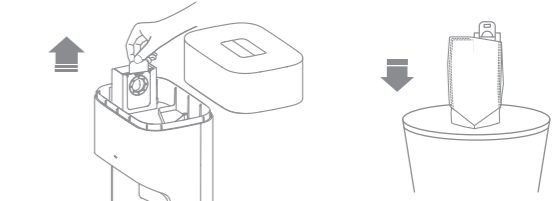

ملحوظة: سيؤدي سحب المقبض للخارج إلى إغلاق كيس الأتربة لمنع الأتربة والأوساخ من السقوط عن طريق الخطأ.

2. أزل الغبار والأوساخ من الفلتر باستخدام قطعة جافة من القماش.

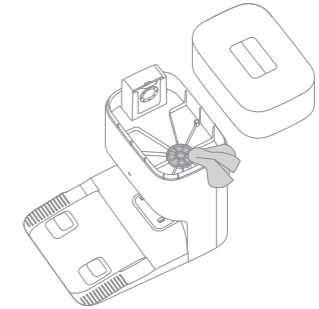

3. قم بتركيب كيس جديد للأتربة.

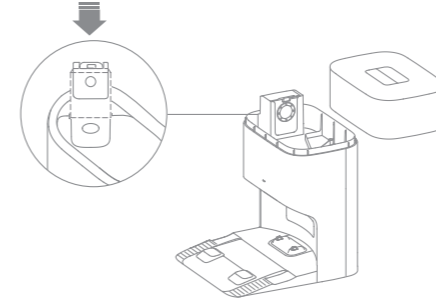

4. ضع غطاء خزان الغبار مرة أخرى.



الصيانة الدورية

موصلات الشحن ومنطقة الإشارة

قم بتنظيف مناطق اتصال الشحن ومنطقة استقبال الاشارات بقطعة قماش ناعمة وجافة.

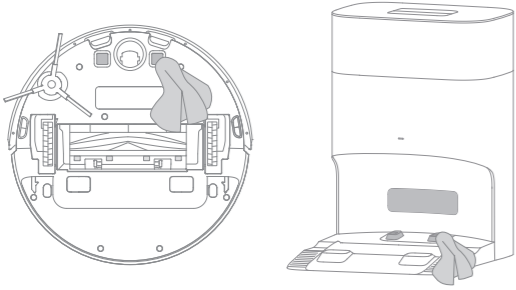

فتحات تهوية ذاتية التفريغ

يُرجى تنظيف فتحات الإفرغ التلقائية في الروبوت ومحطة الشحن باستخدام قطعة ناعمة وجافة من القماش.

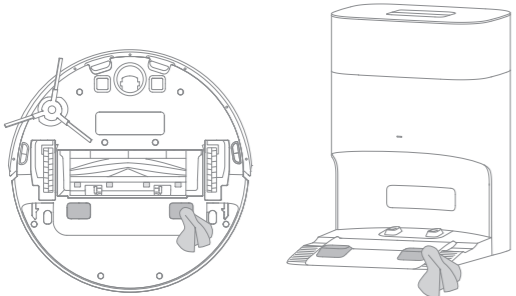

مستشعرات الروبوت

امسح مستشعرات الروبوت باستخدام قطعة قماش ناعمة وجافة، كما هو موضح في الشكل أدناه:

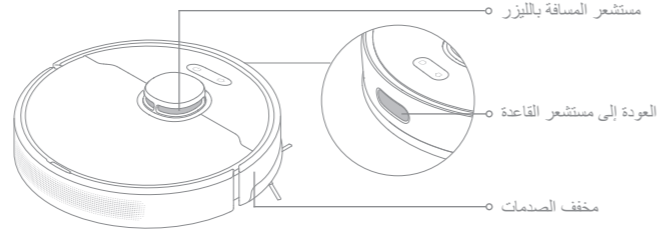

مستشعرات السقوط

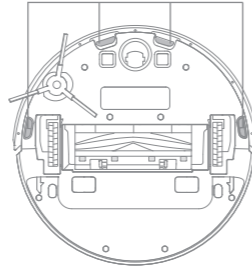

ملحوظة: يمكن أن يتسبب استخدام قطعة قماش مبللة في تلف العناصر الحساسة داخل الروبوت ومحطة الشحن. يرجى استخدام قطعة قماش جافة للتنظيف.

الصيانة الدورية

مجرى الهواء

إذا كان مجرى الهواء مسدودًا يرجى تنظيفه وفقًا للخطوات التالية.

1. قم بفتح براغي التثبيت الموجودة على غطاء مجرى الهواء ثم قم بإزالة الغطاء.

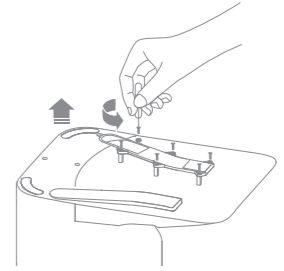

2. تحقق مما إذا كانت قناة الهواء مسدودة بأجسام غريبة. إن وجدت، قم بتنظيفها.

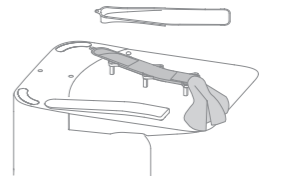

3. أعد تركيب غطاء قناة التصريف.

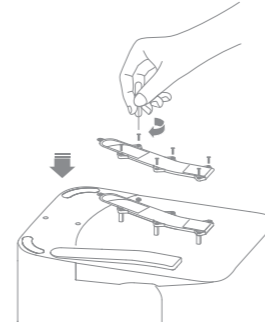

بطارية

يحتوي الروبوت على حزمة بطارية ليثيوم أيون عالية الأداء. يرجى التأكد من أن البطارية مشحونة جيدًا للاستخدام اليومي للحفاظ على أداء الأمثل للبطارية. إذا لم يتم استخدام الروبوت لفترة طويلة، قم بإيقاف تشغيله وتخزينه. لمنع الضرر الناتج عن التفريغ الزائد، وقم بشحن الروبوت مرة واحدة على الأقل كل ثلاثة أشهر.

استكشاف الأعطال وإصلاحها

المشكلة	الحل
لا يمكن إيقاف تشغيل الروبوت.	لا يُمكن إيقاف تشغيل الروبوت أثناء الشحن. يوصى بنقل الروبوت من المحطة الأساسية، ثم اضغط مع الاستمرار على الزر  لمدة 3 ثوانٍ لإيقاف تشغيله. إذا تعذر إيقاف تشغيل الروبوت عن طريق تنفيذ الخطوة 1، فاضغط مع الاستمرار على الزر  لمدة 10 ثوانٍ لإيقاف تشغيل الروبوت بالقوة. إذا استمرت المشكلة، يُرجى الاتصال بخدمة ما بعد البيع.
سرعة الشحن بطيئة.	ويستغرق شحن الروبوت بالكامل حوالي 6 ساعات عند انخفاض البطارية. إذا قمت بتشغيل الروبوت في درجات حرارة خارج النطاق المحدد، سيؤدي ذلك إلى بطء سرعة الشحن تلقائيًا لتمديد العمر الافتراضي للبطارية. قد تكون مناطق اتصال الشحن الموجودة على كل من الروبوت ومحطة الشحن مُتسخة، لذا يُرجى مسحها بقطعة قماش جافة.
يزداد الضوضاء أثناء تشغيل الروبوت.	تحقق مما إذا كان مرشح صندوق الغبار مسدودًا. إذا كان الأمر كذلك، فإنه يمكنك تنظيفه أو استبداله. قد يعلق جسم صلب في الفرشاة الرئيسية أو صندوق الأتربة. افحص وقم بإزالة أي جسم صلب. قد تتشابك الفرشاة الرئيسية أو الفرشاة الجانبية. قم بفحص وإزالة أي أجسام غريبة. يرجى تحويل وضع الشفط إلى الوضع العادي (Standard) أو الوضع الهادئ (Quiet).
يتحرك الروبوت بدون اتباع المسار المحدد.	يجب ترتيب الأشياء مثل أسلاك الطاقة والنعال قبل استخدام الروبوت. قد يؤدي العمل على الأسطح المنزلفة الرطبة إلى انزلاق العجلة الرئيسية. يوصى بتجفيف أي مناطق رطبة قبل استخدام الروبوت.
الروبوت يفوت الغرف التي يجب تنظيفها.	تأكد من فتح أبواب الغرف المراد تنظيفها. تحقق مما إذا كان هناك عتبة بارتفاع أكثر من 2 سم عند باب الغرفة. لا يمكن للروبوت أن يتسلق العتبات أو الدرجات عالية. قد يكون المكان الموجود أمام الغرفة المراد تنظيفه رطبًا وزلزلاً، مما يتسبب في انزلاق الروبوت والعمل بشكل غير طبيعي. يُرجى محاولة تجفيف الأرضية قبل استخدام الروبوت.

استكشاف الأعطال وإصلاحها

المشكلة	الحل
لا يمكن تشغيل الروبوت.	البطارية منخفضة. أعد شحن الروبوت في المحطة الأساسية وحاول مرة أخرى. درجة حرارة البطارية منخفضة جدًا أو مرتفعة جدًا. يُوصى بتشغيل الجهاز عند درجة حرارة تتراوح بين 32 درجة فهرنهايت (صفر درجة مئوية) و 104 درجة فهرنهايت (40° مئوية).
لا يمكن شحن الروبوت.	لم يتم توصيل محطة القاعدة بالطاقة، يرجى التأكد من توصيل كل من طرفي سلك الطاقة بشكل صحيح. الاتصال بين موصلات الشحن لمحطة الشحن والروبوت رديئة، يُرجى تنظيف موصلات الشحن.
يتعذر على الروبوت الاتصال بشبكة الواي فاي.	كلمة مرور شبكة الواي فاي غير صحيحة. يرجى التأكد من صحة كلمة المرور المستخدمة للاتصال بشبكة الواي فاي الخاصة بك. الروبوت لا يدعم اتصال شبكة الواي فاي 5 جيجا هرتز. يُرجى التأكد من أن الروبوت متصل بشبكة واي فاي بتردد 2.4 جيجا هرتز. إشارة شبكة الواي فاي ضعيفة. يرجى التأكد من أن الروبوت متواجد في منطقة تتوفر فيها تغطية جيدة لشبكة الواي فاي. قد لا يكون الروبوت جاهزًا للتكوين. يُرجى إغلاق التطبيق وأعد الدخول مرة أخرى، ثم حاول تنفيذ الخطوات كما هو موضح.
لا يُمكن للروبوت العودة إلى محطة الشحن.	قد تكون محطة الشحن غير متصلة بالطاقة أو تم نقلها ولم يكن الروبوت مثبت عليها. يُرجى توصيل المحطة الأساسية بمصدر الطاقة أو وضع الروبوت على المحطة الأساسية لشحنه. يوجد الكثير من العوائق حول محطة الشحن. يرجى وضع محطة الشحن في منطقة أكثر انفتاحًا. قد يتسبب نقل الروبوت في إعادة وضعيته، وسيقوم بإعادة إنشاء الخريطة إذا فشلت عملية ضبط وضعيته. إذا كان الروبوت بعيدًا للغاية عن قاعدة الشحن، فقد لا يتمكن من العودة تلقائيًا، وفي هذه الحالة ستحتاج إلى وضع الروبوت على محطة الشحن يدويًا. امسح منطقة الإشارة الموجودة على قاعدة الشحن لإزالة الغبار أو الحطام.
يطلق الروبوت في الجزء الأمامي من قاعدة الشحن ولا يمكنه العودة إليها.	أزل أي عوائق في نطاق 0.5 متر على الجانبين الأيمن والأيسر أو في نطاق 1.5 متر أمام قاعدة الشحن لمنع عرقلة حركة الروبوت. طريق العودة إلى الشحن محظور، قد يكون الباب مغلقًا. يُوصى بنقل محطة الشحن لمكان آخر والمحاولة مرة أخرى.

روبوت

الطراز	RLD32GD
وقت الشحن	حوالي 6 ساعات تقريبًا
القيمة المقدرة للفولطية	14,4 V ===
الطاقة المقدرة	75 W
تردد التشغيل	2400-2483,5 MHz
الحد الأقصى لطاقة الإخراج	< 20 dBm

يجب الحفاظ على مسافة فاصلة تبلغ على الأقل 20 سم بين الهوائي وجسم المستخدم، في ظل الظروف الطبيعية لاستخدام هذا الجهاز.

محطة أساسية بخاصية التفريغ التلقائي

الطراز	RCDD0202
المدخلات المقدرة	220-240 V~ 50-60 Hz
الإخراج المقدر	20 V === 1 A
الطاقة المقدرة (أثناء تفريغ الأتربة)	650 W

استكشاف الأعطال وإصلاحها

المشكلة	الحل
لن يستأنف الروبوت التنظيف بعد الشحن	تأكد من عدم تعيين الروبوت على وضع عدم الإزعاج (DND)، حيث يمنعه هذا الوضع من استئناف عملية التنظيف. لن يستأنف الروبوت عملية التنظيف بعد إعادة الروبوت يدويًا إلى المحطة الأساسية للشحن، وهو ما يتضمن وضع الروبوت يدويًا على المحطة الأساسية أو إرسال الروبوت للشحن عبر التطبيق، أو الروبوت نفسه.
لا يمكن تفريغ صندوق الغبار تلقائيًا من خلال المحطة الأساسية.	تحقق مما إذا كان كيس الغبار في خزان الغبار ممتلئًا. إذا لم يكن كيس الأتربة ممتلئًا، فتحقق مما إذا كان هناك أي عائق في فتحات التفريغ التلقائي للروبوت أو المحطة الأساسية أو صندوق الأتربة. قم بتنظيف الجزء المسدود في الحال، إن وجد.
لا يخرج الماء من خزان المياه، أو يخرج منه القليل فقط.	تحقق مما إذا كان هناك ماء داخل خزان المياه. قم بتنظيف فتحة الهواء الموجودة على سداة خزان المياه. نظف وسادة الممسحة إذا أصبحت متسخة. تأكد من تركيب وسادة الممسحة بشكل صحيح وفقًا لدليل إرشادات المُستخدم.
أعد الروبوت إلى محطة الشحن دون تنفيذ مهام التفريغ تلقائيًا.	يمنع وضع عدم الإزعاج الروبوت من أداء المهام الفارغة تلقائيًا.

لمزيد من الدعم، اتصل بنا عبر <https://global.dreametech.com>.

التخلص من البطارية وإزالتها

تحتوي بطارية الليثيوم أيون المدمجة على مواد خطيرة على البيئة. قبل التخلص من البطارية، تأكد من خلع البطارية بواسطة فنيين مؤهلين والتخلص منها في منشأة إعادة التدوير المناسبة.

- يجب إزالة البطارية من الجهاز قبل التخلص منها.
- يجب فصل الجهاز عن مصدر التيار الكهربائي عند إزالة البطارية.
- يجب التخلص من البطارية بطريقة آمنة.

تحذير:

- قبل إزالة البطارية، قم بفصل الطاقة واستنفاد البطارية قدر الإمكان.
- يجب التخلص من البطاريات غير الضرورية في منشأة إعادة التدوير المناسبة.
- ولا تعرضها لبيئة ذات درجة حرارة عالية لتجنب مخاطر الانفجار.
- في ظل ظروف سيئة، قد يتم إخراج السائل من البطارية. في حال حدوث تلامس، اغسلها بالماء واطلب المساعدة الطبية.

دليل الإزالة:

1. اقلب الروبوت، واستخدم أداة مناسبة لإزالة البراغي الموجودة في الجزء الخلفي من الروبوت، ثم قم بإزالة الغطاء.
2. افصل الأطراف بين البطارية ولوحة الدارة المطبوعة لإزالة البطارية.