

DREAME

Sèche-linge à pompe à chaleur Instructions d'opération

Modèle applicable:
DWD09L90TAEU
DWD09L90WAEU

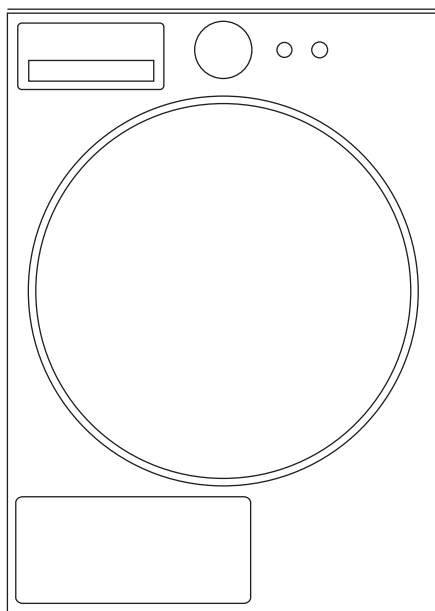

La figure n'est donnée qu'à titre indicatif.
L'apparence réelle doit être basée sur l'objet physique.



Lisez les instructions

Le sèche-linge ne doit pas être utilisé si des produits chimiques industriels ont été utilisés pour le nettoyage. Remplissez les générateurs de vapeur uniquement avec les liquides spécifiés par le fabricant. Pour les appareils dotés d'ouvertures de ventilation dans la base, un tapis ne doit pas obstruer les ouvertures.

Donnez à votre vie de rêve les moyens de s'épanouir

Précautions de sécurité

- L'appareil ne doit pas être utilisé par des personnes (y compris des enfants) dont les capacités physiques, sensorielles ou mentales sont réduites ou qui manquent d'expérience et de connaissance, à moins qu'elles soient supervisées ou instruites lors de l'utilisation de l'appareil par une personne responsable de leur sécurité.
- Les enfants doivent être surveillés pour assurer qu'ils ne jouent pas avec l'appareil.
- Si le câble d'alimentation est endommagé, ce câble doit être remplacé par le fabricant, son agent de service ou des personnes de qualification similaire pour éviter tout risque.
- Cet appareil peut être utilisé par des enfants à partir de 8 ans, des personnes ayant des capacités physiques, mentales ou sensorielles limitées, ainsi qu'un manque d'expérience ou de connaissances, uniquement si elles ont reçu au préalable des consignes concernant la sécurité de fonctionnement, si elles sont surveillées et à condition qu'elles comprennent les dangers inhérents à l'usage de cet appareil. Les enfants ne doivent pas jouer avec l'appareil. Le nettoyage et la maintenance ne doivent pas être effectués par des enfants sans surveillance.
- Que le bac à peluches doit être nettoyé fréquemment,
- Il ne faut pas laisser les peluches s'accumuler autour du sèche-linge.
- Ne séchez pas les articles non lavés dans le sèche-linge.
- Les articles qui ont été souillés par des substances telles que l'huile de cuisson, l'acétone, l'alcool, l'essence, le kérosène, les détachants, la térébenthine, les cires et les décreurs doivent être lavés à l'eau chaude avec une quantité supplémentaire de détergent avant d'être séchés dans le sèche-linge.
- Les articles tels que le caoutchouc mousse (mousse de latex), les bonnets de douche, les textiles imperméables, les articles à dos en caoutchouc et les vêtements ou oreillers équipés de coussinets en caoutchouc mousse ne doivent pas être séchés dans le sèche-linge.
- Les adoucissants textiles, ou produits similaires, doivent être utilisés conformément aux instructions de l'adoucissant.
- Retirez tous les objets des poches, tels que les briquets et les allumettes.
- **AVERTISSEMENT** : N'arrêtez jamais un sèche-linge avant la fin du cycle de séchage, à moins que tous les articles ne soient rapidement retirés et étalés pour que la chaleur se dissipe.
- L'appareil ne doit pas être installé derrière une porte verrouillable, une porte coulissante ou une porte dont la charnière se trouve du côté opposé à celui du sèche-linge, de telle sorte qu'une ouverture complète de la porte du sèche-linge soit restreinte.
- Les enfants de moins de 3 ans doivent être tenus à l'écart, sauf s'ils sont surveillés en permanence.
- **AVERTISSEMENT** : Dans l'enceinte de l'appareil ou dans la structure intégrée, veillez à ce que les ouvertures de ventilation ne soient pas obstruées.



Avertissement : Matière inflammable, risque d'incendie

Catalogue

Schéma du produit	1
Méthode d'installation et précautions	5
Guide rapide	9
Instructions d'utilisation	11
Nettoyage et entretien	17
Guide d'entretien	18
Description des principaux paramètres techniques	18
Protection de l'environnement	19
Instructions pour le WiFi	20
Fiche d'information sur le produit	21

Schéma du produit

■ Nom du composant

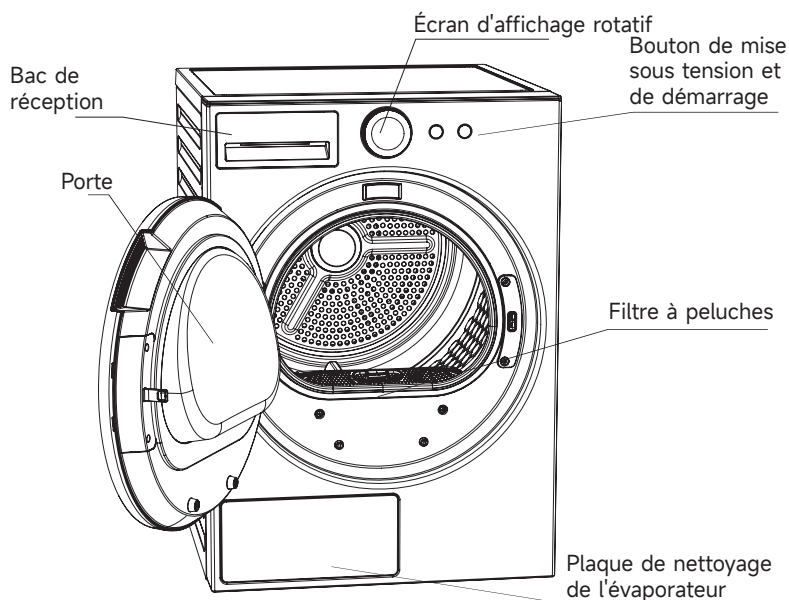

Remarque : Cette image n'est qu'un diagramme de référence. En raison de l'amélioration des produits et de l'expansion de la sérialisation, l'apparence, la couleur et les composants fonctionnels du produit peuvent ne pas correspondre à cette image. Veuillez vous référer au produit acheté.

■ Liste des accessoires

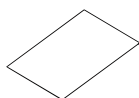

Manuel d'utilisateur x1

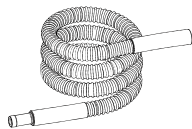

Tuyau d'extension de drainage x1



Bouilloire x1



Support de séchage x1

Schéma du produit

■ Méthodes d'utilisation et d'installation des accessoires

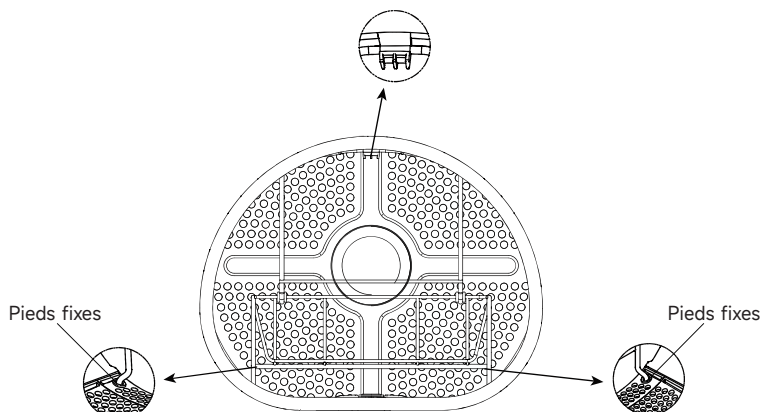

Pour sécher des chaussures, des peluches et d'autres articles, avant le séchage, déballez et dépliez le support de séchage, introduisez-le dans le sèche-linge comme indiqué sur la figure, insérez simultanément les deux pieds du support de séchage dans les trous réservés du filtre à peluches, suspendez le support supérieur au-dessus de l'ouverture du tambour comme indiqué sur la figure, et après l'installation, mettez les articles à l'intérieur pour le séchage. Une fois le séchage terminé, rangez le support de séchage.

(Veuillez retirer les manchons en caoutchouc noir des deux pattes de fixation avant d'installer le support de séchage)

(En cas d'utilisation d'un support de séchage, si l'effet de séchage est médiocre, effectuer le séchage plusieurs fois)

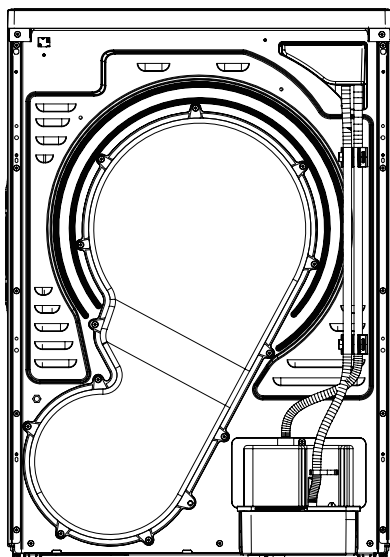

État de drainage
de la boîte à eau

Schéma du produit

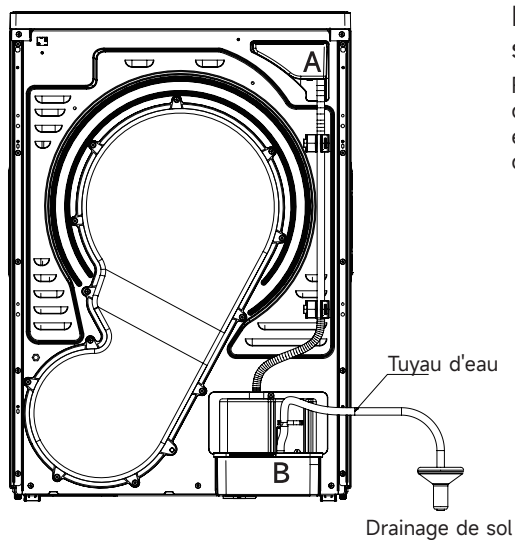

État de l'écoulement du siphon de sol

Retirez le tuyau d'eau du collier de serrage du tuyau d'évacuation et insérez l'extrémité de sortie dans le siphon de sol.

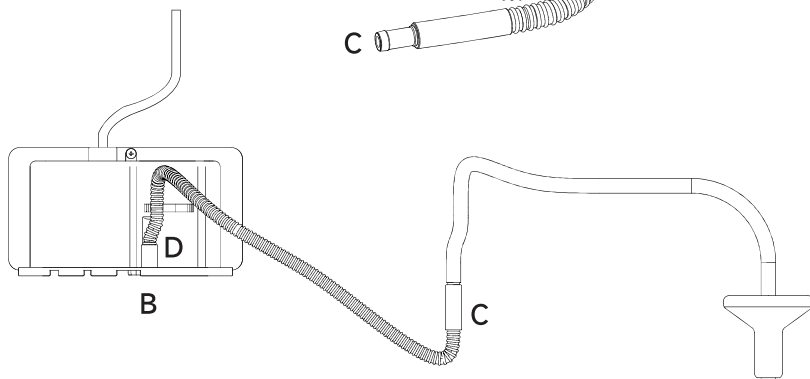
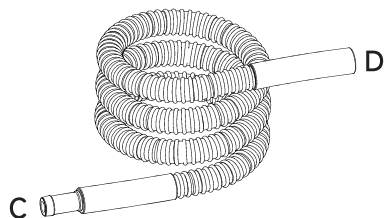
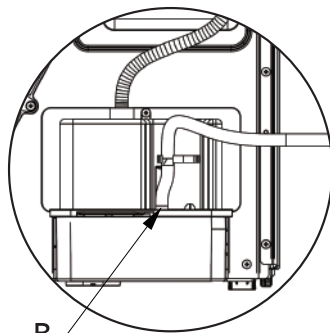

Si la longueur du tuyau d'eau raccordé au siphon de sol n'est pas suffisante, un accessoire peut être utilisé pour rallonger le tuyau d'eau

La méthode de raccordement est la suivante : il faut d'abord retirer le tuyau d'eau de l'orifice B, puis raccorder l'orifice C du tuyau d'eau accessoire à la sortie du tuyau d'eau, raccorder l'orifice D à l'orifice B et insérer l'autre extrémité du tuyau d'eau dans le siphon de sol.





Schéma du produit

Lorsque l'utilisateur achète le combiné lave-linge et sèche-linge et qu'il a besoin d'une installation superposée, l'ingénieur après-vente apportera le support superposé sur le site de l'utilisateur pour l'installation.

■ Instructions pour l'installation d'un lave-linge et d'un sèche-linge combinés par empilage

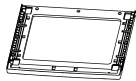
Veuillez lire attentivement les instructions d'installation suivantes avant d'installer le cadre de connexion :

1. Ce manuel sert uniquement d'instructions pour l'installation d'un lave-linge et d'un sèche-linge à pompe à chaleur empilés l'un sur l'autre.
2. Veuillez sélectionner l'emplacement de l'empilage et réserver suffisamment d'espace pour installer le tuyau d'entrée d'eau, le tuyau de drainage, le câble d'alimentation et d'autres accessoires. Laissez suffisamment d'espace à l'arrière de la machine pour que le tuyau d'évacuation puisse être raccordé sans problème et sans se plier.
3. Avant d'empiler le sèche-linge, réglez les pieds du lave-linge pour qu'il soit de niveau.

Support d'empilage	Vis autotaraudeuse ST3.9*12	Vis autotaraudeuse ST3.9*16	Vis autocollante
			

Remarque : L'empilage et l'installation du sèche-linge à pompe à chaleur sur le lave-linge nécessitent au moins deux personnes.

Instructions d'installation pour le support d'empilage :

1. Placez l'ensemble du support d'empilage sur la plaque de couverture du lave-linge et ajustez la position de l'ensemble du support d'empilage de manière à ce que sa gauche, sa droite et son avant soient respectivement alignés sur la plaque de couverture supérieure du lave-linge (Figure 1).
2. Retirez quatre vis autotaraudeuses ST3.9*12 du sac de couverture supérieure du lave-linge (Figure 2).
3. Placez le sèche-linge sur le support d'empilage de manière à ce que sa gauche, sa droite et sa face avant soient respectivement alignées avec le support d'empilage (Figure 3).
4. Retirez quatre vis autotaraudeuses ST3.9*16 du sac d'accessoires et fixez la base du sèche-linge des deux côtés de l'ensemble des supports d'empilage (Figure 4).
5. Collez un autocollant sur les deux trous de vis du support d'empilage (Figure 5). Le support d'empilage est ensuite installé.

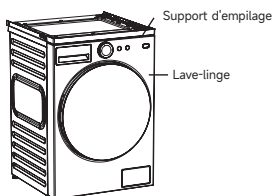

Figure 1

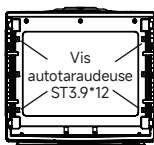

Figure 2

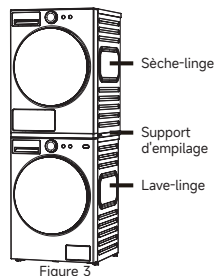

Figure 3



Figure 4

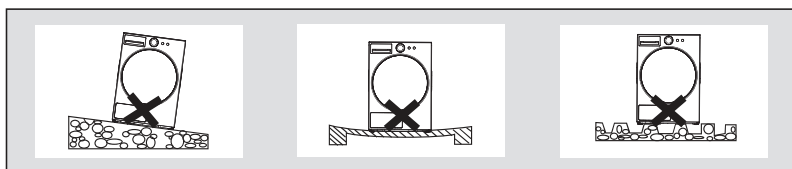

Figure 5

Méthode d'installation et précautions

■ Précautions à prendre avant l'installation

- Vérifiez que le sèche-linge n'a pas été endommagé pendant le transport. Ne mettez pas en marche le sèche-linge endommagé. En cas de dommage, veuillez contacter le vendeur. Pendant la manutention, l'angle d'inclinaison maximal de la machine ne doit pas dépasser 45°. En cas de renversement, laissez-le reposer à la verticale pendant 2 heures avant de le remettre en marche ;
- Installez le sèche-linge dans un environnement sec et ventilé. Ne l'installez pas dans un endroit exposé à l'humidité, à la vapeur et à l'eau (comme dans la salle de bains ou à côté d'un robinet sur un balcon extérieur), ni dans un endroit où s'accumulent des déchets de coton ou qui est exposé à la lumière directe du soleil ;
- N'utilisez pas de fours, d'appareils à gaz, etc. à proximité du sèche-linge pour éviter tout danger ;
- Installez le sèche-linge et le lave-linge ensemble pour faciliter le séchage après le lavage et l'essorage.
- N'installez pas le sèche-linge dans un endroit très poussiéreux, afin d'éviter que l'accumulation de poussière ne bloque le conduit d'air du sèche-linge.
- Veuillez retirer tous les emballages du sèche-linge, puis posez-le sur une surface solide et plane, plutôt que sur des couvertures, des supports, etc.
- Ajustez les pieds pour réaliser une installation stable. Ne remplissez pas l'espace entre les pieds et le sol avec des tapis en laine ou des lattes de bois, afin de ne pas gêner le fonctionnement de la machine.
- Installez le sèche-linge à au moins 5 cm d'autres meubles ou murs.



■ Installation du sèche-linge

1. Ajustez les pieds pour que le sèche-linge soit horizontal.
2. Connectez l'alimentation électrique.

Vérifiez avant la mise sous tension :

- 1) La tension d'alimentation doit être conforme aux exigences ;
- 2) La prise de courant doit correspondre à la fiche du sèche-linge ;
- 3) Vérifiez que la prise de courant peut supporter la puissance maximale du sèche-linge et que la prise est correctement mise à la terre ;

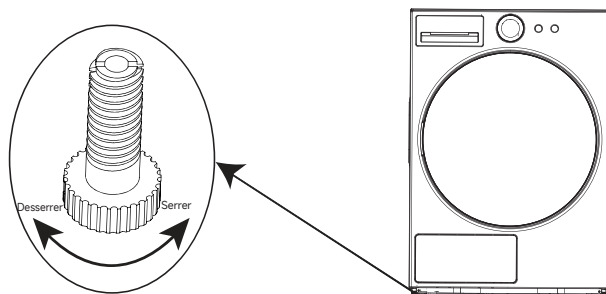

Méthode d'installation et précautions

Lors de l'utilisation, il faut être attentif aux précautions de sécurité et de faire preuve de bon sens.
L'entreprise n'est pas responsable des pertes causées par une utilisation inappropriée.
Se référer aux icônes ci-dessous pour la classification et l'instruction du degré de danger ou de dommage possible causé par des opérations incorrectes.



Avertissement Le non-respect des consignes indiquées peut entraîner des blessures graves, voire mortelles.



Attention Le non-respect de ces règles peut entraîner des blessures légères ou endommager l'article.

Les éléments à observer sont classés et expliqués à l'aide des icônes suivantes.



Cette icône indique les opérations interdites.



Cette icône indique ce qu'il faut faire.



Indique les avertissements et les précautions

- Ce produit est un appareil électrique de classe I. Veillez à la sécurité électrique lorsque vous l'utilisez !
 1. L'alimentation électrique doit être dotée d'une mise à la terre fiable, et le fil de terre du câble doit être directement enfoui dans le sol, sans être relié à des installations publiques, telles que les conduites d'eau potable et les gazoducs.
 2. La section des fils du système d'alimentation électrique doit répondre aux exigences de charge normale des appareils électriques.
 3. Le sèche-linge doit être connecté à une prise spéciale qui doit être un produit avec la certification nationale obligatoire, pouvant supporter un courant de plus de 10A. Pour des raisons de sécurité, il est strictement interdit d'utiliser le sèche-linge si l'alimentation électrique de votre domicile ne répond pas aux exigences susmentionnées.
 4. Afin d'éviter les erreurs d'installation et d'utilisation de la prise et de garantir la sécurité électrique, la prise doit être installée et les fils de terre doivent être raccordés par des personnes ayant des connaissances courantes en matière d'électricité.
 5. Si le câble d'alimentation est endommagé, il doit être remplacé par du personnel professionnel.
 6. Il n'est pas permis de connecter le fil de terre avec le fil sous tension ou le fil neutre; sinon, la coquille sera chargée, ce qui entraînera facilement un choc électrique.
 7. Lorsque le séchage est terminé, il est préférable de débrancher la fiche de la prise de courant pour des raisons de sécurité.
 8. La machine est alimentée en courant alternatif et peut fonctionner normalement lorsque la tension varie de moins de 10%.
 9. S'il est nécessaire d'utiliser un disjoncteur différentiel, le symbole doit être \Rightarrow , ce qui permet de s'assurer que la fiche d'alimentation correspond à la prise.
- Pour une utilisation en toute sécurité, veuillez utiliser les pièces et accessoires d'origine fournis par le fabricant.
- Si le sèche-linge n'est plus utilisable, coupez le cordon d'alimentation et détruisez le mécanisme de crochet de la porte. Les déchets d'appareils électriques doivent être éliminés dans des centres d'élimination désignés.
- Ne séchez pas les vêtements qui ne sont pas adaptés au séchage dans le sèche-linge.
- Ne séchez pas le linge sale avant de le laver.
- N'utilisez pas le sèche-linge en cas de risque de poussière (par exemple, veine de charbon, poudre de roche).
- Ne vous appuyez pas sur la porte, ne grimpez pas et ne vous asseyez pas sur le sèche-linge.
- Si la température ambiante autour du sèche-linge est inférieure à 0° C, des dommages dus au gel peuvent se produire.
- Ne laissez pas les enfants jouer avec les matériaux d'emballage.

Méthode d'installation et précautions

Indique les contenus interdits

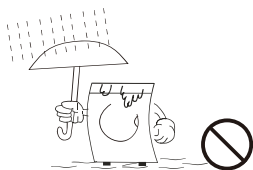

Le sèche-linge ne doit pas être installé à l'air libre ou dans un environnement humide. Il doit être ventilé et séché avant d'être utilisé s'il est mouillé par l'eau.

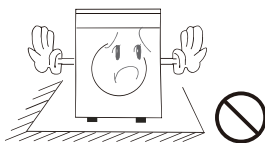

Ne placez pas le sèche-linge dans un espace clos. Placez le sèche-linge dans un endroit bien ventilé afin d'éviter tout autre accident.

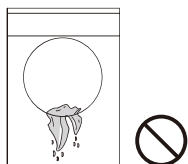

Ne mettez pas le linge humide non essoré directement dans le sèche-linge pour le faire sécher. Veuillez mettre les vêtements dans le sèche-linge après la déshydratation afin d'éviter les gouttes d'eau sur les appareils électriques et d'endommager le sèche-linge.

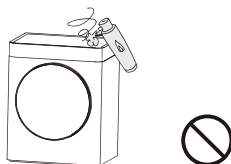

Lorsque le sèche-linge est en marche, n'utilisez pas de produits inflammables à proximité. En cas de fuite de gaz ou de gaz inflammable, ne pas brancher ou débrancher la prise d'alimentation et ne pas mettre le sèche-linge en marche ou à l'arrêt.

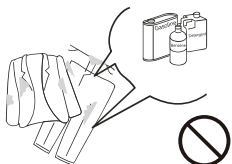

Ne séchez pas les vêtements avec des produits chimiques tels que des détergents inflammables, des solvants de nettoyage à sec, de l'essence et des diluants.



Ne séchez pas les vêtements et les produits en caoutchouc fabriqués à partir de matériaux imperméables ou de matériaux élastiques similaires (tels que les imperméables, les combinaisons de ski, les housses de bicyclettes, etc.)



Ne placez pas d'objets chauds ou lourds (tels que des bouilloires contenant de l'eau chaude) sur le sèche-linge.

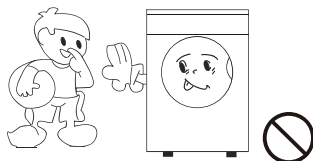

Pour des raisons de sécurité, les enfants sans surveillance et les personnes handicapées ou invalides ne sont pas autorisés à utiliser cette machine.

Méthode d'installation et précautions

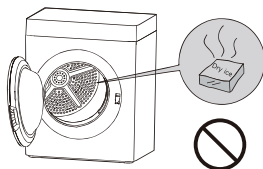

Ne stockez pas de cigarettes, de briquets, de glace sèche, d'essence ou d'autres matériaux inflammables et explosifs dans le sèche-linge.



Ne démontez pas, ne réparez pas et ne modifiez pas le sèche-linge vous-même



N'opérez pas le sèche-linge avec des mains et pieds mouillés

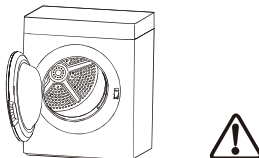

Remarque : Une fois le programme de séchage terminé, la température dans le tambour est relativement élevée. Il est recommandé d'ouvrir la porte et de laisser refroidir l'appareil pendant 5 à 10 minutes avant de sortir les vêtements afin d'éviter les brûlures.

! Conseils sur ce qu'il faut faire

Ne débranchez pas ou ne coupez pas l'alimentation électrique lorsque le sèche-linge fonctionne normalement. Lorsque l'appareil n'est pas utilisé ou nettoyé, veillez à le débrancher sans tirer sur le câble d'alimentation. Ne branchez ni ne débranchez pas le câble d'alimentation avec des mains mouillées.

Guide rapide

⚠ Précaution

- Avant d'utiliser la machine, assurez-vous qu'elle a été correctement installée conformément aux instructions d'installation.

I. Préparation du séchage

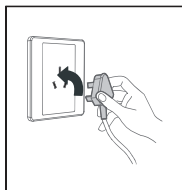

1. Insérez la fiche d'alimentation

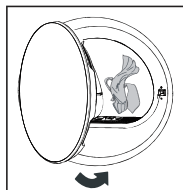

2. Mettez les vêtements

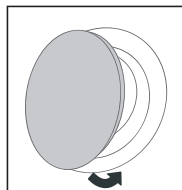

3. Fermez la porte du sèche-linge

⚠ Précaution

- Le linge ne doit être mis dans le sèche-linge qu'après avoir été essoré à une vitesse supérieure à 1000 tours/minute.

II. Commencer le séchage

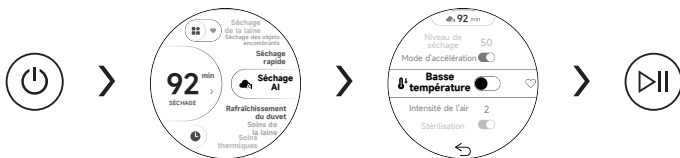

Mettez sous tension

Sélectionnez un programme

Sélectionnez une fonction

Démarrez

III. Fin du séchage

Lorsque le séchage est terminé, le sèche-linge émet un son ou affiche le mot « End (Fin) ».

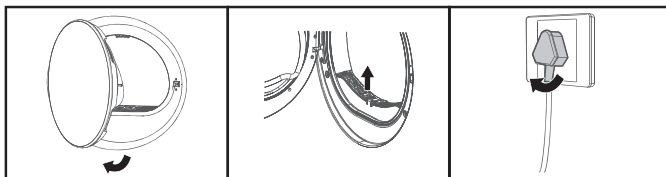

1. Ouvrez la porte et sortez le linge.

2. Nettoyez la grille du filtre

3. Déconnectez l'alimentation électrique

⚠ Précaution





- Si une prise avec interrupteur est utilisée, veuillez appuyer directement sur l'interrupteur pour couper l'alimentation.

Guide rapide

Inspection

- Les filtres à peluches sont propres et installés en place.
- Vérifiez que les vêtements ne nécessitent pas de séchage particulier.

Prétraitement

- Videz le sac et retirez les pièces de monnaie, le sable, les clés ou d'autres objets. 
- Nouez la cravate, fermez les boutons et les fermetures éclair de vos vêtements. 
- Ne surchargez pas le sèche-linge ; dépliez et secouez le linge avant de le charger. 
- Lors du séchage, veuillez retourner les vêtements avec les boutons avant de les mettre dans le sèche-linge. 
- Les vêtements vulnérables doivent être placés dans un filet en nylon avant d'être séchés. 











Connaissances communes et compétences d'utilisation du sèche-linge

- (1) Placez les vêtements dans le tambour du sèche-linge après le séchage et augmentez la vitesse de déshydratation pour réduire le temps de séchage et, par conséquent, la consommation d'énergie ;
- (2) Mettez le linge dans le sèche-linge après l'avoir secoué, afin d'accélérer le séchage ;
- (3) Évitez de surcharger le sèche-linge ;
- (4) Nettoyez régulièrement le tambour et le filtre à déchets avec une serviette humide bien essorée ;
- (5) Le filtre usagé doit être complètement séché avant d'être placé dans le sèche-linge ;
- (6) Afin d'obtenir un effet de séchage uniforme, il convient de classer les tissus en fonction de leur type et de sélectionner le programme de séchage appropriée. Veillez à respecter les informations figurant sur l'étiquette et à choisir le bon programme de séchage pour éviter d'endommager inutilement les vêtements ;
- (7) Ne séchez pas le tissu d'encollage, car une fine couche de poudre d'encollage réduira l'effet de séchage ;
- (8) Il est recommandé d'utiliser un programme de chronométrage pour une petite quantité de tissu ;
- (9) Veillez à ce que le flux d'air au niveau de l'évent ne soit pas obstrué, et n'obstruez pas ou ne scellez pas l'évent ;
- (10) Les tissus chauds sont plus humides que les tissus à température normale, il est donc recommandé de ne pas trop sécher les vêtements.

⚠ Prémunition

- Il s'agit d'un sèche-linge domestique. Veuillez l'utiliser conformément à la capacité de séchage et au programme recommandés.
- Les tissus fins qui s'abîment facilement, comme la soie et les tissus artificiels, ne doivent pas être séchés pour éviter qu'ils ne se froissent.

Le poids de référence des vêtements courants est le suivant

 Manteau mélangé (environ 800g)	 Veste (coton, environ 800g)	 Vêtements de travail (haut et bas) (coton, environ 1120g)	 Chemise (coton, environ 300g)
 Sweat-shirt (coton, environ 180g)	 Vêtements de nuit (environ 200g)	 Jeans (environ 500g)	 Sous-vêtements (coton, environ 70g)
 Chaussettes (mélange, environ 30 g)	 Serviette de bain (coton, environ 900g)	 Drap de lit simple (coton, environ 600g)	

Instructions d'utilisation

I. Introduction au panneau de commande

L'illustration est à titre indicatif seulement. Veuillez vous référer à l'effet réel.

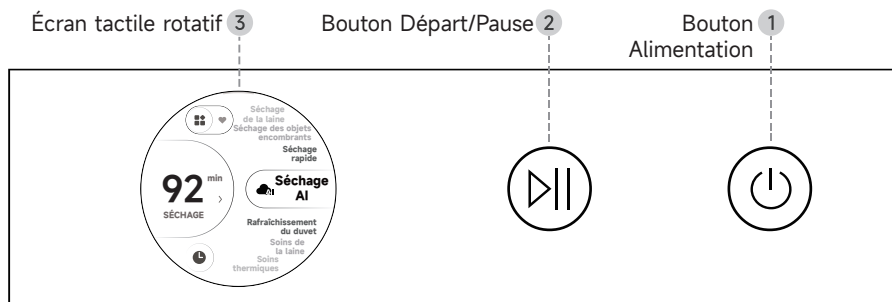

1 Bouton Alimentation

Appuyez longuement pendant 1,5 secondes pour démarrer ou arrêter. La machine peut être mise hors tension dans n'importe quel état pendant le fonctionnement.

2 Bouton Départ/Pause

- En mode de sélection des programmes et des paramètres, une pression courte sur le bouton Départ/Arrêt permet de démarrer le programme en cours ;
- En mode de fonctionnement ou de retardement, appuyez brièvement sur le bouton Départ/Pause pour mettre en pause la tâche en cours.

3 Écran tactile rotatif

Le bouton peut être tourné pour sélectionner les programmes et les menus, les programmes affichés à l'écran, le temps restant, les informations sur l'état, etc ; Lorsque le bouton est déployé, la machine peut être commandée par le biais du bouton ou de l'écran tactile ;

Lorsque le bouton est rétracté, la machine peut être commandée via l'écran tactile.

Le bouton reste sorti dans les cas suivants et rétracté dans les autres cas :

- Aucun programme n'est exécuté après le démarrage, aucun programme n'est retardé
- Sélection du programme
- Sélection du temps de retard
- Réglage des paramètres
- Réglage des paramètres pendant la pause en fonctionnement
- Réglage des paramètres pendant le retard
- Modification du temps pendant le retard

4 Zone de réglage des paramètres du programme

Après avoir mis la machine en marche, sélectionnez le programme approprié à l'aide de l'écran rotatif et appuyez sur ce bouton de réglage des paramètres du programme pour ajuster les paramètres du programme.

- Niveau de séchage: pour régler le niveau de séchage;
- Séchage accéléré: Activer ou désactiver la fonction turbo;
- Basse température: Activer ou désactiver la fonction basse température;
- Débit d'air: Régler la vitesse du vent;

Instructions d'utilisation

II. Caractéristiques

L'illustration est à titre indicatif seulement. Veuillez vous référer à l'effet réel.

■ Séchage AI

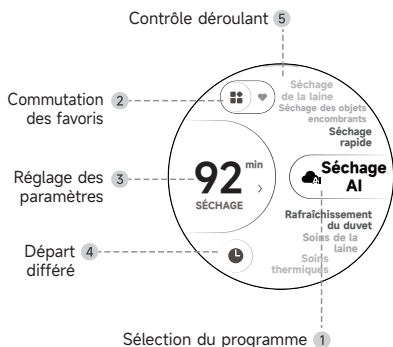

- 1 Sélection du programme**
 - Le programme verrouillé en position centrale est sélectionné en tournant le bouton
 - Vous pouvez sélectionner le programme en glissant de haut en bas
- 2 Commutation des favoris**
 - Appuyez sur le bouton pour accéder à la page des favoris
- 3 Réglage des paramètres**
 - Appuyez sur le bouton pour accéder à la page de modification des paramètres
- 4 Départ différé**
 - Effleurez le bouton pour accéder à la page de sélection du délai
- 5 Contrôle déroulant**
 - Tirez vers le bas à partir du haut de l'écran pour accéder à d'autres menus de fonctions
 - y compris WiFi, réglage de la luminosité, paramètres et mode nuit

■ Réglage des paramètres

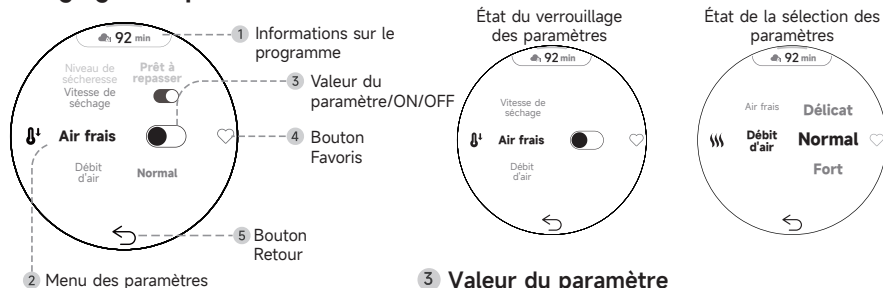

- 1 Informations sur le programme**
 - La durée du programme en cours est affichée
- 2 Menu des paramètres**
 - Sélectionnez en tournant le bouton
 - Sélectionnez en glissant vers le haut et vers le bas
 - L'option de menu reste en place pendant 1s pour sélectionner automatiquement l'élément en cours
- 3 Valeur du paramètre**
 - Ajustez la valeur en appuyant sur les flèches vers le haut et vers le bas
 - Ajustez la valeur en glissant vers le haut et vers le bas
- 4 Bouton Favoris**
 - Appuyez sur le bouton Favoris pour enregistrer les informations sur les paramètres du programme dans la page Favoris
 - Appuyez à nouveau sur le bouton Favoris pour annuler Favoris
- 5 Bouton Retour**
 - Appuyez sur le bouton Retour pour revenir à la page précédente

Instructions d'utilisation

L'illustration est à titre indicatif seulement. Veuillez vous référer à l'effet réel.

■ Sélection du temps de retard

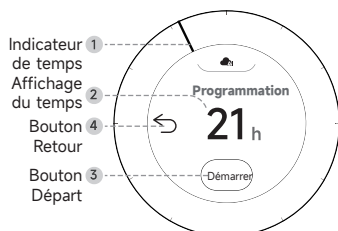

1 Indicateur de temps

- Le temps de retard peut être sélectionné en faisant glisser le pointeur, avec un pas de 1 heure
- Le temps de retard peut être sélectionné en tournant le bouton

2 Affichage du temps

- L'heure de début du délai est affichée
- Plage d'affichage : 0-23 heures

3 Bouton Départ

- Appuyez sur le bouton Départ pour retarder
- Sur la page en cours, appuyez sur le bouton Départ/ Pause pour retarder l'affichage de l'image

4 Bouton Retour

- Appuyez sur le bouton Retour pour revenir à la page précédente

■ Page de fonctionnement

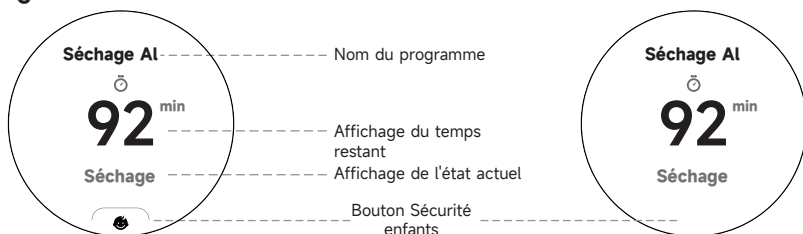

■ Menu déroulant

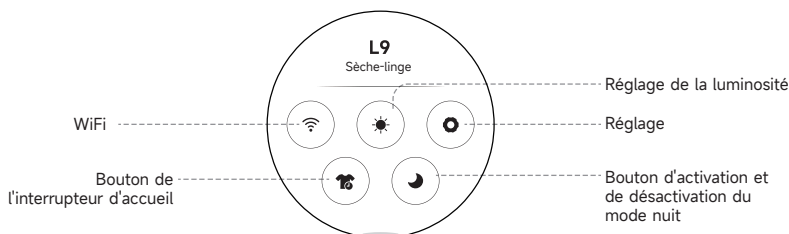

■ Comment utiliser le programme de séchage



Instructions d'utilisation

■ Comment utiliser la fonction Favoris



- Sélectionnez le programme en cours pour accéder à la page de réglage des paramètres, et appuyez sur le bouton « ♥ » pour ajouter le programme Favoris ;
- Effleurez à nouveau pour annuler Favoris.



- Dans le « Menu déroulant - Paramètres - Paramètres de la page d'accueil », sélectionnez « Afficher les programmes Favoris » et enregistrez. Lors du prochain démarrage, le système entrera automatiquement en premier dans la page Favoris.
- Les Favoris ne seront pas activés sans programme.

■ Autres caractéristiques

Fonction	Introduction de la fonction
Sécurité enfant	<ol style="list-style-type: none">1. Activez ou désactivez la fonction Sécurité Enfants selon les besoins ;2. La fonction Sécurité Enfants permet d'éviter que les enfants ne fassent des fausses manœuvres pendant le processus. Une fois le programme lancé, le panneau de commande est verrouillé (à l'exception du bouton d'alimentation). Pour déverrouiller la porte ou régler les paramètres en cours de route, touchez l'écran rotatif et appuyez longuement sur la marque de déverrouillage pour désactiver la Sécurité Enfants3. Le réglage de la fonction Sécurité Enfants ne peut pas être conservé après la mise hors tension.
WiFi	<ol style="list-style-type: none">1. Pour les instructions relatives à la connexion WiFi, veuillez vous référer au guide d'utilisation du WiFi ;2. Une fois la connexion WiFi établie, l'écran rotatif affiche l'icône WiFi « ̶ »
Démarrage différé	<ol style="list-style-type: none">1. Touchez la marque de retard sur l'écran rotatif si nécessaire pour activer la fonction de retard, et sélectionnez le temps de retard (0-23) en tournant le bouton2. Le délai fait référence au temps d'achèvement de l'opération de l'appareil. Après le démarrage, la machine peut être mise en pause à mi-chemin pour le réglage. Cependant, certaines opérations, comme le changement de programme, annulent le retard.

III. Guide d'opération

1. Étapes d'opération

- (1) Allumez l'appareil et appuyez longuement sur le bouton d'alimentation pendant 1,5 seconde pour démarrer. L'animation de démarrage s'affiche en premier, suivie de l'interface de sélection des programmes. Si la page guide s'affiche au premier démarrage, vous pouvez terminer les réglages de l'affichage en touchant l'écran. Pour plus de détails sur la configuration du réseau, veuillez vous référer aux Instructions pour le WiFi à la page 20. Après être passé à la dernière

Instructions d'utilisation

page, continuez à tourner le bouton dans le sens des aiguilles d'une montre pour entrer dans la page d'invite de configuration du réseau. Sur la dernière page, appuyez sur le bouton [Accueil] pour accéder à l'interface de sélection des programmes.

- (2) Dans l'interface de sélection des programmes, sélectionnez la fonction en tournant le bouton ou en touchant l'écran ;
- (3) Appuyez sur le bouton [Départ/Pause] pour démarrer la machine.
 - 1) Début du programme : Le tambour tourne en continu après le démarrage du programme. La durée restante du programme s'affiche.
 - 2) Fin du programme : Lorsque le programme se termine, l'écran affiche l'interface de fin de programme. Si aucune mesure n'est prise dans la minute qui suit, la machine s'éteint automatiquement.
 - 3) En cas d'arrêt anormal pendant l'exécution du programme ou si la machine affiche un code anormal, veuillez vous reporter à la section « Affichage des défauts et solution ».

2. Description du programme

N°	Programme	Charge recommandée	Instructions de référence pour l'utilisation	Réglages des fonctions							
				Séchage accéléré	Fonctions supplémentaires	Niveau de séchage	Débit d'air	Basse température	Moderat	Basse température	Restat d'entrée
P01	Séchage optimisé (Séchage)	5	Convient aux vêtements dont les matériaux sont incertains	P	N	S	S	P	P	P	P
P02	Séchage rapide (Séchage)	0,5	Convient pour le séchage rapide des petits vêtements	N	N	S	N	P	N	N	P
P03	Articles volumineux (Séchage)	2	Convient pour un costume quatre pièces et un ensemble de rideaux	P	N	S	S	P	P	P	P
P04	Laine (Séchage)	1	Convient aux vêtements en laine ou en laine mélangée	N	S	N	N	N	N	N	P
P05	Doudoune (Séchage)	1,5	Convient aux vêtements en duvet	P	N	S	S	P	P	P	P
P06	ECO	9	Nouveau test énergétique de l'ue	/	/	/	/	/	/	/	/
P07	Chemises (Séchage)	1	Convient pour les chemises	P	N	S	S	P	P	P	P
P08	Serviettes (Séchage)	4	Convient aux serviettes de bain	P	N	S	S	P	P	P	P
P09	Délicat (Séchage)	2	Convient aux sous-vêtements	P	N	S	S	P	P	P	P
P10	Synthétique (Séchage)	12	Convient aux vêtements en coton et en lin	P	N	S	S	P	P	P	P
P11	Vêtements de sport (Séchage)	3	Convient aux vêtements de sport	P	N	S	S	P	P	P	P
P12	Extérieur (Séchage)	2	Convient aux vestes	P	N	S	S	P	P	P	P
P13	Petite charge (Séchage)	0,5	Convient pour le séchage rapide des petits vêtements	N	N	S	N	P	N	N	P
P14	Soie (Séchage)	2	Convient à la soie	N	N	S	S	P	P	P	P
P15	Désinfecter à sec (Séchage)	3	Convient à la stérilisation et à l'élimination des acariens dans les vêtements	N	N	N	N	N	N	N	P
P16	Élimination des poils d'animaux (Séchage)	5	Convient pour enlever les peluches des vêtements	P	N	S	S	P	P	P	P
P17	Rafraîchissement de la couette (soins)	2	Approprié pour les soins des quilts d'été	N	S	N	N	P	N	N	P
P18	Laine (soins)	1	Approprié pour les soins des vêtements en laine	N	S	N	N	P	N	N	N
P19	Air chaud (soins)	4	Convient pour la chaleur des vêtements	N	S	N	N	N	P	P	P
P20	Air frais (soins)	4	Convient à la désodorisation des vêtements	N	S	N	N	N	P	P	P
P21	Doudoune (soins)	1,5	Convient aux vestes en duvet pour qu'elles deviennent moelleuses	N	S	N	N	P	P	P	P
P22	Chemises (soins)	1	Convient pour le défroissage des chemises à la vapeur	N	S	N	N	P	P	P	P
P23	Soie (soins)	2	Convient aux soins de la soie	N	S	N	N	P	P	P	N
P24	Coton (soins)	4	Convient pour l'entretien à la vapeur des vêtements en coton et en lin	N	S	N	N	P	P	P	P
P25	Soins d'hygiène (soins)	4	Convient au séchage et au défroissage des vêtements humides	N	S	N	N	P	P	P	P
P26	Soin des couleurs (Programme APP)	5	Convient aux vêtements sujets à la décoloration	P	N	S	S	P	P	P	P
P27	Uniforme scolaire (Programme APP)	1	Convient aux uniformes scolaires	P	N	S	S	P	P	P	P
P28	Synthétique (Programme APP)	4	Convient aux vêtements en fibres chimiques	P	N	S	S	P	P	P	P
P29	Textiles de maison (Programme APP)	2	Convient aux textiles d'intérieur	P	N	S	S	P	P	P	P
P30	Séchage à l'air libre (Programme APP)	4	Convient aux vêtements sans odeurs ou la poussière des vêtements	N	S	N	S	N	P	P	P
P31	Denim (Programme APP)	4	Convient aux jeans	P	N	S	S	P	P	P	P

Remarque :

- (1) P : Aucun par défaut, optionnel pour activer ; N : Non facultatif ; O : Activé par défaut, il ne peut pas être désactivé ; S : Activé par défaut, peut être commuté.
- (2) Les fonctions supplémentaires non marquées sont toutes optionnelles.
- (3) Le respect de la charge recommandée garantit un résultat de séchage optimal.

3. Description de la fonction

(1) Séchage accéléré

En mode veille, à l'exception de [Séchage rapide], [Laine Séchage], [Petite charge Séchage], [Soie Séchage], [Désinfecter à sec], [Séchage à l'air libre app] et de tous les programmes d'entretien qui ne peuvent pas être sélectionnés, appuyez sur l'élément de paramètre [Séchage accéléré] sur l'interface de

Instructions d'utilisation

réglage des paramètres pour les autres programmes afin d'activer ou de désactiver le mode d'accélération. Lorsque le mode d'accélération est activé, le temps par défaut diminue, et la vitesse du tambour augmente en conséquence.

(2) Temps supplémentaire

En mode veille, sélectionnez l'un des programmes [Laine Séchage], [Séchage à l'air libre app] et tous les programmes d'entretien. Ensuite, dans l'interface de paramétrage, sélectionnez la liste des éléments de paramètre [Temps supplémentaire] pour modifier la durée d'exécution du programme programmé. Le temps supplémentaire qui peut être sélectionné pour les différents programmes varie.

(3) Niveau de séchage

En mode veille, à l'exception de [Laine Séchage], [Séchage à l'air libre app] et de tous les programmes d'entretien qui ne peuvent pas être sélectionnés, sélectionnez la liste des éléments du paramètre [Niveau de séchage] dans l'interface de réglage des paramètres du programme pour programmer Prêt à repasser - Séchage normal - Prêt à porter pour les autres programmes. Le niveau de séchage qui peut être sélectionné pour les différents programmes varie.

(4) Débit d'air

En mode veille, sélectionnez la liste des éléments du paramètre [Débit d'air] dans l'interface de sélection des paramètres du programme pour programmer Délicat - Normal - Puissant. L'intensité de l'air qui peut être sélectionnée pour les différents programmes varie. Pour certains programmes, l'intensité de l'air est fixe et non sélectionnable.

(5) Basse température

En mode veille, à l'exception des programmes [Laine Séchage], [Air frais soins] et [Désinfecter à sec] qui ne peuvent pas être sélectionnés, le programme APP [Soin des couleurs] ne peut pas non plus être sélectionné. Pour les autres programmes, appuyez sur l'élément de paramètre [Basse température] dans l'interface de paramétrage pour activer ou désactiver la fonction de basse température. Lorsque la fonction basse température est activée, le compresseur fonctionne à une vitesse réduite et la température de séchage des vêtements est relativement basse.

(6) Mode nuit

En mode veille, à l'exception des programmes [Séchage rapide], [Laine Séchage], [Petite charge Séchage], [Désinfecter à sec], [Rafraîchissement de la couette] et [Laine soins] qui ne peuvent pas être sélectionnés, appuyez sur l'icône du mode nuit dans l'interface du menu déroulant de l'écran pour activer ou désactiver le mode nuit pour d'autres programmes. Lorsque le mode nuit est activé, l'intensité de l'air est automatiquement réglée sur faible, et le compresseur fonctionne à vitesse réduite pour réduire le bruit de fonctionnement de l'ensemble de l'appareil.

(7) Retrait différé

En mode veille ou pause, appuyez sur l'icône de ramassage différé dans l'interface du menu déroulant de l'écran pour activer ou désactiver la fonction de ramassage différé.

- 1) Une fois le ramassage différé activé, l'écran affiche l'interface de ramassage différé à la fin du programme de séchage. La fonction de prévention des rides fonctionne pendant les 20 premières minutes de chaque heure, suivies d'une période d'arrêt de 40 minutes. La fonction de prévention des rides prend fin au bout de 8 heures et l'écran affiche l'interface de fin d'opération.
- 2) Pendant le fonctionnement de la fonction antirides, une pression sur le bouton Alimentation ou Départ/Pause annule la fonction. Si la Sécurité Enfants est activée à ce stade, elle doit être désactivée avant toute opération.

(8) Sécurité enfant

En mode marche ou pause, appuyez sur l'écran pour réveiller l'icône de Sécurité Enfants. Appuyez sur l'icône de Sécurité Enfants pour activer ou désactiver la Sécurité Enfants. Une fois la Sécurité Enfants activée, toute opération à l'exception de la mise hors tension et de la désactivation de Sécurité Enfants en cours d'exécution sera désactivée, accompagnée d'un message indiquant que la Sécurité Enfants est activée (dans ce cas, appuyez longuement sur l'icône de déverrouillage pendant 3 secondes pour désactiver la Sécurité Enfants). Lorsque le séchage est terminé ou qu'une erreur se produit, la Sécurité Enfants est automatiquement désactivée. Lorsque la machine est mise hors tension alors que la Sécurité Enfants est activée, cette dernière doit être automatiquement désactivée.

(9) Démarrage différé

En mode veille, pause retardée et fonctionnement retardé, appuyez sur l'icône de réglage du retard pour accéder à l'interface de réglage du temps de retard. Faites glisser le pointeur en surbrillance ou tournez le bouton pour modifier le temps de retard. Le délai augmente ou diminue en heures. Tournez le bouton ou faites glisser le pointeur en surbrillance dans le sens horaire ou dans le sens anti-horaire pour augmenter ou diminuer le temps de retard en heures respectivement. Le délai maximal ne doit pas dépasser 23 heures.

(10) Vapeur

- 1) En mode veille, sélectionnez la liste des éléments du paramètre [Vapeur] dans l'interface de paramétrage des programmes [Chemises soins], [Coton soins], [Soins d'hygiène] et [Désinfecter à sec] pour programmer Doux - Standard - Fort. Le niveau de vapeur pouvant être sélectionné pour les différents programmes varie. Réglez le niveau de vapeur.
- 2) Lorsque la boîte à vapeur affiche un rappel de faible niveau d'eau, remplissez la boîte à eau avec de l'eau pure. La capacité maximale d'une seule recharge est de 400 à 500 ml.

Nettoyage et entretien



Veillez débrancher la fiche d'alimentation de la prise avant de procéder au nettoyage et à l'entretien.

• Nettoyer le filtre à déchets

Il est recommandé de nettoyer le filtre intérieur après chaque utilisation et de prolonger de manière appropriée le cycle de nettoyage du filtre extérieur.

Précaution ! Attention aux corps étrangers lors du retrait de la crépine extérieure.

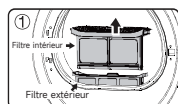

Ouvrez la porte pour retirer le filtre



Séparez les filtres intérieur et extérieur

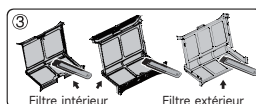

Nettoyez les filtres intérieur et extérieur respectivement

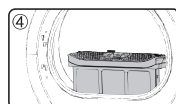

Réinitialisez le filtre et remettez-le en place

Remarque: NE PAS nettoyer le filtre avec des outils tranchants pour éviter de l'endommager.

• Nettoyer la boîte à eau

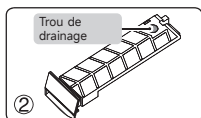
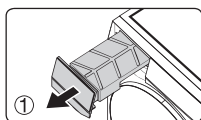

Lorsque la machine fonctionne, la vapeur se condense en eau et est stockée dans la boîte à eau. Vérifiez et videz la boîte à eau avant et après chaque utilisation. Lorsque l'écran affiche  /FULL, veuillez vider la boîte à eau et redémarrer le sèche-linge. Retirez la boîte à eau du sèche-linge, et vidangez l'eau par le trou de vidange et réinitialisez. Remarque : L'eau condensée n'est pas potable et ne peut pas être utilisée pour la transformation des aliments. Après la fin du programme, la boîte à eau doit être vidée à temps.

• Injecter de l'eau dans le générateur de vapeur

Lorsque l'écran d'affichage vous rappelle d'ajouter de l'eau, veuillez injecter une quantité appropriée d'eau pure dans l'orifice d'injection d'eau du générateur de vapeur jusqu'à ce que le message disparaisse.

Entrée d'eau du générateur de vapeur
(Le volume d'injection initial est d'environ 400 à 500 ml)

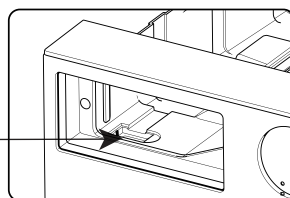

• Nettoyer le sèche-linge

Nettoyez la poussière et les taches sur la surface du corps de la machine et du panneau de commande principal avec un chiffon. Ne nettoyez pas l'appareil avec des solvants organiques ou agents corrosifs, afin d'éviter d'endommager la machine.

• Nettoyer le tambour du sèche-linge

Après un certain temps de fonctionnement du sèche-linge, le calcium contenu dans le produit d'entretien des vêtements ou dans l'eau forme une barrière presque invisible à l'œil nu à l'intérieur du tambour de sèche-linge. La paroi intérieure du tambour de sèche-linge doit être nettoyée régulièrement à l'aide d'un chiffon humide.

Guide d'entretien

Affichage des défauts et solutions

Affichage des défauts	Cause possible	Solutions
Indicateur de filtre clignotant	Une invite à nettoyer le filtre (pas de bip)	Nettoyez le filtre
FUL	1. Le réservoir d'eau est plein	1. Nettoyez le réservoir d'eau
	2. Défaut de l'appareil électrique	2. Contactez le personnel du service après-vente
dC	Défaut de verrouillage de la porte	Contactez le personnel du service après-vente
E41	Défaut du capteur de température	Service après-vente
E51	Défaut du moteur du tambour à fréquence variable	
E61	Défaut du panneau de l'onduleur/du faisceau de câbles	
E71	Défaut au niveau du panneau d'affichage principal/du faisceau de câbles	

Phénomènes anormaux et solutions

Problèmes	Solutions
Pas d'affichage sur le panneau d'affichage	<ol style="list-style-type: none">1. Vérifiez que la prise est alimentée normalement2. Vérifiez que l'alimentation électrique de la machine est connectée normalement.3. Confirmez si le bouton d'alimentation est enfoncé
La machine ne peut pas être démarrée	<ol style="list-style-type: none">1. Confirmez si la porte est fermée2. Confirmez que le bouton Départ est enfoncé et qu'il réagit normalement.3. Confirmez la sélection de la fonction de retard. Démarrez la machine après une durée déterminée si une temporisation a été définie
Durée d'exécution du programme trop longue ou linge non séché	<ol style="list-style-type: none">1. Nettoyez le filtre2. Veillez à ce que le tuyau de drainage ne soit pas obstrué3. Assurez la ventilation de la machine4. Sélectionnez le programme approprié

Remarque : En raison de la fonction de séchage automatique du sèche-linge, la durée affichée peut changer pendant le fonctionnement, ce qui est normal.

Description des principaux paramètres techniques

Paramètres techniques

Paramètre/modèle	DWD09L90TAEU DWD09L90WAEU
Alimentation	220-240V~/50HZ
Capacité de séchage nominale (kg)	9
Puissance de séchage nominale (W)	700
Poids net du produit (kg)	54
Poids brut du produit (kg)	59
Dimensions totales du produit (mm)	600 x 665 x 850
Type de réfrigérant	R290
Charge de réfrigérant (g)	140g

Description des principaux paramètres techniques

Remarque : L'entreprise se réserve le droit de modifier la conception du produit. Le produit que vous avez acheté peut avoir été amélioré et n'est pas tout à fait conforme au manuel, ce qui ne change pas les performances et la méthode d'utilisation. N'hésitez pas à l'utiliser.

Schéma du circuit

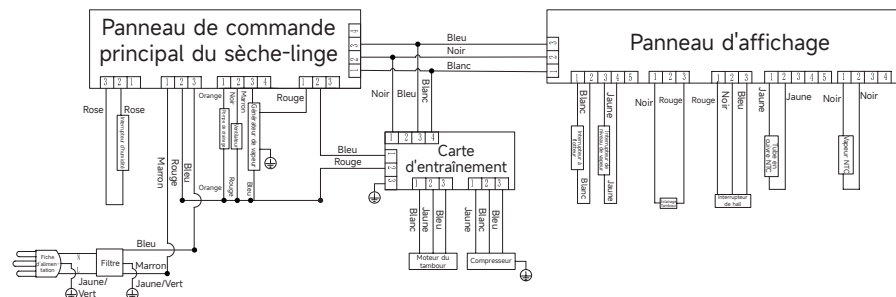

Protection de l'environnement

Matériaux d'emballage

- Si le matériau est marqué de «  », cela indique qu'il peut être recyclé.

>PE = Polyéthylène

>PS = Polystyrène

>PP = Polypropylène

Les matériaux constitués de ces substances peuvent être recyclés et il suffit de les jeter dans la poubelle appropriée.

- Si le produit est marqué de «  », cela indique que le produit ne peut pas être éliminé avec les déchets d'appareils ménagers, mais qu'il doit être remis à une station d'élimination des appareils électroniques et électriques appropriée. L'élimination correcte des appareils usagés permet d'éviter les effets négatifs potentiels et de protéger l'environnement et la santé humaine. Dans le cas contraire, ils risquent de provoquer des déchets.

Informations écologiques

Afin d'économiser l'énergie et de protéger l'environnement, nous recommandons ce qui suit :

- Essayez d'utiliser la machine avec une charge importante, car il n'est pas économique de travailler avec une petite charge.
- Pour éviter les plis et économiser de l'énergie, veuillez ne pas sécher les vêtements séchés.
- Veuillez sélectionner le programme de séchage en fonction du type de vêtement.
- Nettoyez régulièrement le filtre pour éviter d'allonger le temps de séchage et de gaspiller de l'électricité.
- Maintenez la pièce aérée et la température intérieure ne doit pas dépasser 35° C.

Instructions pour le WiFi

Insérez la fiche du sèche-linge dans une prise de courant reliée à la terre et n'utilisez pas de panneau de câblage.

1. Recherchez « DREAME » dans l'App Store, téléchargez et installez l'application DREAME en suivant les instructions ;
2. Appuyez longuement sur le bouton d'alimentation pendant 1,5 seconde pour mettre l'appareil en marche. Lors de la mise sous tension, suivez la page guide de l'écran d'affichage ou appuyez sur le bouton de l'icône WiFi sur la page déroulante, et l'icône WiFi clignotera ;
3. Ouvrez l'application DREAME, ajoutez votre appareil via Bluetooth ou en sélectionnant manuellement le mode, et complétez la configuration du réseau en suivant les instructions ;
4. La configuration WiFi est réussie (une fois le réseau configuré avec succès, lorsque l'alimentation est coupée puis rallumée ou que l'appareil est éteint, si le réseau domestique est normal, il sera toujours allumé après la connexion au réseau ; si le réseau domestique est défaillant, il clignotera) ;
5. Lors de la mise sous tension, appuyez sur WiFi sur la page déroulante pour accéder à la page WiFi, appuyez sur Réinitialisation de la fonction WiFi et appairez à nouveau le terminal mobile.

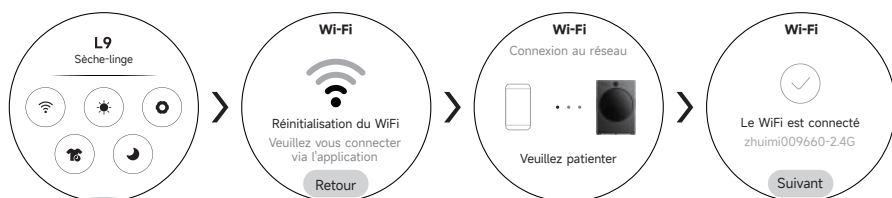

Fiche d'information sur le produit

Nom ou marque commerciale du fournisseur: DREAME					
Adresse du fournisseur: Dreame Technology Netherlands B.V., Spicalaan 29, 2132 JG Hoofddorp Hoofddorp, NL					
Référence du modèle: DWD09L90TAEU, DWD09L90WAEU					
Type de sèche-linge à tambour:		Condenseur électrique			
Paramètres généraux du produit:					
Paramètre	Valeur		Paramètre	Valeur	
Capacité nominale (kg)	9,0		Dimensions en cm	Hauteur	85
				Largeur	60
				Profondeur	67
Indice d'efficacité énergétique (IEE)	50,0		Classe d'efficacité énergétique	B	
Taux de condensation (%) (le cas échéant)	88		Classe de taux de condensation (le cas échéant)	B	
Consommation d'énergie pondérée en kWh par cycle de séchage. La consommation réelle d'énergie dépend des conditions d'utilisation de l'appareil.	0,92				
Durée du programme (heures:minutes)	Capacité nominale	5:15	Type	À pose libre	
	moitié de la capacité nominale	2:50			
Émissions de bruit acoustique dans l'air [dB(A) re 1 pW]	68		Classe d'émissions de bruit acoustique dans l'air	C	
Mode arrêt (le cas échéant) (W)	0,50		Mode veille (le cas échéant) (W)	-	
Démarrage différé (W) (le cas échéant)	4,00		Mode veille avec maintien de la connexion au réseau (W) (le cas échéant)	-	
Pour les sèche-linge domestiques à tambour équipés d'une pompe à chaleur, le nom chimique ou la désignation industrielle acceptée du gaz réfrigérant utilisé, sans préjudice du règlement (UE) no 517/2014 relatif aux gaz à effet de serre fluorés,.				R290	

Fiche d'information sur le produit

Lien internet renvoyant à des informations sur la disponibilité des pièces de rechange pour les réparateurs professionnels et les utilisateurs finals	-
Lien internet renvoyant aux instructions de réparation pour les utilisateurs finals	-
Lien internet renvoyant à des prix indicatifs hors taxes	-
Durée minimale de la garantie offerte par le fournisseur	24

