

MOVA

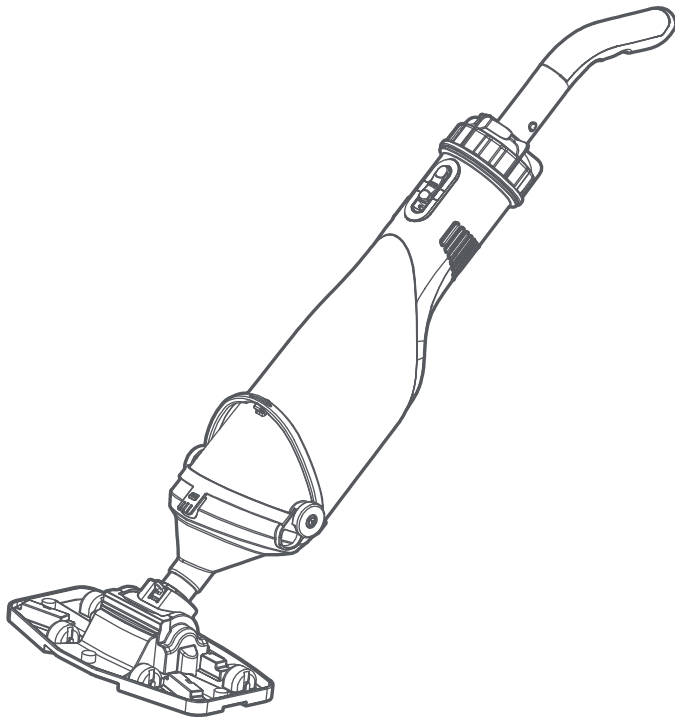

Swimming Pool Cleaner

Handler V10

User Manual

The illustrations in this manual are for reference only. Please refer to the actual product for accuracy.

EN	P05~P13
DE	P14~P22
FR	P23~P31
IT	P32~P40
ES	P41~P49
PT	P50~P58
PL	P59~P67
HR	P68~P76
RO	P77~P85
HU	P86~P94

EU DECLARATION OF CONFORMITY

This EU declaration of conformity is issued under the sole responsibility of the manufacturer.

Wavefuture Robotics Technology (Suzhou) Co., Ltd.
1/F, Building B, No. 7 Qian Zhu Road, Taihu Street, Wuzhong District, Suzhou, Jiangsu Province,
P.R.China

Product Description: **Swimming Pool Cleaner**

Type: **PCT403T-1.5SL**

Function: **Pool cleaning**

Complies with the following Directives

2014/30/EU, 2014/35/EU, 2011/65/EU & (EU) 2015/863

Standards conform to,

EN 60335-1: 2012+A11: 2014+A13: 2017+A1: 2019+A14: 2019+A2: 2019+A15: 2021,

EN 60335-2-41: 2021+A11: 2021

EN 62233: 2008

EN IEC 55014-1: 2021,

EN IEC 55014-2: 2021

EN IEC 61000-3-2: 2019+A1: 2021,

EN 61000-3-3: 2013+A1: 2019+A2: 2021

EN IEC 63000: 2018

(EU) 2023/826

Manufacturers authorized EU Representative

EUREPSTAR GmbH

Schlüterstr.3, 85057 Ingolstadt, Germany

eurep@eurep-gmbh.de

+49 841 8869 7744

Place of Issue: Suzhou

Date of Issue: 05/09/2025

Issuer's signature: *Lucien. Shen*

Name of Issuer: Lucien. Shen

Position of the issuer: PDT Manager

1/F, Building B, No. 7 Qian Zhu Road, Taihu Street, Wuzhong District, Suzhou, Jiangsu Province,
P.R.China



1. Safety Instructions

1.1 Safety Regulations

- **READ AND FOLLOW ALL INSTRUCTIONS.**
- **SAVE THESE INSTRUCTIONS.**
- Please read the instructions very carefully and keep the information they contain. By referring to these instructions, familiarize yourself with the product, learn how to use it correctly, and note the safety precautions to be taken.
- This product can be used by children aged 8 years and above, persons with reduced physical, sensory, or mental capabilities, or a lack of experience and knowledge, if they have been given supervision or instruction concerning the use of the product in a safe way, and if they understand the hazards involved.
- Children shall not play with the product. Take appropriate precautions to ensure that children have no access to the product.
- The user of the product is responsible for any third parties in the work area.
- The user is responsible for any local safety and installation regulations (ask your electrician for advice).
- Do not operate the product with people or animals in the pool.
- While operational, do not place your hands into any part of the product, as this may result in injury.
- Watch your steps and maintain balance when working near the poolside.
- Before using the product for the first time, have an electrician check the necessary electrical protection measures.
- Use the product only for the purposes specified in the instructions.
- When charging, make sure that the product is plugged into a socket in a place where there is no risk of flooding and is protected against moisture.
- If the product fails, any necessary repair work must be performed only by a professional electrician.
- The product is specially designed for the underwater environment,

rather than a universal product.







- Water temperature: 4-50 °C/39.2-122 °F.
- Please turn off the product before charging. While charging, your product should be kept in a cool, well-ventilated area. Do not cover your product while charging, as this may cause components to overheat.
- Please ensure that the product and charger are dry before charging.
- Please use the original charger to charge the product.
- If there is any damage to the charger, please stop charging.
- If there is any damage to the power cord, it must be replaced by the manufacturer or authorized personnel to avoid danger.
- To reduce the risk of electric shock, do not use an extension cord to charge your product and instead only charge it via a dedicated wall outlet.
- Do not use the product when it's charging or when it is connected to the charger.
- To avoid unnecessary harm, keep hair, body, or clothes away from the dirt sucker, since it has a suction force when working.
- Do not dismantle the product arbitrarily.
- If the product is damaged, it must be replaced by the manufacturer, its service agent, or similarly qualified persons to avoid potential hazards.
- Please avoid using the product to clean sharp objects; otherwise, the product and filter bag may be damaged.
- Never let the product run dry, and never operate it with the intake fully closed. The manufacturer's warranty shall lapse if the pump is damaged due to it being allowed to run dry.
- Ensure the product is turned off while not in use or while performing maintenance.
- When not in use, store the product indoors, in a cool, well-ventilated area.

1.2 Correct Disposal of the Product

This marking indicates that this product should not be disposed with other household wastes throughout the EU. To prevent possible harm to the environment or human health from uncontrolled waste disposal, recycle it responsibly to promote the sustainable reuse of material resources. To recycle your used device, please use the return and collection systems or contact the retailer where the product was purchased. They can safely recycle this product.



1.3 Symbols and Decals

	Before charging, read the instructions.
	Class II appliance
	Direct current
	Alternating current
IPX8	Moisture protection rating
	Maximum water temp: 50 °C/122 °F
	Maximum submersion depth: 3 m
	WARNING - It is not permitted to dispose of this product as normal household waste. Ensure that the product is recycled in accordance with local legal requirements.

2. Product Introduction

2.1 What's in the Box

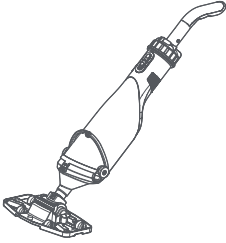

Pool Vacuum * 1



Filter Bag * 3 (30µm * 1, 300µm * 2)

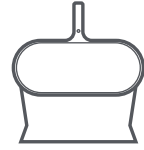

Skimmer Net * 1



Extension Pole * 1



Charger * 1



User Manual * 1

Note: Do not overextend or vigorously stretch the extension pole when adjusting the length to avoid damaging it.

2.2 What's in the Box

- ① Vacuum Head
- ② Check Valve
- ③ Filter Bag Ring
- ④ Locking Handle
- ⑤ Pump Casing
- ⑥ Charging Port
- ⑦ Power Button
- ⑧ LED Indicator
- ⑨ Handle
- ⑩ Water Outlet

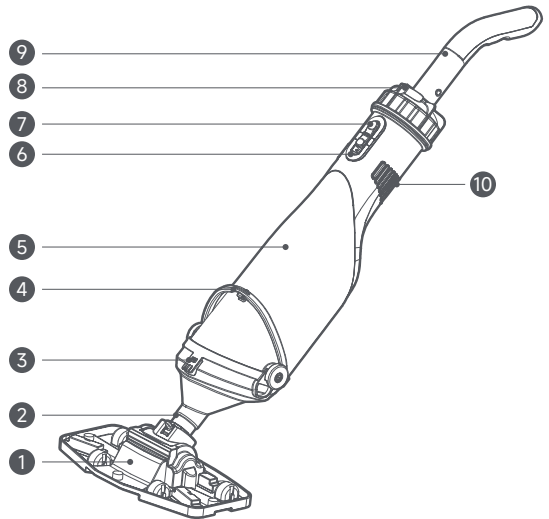

Note: The illustrations provided in this manual are for reference only. Please refer to the actual product for accuracy.

3. LED Indicator

Indicator Effect		Vacuum Status
Indication of battery level	Solid Green (~ 10 s)	$50 \% \leq \text{Battery Level}$
	Blinking Green (10 times)	$20 \% \leq \text{Battery Level} < 50 \%$
	Solid Red (~ 10 s)	$10 \% \leq \text{Battery Level} < 20 \%$
	Solid Red (until shut down)	$\text{Battery Level} < 10 \%$
Indication of suction	Blinking Red	The load current reaches the set value, and the vacuum will automatically power off after 1 minute.

Note: If both battery level is less than 10 % and the suction load reaches the set load simultaneously, the indication of battery level takes priority, and the red light will stay on until the vacuum automatically powers off.

4. Operation

4.1 Operating Conditions

1. The maximum temperature of the medium to be pumped in a continuous operation should not exceed 50 °C/122 °F.

Note: The material used as a medium includes swimming pool water, clear water, and rain.

2. This pool cleaner is not to be used to clean combustible, gaseous, or explosive fluids.

3. Scope of application: Small-scale swimming pool, fishpond, bathing pool, and landscaped pool.

4.2 Installation

To assemble a complete vacuum, the handle and vacuum head should be installed into the pump in order as the figure shows.

Note: Make sure the handle and the vacuum head are fully inserted in place; otherwise, they may loosen from the pump when cleaning.

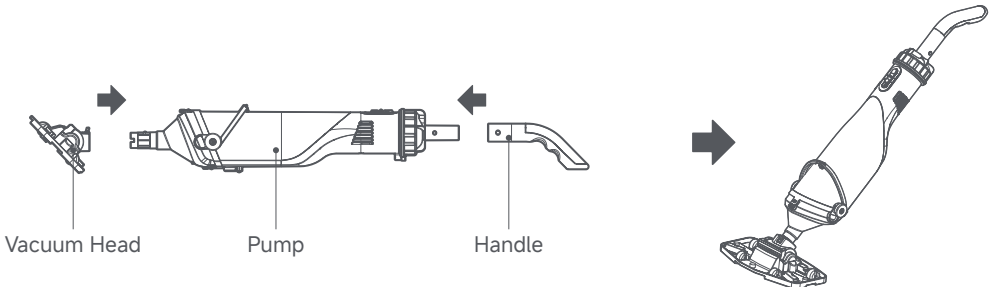

4.3 Charging

Before the first use, please fully charge the vacuum.

1. Open the vacuum's charging port rubber plug to check if there is any residual water in the charging port. If so, wipe the charging port dry first.
2. Connect the charging cable to the vacuum's charging port and plug the charger into a fixed power outlet.
3. Fully charge the battery, then disconnect and unplug the charger.

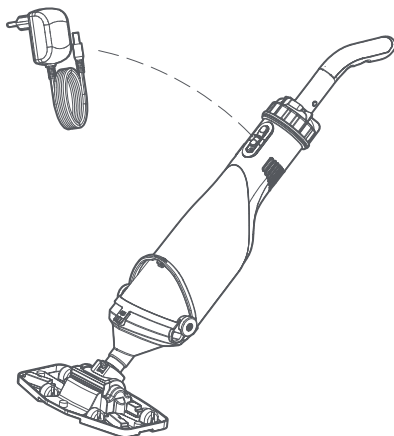

Note:

- During normal charging, the LED indicator will blink red and will stay green when fully charged.
- The vacuum takes approximately 1.5 hours to fully charge. After being fully charged, the vacuum can work for about 50-60 minutes.

Warning:

- Charging in the presence of water can damage the charging port and may cause an electric shock hazard.
- Do not charge the vacuum in direct sunlight.
- Do not use the vacuum when it's charging or when it is connected to the charger.

4.4 Start Cleaning

1. Push down the Power button to turn on the vacuum and put it into water to start cleaning.
2. Press and tightly secure the charging port rubber plug before immersing the vacuum.
3. In the power-on status, push up the Power button to turn off the vacuum.

Caution: The priming water level of the pool should be higher than 20 cm when the vacuum is in normal operation.

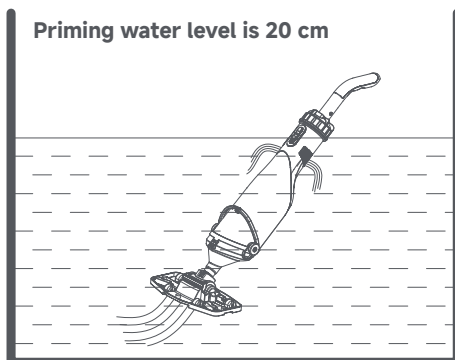

5. Maintenance

The pool vacuum is basically maintenance-free. To ensure a long service life, however, we recommend regular checks and care.

Warning: Please turn off the vacuum and unplug it before cleaning and maintenance to prevent injury.

5.1 Clean the Filter Bag

After each use, it is recommended to rinse the filter bag to prevent clogging.

1. When cleaning the filter bag, please open the locking handle, and the buckles attached to the filter bag.
2. Pull out the filter bag, and take out the waste in it. Rinse the filter bag thoroughly with water and dry it.
3. After cleaning completes, secure the locking handle and the buckles in place.

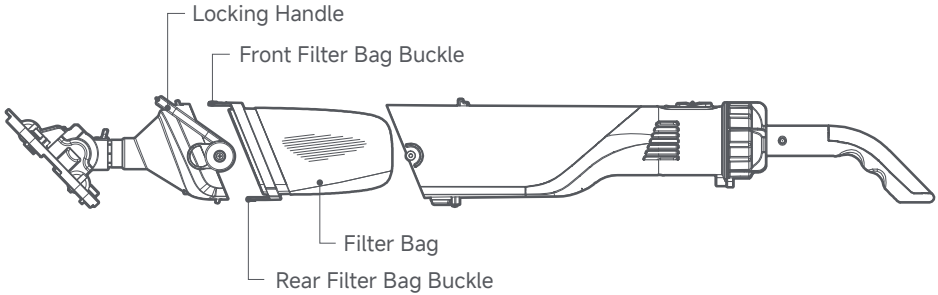

5.2 Storage

1. If the vacuum is not going to be used for a long time or has to be removed for the winter months, rinse it out with water, empty it completely, and allow it to dry.
2. After long stoppages, make sure the rotor turns correctly by briefly powering the vacuum on and off.
3. If there is a risk of frost, the vacuum must be emptied completely.

6. Troubleshooting

Warning: To avoid dangers, all installations, including repair and replacement of components, should be conducted by authorized service personnel.

Problem	Reasons	Solutions
Fail to clean the debris.	The battery runs out.	Recharge the vacuum, and it can work for 50-60 minutes after being fully charged.
	The impeller is damaged.	Contact the dealer to repair or replace the impeller.
	The impeller is blocked.	Turn off the vacuum and check the impeller. Contact professional personnel to clean the blockage.
	The filter bag is full.	Clean the waste in the filter bag.
Debris gets out from the front parts.	The check valve is damaged.	Change the check valve.
Waste gets out of the filter bag.	The filter bag is damaged.	Change the filter bag.
The handle/extension pole fails to connect.	The connective V-Cord is damaged.	Change the V-Cord.
The vacuum fails to charge.	The battery is damaged.	Contact the dealer to replace the battery. To avoid damaging the vacuum, please buy the original lithium battery.
	The charger is damaged.	Contact the dealer to replace the charger. To avoid damaging the vacuum, please buy the original charger.

7. Specifications

Name	MOVA Handler V10
Model	PCT 403 T-1.5 SL
Power Rating	0.05 HP
Charger Input	100-240 V, 50/60 Hz, 0.8 A
Charger Output	21.5 V \approx 1.5 A
Charger Model	GB: XH 2150-1500 EU: XH 2150-1500 WG AU: XH 2150-1500 WA
Nominal Voltage	DC 18V
Battery Capacity	2.0 AH
Charging Time	90 mins
Battery Life	50-60 mins
Maximum Flow Rate	4200 LPH (1110 GPH, 70 LPM, 18.5 GPM)
Particulate Matter Size	<0.98 inch
Maximum Water Temperature	50 °C
Working Water Depth	0.2-3.0 m

1. Sicherheitshinweise

1.1 Sicherheitsvorschriften

- **LESEN UND BEFOLGEN SIE ALLE ANWEISUNGEN.**
- **BEWAHREN SIE DIESE ANLEITUNG AUF.**
- Lesen Sie die Anleitung sorgfältig durch und bewahren Sie sie auf. Machen Sie sich anhand dieser Anleitung mit dem Gerät vertraut, lernen Sie seine richtige Verwendung und beachten Sie die zu treffenden Vorsichtsmaßnahmen.
- Dieses Gerät kann von Kindern ab 8 Jahren sowie von Personen mit physischen, sensorischen oder geistigen Einschränkungen oder unzureichenden Erfahrungen und Kenntnissen benutzt werden, wenn diese Personen beaufsichtigt werden oder in der sicheren Verwendung des Geräts unterwiesen wurden und die damit verbundenen Gefahren verstehen.
- Kinder dürfen nicht mit dem Gerät spielen. Treffen Sie angemessene Vorsichtsmaßnahmen, damit Kinder keinen Zugang zum Gerät haben.
- Wer das Gerät benutzt, ist für alle Dritten im Arbeitsbereich verantwortlich.
- Wer das Gerät benutzt, ist für die Einhaltung der örtlichen Sicherheits- und Installationsvorschriften verantwortlich (Elektrofachkraft konsultieren).
- Benutzen Sie das Gerät nicht, wenn sich Menschen oder Tiere im Pool befinden.
- Stecken Sie Ihre Hände bei laufendem Gerät nicht in dessen Teile, da dies zu Verletzungen führen kann.
- Achten Sie auf Ihre Schritte und halten Sie das Gleichgewicht, wenn Sie nahe am Poolrand arbeiten.
- Lassen Sie vor der ersten Benutzung des Geräts die notwendigen elektrischen Schutzvorrichtungen von einer Elektrofachkraft überprüfen.
- Verwenden Sie das Gerät nur für die in der Bedienungsanleitung angegebenen Zwecke.
- Schließen Sie das Gerät zum Aufladen an eine Steckdose an, die vor Überflutung und Feuchtigkeit geschützt ist.
- Bei einem Ausfall des Geräts dürfen die notwendigen Reparaturmaßnahmen nur von einer Elektrofachkraft durchgeführt werden.

- Dieses Gerät ist nicht universell einsetzbar, sondern wurde speziell für den Einsatz unter Wasser konstruiert.
- Wassertemperatur: 4–50 °C/39,2–122 °F.
- Schalten Sie das Gerät vor dem Aufladen aus. Zum Aufladen sollte sich das Gerät an einem kühlen, gut belüfteten Ort befinden. Decken Sie das Gerät beim Aufladen nicht ab, da dies zu einer Überhitzung von Bauteilen führen kann.
- Kontrollieren Sie vor dem Aufladen, dass Gerät und Ladegerät trocken sind.
- Laden Sie das Gerät mit dem Original-Ladegerät auf.
- Brechen Sie den Ladevorgang ab, wenn das Ladegerät beschädigt ist.
- Wenn das Netzkabel beschädigt ist, muss es durch den Hersteller oder autorisiertes Personal ersetzt werden, um Gefahren zu vermeiden.
- Laden Sie das Gerät zur Senkung der Stromschlaggefahr nicht über ein Verlängerungskabel, sondern nur direkt an einer Steckdose auf.
- Benutzen Sie das Gerät nicht, während es aufgeladen wird oder am Ladegerät angeschlossen ist.
- Der Poolsauger übt im Betrieb eine Saugwirkung aus – halten Sie ihn daher auf Abstand zu Haaren, Körperteilen und Kleidung, um Schäden und Verletzungen zu vermeiden.
- Zerlegen Sie das Gerät nicht eigenmächtig.
- Wenn das Gerät beschädigt ist, muss es durch den Hersteller, seinen Kundendienst oder ähnlich qualifiziertes Personal ersetzt werden, um mögliche Gefahren zu vermeiden.
- Reinigen Sie mit dem Gerät keine scharfen Gegenstände, da anderenfalls das Gerät und der Filterbeutel beschädigt werden können.
- Lassen Sie das Gerät keinesfalls trocken oder bei vollständig geschlossenem Ansaugstutzen laufen. Wenn die Pumpe durch Trockenlauf beschädigt wird, erlischt die Herstellergarantie.
- Schalten Sie das Gerät aus, wenn es nicht benutzt wird oder Wartungsarbeiten durchgeführt werden sollen.
- Bewahren Sie das Gerät bei Nichtverwendung in einem kühlen, gut belüfteten Raum auf.







1.2 Ordnungsgemäße Entsorgung des Geräts

Diese Kennzeichnung besagt, dass dieses Gerät in der gesamten EU nicht mit anderen Haushaltsabfällen entsorgt werden darf.

Um mögliche Schäden für Umwelt oder Gesundheit durch eine vorschriftswidrige Abfallentsorgung zu vermeiden, ist das Produkt einem verantwortungsvollen Recycling zuzuführen, um die nachhaltige Wiederverwendung materieller Ressourcen sicherzustellen. Nutzen Sie für das Recycling Ihres Altgeräts bitte die entsprechenden Rückgabe- und Sammelsysteme oder wenden Sie sich an den Händler, bei dem Sie das Gerät erworben haben. Dort wird das sichere Recycling dieses Geräts sichergestellt.



1.3 Symbole und Aufkleber

	<p>Lesen Sie vor dem Aufladen die Anleitung.</p>
	<p>Gerät der Klasse II</p>
	<p>Gleichstrom</p>
	<p>Wechselstrom</p>
<p>IPX8</p>	<p>Schutzart (Feuchtigkeitsschutz)</p>
	<p>Maximale Wassertemperatur: 50 °C/122 °F</p>
	<p>Maximale Eintauchtiefe: 3 m</p>
	<p>WARNUNG: Dieses Gerät darf nicht im normalen Hausmüll entsorgt werden. Stellen Sie sicher, dass das Gerät gemäß den vor Ort geltenden gesetzlichen Vorschriften recycelt wird.</p>

2. Vorstellung des Geräts

2.1 Packungsinhalt

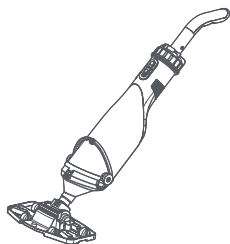

1 Poolsauger



3 Filterbeutel (1 St. à 30 µm, 2 St. à 300 µm)

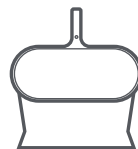

1 Kescheraufsatz



1 Teleskopstange



1 Ladegerät



1 Bedienungsanleitung

Hinweis: Ziehen Sie die Teleskopstange beim Einstellen der Länge nicht zu weit heraus und überdehnen Sie sie nicht, um Schäden zu vermeiden.

2.2 Aufbau des Geräts

- 1 Saugkopf
- 2 Rückschlagventil
- 3 Haltering für Filterbeutel
- 4 Arretiergriff
- 5 Pumpengehäuse
- 6 Ladeanschluss
- 7 Einschalttaste
- 8 LED-Kontrollleuchte
- 9 Griff
- 10 Wasserauslass

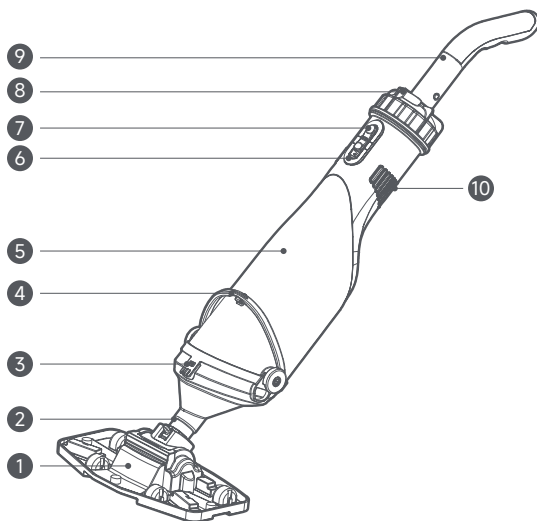

Hinweis: Die Abbildungen in diesem Handbuch dienen nur zu Referenzzwecken. Die genauen Angaben entnehmen Sie bitte dem jeweiligen Produkt.

3. LED-Kontrollleuchte

Anzeige der Kontrollleuchte		Status des Poolsaugers
Akkuanzeige	Grünes Leuchten (ca. 10 s)	Akkustand \geq 50 %
	Grünes Blinken (10 Mal)	Akkustand \geq 20 % und $<$ 50 %
	Rotes Leuchten (ca. 10 s)	Akkustand \geq 10 % und $<$ 20 %
	Rotes Leuchten (bis Abschaltung)	Akkustand $<$ 10 %
Sauganzeige	Rotes Blinken	Der Laststrom erreicht den eingestellten Wert, und der Poolsauger schaltet sich nach 1 Minute automatisch aus.

Hinweis: Wenn der Akkustand weniger als 10 % beträgt und die Saugleistung gleichzeitig den eingestellten Lastwert erreicht, hat die Akkuanzeige Vorrang – die LED leuchtet rot, bis sich der Poolsauger automatisch ausschaltet.

4. Bedienung

4.1 Betriebsbedingungen

1. Die Höchsttemperatur des zu fördernden Mediums darf im Dauerbetrieb 50 °C/122 °F nicht überschreiten.

Hinweis: Als zu förderndes Medium gelten Poolwasser, Frischwasser und Regen.

2. Dieser Poolsauger darf nicht zur Reinigung brennbarer, gasförmiger oder explosiver Flüssigkeiten verwendet werden.

3. Anwendungsbereich: Kleine Pools, Badebecken sowie Fisch- und Gartenteiche.

4.2 Montage

Sie setzen den Poolsauger zusammen, indem Sie den Griff und den Saugkopf in der abgebildeten Reihenfolge an der Pumpe montieren.

Hinweis: Kontrollieren Sie, dass Griff und Saugkopf richtig eingerastet sind, damit sie sich beim Reinigen nicht von der Pumpe lösen.

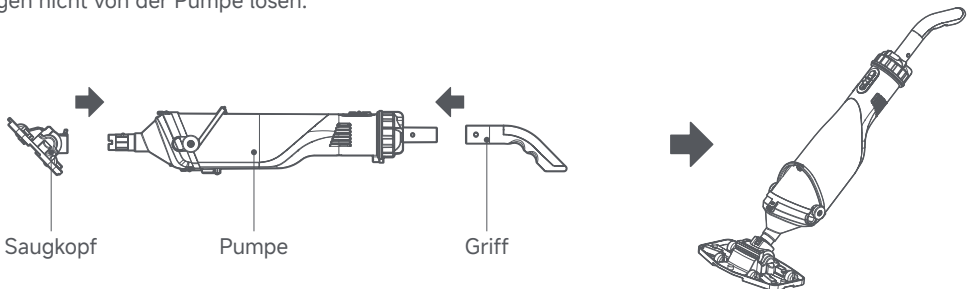

4.3 Aufladen

Laden Sie den Poolsauger vor der ersten Benutzung vollständig auf.

1. Öffnen Sie den Gummistopfen des Ladeanschlusses am Poolsauger und prüfen Sie, ob sich Restwasser im Ladeanschluss befindet. Wenn dies der Fall ist, trocknen Sie den Ladeanschluss zunächst ab.
2. Schließen Sie das Ladekabel an den Ladeanschluss des Poolsaugers und das Ladegerät an eine fest installierte Steckdose an.
3. Laden Sie den Akku vollständig auf und trennen Sie dann das Ladegerät vom Gerät und dann von der Steckdose.

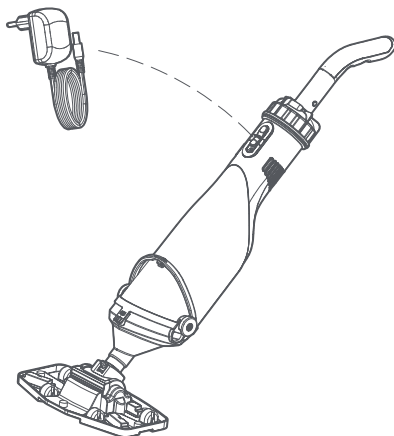

Hinweis:

- Während des normalen Ladevorgangs blinkt die LED-Kontrollleuchte zunächst rot und leuchtet dann grün, wenn der Akku voll geladen ist.
- Es dauert etwa 1,5 Stunden, bis der Poolsauger voll geladen ist. Mit voll geladenem Akku hat der Poolsauger eine Laufzeit von etwa 50–60 Minuten.

Warnung:

- Wenn das Gerät beim Aufladen Kontakt mit Wasser hat, kann der Ladeanschluss Schaden nehmen und ein Stromschlag auftreten.
- Setzen Sie den Poolsauger beim Aufladen keiner direkten Sonneneinstrahlung aus.
- Benutzen Sie den Poolsauger nicht, während er aufgeladen wird oder am Ladegerät angeschlossen ist.

4.4 Reinigung starten

1. Schieben Sie die Einschalttaste nach unten, um den Poolsauger einzuschalten, und halten Sie ihn ins Wasser, um die Reinigung zu starten.
2. Drücken Sie den Gummistopfen des Ladeanschlusses fest an, damit er dicht abschließt, bevor Sie den Poolsauger in das Wasser halten.
3. Schieben Sie die Einschalttaste bei eingeschaltetem Gerät nach oben, um den Poolsauger auszuschalten.

Vorsicht: Die Ansaughöhe im Wasser muss im normalen Saugbetrieb des Geräts über 20 cm liegen.

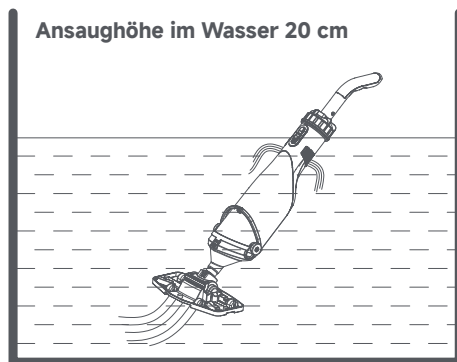

5. Wartung

Grundsätzlich ist der Poolsauger wartungsfrei. Um die Lebensdauer zu maximieren, empfehlen wir jedoch regelmäßige Kontrollen und Pflegemaßnahmen.

Warnung: Schalten Sie den Poolsauger aus und ziehen Sie den Netzstecker, bevor Sie ihn reinigen oder warten, um Verletzungen zu vermeiden.

5.1 Filterbeutel reinigen

Es empfiehlt sich, den Filterbeutel nach jedem Gebrauch auszuspülen, um Verstopfungen zu verhindern.

1. Lösen Sie zur Reinigung des Filterbeutels den Arretiergriff und die am Filterbeutel befindlichen Haltenasen.
2. Ziehen Sie den Filterbeutel heraus und entfernen Sie die darin enthaltenen Abfälle. Spülen Sie den Filterbeutel gründlich mit Wasser aus und lassen Sie ihn trocknen.
3. Befestigen Sie den Filterbeutel nach der Reinigung wieder mit dem Arretiergriff und den Haltenasen.

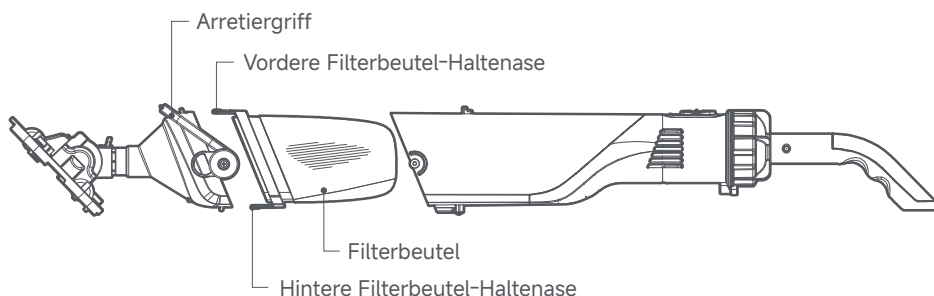

5.2 Lagerung

1. Wenn der Poolsauger längere Zeit nicht benutzt oder über die Wintermonate eingelagert werden soll, spülen Sie ihn mit Wasser aus, entleeren Sie ihn vollständig und lassen Sie ihn trocknen.
2. Kontrollieren Sie nach längerer Nichtbenutzung durch kurzes Ein- und Ausschalten des Poolsaugers, dass sich der Rotor ordnungsgemäß dreht.
3. Bei Frostgefahr ist der Poolsauger vollständig zu entleeren.

6. Fehlersuche

Warnung: Zur Gefahrenvermeidung sind alle notwendigen Arbeiten, wie z. B. Reparatur und Teiletausch, von autorisiertem Servicepersonal durchzuführen.

Problem	Ursachen	Lösungen
Verschmutzungen werden nicht eingesaugt.	Der Akku ist leer.	Den Poolsauger aufladen – mit vollem Akku hat er eine Laufzeit von 50–60 Minuten.
	Das Laufrad ist beschädigt.	Den Händler kontaktieren, um das Laufrad reparieren oder austauschen zu lassen.
	Das Laufrad ist blockiert.	Den Poolsauger ausschalten und das Laufrad kontrollieren. Die Blockade von Fachpersonal beseitigen lassen.
	Der Filterbeutel ist voll.	Die Abfälle im Filterbeutel entfernen.
Aus der Frontpartie treten Verschmutzungen aus.	Das Rückschlagventil ist beschädigt.	Das Rückschlagventil austauschen.
Aus dem Filterbeutel treten Verschmutzungen aus.	Der Filterbeutel ist beschädigt.	Den Filterbeutel austauschen.
Griff oder Teleskopstange lassen sich nicht befestigen.	Der V-förmige Verbindungsclip ist beschädigt.	Den V-förmigen Verbindungsclip austauschen.
Der Poolsauger lässt sich nicht aufladen.	Der Akku ist beschädigt.	Den Händler kontaktieren, um den Akku austauschen zu lassen. Bitte den Original-Lithium-Akku verwenden, damit der Poolsauger keinen Schaden nimmt.
	Das Ladegerät ist beschädigt.	Den Händler kontaktieren, um das Ladegerät auszutauschen. Bitte das Original-Ladegerät verwenden, damit der Poolsauger keinen Schaden nimmt.

7. Technische Daten

Name	MOVA Handler V10
Modell	PCT 403 T-1.5 SL
Nennleistung	0.05 HP
Eingang Ladegerät	100-240 V, 50/60 Hz, 0.8 A
Ausgang Ladegerät	21.5 V \approx 1.5 A
Ladegerät-Modelle	GB: XH 2150-1500 EU: XH 2150-1500 WG AU: XH 2150-1500 WA
Nennspannung	DC 18V
Akkukapazität	2.0 AH
Ladedauer	90 mins
Akkulaufzeit	50-60 mins
Maximaler Durchfluss	4200 LPH (1110 GPH, 70 LPM, 18.5 GPM)
Festkörpergröße	<0.98 inch
Maximale Wassertemperatur	50 °C
Wassertiefe	0.2-3.0 m

1. Instructions de sécurité

1.1 Règles de sécurité

- LIRE ET SUIVRE TOUTES LES INSTRUCTIONS.
- CONSERVER CES INSTRUCTIONS.
- Lisez très attentivement ces instructions et conservez les informations qu'elles contiennent. En vous reportant à ces instructions, familiarisez-vous avec le produit, apprenez à l'utiliser correctement et notez les précautions à prendre.
- Ce produit peut être utilisé par des enfants âgés de 8 ans et plus, ainsi que par des personnes dont les capacités physiques, sensorielles ou mentales sont réduites, ou qui manquent d'expérience et de connaissances, s'ils sont sous surveillance ou s'ils ont reçu des instructions concernant l'utilisation du produit en toute sécurité, et s'ils comprennent les risques encourus.
- Les enfants ne doivent pas jouer avec le produit. Prenez les précautions nécessaires pour que les enfants ne puissent pas accéder au produit.
- L'utilisateur du produit est responsable de la présence de tierces personnes dans la zone de travail.
- L'utilisateur est responsable du respect des réglementations locales en matière de sécurité et d'installation (demandez conseil à votre électricien).
- Ne faites pas fonctionner l'appareil lorsque des personnes ou des animaux se trouvent dans la piscine.
- Pendant le fonctionnement, ne mettez pas vos mains dans une partie du produit, car vous risquez de vous blesser.
- Faites attention où vous marchez et veillez à garder l'équilibre lorsque vous travaillez au bord d'une piscine.
- Avant d'utiliser le produit pour la première fois, demandez à un électricien d'inspecter les mesures de protection électrique nécessaires.
- N'utilisez le produit que pour les fins spécifiées dans les instructions.
- Lors du chargement, veillez à ce que le produit soit branché sur une prise de courant située dans un endroit ne présentant pas de risque d'inondation et à l'abri de l'humidité.
- En cas de défaillance du produit, les réparations doivent exclusivement être effectuées par un électricien professionnel.
- Ce produit est spécialement conçu pour un environnement

- subaquatique et n'est pas un produit universel.
- Température de l'eau : 4-50 °C/39,2-122 °F.
 - Veuillez éteindre le produit avant de le recharger. Pendant la recharge, votre produit doit être placé dans un lieu frais et bien aéré. Ne couvrez pas votre produit pendant la recharge, cela risque de mener à une surchauffe des composants.
 - Veuillez à ce que le produit et le chargeur soient secs avant de les recharger.
 - Veuillez utiliser le chargeur d'origine pour recharger le produit.
 - Si le chargeur est endommagé, arrêtez la recharge.
 - Si le cordon d'alimentation est endommagé, il doit être remplacé par le fabricant ou par du personnel homologué afin d'éviter tout danger.
 - Pour réduire le risque d'électrocution, n'utilisez pas de rallonge pour recharger votre produit, mais uniquement une prise murale dédiée.
 - N'utilisez pas le produit lorsqu'il est en cours de chargement ou qu'il est connecté au chargeur.
 - Pour éviter toute blessure inutile, tenez vos cheveux, votre corps ou vos vêtements à l'écart de l'aspirateur à impuretés, car il exerce une force d'aspiration lors de son fonctionnement.
 - Ne démontez pas le produit de manière arbitraire.
 - Si le produit est endommagé, il doit être remplacé par le fabricant, par le prestataire de services de ce dernier ou par des personnes disposant de qualifications similaires, afin d'éviter tout risque potentiel.
 - Évitez d'utiliser l'appareil pour nettoyer des objets pointus, sous peine d'endommager le produit et le sac de filtrage.
 - Ne laissez jamais le produit fonctionner à sec et ne le faites jamais fonctionner avec l'admission complètement fermée. La garantie du fabricant est annulée si la pompe est endommagée suite à un fonctionnement à sec.
 - Veuillez à éteindre le produit lorsqu'il n'est pas utilisé ou lorsqu'il est en cours d'entretien.
 - Lorsqu'il n'est pas utilisé, le produit doit être stocké à l'intérieur, dans une pièce fraîche et bien aérée.

1.2 Mise au rebut correcte du produit

Ce marquage indique que ce produit ne doit pas être mis au rebut avec les autres déchets ménagers dans l'ensemble de l'UE. Afin

d'éviter que la mise au rebut non contrôlée des déchets ne nuise à l'environnement ou à la santé humaine, il convient de recycler ce produit de manière responsable afin de promouvoir la réutilisation durable des ressources matérielles. Pour recycler votre appareil usagé, veuillez utiliser les systèmes de retour et de collecte ou contacter le commerçant auprès duquel le produit a été acheté. Ils seront en mesure de recycler ce produit en toute sécurité.



1.3 Symboles et autocollants

	Avant de charger le produit, lisez les instructions.
	Appareil de Classe II
	Courant continu
	Courant alternatif
IPX8	Indice de protection contre l'humidité
	Température maximale de l'eau : 50 °C/122 °F
	Profondeur d'immersion maximale : 3 m
	AVERTISSEMENT - Il est interdit de jeter ce produit avec les déchets ménagers normaux. Veuillez à ce que le produit soit recyclé conformément aux dispositions légales en vigueur.

2. Présentation du produit

2.1 Contenu de la boîte

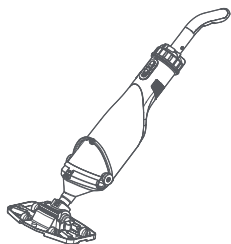

Aspirateur de piscine * 1



Sac filtrant * 3 (30µm * 1, 300µm * 2)

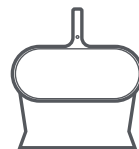

Filet écumeoire * 1



Perche télescopique * 1



Chargeur * 1



Manuel d'utilisation * 1

Remarque : Ne pas trop tendre ou étirer vigoureusement la perche télescopique lors du réglage de la longueur afin d'éviter de l'endommager.

2.2 Structure du produit

- ① Tête d'aspiration
- ② Clapet anti-retour
- ③ Anneau de sac filtrant
- ④ Poignée de verrouillage
- ⑤ Carter de pompe
- ⑥ Port de charge
- ⑦ Bouton d'alimentation
- ⑧ Voyant LED
- ⑨ Poignée
- ⑩ Sortie d'eau

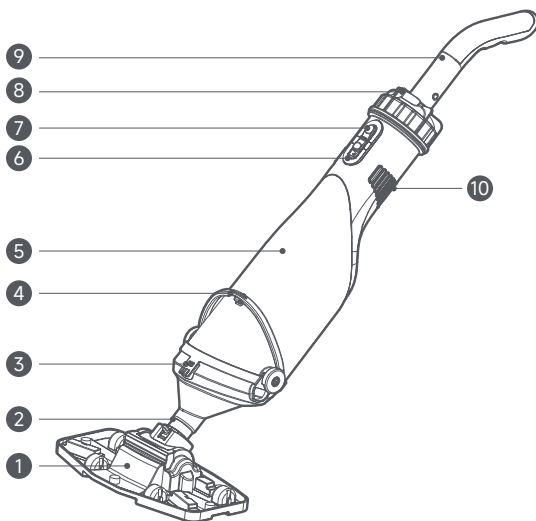

Remarque : Les illustrations de ce manuel ne sont fournies qu'à titre de référence. Prière de se référer au produit réel pour plus de précision.

3. Voyant LED

Effet du voyant		État de l'aspirateur
Indication du niveau de la batterie	Vert fixe (~ 10 s)	50 % ≤ niveau de batterie
	Vert clignotant (10 fois)	20 % ≤ niveau de batterie < 50 %
	Rouge fixe (~ 10 s)	10 % ≤ niveau de batterie < 20 %
	Rouge fixe (jusqu'à l'arrêt)	Niveau de batterie < 10 %
Indication de l'aspiration	Rouge clignotant	Le courant de charge atteint la valeur définie et l'aspirateur s'éteint automatiquement au bout d'une minute.

Remarque : Si le niveau de la batterie est inférieur à 10 % et que la charge d'aspiration atteint simultanément la charge réglée, l'indication du niveau de la batterie est prioritaire et le voyant rouge reste allumé jusqu'à ce que l'aspirateur s'éteigne automatiquement.

4. Fonctionnement

4.1 Conditions de fonctionnement

1. La température maximale du liquide à pomper en fonctionnement continu ne doit pas dépasser 50 °C/122 °F.

Note : Le liquide qui peut être aspiré comprend l'eau de piscine, l'eau claire et la pluie.

2. Ne pas utiliser ce nettoyeur de piscine pour nettoyer des liquides combustibles, gazeux ou explosifs.

3. Champ d'application : piscine de petite taille, bassin à poissons, bassin de baignade et piscine paysagée.

4.2 Installation

Pour assembler un aspirateur complet, il est nécessaire d'installer la poignée et la tête d'aspiration dans la pompe dans l'ordre indiqué sur la figure.

Remarque : S'assurer que la poignée et la tête d'aspiration sont entièrement insérées ; elles risquent sinon de se détacher de la pompe lors du nettoyage.

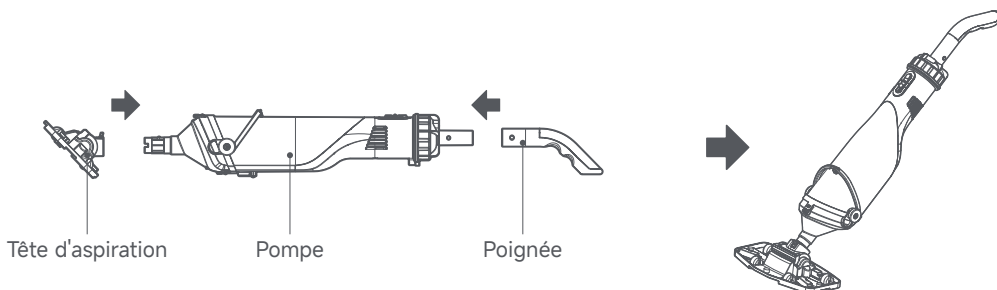

4.3 Chargement

Avant la première utilisation, veuillez recharger complètement l'aspirateur.

1. Ouvrir le bouchon en caoutchouc du port de charge de l'aspirateur pour vérifier s'il y a de l'eau résiduelle dans le port de charge. Si c'est le cas, essuyer dans un premier temps le port de charge.
2. Raccorder le câble de chargement au port de charge de l'aspirateur et brancher le chargeur sur une prise électrique fixe.
3. Charger complètement la batterie, puis déconnecter et débrancher le chargeur.

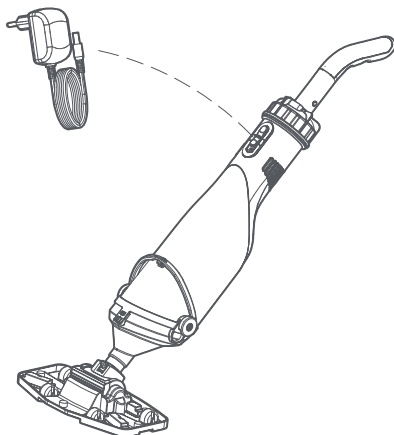

Remarque :

- Lors d'un chargement normal, le voyant LED clignote en rouge et reste allumé en vert lorsque le chargement est complet.
- Il faut environ 1,5 heure pour recharger complètement l'aspirateur. Une fois entièrement chargé, l'aspirateur peut fonctionner pendant environ 50 à 60 minutes.

Avertissement :

- La charge en présence d'eau peut endommager le port de charge et provoquer un risque d'électrocution.
- Ne pas charger l'aspirateur à la lumière directe du soleil.
- Ne pas utiliser l'aspirateur lorsqu'il est en cours de chargement ou qu'il est connecté au chargeur.

4.4 Démarrage du nettoyage

1. Appuyer sur le bouton d'alimentation pour mettre l'aspirateur en marche et le mettre dans l'eau pour démarrer le nettoyage.
2. Appuyer sur le bouchon en caoutchouc du port de charge et le fixer fermement avant d'immerger l'aspirateur.
3. Lorsque l'aspirateur est en marche, appuyer sur le bouton d'alimentation pour l'éteindre.

Attention : Le niveau d'eau d'amorçage de la piscine doit être supérieur à 20 cm lorsque l'aspirateur fonctionne normalement.

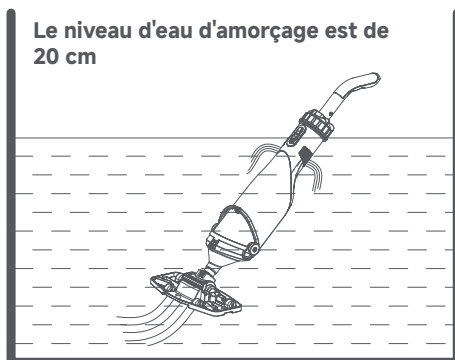

5. Entretien

L'aspirateur de piscine ne nécessite quasiment aucun entretien. Pour garantir une longue durée de vie, nous recommandons toutefois des contrôles et un entretien réguliers.

Avertissement : Veuillez éteindre l'aspirateur et le débrancher avant de procéder au nettoyage et à l'entretien afin d'éviter toute blessure.

5.1 Nettoyage du sac filtrant

Après chaque utilisation, il est recommandé de rincer le sac filtrant pour éviter qu'il ne se bouche.

1. Lors du nettoyage du sac filtrant, ouvrir la poignée de verrouillage et les boucles fixées au sac filtrant.
2. Extraire le sac filtrant et retirer les déchets qui s'y trouvent. Rincer soigneusement le sac filtrant à l'eau et le sécher.
3. Une fois le nettoyage terminé, fixer la poignée de verrouillage et les boucles.

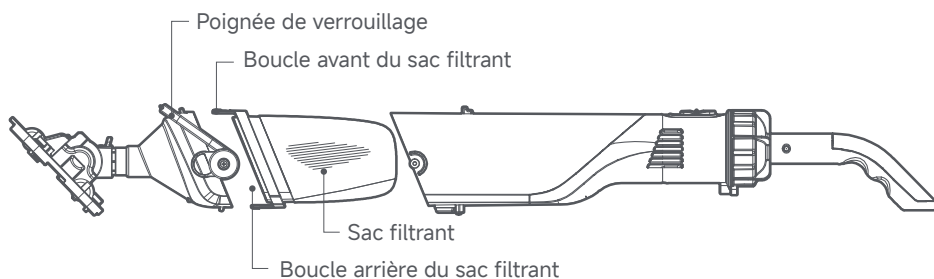

5.2 Stockage

1. Si l'aspirateur n'est pas utilisé pendant une longue période ou qu'il doit être retiré pour les mois d'hiver, le rincer à l'eau, le vider complètement et le laisser sécher.
2. Après de longs arrêts, vérifier que le rotor tourne correctement en mettant l'aspirateur brièvement en marche, puis en l'arrêtant.
3. En cas de risque de gel, il faut vider l'aspirateur entièrement.

6. Recherche de pannes

Avertissement : Pour éviter tout danger, il est nécessaire de confier toutes les installations, y compris la réparation et le remplacement des composants, à un personnel de service autorisé.

Problème	Raisons	Solutions
Absence de nettoyage des débris.	La batterie est à plat.	Recharger l'aspirateur ; il peut fonctionner pendant 50 à 60 minutes après avoir été entièrement rechargé.
	La turbine est endommagée.	Contactez le revendeur pour réparer ou remplacer la turbine.
	La turbine est bloquée.	Arrêter l'aspirateur et vérifier la turbine. Contacter un professionnel pour éliminer le blocage.
	Le sac filtrant est plein.	Éliminer les déchets dans le sac filtrant.
Des débris s'échappent des parties avant.	Le clapet anti-retour est endommagé.	Remplacer le clapet anti-retour.
Des déchets sortent du sac filtrant.	Le sac filtrant est endommagé.	Remplacer le sac filtrant.
Impossible de raccorder la poignée/la perche télescopique.	Le cordon en V de connexion est endommagé.	Remplacer le cordon en V.
L'aspirateur ne se recharge pas.	La batterie est endommagée.	Contactez le revendeur pour remplacer la batterie. Pour éviter d'endommager l'aspirateur, veuillez acheter une batterie au lithium d'origine.
	Le chargeur est endommagé.	Contactez le revendeur pour remplacer le chargeur. Pour éviter d'endommager l'aspirateur, veuillez acheter un chargeur d'origine.

7. Spécifications

Nom	MOVA Handler V10
Modèle	PCT 403 T-1.5 SL
Puissance nominale	0.05 HP
Puissance absorbée du chargeur	100-240 V, 50/60 Hz, 0.8 A
Puissance de sortie du chargeur	21.5 V \approx 1.5 A
Modèle de chargeur	GB: XH 2150-1500 EU: XH 2150-1500 WG AU: XH 2150-1500 WA
Tension nominale	DC 18V
Capacité de la batterie	2.0 AH
Temps de chargement	90 mins
Autonomie de la batterie	50-60 mins
Débit maximum	4200 LPH (1110 GPH, 70 LPM, 18.5 GPM)
Taille des particules	<0.98 inch
Température maximale de l'eau	50 °C
Profondeur d'eau utile	0.2-3.0 m

1. Istruzioni di sicurezza

1.1 Norme di sicurezza

- LEGGERE E SEGUIRE TUTTE LE ISTRUZIONI.
- CONSERVARE QUESTE ISTRUZIONI.
- Leggere attentamente le istruzioni e conservare le informazioni in esse contenute. Facendo riferimento a queste istruzioni, è possibile familiarizzare con il prodotto, imparare a usarlo correttamente e prendere nota delle precauzioni di sicurezza da adottare.
- Questo prodotto può essere utilizzato da bambini di età pari o superiore a 8 anni, da persone con ridotte capacità fisiche, sensoriali o mentali, o con mancanza di esperienza e conoscenza, se hanno ricevuto supervisione o istruzioni sull'uso del prodotto in modo sicuro e se hanno compreso i pericoli connessi.
- I bambini non devono giocare con il prodotto. Adottare le opportune precauzioni per garantire che i bambini non abbiano accesso al prodotto.
- L'utilizzatore del prodotto è responsabile di eventuali terzi presenti nell'area di lavoro.
- L'utente è responsabile delle norme di sicurezza e di installazione locali (chiedere consiglio al proprio elettricista).
- Non utilizzare il prodotto in presenza di persone o animali nella piscina.
- Durante il funzionamento, non inserire le mani in nessuna parte del prodotto per non incorrere in lesioni.
- Fare attenzione e mantenere l'equilibrio quando si lavora vicino alla piscina.
- Prima di utilizzare il prodotto per la prima volta, far controllare da un elettricista le misure di protezione elettrica necessarie.
- Utilizzare il prodotto solo per gli scopi specificati nelle istruzioni.
- Durante la ricarica, assicurarsi che il prodotto sia collegato a una presa di corrente in un luogo privo di rischi di allagamento e protetto dall'umidità.
- In caso di guasto del prodotto, gli eventuali interventi di riparazione necessari devono essere eseguiti esclusivamente da un elettricista professionista.

- Il prodotto è stato progettato appositamente per l'ambiente subacqueo, non è un prodotto universale.
- Temperatura dell'acqua: 4-50 °C/39,2-122 °F.
- Spegnerne il prodotto prima di caricarlo. Durante la ricarica, il prodotto deve essere conservato in un'area fresca e ben ventilata. Non coprire il prodotto durante la ricarica per evitare il surriscaldamento dei componenti.
- Assicurarsi che il prodotto e il caricabatterie siano asciutti prima della ricarica.
- Per caricare il prodotto, utilizzare il caricabatterie originale.
- In caso di danni al caricabatterie, interrompere la carica.
- Se il cavo di alimentazione è danneggiato, deve essere sostituito dal produttore o da personale autorizzato per evitare pericoli.
- Per ridurre il rischio di scosse elettriche, non utilizzare una prolunga per ricaricare il prodotto, ma solo una presa di corrente dedicata.
- Non utilizzare il prodotto quando è in carica o quando è collegato al caricabatterie.
- Per evitare danni inutili, tenere i capelli, il corpo o i vestiti lontani dall'aspiratore di impurità, poiché durante il funzionamento esercita una forza di aspirazione.
- Non smontare il prodotto in modo arbitrario.
- Se il prodotto è danneggiato, deve essere sostituito dal produttore, dal suo agente di assistenza o da persone analogamente qualificate per evitare potenziali pericoli.
- Evitare di utilizzare il prodotto per pulire oggetti appuntiti; in caso contrario, il prodotto e il sacchetto del filtro potrebbero danneggiarsi.
- Non lasciare mai che il prodotto funzioni sull'asciutto e non farlo funzionare con l'aspirazione completamente chiusa. La garanzia del produttore decade se la pompa viene danneggiata a causa del funzionamento sull'asciutto.
- Assicurarsi che il prodotto sia spento quando non viene utilizzato o durante la manutenzione.
- Quando non viene utilizzato, conservare il prodotto al chiuso, in un'area fresca e ben ventilata.

1.2 Smaltimento corretto del prodotto

Questo marchio indica che questo prodotto non deve essere smaltito insieme ad altri rifiuti domestici in tutta l'UE. Per evitare possibili danni all'ambiente o alla salute umana dovuti a uno smaltimento incontrollato dei rifiuti, è necessario riciclarlo responsabilmente per promuovere il riutilizzo sostenibile delle risorse materiali. Per riciclare il dispositivo usato, utilizzare i sistemi di restituzione e raccolta o contattare il rivenditore presso il quale è stato acquistato il prodotto. Essi sono in grado di riciclare questo prodotto in modo sicuro.



1.3 Simboli e decalcomanie

	Prima della ricarica, leggere le istruzioni.
	Apparecchio di classe II
	Corrente continua
	Corrente alternata
IPX8	Grado di protezione dall'umidità
	Temperatura massima dell'acqua: 50 °C/122 °F
	Profondità massima di immersione: 3 m
	AVVERTENZA - Non è consentito smaltire questo prodotto tra i normali rifiuti domestici. Assicurarsi che il prodotto venga riciclato in conformità ai requisiti di legge locali.

2. Introduzione al prodotto

2.1 Cosa contiene l'imballaggio

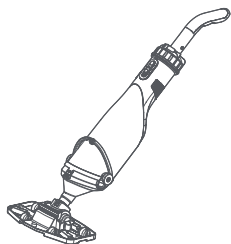

Aspiratore per piscina * 1



Sacchetto filtrante * 3
(30µm * 1, 300µm * 2)

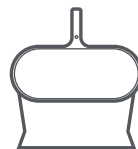

Rete skimmer * 1



Asta di prolunga * 1



Caricabatterie * 1



Manuale d'uso * 1

Nota: Non estendere eccessivamente o allungare vigorosamente l'asta di prolunga durante la regolazione della lunghezza per evitare di danneggiarla.

2.2 Struttura del prodotto

- 1 Testa di aspirazione
- 2 Valvola di ritegno
- 3 Anello per sacchetto filtrante
- 4 Maniglia di bloccaggio
- 5 Alloggiamento della pompa
- 6 Porta di ricarica
- 7 Pulsante di accensione
- 8 Indicatore LED
- 9 Maniglia
- 10 Uscita acqua

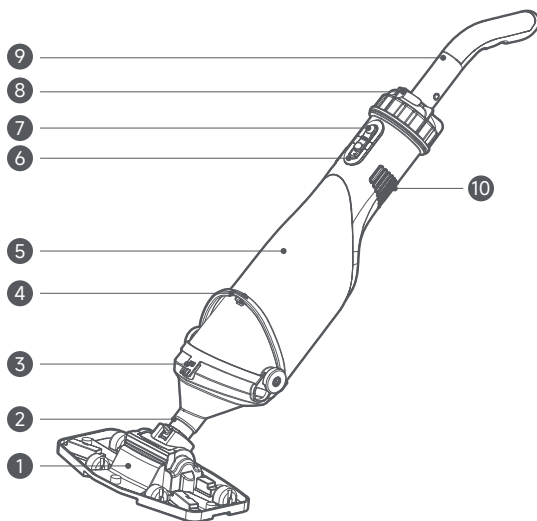

Nota: Le illustrazioni fornite nel presente manuale sono solo per riferimento. Fare riferimento al prodotto reale per le posizioni esatte.

3. Indicatore LED

Codice indicatore		Stato aspiratore
Indicazione livello batteria	Verde fisso (~ 10 s)	50%≤livello batteria
	Verde lampeggiante (10 volte)	20%≤livello batteria<50%
	Rosso fisso (~ 10 s)	10%≤livello batteria<20%
	Rosso fisso (fino allo spegnimento)	Livello batteria<10%
Indicazione aspirazione	Rosso lampeggiante	Il carico corrente ha raggiunto il valore impostato e l'aspiratore si spegne in automatico dopo 1 minuto.

Nota: Se il carico di aspirazione raggiunge il valore di carico impostato quando il livello della batteria è inferiore al 10%, l'indicazione del livello della batteria assume la priorità e il LED rimane acceso a luce fissa fino allo spegnimento dell'aspiratore.

4. Utilizzo

4.1 Condizioni operative

1. La temperatura massima del liquido da pompare in attività continua non deve superare i 50 °C/122 °F.

Nota: Il liquido utilizzato come mezzo include acqua di piscina, acqua pulita e pioggia.

2. Questo pulitore per piscina non deve essere utilizzato per depurare liquidi combustibili, gassosi o esplosivi.

3. Ambito di applicazione: Piscine di piccola scala, peschiere, vasche da bagno e laghetti artificiali.

4.2 Installazione

Per l'assemblaggio completo dell'aspiratore, la maniglia e la testa di aspirazione devono essere installate nella pompa nell'ordine come da illustrazione.

Nota: Assicurarsi che la maniglia e la testa di aspirazione siano completamente inserite correttamente nella loro sede; altrimenti possono staccarsi dalla pompa durante la pulizia.

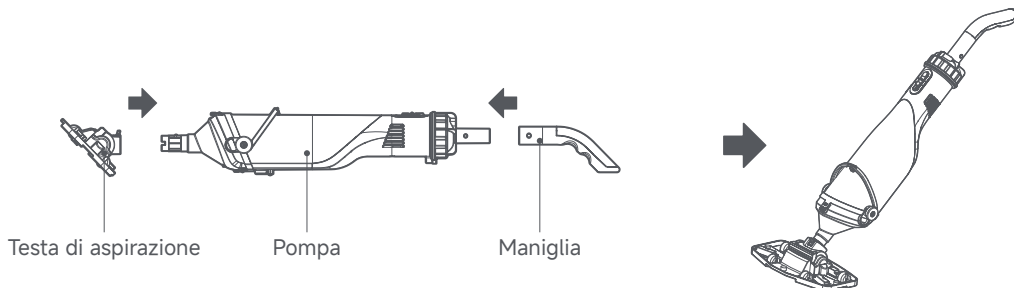

4.3 Ricarica

In vista del primo utilizzo, caricare completamente l'aspiratore.

1. Aprire il tappo di gomma della porta di ricarica dell'aspiratore e verificare che non ci siano residui d'acqua nella porta di ricarica. In presenza di residui d'acqua, asciugare la porta di ricarica prima di procedere.
2. Collegare il cavo di ricarica alla porta di ricarica dell'aspiratore e collegare il caricabatterie a una presa di corrente fissa.
3. Caricare completamente la batteria, quindi scollegare l'aspiratore e poi il caricabatterie.

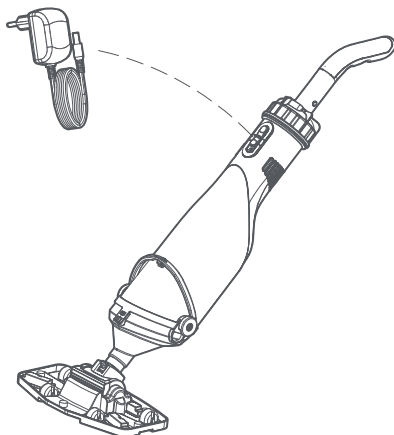

Nota:

- Durante la ricarica, l'indicatore LED lampeggia in rosso per poi accendersi a luce verde fissa a carica completa.
- L'aspiratore impiega circa 1,5 ore per caricarsi completamente. A carica completa, l'aspiratore può funzionare per circa 50-60 minuti.

Avvertenza:

- Effettuando la ricarica con residui d'acqua presso la porta di ricarica, sussiste il rischio di danneggiare la porta di ricarica e di scosse elettriche.
- Non effettuare la ricarica dell'aspiratore alla luce diretta del sole.
- Non utilizzare l'aspiratore quando è in carica o quando è collegato al caricabatterie.

4.4 Avvio della pulizia

1. Premere il pulsante di accensione per attivare l'aspiratore e mettere l'aspiratore in acqua per iniziare la pulizia.
2. Premere e fissare saldamente il tappo in gomma del connettore di ricarica prima di immergere l'aspiratore.
3. Spostare verso l'alto il pulsante di accensione per spegnere l'aspiratore.

Attenzione: Per il regolare funzionamento dell'aspiratore, il livello dell'acqua di adescamento della piscina deve essere maggiore di 20 cm.



5. Manutenzione

L'aspiratore per piscina è praticamente esente da manutenzione. Tuttavia, per estendere la vita utile di servizio, consigliamo di effettuare interventi di controllo e cura a intervalli regolari.

Avvertenza: Per scongiurare il rischio di incidenti, disattivare l'aspiratore e scollegarlo prima di qualsiasi intervento di pulizia e manutenzione.

5.1 Pulizia del sacchetto filtrante

Per evitare intasamenti, consigliamo di sciacquare il sacchetto filtrante dopo ogni utilizzo.

1. Per pulire il sacchetto filtrante, aprire la maniglia di bloccaggio e i fermagli sul sacchetto filtrante.
2. Estrarre il sacchetto filtrante e svuotarlo dei rifiuti. Sciacquare accuratamente il sacchetto filtrante con acqua e asciugarlo.
3. Al termine della pulizia, assicurare in sede i fermagli e la maniglia di bloccaggio.

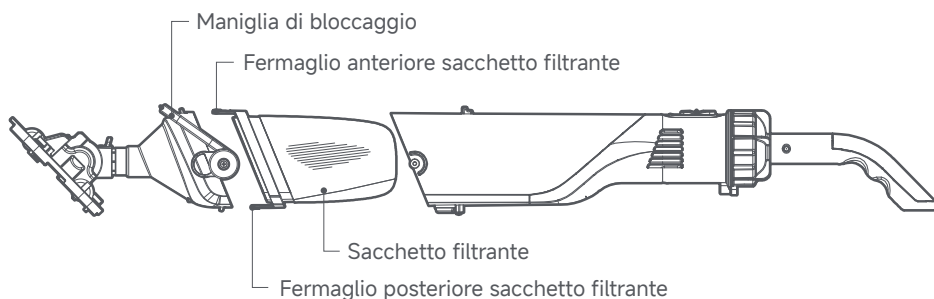

5.2 Stoccaggio

1. In vista del rimessaggio invernale o se l'aspiratore non verrà utilizzato per periodi prolungati, sciacquarlo con acqua, svuotarlo completamente e lasciarlo asciugare.
2. Dopo lunghi periodi di inattività, verificare che la girante funzioni correttamente mediante un breve ciclo di accensione.
3. Se sussiste il rischio di gelo, l'aspiratore deve essere svuotato completamente.

6. Risoluzione dei problemi

Avvertenza: Per scongiurare pericoli, tutte le installazioni, incluse le riparazioni e le sostituzioni dei componenti, devono essere eseguite da personale di assistenza autorizzato.

Problema	Cause	Soluzioni
Mancata pulizia dei detriti.	Batteria esaurita.	Ricaricare l'aspiratore. A ricarica completa, l'aspiratore può funzionare per 50-60 minuti.
	Girante danneggiata.	Contattare il rivenditore per riparare o sostituire la girante.
	Girante bloccata.	Disattivare l'aspiratore e controllare la girante. Contattare un professionista per rimuovere il blocco.
	Sacchetto filtrante pieno.	Svuotare i rifiuti dal sacchetto filtrante.
I detriti fuoriescono dalla parte anteriore.	Valvola di ritegno danneggiata.	Sostituire la valvola di ritegno.
I rifiuti fuoriescono dal sacchetto filtrante.	Sacchetto filtrante danneggiato.	Sostituire il sacchetto filtrante.
La maniglia/l'asta di prolunga non si collegano fra loro.	Giunto danneggiato.	Sostituire il giunto.
L'aspiratore non si ricarica.	Batteria danneggiata.	Contattare il rivenditore per sostituire la batteria. Per evitare di danneggiare l'aspiratore, acquistare la batteria al litio originale.
	Caricabatterie danneggiato.	Contattare il rivenditore per sostituire il caricabatterie. Per evitare di danneggiare l'aspiratore, acquistare il caricabatterie originale.

7. Specifiche tecniche

Nome	MOVA Handler V10
Modello	PCT 403 T-1.5 SL
Potenza nominale	0.05 HP
Ingresso caricabatterie	100-240 V, 50/60 Hz, 0.8 A
Uscita caricabatterie	21.5 V \approx 1.5 A
Modello di caricabatterie	GB: XH 2150-1500 EU: XH 2150-1500 WG AU: XH 2150-1500 WA
Tensione nominale	DC 18V
Capacità della batteria	2.0 AH
Tempo di ricarica	90 mins
Durata della batteria	50-60 mins
Portata massima	4200 LPH (1110 GPH, 70 LPM, 18.5 GPM)
Dimensione del particolato	<0.98 inch
Temperatura massima dell'acqua	50 °C
Profondità dell'acqua per operare	0.2-3.0 m

1. Instrucciones de seguridad

1.1 Normas de seguridad

- LEA Y SIGA TODAS LAS INSTRUCCIONES.
- GUARDE ESTAS INSTRUCCIONES.
- Lea atentamente las instrucciones y conserve la información que contienen. Consulte estas instrucciones y familiarícese con el producto, aprenda a utilizarlo correctamente y tenga en cuenta las precauciones de seguridad que deben adoptarse.
- Este producto puede ser utilizado por niños mayores de 8 años, personas con capacidades físicas, sensoriales o mentales reducidas o con falta de experiencia y conocimientos, si han recibido supervisión o instrucciones sobre el uso seguro del producto y comprenden los riesgos que conlleva.
- Los niños no deben jugar con el producto. Adopte las precauciones necesarias para garantizar que los niños no tengan acceso al producto.
- El usuario del producto es responsable de cualquier persona ajena presente en el área de trabajo.
- El usuario es responsable del cumplimiento de las normas locales de seguridad e instalación (consulte a su electricista).
- No utilice el producto si hay personas o animales en la piscina.
- Durante el funcionamiento, no coloque las manos en ninguna parte del producto, ya que podría sufrir lesiones.
- Preste atención a su entorno y equilibrio al trabajar cerca de la piscina.
- Antes de usar el producto por primera vez, solicite a un electricista que revise las medidas de protección eléctrica necesarias.
- Utilice el producto únicamente para los fines especificados en las instrucciones.
- Al cargarlo, asegúrese de que el producto esté enchufado a una toma de corriente en un lugar sin riesgo de inundación y protegido de la humedad.
- En caso de avería del producto, toda reparación necesaria debe realizarla exclusivamente un electricista profesional.
- Este producto está diseñado específicamente para entornos subacuáticos, no es un producto universal.

- Temperatura del agua: 4-50 °C/39,2-122 °F.
- Apague el producto antes de cargarlo. Disponga el producto en un lugar fresco y bien ventilado durante el proceso de carga. No cubra el producto mientras se carga, ya que podría sobrecalentar los componentes.
- Asegúrese de que el producto y el cargador estén secos antes de cargarlo.
- Utilice el cargador original para cargar el producto.
- Interrumpa la carga si el cargador sufre algún daño.
- Si el cable de alimentación está dañado, deberá sustituirlo el fabricante o personal autorizado para evitar peligros.
- Para reducir el riesgo de descarga eléctrica, no utilice un alargador para cargar el producto; en su lugar, cárguelo exclusivamente a través de una toma de corriente específica.
- No utilice el producto mientras se esté cargando o conectado al cargador.
- Para evitar daños innecesarios, mantenga el cabello, el cuerpo y la ropa alejados de las boquillas de succión, que ejercen una importante fuerza de aspiración durante el funcionamiento.
- No desmonte el producto arbitrariamente.
- Si el producto está dañado, deberá sustituirlo el fabricante, su agente de servicio técnico o personal cualificado para evitar posibles riesgos.
- Evite utilizar el producto para limpiar objetos afilados; de lo contrario, el producto y la bolsa filtrante podrían sufrir daños.
- No permita nunca que el producto funcione en seco ni lo utilice con la entrada de aire completamente cerrada. La garantía del fabricante vencerá si la bomba se ha dañado debido a que se ha permitido su funcionamiento en seco.
- Asegúrese de que el producto esté apagado mientras no esté en uso o durante la realización de tareas de mantenimiento.
- Mientras no esté en uso, guarde el producto en un lugar interior, fresco y bien ventilado.

1.2 Eliminación correcta del producto

Esta marca indica que el producto no debe desecharse junto con otros residuos domésticos en la UE. Para evitar posibles daños al medio ambiente o a la salud humana debido a la eliminación incontrolada de residuos, recíclelo de forma responsable para promover la reutilización sostenible de los recursos materiales. Para reciclar su dispositivo usado, utilice los sistemas de devolución y recogida o contacte con el vendedor donde lo adquirió. Ellos podrán reciclar este producto de forma segura.



1.3 Símbolos y adhesivos

	Antes de cargarlo, lea las instrucciones.
	Aparato de clase II
	Corriente continua
	Corriente alterna
IPX8	Índice de protección contra la humedad
	Temperatura máxima del agua: 50 °C/122 °F
	Profundidad máxima de inmersión: 3 m
	ADVERTENCIA: No está permitido desechar este producto junto con la basura doméstica normal. Asegúrese de que el producto se recicle de acuerdo con la legislación local vigente.

2. Presentación del producto

2.1 Contenido de la caja

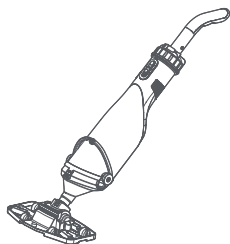

Aspirador de piscina * 1

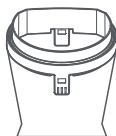

Bolsa filtrante * 3 (30µm
* 1, 300µm * 2)

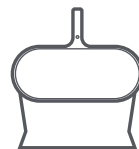

Red de limpieza * 1



Mango telescópico * 1



Cargador * 1



Manual de usuario * 1

Nota: para evitar daños, no extienda demasiado ni tire con fuerza del mango telescópico al ajustar su longitud.

2.2 Estructura del producto

- 1 Cabezal de aspiración
- 2 Válvula de retención
- 3 Anillo de bolsa filtrante
- 4 Asa de bloqueo
- 5 Carcasa de la bomba
- 6 Puerto de carga
- 7 Botón de encendido
- 8 Indicador LED
- 9 Asa
- 10 Salida de agua

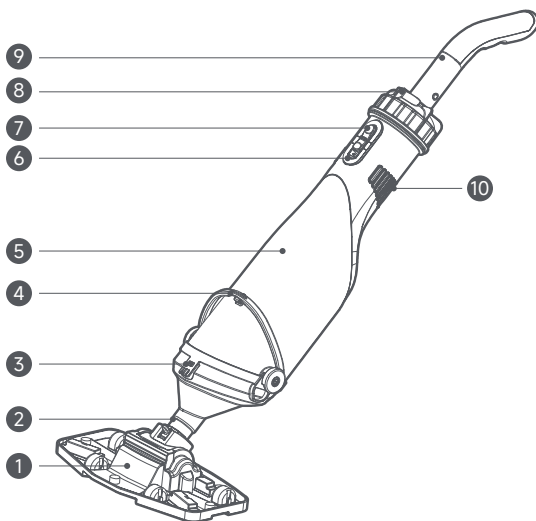

Nota: las ilustraciones incluidas en este manual son meramente de referencia. Consulte el producto real si desea más precisión.

3. Indicador LED

Efecto del indicador		Estado del aspirador
Indicación del nivel de batería	Verde fijo (~ 10 s)	50 % ≤ Nivel de batería
	Verde intermitente (10 veces)	20 % ≤ Nivel de batería < 50 %
	Rojo fijo (~ 10 s)	10 % ≤ Nivel de batería < 20 %
	Rojo fijo (hasta apagar)	Nivel de batería < 10 %
Indicación de succión	Rojo intermitente	La corriente de carga alcanza el valor establecido y el aspirador se apaga automáticamente después de 1 minuto.

Nota: si el nivel de batería es inferior al 10 % y la carga de succión alcanza la carga establecida simultáneamente, la indicación del nivel de batería tiene prioridad y la luz roja permanecerá iluminada hasta que la aspiradora se apague automáticamente.

4. Funcionamiento

4.1 Condiciones de funcionamiento

1. La temperatura máxima del medio a bombear en modo de funcionamiento continuo no debe superar los 50 °C/122 °F.

Nota: el material empleado como medio incluye agua de piscina, agua limpia y lluvia.

2. Este limpiafondos no debe utilizarse para eliminar fluidos combustibles, gaseosos ni explosivos.

3. Ámbito de aplicación: piscinas pequeñas, estanques, zona de baño y piscinas ajardinadas.

4.2 Instalación

Para montar un aspirador completo, es preciso instalar el asa y el cabezal de aspiración en la bomba en el orden que ilustra la figura.

Nota: asegúrese de que el asa y el cabezal de aspiración estén totalmente introducidos en sus posiciones; de lo contrario, podrían soltarse de la bomba durante la limpieza.

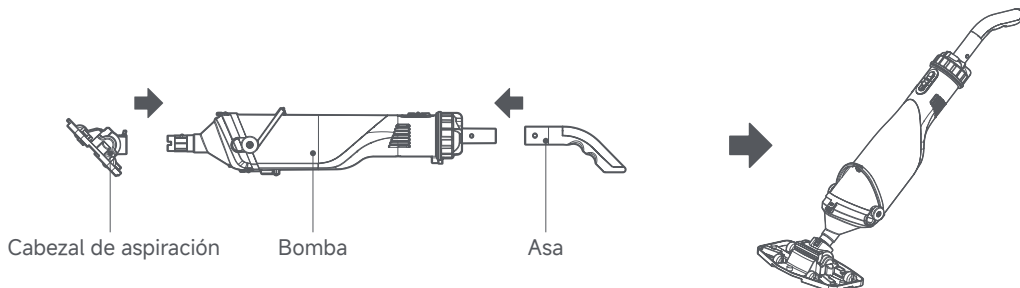

4.3 Carga

Antes del primer uso, cargue completamente el aspirador.

1. Abra el tapón de goma del puerto de carga del aspirador y compruebe si hay restos de agua en el puerto de carga. Si así fuera, seque primero el puerto de carga.
2. Conecte el cable de carga al puerto de carga del aspirador y enchufe el cargador a una toma de corriente fija.
3. Cargue totalmente la batería y, a continuación, desconecte y desenchufe el cargador.

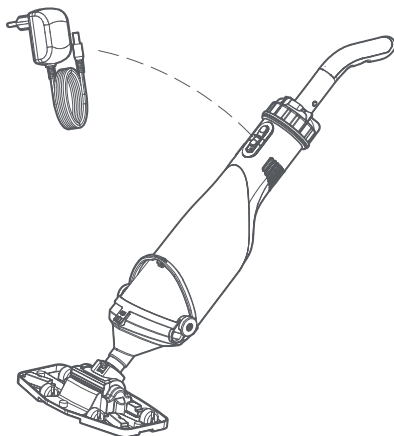

Nota:

- Durante la carga normal, el indicador LED parpadeará en rojo y permanecerá fijo en verde cuando esté totalmente cargado.
- El aspirador tarda aproximadamente 1,5 horas en cargarse por completo. Una vez cargado al máximo, el aspirador podrá funcionar durante unos 50-60 minutos.

Advertencia:

- Cargar el aspirador en presencia de agua podría dañar el puerto de carga y representar un peligro de descarga eléctrica.
- No cargue el aspirador bajo la luz solar directa.
- No utilice el aspirador mientras se esté cargando o conectado al cargador.

4.4 Iniciar limpieza

1. Presione el botón de encendido para encender el aspirador y sumérgalo en agua para iniciar la limpieza.
2. Presione y asegure firmemente el tapón de goma del puerto de carga antes de sumergir el aspirador.
3. Con el aspirador encendido, presione el botón de encendido para apagarlo.

Precaución: El nivel de agua de cebado de la piscina debe ser superior a 20 cm mientras el aspirador esté en funcionamiento normal.

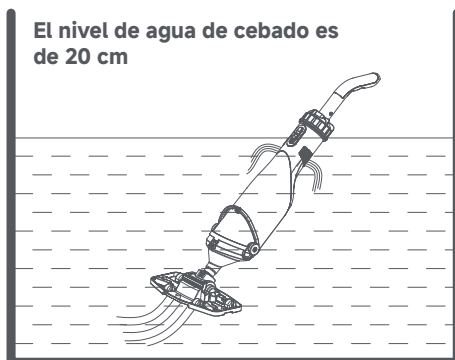

5. Mantenimiento

El aspirador de piscinas prácticamente no requiere mantenimiento. Sin embargo, para garantizar una larga vida útil, recomendamos realizar revisiones y mantenimiento regulares.

Advertencia: A fin de evitar lesiones, apague el aspirador y desenchúfelo antes de realizar tareas de limpieza y mantenimiento.

5.1 Limpieza de la bolsa filtrante

Se recomienda enjuagar la bolsa filtrante después de cada uso para evitar obstrucciones.

1. Para limpiar la bolsa filtrante, abra el asa de bloqueo y las hebillas.
2. Extraiga la bolsa filtrante y vacíela de residuos. Enjuague bien la bolsa filtrante con agua y séquela.
3. Una vez completada la limpieza, vuelva a asegurar el asa de bloqueo y las hebillas.

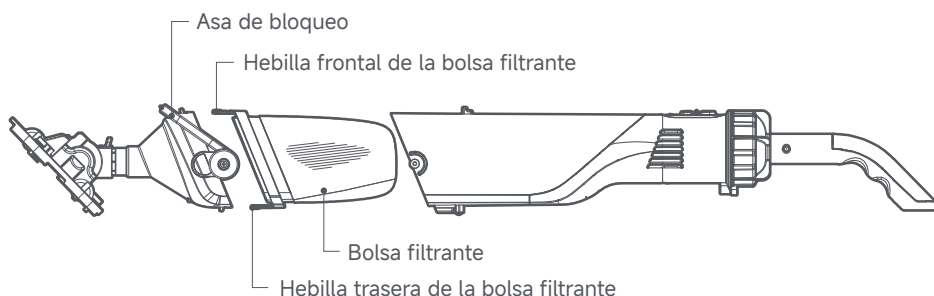

5.2 Almacenamiento

1. Si no piensa usar el aspirador durante un largo tiempo o desea guardarlo durante los meses de invierno, enjuáguelo con agua, vacíelo completamente y déjelo secar.
2. Tras una parada prolongada, asegúrese de que el rotor gire correctamente encendiendo y apagando el aspirador brevemente.
3. Si existe riesgo de heladas, el aspirador debe vaciarse completamente.

6. Solución de problemas

Advertencia: Para evitar peligros, todas las instalaciones, incluidas la reparación y sustitución de componentes, debe realizarlas el personal de servicio técnico autorizado.

Problema	Razones	Soluciones
No se han retirado los residuos.	La batería se ha agotado.	Recargue el aspirador; este puede funcionar durante 50-60 minutos tras cargarse por completo.
	El impulsor está dañado.	Contacte con el distribuidor para reparar o sustituir el impulsor.
	El impulsor está bloqueado.	Apague el aspirador y revise el impulsor. Contacte con personal profesional para eliminar la obstrucción.
	La bolsa filtrante está llena.	Elimine los residuos de la bolsa filtrante.
Salen residuos de las piezas delanteras.	La válvula de retención está dañada.	Cambie la válvula de retención.
Salen residuos de la bolsa filtrante.	La bolsa filtrante está dañada.	Cambie la bolsa filtrante.
El asa/mango telescópico no se engancha.	El cable de conexión en V está dañado.	Cambie el cable en V.
El aspirador no carga.	La batería está dañada.	Contacte con el distribuidor para sustituir la batería. Para evitar dañar el aspirador, compre una batería de litio original.
	El cargador está dañado.	Contacte con el distribuidor para sustituir el cargador. Para evitar dañar el aspirador, compre un cargador original.

7. Especificaciones

Nombre	MOVA Handler V10
Modelo	PCT 403 T-1.5 SL
Potencia nominal	0.05 HP
Entrada del cargador	100-240 V, 50/60 Hz, 0.8 A
Salida del cargador	21.5 V \approx 1.5 A
Modelo de cargador	GB: XH 2150-1500 EU: XH 2150-1500 WG AU: XH 2150-1500 WA
Tensión nominal	DC 18V
Capacidad de la batería	2.0 AH
Tiempo de carga	90 mins
Duración de la batería	50-60 mins
Caudal máximo	4200 LPH (1110 GPH, 70 LPM, 18.5 GPM)
Tamaño de las partículas	<0.98 inch
Temperatura máxima del agua	50 °C
Profundidad del agua de funcionamiento	0.2-3.0 m

1. Instruções de segurança

1.1 Normas de segurança

- **LEIA E CUMPRA TODAS AS INSTRUÇÕES.**
- **GUARDE ESTAS INSTRUÇÕES.**
- Leia as instruções com muita atenção e guarde as informações nelas contidas. Ao consultar estas instruções, familiarize-se com o produto, aprenda a utilizá-lo corretamente e tome nota das precauções de segurança a serem tomadas.
- Este produto pode ser utilizado crianças de idade igual ou superior a 8 anos, pessoas com capacidades físicas, sensoriais ou mentais reduzidas ou com falta de experiência e conhecimento, desde que estejam sob supervisão ou tenham recebido instruções sobre a utilização segura do produto e compreendam os riscos envolvidos.
- O produto não pode ser utilizado como brinquedo por crianças. Tome as precauções adequadas para garantir que o produto não é acessível a crianças.
- O utilizador do produto é responsável por quaisquer terceiros presentes na área de trabalho.
- O utilizador é responsável pelo cumprimento de todos os regulamentos locais de segurança e instalação (consulte o seu electricista).
- Não utilize o produto com pessoas ou animais na piscina.
- Durante o funcionamento, não coloque as mãos em nenhuma parte do produto, pois pode sofrer ferimentos.
- Caminhe com atenção e mantenha o equilíbrio ao trabalhar perto da piscina.
- Antes de utilizar o produto pela primeira vez, peça a um electricista para verificar as medidas de proteção elétrica necessárias.
- Utilize o produto apenas para os fins especificados nas instruções.
- Ao carregar, certifique-se de que o produto está ligado a uma tomada num local onde não haja risco de inundação e que esteja protegido contra humidade.
- Se o produto apresentar uma avaria, as reparações necessárias devem ser realizadas apenas por um electricista profissional.

- O produto foi especialmente concebido para o ambiente subaquático, não sendo um produto universal.
- Temperatura da água: 4-50 °C/39,2-122 °F.
- Desligue o produto antes de o carregar. Durante o carregamento, o produto deve ser mantido num local fresco e bem ventilado. Não cubra o produto durante o carregamento, pois pode causar um aquecimento excessivo dos componentes.
- Certifique-se de que o produto e o carregador estão secos antes de carregar.
- Utilize o carregador original para carregar o produto.
- Se houver algum dano no carregador, interrompa o carregamento.
- Se houver algum dano no cabo de alimentação, este deverá ser substituído pelo fabricante ou por pessoal autorizado para evitar situações de perigo.
- Para reduzir o risco de choque elétrico, não utilize um cabo de extensão para carregar o produto. Carregue-o apenas através de uma tomada de parede dedicada.
- Não utilize o produto enquanto estiver ligado ao carregador nem durante o carregamento.
- Para evitar riscos desnecessários, mantenha o cabelo, o corpo e as roupas afastados do aspirador, devido à sua força de sucção durante o funcionamento.
- Não desmonte o produto arbitrariamente.
- Se o produto estiver danificado, deve ser substituído pelo fabricante, pelo respetivo agente de assistência ou por pessoas com qualificações semelhantes, para evitar potenciais riscos.
- Evite utilizar o produto para limpar objetos pontiagudos; caso contrário, o produto e o saco de filtragem podem ficar danificados.
- Nunca deixe o produto funcionar a seco e nunca o utilize com a admissão totalmente fechada. A garantia do fabricante é considerada nula se a bomba sofrer danos por ter estado a funcionar a seco.
- Certifique-se de que o produto está desligado quando não estiver em uso ou durante a manutenção.
- Quando não estiver a ser utilizado, guarde o produto num espaço interior, fresco e bem ventilado.

1.2 Eliminação correta do produto

Esta marcação indica que este produto não deve ser eliminado juntamente com os resíduos domésticos em toda a UE. Para evitar possíveis impactos no meio ambiente ou na saúde humana decorrentes da eliminação descontrolada de resíduos, recicle-os de forma responsável para promover a reutilização sustentável dos recursos materiais. Para reciclar o seu dispositivo usado, utilize os sistemas de devolução e recolha ou contacte o revendedor onde adquiriu o produto. O revendedor poderá reciclar este produto com segurança.



1.3 Símbolos e autocolantes

	Antes do carregamento, leia as instruções.
	Aparelho de classe II
	Corrente contínua
	Corrente alternada
IPX8	Classificação de impermeabilidade
	Temperatura máxima da água: 50 °C/122 °F
	Profundidade máxima de submersão: 3 m
	AVISO - Não é permitido descartar este produto como lixo doméstico comum. O produto tem de ser reciclado de acordo com os requisitos legais locais.

2. Apresentação do produto

2.1 Conteúdo da caixa

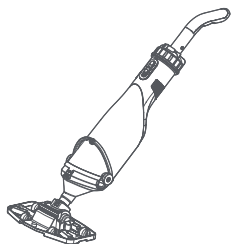

1 aspirador para piscina



3 sacos de filtro (1 de 30µm, 2 de 300µm)

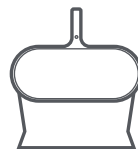

1 rede de superfície



1 haste extensível



1 carregador



1 manual do utilizador

Nota: Não estique excessivamente nem force a haste extensível ao ajustar o comprimento, para evitar danificá-la.

2.2 Estrutura do produto

- 1 Cabeça do aspirador
- 2 Válvula de retenção
- 3 Anel para saco de filtro
- 4 Pega de bloqueio
- 5 Caixa da bomba
- 6 Porta de carregamento
- 7 Botão de ligar/desligar
- 8 Indicador LED
- 9 Pega
- 10 Saída de água

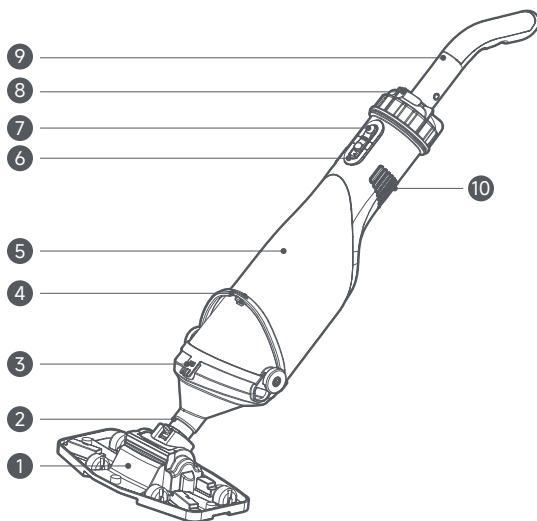

Nota: As ilustrações fornecidas neste manual servem apenas de referência. Consulte o produto real para verificar a exatidão.

3. Indicador LED

Efeito de indicação		Estado do aspirador
Indicação do nível da bateria	Verde constante (~ 10 s)	50% ≤ Nível da bateria
	Verde intermitente (10 vezes)	20% ≤ Nível da bateria < 50%
	Vermelho constante (~ 10 s)	10% ≤ Nível da bateria < 20%
	Vermelho constante (até desligar)	Nível da bateria < = 10%
Indicação da aspiração	Vermelho intermitente	A corrente de carga atinge o valor predefinido e o aspirador desliga-se automaticamente após 1 minuto.

Nota: Se o nível da bateria for inferior a 10 % e simultaneamente a carga de aspiração atingir a carga predefinida, a indicação do nível da bateria tem prioridade e a luz vermelha permanecerá acesa até que o aspirador se desligue automaticamente.

4. Funcionamento

4.1 Condições de funcionamento

1. A temperatura máxima do meio a ser bombeado numa operação contínua não deve exceder 50 °C/122 °F.

Nota: O material utilizado como meio inclui água de piscina, água limpa e chuva.

2. Este limpador de piscinas não deve ser utilizado para limpar fluidos combustíveis, gasosos ou explosivos.

3. Âmbito da aplicação: piscinas de pequena dimensão, pequenos lagos com peixes, piscinas de imersão e piscinas paisagísticas.

4.2 Instalação

Para montar um aspirador completo, a pega e a cabeça do aspirador devem ser instaladas na bomba, conforme mostra a figura.

Nota: Certifique-se de que a pega e a cabeça do aspirador estão totalmente encaixadas no lugar; caso contrário, podem soltar-se da bomba durante a limpeza.

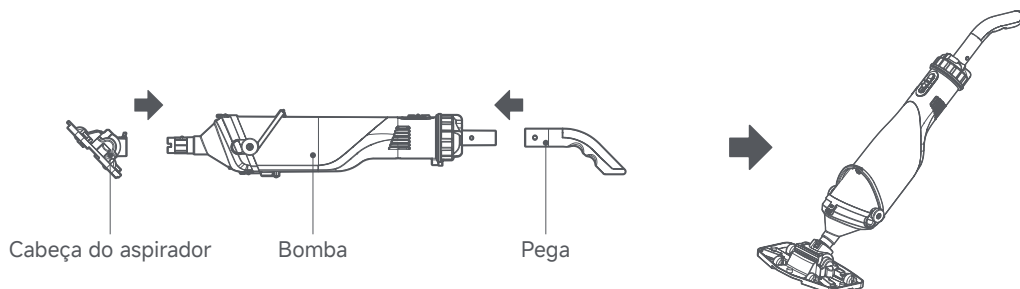

4.3 Carregar

Antes da primeira utilização, efetue um carregamento completo do aspirador.

1. Abra a tampa de borracha da porta de carregamento do aspirador para verificar se existe água residual na porta de carregamento. Se for o caso, seque primeiro a porta de carregamento com um pano.
2. Ligue o cabo de carregamento à porta de carregamento do aspirador e ligue o carregador a uma tomada elétrica de parede.
3. Carregue totalmente a bateria e, em seguida, desligue o carregador do aspirador.

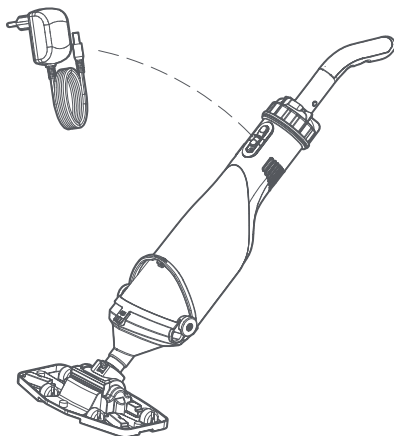

Nota:

- O indicador LED pisca a vermelho durante o carregamento e, quando o carregamento está concluído, muda para luz verde constante.
- O aspirador demora aproximadamente 1,5 horas a carregar totalmente. Depois de totalmente carregado, o aspirador pode funcionar por cerca de 50 a 60 minutos.

Aviso:

- Carregar na presença de água pode danificar a porta de carregamento e causar risco de choque elétrico.
- Não carregue o aspirador à luz direta do sol.
- Não utilize o aspirador enquanto estiver ligado ao carregador nem durante o carregamento.

4.4 Iniciar a limpeza

1. Pressione o botão de ligar/desligar para ligar o aspirador e coloque-o na água para iniciar a limpeza.
2. Pressione e fixe bem a tampa de borracha da porta de carregamento antes de submergir o aspirador.
3. No estado ligado, pressione o botão de ligar/desligar para desligar o aspirador.

Atenção: Quando o aspirador estiver em funcionamento normal, o nível da água da piscina deve ser superior a 20 cm.

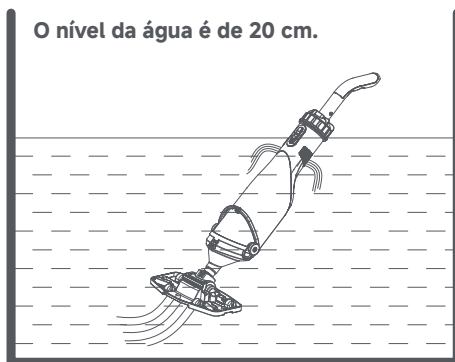

5. Manutenção

O aspirador de piscina praticamente não requer manutenção. Para garantir uma longa vida útil, no entanto, recomendamos verificações e cuidados regulares.

Aviso: Desligue o aspirador e desligue-o da tomada antes de efetuar procedimentos de limpeza e de manutenção, para evitar ferimentos.

5.1 Limpar o saco de filtragem

Após cada utilização, recomenda-se que seja feito o enxaguamento do saco de filtragem para evitar o seu entupimento.

1. Ao limpar o saco de filtragem, abra a pega de bloqueio e as fivelas fixadas ao saco de filtragem.
2. Retire o saco de filtragem e remova os resíduos que nele se encontram. Enxague bem o saco de filtragem com água e seque-o.
3. Após a limpeza estar concluída, coloque a pega de bloqueio e as fivelas no lugar.

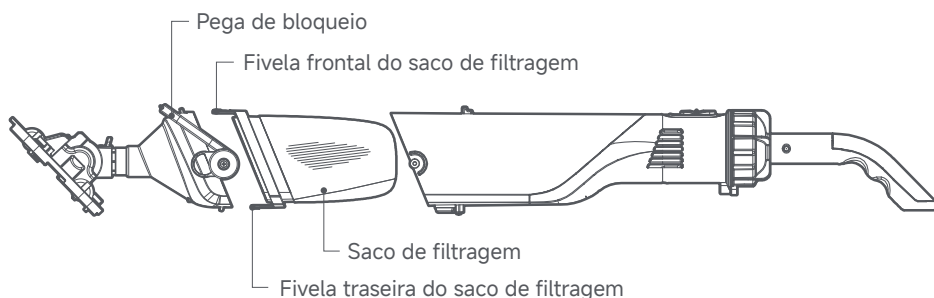

5.2 Armazenamento

1. Se não pretender utilizar o aspirador por um longo período de tempo ou tiver de o guardar durante os meses de inverno, lave-o com água, esvazie-o completamente e deixe-o secar.
2. Após longos períodos de inatividade, certifique-se de que o rotor gira corretamente ligando e desligando brevemente o aspirador.
3. Se houver risco de geada, o aspirador deve ser esvaziado completamente.

6. Deteção e resolução de falhas

Aviso: Para evitar riscos, todos os procedimentos de instalação, reparação e substituição de componentes devem ser realizados por pessoal de assistência autorizado.

Problema	Causas	Soluções
Não limpa os detritos.	A bateria está esgotada.	Volte a carregar o aspirador para que funcione por 50 a 60 minutos após estar totalmente carregado.
	A turbina está danificada.	Entre em contacto com o revendedor para reparar ou substituir a turbina.
	A turbina está obstruída.	Desligue o aspirador e verifique a turbina. Entre em contacto com pessoal profissional para limpar a obstrução.
	O saco de filtragem está cheio.	Limpe os resíduos do saco de filtragem.
Os detritos saem pelos componentes frontais.	A válvula de retenção está danificada.	Troque a válvula de retenção.
Os resíduos saem do saco de filtragem.	O saco de filtragem está danificado.	Troque o saco de filtragem.
A pega/haste extensível não efetua ligação.	O cabo de ligação V-Cord está danificado.	Troque o cabo de ligação V-Cord.
O aspirador não carrega.	A bateria está danificada.	Entre em contacto com o revendedor para substituir a bateria. Para evitar danificar o aspirador, compre uma bateria de lítio original.
	O carregador está danificado.	Entre em contacto com o revendedor para substituir o carregador. Para evitar danificar o aspirador, compre um carregador original.

7. Especificações

Nome	MOVA Handler V10
Modelo	PCT 403 T-1,5 SL
Potência nominal	0,05 HP
Tensão de entrada do carregador	100-240 V, 50/60 Hz, 0,8 A
Tensão de saída do carregador	21,5 V \approx 1,5 A
Modelo do carregador	GB: XH 2150-1500 UE: XH 2150-1500 WG AU: XH 2150-1500 WA
Tensão nominal	CC 18 V
Capacidade da bateria	2,0 AH
Tempo de carregamento	90 min
Duração da bateria	50-60 min
Caudal máximo	4200 LPH (1110 GPH, 70 LPM, 18,5 GPM)
Tamanho das partículas em suspensão	<0,98 polegada
Temperatura máxima da água	50 °C
Profundidade da água para operação	0,2-3,0 m

1. Instrukcje bezpieczeństwa pracy

1.1 Przepisy bezpieczeństwa pracy

- **PRZECZYTAJ I POSTĘPUJ ZGODNIE ZE WSZYSTKIMI INSTRUKCJAMI.**
- **ZACHOWAJ TE INSTRUKCJE.**
- Prosimy bardzo dokładnie zapoznać się z instrukcją i zachować zawarte w niej informacje. W oparciu o instrukcję zaznajom się z produktem, dowiedz się, jak go prawidłowo używać i zapamiętaj wymagane środki ostrożności.
- Produktu mogą używać dzieci w wielu od lat 8, osoby o ograniczonych zdolnościach fizycznych, sensorycznych lub umysłowych albo nieposiadające odpowiedniego doświadczenia i wiedzy, jeśli są one nadzorowane lub zostały poinstruowane w zakresie bezpiecznego korzystania z produktu i rozumieją związane z tym zagrożenia.
- Dzieci nie powinny bawić się urządzeniem. Zastosuj odpowiednie środki ostrożności aby zadbać o to, by dzieci nie miały dostępu do urządzenia.
- Użytkownik produktu odpowiada za wszelkie osoby trzecie przebywające w obszarze pracy urządzenia.
- Użytkownik odpowiada za zgodność ze wszelkimi miejscowymi przepisami dotyczącymi bezpieczeństwa i instalacji (zaleca się zasięgnięcie rady elektryka).
- Nie używać urządzenia, gdy w basenie znajdują się ludzie lub zwierzęta.
- W trakcie działania urządzenia nie wkładać dłoni do żadnej części produktu, może to bowiem spowodować uraz.
- Przy pracy przy basenie należy chodzić ostrożnie i utrzymywać równowagę.
- Przed pierwszym użyciem produktu należy zlecić elektrykowi sprawdzenie wszystkich koniecznych zabezpieczeń elektrycznych.
- Produktu należy używać wyłącznie do celów podanych w instrukcji.
- Przy ładowaniu urządzenia należy upewnić się, że jest ono podłączone do gniazdka w miejscu, w którym nie występuje ryzyko zalania i zabezpieczonym przed wilgocią.
- W razie awarii produktu wszelkich napraw dokonywać musi uprawniony elektryk.
- Produkt zaprojektowany jest do pracy w środowisku podwodnym – nie jest produktem uniwersalnym.

- Temperatura wody: 4 - 50 °C / 39,2 - 122 °F.
- Przed ładowaniem należy wyłączyć urządzenie. Podczas ładowania produkt powinien znajdować się w chłodnym, przewiewnym miejscu. Nie należy zakrywać produktu w trakcie ładowania, może to bowiem prowadzić do przegrzania jego elementów.
- Przed ładowaniem należy upewnić się, że produkt i ładowarka są suche.
- Do ładowania produktu należy używać oryginalnej ładowarki.
- W razie jakiegokolwiek uszkodzenia ładowarki należy zaprzestać ładowania.
- W przypadku jakiegokolwiek uszkodzenia przewodu zasilania, w celu uniknięcia niebezpieczeństwa musi on zostać wymieniony przez producenta lub osobę uprawnioną.
- W celu ograniczenia niebezpieczeństwa porażenia prądem urządzenia nie należy ładować przy użyciu przedłużacza, a jedynie podłączając je do wyznaczonego do tego celu gniazdka elektrycznego.
- Nie używać produktu w trakcie jego ładowania lub gdy jest podłączony do ładowarki.
- Aby uniknąć niepotrzebnych obrażeń, należy trzymać włosy, ciało i ubrania z dala od zasysacza zanieczyszczeń, ponieważ podczas pracy mogą zostać przez niego wciągnięte.
- Nie należy dowolnie rozmontowywać produktu.
- Jeśli produkt jest uszkodzony, musi zostać wymieniony przez producenta, jego przedstawiciela serwisowego lub podobnie wykwalifikowane osoby, aby uniknąć potencjalnych zagrożeń.
- Należy unikać używania produktu do czyszczenia ostrych krawędzi, może to bowiem doprowadzić do uszkodzenia produktu i worka filtrującego.
- Nigdy nie należy dopuszczać do pracy urządzenia na sucho i gdy jego wlot jest całkowicie zatkany. Uszkodzenie pompy w wyniku dopuszczenia do pracy na sucho powoduje utratę gwarancji producenta.
- Należy zadbać o to, aby urządzenie było wyłączone gdy nie jest używane oraz w trakcie jego konserwacji.
- Nieużywany produkt należy przechowywać w chłodnym, przewiewnym miejscu.

1.2 Prawidłowa utylizacja produktu

To oznaczenie wskazuje, że tego produktu nie należy utylizować razem z innymi odpadami z gospodarstw domowych w całej UE. Aby zapobiec

możliwym szkodom dla środowiska lub zdrowia ludzkiego wynikającym z niekontrolowanej utylizacji odpadów, należy poddawać je recyklingowi w sposób odpowiedzialny, aby przyczynić się do zrównoważonego ponownego wykorzystywania zasobów materialnych. Aby poddać zużyte urządzenie recyklingowi, skorzystaj z systemów zwrotu i zbiórki lub skontaktuj się ze sprzedawcą, u którego produkt został zakupiony. Mogą one bezpiecznie poddać ten produkt recyklingowi.



1,3 Symbole i naklejki

	Przed ładowaniem przeczytaj instrukcje.
	Urządzenie klasy II
	Prąd stały
	Prąd przemienny
IPX8	Klasa ochrony przed wilgocią
	Maks. temperatura wody: 50 °C/122 °F
	Maksymalna głębokość zanurzenia: 3 m
	OSTRZEŻENIE – Nie wolno wyrzucać tego produktu jako zwykłego odpadu z gospodarstwa domowego. Upewnij się, że produkt został poddany recyklingowi zgodnie z lokalnymi wymogami prawnymi.

2. Prezentacja produktu

2.1 Zawartość opakowania

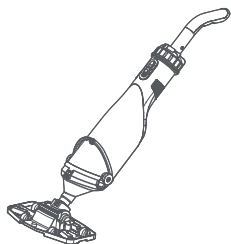

Odkurzacz do basenów * 1



Worek filtrujący * 3
(30 µm * 1, 300 µm * 2)

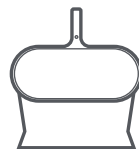

Siatka zbierająca * 1



Drążek teleskopowy * 1



Ładowarka * 1



Instrukcja użytkownika * 1

Uwaga: Podczas regulowania długości drążka teleskopowego nie wydłużać go nadmiernie ani nie wyciągać go energicznie, aby uniknąć jego uszkodzenia.

2.2 Struktura produktu

- 1 Głowica odkurzacza
- 2 Zawór jednokierunkowy
- 3 Pierścień worka filtrującego
- 4 Uchwyt blokujący
- 5 Obudowa pompy
- 6 Gniazdo ładowania
- 7 Przycisk zasilania
- 8 Dioda LED
- 9 Uchwyt
- 10 Wylot wody

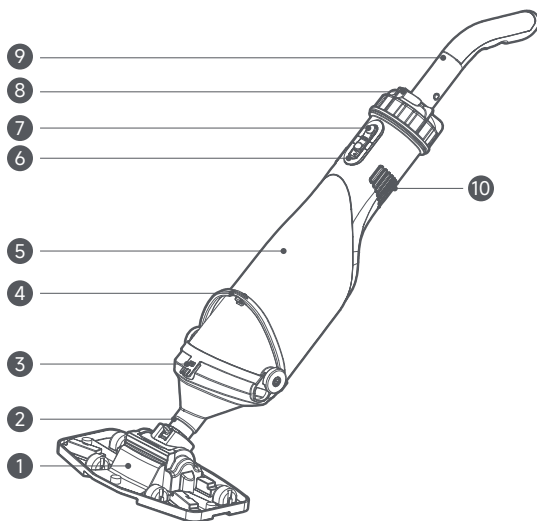

Uwaga: Ilustracje przedstawione w niniejszej instrukcji mają jedynie charakter poglądowy. W celu uzyskania dokładnych informacji należy odnieść się do konkretnego produktu.

3. Dioda LED

Sposób świecenia kontrolki		Status odkurzacza
Wskazanie poziomu naładowania akumulatora	Stale światło zielone (ok. 10 s)	50 % ≤ Poziom naładowania akumulatora
	Zielony migający (10 razy)	20% ≤ Poziom naładowania akumulatora < 50%
	Stale światło czerwone (ok. 10 s)	10% ≤ Poziom naładowania akumulatora < 20%
	Stale światło czerwone (aż do wyłączenia)	Poziom naładowania akumulatora <10 %
Wskazanie ssania	Miga na czerwono	Prąd obciążenia osiąga ustawioną wartość, a odkurzacz automatycznie wyłączy się po 1 minucie.

Uwaga: Jeśli poziom naładowania akumulatora jest niższy niż 10%, a obciążenie ssania osiągnie przy tym ustawioną wartość, wskazanie poziomu naładowania akumulatora będzie miało pierwszeństwo, a czerwona lampka pozostanie włączona do momentu automatycznego wyłączenia odkurzacza.

4. Działanie

4.1 Warunki pracy

1. Maksymalna temperatura pompowanej cieczy podczas pracy ciągłej nie powinna przekraczać 50 °C/122 °F.

Uwaga: Cieczą, w której urządzenie może pracować, może być woda basenowa, czysta woda lub woda deszczowa..

2. Ten odkurzacz basenowy nie może być używany do czyszczenia płynów łatwopalnych, w postaci gazowej ani wybuchowych.

3. Zakres zastosowania: maty basen pływacki, staw rybny, basen kąpielowy i basen z elementami architektury krajobrazu.

4.2 Instalacja

W celu zmontowania całego odkurzacza, uchwyt i głowicę odkurzacza należy zamontować w pompie w kolejności przedstawionej na ilustracji.

Uwaga: Zadbaj o to, aby uchwyt i głowica odkurzacza zostały wsunięte do końca; w przeciwnym razie mogą w trakcie czyszczenia wysunąć się z pompy.

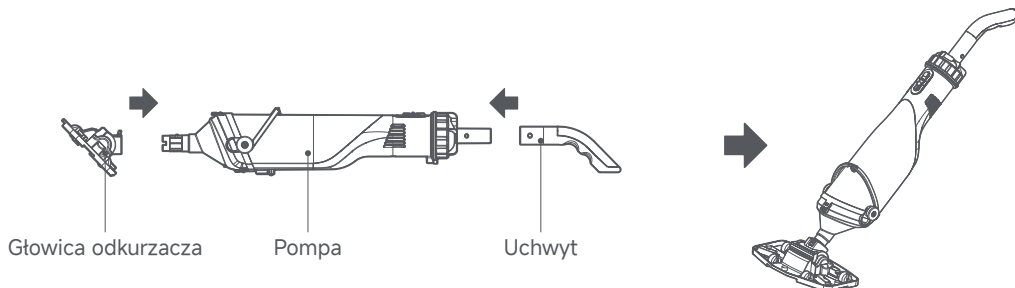

4.3 Ładowanie

Przed pierwszy użyciem należy całkowicie naładować odkurzacza.

1. Otworzyć gumową zatyczkę gniazda ładowania odkurzacza w celu sprawdzenia, czy w gnieździe ładowania nie pozostała woda. Jeśli tak jest, najpierw wytrzyj do sucha przyłącze ładowania.
2. Podłącz kabel ładowania do przyłącza ładowania odkurzacza i włóż wtyk ładowarki do stałego gniazdka elektrycznego.
3. Całkowicie naładuj akumulator, a następnie odłącz ładowarkę od robota i z gniazdka.

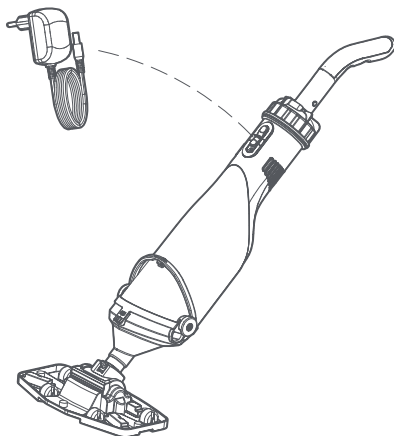

Uwaga:

- W trakcie normalnego ładowania kontrolka LED miga na czerwono, zaś po pełnym naładowaniu świeci stałym światłem zielonym.
- Pełne naładowanie odkurzacza trwa około 1,5 godziny. Po pełnym naładowaniu akumulator może pracować przez około 50-60 minut.

Ostrzeżenie:

- Ładowanie gdy na urządzeniu obecna jest woda może spowodować uszkodzenie gniazda ładowania i stwarza niebezpieczeństwo porażenia prądem.
- Nie ładuj odkurzacza, na którego bezpośrednio pada światło słoneczne.
- Nie używać odkurzacza w trakcie jego ładowania lub gdy jest podłączony do ładowarki.

4.4 Rozpoczęcie czyszczenia

1. Wcisnąć przycisk zasilania, aby włączyć odkurzacza i umieścić go w wodzie w celu rozpoczęcia czyszczenia.
2. Przed zanurzeniem odkurzacza wcisnąć i dobrze zamocować gumową zatyczkę gniazda ładowania.
3. Gdy odkurzacza jest włączony, pchnąć przycisk zasilania w górę, aby wyłączyć odkurzacza.

Przeostroga: Poziom wstępny zalania basenu wodą powinien być wyższy niż 20 cm, gdy odkurzacza jest w trybie normalnej pracy.

Pozium wstępny zalania wodą wynosi 20 cm

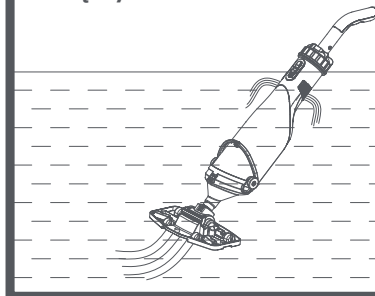

5. Konserwacja

Odkurzacz basenowy zasadniczo nie wymaga konserwacji. W celu zapewnienia jego długiej żywotności zalecamy jednak jego regularne sprawdzanie i pielęgnację.

Ostrzeżenie: Przed przystąpieniem do czyszczenia i konserwacji należy wyłączyć odkurzacz i odłączyć go od zasilania, aby uniknąć obrażeń.

5.1 Czyszczenie worka filtra

Po każdym użyciu zaleca się przepłukanie worka filtra, aby zapobiec jego zatkaniu.

1. Przy czyszczeniu worka filtrującego należy otworzyć uchwyt blokujący i klamry zamocowane do worka filtrującego.
2. Wyciągnij worek filtrujący i usuń z niego zanieczyszczenia. Dokładnie wypłucz wodą worek filtrujący i osusz go.
3. Po zakończeniu czyszczenia zapnij uchwyt blokujący i klamry na założonym worku.

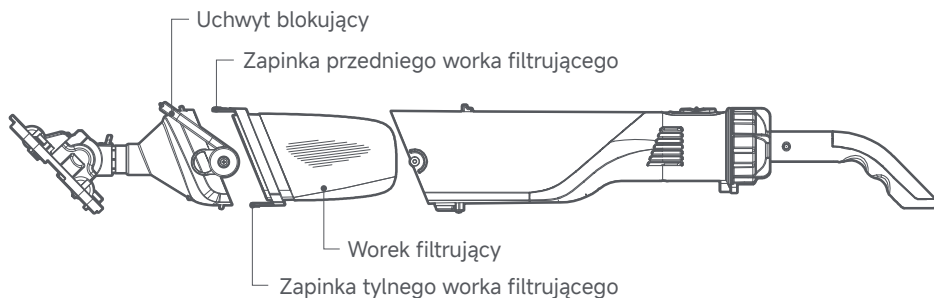

5.2 Przechowywanie

1. Jeżeli odkurzacz nie będzie użytkowany przez dłuższy czas lub ma zostać odstawiony na miesiąc zimowe, przepłucz go wodą, całkowicie opróżnij i zostaw do wyschnięcia.
2. Po dłuższych okresach bezczynności upewnij się, że wirnik prawidłowo się obraca, na chwilę włączając i wyłączając odkurzacz.
3. W razie możliwości wystąpienia mrozu należy całkowicie opróżnić odkurzacz.

6. Wykrywanie i usuwanie usterek

Ostrzeżenie: Dla uniknięcia zagrożeń, wszelkie prace montażowe, w tym naprawy i wymiany podzespołów, wykonywać powinni uprawnieni serwisanci.

Problem	Przyczyny	Rozwiązania
Nie udało się usunąć zanieczyszczeń.	Dochodzi do rozładowania akumulatora.	Naładować odkurzacz, który po pełnym naładowaniu może pracować przez 50-60 minut.
	Wirnik uległ uszkodzeniu.	Skontaktuj się ze sprzedawcą w celu naprawy lub wymiany wirnika.
	Wirnik zablokował się.	Wyłącz odkurzacz i sprawdź wirnik. Skontaktuj się z fachowcem w celu usunięcia blokady.
	Worek filtrujący jest zapetniony.	Usuń odpady z worka filtrującego.
Z przedniej części urządzenia wylatują zanieczyszczenia.	Zawór jednokierunkowy uległ uszkodzeniu.	Wymień zawór jednokierunkowy.
Z worka filtrującego wydostają się zanieczyszczenia.	Worek filtrujący jest uszkodzony.	Wymień worek filtrujący.
Uchwyt / drążek teleskopowy nie zaczepta się.	Nastąpiło uszkodzenie linki łączącej.	Wymień linkę łączącą.
Odkurzacz nie ładuje się.	Akumulator uległ uszkodzeniu.	Skontaktuj się ze sprzedawcą w celu wymiany akumulatora. W celu uniknięcia uszkodzenia odkurzacza należy kupić oryginalny akumulator litowo-jonowy.
	Ładowarka uległa uszkodzeniu.	Skontaktuj się ze sprzedawcą w celu wymiany ładowarki. W celu uniknięcia uszkodzenia odkurzacza należy kupić oryginalną ładowarkę.

7. Specyfikacje

Nazwa	MOVA Handler V10
Model	PCT 403 T-1.5 SL
Moc znamionowa	0,05 KM
Wejście ładowarki	100–240 V, 50/60 Hz, 0,8 A
Wyjście ładowarki	21,5 V \equiv 1,5 A
Model ładowarki	GB: XH 2150-1500 EU: XH 2150-1500 WG AU: XH 2150-1500 WA
Napięcie znamionowe	18 V DC
Pojemność akumulatora	2,0 AH
Czas ładowania	90 minut
Żywotność baterii	50–60 minut
Maksymalny przepływ	4200 l/h (1110 gal/h, 70 l/min, 18,5 gal/min)
Rozmiar cząstek	<0,98 cala
Maksymalna temperatura wody	50 °C
Zakres głębokości wody	0,2–3,0 m

1. Sigurnosne upute

1.1 Sigurnosni propisi

- **PROČITAJTE SVE UPUTE I PRIDRŽAVAJTE IH SE.**
- **SAČUVAJTE OVE UPUTE.**
- Pažljivo pročitajte upute i sačuvajte informacije koje sadrže. S pomoću ovih uputa upoznajte se s proizvodom, naučite kako ga pravilno upotrebljavati i obratite pozornost na sigurnosne mjere koje treba poduzeti.
- Ovaj proizvod mogu upotrebljavati djeca starija od 8 godina, osobe sa smanjenim fizičkim, osjetilnim ili mentalnim sposobnostima ili nedostatkom iskustva i znanja ako su pod nadzorom ili su dobile upute o sigurnoj upotrebi proizvoda te razumiju povezane opasnosti.
- Djeca se ne smiju igrati proizvodom. Poduzmite odgovarajuće mjere kako biste spriječili pristup djece proizvodu.
- Korisnik proizvoda odgovoran je za sve treće osobe u radnom području.
- Korisnik je odgovoran za pridržavanje svih lokalnih sigurnosnih i propisa o montaži (posavjetujte se s električarom).
- Ne upotrebljavajte proizvod dok su osobe ili životinje u bazenu.
- Tijekom rada ne stavljajte ruke u bilo koji dio proizvoda jer to može uzrokovati ozljede.
- Pazite kako hodate i održavajte ravnotežu kada radite uz rub bazena.
- Prije prve upotrebe proizvoda neka električar provjeri potrebne mjere električne zaštite.
- Proizvod upotrebljavajte isključivo za namjene navedene u uputama za upotrebu.
- Prilikom punjenja provjerite je li proizvod priključen u utičnicu na mjestu bez opasnosti od poplave i zaštićenom od vlage.
- Ako proizvod ne radi ispravno, sve potrebne popravke smije obavljati isključivo kvalificirani električar.
- Proizvod je posebno dizajniran za podvodno okruženje i nije za

univerzalnu upotrebu.

- Temperatura vode: 4 – 50 °C/39,2 – 122 °F.
- Prije punjenja isključite proizvod. Tijekom punjenja proizvod treba biti na hladnom i dobro prozračenom mjestu. Ne prekrivajte proizvod tijekom punjenja jer to može uzrokovati pregrijavanje komponenti.
- Prije punjenja provjerite jesu li proizvod i punjač suhi.
- Za punjenje proizvoda upotrebljavajte originalni punjač.
- Ako je punjač oštećen, prekinite punjenje.
- Ako je kabel za napajanje oštećen, mora ga zamijeniti proizvođač ili ovlašteno osoblje kako bi se izbjegla opasnost.
- Kako biste smanjili opasnost od električnog udara, ne upotrebljavajte produžni kabel za punjenje proizvoda, nego ga puniti isključivo putem namjenske zidne utičnice.
- Ne upotrebljavajte proizvod dok se puni ili dok je priključen na punjač.
- Kako biste izbjegli nepotrebne ozljede, držite kosu, tijelo i odjeću dalje od usisnog otvora jer tijekom rada stvara usisnu silu.
- Ne rastavljajte proizvod proizvoljno.
- Ako je proizvod oštećen, mora ga zamijeniti proizvođač, ovlašteni servis ili slično kvalificirana osoba kako bi se izbjegle moguće opasnosti.
- Izbjegavajte upotrebu proizvoda za čišćenje oštih predmeta; u suprotnom je moguće oštećenje proizvoda i filtarske vrećice.
- Nikada ne dopustite da proizvod radi bez vode i nikada ga ne upotrebljavajte s potpuno zatvorenim usisnim otvorom. Jamstvo proizvođača prestaje vrijediti ako je pumpa oštećena zbog rada bez vode.
- Vodite računa o tome da je proizvod isključen kada se ne upotrebljava ili tijekom održavanja.
- Kada se ne upotrebljava, proizvod treba skladištiti u zatvorenom prostoru, na hladnom i dobro prozračenom mjestu.

1.2 Pravilno odlaganje proizvoda u otpad

Ova oznaka označava da se proizvod unutar EU-a ne smije odlagati s ostalim kućanskim otpadom. Kako biste spriječili moguću štetu za okoliš ili ljudsko zdravlje zbog nekontroliranog odlaganja otpada, reciklirajte odgovorno kako biste potaknuli održivu ponovnu upotrebu materijalnih resursa. Za recikliranje rabljenog uređaja upotrijebite sustave za povrat i prikupljanje ili se obratite prodavaču kod kojeg je proizvod kupljen. On može reciklirati proizvod na siguran način.



1.3 Simboli i naljepnice

	Prije punjenja pročitajte upute.
	Uređaj klase II
	Istosmjerna struja
	Izmjenična struja
IPX8	Razred zaštite od vlage
	Maksimalna temperatura vode: 50 °C/122 °F
	Maksimalna dubina uranjanja: 3 m
	UPOZORENJE - Ovaj proizvod nije dopušteno odlagati kao obični kućanski otpad. Osigurajte da se proizvod reciklira u skladu s lokalnim zakonskim propisima.

2. Predstavljanje proizvoda

2.1 Sadržaj kutije

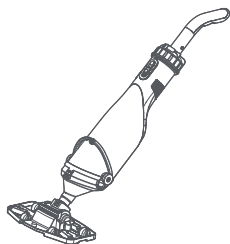

Usisavač za bazen * 1



Filtarska vrećica * 3 (30 µm * 1, 300 µm * 2)

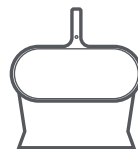

Mrežica za skimmer * 1



Teleskopski štap * 1



Punjač * 1



Korisnički priručnik * 1

Napomena: nemojte pretjerano izvlačiti niti naglo rastezati teleskopski štap prilikom namještanja duljine kako biste izbjegli oštećenje.

2.2 Struktura proizvoda

- 1 Glava usisavača
- 2 Nepovratni ventil
- 3 Prsten filtarske vrećice
- 4 Ručka za zaključavanje
- 5 Kućište pumpe
- 6 Priključak za punjenje
- 7 Gumb napajanja
- 8 LED indikator
- 9 Ručka
- 10 Izlaz za vodu

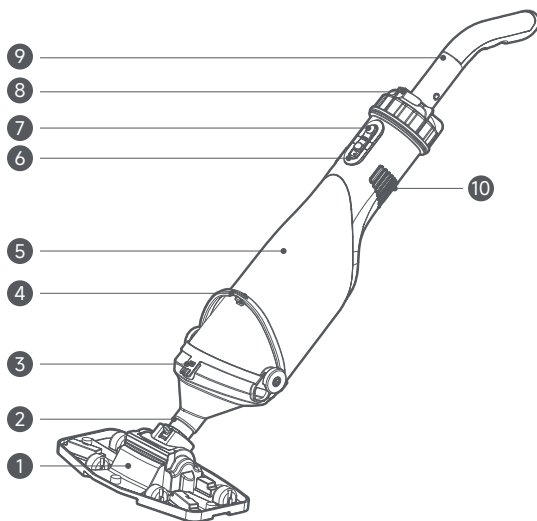

Napomena: ilustracije u ovom priručniku služe isključivo kao referenca. Radi točnosti, pogledajte stvarni proizvod.

3. LED indikator

Boja indikatora		Status usisavača
Indikacija razine baterije	Stalno zeleno (~ 10 s)	50 % ≤ razina baterije
	Trepereće zeleno (10 puta)	20 % ≤ razina baterije < 50 %
	Stalno crveno (~ 10 s)	10 % ≤ razina baterije < 20 %
	Stalno crveno (do isključivanja)	Razina baterije < 10 %
Indikacija usisavanja	Trepereće crveno	Struja opterećenja doseže zadanu vrijednost, a usisavač se automatski isključuje nakon 1 minute.

Napomena: ako je razina baterije ispod 10 % i istodobno usisno opterećenje dosegne zadanu vrijednost, prioritet ima indikacija razine baterije, a crveno svjetlo ostat će uključeno sve dok se usisavač automatski ne isključi.

4. Rad

4.1 Radni uvjeti

1. Maksimalna temperatura medija koji se neprekidno usisava ne smije prelaziti 50 °C/122 °F.

Napomena: materijal koji se upotrebljava kao medij uključuje bazensku vodu, čistu vodu i kišnicu.

2. Ovaj čistač bazena nije namijenjen za čišćenje zapaljivih, plinovitih ili eksplozivnih tekućina.

3. Područje primjene: bazen malih dimenzija, ribnjak, bazen za kupanje i ukrasni bazen.

4.2 Montaža

Za sastavljanje kompletnog usisavača, ručka i glava usisavača trebaju se postaviti u pumpu redoslijedom prikazanim na slici.

Napomena: provjerite jesu li ručka i glava usisavača potpuno umetnute; u suprotnom se mogu odvojiti od pumpe tijekom čišćenja.

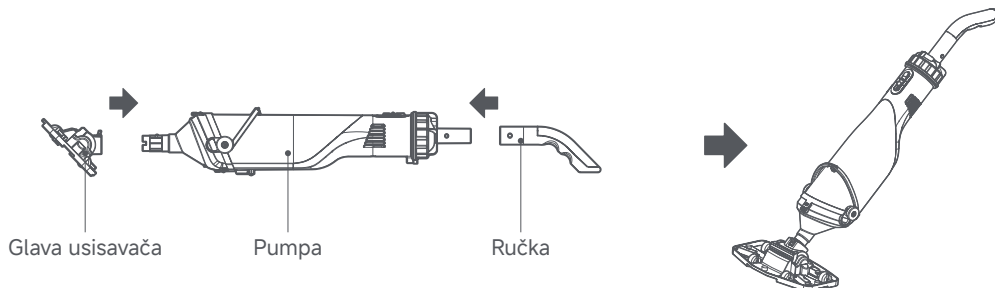

4.3 Punjenje

Prije prve upotrebe potpuno napunite usisavač.

1. Otvorite gumeni čep priključka za punjenje usisavača i provjerite ima li ostataka vode u priključku za punjenje. Ako ih ima, najprije brisanjem osušite priključak za punjenje.
2. Spojite kabel za punjenje na priključak za punjenje usisavača i uključite punjač u fiksnu zidnu utičnicu.
3. Potpuno napunite bateriju, a zatim odvojite i isključite punjač.

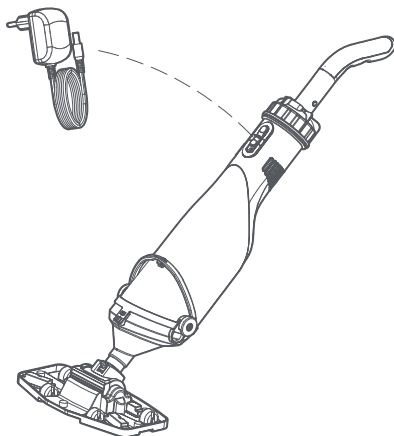

Napomena:

- Tijekom normalnog punjenja LED indikator treperi crveno, a kada je uređaj potpuno napunjen, svijetli zeleno.
- Usisavaču je potrebno otprilike 1,5 sat za potpuno punjenje. Kada je potpuno napunjen, usisavač može raditi 50 – 60 minuta.

Upozorenje:

- Punjenje u prisutnosti vode može oštetiti priključak za punjenje i uzrokovati opasnost od električnog udara.
- Ne punite usisavač na izravnoj sunčevoj svjetlosti.
- Ne upotrebljavajte usisavač dok se puni ili dok je priključen na punjač.

4.4 Pokretanje čišćenja

1. Pritisnite gumb napajanja kako biste uključili usisavač i stavite ga u vodu za početak čišćenja.
2. Prije uranjanja usisavača pritisnite i čvrsto zatvorite gumeni čep priključka za punjenje.
3. U uključenom stanju, pritisnite gumb napajanja prema gore kako biste isključili usisavač.

Pozor: razina vode za punjenje u bazenu mora biti viša od 20 cm za normalan rad usisavača.

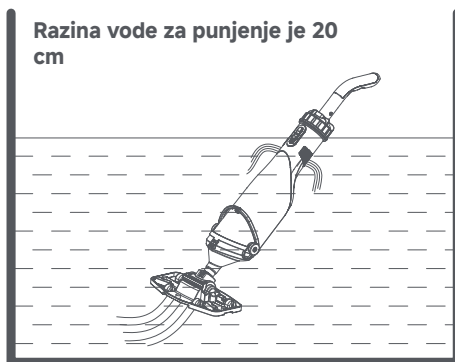

5. Održavanje

Usisavač za bazen u pravilu ne zahtijeva održavanje. Međutim, kako bi se osiguralo dug vijek trajanja, preporučujemo redovite provjere i njegu.

Upozorenje: prije čišćenja i održavanja isključite usisavač i izvucite utikač kako biste spriječili ozljede.

5.1 Čišćenje filtarske vrećice

Nakon svake upotrebe preporučuje se ispiranje filtarske vrećice kako bi se spriječilo začepljenje.

1. Prilikom čišćenja filtarske vrećice otvorite ručku za zaključavanje i kopče pričvršćene na filtarsku vrećicu.
2. Izvucite filtarsku vrećicu i uklonite otpad iz nje. Temeljito isperite filtarsku vrećicu vodom i osušite je.
3. Nakon čišćenja, ponovno učvrstite ručku za zaključavanje i kopče.

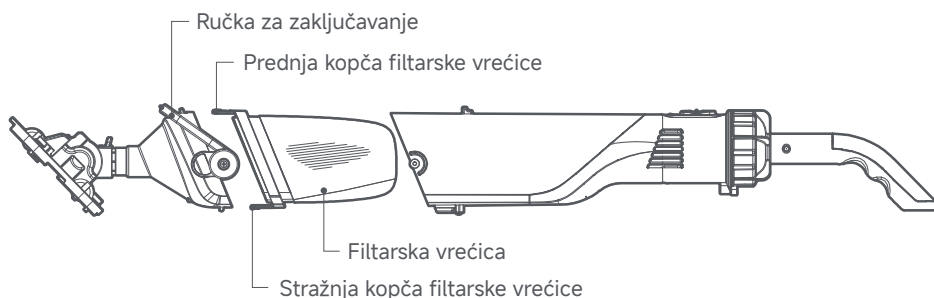

5.2 Skladištenje

1. Ako usisavač nećete upotrebljavati dulje vrijeme ili ga morate ukloniti tijekom zimskih mjeseci, isperite ga vodom, potpuno ispraznite i ostavite da se osuši.
2. Nakon duljih razdoblja neupotrebe, kratkim uključivanjem i isključivanjem usisavača provjerite okreće li se rotor ispravno.
3. Ako postoji opasnost od smrzavanja, usisavač mora biti potpuno ispražnjen.

6. Rješavanje problema

Upozorenje: radi izbjegavanja opasnosti, sve montaže, uključujući popravke i zamjene komponenti, mora obavljati ovlašteno servisno osoblje.

Problem	Razlozi	Rješenja
Neuspješno čišćenje nečistoća.	Baterija je prazna.	Napunite usisavač, a nakon potpunog punjenja može raditi 50 – 60 minuta.
	Rotor je oštećen.	Obratite se prodavaču radi popravka ili zamjene rotora.
	Rotor je blokiran.	Isključite usisavač i provjerite rotor. Obratite se stručnom osoblju za čišćenje blokade.
	Filtarska vrećica je puna.	Uklonite otpad iz filtarske vrećice.
Nečistoće izlaze iz prednjih dijelova.	Nepovratni ventil je oštećen.	Zamijenite nepovratni ventil.
Otpad izlazi iz filtarske vrećice.	Filtarska vrećica je oštećena.	Zamijenite filtarsku vrećicu.
Ručka/teleskopski štap ne može se spojiti.	Spojni V-kabel je oštećen.	Zamijenite V-kabel.
Usisavač se ne puni.	Baterija je oštećena.	Obratite se prodavaču radi zamjene baterije. Kako biste izbjegli oštećenje usisavača, upotrebljavajte originalnu litijску bateriju.
	Punjač je oštećen.	Obratite se prodavaču radi zamjene punjača. Kako biste izbjegli oštećenje usisavača, upotrebljavajte originalni punjač.

7. Specifikacije

Naziv	MOVA Handler V10
Model	PCT 403 T-1.5 SL
Nazivna snaga	0,05 KS
Ulaz punjača	100 – 240 V, 50/60 Hz, 0,8 A
Izlaz punjača	21,5 V \approx 1,5 A
Model punjača	GB: XH 2150-1500 EU: XH 2150-1500 WG AU: XH 2150-1500 WA
Nazivni napon	DC 18 V
Kapacitet baterije	2,0 Ah
Vrijeme punjenja	90 min
Trajanje baterije	50 – 60 min
Maksimalni protok	4200 l/h (1110 gal/h, 70 l/min, 18,5 gal/min)
Veličina čestica	< 0,98 inča
Maksimalna temperatura vode	50 °C
Radna dubina vode	0,2 – 3,0 m

1. Instrucțiuni de siguranță

1.1 Reglementări de siguranță

- **CITIȚI ȘI URMAȚI TOATE INSTRUCȚIUNILE.**

- **PĂSTRAȚI ACESTE INSTRUCȚIUNI.**

- Vă rugăm să citiți cu foarte mare atenție instrucțiunile și să păstrați informațiile pe care le conțin. Consultând aceste instrucțiuni, vă familiarizați cu produsul, învățați cum să îl utilizați corect și rețineți măsurile de siguranță care trebuie luate.
- Acest produs poate fi folosit de copii în vârstă de 8 ani sau mai mari, de persoane cu capacități fizice, senzoriale sau mentale reduse sau cu lipsă de experiență și cunoștințe dacă sunt sub supraveghere sau au fost instruite cu privire la utilizarea produsului într-un mod sigur și au înțeles pericolele implicate.
- Copiii nu au voie să se joace cu produsul. Luați măsurile de precauție adecvate pentru a vă asigura că copiii nu au acces la produs.
- Utilizatorul produsului este responsabil pentru orice terțe părți aflate în zona de lucru.
- Utilizatorul este responsabil cu privire la toate reglementările locale privind siguranța și montarea (cereți sfatul electricianului).
- Nu utilizați produsul cu persoane sau animale în piscină.
- În timpul funcționării, nu introduceți mâinile în nicio parte a produsului, deoarece acest lucru poate provoca răniri.
- Aveți grijă la pași și mențineți-vă echilibrul atunci când lucrați în apropierea piscinei.
- Înainte de a utiliza produsul pentru prima dată, solicitați unui electrician să verifice măsurile de protecție electrică necesare.
- Utilizați produsul numai în scopurile specificate în instrucțiuni.
- La încărcare, asigurați-vă că produsul este conectat într-o priză într-un loc în care nu există riscul de inundație și care este protejat împotriva umezelii.
- Dacă produsul se defectează, toate reparațiile necesare trebuie efectuate numai de un electrician profesionist.
- Produsul este special conceput pentru mediul subacvatic, mai

degrabă decât un produs universal.

- Temperatura apei: 4-50 °C/39,2-122 °F.
- Vă rugăm să deconectați produsul înainte de încărcare. În timpul încărcării, produsul trebuie păstrat într-un loc răcoros și bine ventilat. Nu acoperiți produsul în timpul încărcării, deoarece acest lucru poate cauza supraîncălzirea componentelor.
- Vă rugăm să vă asigurați că produsul și încărcătorul sunt uscate înainte de încărcare.
- Vă rugăm să utilizați încărcătorul original pentru a încărca produsul.
- Dacă încărcătorul este deteriorat, vă rugăm să opriți încărcarea.
- Dacă există orice deteriorare la cablul de alimentare, acesta trebuie înlocuit de producător sau de personalul autorizat pentru evitarea pericolelor.
- Pentru a reduce riscul de electrocutare, nu utilizați un prelungitor pentru a încărca produsul și încărcăți-l doar printr-o priză de perete dedicată.
- Nu utilizați produsul în timp ce se încarcă sau când este conectat la încărcător.
- Pentru a evita vătămările inutile, țineți părul, corpul sau hainele departe de aspiratorul de impurități, deoarece acesta are forță de aspirare în timpul funcționării.
- Nu dezasamblați produsul în mod arbitrar.
- Dacă produsul este deteriorat, el trebuie înlocuit de producător, de agentul său de service sau de persoanele calificate similar pentru a evita pericole potențiale.
- Evitați utilizarea produsului pentru curățarea obiectelor ascuțite; în caz contrar, produsul și sacul de filtrare se pot deteriora.
- Nu lăsați niciodată produsul să funcționeze fără apă și nu îl utilizați niciodată cu admisia complet închisă. Garanția producătorului este anulată dacă pompa s-a defectat din cauza funcționării fără apă.
- Asigurați-vă că produsul este deconectat în timp ce nu este utilizat sau în timp ce efectuați întreținerea.
- Când nu este utilizat, depozitați produsul într-un spațiu interior, într-un loc răcoros și bine ventilat.

1.2 Eliminarea corectă a produsului

Acest marcaj indică faptul că acest produs nu trebuie eliminat cu alte deșeuri menajere în întreaga UE. Pentru a preveni posibilele daune aduse mediului sau sănătății umane din cauza eliminării necontrolate a deșeurilor, reciclați-l în mod responsabil pentru a promova reutilizarea durabilă a resurselor materiale. Pentru a recicla dispozitivul utilizat, utilizați sistemele de returnare și colectare sau contactați distribuitorul de la care ați achiziționat produsul. El poate recicla în siguranță acest produs.



1.3 Simboluri și autocolante

	Înainte de încărcare, citiți instrucțiunile.
	Dispozitiv clasa II
	Curent continuu
	Curent alternativ
IPX8	Clasa de protecție împotriva umidității
	Temperatura maximă a apei: 50 °C/122 °F
	Adâncimea maximă de scufundare: 3 m
	AVERTISMENT – Nu este permisă eliminarea acestui produs ca deșeu menajer normal. Asigurați-vă că produsul este reciclat în conformitate cu cerințele legale locale.

2. Prezentarea produsului

2.1 Ce este în cutie

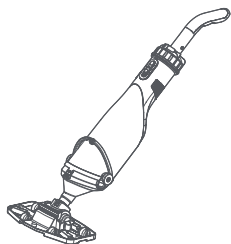

Aspirator de piscină * 1



Sac de filtrare * 3 (30 μm
* 1, 300 μm * 2)

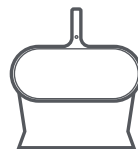

Plasă skimmer * 1



Tijă extensibilă * 1



Încărcător * 1



Manual de utilizare * 1

Notă: Nu extindeți excesiv și nu întindeți viguros tija extensibilă atunci când reglați lungimea pentru a evita deteriorarea acesteia.

2.2 Structura produsului

- 1 Cap de aspirare
- 2 Supapă de sens invers
- 3 Inel pentru sacul de filtrare
- 4 Mâner de blocare
- 5 Carcasă pompă
- 6 Port de încărcare
- 7 Buton de pornire
- 8 Indicator LED
- 9 Mâner
- 10 Orificiu de ieșire a apei

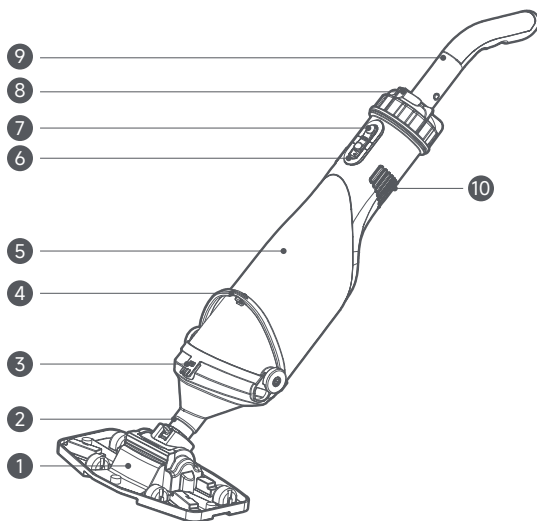

Notă: Ilustrațiile din acest manual sunt doar pentru referință. Vă rugăm să consultați produsul real pentru acuratețe.

3. Indicator LED

Efectul indicatorului		Starea aspiratorului
Indicarea nivelului bateriei	Verde aprins continuu (~ 10 s)	50 % ≤ Nivelul bateriei
	Verde intermitent (de 10 ori)	20 % ≤ Nivelul bateriei < 50 %
	Roșu aprins continuu (~ 10 s)	10 % ≤ Nivelul bateriei < 20 %
	Roșu aprins continuu (până la oprire)	Nivelul bateriei < 10 %
Indicarea aspirației	Roșu intermitent	Curentul de sarcină atinge valoarea setată, iar aspiratorul se va opri automat după 1 minut.

Notă: Dacă nivelul ambelor baterii este mai mic de 10% și sarcina de aspirare atinge simultan sarcina setată, indicarea nivelului bateriei are prioritate, iar lumina roșie va rămâne aprinsă până când aspiratorul se oprește automat.

4. Funcționare

4.1 Condiții de funcționare

1. Temperatura maximă a mediului care urmează să fie pompat în timpul funcționării continue nu trebuie să depășească 50 °C/122 °F.

Notă: Materialul utilizat ca mediu include apa din piscină, apa curată și apa de ploaie.

2. Acest curățător de piscine nu trebuie utilizat pentru curățarea lichidelor combustibile, gazoase sau explozive.

3. Domeniu de aplicare: Piscine de dimensiuni mici, iazuri cu pești, piscine pentru înbăiere și piscine amenajate peisagistice.

4.2 Instalare

Pentru a asambla un aspirator complet, mânerul și capul de aspirare trebuie montate în pompă în ordinea indicată în figură.

Notă: Asigurați-vă că mânerul și capul de aspirare sunt complet introduse în poziție; în caz contrar, se pot desprinde de pompă în timpul curățării.

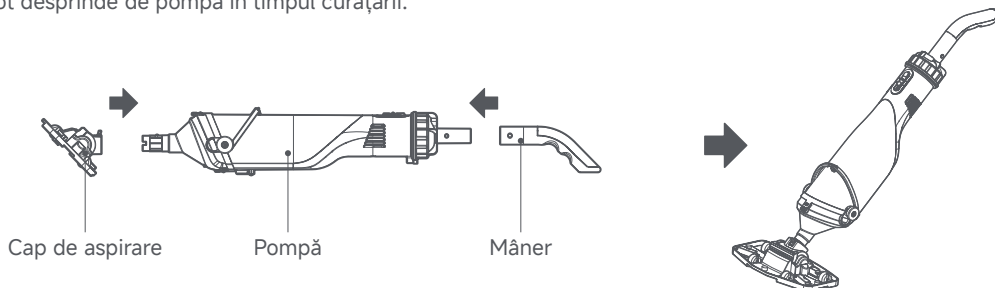

4.3 Încărcare

Înainte de prima utilizare, vă rugăm să încărcați complet aspiratorul.

1. Deschideți dopul de cauciuc al portului de încărcare al aspiratorului pentru a verifica dacă există apă reziduală în portul de încărcare. Dacă da, ștergeți mai întâi portul de încărcare.
2. Conectați cablul de încărcare la portul de încărcare al aspiratorului și introduceți încărcătorul într-o priză fixă.
3. Încărcați complet bateria, apoi deconectați și scoateți din priză încărcătorul.

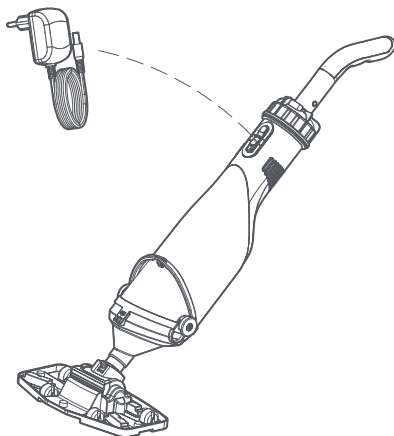

Notă:

- În timpul încărcării normale, indicatorul LED va clipi în culoarea roșie și va rămâne aprins în culoarea verde când este complet încărcat.
- Aspiratorul are nevoie de aproximativ 1,5 ore pentru a se încărca complet. După încărcarea completă, aspiratorul poate funcționa timp de aproximativ 50-60 de minute.

Avertisment:

- Încărcarea în prezența apei poate deteriora portul de încărcare și poate prezenta pericolul de electrocutare.
- Nu încărcați aspiratorul în lumina directă a soarelui.
- Nu utilizați aspiratorul în timp ce se încarcă sau când este conectat la încărcător.

4.4 Pornirea curățării

1. Apăsăți butonul de pornire pentru a porni aspiratorul și introduceți-l în apă pentru a începe curățarea.
2. Apăsăți și fixați ermetic dopul de cauciuc al portului de încărcare înainte de a scufunda aspiratorul.
3. În starea pornită, apăsați butonul de pornire pentru a opri aspiratorul.

Atenție: Nivelul de umplere cu apă a piscinei trebuie să fie mai mare de 20 cm atunci când aspiratorul funcționează în mod normal.

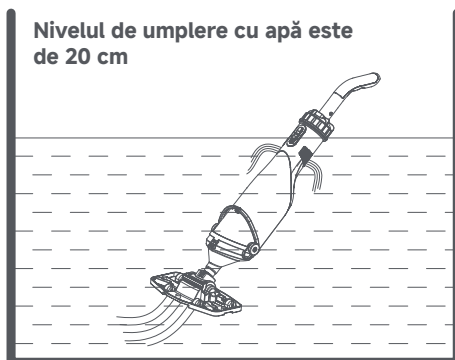

5. Întreținere

Aspiratorul de piscină nu necesită întreținere. Pentru a asigura o durată lungă de viață, recomandăm verificări și întreținere regulată.

Avertisment: Vă rugăm să opriți aspiratorul și să-l scoateți din priză înainte de curățare și întreținere pentru a preveni accidentarea.

5.1 Curățarea sacului de filtrare

După fiecare utilizare, se recomandă clătirea sacului de filtrare pentru a preveni înfundarea.

1. Când curățați sacul de filtrare, vă rugăm să deschideți mânerul de blocare și cataramele atașate la sacul de filtrare.
2. Extrageți sacul de filtrare și scoateți deșeurile din el. Clătiți bine sacul de filtrare cu apă și uscați-l.
3. După finalizarea curățării, fixați mânerul de blocare și cataramele.

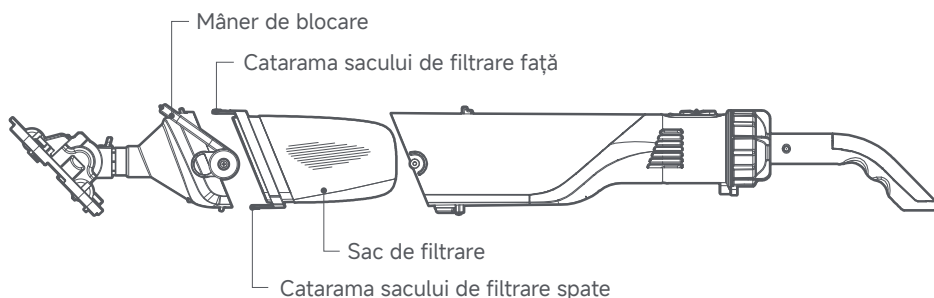

5.2 Depozitare

1. Dacă aspiratorul nu va fi utilizat pentru o perioadă lungă de timp sau trebuie scos din uz în lunile de iarnă, clătiți-l cu apă, goliți-l complet și lăsați-l să se usuce.
2. După opriri lungi, asigurați-vă că rotorul se rotește corect pornind scurt și oprind aspiratorul.
3. Dacă există riscul de îngheț, aspiratorul trebuie golit complet.

6. Depanare

Avertisment: Pentru a evita pericolele, toate instalările, inclusiv repararea și înlocuirea componentelor, trebuie efectuate de către personal de service autorizat.

Problemă	Motive	Soluții
Nu curăță reziduurile.	Bateria se descarcă.	Reîncărcați aspiratorul și acesta poate funcționa timp de 50-60 de minute după ce este complet încărcat.
	Rotorul este deteriorat.	Contactați distribuitorul pentru a repara sau a înlocui rotorul.
	Rotorul este blocat.	Opriti aspiratorul și verificați rotorul. Contactați personalul calificat pentru a îndepărta blocajul.
	Sacul de filtrare este plin.	Scoateți deșeurile din sacul de filtrare.
Reziduurile ies din părțile frontale.	Supapa de sens invers este defectă.	Schimbați supapa de sens invers.
Deșeurile ies din sacul de filtrare.	Sacul de filtrare este deteriorat.	Schimbați sacul de filtrare.
Mânerul/tija extensibilă nu se conectează.	Cablul de conectare V-Cord este deteriorat.	Schimbați cablul V-Cord.
Aspiratorul nu se încarcă.	Bateria este deteriorată.	Contactați distribuitorul pentru a înlocui bateria. Pentru a evita deteriorarea aspiratorului, vă rugăm să cumpărați bateria litiu originală.
	Încărcătorul este deteriorat.	Contactați distribuitorul pentru a înlocui încărcătorul. Pentru a evita defecțiunea aspiratorului, vă rugăm să cumpărați încărcătorul original.

7. Specificații

Nume	MOVA Handler V10
Model	PCT 403 T-1.5 SL
Putere nominală	0,05 CP
Intrare încărcător	100-240 V, 50/60 Hz, 0,8 A
Ieșire încărcător	21,5 V = 1,5 A
Modelul încărcătorului	GB: XH 2150-1500 UE: XH 2150-1500 WG AU: XH 2150-1500 WA
Tensiunea nominală	DC 18 V
Capacitatea bateriei	2,0 AH
Timp de încărcare	90 minute
Durata de viață a bateriei	50-60 minute
Debit maxim	4200 LPH (1110 GPH, 70 LPM, 18,5 GPM)
Dimensiunea particulelor	<0,98 inch
Temperatura maximă a apei	50 °C
Adâncimea apei pentru funcționare	0,2-3,0 m

1. Biztonsági utasítások

1.1 Biztonsági előírások

- **OLVASSA EL ÉS TARTSA BE VALAMENNYI UTASÍTÁST.**

- **ŐRIZZE MEG EZEKET AZ UTASÍTÁSOKAT.**

- Kérjük, olvassa el figyelmesen az utasításokat, és őrizze meg az azokban szereplő információkat. Ezen utasítások segítségével ismerkedjen meg a termékkel, tanulja meg a helyes használatát, és jegyezze meg a betartandó biztonsági óvintézkedéseket.
- A terméket 8 éves vagy idősebb gyermekek, csökkent fizikai, érzékszervi vagy mentális képességű, illetve tapasztalattal és tudással nem rendelkező személyek csak felügyelet mellett használhatják, vagy ha útmutatást kaptak a termék biztonságos használatára vonatkozóan, és megértették a lehetséges veszélyeket.
- A gyermekek nem játszhatnak a termékkel. Tegye meg a megfelelő óvintézkedéseket annak érdekében, hogy a gyermekek ne férhessenek hozzá a termékhez.
- A termék használója felelős a munkaterületen tartózkodó harmadik felekért.
- A felhasználó felelős a helyi biztonsági és szerelési előírások betartásáért (kérjen tanácsot villanyszerelőjétől).
- Ne használja a terméket, ha emberek vagy állatok tartózkodnak a medencében.
- Működés közben ne nyúljon a termék semelyik részéhez, mert az sérülést okozhat.
- A medence mellett dolgozva figyeljen a lépéseire és őrizze meg az egyensúlyát.
- A termék első használata előtt kérje meg egy villanyszerelőt, hogy ellenőrizze a szükséges elektromos védelmi intézkedéseket.
- A terméket kizárólag a használati utasításban megadott célokra használja.
- Töltés közben ügyeljen arra, hogy a termék egy olyan helyre lévő aljzatba legyen csatlakoztatva, ahol nem áll fenn a vízzel való érintkezés veszélye, és ahol védve van a nedvességtől.

- Ha a termék meghibásodik, a szükséges javítási munkákat kizárólag szakképzett villanyszerelő végezheti.
- A terméket kifejezetten víz alatti környezetben való használatra tervezték, nem univerzális termék.
- Vízhőmérséklet: 4–50 °C/39,2–122 °F.
- Töltés előtt kérjük, kapcsolja ki a terméket. Töltés közben a terméket hűvös, jól szellőző helyen kell tartani. Töltés közben ne takarja le a terméket, mert ez a komponensek túlmelegedéséhez vezethet.
- A töltés előtt győződjön meg arról, hogy a termék és a töltő száraz.
- A termék töltéséhez kérjük, az eredeti töltőt használja.
- Ha a töltő megsérült, kérjük, hagyja abba a töltést.
- Ha a tápkábel megsérült, azt a gyártónak vagy arra felhatalmazott személyzetnek kell kicserélnie a veszély elkerülése érdekében.
- Az áramütés kockázatának csökkentése érdekében ne használjon hosszabbítót a termék töltéséhez, hanem csak egy kifejezetten erre a célra szolgáló fali aljzaton keresztül töltse azt.
- Ne használja a terméket töltés közben vagy ha csatlakoztatva van a töltőhöz.
- A felesleges sérülések elkerülése érdekében tartsa távol a haját, testét vagy ruháit a porszívótól, mivel működés közben az szívóerőt fejt ki.
- Ne szerelje szét önkényesen a terméket.
- Ha a termék sérült, azt a gyártónak, annak szervizképviselőjének vagy hasonlóan képzett szakembernek kell kicserélnie az esetleges kockázatok elkerülése érdekében.
- Kérjük, ne használja a terméket éles tárgyak tisztítására, mert az károsíthatja a terméket és a szűrőzsákokot.
- Soha ne hagyja, hogy a termék szárazon működjön, és soha ne üzemeltesse teljesen zárt szívónyílással. A gyártói garancia érvényét veszti, ha a szivattyú szárazon futás miatt megsérül.
- Győződjön meg arról, hogy a termék nincs bekapcsolva, ha nem használja, vagy karbantartási munkálatokat végez rajta.
- Ha nem használja a terméket, beltéri, hűvös, jól szellőző helyen tárolja.

1.2 A termék megfelelő ártalmatlanítása

Ez a jelölés azt jelzi, hogy ezt a terméket az EU egész területén tilos más háztartási hulladékkal együtt ártalmatlanítani. Az ellenőrizetlen hulladékkezelésből származó, környezetre és az emberi egészségre gyakorolt lehetséges káros hatások elkerülése érdekében felelősségteljesen hasznosítsa újra a hulladékot, hogy elősegítse az anyagi erőforrások fenntartható újrafelhasználását. A használt készülékének újrahasznosításához kérjük, használja a visszavételi és gyűjtési rendszert, vagy vegye fel a kapcsolatot azzal a kiskereskedővel, ahol a terméket vásárolta. Ők biztonságosan újrahasznosíthatják a terméket.



1.3 Szimbólumok és matricák

	Töltés előtt olvassa el az utasításokat.
	II. osztályú készülék
	Egyenáram
	Váltakozó áram
IPX8	Nedvesség elleni védelmi besorolás
	Maximális vízhőmérséklet: 50 °C/122 °F
	Maximális merülési mélység: 3 m
	FIGYELMEZTETÉS – Ezt a terméket nem szabad a szokásos háztartási hulladékkal együtt ártalmatlanítani. Győződjön meg arról, hogy a termék újrahasznosítása a helyi jogi előírásoknak megfelelően történik.

2. A termék bemutatása

2.1 Mi van a dobozban

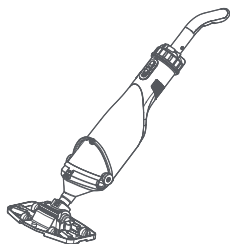

Medenceporszívó × 1

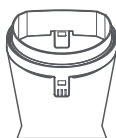

Szűrőzsák × 3 (30 µm × 1,
300 µm × 2)

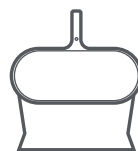

Szkipmer háló × 1



Hosszabbító rúd × 1



Töltő × 1



Felhasználói kézikönyv × 1

Megjegyzés: A hosszúság beállításakor ne nyújtsa túl és ne húzza meg túl erősen a hosszabbító rudat, hogy ne sérüljön meg.

2.2 A termék felépítése

- 1 Szívófej
- 2 Visszacsapó szelep
- 3 Szűrőzsák gyűrű
- 4 Reteszelőkar
- 5 Szivattyú burkolat
- 6 Töltőport
- 7 Bekapcsológomb
- 8 LED jelzőfény
- 9 Fogantyú
- 10 Vízkömlő

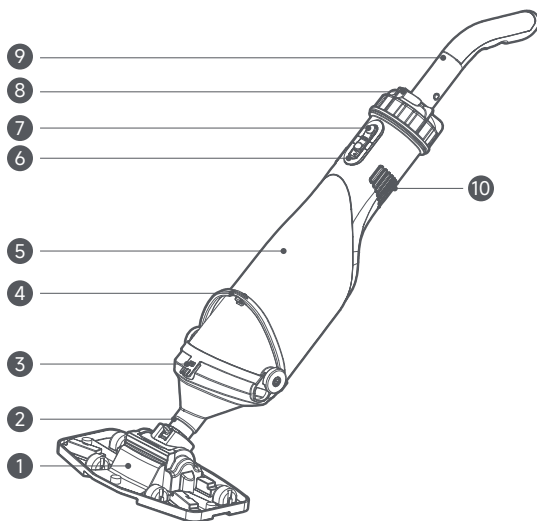

Megjegyzés: A jelen kézikönyvben található illusztrációk csak a szemléltetést szolgálják. A pontosság érdekében kérjük, tekintse meg a tényleges terméket.

3. LED jelzőfény

Jelzés módja		Porszívó állapota
Az akkumulátor töltöttségi szintjének jelzése	Folyamatosan világító zöld (~ 10 másodperc)	50 %≤Akkumulátor töltöttségi szintje
	Villogó zöld (10-szer)	20 %≤Akkumulátor töltöttségi szintje<50 %
	Folyamatosan világító piros (~ 10 másodperc)	10 %≤Akkumulátor töltöttségi szintje<20 %
	Folyamatosan világító piros (leállításig)	Akkumulátor töltöttségi szintje<10 %
Szívás jelzése	Villogó piros	A terhelési áram eléri a beállított értéket, és a porszívó 1 perc elteltével automatikusan kikapcsol.

Megjegyzés: Ha mindkét akkumulátor töltöttségi szintje 10 % alatt van, és a szívóterhelés egyidejűleg eléri a beállított terhelést, akkor az akkumulátor töltöttségi szintjének jelzése elsőbbséget élvez, és a piros fény addig világít, amíg a porszívó automatikusan kikapcsol.

4. Üzemeltetés

4.1 Üzemeltetési feltételek

1. A folyamatos üzemeltetés során a szivattyúzandó közeg maximális hőmérséklete nem lehet magasabb, mint 50 °C/122 °F.

Megjegyzés: A közegeként használt anyagok közé tartozik az úszómedence vize, a tiszta víz és az eső.

2. Ez a medencetisztító nem használható éghető, gáz halmazállapotú vagy robbanásveszélyes folyadékok tisztítására.

3. Alkalmazási terület: Kis méretű úszómedence, halastó, fürdőmedence és parkosított medence.

4.2 Összeszerelés

A teljes porszívó összeszereléséhez a fogantyút és a szívófejet az ábra szerint kell felszerelni a szivattyúra.

Megjegyzés: Győződjön meg arról, hogy a fogantyú és a szívófej teljesen be van illesztve a helyére, ellenkező esetben tisztítás közben leválhatnak a szivattyúról.



4.3 Töltés

Az első használat előtt töltsse fel teljesen a porszívót.

1. Nyissa ki a porszívó töltőportjának gumidugóját, hogy ellenőrizze, nem maradt-e víz a töltőportban. Ha maradt, először törölje szárazra a töltőportot.

2. Csatlakoztassa a töltőkábelt a porszívó töltőportjához, és csatlakoztassa a töltőt egy állandó aljzathoz.

3. Töltsse fel teljesen az akkumulátort, majd csatlakoztassa le és húzza ki a töltőt.

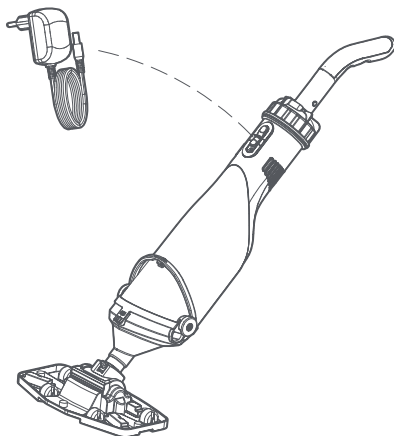

Megjegyzés:

- Normál töltés közben a LED jelzőfény pirosan villog, és teljesen feltöltött állapotban zölden folyamatosan világít.
- A porszívó teljes feltöltése körülbelül 1,5 órát vesz igénybe. Teljes feltöltés után a porszívó körülbelül 50-60 percig működik.

Figyelmeztetés:

- A víz jelenlétében történő töltés károsíthatja a töltőportot és áramütésveszélyt okozhat.
- Ne töltsse a porszívót közvetlen napfényben.
- Ne használja a porszívót töltés közben vagy ha csatlakoztatva van a töltőhöz.

4.4 A tisztítás megkezdése

1. Nyomja meg a bekapcsológombot a

porszívó bekapcsolásához, és tegye a vízbe, hogy megkezdje a tisztítást.

2. A porszívó vízbe merítése előtt nyomja meg és szorosan rögzítse a töltőport gumidugóját.

3. Ha be van kapcsolva, nyomja meg a bekapcsológombot a porszívó kikapcsolásához.

Figyelem: A medence minimális vízszintjének a porszívó normál működése során 20 cm-nél magasabbnak kell lennie.

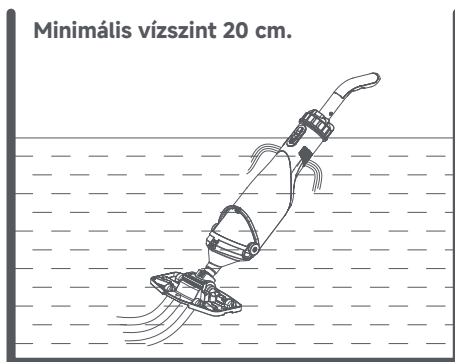

5. Karbantartás

A medenceporszívó alapvetően nem igényel karbantartást. A hosszú élettartam biztosítása érdekében azonban javasolt a rendszeres ellenőrzés és ápolás.

Figyelem: A sérülések elkerülése érdekében tisztítás és karbantartás előtt kapcsolja ki és húzza ki a porszívót.

5.1 A szűrőzsák tisztítása

Minden használat után ajánlott a szűrőzsákokat átöblíteni, hogy elkerülhető legyen az eltömődés.

1. A szűrőzsák tisztításakor nyissa ki a reteszelőkart és a szűrőzsákhoz rögzített csatokat.
2. Húzza ki a szűrőzsákokat, és vegye ki belőle a hulladékot. Öblítse ki alaposan a szűrőzsákokat vízzel, majd szárítsa meg.
3. A tisztítás befejezése után rögzítse a reteszelőkart és a csatokat a helyükre.

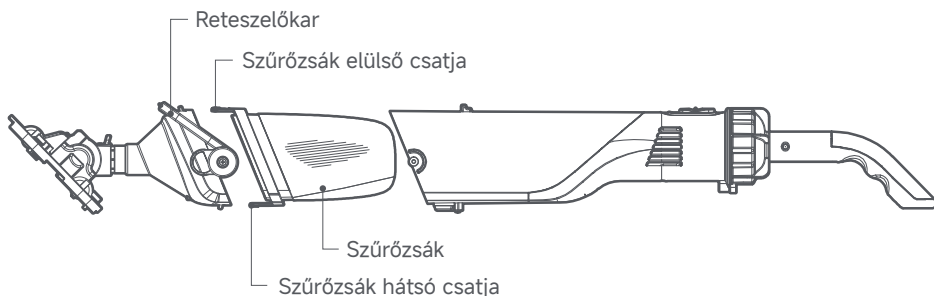

5.2 Tárolás

1. Ha a porszívót hosszabb ideig nem használja, vagy a téli hónapokra el kell távolítania, öblítse ki vízzel, ürítse ki teljesen, és hagyja megszáradni.
2. Hosszú leállás után győződjön meg arról, hogy a rotor megfelelően forog, úgy, hogy rövid ideig be- és kikapcsolja a porszívót.
3. Ha fennáll a fagyás veszélye, a porszívót teljesen ki kell üríteni.

6. Hibaelhárítás

Figyelem: A veszélyek elkerülése érdekében minden szerelést, beleértve a javítást és az alkatrészek cseréjét is, kizárólag arra felhatalmazott szervizszemélyzet végezhet.

Probléma	Okok	Megoldások
Nem tisztítja fel a szennyeződések.	Az akkumulátor lemerült.	Töltse fel a porszívót, ami teljes feltöltés után 50-60 percig működik.
	A járókerék megsérült.	Vegye fel a kapcsolatot a márkakereskedővel a járókerék javítása vagy cseréje érdekében.
	A járókerék elakadt.	Kapcsolja ki a porszívót, és ellenőrizze a járókereket. Az elakadás megszüntetése érdekében forduljon szakemberhez.
	A szűrőzsák megtelt.	Ürítse ki a szűrőzsákból a hulladékot.
A törmelék az első részeknél távozik.	A visszacsapó szelep megsérült.	Cserélje ki a visszacsapó szelepet.
A hulladék kijut a szűrőzsákból.	A szűrőzsák megsérült.	Cserélje ki a szűrőzsákot.
A fogantyú/hosszabbító rúd nem csatlakozik.	A csatlakozó vákuumvezeték megsérült.	Cserélje ki a vákuumvezetékét.
A porszívó nem tölt.	Az akkumulátor megsérült.	Az akkumulátor cseréjéhez forduljon a márkakereskedőhöz. A porszívó sérülésének elkerülése érdekében kérjük, eredeti lítium akkumulátort vásároljon.
	A töltő megsérült.	A töltő cseréjéhez forduljon a márkakereskedőhöz. A porszívó sérülésének elkerülése érdekében kérjük, eredeti töltőt vásároljon.

7. Műszaki adatok

Név	MOVA Handler V10
Modell	PCT 403 T-1.5 SL
Teljesítmény	0,05 LE
Töltő bemenete	100–240 V, 50/60 Hz, 0,8 A
Töltő kimenete	21,5 V \approx 1,5 A
Töltő modell	GB: XH 2150-1500 EU: XH 2150-1500 WG AU: XH 2150-1500 WA
Névleges feszültség	18 V DC
Az akkumulátor kapacitása	2,0 Ah
Töltési idő	90 perc
Az akkumulátor élettartama	50-60 perc
Maximális térfogatáram	4200 l/ó (1110 gallon/óra, 70 l/perc, 18,5 gallon/perc)
Szemcsés anyag mérete	<0,98 hüvelyk
Maximális vízhőmérséklet	50 °C
Üzem közbeni vízmélység	0,2-3,0 m

MOVA

Manufactured by Wavefuture Robotics Technology (Suzhou) Co., Ltd.
1/F, Building B, No. 7 Qian Zhu Road, Taihu Street, Wuzhong District, Suzhou,
Jiangsu Province, P.R.China
MADE IN CHINA