



MULTIROOM

audio pro app

Works with
Apple AirPlay

Chromecast
built-in

FR

IT

ES

FI

C10

MkII



Manuel d'utilisation
Manual de usuario
Manuale dell'utente
Käyttöohje

audio pro

SOUND OF SCANDINAVIA



WELCOME TO WIRELESS HiFi.

The Audio Pro wireless HiFi products lets you enjoy your favourite audio in a multiroom setup everywhere around your home.

Our new generation of products uses Audio Pro wireless technology, Google Cast & AirPlay2.

By utilizing your WiFi network & smartphone apps you can explore and play audio from streaming services and your own music library.

If you don't have a WiFi network, you can use Bluetooth or connect your audio equipment via cable.

The legendary Audio Pro sound quality is included.





Your new speaker has Spotify Connect built in. Spotify Connect lets you control the music playing on your device, using the Spotify app on your mobile, tablet or PC. Listening is seamless. You can take calls, play games, even switch your phone off – all without interrupting the music. Learn more at spotify.com/connect

Licenses

The Spotify Software is subject to third party licenses found here:

www.spotify.com/connect/third-party-licenses.

android 



Google, Google Play, Chromecast and other related marks are trademarks of Google LLC. Chromecast built-in may require subscription(s). The Google Assistant requires an internet connection and is not available in certain countries and languages. Availability and react of certain features and services are device, service, and network-dependent and may not be available in all areas. Controlling certain devices in your home requires compatible smart devices. Subscriptions for services and applications may be required and additional terms, conditions and/or charges may apply. The Android robot is created and shared by Google and used according to the Creative Commons 3.0 Attribution License.

audio pro[®]

© AUDIO PRO AB, SWEDEN. ALL RIGHTS RESERVED.
TRADEMARKS ARE THE PROPERTY OF AUDIO PRO AB, SWEDEN.
Audio Pro AB, Garnisonsgatan 52 SE-254 66 Helsingborg, Sweden

©1978-2020 Audio Pro AB Sweden.

Audio Pro[®], the Audio Pro logotype, the 'a' symbol, and ace-bass[®] are all registered trademarks of Audio Pro AB, Sweden.

All rights reserved. Audio Pro follows a policy of continuous advancement in development. Specifications may be changed without notice.

All other products and services mentioned may be trademarks or service marks of their respective owners.

THIS DOCUMENT CONTAINS INFORMATION THAT IS SUBJECT TO CHANGE WITHOUT NOTICE.



The Wi-Fi CERTIFIED Logo is a certification mark of the Wi-Fi Alliance.

Bluetooth[®] 4.2

The Bluetooth[®] word mark and logos are registered trademarks owned by Bluetooth SIG, Inc. and any use of such marks by AUDIO PRO AB, is under license. Other trademarks and trade names are those of their respective owners.



© Apple, the Apple logo, AirPlay, iPad, iPhone, and iPod touch are trademarks of Apple Inc., registered in the U.S. and other countries. App Store is a service mark of Apple Inc.

BOUTONS | BOTONES | PULSANTI | PAINIKKEET

Marche/Veille
Encendido/Modo en espera
On/Standby
Päällä/valmiustila

Sélection de la source
Seleccionar fuente de audio
Selezionare la sorgente
Valitse äänilähde

Paire Bluetooth
Bluetooth Par
Coppia Bluetooth
Parinmuodostus Bluetoothiin

Contrôle du volume
Control de volumen
Controllo del volume
Äänvoimakkuus

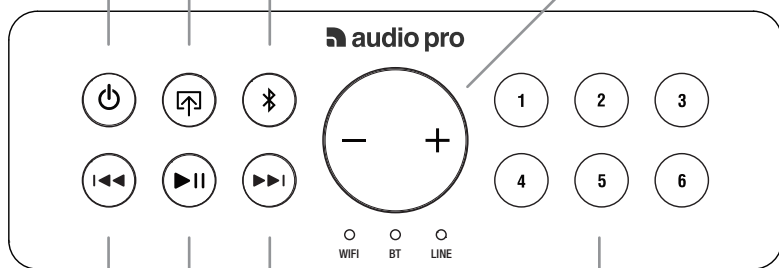

Suivant
Siguiete
Successiva
Seuraava

Lecture/Pause
Reproducir/Pausar
Riproduzione/Pausa
Toista/keskeytä

Précédent
Previo
Precedente
Edellinen

Préréglages Wi-Fi
Preconfiguraciones
Preselezioni Wi-Fi
Wi-Fi-esiasetukset

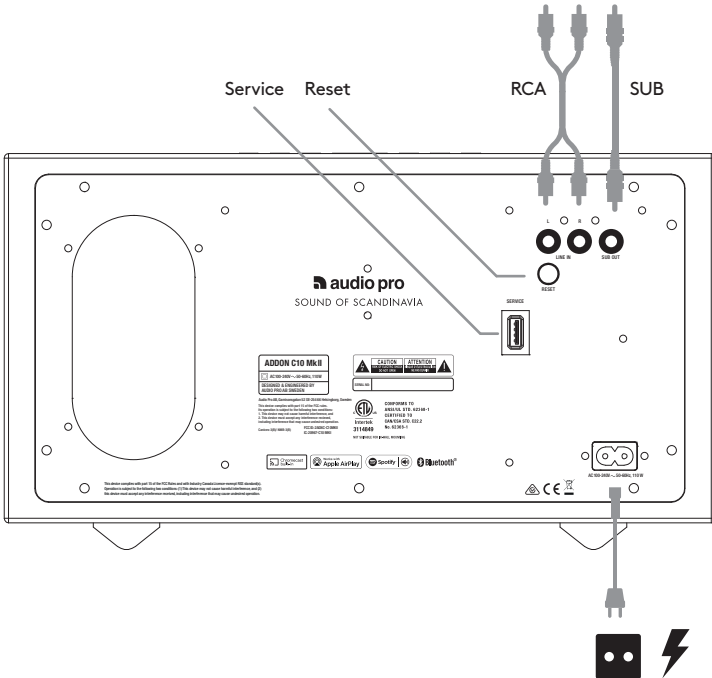
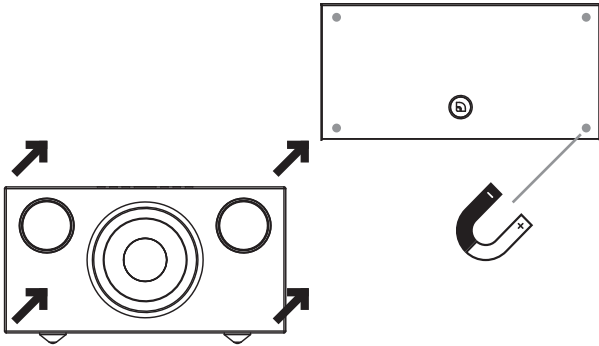



CONDIZIONI PRÉALABILI IMPORTANTI

RETE

- Il vostro rete deve disporre di una connessione Internet ad alta velocità, poiché il sistema Audio Pro è progettato per utilizzare aggiornamenti software online gratuiti.
- Gli speaker Audio Pro comunicano via un rete domestica 2.4GHz/5GHz e utilizzano la tecnologia wireless 802.11 b/g/n/ac.

ROUTER

- Modem DSL/câble ou connexion fibre jusqu'à l'abonné haut débit pour une lecture correcte depuis des services musicaux sur Internet.
- Les routeurs peuvent présenter des niveaux de performances différents. Veuillez utiliser un bon routeur sans fil afin d'obtenir les meilleures performances possible.

REQUISITOS BÁSICOS

RED

- Tu red debe disponer de una conexión a internet de alta velocidad, ya que el sistema Audio Pro está diseñado para utilizar actualizaciones de software en línea gratuitas.
- Los altavoces Audio Pro se comunican a través de una red doméstica de 2.4GHz /5GHz compatible con tecnología 802.11 b/g/n/ac inalámbrica.

ROUTER

- DSL/cable de módem de alta velocidad o conexión de banda ancha de fibra hasta el hogar para la correcta reproducción de servicios de música por internet.
- Los distintos modelos de router proporcionan diferentes niveles de rendimiento. Utiliza un router inalámbrico de buena calidad para lograr el mejor rendimiento posible.

REQUISITI PRINCIPALI

RETE

- La rete deve disporre di una connessione Internet ad alta velocità, poiché il sistema Audio Pro è progettato per utilizzare aggiornamenti software online gratuiti.
- Gli speaker Audio Pro comunicano tramite una rete domestica da 2,2.4GHz/5GHz con il supporto per la tecnologia wireless 802.11 b/g/n/ac.

ROUTER

- Modem DSL/cavo ad alta velocità o connessione FttH (Fibre-to-the-Home, cablaggio in fibra fino all'utente) a banda larga per una riproduzione adeguata di servizi musicali basati su Internet.
- Differenti router offrono differenti livelli di prestazioni. Si prega di usare un buon router wireless per ottenere le migliori prestazioni possibili.

TÄRKEIMMÄT VAATIMUKSET

VERKKO

- Verkossa tulee olla nopea Internet-yhteys, sillä Audio Pro -järjestelmä hyödyntää ilmaista verkko-ohjelmistopäivityksiä.
- Audio Pro -kaiuttimien tiedonsiirto tapahtuu 2.4GHz/5GHz:n kotiverkossa langattomalla 802.11 b/g/n/ac -tekniikalla.

REITITIN

- Nopea DSL-/kaapelimodeemi tai kodin kuitulaajakaistaliittymä verkkopohjaisten musiikkipalvelujen asianmukaiseen toistoon.
- Eri reitittimillä on erilaiset suorituskyvyt. Käytä laadukasta langatonta reitintä parhaan suorituskyvyn saavuttamiseksi.



CONNEXION AU RÉSEAU | CONEXIÓN A LA RED
CONNESSIONE ALLA RETE | VERKKOON LIITTÄMINEN

VOUS AVEZ BESOIN DE CES ÉLÉMENTS | NECESITAS
OCORRE QUANTO SEGUE | TARVITSET SEURAAVAT

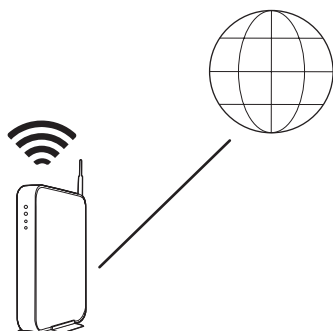

Routeur sans fil avec une connexion Internet.

Router inalámbrico con conexión a internet.

Router wireless con connessione Internet.

Langaton reititin, jolla on Internet-yhteys.



Appareil iOS ou Android connecté à votre réseau.

Dispositivo iOS o Android conectado a tu red.

Dispositivo iOS o Android connesso alla rete.

iOS- tai Android-laite, joka on liitetty verkkoosi.



Votre mot de passe wifi

Su contraseña wifi

La tua password wifi

Wifi-salasanasi

! L'encodage des caractères UTF-8 pour le mot de passe est pris en charge. (Pas de ääö ou de caractères spéciaux.)

El conjunto de caracteres UTF-8 es compatible para crear la contraseña. (Los caracteres ääö o especiales no lo son).

È supportato il set di caratteri UTF-8 per la password. (Non sono supportati i caratteri ääö o caratteri speciali).

Tukee UTF-8-merkkivalikoimaa salasanaa varten. (Ei kirjaimia ääö tai erikoismerkkejä.)

1. CONNEXION À L'ALIMENTATION | CONEXIÓN A LA CORRIENTE | COLLEGAMENTO ALL'ALIMENTAZIONE | KYTKE VIRTTA

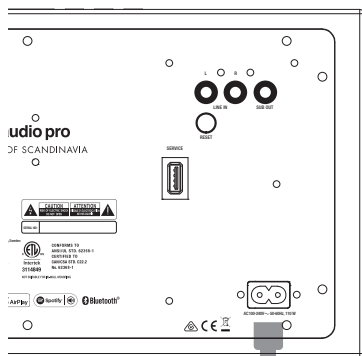

Après le son, le haut-parleur est prêt pour la configuration.

Después del sonido, el altavoz está listo para la configuración.

Dopo il suono, il diffusore è pronta per l'installazione.

Sen jälkeen ääni, kaiutin on valmis setup.



100-240V
50-60Hz



30-60s



Placez l'enceinte près du routeur pour effectuer la configuration. Vous pouvez ensuite voir la force du signal dans l'application pour tester d'autres positions.

Coloca el altavoz cerca del router cuando estés realizando la configuración. A continuación puedes ver la potencia de la señal en la aplicación con objeto de probar otras ubicaciones.

Quando si esegue la procedura di configurazione, posizionare lo speaker vicino al router. Successivamente sarà possibile visualizzare nell'app la potenza del segnale per testare diverse posizioni.

Aseta kaiutin reitittimen lähelle asetusten ajaksi. Tämän jälkeen näet signaalivoimakkuuden soveluksesta muiden sijaintien testaamiseksi.

2. TÉLÉCHARGEZ L'APPLICATION | DESCARGA DE LA APLICACIÓN
DOWNLOAD DELL'APP | LATAA SOVELLUS



Recherchez / Busca / Cercare / Etsi



Audio Pro Control



Apple Home



Google Home

3. SETUP

Lancez l'application et suivez les instructions .

Abre la aplicación y sigue las instrucciones.

Avviare l'app e seguire le istruzioni.

Käynnistä sovellus ja noudata ohjeita.

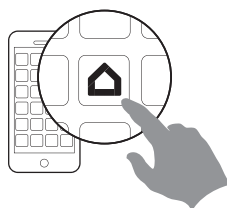
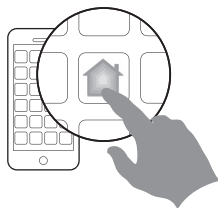
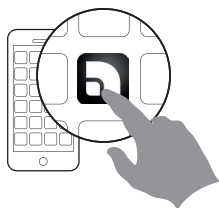

PRÉSENTATION DE L' AUDIO PRO APPLICATION | RESUMEN DE LA AUDIO PRO APLICACIÓN | PANORAMICA DELL' AUDIO PRO APP | SOVELLUS YLEISESTI

ÉCRANS PRINCIPAUX | VISTAS PRINCIPALES | SCHERMATE PRINCIPALI | PÄÄNÄYTÖT

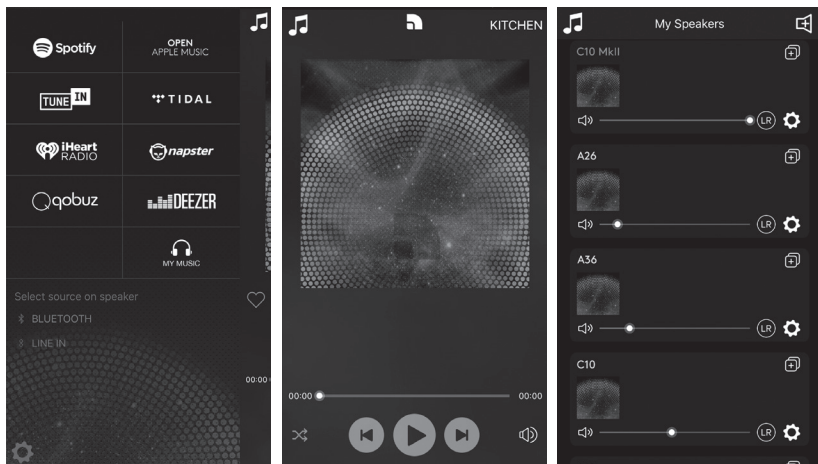

1. Services et sources musicaux.
Servicios y fuentes de música.
Servizi musicali e sorgenti.
Musiikkipalvelut ja -lähteet.

2. Écran du lecteur
Vista del reproductor
Schermata del lettore
Soitinäkymä

3. Liste des enceintes/appareils.
Lista de altavoces/dispositivos.
Elenco di speaker/dispositivi.
Kaiutin-/laiteluettelo.



Vers l'écran du lecteur
Ir a la vista del reproductor
Alla schermata del lettore
Soitinnäkymään

Appareils groupés, principal en haut.

Dispositivos agrupados, el principal en la parte superior.

Dispositivi raggruppati, dispositivo principale in alto.

Ryhmitetyt laitteet, päälaitte yllä

Volume

Volumen

Volume

Äänenvoimakkuus

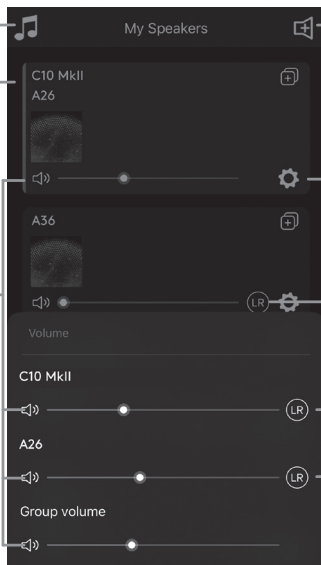

Ajout appareil
Añadir dispositivo
Aggiunta di dispositivo
Kaiuttimen/laitteen lisääminen

Réglages

Ajustes

Impostazioni

Asetukset

Sélection réglages stéréo gauche/droite

Seleccionar ajustes estéreo izquierda/derecha

Selezione stereo - impostazioni sinistra/destra

Stereon valinta - vasen/oikea-asetukset



Réglage graves/aigus
Ajuste de graves/agudos
Regolazione bassi/alti
Basson/diskanttien säätö

Réglage minuteur de sommeil

Configurar temporizador de apagado
Impostazione timer di sospensione
Uniajastimen asetukset

Contrôle de la connexion Wi-Fi
Comprobar la conexión Wi-Fi
Controllo connessione WiFi
WiFi-yhteyden tarkistus

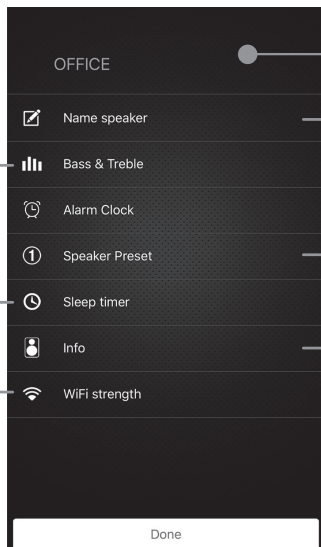

Renommer
Cambiar el nombre
Cambio del nome
Muuta nimeä

Choisir pré-réglage
Seleccionar preconfiguración
Selezione preimpostazione
Valitse esiasetus

Informations sur l'appareil
Información de dispositivo
Informazioni sul dispositivo
Laitetiedot



GROUPEMENT DES ENCEINTES | AGRUPACIÓN DE ALTAVOCES
RAGGRUPPAMENTO DI SPEAKER | KAIUTTIMIEN RYHMITTÄMINEN

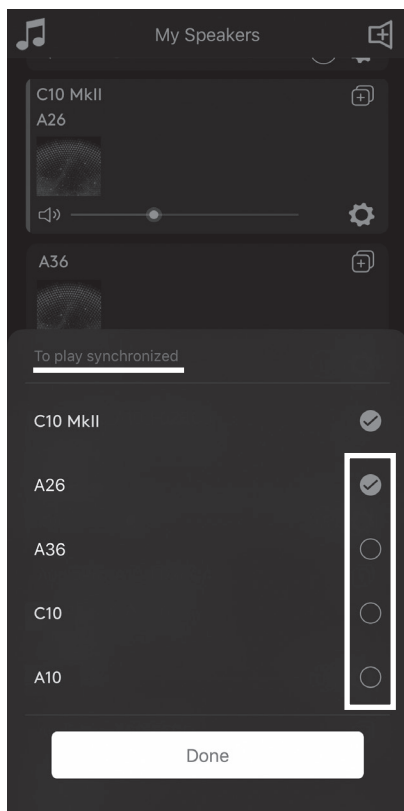
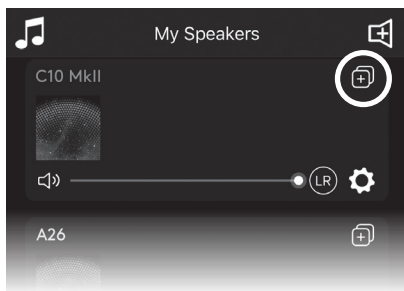



DÉFINITION D'UN PRÉRÉGLAGE | CÓMO REALIZAR UNA PRECONFIGURACIÓN | ECUZIONE DI UNA PRESELEZIONE | ESIASETUKSEN MÄÄRITTÄMINEN

1. SUR L'ENCEINTE | EN EL ALTAVOZ | SULLO SPEAKER | KAIUTTIMESSA

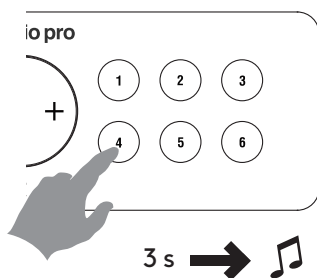

Lisez le contenu dans l'application. Appuyez sur le bouton de préréglage pendant environ 3 s jusqu'à ce que vous entendiez le son. Et voilà !

Reproduce contenido en la aplicación. Pulsa el botón de preconfiguración durante unos 3 segundos hasta que se escuche el sonido. ¡Listo!

Riprodurre il contenuto nell'app. Premere il tasto di preselezione per circa 3 secondi fino a quando non viene emesso un suono. Fatto!

Toista sisältöä sovelluksessa. Pidä esiasetuspainiketta painettuna noin 3 sekunnin ajan, kunnes kuulet ääntä. Valmis!

2. DANS L'APPLICATION | EN LA APLICACIÓN | NELL'APP | SOVELLUKSESSA

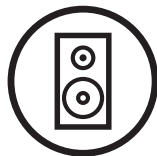

Dans l'application, pendant que vous utilisez les différents services, appuyez sur l'icône de l'enceinte.

Quando utilizas los distintos servicios de música en la aplicación, pulsa el icono del altavoz.

Quando si sta usando uno dei servizi all'interno dell'app, premere l'icona dello speaker.

Kun olet eri palveluita käyttävässä sovelluksessa, paina kaiuttimen kuvaketta.

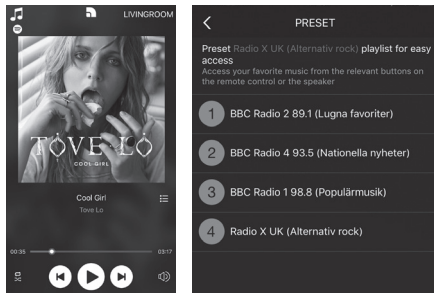
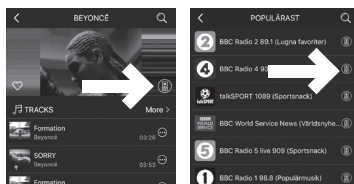



REDIFFUSION | RESTREAMING | RESTREAMING-TOIMINTO

Le son des appareils connectés peut être diffusé sur plusieurs enceintes sans fil. Choisissez l'enceinte principale du groupe pour la diffusion.

El sonido de los dispositivos conectados se puede reproducir en más altavoces de forma inalámbrica. Selecciona el altavoz principal del grupo para la reproducción.

L'audio di dispositivi connessi può essere riprodotto su più speaker in modalità wireless. Scegliere lo speaker principale di un gruppo per la riproduzione.

Liitettyjen laitteiden audiota voi toistaa useisiin kaiuttimiin langattomasti. Valitse ryhmän pääkaiutin toistoa varten.





Choisissez la source d'entrée connectée.
Seleccione la fuente de entrada conectada.
Scegliere la sorgente di ingresso collegata.
Valitse kytketty tulolähde.

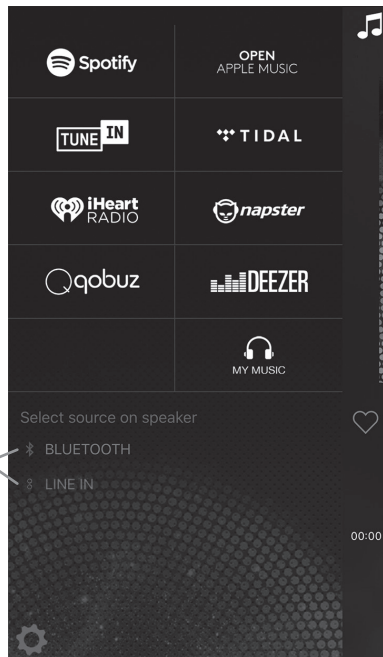

LECTURE DEPUIS SPOTIFY | REPRODUCCIÓN DESDE SPOTIFY
 RIPRODUZIONE DA SPOTIFY | TOISTO SPOTIFYSTÄ

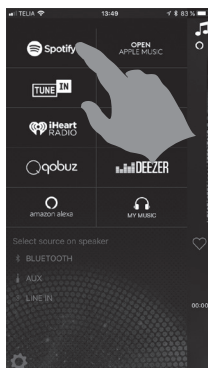

L'application Spotify se lance
 Abre la aplicación de Spotify
 Avviare l'app Spotify
 Avaa Spotify-sovellus



Lisez la musique
 Reproduce música
 Riprodurre la musica
 Toista musiikkia

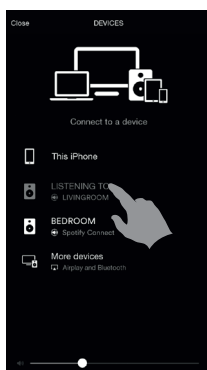

Choisissez votre enceinte
 Elige tu altavoz
 Scegliere il proprio speaker
 Valitse kaiutin.

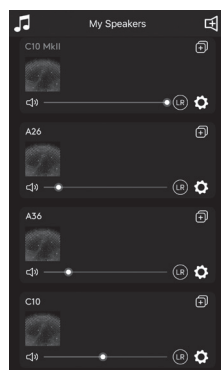

Revenez à l'application
 Audio Pro
 Vuelve a la aplicación de
 Audio Pro.
 Tornare all'app Audio Pro
 Palaa Audio Pro -sovel-
 lukseen.

Vous avez besoin d'un compte Spotify Premium pour pouvoir utiliser Spotify Connect.
 Necesitas una cuenta Premium de Spotify para poder utilizar Spotify Connect.
 Per usare Spotify Connect, è necessario un account Spotify Premium.
 Sinulla on oltava Spotify Premium -tili voidaksesi käyttää Spotify Connect -toimintoa.

LECTURE DEPUIS APPLE MUSIC AVEC AIRPLAY
REPRODUCIR DESDE APPLE MUSIC USANDO AIRPLAY
RIPRODUZIONE DA APPLE MUSIC USANDO AIRPLAY
TOISTO APPLE MUSICISTA AIRPLAYN VÄLITYKSELLÄ

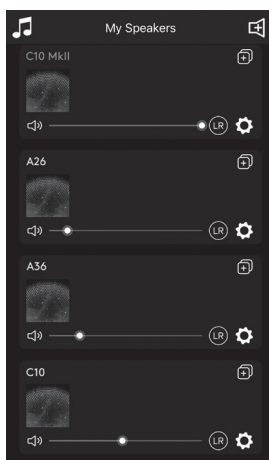
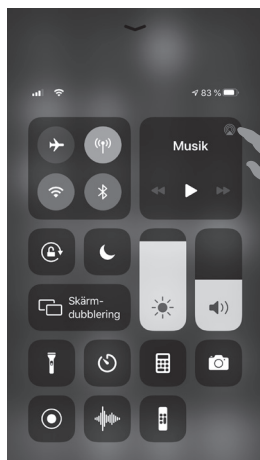
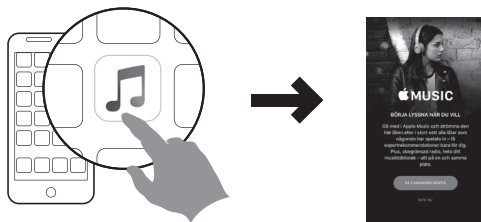

Sur votre appareil iOS, balayez vers le haut depuis le bas de l'écran pour ouvrir le Centre de commande. Appuyez sur AirPlay et choisissez l'enceinte.

En tu dispositivo iOS, desplázate hacia arriba desde la parte inferior de la pantalla para abrir el Centro de Control. Toca en AirPlay y elige el altavoz.

Sul proprio dispositivo iOS, scorrere verso l'alto la schermata per aprire il Centro di controllo. Toccare AirPlay e scegliere lo speaker.

Pyyhkäise ylöspäin näytön alalaidasta avataksesi iOS-laitteesi ohjauskeskuksen. Napauta AirPlayta ja valitse kaiutin.

Revenez à l'application Audio Pro et gérez votre musique.

Vuelve a la aplicación de Audio Pro y gestiona tu música

Tornare all'app Audio Pro e gestire la propria musica.

Palaa Audio Pro -sovellukseen ja hallinnoi musiikkiasi.

BLUETOOTH
APPAIREZ | PAR | COPPIA | PARINMUODOSTUS

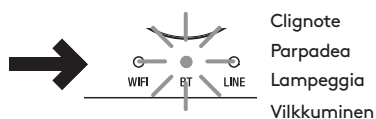
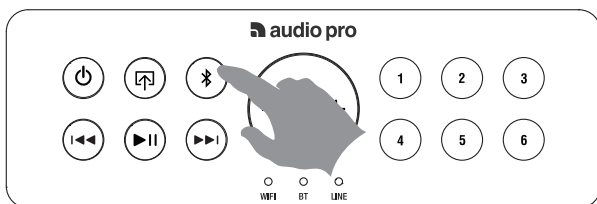

Paramètres
Configuración
Impostazioni
Asetukset

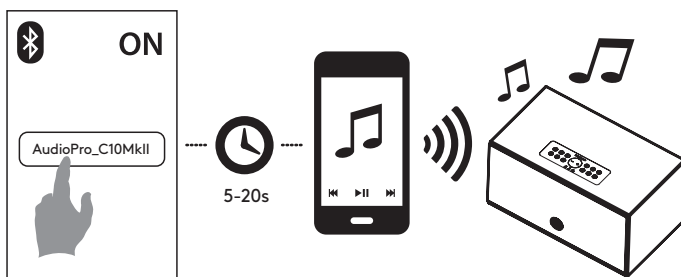



LECTURE DEPUIS DES APPAREILS CONNECTÉS | REPRODUCCIÓN DESDE DISPOSITIVOS CONECTADOS | RIPRODUZIONE DA DISPOSITIVI CONNESSI | SOITTO LIITETYISTÄ LAITTEISTA



Branchez un câble
 Conecta por medio de un cable
 Eseguire la connessione con un cavo
 Yhdistä johdolla

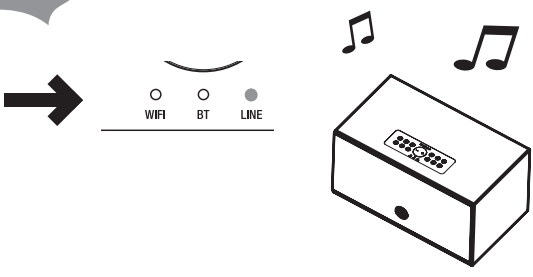
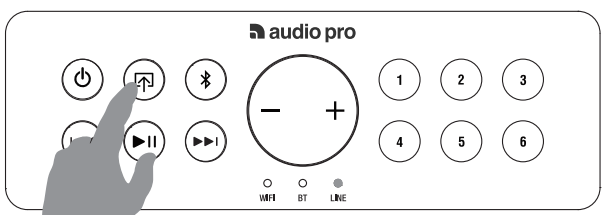
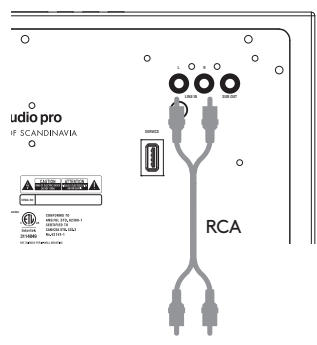



WIFI FAQ

FR: DES PROBLÈMES ? COMMENCEZ PAR ESSAYER CETTE MÉTHODE:

- Vérifiez que votre appareil mobile est connecté à votre réseau sans fil avant de tenter de connecter votre enceinte
- Redémarrez votre routeur et vos haut-parleurs (débranchez le cordon d'alimentation, branchez-le et redémarrez-le)
- Placez l'enceinte près du routeur pour effectuer la configuration. Vous pouvez ensuite voir la force du signal dans l'application pour d'autres positions

MON ENCEINTE NE SE CONNECTE PAS À MON RÉSEAU

- Vérifiez que votre appareil mobile est connecté à votre réseau sans fil avant de tenter de connecter votre enceinte
- Placez l'enceinte près du routeur pour effectuer la configuration. Vous pouvez ensuite voir la force du signal dans l'application pour d'autres positions
- Essayez de réinitialiser votre routeur en usine et voyez si votre haut-parleur souhaite se connecter après cela.

LA MUSIQUE SE COUPE/SAUTE OU SUBIT DES RETARDS

- Vérifiez que votre connexion Internet fonctionne correctement
- Vérifiez les autres appareils du réseau, ils peuvent utiliser une bande passante importante. En particulier les téléchargements ou la diffusion de vidéo haute résolution.
- Vérifiez la force du signal dans l'application Audio Pro ; si la force du signal est basse, rapprochez-vous du routeur.

*Si vous rencontrez toujours des problèmes, contactez-nous via notre support.
(www.audiopro.com/service-and-support/)*

IT: PROBLEMI? PROVA A FARE COSÌ:

- Assicurati che il tuo dispositivo mobile è connesso alla tua rete wireless prima di tentare di collegare l'altoparlante
- Riavvia il router e gli altoparlanti (scollega il cavo di alimentazione, collegalo e riavvialo)
- Coloca l'altoparlante vicino al router per effettuare la configurazione. Puoi poi verificare la forza del segnale nell'applicazione per altre posizioni

MI ALTAVOZ NO SE CONECTA A MI RED

- Assicurati che il tuo dispositivo mobile è connesso alla tua rete wireless prima di tentare di collegarlo al tuo altoparlante
- Coloca l'altoparlante vicino al router quando estés realizando la configuración. A continuación puedes ver la potencia de la señal de otras ubicaciones en la aplicación
- Prova a ripristinare le impostazioni di fabbrica del router e verifica se il tuo altoparlante vuole connettersi dopo.

LA MÚSICA SE CORTA/SALTA O SUFRE RETARDO

- Comprueba si tu conexión a internet funciona correctamente
- Verifica si hay otros dispositivos en la red ya que pueden estar consumiendo mucho ancho de banda. Sobre todo, comprueba si hay descargas o transmisión de videos de alta resolución en curso.
- Comprueba la potencia de la señal en la aplicación Audio Pro. Si la potencia de la señal es baja, acerca el altavoz al router.

*Se hai ancora problemi, contattaci tramite il nostro supporto.
(www.audiopro.com/service-and-support/)*





ES: ¿ALGÚN PROBLEMA? PRUEBE ESTO PRIMERO:

- Assicurarsi che il dispositivo mobile sia connesso alla propria rete wireless prima di provare a connettere lo speaker
- Reinicie su enrutador y altavoces (desenchufe el cable de alimentación, enchúfelo y reinicielo)
- Quando si esegue la procedura di configurazione, posizionare lo speaker vicino al router. Successivamente sarà possibile visualizzare nell'app la potenza del segnale per testare diverse posizioni.

IL MIO SPEAKER NON SI CONNETTE ALLA RETE

- Assicurarsi che il dispositivo mobile sia connesso alla propria rete wireless prima di provare a connettere lo speaker
- Quando si esegue la procedura di configurazione, posizionare lo speaker vicino al router. Successivamente sarà possibile visualizzare nell'app la potenza del segnale per testare diverse posizioni.
- Intente restablecer los valores de fábrica de su enrutador y vea si su altavoz quiere conectarse después de eso.

LA MUSICA SI INTERROMPE, VIENE RIPRODOTTA A SCATTI OPPURE SI VERIFICANO RITARDI

- Assicurarsi che la connessione Internet funzioni correttamente
- Controllare che altri dispositivi in rete non usino troppa larghezza di banda, in particolare per download o per lo streaming di video ad alta risoluzione.
- Controllare la potenza del segnale nell'app Audio Pro. Se il segnale è debole, avvicinarsi al router.

*Si aún tiene problemas, contáctenos a través de nuestro soporte.
(www.audiopro.com/service-and-support/)*

FI: EIKÖ YHTEYS TOIMI OIKEIN? YRITÄ RATKAISTA YHTEYSONGELMAT NOUDDATTAMALLA ENSIN NÄITÄ OHJEITA:

- Varmista, että mobiililaitteesi on liitettynä langattomaan verkkoon, ennen kuin yrität luoda yhteyden kaiuttimeen.
- Käynnistä reititin ja kaiuttimet uudelleen (irrota virtajohto, liitä se ja käynnistä se uudelleen).
- Aseta kaiutin reitittimen lähelle asetusten ajaksi. Tämän jälkeen näet signaalinvoimakkuuden sovelluksesta muiden sijaintien testaamiseksi.

KAIUTTIMENI EI YHDISTY VERKKOON

- Varmista, että mobiililaitteesi on liitettynä langattomaan verkkoon, ennen kuin yrität luoda yhteyden kaiuttimeen.
- Aseta kaiutin reitittimen lähelle asetusten ajaksi. Tämän jälkeen näet signaalinvoimakkuuden sovelluksesta muiden sijaintien testaamiseksi.
- Yritä palauttaa reititin tehdasasetuksiin ja katso, haluatko kaiuttimesi muodostaa yhteyden sen jälkeen.

MUSIIKKI KESKEYTYY/PÄTKII TAI SIINÄ ON VIIVEITÄ

- Varmista, että verkkoyhteytesi toimii kunnolla
- Tarkista, onko verkossa muita laitteita, jotka saattavat käyttää suurta määrää kaistanleveyttä. Esimerkiksi suuritarkkuuksisten videoiden lataaminen tai suoraisto käyttöä paljon kaistanleveyttä.
- Tarkista signaalinvoimakkuus Audio Pro -sovelluksesta. Jos signaali on heikko, siirry lähemmäksi reitintä.

*Jos sinulla on edelleen ongelmia, ota yhteyttä tukemme kautta.
(www.audiopro.com/service-and-support/)*



FR: CARACTÉRISTIQUES

Type: enceinte stéréo amplifiée avec bass-reflex
Amplificateur: amplificateur numérique de Classe D, 2x20W + 40W
Tweeter: à dôme en tissu de 2 x ¾"
Woofer: base de 1 x 5.25"
Plage de fréquences: 45–22.000Hz
Fréquence de coupure: 2.500Hz
Dimensions HxLxP: 166 x 320 x 180 mm
Entrées: WiFi, Bluetooth V4.2
Sorties: Sub out
Compatibilité réseau sans fil: 802.11 b / g / n, 2.4GHz/5 GHz
Formats audio pris en charge: MP3, WMA, AAC, FLAC, Apple Lossless
Consommation d'énergie WiFi/STB/ON: 1.75W/0.48W/7.4W

IT: CARATTERISTICHE TECNICHE

Tipo: diffusore stereo amplificato con bass reflex
Amplificatore: Digitale di classe D, 2x20W + 40W
Tweeter: a 2 x ¾" a cupola in tessuto
Woofer: base da 1 x 5.25"
Intervallo di frequenza: 45–22.000Hz
Frequenza di crossover: 2.500 Hz
Dimensioni A x L x P: 166 x 320 x 180 mm
Ingressi: WiFi, Bluetooth V4.2
Uscite: Sub out
Compatibilità di rete senza fili: 802.11 b / g / n, 2.4GHz/5 GHz
Formati audio supportati: MP3, WMA, AAC, FLAC, Apple Lossless
Consumo di energia WiFi/STB/ON: 1.75W/0.48W/7.4W

ES: ESPECIFICACIONES

Tipo: Altavoz estéreo activo con reflector de bajos
Amplificador: amplificadores digitales clase D, 2x20W + 40W
Tweeter: 2 x ¾" de cúpula textil
Woofer: 1 x 5.25" de base
Banda de frecuencias: 45–22.000Hz
Frecuencia de transición: 2.500 Hz
Dimensiones al. x an. x f.: 166 x 320 x 180 mm
Entradas: WiFi, Bluetooth V4.2, RCA y Line in 3,5 mm
Salidas: Sub out
Compatibilidad con redes inalámbricas: 802.11 b / g / n, 2.4GHz/5 GHz
Formatos de audio compatibles: MP3, WMA, AAC, FLAC, Apple Lossless
El consumo de energía WiFi/STB/ON: 1.75W/0.48W/7.4W

FI: TEKNISET TIEDOT

Tyyppi: Aktiivinen stereokaiutin, jossa bassorefleksikotelo
Vahvistin: Digitaalinen D-luokan vahvistin, 2x20W + 40W
Diskanttikaiutin: tekstiilikupu 2 x ¾"
Bassokaiutin: alusta 1 x 5.25"
Taajuusalue: 45–22.000Hz
Jakotaajuus: 2.500 Hz
Mitat K x L x S: 166 x 320 x 180 mm
Tulot: WiFi, Bluetooth V4.2
Lähdöt: Sub out
Langattoman verkon yhteensopivuus: 802.11 b / g / n, 2.4GHz/5 GHz
Tuetut äänitiedostot: MP3, WMA, AAC, FLAC, Apple Lossless
Tehon kulutus WiFi/STB/ON: 1.75W/0.48W/7.4W





FR: La lampe clignotante avec la pointe de flèche comme symbole, dans un triangle équilatéral, est prévue pour alerter l'utilisateur de la présence d'une « tension dangereuse » non isolée à l'intérieur du boîtier du produit, qui peut être suffisamment importante pour constituer un risque d'électrocution.

ES: El indicador luminoso parpadeante con el símbolo de una flecha dentro de un triángulo equilátero alerta al usuario de la presencia en la unidad de voltaje peligroso no aislado, que podría ser de suficiente magnitud para constituir un riesgo de descarga eléctrica.

IT: Il simbolo del fulmine all'interno di un triangolo equilatero serve ad avvisare l'utente della presenza di una "tensione pericolosa" non isolata nell'allargamento del prodotto che potrebbe essere di grandezza sufficiente da costituire un rischio di scosse elettriche per le persone.

FI: Kolmiossa oleva salamattunnus osoittaa, että laitteen sisällä on eristämättömiä kohtia, joiden suuri jännite saattaa aiheuttaa vaarallisen sähköiskun.



FR: Le point d'exclamation dans un triangle équilatéral est prévu pour alerter l'utilisateur de la présence d'instructions importantes de maintenance et de réparation, dans la documentation jointe au produit.

ES: El signo de exclamación dentro de un triángulo equilátero alerta al usuario de la presencia de instrucciones y consejos de operación y mantenimiento en las líneas que acompañan a dicho signo.

IT: Il punto esclamativo in un triangolo equilatero serve ad avvisare l'utente della presenza di importanti istruzioni di funzionamento e manutenzione (assistenza) nella documentazione che accompagna il dispositivo.

FI: Kolmiossa oleva huutomerkki osoittaa, että pakkauksessa on erityisen tärkeitä käyttö- tai huolto-ohjeita kohteeseen liittyen.

ATTENTION:
POUR RÉDUIRE LES RISQUES D'INCENDIE OU D'ÉLECTROCUTION, NE PAS EXPOSER CET APPAREIL À LA PLUIE OU L'HUMIDITÉ.

AVERTISSEMENT:
POUR RÉDUIRE LES RISQUES D'ÉLECTROCUTION, NE PAS ÔTER LE COUVERCLE (OU LE DOS), AUCUNE PIÈCE À L'INTÉRIEUR NE PEUT ÊTRE RÉPARÉE PAR L'UTILISATEUR. S'ADRESSER AU PERSONNEL QUALIFIÉ POUR LES RÉPARATIONS.

ADVERTENCIA:
PARA REDUCIR EL RIESGO DE INCENDIO O DESCARGA ELECTRICA, NO EXPONGA LA UNIDAD A CONDICIONES DE LLUVIA O HUMEDAD.

PRECAUCION:
PARA REDUCIR EL RIESGO DE DESCARGA ELECTRICA, NO RETIRE LA TAPA SUPERIOR (O TRASERA). EN EL INTERIOR NO EXISTEN PARTES ÚTILES PARA EL USUARIO. EN CASO DE NECESITAR SERVICIO TECNICO, CONTACTE CON PERSONAL CUALIFICADO.

AVVISO:
PER RIDURRE IL RISCHIO DI INCENDI O SCOSSE ELETTRICHE, NON ESPORRE L'APPARECCHIO A PIOGGIA O UMIDITÀ.

ATTENZIONE:
PER RIDURRE IL RISCHIO DI SCOSSE ELETTRICHE, NON RIMUOVERE IL COPERCHIO (O LA PARTE POSTERIORE). I COMPONENTI ALL'INTERNO NON SONO RIPARABILI DALL'UTENTE. PER L'ASSISTENZA RIVOLGERSI A PERSONALE QUALIFICATO.

VAROITUS:
ÄLÄ ALTISTA LAITETTA KOSTEUELLE, SILLÄ SIITÄ SAATTA AIHEUTUA TULIPALO TAI SÄHKÖISKU.

VAROITUS:
ÄLÄ AVAA LAITTEEN KOTELOA, JOTTA VÄLTYY SÄHKÖISKULTA. LAITTEEN SISÄLLÄ EI OLE KÄYTTÄJÄN HUOLLETTAVIA OSIA. HUOLTO- JA KORJAUSTYÖT SAA SUORITTA A VAIN VALTUUTETTU HUOLTOPALVELU.



FR - CONSIGNES DE SÉCURITÉ IMPORTANTES

1. Lisez ces instructions.
2. Conservez ces instructions.
3. Respectez les avertissements.
4. Suivez les instructions.
5. N'utilisez pas cet appareil à proximité de l'eau.
6. Nettoyez-le uniquement avec un chiffon sec.
7. Température de fonctionnement (°C) 5-40
Humidité (%) Pas de condensation 30-90
8. N'obstruez pas les orifices de ventilation. Installez-le conformément aux instructions du fabricant.
9. Distances minimales autour du produit pour une ventilation suffisante, 10 cm.
10. La ventilation ne doit pas être entravée en recouvrant les ouvertures de ventilation avec des objets tels que des journaux, nappes, ou rideaux, etc
11. N'installez pas l'appareil à proximité d'une source de chaleur comme un radiateur, une bouche d'air chaud, un four ou d'autres appareils (y compris des amplificateurs) producteurs de chaleur.
12. Évitez de marcher sur le cordon d'alimentation ou de le pincer, notamment au niveau des fiches, des prises et à l'endroit où il sort de l'appareil.
13. Utilisez uniquement des fixations/accessoires agréés par le fabricant.
14. Débranchez cet appareil pendant les orages ou en cas de non-utilisation prolongée.
15. Adressez-vous au personnel qualifié pour les réparations. Des réparations sont nécessaires lorsque l'appareil a été endommagé de quelque manière que ce soit, notamment si la fiche ou le cordon d'alimentation est endommagé, si du liquide a été renversé, si des objets sont tombés à l'intérieur de l'appareil, si l'appareil a été exposé à la pluie ou à l'humidité, s'il ne fonctionne pas correctement ou s'il est tombé.
16. Réparation des dommages Débranchez l'appareil de la prise murale et adressez-vous au personnel qualifié dans les cas suivants:
 - A. Lorsque la prise ou le cordon d'alimentation est endommagé,
 - B. Si du liquide a été renversé ou si des objets sont tombés dans l'appareil,
 - C. Si l'appareil a été exposé à la pluie ou à l'eau,
 - D. Si l'appareil ne fonctionne pas normalement en suivant les instructions d'utilisation. Une utilisation ou un réglage inaproprié des commandes décrites dans les instructions d'utilisation peut provoquer des dommages et nécessitera souvent un travail important de la part du personnel qualifié pour restaurer le fonctionnement normal de l'appareil,
 - E. Si l'appareil est tombé ou endommagé de quelque manière que ce soit
 - F. Si l'appareil montre un changement significatif de ses performances, cela indique une réparation nécessaire.
17. Entrée d'objet et de liquide:
N'insérez jamais d'objet quel qu'il soit dans l'appareil à travers les orifices, car il peut toucher des points dotés d'une tension dangereuse ou court-circuiter des pièces et provoquer un incendie ou une électrocution. L'appareil ne doit pas être exposé au ruissellement ou aux éclaboussures et aucun objet rempli de liquide, comme un vase, ne doit être placé sur l'appareil. Ne placez pas de bougies ou d'autres objets brûlants sur l'appareil.
18. Veillez à laisser une ventilation adéquate si vous installez le produit dans des espaces confinés, comme une bibliothèque ou une étagère. Laissez un dégagement de 20 cm au-dessus et de chaque côté du produit et de 10 cm à l'arrière. L'arrière d'une étagère ou de la paroi la plus proche du haut de l'appareil doit être avancé pour dégager un espace d'environ 10 cm à l'arrière. De cette manière, une voie d'évacuation se forme dans laquelle l'air chaud s'échappe.
19. L'alimentation et le cordon d'alimentation de cet appareil sont prévus uniquement pour un usage à l'intérieur.
20. Utilisez uniquement l'adaptateur secteur fourni.

IT - IMPORTANTI ISTRUZIONI DI SICUREZZA

1. Leggere queste istruzioni.
2. Conservare queste istruzioni.
3. Tenere conto di tutte le avvertenze.
4. Seguire tutte le istruzioni.
5. Non utilizzare questo apparecchio vicino all'acqua.
6. Pulire esclusivamente con un panno asciutto.
7. Temperatura di funzionamento (°C) 5-40
Umidità (%) senza condensation 30-90
8. Non bloccare le aperture di ventilazione. Installare nel rispetto delle istruzioni del produttore.
9. Distanza minima attorno all'apparato per una ventilazione sufficiente: 10 cm.
10. La ventilazione non deve essere ostacolata coprendo le aperture di ventilazione con oggetti come giornali, tovaglie, tende, ecc.
11. Non installare vicino a fonti di calore come radiatori, diffusori di calore, stufe o altri apparecchi (inclusi amplificatori) che producono calore.
12. Proteggere il cavo elettrico dal calpestio o dalla foratura specialmente sulle spine, i connettori femmina e il punto in cui escono dall'apparecchio.
13. Utilizzare esclusivamente attacchi/accessori specificati dal produttore.
14. Staccare questo apparecchio durante i temporali o se inutilizzato per lunghi periodi di tempo.
15. Per la manutenzione rivolgersi a personale qualificato. L'assistenza è necessaria quando l'apparecchio è stato danneggiato in qualche modo, ad esempio in caso di danni del cavo elettrico o della spina, di fuoriuscite di liquido o di cadute di oggetti all'interno dell'apparecchio, di esposizione a pioggia o umidità, di funzionamento irregolare o di cadute.
 - A. Quando il cavo o la spina di corrente è danneggiata;
 - B. Se è fuoriuscito liquido o sono caduti oggetti all'interno dell'apparecchio;
 - C. Se l'apparecchio è stato esposto a pioggia o acqua;
 - D. Se l'apparecchio non funziona regolarmente rispettando le istruzioni di funzionamento. Regolare solo i comandi coperti dalle istruzioni di funzionamento dal momento che una regolazione impropria degli altri comandi potrebbe causare danni e spesso richiedere un lavoro approfondito da parte di tecnici qualificati per ripristinare il normale funzionamento dell'apparecchio;
 - E. Se l'apparecchio è caduto o si è danneggiato in qualche modo e
 - F. Quando l'apparecchio presenta un livello di prestazioni variabile che indica la necessità di un intervento di assistenza.
17. Ingresso di oggetti o liquidi
Non spingere mai oggetti di qualsiasi tipo nell'apparecchio attraverso le aperture perché potrebbero entrare in contatto con punti di tensione pericolosi o provocare un cortocircuito nei componenti che potrebbe causare incendi o scosse elettriche. L'apparecchio non dovrà essere esposto a gocciolamenti o spruzzi e sull'apparecchio non dovranno essere posizionati oggetti riempiti con liquidi, come ad esempio dei vasi. Non posizionare mai sull'apparato fonti di fiamme libere come candele accese, ecc.
18. Se l'apparecchio viene installato in un mobile a incasso, come una libreria o uno scaffale, assicurarsi che la ventilazione sia adeguata. Lasciare 20 cm di spazio libero in alto e lateralmente e 10 cm sul retro. Il bordo posteriore della scaffale o della tavola sull'apparecchio verrà posizionato a 10 cm dal pannello posteriore o dalla parete, creando uno spazio simile a una conduttura per il passaggio dell'aria calda.
19. Il cavo elettrico dell'apparecchio è destinato esclusivamente all'uso in interni.
20. Utilizzare solo l'adattatore CA in dotazione.



SP - INSTRUCCIONES IMPORTANTES DE SEGURIDAD

1. Lea estas instrucciones.
2. Guarde estas instrucciones.
3. Haga caso de todas las advertencias.
4. Siga todas las instrucciones.
5. No utilice este aparato cerca del agua.
6. Limpie la unidad tan sólo con un paño seco.
7. Temperatura de funcionamiento (C) 5-40
Humedad (%) sin condensación 30-90
8. No bloquee ninguno de los orificios de ventilación. Instale la unidad según las instrucciones del fabricante.
9. Distancias mínimas alrededor del producto para una ventilación suficiente, 10 cm.
10. No se debe impedir la ventilación cubriendo las aberturas de ventilación con artículos como periódicos, manteles, cortinas, etc
11. No instale la unidad cerca de radiadores, estufas, calefactores o cualquier otro aparato (incluyendo amplificadores) que genere calor.
12. Proteja el cable de corriente de modo que no pueda ser pisado u obstaculizado por alguna persona o algún dispositivo accesorio.
13. Utilice tan sólo dispositivos accesorios especificados por el fabricante.
14. Desconecte la unidad durante tormentas con aparato eléctrico o cuando no vaya a utilizarla durante un período prolongado de tiempo.
15. Diríjase a personal cualificado siempre que necesite servicio técnico. Necesitará servicio técnico siempre que la unidad - o el cable de corriente o su conector - haya sido dañado, se haya derramado líquido o haya caído algún objeto en su interior, haya sido expuesta a la lluvia o la humedad, haya recibido algún golpe, o simplemente no funcione correctamente.
16. Requerimiento de Servicio técnico por daños Desconecte el aparato de la toma de corriente y contacte con personal cualificado, siempre que:
 - A. Se haya dañado el cable o conector de corriente,
 - B. Se haya derramado líquido o haya caído algún objeto en el interior de la unidad,
 - C. La unidad haya sido expuesta a la lluvia o la humedad, según las instrucciones de operación. Ajuste tan sólo los controles mostrados en las instrucciones de operación, ya que un ajuste impropio de otros controles podría provocar daños y se necesitará de un exhaustivo trabajo por parte de un técnico cualificado para restablecer el correcto funcionamiento de la unidad,
 - E. La unidad haya recibido un golpe o se haya dañado de algún modo, y
 - F. La unidad presente anomalías en su funcionamiento que indiquen la necesidad de servicio técnico.
17. Introducción de objetos o líquido
No presione la unidad con ningún objeto ni introduzca objetos de ningún tipo entre sus aberturas, ya que podría tocar puntos de voltaje peligroso o generar cortocircuitos que podrían provocar incendios o descargas eléctricas. No exponga la unidad a situaciones de goteo o salpicaduras de líquido de ningún tipo ni coloque sobre la unidad a objetos que contengan líquidos, tales como vasos. Tampoco coloque velas u objetos candentes sobre la unidad.
18. Debe haber ventilación adecuada si instala el producto en espacios confinados, como estanterías o repisas. Deje una distancia de 20 cm encima y a ambos lados del producto y de 10 cm detrás. El extremo posterior de una estantería o tabla que esté más cerca de la parte superior del producto debe empujarse hacia delante para dejar un hueco de unos 10 cm detrás. De este modo se forma un canal de exudación por donde fluir hacia arriba el aire caliente.
19. La fuente y el cable de alimentación de este producto están diseñados para uso interno exclusivamente.
20. Utilice tan sólo el adaptador A/C suministrado.

FI - TURVAOHEJITA

1. Lue kaikki ohjeet.
2. Säilytä ohjekirja.
3. Huomioi kaikki varoitukset.
4. Noudata käyttöohjeita.
5. Älä altista laitetta vedelle.
6. Käytä puhdistukseen vain kuivaa kangasta.
7. Käyttölämpötila (°C) 5-40
Kosteus (%) ei tiivistymistä 30-90
8. Älä peitä jäähdytysaukkoja. Noudata kaikkia valmistajan antamia asennusohjeita.
9. Laitteen ympärille tarvittava vähimmäistila riittävää tuuletusta varten 10 cm.
10. Tuuletusta ei tule estää peittämällä tuuletusaukkoja esinein, kuten sanomalehdillä, pöytälinalla, verhoilla tms.
11. Älä sijoita laitetta lämmittimiin, lämmninlimenttiin, uuniin, vahvistimiin tai muiden lämpökäyttöavien laitteiden läheisyyteen.
12. Sijoita virtajohto siten, ettei se ole kulkuväylällä tai joudu ristustuksiin esineiden alle tai niittä vasten. Varmista, ettei pistotulppa, pistorasia eikä virtajohtojen liittokset vaurioitu.
13. Käytä ainoastaan valmistajan suosittelemia lisätarvikkeita.
14. Irrota laite sähköverkosta koksen ajaksi tai jättäessäsi sen pitkäksi ajaksi käyttämättömäksi.
15. Huoltoimenpiteet saa suorittaa vain valtuutettu huoltopalvelu. Toimita laite heti huoltoon, jos se vaurioituu jollakin tavalla. Laite peitää huoltaa, jos sen virtajohto on viottunut, laitteen sisään on roiskunut nestettä, laitteen sisään on pudonnut jokin esine, laite on altistunut sateelle tai kosteudelle, laite ei toimi normaalisti tavalla tai se on pudonnut.
16. Huoltaa edellyttäviä vikoja Irrota laite sähköverkosta ja toimita laite valtuutettuun huoltoliikkeeseen seuraavissa tapauksissa:
 - A. Laitteen virtajohto tai pistotulppa on vaurioitunut,
 - B. Laitteen sisään on pudonnut esine tai nestettä,
 - C. Laite on kastunut,
 - D. Laite ei toimi normaalisti tavalla, vaikka noudatetaan kaikkia käyttöohjeita. Muuta vain käyttöohjeen mukaisia asetuksia ja säätöjä. Vääränlainen käyttö voi aiheuttaa laitevikoja, jotka edellyttävät valtuutetulta huoltopalvelulta mittavia korjaustoimenpiteitä,
 - E. Laite on pudonnut tai se on vaurioitunut muulla tavalla
 - F. Laite käyttäytyy epänormaalisti tavalla tai sen toiminta on muuttunut huomattavasti alkuperäisestä.
17. Esineen tai nesteen joutuminen laitteen sisään
Älä työnnä mitään esineitä laitteen aukkoihin. Ne saattavat osua jännitteisiin osiin tai aiheuttaa aikosulun, mikä voi aiheuttaa tulipalon tai sähköiskun. Älä läikytä nestettä laitteen päälle. Älä sijoita maljakkoita tai muita nesteellä täytettyjä astioita laitteen päälle. Laitteen päälle ei tule koskaan asettaa avoilekkejä, kuten palavia kynttilöitä tms.
18. Varmista jäähdytysilman riittävä kierto, jos sijoitat laitteen kirjahyllyyn, laiteräkkiin tai muuhun umpinaiseen tilaan. Varaa vähintään 20 cm tyhjää tilaa laitteen päälle ja sivuille sekä vähintään 10 cm laitteen taakse. Laitteen päällä olevan tason ja takaseinän väliin tulee jättää 10 cm tilaa, jotta lämmennyt ilma pääsee nousemaan sen kautta pois.
19. Verkkolaitetta ja virtajohtoa saa käyttää vain kuivissa sisätiloissa.
20. Käytä vain vakiovarusteena olevaa AC-verkkolaitetta.





(symbole CA, courant alternatif)
(Codice AC, Corrente alternata)
(Símbolo AC, Corriente alterna)
(AC-symboli, vaihtovirta)

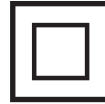

FR

(produit de classe II - double isolation)
La prise secteur est utilisée comme dispositif de déconnexion, lequel doit rester en état de marche. La prise de courant doit être installée à proximité de l'équipement et doit être facilement accessible.

IT

(Prodotto di classe II - A doppio isolamento)
La spina di rete è utilizzata come dispositivo di disconnessione e deve pertanto rimanere operabile a ogni momento. La presa fissa dev'essere installata vicino all'attrezzatura ed essere facilmente accessibile.

ES

(Producto de clase II: Aislamiento doble)
El enchufe de alimentación se usa como elemento de desconexión. Dicho elemento debe ser fácilmente accesible. La toma del enchufe deberá instalarse cerca del equipamiento y ser fácilmente accesible.

FI

(II-luokan tuote - kaksoeristys)
Verkkopistoketta käytetään irrotuslaitteena, irrotuslaitteen on pysyttävä helposti käytettävänä. Pistorasian on oltava laitteen lähellä ja siihen on oltava helppo pääsy.





MODEL: C10 MkII. FCC ID: 2AGNC-C10MKII

FCC STATEMENT

1. This device complies with Part 15 of the FCC Rules. Operation is subject to the following two conditions:

(1) This device may not cause harmful interference, and

(2) This device must accept any interference received, including interference that may cause undesired operation.

2. any Changes or modifications not expressly approved by the party responsible for compliance could void the user's authority to operate the equipment.

NOTE: This equipment has been tested and found to comply with the limits for a Class B digital device, pursuant to Part 15 of the FCC Rules. These limits are designed to provide reasonable protection against harmful interference in a residential installation. This equipment generates uses and can radiate radio frequency energy and, if not installed and used in accordance with the instructions, may

cause harmful interference to radio communications. However, there is no guarantee that interference will not occur in a particular installation. If this equipment does cause harmful interference to radio or television reception, which can be determined by turning the equipment off and on, the user is encouraged to try to correct the interference by one or more of the following measures:

Reorient or relocate the receiving antenna.

Increase the separation between the equipment and receiver. Connect the equipment

into an outlet on a circuit different from that to which the receiver is connected. Consult the dealer or an experienced radio/TV technician for help.

IC WARNING

EN

This device contains licence-exempt transmitter(s)/receiver(s) that comply with Innovation, Science and Economic Development Canada's licence-exempt RSS(s). Operation is subject to the following two conditions:

(1) This device may not cause interference; and

(2) This device must accept any interference, including interference that may cause undesired operation of the device.

FCC/IC Radiation Exposure Statement

This equipment complies with FCC and IC radiation exposure limits set forth for an uncontrolled environment. This equipment should be installed and operated with minimum distance 20 cm between the radiator & your body

FR

Cet appareil contient des émetteurs / récepteurs exemptés de licence conformes aux RSS (RSS) d'Innovation, Sciences et Développement économique Canada. L'exploitation est autorisée aux deux conditions suivantes :

(1) l'appareil ne doit pas produire de brouillage, et

(2) l'utilisateur de l'appareil doit accepter tout brouillage radio électrique subi, même si le brouillage est susceptible d'en compromettre le fonctionnement."

FCC/IC Déclaration d'exposition aux rayonnements Cet appareil est conforme à FCC et IC l'exposition aux rayonnements limites fixées pour un environnement non contrôlé.

Cet appareil doit être installé et utilisé avec une distance minimale de 20 cm entre le radiateur et votre corps. Cet transmetteur ne doit pas être co-situé ou opérant en liaison avec toute autre antenne ou transmetteur.





www.audiopro.com

