



QUICK START GUIDE

ENGLISH

GET STARTED

- Start with your headphones off. Press and hold the middle control button until the LED turns blue and the headphones are in pairing mode.
- Open the Bluetooth® list on your phone and select **adidas RPD-01**.
- Go to your favourite audio app and press play.

Get the **adidas headphones** app to activate more features, configure the action button and complete the setup.

1. TWIST FIT SYSTEM

The ear tips and the optional silicone ear wings come in 4 different sizes that can be combined for a perfect fit.

The ear wings ensure that the headphones sit securely in place. If the ear buds tend to move or fall out, try changing to a bigger ear wing size.

The ear tip size affects the acoustic properties of the headphones.

- To change the size, first remove the ear tip and then the ear wing by gently pulling them from the headphones.
- Attach the new ear wing by stretching it into place and making sure that the holes on the ear wing and ear bud line up.
- Fasten the new ear tip on the ear bud. The ear tip is oval and should match the orientation of the ear bud.

2. CONTROL BUTTONS

Use the control buttons on the right side to control audio, start Bluetooth® pairing mode and turn your headphones on or off.

- Press middle button for 2 seconds to turn on or off
- With your headphones turned off, press middle button for 4 seconds for Bluetooth pairing
- Press upper or lower button to change volume
- Press middle button to play or pause audio
- Double or triple press middle button for previous or next track
- Double or triple press and hold middle button to rewind or fast forward
- Handle calls:
 - Press middle button to answer or end call
 - Double press middle button to reject an incoming call

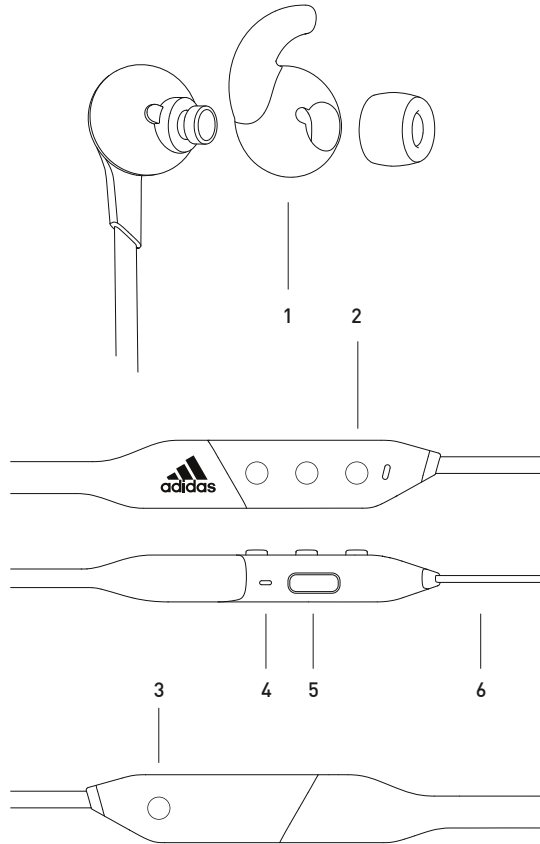

3. USING THE ACTION BUTTON

Customise the action button behaviour from the adidas Headphones app.

Go to **SETTINGS** and then **ACTION BUTTON** or tap **ACTION BUTTON** from the home screen to get started.

After setup: single, double or triple click the action button on the left side to access your actions.

For Spotify actions, make sure this app is running on your phone.

A Spotify premium account is required for the Spotify action button feature.

4. LED INDICATOR

Blue blinking	Bluetooth® pairing mode - the headphones are ready to be paired
White blinking	Powered on, connected to a Bluetooth device and audio paused
Red-Orange-Yellow-Green	Connected to a power source and battery is charging 0-100%
Red	Powering off or disconnecting from a Bluetooth device

5. CHARGING YOUR HEADPHONES

Use the included USB cable to connect your headphones to a power source. When the LED is green your headphones are fully charged and can play for approximately 12 hours.

6. WASHING YOUR HEADPHONES

Clean your headphones to keep them fresh and make them last longer.

Note! Never rinse or submerge your headphones. Do not use any detergents and do not leave your headphones to dry in direct sunlight.

- Use a wet lint free cloth to gently wipe clean your headphones.

DANSK

KOM I GANG

- Start med dine hovedtelefoner slukket. Tryk på mellemste kontrolknap og hold den inde, indtil LED-lampen lyser blå, og hovedtelefonerne er i parringstilstand.
- Åbn Bluetooth®-listen på din telefon, og vælg **adidas RPD-01**.
- Gå til din foretrukne lyd-app og tryk afspil.

Få **adidas headphones**-appen til at aktivere flere funktioner, konfigurere handlingsknappen og afslut opsætningen.

TWIST FIT-SYSTEM

Øredutterne og silikoneørevingerne fås i 4 forskellige størrelser, der kan kombineres for en perfekt tilpasning.

Ørevingerne sikrer, at hovedtelefonerne sidder sikkert på plads. Hvis øretelefonerne har en tendens til at bevæge sig eller falde ud, kan du prøve at skifte til en større ørevingestørrelse.

Størrelsen på øreproppen påvirker hovedtelefonernes akustiske egenskaber.

- For at ændre størrelsen skal du først fjerne øreproppen og derefter ørevingen ved forsigtigt at hive dem af hovedtelefonerne.
- Fastgør den nye ørevinge ved at strække den hen på plads og sikre, at hullerne på ørevingen og øretelefonerne er på linje.
- Fastgør den nye øreprop på øretelefonen. Øreproppen er oval og skal matche retningen på øretelefonen.

1. KONTROL-KNAPPER

Brug kontrol-knapperne i højre side for at kontrollere lyd, starte Bluetooth®-parringstilstand og tænde eller slukke dine hovedtelefoner.

- Hold den mellemste knap nede i 2 sekunder for at tænde eller slukke
- Når hovedtelefonerne er slukket, skal du trykke på den mellemste knap i 4 sekunder for Bluetooth-parring
- Tryk på den øvre eller nedre knap for at ændre lydstyrken
- Tryk på den mellemste knap for at afspille eller pause lydsporet
- Tryk to eller tre gange på den mellemste knap for forrige eller næste lydspor
- Tryk to eller tre gange og hold på den mellemste knap for at spole tilbage eller hurtigt fremad
- Håndter opkald:
 - Tryk på den mellemste knap for at besvare eller afslutte et opkald
 - Tryk to gange på den mellemste knap for at afvise et opkald

2. BRUG AF HANDLINGSKNAPPEN

Tilpas handlingsknappens opførsel fra adidas Headphones-appen. Gå til **INSTALLINGER** og derefter **HANDLINGSKNAP** eller tryk på **HANDLINGSKNAP** fra startskærmen for at komme i gang.

Efter opsætning: Tryk en, to eller tre gange på handlingsknappen til venstre for at få adgang til dine handlinger.

For Spotify-handlinger skal du sørge for, at denne app er åben på din telefon.

En Spotify premium-konto er påkrævet for at bruge Spotify-handlingsknappfunktionen.

3. LED-INDIKATOR

Blå blink	Bluetooth®-parringstilstand - hovedtelefonerne er klar til at blive parret
Hvide blink	Tændt, forbundet til en Bluetooth-enhed, og lyd sat på pause
Rød-Orange-Gul-Grøn	Tilsluttet en strømkilde og batteri oplades 0-100 %
Rød	Slukket eller frakoblet fra en Bluetooth-enhed

4. OPLADNING AF DINE HOVEDTELEFONER

Brug det medfølgende USB-kabel til at forbinde dine hovedtelefoner til en strømkilde. Når LED'en er grøn, er dine hovedtelefoner fuldt opladet og kan afspille i ca. 12 timer.

5. RENGØR DINE HOVEDTELEFONER

Rengør dine hovedtelefoner for at holde dem friske, og så de kan vare længere.

Bemærk! Du må aldrig skylle eller nedsænke dine hovedtelefoner i vand. Brug ikke rengøringsmidler, og lad ikke dine hovedtelefoner tørre i direkte sollys.

- Brug en våd, fnugfri klud, og tør forsigtigt hovedtelefonerne af.

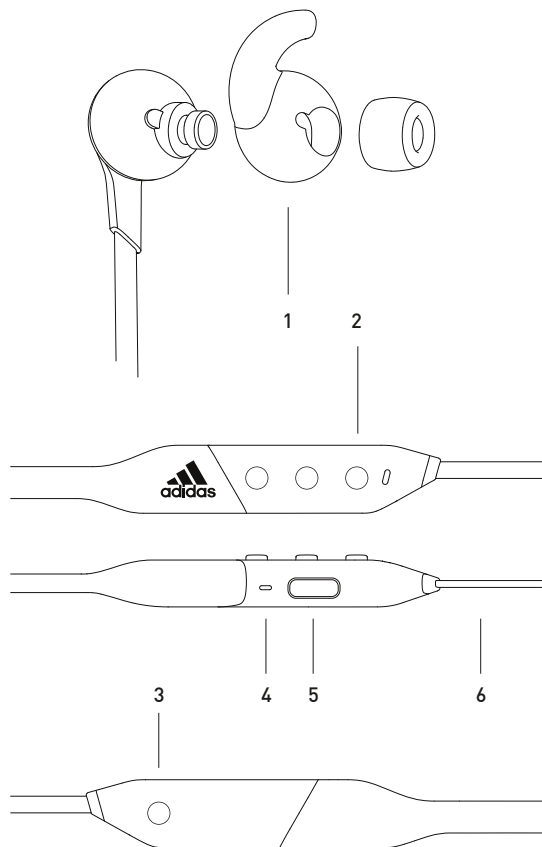

DEUTSCH

ERSTE SCHRITTE

- Nimm deinen Kopfhörer ab. Halte die mittlere Steuertaste gedrückt, bis die LED-Anzeige blau leuchtet. Der Kopfhörer ist im Kopplungsmodus.
- Öffne die Liste der Bluetooth®-Geräte auf deinem Handy und wähle **adidas RPD-01**.
- Gehe zu deiner bevorzugten Audio-App und drücke auf „Wiedergabe“.

Hol dir die App **adidas headphones**, um die Einrichtung abzuschließen, die Funktionstaste zu konfigurieren und zusätzliche Funktionen zu aktivieren.

1. TWIST FIT SYSTEM

Die Ohrhörerklappen und die optionalen Ohrhörerflügel aus Silikon werden in 4 verschiedenen Größen geliefert, die miteinander kombiniert werden können, damit sie ideal im Ohr sitzen.

Die Ohrflügel gewährleisten, dass die Kopfhörer fest sitzen. Wenn die Ohrhörer dazu tendieren, sich zu bewegen oder herauszufallen, probiere es mit größeren Ohrflügeln.

Die Größe der Ohrklappen wirkt sich auf die Klangqualität der Kopfhörer aus.

- Um die Größe zu ändern, entferne zunächst die Ohrklappen und dann die Ohrflügel, indem du sie sanft vom Kopfhörer abziehst.
- Bringe den neuen Ohrflügel an, indem du ihn dehnt und aufsteckst. Achte darauf, dass die Löcher des Ohrflügels und des Ohrhörers übereinstimmen.
- Befestige den neuen Ohrflügel am Ohrhörer. Die Ohrkappe ist oval und sollte der Ausrichtung des Ohrhörers entsprechen.

2. STEUERKNÖPFE

Verwende die Steuerknöpfe an der rechten Seite zur Audiosteuerung, starte den Bluetooth®-Kopplungsmodus und schalte deine Kopfhörer ein oder aus.

- Zum Ein- und Ausschalten drücke den mittleren Knopf 2 Sekunden lang
- Drücke bei ausgeschalteten Kopfhörern die mittlere Taste 4 Sekunden lang, um über Bluetooth zu koppeln
- Drücke den oberen und unteren Knopf, um die Lautstärke zu regeln
- Drücke den mittleren Knopf, um die Wiedergabe zu starten oder zu pausieren
- Drücke den mittleren Knopf zwei- oder dreimal, um zum nächsten oder vorherigen Track zu wechseln
- Drücke zwei- oder dreimal und halte die mittlere Taste gedrückt, um vor- oder zurückzuspulen

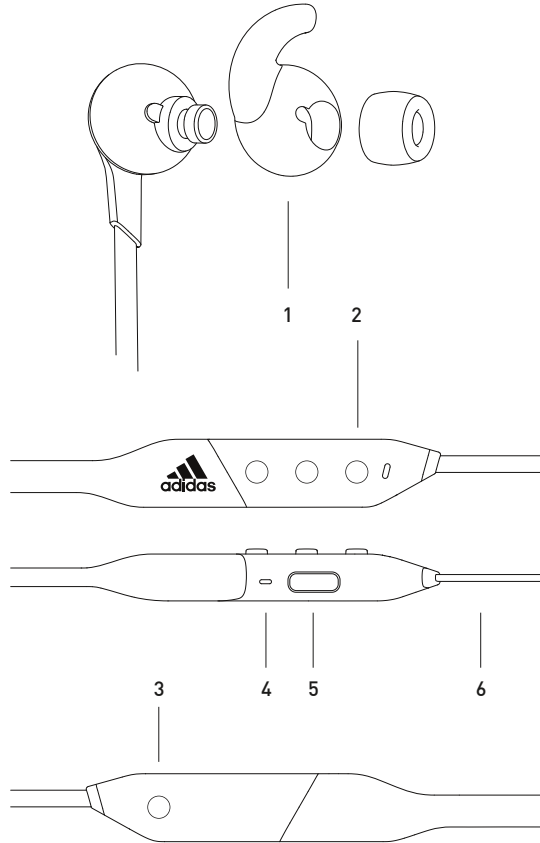

- Anrufe verwalten:
 - Drücke die mittlere Taste, um Gespräche anzunehmen und zu beenden
 - Drücke zweimal auf die mittlere Taste, um Anrufe abzuweisen

3. VERWENDEN DER ACTION-TASTE

Das Verhalten der Action-Taste kann in der adidas Headphones App angepasst werden. Gehe zu **EINSTELLUNGEN** und dann zu **ACTION-TASTE** oder tippe auf **ACTION-TASTE** auf dem Home-Screen, um zu beginnen.

Nach der Einrichtung: Tippe einmal, zweimal oder dreimal auf die Action-Taste auf der linken Seite, um deine Aktionen aufzurufen.

Um Spotify-Aktionen einzurichten, muss diese App auf deinem Telefon aktiv sein.

Für die Spotify-Funktionen der Action-Taste ist ein Spotify Premium-Account erforderlich.

4. LED-ANZEIGE

Blau, blinkend	Bluetooth®- Kopplungsmodus - Die Kopfhörer sind zur Kopplung bereit
Weiß, blinkend	Eingeschaltet, mit einem Bluetooth-Gerät verbunden, Audiowiedergabe pausiert
Rot-Orange-Gelb-Grün	Mit Stromquelle verbunden, Akku lädt von 0-100 %
Rot	Ausschalten oder Trennen von einem Bluetooth-Gerät

5. AUFLADEN DER KOPFHÖRER

Verwende das im Lieferumfang enthaltene USB-Kabel, um deine Kopfhörer mit einer Stromquelle zu verbinden. Wenn die LED grün leuchtet, sind die Kopfhörer vollständig aufgeladen und bieten etwa 12 Stunden Spieldauer.

6. WASCHEN DEINER KOPFHÖRER

Reinige deine Kopfhörer, um ein frisches Aussehen und lange Haltbarkeit zu gewährleisten.

Hinweis! Kopfhörer vor Wasser schützen und keinesfalls in Wasser tauchen. Keine Reinigungsmittel verwenden und Kopfhörer nicht im direkten Sonnenlicht trocknen lassen.

- Kopfhörer mit einem feuchten, fusselreifen Tuch vorsichtig abwischen.

ESPAÑOL

CÓMO EMPEZAR

- Comienza con los auriculares apagados. Mantén pulsado el botón de control central hasta que el indicador LED se vuelva azul y los auriculares estén en modo de emparejamiento.
- Abre la lista de Bluetooth® en el teléfono y selecciona **adidas RPD-01**.
- Vete a tu aplicación de audio favorita y pulsa el icono de reproducir.

Permite que la aplicación **adidas headphones** active más características, configura el botón de acción y termina la instalación.

1. SISTEMA DE AJUSTE CON GIRO

Las puntas y las alas de silicona para las orejas vienen en 4 tamaños diferentes que se pueden combinar para conseguir un ajuste perfecto.

Las alas garantizan que los auriculares queden bien ajustados. Si los auriculares de botón se mueven o se salen, prueba con un tamaño de ala mayor.

El tamaño de la punta afecta a las propiedades acústicas de los auriculares.

- Para cambiar el tamaño, retira de los auriculares primero las puntas y después las alas tirando de ellas.
- Ajusta la nueva ala del auricular tirando de ella y poniéndola en su sitio, asegurándote de que los agujeros del ala y del auricular estén alineados.
- Ajusta la nueva punta en el auricular. La punta es ovalada y debe encajar con la orientación del auricular.

2. BOTONES DE CONTROL

Usa los botones de control de la parte derecha para controlar el audio, iniciar el modo de emparejamiento Bluetooth® y encender o apagar tus auriculares.

- Pulsa el botón central 2 segundos para encender o apagar
- Con los auriculares apagados, pulsa el botón central durante 4 segundos para completar el emparejamiento Bluetooth
- Pulsa el botón superior o inferior para ajustar el volumen
- Pulsa el botón central para reproducir o pausar el audio
- Pulsa dos o tres veces el botón central para pasar a la pista anterior o siguiente
- Pulsa dos o tres veces y mantén pulsado el botón central para retroceder o avanzar
- Contestar llamadas:
 - Pulsa el botón central para contestar o finalizar la llamada
 - Pulsa dos veces el botón central para rechazar una llamada

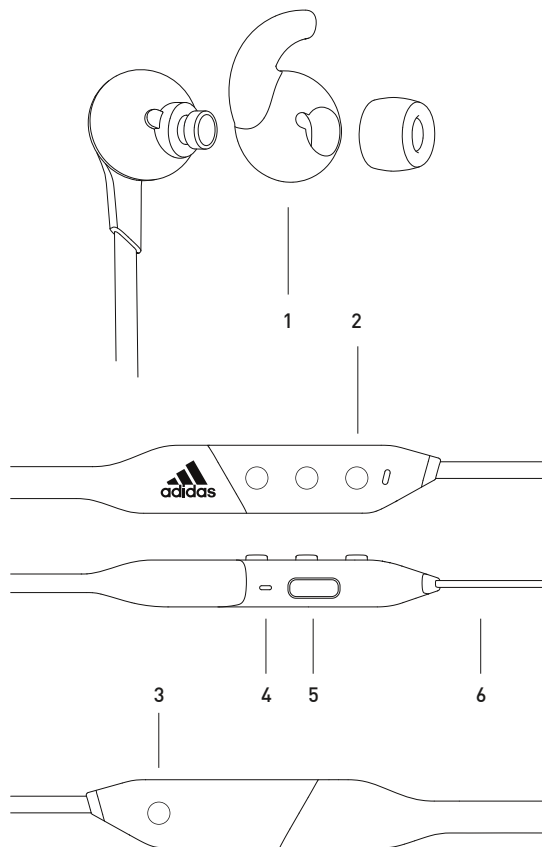

3. PARA USAR EL BOTÓN DE ACCIÓN

Personaliza el comportamiento del botón de acción de la aplicación adidas Headphones. Vete a SETTINGS (configuración) y luego a ACTION BUTTON (botón de acción) o toca el ACTION BUTTON en la pantalla de inicio para empezar.

Después de la instalación: haz clic una, dos o tres veces en el botón de acción en el lado izquierdo para acceder a tus acciones.

Para acciones de Spotify, asegúrate de que esta aplicación esté ejecutándose en tu teléfono.

Se requiere una cuenta de Spotify premium para poder utilizar la función de botón de acción de Spotify.

4. INDICADOR LED

Azul parpadeante	Modo de emparejamiento Bluetooth®: los auriculares están listos para emparejarse
Blanco parpadeante	Encendido, conectado a un dispositivo Bluetooth y audio pausado
Rojo-Naranja-Amarillo-Verde	Conectado a una fuente de energía y la batería se está cargando 0-100 %
Rojo	Apagándose o desconectándose de un dispositivo Bluetooth

5. PARA CARGAR LOS AURICULARES

Utiliza el cable USB que se incluye para conectar tus auriculares a una fuente de energía. Cuando el LED se ponga verde, tus auriculares estarán cargados y podrán reproducir música durante aproximadamente 12 horas.

6. PARA LIMPIAR TUS AURICULARES

Limpia tus auriculares por motivos higiénicos y para que te duren más.

Nota: No aclares ni sumerjas nunca los auriculares. No uses detergentes y no dejes los auriculares secarse directamente al sol.

- Usa un paño húmedo que no suelte pelusa para limpiar suavemente los auriculares.

SUOMI

PIKAOPAS

- Aloita kuulokkeiden ollessa poissa päältä. Paina ja pidä pohjassa keskimmäistä säätöpainiketta, kunnes LED-valo muuttuu siniseksi ja kuulokkeet ovat parinmuodostustilassa.
- Avaa puhelimesi Bluetooth®-luettelo ja valitse **Adidas RPD-01**.
- Siirry haluamaasi toisto sovellukseen ja paina play-painiketta.

Lataamalla **adidas headphones**-sovelluksen voit aktivoida lisää ominaisuuksia, määrittää toimintapainikkeen toiminnan ja viimeistellä asennuksen.

1. KIERRÄ JA SOVITA -JÄRJESTELMÄ

Korvanappeja ja valinnaisia silikonisia korvasankoja on 4 eri koossa – näin ne voi yhdistellä juuri sopivaksi.

Korvasangat varmistavat, että kuulokkeet sopivat napakasti paikalleen. Jos korvanapeilla on taipumusta siirtyä tai pudota pois, kokeile vaihtaa suurempaan korvasankakokoon.

Korvanapin koko vaikuttaa kuulokkeiden akustisiin ominaisuuksiin.

- Kokoa vaihdetaan irrottamalla ensin korvanappi ja sitten korvasanka vetämällä ne varovaisesti irti kuulokkeista.
- Kiinnitä uusi korvasanka venyttämällä se paikalleen ja varmistamalla, että korvasangan ja korvanapin reiät kohdistuvat toisiinsa.
- Kiinnitä uusi korvanappi nappikulokkeeseen. Korvanappi on ovaalinmuotoinen ja sen tulisi sopia nappikulokkeen suuntaisesti.

2. OHJAINPAINIKKEET

Käytä äänenvoimakkuuden ohjauksen oikealla puolella olevia ohjainpainikkeita, aloita Bluetooth®-laiteparin muodostustilassa ja kytke kuulokkeet päälle ja pois päältä.

- Laite käynnistetään ja sammutetaan painamalla keskimmäistä painiketta 2 sekunnin ajan.
- Kuulokkeiden ollessa poissa päältä paina keskimmäistä painiketta 4 sekunnin ajan Bluetooth-laiteparin muodostukseen
- Äänenvoimakkuutta säädetään painamalla ylempää tai alempaa painiketta.
- Äänen toisto käynnistetään ja keskeytetään painamalla keskimmäistä painiketta.
- Edelliseen tai seuraavaan kappaleeseen siirrytään painamalla keskimmäistä painiketta kaksi tai kolme kertaa.
- Paina keskimmäistä painiketta kaksi tai kolme kertaa ja pidä sitä alhaalla kelataksesi taakse- tai eteenpäin

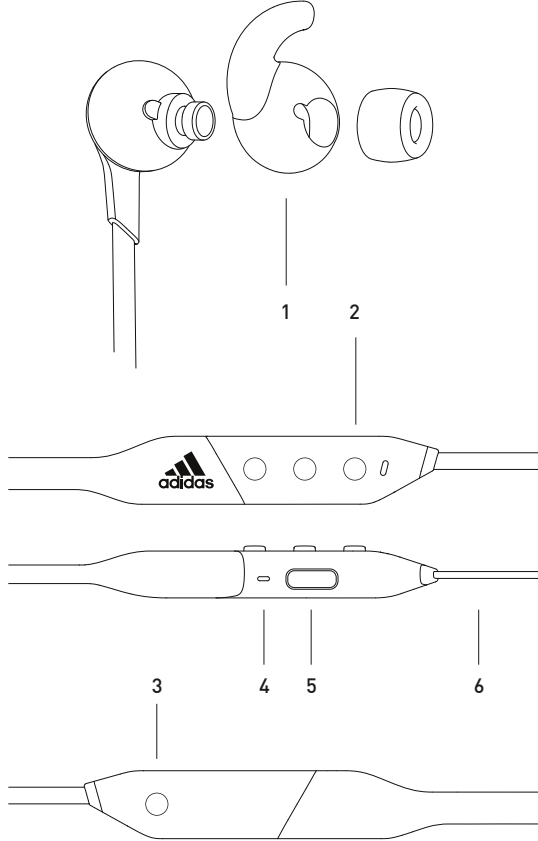

- Puhelut:
 - Paina keskimmäistä painiketta vastataksesi puhelun tai päättääksesi puhelun.
 - Paina keskimmäistä painiketta kaksi kertaa hylätäksesi tulevan puhelun.

3. KÄYTÄ TOIMINTAPAINIKETTA

Räätälöi toimintapainikkeen toiminta adidas Headphones-sovelluksesta. Aloita menemällä ASETUKSIIN ja sitten TOIMINTAPAINIKKEESEEN tai napauttamalla TOIMINTAPAINIKETTA kotinäytöstä.

Asetuksen jälkeen: napsauta vasemmanpuolista toimintapainiketta kerran, kahdesti tai kolme kertaa päästäksesi toimintoihin.

Spotify-toimintojen suhteen varmista, että sovellus on käytössä puhelimesi.

Spotify premium -tili vaaditaan Spotify-toimintopainikeominaisuutta varten.

4. LED-MERKKIVALO

Sininen vilkkuu	Bluetooth®-laiteparin muodostustila – kuulokkeet ovat valmiita laiteparin muodostukseen
Valkoinen vilkkuu	Virta päällä, yhteydessä Bluetooth-laitteeseen ja ääni keskeytetty
Punainen-oranssi-keltainen-vihreä	Kytkeyty virtalähteeseen ja akku latautuu 0–100 %
Punainen	Virta kytkeytyy pois päältä tai pois Bluetooth-laitteesta

5. KUULOKKEIDEN LATAAMINEN

Käytä mukana tulevaa USB-kaapelia kytkemään kuulokkeet virtalähteeseen. Kun LED on vihreä, kuulokkeet ovat täysin latautuneet ja voit toistaa noin 12 tuntia.

6. KUULOKKEIDEN PESEMINEN

Puhdista kuulokkeet, jotta ne pysyvät raikkaina ja kestävät pidempään.

Huomaa! Lokkeita ei saa koskaan puhdella tai upottaa veteen. Kuulokkeiden puhdistamiseen ei saa käyttää pesuaineita, eikä niitä saa jättää kuivumaan suoraan auringonvaloon.

- Kuulokkeet tulee puhdistaa pyyhkimällä ne varovaisesti kostealla nukattomalla liinalla.

FRANÇAIS

POUR DÉMARRER

- Commencez avec vos écouteurs éteints. Maintenez le bouton de contrôle du milieu enfoncé jusqu'à ce que le voyant LED devienne bleu et que les écouteurs passent en mode d'association.
- Ouvrez la liste Bluetooth® sur votre téléphone et sélectionnez **adidas RPD-01**.
- Ouvrez votre application audio préférée et appuyez sur Lecture.

Téléchargez l'application **adidas headphones** pour activer plus de fonctionnalités, paramétrer le bouton d'action et terminer la configuration.

1. SYSTÈME D'AJUSTEMENT PAR ROTATION

Les embouts et contours d'oreille optionnels en silicone sont disponibles en 4 tailles interchangeables, vous permettant ainsi de trouver l'ajustement parfait.

Les contours d'oreille vous garantissent le maintien sécurisé de vos écouteurs. Si vos écouteurs ont tendance à se déplacer ou à tomber, essayez des contours d'oreille plus gros.

La taille de l'embout affecte les propriétés acoustiques des écouteurs.

- Pour en changer, retirez tout d'abord l'embout, puis le contour d'oreille, en les tirant délicatement des écouteurs.
- Attachez le nouvel embout en l'étirant jusqu'à ce qu'il soit bien en place et en vous assurant que les trous sur le contour d'oreille et l'écouteur sont bien alignés.
- Attachez le nouvel embout sur l'écouteur. L'embout est de forme ovale et doit suivre l'orientation de l'écouteur.

2. BOUTONS DE CONTRÔLE

Utilisez les boutons de contrôle sur le côté droit pour contrôler votre son, lancer le mode d'appairage Bluetooth® et allumer ou éteindre votre casque.

- Maintenez le bouton du milieu pendant 2 secondes pour allumer/éteindre
- Une fois votre casque éteint, appuyez sur le bouton du milieu pendant 4 secondes pour lancer l'appairage Bluetooth
- Appuyez sur le bouton du haut ou du bas pour modifier le volume
- Appuyez sur le bouton du milieu pour lire l'audio ou le mettre en pause
- Appuyez à deux ou trois reprises sur le bouton du milieu pour accéder à la piste précédente ou suivante
- Appuyez à deux ou trois reprises et maintenez le bouton du milieu pour un retour ou une avance rapides

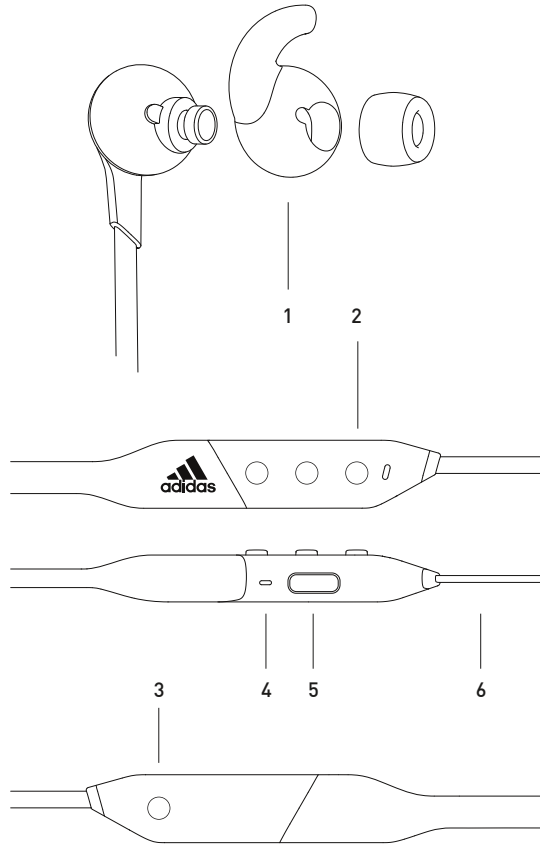

- Gérer les appels téléphoniques:
 - Appuyez sur le bouton du milieu pour décrocher ou raccrocher
 - Appuyez à deux reprises sur le bouton du milieu pour rejeter un appel entrant

3. UTILISER LE BOUTON D'ACTION

Personnalisez votre usage du bouton d'action à partir de l'application adidas Headphones. Allez dans PARAMÈTRES, puis dans BOUTON D'ACTION ou touchez BOUTON D'ACTION sur la page d'accueil pour démarrer.

Une fois la configuration terminée : cliquez une, deux ou trois fois sur le bouton d'action situé à gauche pour accéder à vos actions.

Pour les actions Spotify, assurez-vous que cette application est disponible sur votre téléphone.

Un compte Spotify premium est requis pour la fonction Spotify du bouton d'action.

4. TÉMOIN LED

Bleu clignotant	Mode d'appairage Bluetooth® - le casque est prêt pour l'appairage
Blanc clignotant	Allumé, connecté à un appareil Bluetooth et audio en pause
Rouge-Orange-Jaune-Vert	Connecté à une source d'alimentation avec batterie en cours de chargement (0 à 100 %)
Rouge	Arrêt ou en cours de déconnexion d'un appareil Bluetooth

5. RECHARGER VOTRE CASQUE

Utilisez le câble USB inclus pour connecter votre casque à une source d'alimentation. Lorsque la LED est verte, votre casque est entièrement chargé et possède une autonomie de lecture d'environ 12 heures.

6. NETTOYAGE DU CASQUE

Nettoyez votre casque pour le garder en bon état et pour qu'il dure plus longtemps.

Remarque : ne rincez ni n'immergez jamais votre casque. N'utilisez jamais de détergents et ne mettez pas votre casque à sécher directement au soleil.

- Utilisez un chiffon humide et sans peluches pour essuyer délicatement votre casque.

ITALIANO

PER INIZIARE

- Dopo aver spento le cuffie, tieni premuto il pulsante centrale di controllo fino a quando l'indicatore LED diventa blu e le cuffie entrano in modalità abbinamento.
- Apri l'elenco Bluetooth® sul tuo telefono e seleziona **adidas RPD-01**.
- Apri la tua app audio preferita e premi play.

Scarica l'app **adidas headphones** per attivare più funzionalità, personalizzare il pulsante comandi e completare la configurazione.

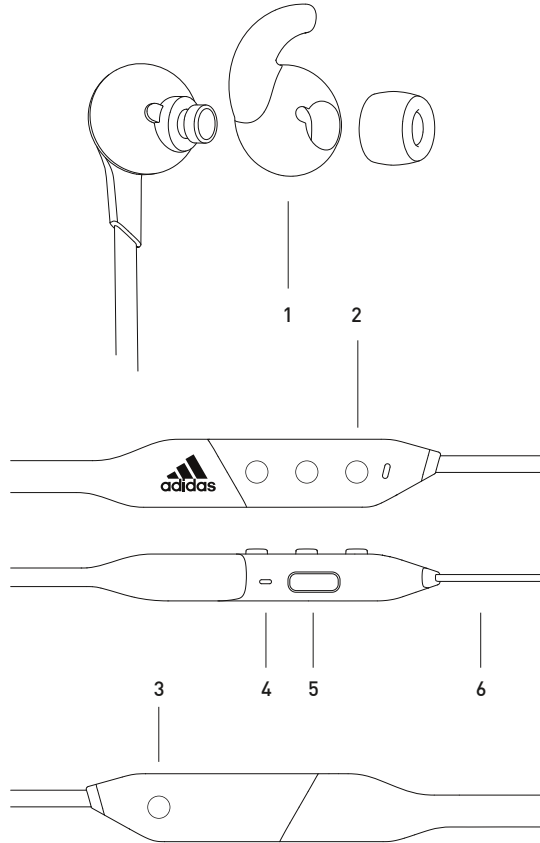

1. SISTEMA TWIST FIT

I gommini auricolari e le alette in silicone opzionali sono disponibili in 4 diverse dimensioni, che possono essere combinate per ottenere l'aderenza perfetta.

Grazie alle alette le cuffie rimangono al loro posto. Qualora gli auricolari tendessero a spostarsi o cadere, prova a passare a un'aletta di dimensione superiore.

La dimensione del gommino auricolare ha delle ripercussioni sulle proprietà acustiche delle cuffie.

- Per cambiare le dimensioni, rimuovi prima il gommino e poi l'aletta auricolare estraendoli delicatamente dalle cuffie.
- Aggancia la nuova aletta tenendola tesa fintanto che i fori dell'aletta si allineano a quelli dell'auricolare.
- Inserisci il nuovo gommino sull'auricolare. Il gommino è ovale come l'auricolare, pertanto deve essere inserito rispettandone l'orientamento.

2. PULSANTI DI CONTROLLO

Regola l'audio con i pulsanti sulla destra, avvia la modalità sincronizzazione Bluetooth® e accendi o spegni le tue cuffie.

- Premi il pulsante centrale per 2 secondi per accendere o spegnere
- A cuffie spente, premi il pulsante centrale per 4 secondi per la sincronizzazione Bluetooth
- Premi il pulsante superiore o inferiore per modificare il volume
- Premi il pulsante centrale per riprodurre o mettere in pausa
- Premi due o tre volte il pulsante centrale per passare al brano precedente o successivo
- Premi due o tre volte il pulsante centrale e tieni premuto per mandare avanti o indietro
- Gestione delle chiamate:
 - Premi il pulsante centrale per rispondere o terminare una chiamata
 - Premi due volte il pulsante centrale per rifiutare una chiamata in arrivo

3. UTILIZZARE IL PULSANTE COMANDI

Con l'app adidas Headphones puoi personalizzare le proprietà del pulsante comandi. Per iniziare, vai su **IMPOSTAZIONI** e poi **PULSANTE COMANDI** o tocca **PULSANTE COMANDI** nella homepage.

Dopo l'impostazione: clicca una, due o tre volte il pulsante a sinistra per accedere ai comandi.

Per eseguire i comandi Spotify, assicurati che l'app sia in funzione sul tuo telefono.

È richiesto un account Spotify premium per personalizzare il pulsante comandi Spotify.

4. INDICATORE LED

Blu lampeggiante	Modalità sincronizzazione Bluetooth®: le cuffie sono pronte per la sincronizzazione
Bianco lampeggiante	Accese, collegate a un dispositivo Bluetooth e con riproduzione in pausa
Rosso-arancione-giallo-verde	Collegate a una fonte di alimentazione e batteria in caricamento 0-100%
Rosso	Spegnere o disconnettersi da un dispositivo Bluetooth

5. RICARICARE LE CUFFIE

Collega le cuffie a una fonte di alimentazione USB con il cavetto USB incluso nella confezione. Quando l'indicatore LED diventa verde, le tue cuffie sono completamente ricaricate e possono essere utilizzate per circa 12 ore.

6. PULIZIA DELLE CUFFIE

Mantenere pulite le cuffie per prolungarne la durata. **Attenzione!** Non bagnare o immergere mai le cuffie. Non utilizzare detersivi e non lasciare asciugare le cuffie alla luce solare diretta.

- Utilizzare un panno umido e privo di lanugine per pulire delicatamente le cuffie.

使用開始

- ヘッドフォンを装着せずに操作を開始します。LEDがブルーになるまで中央のコントロールボタンを長押しして、ペアリングモードへ移行させます。
- 携帯のBluetooth®のリストを開き、**adidas RPD-01**を選択します。
- お好きなオーディオアプリを開き、再生ボタンを押します。

adidas headphonesアプリをダウンロードすると、より多くの機能を有効化し、アクションボタンの設定とセットアップを完了できます。

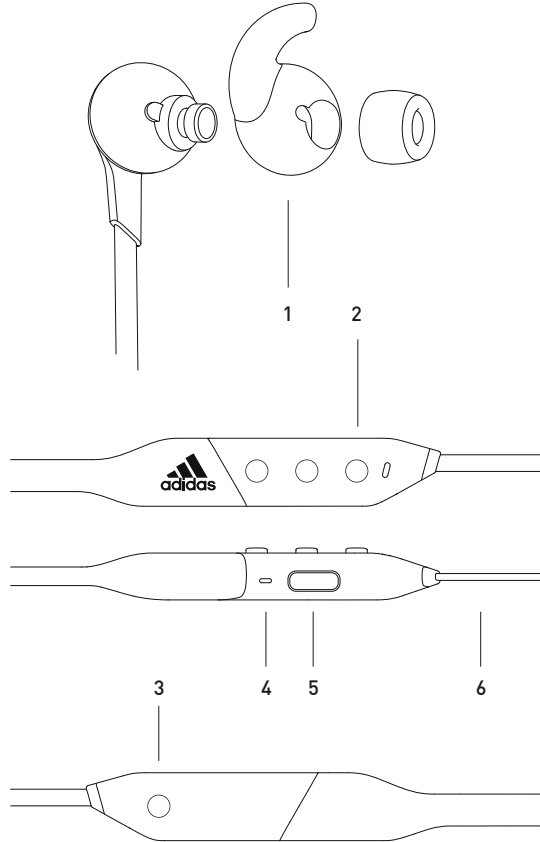

1. ツイストフィットシステム

4サイズあるイヤークリップとシリコンのイヤークリップ（オプション）を組み合わせることで、ぴったりフィットさせることができます。

イヤークリップはヘッドフォンをしっかりと正しい位置に固定します。イヤホンが動いてしまう場合や、外れそうになる場合は、より大きいサイズのイヤークリップを試してみてください。

イヤークリップのサイズはヘッドフォンの音響特性に影響します。

- サイズを変えるには、先にイヤークリップを取り外してからイヤークリップをヘッドフォンから優しく引っ張って外します。
- 新しいイヤークリップを引き伸ばして正しい位置に取り付けます。イヤークリップの穴をイヤホンの穴に揃えます。
- 新しいイヤークリップをイヤホンに取り付けます。イヤークリップは楕円形なので、イヤホンの向きに合うように取り付けてください。

2. コントロールボタン

右側のコントロールボタンを押し、Bluetooth®ペアリングモードを開始し、ヘッドフォンの電源をオフにして、その後オンにします。

- 中央のボタンを2秒間押すことで電源をオン/オフにします
- ヘッドフォンをオフにし、そのまま中央のボタンを4秒押すことでBluetoothペアリングを行います。
- 上または下のボタンでボリュームを調整します
- 中央のボタンで音声を再生または一時停止します
- 中央のボタンを2回押すと1曲前に、3回押すと1曲先に移動します
- 中央のボタンを2回または3回押し、押したままにすると、それぞれ巻戻し、早送りします。
- 発着信操作:
 - 1回クリックすると通話を受ける、または通話を終了できます
 - 2回クリックすると着信拒否できます

3. アクションボタンを使う

adidas Headphonesアプリでアクションボタンの機能をカスタマイズします。カスタマイズをはじめするには、設定でアクションボタンを選択するか、または、ホーム画面でアクションボタンをタップします。

セットアップ後：左のアクションボタンを1回、2回または3回押しで設定したアクションを起動します。Spotifyのアクションの場合、スマホでこのアプリが実行されていることを確認してください。

Spotifyアクションボタン機能には、Spotifyのプレミアムアカウントが必要です。

4. LEDインジケータ

青点滅	Bluetooth®ペアリングモード-ヘッドフォンのペアリング準備完了
白点滅	電源オン、Bluetoothデバイスに接続済み、再生は一時停止中
赤-オレンジ-黄色-緑	電源に接続中、バッテリー充電中 0-100%
赤	電源切断中またはBluetoothデバイスとの接続を切断中

5. ヘッドフォンを充電する

付属のUSBケーブルを使ってヘッドフォンを電源に接続します。LEDが緑のときは、ヘッドフォンは完全に充電されています。その場合、音楽を約12時間再生できます。

6. ヘッドフォンのお手入れ

ヘッドフォンを清掃して清潔に保ち、長持ちさせます。

ご注意-絶対にヘッドフォンを水で洗ったり、水に浸したりしないでください。洗剤を使用しないでください。また、ヘッドフォンを直射日光で乾かさないでください。

- 濡った糸くずの出ない布を使用して、ヘッドフォンを優しくきれいに拭いてください。

NEDERLANDS

BEGINNEN

- Begin met een uitgeschakelde hoofdtelefoon. Houd de middelste controleknop ingedrukt totdat de LED blauw wordt en de hoofdtelefoon in koppelingsmodus staat.
- Open de Bluetooth®-lijst op je telefoon en selecteer **adidas RPD-01**.
- Ga naar je favoriete audio-app en druk op afspelen.

Gebruik de **adidas headphones** app om meer functies te activeren, de actieknop te configureren en het instellen af te ronden.

1. DRAAIASVORMSYSTEEM

De oorpluggen en optionele silicone oorvleugels zijn verkrijgbaar in 4 verschillende maten die kunnen worden gecombineerd voor de perfecte pasvorm.

De oorvleugels verzekeren dat de hoofdtelefoon stevig op zijn plaats blijft zitten. Als de oordopjes niet goed blijven zitten of eruit vallen, probeer dan een grotere maat oorvleugel.

De maat van de oorpluggen heeft invloed op de akoestische eigenschappen van de hoofdtelefoon.

- Om de maat te veranderen, verwijdert u eerst de oorplug en daarna de oorvleugel door ze voorzichtig van de hoofdtelefoon te trekken.
- Bevestig de nieuwe oorvleugel door deze op zijn plaats te rekken en ervoor te zorgen dat de gaatjes op de oorvleugel en oorplug met elkaar zijn uitgelijnd.
- Bevestig de nieuwe oorplug aan het oordopje. De oorplug is ovaal en moet in dezelfde richting staan als het oordopje.

2. BEDIENINGSKNOPPEN

Gebruik de bedieningsknoppen aan de rechterkant om de audio te regelen, de Bluetooth®-koppelingsmodus te starten en uw hoofdtelefoon aan of uit te zetten.

- Druk de middelste knop 2 seconden in om aan of uit te zetten
- Zet uw hoofdtelefoon uit en druk de middelste knop 4 seconden in voor Bluetooth-koppeling
- Druk op de hogere of lagere knop om uw het volume te wijzigen
- Druk op de middelste knop om audio af te spelen of pauzeren
- Druk twee of drie keer op de middelste knop voor de volgende of vorige track
- Druk twee of drie keer op de middelste knop en houd vast om terug of vooruit te spoelen
- Gesprekken beantwoorden:
 - Druk op de middelste knop om een gesprek beantwoorden of beëindigen
 - Druk twee keer op de middelste knop om een inkomend gesprek te negeren

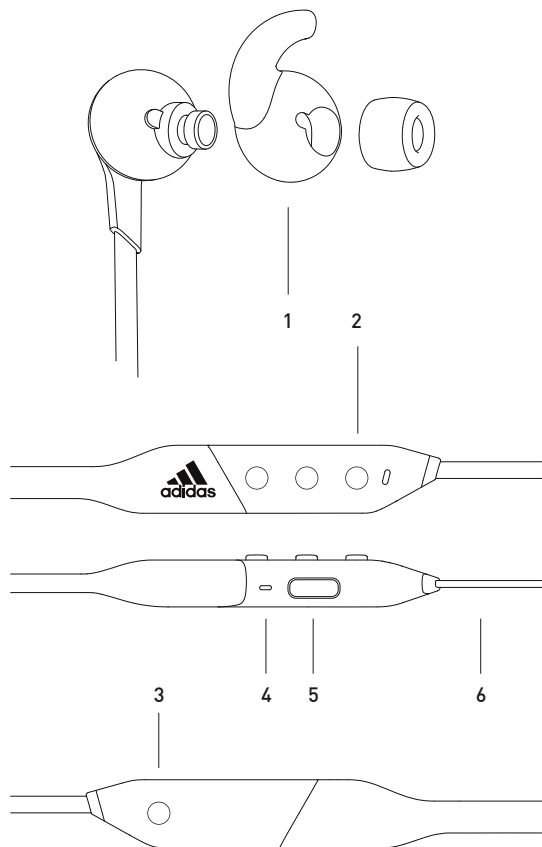

3. DE ACTIEKNOP GEBRUIKEN

Pas het gedrag van de actieknop aan via de adidas Headphones-app. Ga naar **INSTELLINGEN** en vervolgens naar **ACTIEKNOP** of tik op **ACTIEKNOP** in het startscherm om aan de slag te gaan.

Na instelling: klik één, twee of drie keer op de actieknop aan de linkerkant voor toegang tot uw acties.

Voor Spotify-acties moet u ervoor zorgen dat deze app wordt uitgevoerd op uw telefoon.

Voor de Spotify-actieknopfunctie is een Spotify-premiumaccount vereist.

4. LED-INDICATOR

Blauw [knipperend]	Bluetooth®-koppelingsmodus - de hoofdtelefoon is klaar om te worden gekoppeld
Wit [knipperend]	Ingeschakeld, gekoppeld aan een Bluetooth-apparaat en audio gepauzeerd
Rood-Oranje-Geel-Groen	Aangesloten op een stroombron en batterij laadt op [0-100%]
Rood	Wordt uitgeschakeld of ontkoppeld van een Bluetooth-apparaat

5. UW HOOFDTELEFOON OPLADEN

Gebruik de meegeleverde USB-kabel om uw hoofdtelefoon aan te sluiten op een stroombron. Wanneer de LED groen brandt, is uw hoofdtelefoon volledig opgeladen en kan deze ongeveer 12 uur lang audio afspelen.

6. UW HOOFDTELEFOON SCHOONMAKEN

Maak uw hoofdtelefoon af en toe schoon zodat deze fris blijft en langer meegaat.

Let op! Spoel de je hoofdtelefoon niet af en dompel hem niet onder. Gebruik geen wasmiddelen en laat je hoofdtelefoon niet drogen in direct zonlicht.

- Gebruik een vochtige, pluisvrije doek en veeg daarmee je hoofdtelefoon rustig schoon.

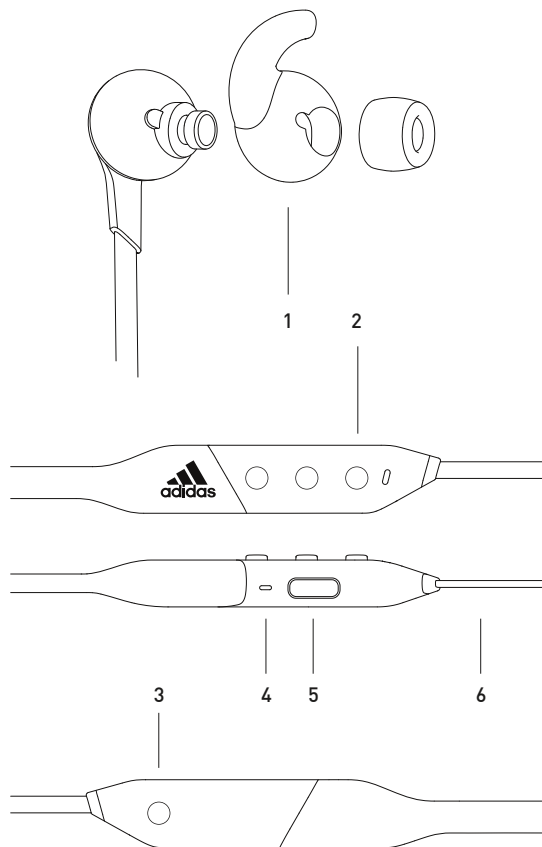

NORSK

KOM I GANG

- Start med hodetelefonene slått av. Trykk og hold inne den midtre kontrollknappen inntil LED-lyset blir blått og hodetelefonene er i paringsmodus.
- Åpne Bluetooth®-listen på telefonen og velg **adidas RPD-01**.
- Gå til din favorittmusikkapp og spill av.

Last ned appen **adidas headphones** for å aktivere flere funksjoner, konfigurere handlingsknappen og fullføre oppsettet.

1. TWIST FIT-SYSTEM

Øreproppene og de valgfrie silikonvingene kommer i 4 forskjellige størrelser som kan kombineres for perfekt passform.

Ørevingene sørger for at hodetelefonene sitter godt på plass. Hvis øreproppene har en tendens til å bevege på seg eller falle ut, kan du prøve å bytte til større vinger.

Størrelsen på øreproppene påvirker hodetelefonenes akustiske egenskaper.

- For å endre størrelsen må du først fjerne øreproppen og deretter vingen ved å forsiktig dra dem fra hodetelefonene.
- Fest den nye vingen ved å strekke den på plass og sørg for at hullene på vingen og øreproppene står flukt.
- Sett på den nye øreproppen. Den er oval, og skal stå i samme retning som pluggen.

2. KONTROLLKNAPPER

Bruk kontrollknappene på høyre side for å kontrollere lyd, starte Bluetooth®-paringsmodus og slå hodetelefonene av og på.

- Trykk og hold den midtre knappen inne i 2 sekunder for å slå på eller av
- Trykk og hold den midtre knappen inne i 4 sekunder med hodetelefonene avslått for Bluetooth-paring
- Trykk på den øvre eller nedre knappen for å endre volumet
- Trykk på den midtre knappen for å spille av eller pause lyden
- Trykk dobbelt eller trippelt på den midtre knappen for forrige eller neste spor
- Trykk på den midtre knappen to eller tre ganger for å spole fremover eller tilbake
- Håndter samtaler:
 - Trykk på den midtre knappen for å svare eller avslutte samtaler
 - Trykk dobbelt på den midtre knappen for å avvise et innkommende anrop

3. BRUKE ACTION-KNAPPEN

Tilpass hva action-knappen styrer fra adidas Headphones-appen. Gå til SETTINGS og deretter ACTION BUTTON eller trykk på ACTION BUTTON fra startskjermen for å komme i gang.

Etter oppsettet: trykk én, to eller tre ganger på action-knappen på venstre side for å få tilgang til handlingene dine.

For Spotify-handlinger må du sørge for at appen kjører på telefonen din.

Du trenger en premiumkonto fra Spotify for at Spotify-knappen skal fungere.

4. LED-INDIKATOR

Blå blinking	Bluetooth®-paringsmodus – hodetelefonene er klare for paring
Hvit blinking	Slått på, tilkoblet en Bluetooth-enhet og lyden satt på pause
Rød-oransje-gul-grønn	Tilkoblet en strømkilde og batteriet lader 0-100 %
Rød	Slå av eller koble fra en Bluetooth-enhet

5. LADE HODETELEFONENE

Bruk den medfølgende USB-kabelen til å koble hodetelefonene til en strømkilde. Når LED-lampen lyser grønt, er hodetelefonene fulladet og kan spille i omtrent 12 timer.

6. RENGJØRING AV HODETELEFONENE

Rengjør hodetelefonene for å holde dem rene slik at de varer lenger.

NB! Ikke rens eller dypp hodetelefonene i vann. Ikke bruk rengjøringsmidler og ikke la hodetelefonene dine tørke i direkte sollys.

- Bruk en våt klut uten lo til å forsiktig rengjøre hodetelefonene dine.

PORTUGUÊS

INTRODUÇÃO

- Comece com os seus auscultadores desligados. Mantenha premido o botão de controlo central até o LED ficar azul e os auscultadores estarem em modo de emparelhamento.
- Abra a lista de Bluetooth® no telemóvel e selecione **adidas RPD-01**.
- Abra a sua app de áudio favorita e inicie a reprodução.

Obtenha a app **adidas headphones** para ativar mais funcionalidades, configurar o botão de ação e concluir a configuração.

1. SISTEMA DE ENCAIXE GIRATÓRIO

Os intra-auriculares e os ganchos de orelha em silicone estão disponíveis em 4 tamanhos diferentes que podem ser combinados para assegurar o encaixe perfeito.

Os ganchos de orelha asseguram que os auriculares assentam perfeitamente no sítio. Se os intra-auriculares tiverem tendência a mexer ou cair, experimente usar um tamanho de gancho de orelha maior.

O tamanho do intra-auricular afeta as propriedades acústicas dos auriculares.

- Para mudar de tamanho remova primeiro o intra-auricular e depois o gancho de orelha, puxando-os devagar dos auriculares.
- Prenda o novo gancho de orelha esticando-o e colocando-o no sítio, certificando-se de que os orifícios do gancho de orelha e o adaptador ficam alinhados.
- Aperte o novo adaptador no intra-auricular. O adaptador é oval e deve ter a mesma orientação que o intra-auricular.

2. BOTÕES DE CONTROLO

Use os botões de controlo do lado direito para controlar o áudio, inicie o modo de emparelhamento Bluetooth® e ligue ou desligue os seus auscultadores.

- Pressiona o botão central durante 2 segundos para os ligar ou desligar
- Com os auscultadores desligados, prima o botão central durante 4 segundos para Bluetooth emparelhar
- Pressiona o botão superior ou inferior para regular o volume
- Pressiona o botão central para iniciar a reprodução ou pausar o áudio
- Pressiona duas ou três vezes o botão central para ouvir a faixa anterior ou seguinte
- Prima duas ou três vezes e mantenha pressionado o botão central para retroceder ou avançar rapidamente
- Gerir chamadas:

- Pressiona o botão central para atender ou terminar a chamada
- Pressiona duas vezes o botão central para rejeitar uma chamada recebida

3. UTILIZAÇÃO DO BOTÃO DE AÇÃO

Personalize o comportamento dos botões de ação a partir da adidas Headphones app. Vá a CONFIGURAÇÕES e depois ao BOTÃO DE AÇÃO ou clique em BOTÃO DE AÇÃO a partir do ecrã da página inicial onde inicia.

Depois da configuração: clique uma, duas ou três vezes no botão de ação do lado esquerdo para aceder às suas ações.

Para ações no Spotify, verifique se tem esta aplicação instalada no seu telefone.

É necessária uma conta Spotify premium para esta funcionalidade.

4. INDICADOR LED

Azul intermitente	Modo de emparelhamento de Bluetooth® - os auscultadores estão prontos a ser emparelhados
Branco intermitente	Ligado, conectado a um dispositivo Bluetooth e em pausa de áudio
Vermelho-Laranja-Verde-Amarelo	Conectado a uma fonte de alimentação e a bateria a carregar 0-100%
Vermelho	Desligado ou desconectado de um dispositivo Bluetooth

5. CARREGAR OS SEUS AURICULARES

Use o cabo USB para conectar os auscultadores a uma fonte de alimentação. Quando o LED estiver verde os auscultadores estão completamente carregados e podem tocar aproximadamente 12 horas.

6. COMO LAVAR OS AUSCULTADORES

Limpe os auscultadores com o manter frescos e para que durem mais tempo.

Atenção! Nunca passe por água nem coloque os auscultadores em água. Não utilize quaisquer detergentes e não deixe os auscultadores a secar com luz do sol direta.

- Utilize um pano seco sem pelos para limpar cuidadosament

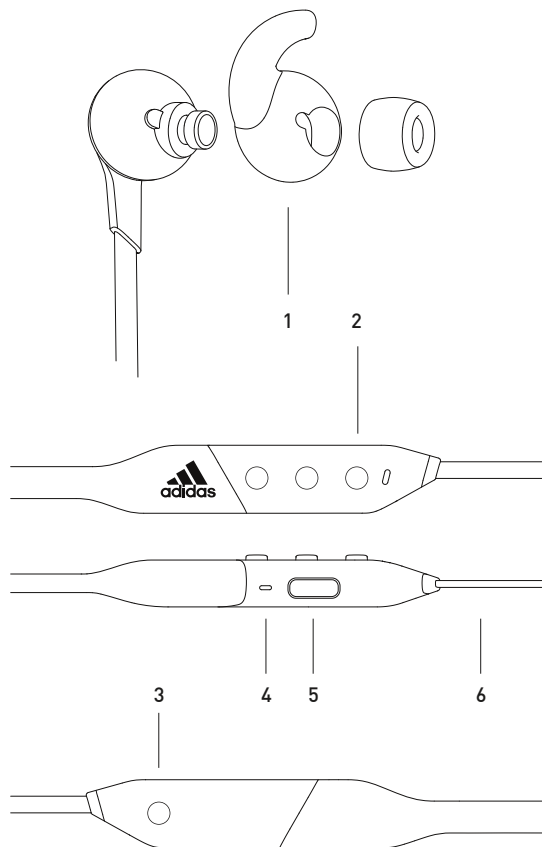

РУССКИЙ

НАЧАЛО РАБОТЫ

- До начала работы наушники должны быть выключены. Нажмите на среднюю кнопку управления и удерживайте ее до тех пор, пока светодиод не начнет мигать синим и наушники не войдут в режим сопряжения.
- Откройте список устройств Bluetooth® на вашем телефоне и выберите **adidas RPD-01**.
- Перейдите в свое любимое аудиоприложение и нажмите воспроизведение.

Для активации других функций, настройки командной кнопки и полной установки скачайте приложение **adidas headphones**.

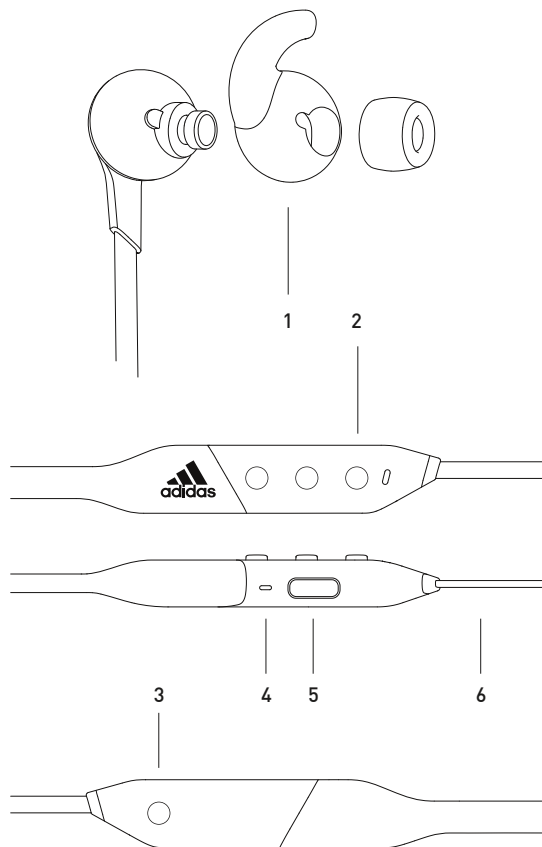

1. СИСТЕМА TWIST FIT

Насадки и дополнительные силиконовые ушные вкладыши бывают 4 разных размеров, их можно комбинировать для комфортной посадки.

Ушные вкладыши должны надежно фиксировать наушники. Если наушники выпадают из ушей, попробуйте вкладыши большего размера.

Размер насадки влияет на акустические характеристики наушников.

- Для смены вкладыша или насадки сначала снимите насадку, а затем осторожно вытащите вкладыш из наушников.
- Вставьте новый вкладыш так, чтобы отверстия на наушнике и вкладыше совпали.
- Закрепите новую насадку на наушнике. Расположение овальной насадки должно соответствовать ориентации наушников.

2. КНОПКИ УПРАВЛЕНИЯ

Кнопки на правой стороне предназначены для управления звуком, включения режима связывания Bluetooth® и включения/выключения наушников.

- Нажмите и удерживайте среднюю кнопку в течение 2 секунд для включения или отключения
- Когда наушники выключены, нажмите и удерживайте среднюю кнопку нажатой в течение 4 секунд для связывания Bluetooth
- Нажмите верхнюю или нижнюю кнопку, чтобы отрегулировать громкость
- Нажмите среднюю кнопку, чтобы воспроизвести аудио или поставить на паузу.
- Нажмите среднюю кнопку два или три раза для проигрывания предыдущего или следующего трека
- Нажмите среднюю кнопку два или три раза и удерживайте ее нажатой для перемотки назад или вперед
- Управление звонками:
 - Нажмите среднюю кнопку, чтобы ответить на звонок или
 - Нажмите среднюю кнопку два раза, чтобы отклонить входящий звонок

3. КНОПКА ОПЕРАЦИЙ

Функции кнопки операций можно настроить в приложении adidas Headphones. Перейдите в ПАРАМЕТРЫ, а затем к КОМАНДНОЙ КНОПКЕ или нажмите КОМАНДНУЮ КНОПКУ в главном окне.

После настройки: нажмите расположенную слева командную кнопку один, два или три раза, чтобы получить доступ к действиям.

Для выполнения действий Spotify необходимо запустить данное приложение на телефоне.

Для выполнения действий Spotify нужна премиальная учетная запись Spotify.

4. СВЕТОДИОДНЫЙ ИНДИКАТОР

Мигает синим цветом	Режим связывания Bluetooth®: наушники готовы к связыванию
Мигает белым цветом	Включены, подключены к устройству Bluetooth, воспроизведение находится на паузе
Красный-Оранжевый-Желтый-Зеленый	Подключены к источнику питания; аккумулятор заряжается в диапазоне от 0% до 100%
Красный	Выключение наушников или отключение от устройства Bluetooth

5. ЗАРЯДКА НАУШНИКОВ

Подключите наушники к источнику питания с помощью входящего в комплект кабеля USB. Когда наушники будут полностью заряжены, загорится зеленый индикатор. Полного заряда аккумулятора хватает приблизительно на 12 часов.

6. ЧИСТКА НАУШНИКОВ

Чистка наушников помогает сохранить их свежесть и продлить их срок службы.

Внимание: Не мойте и не погружайте наушники в воду. Не используйте чистящие средства и защищайте наушники от воздействия прямых солнечных лучей.

- Аккуратно протирайте наушники влажной безворсовой тканью.

SVENSKA

KOM IGÅNG

- Börja med dina hörlurar avstängda. Tryck och håll ner mittenknappen tills LED-indikatorn lyser blått och hörlurarna är i parkopplingsläge.
- Öppna Bluetooth®-listan på din telefon och välj **adidas RPD-01**.
- Gå till din favoritljudapp och tryck på play.

Ladda ner appen **adidas headphones** för att aktivera fler funktioner, konfigurera funktionsknappen och slutföra installationen.

1. TWIST FIT-SYSTEM

Topparna och de valfria fenorna i silikon kommer i 4 olika storlekar som kan kombineras för en perfekt passform.

Fenorna säkerställer att hörlurarna sitter säkert på plats. Prova att byta till en större fenstörlek om öronsnäckorna har en tendens att flytta på sig eller ramla ut.

Toppens storlek påverkar hörlurarnas akustiska egenskaper.

- För att ändra storlek, ta först bort toppen följt av fenan genom att varsamt dra av dem från hörlurarna.
- Sätt på den nya fenan genom att dra ut den tills den sitter på plats och säkerställ att fenans och toppens håll är i linje.
- Fäst den nya toppen på öronsnäckan. Toppen är oval och ska matcha öronsnäckans riktning.

2. KONTROLLKNAPPAR

Använd kontrollknapparna på höger sida för att kontrollera ljud, starta parkopplingsläge för Bluetooth® samt slå på och av dina hörlurar.

- Håll ner mittenknappen i 2 sekunder för att slå på eller av
- Med dina hörlurar avstängda, tryck ner mittenknappen i 4 sekunder för Bluetooth-parkoppling
- Tryck på den övre eller nedre knappen för att ändra volym
- Tryck på den mellersta knappen för att spela eller pausa
- Dubbel- eller trippeltryck på mittenknappen för att gå till föregående eller nästa spår
- Dubbel- eller trippeltryck och håll ner mittenknappen för att spola bakåt eller framåt
- Hantera samtal:
 - Tryck på den mellersta knappen för att besvara eller avsluta samtal
 - Dubbeltryck på mittenknappen för att avvisa ett inkommande samtal

3. ANVÄNDA FUNKTIONSKNAPPEN

Anpassa funktionsknappens beteende från adidas Headphones-appen. Gå till **INSTÄLLNINGAR** och sen **FUNKTIONSKNAPP** eller tryck på **FUNKTIONSKNAPP** på startskärmen för att komma igång.

Efter installation: enkel-, dubbel- eller trippeltryck på funktionsknappen på vänster sida för att nå dina funktioner.

För Spotify-funktioner, säkerställ att appen är igång på din telefon.

Ett Spotify Premium-konto krävs för att använda funktionsknappen för Spotify.

4. LED-INDIKATOR

Blått blinkande	Parkopplingsläge för Bluetooth® - Hörlurarna är redo att parkopplas
Vitt blinkande	Påslagna, kopplade till en Bluetooth-enhet och ljudet pausat
Röd-Orange-Gul-Grön	Anslutna till en strömkälla och batteriet laddar 0-100 %
Röd	Stängs av eller fränkopplas från en Bluetooth-enhet

5. LADDA DINA HÖRLURAR

Använd den medföljande USB-kabeln för att ansluta dina hörlurar till en strömkälla. När LED-indikatorn lyser grönt är dina hörlurar fulladdade och kan spela i cirka 12 timmar.

6. TVÄTTA DINA HÖRLURAR

Rengör dina hörlurar för att hålla dem fräscha och få dem att hålla längre.

Observera! Hörlurarna får inte sköljas eller sänkas ned i vatten. Använd inget rengöringsmedel och låt inte hörlurarna torka i direkt solljus.

- Torka av hörlurarna försiktigt med en luddfri duk.

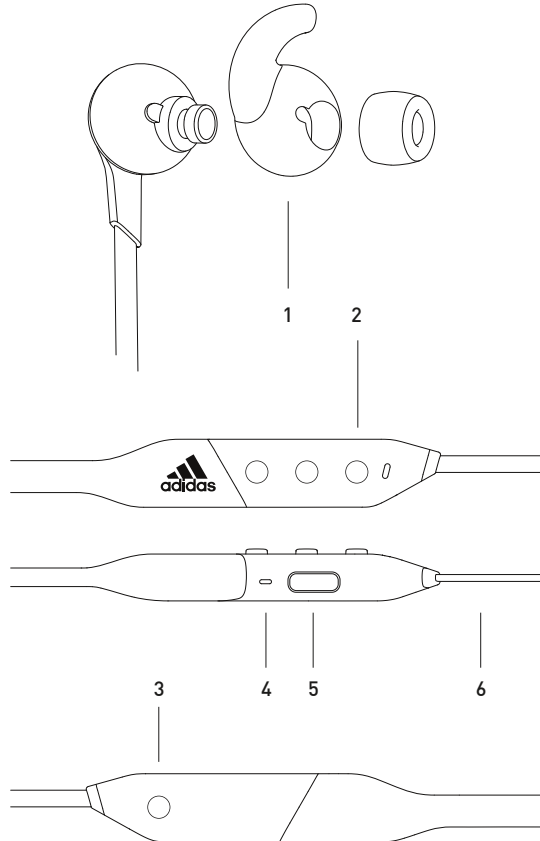

简体中文

使用入门

- 耳机关闭状态下，按住中间的控制按钮，直至 LED 指示灯变蓝，耳机便处于配对模式。
- 打开手机上的 Bluetooth® 列表，选择 **adidas RPD-01**。
- 前往您最喜爱的音频应用程序，并按“播放”。

下载 **adidas headphones** 应用程序，启用更多功能，配置操作按钮并完成设置。

1. 易挂系统

4 种不同尺寸的耳帽和可选硅胶耳挂可结合使用，舒适地贴合耳朵。

耳挂可确保耳机稳妥地放置在合适的位置。如果耳塞有移动或脱落倾向，尝试更换更大尺寸的耳挂。

耳帽的大小影响耳机的声学性能。

- 如需更换不同尺寸的耳挂和耳帽，用手轻轻拉动，先从耳机上取下耳套，然后再取下耳挂。
- 将新耳挂拉伸到位，确保耳挂和耳塞上的孔对齐。
- 把新耳帽固定在耳塞上。耳帽呈椭圆形，应与耳塞的方向相匹配。

2. 控制按钮

使用右侧的控制按钮控制音频，启动 Bluetooth® 配对模式，打开或关闭耳机。

- 按住中间的按钮 2 秒打开或关闭耳机
- 关闭耳机后，按下中间按钮 4 秒进行 Bluetooth 配对
- 按上方或下方的按钮调整音量
- 按中间的按钮播放或暂停音频
- 连按中间按钮两次或三次可选择上一曲目或下一曲目
- 双击或三击并按住中间按钮，可以倒退或快进
- 接听电话：
 - 单击接听或结束通话
 - 双击拒绝来电

3. 使用操作按钮

通过 adidas Headphones 应用程序自定义操作按钮行为。进入设置，然后点击操作按钮或点击主屏幕上的操作按钮开始。

设置完成后：单击、双击或三击左侧的操作按钮即可访问您的操作。

对于 Spotify 操作，请确保此应用程序正在您的手机上运行。

Spotify 高级账户才能拥有 Spotify 操作按钮功能。

4. LED 指示灯

蓝色闪烁	Bluetooth® 配对模式 - 耳机已准备好配对
白色闪烁	开机，连接到 Bluetooth 设备，音频暂停
红-橙-黄-绿	连接到电源，电池充电 0-100%
红	关机，与 Bluetooth 设备断开连接

5. 给耳机充电

使用附带的 USB 电缆将耳机连接至电源。当 LED 为绿色时，表示耳机充电完毕，可以播放大约 12 小时。

6. 清洁您的耳机

清洁耳机，以保持耳机清新并延长使用寿命。

注意！切勿冲洗或浸泡您的耳机。请勿使用任何洗涤剂，也不要您的耳机放在阳光直射下晒干。

- 应使用湿润的无纺布轻柔地清洁您的耳机。

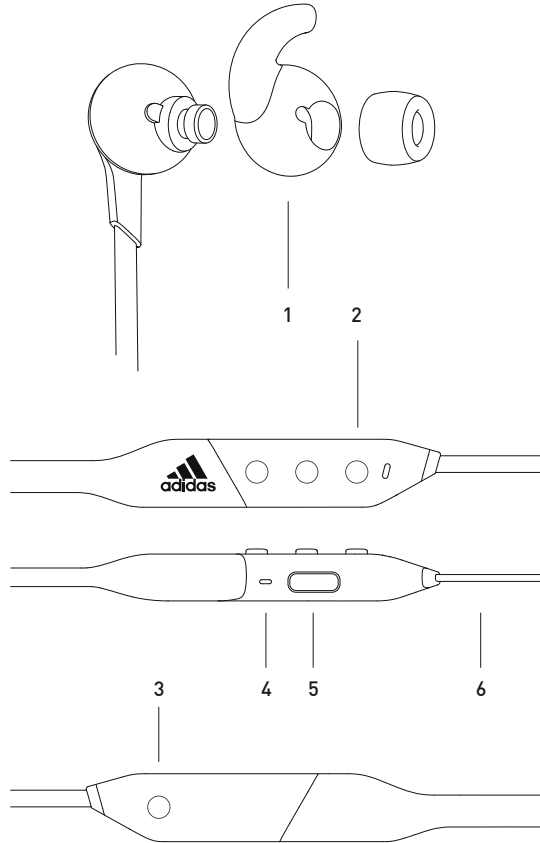

© All rights reserved. adidas, the Badge of Sport and the 3-Stripes mark are registered trademarks of adidas used by Zound Industries International AB under license from adidas AG.

© Tous droits réservés. adidas le, "Badge of Sport" et le logo de marque à 3 bandes sont des marques déposées par adidas et utilisées par Zound Industries International AB sous licence d'utilisation accordée par adidas AG.

The Bluetooth® wordmark and logos are registered trademarks owned by the Bluetooth SIG, Inc. and any use of such marks by Zound Industries International AB is under license.