

BRAUN

Silk·épil® 7

Dual Epilator



Type 5377

www.braun.com

7-751 WD
7-721 WD

Deutsch	6
English	11
Français	18
Español	24
Português	29
Italiano	35
Nederlands	40
Dansk	46
Norsk	51
Svenska	56
Suomi	61
Polski	66
Český	72
Slovenský	77
Magyar	82
Slovenski	87
Hrvatski	92
Română (RO/MD)	98
Ελληνικά	103
Lietuvių	109
Latviski	114
Eesti	119
Български	124

Braun GmbH
 Frankfurter Straße 145
 61476 Kronberg/Germany
 www.braun.com



Braun Infolines

DE/AT	00 800 27 28 64 63 00 800 BRAUNINFOLINE
CH	08 44 - 88 40 10
UK	0800 783 7010
IE	1 800 509 448
FR	0 800 944 802
BE	0 800 14 592
ES	901 11 61 84
PT	808 20 00 33
IT	800 440 017
NL	0 800-445 53 88
DK	70 15 00 13
NO	22 63 00 93
SE	020 - 21 33 21
FI	020 377 877
PL	801 127 286 801 1 BRAUN
CZ	221 804 335
SK	02/5710 1135
HU	(06-1) 451-1256
SI	080 2822
HR	091 66 01 777
RO	021.224.30.35
GR	210-9478700
HK	2926 2300 (Jebsen Consumer Service Centre)

www.service.braun.com

96754508/IV-14
 DE/UK/FR/ES/PT/IT/NL/DK/NO/SE/FI/PL/
 CZ/SK/HU/SI/HR/RO/MD/GR/LT/LV/EE/BG



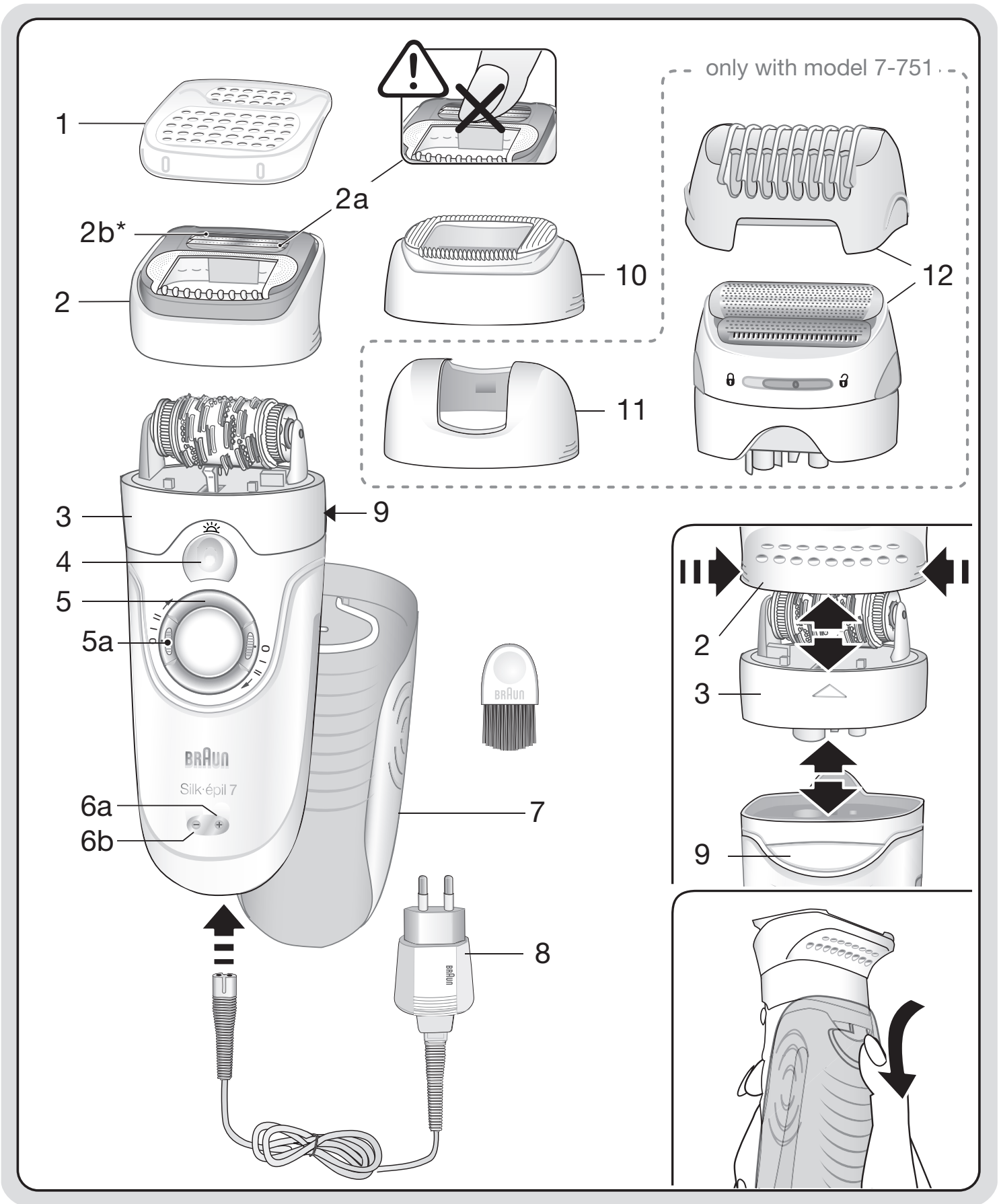

* Ingredients: PEG-115M, PEG-7M, PEG-100, BHT, Aloe Barbadosis, Tocopheryl Acetate, Vitis Vinifera, Persea Gratissima

A

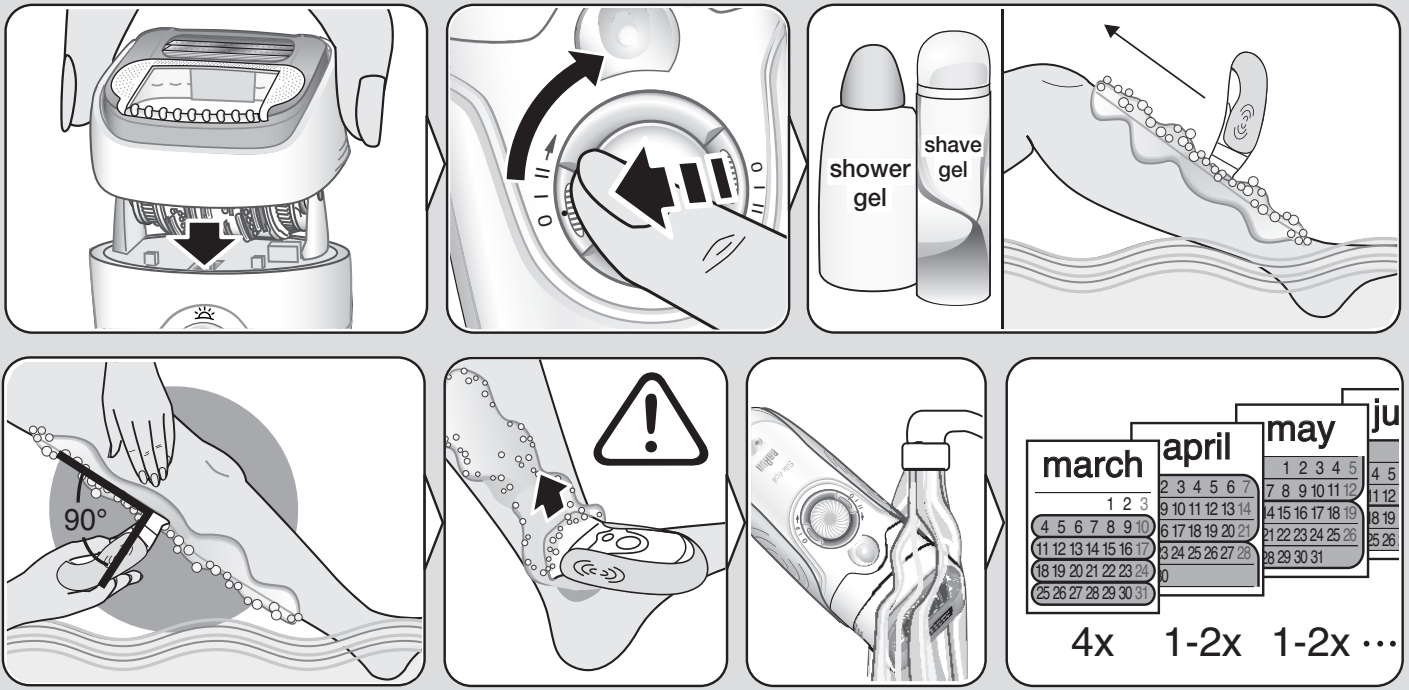

B

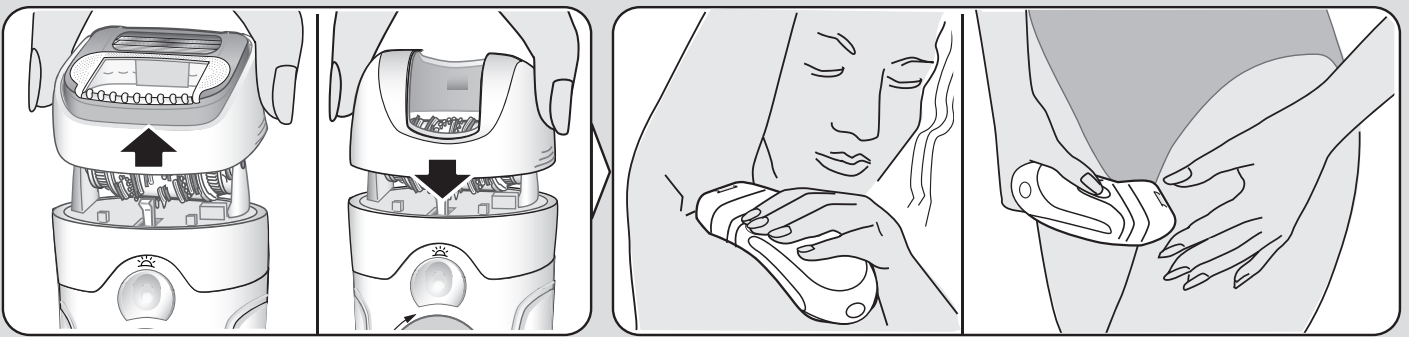

C

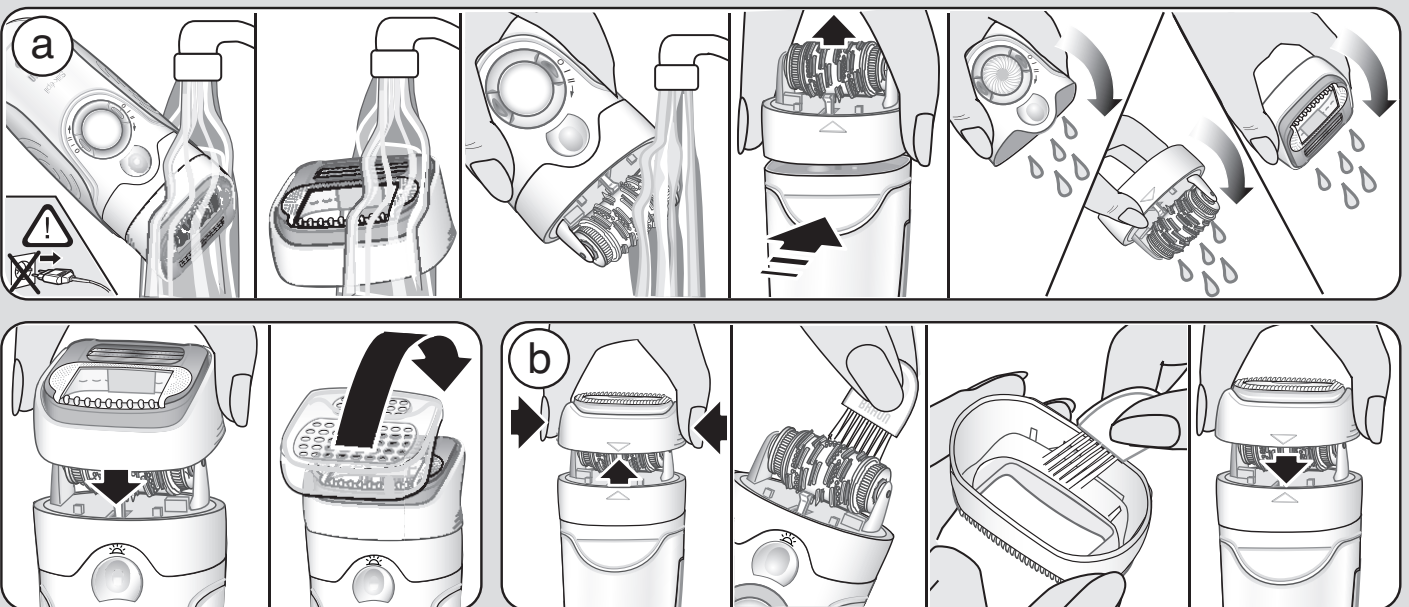

D

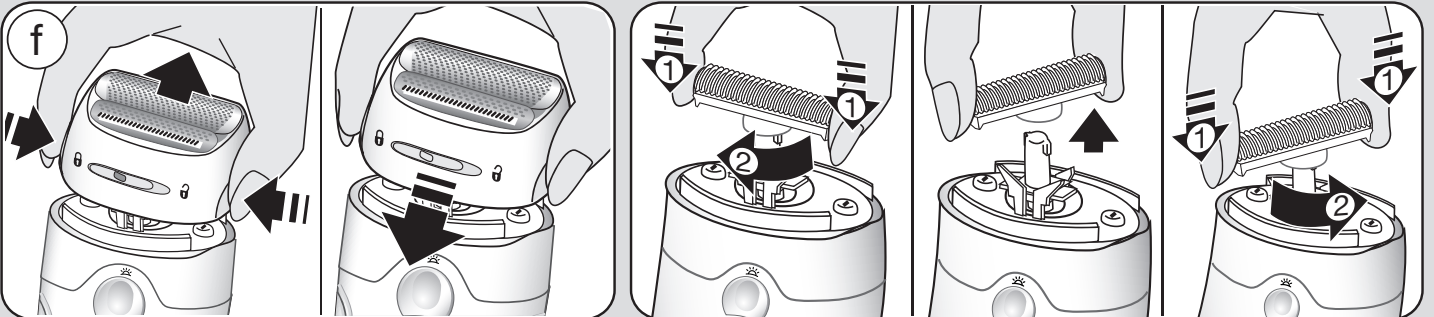
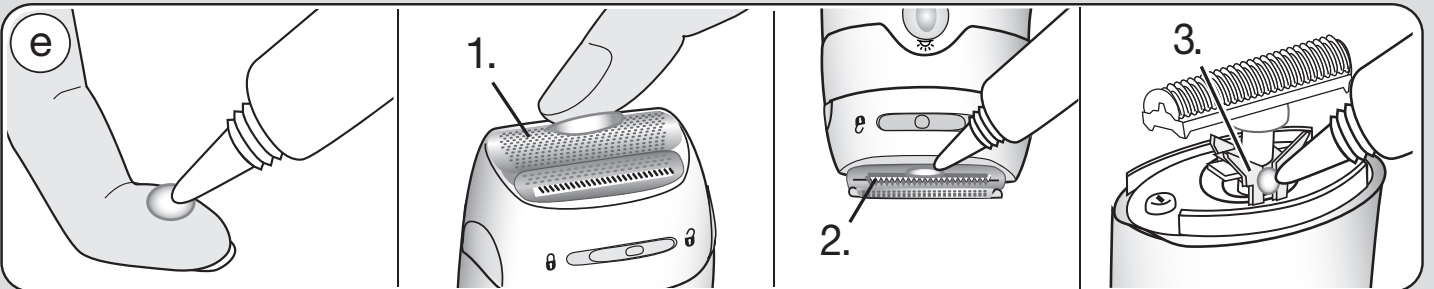
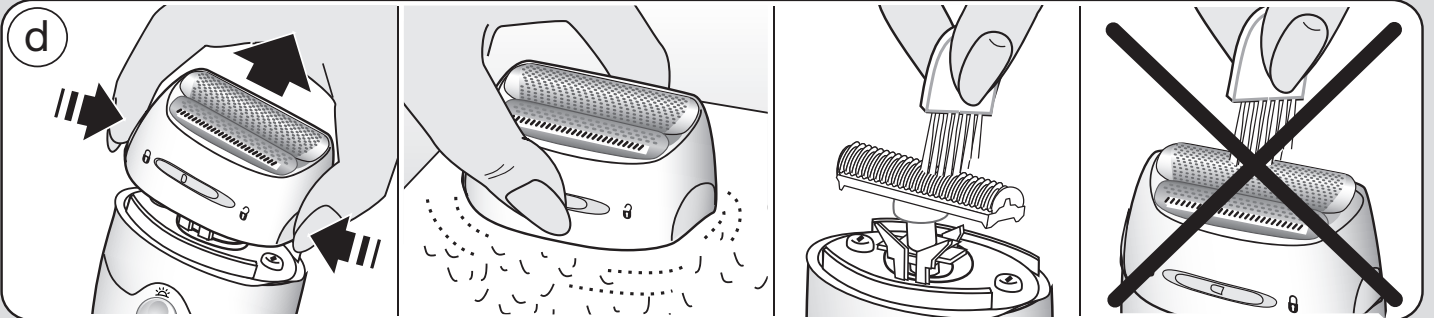
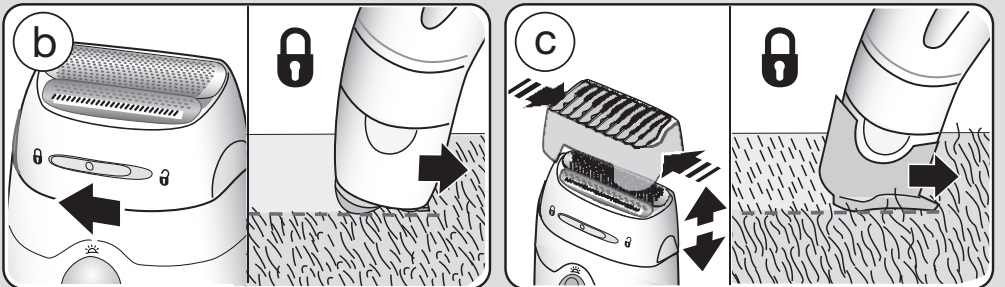
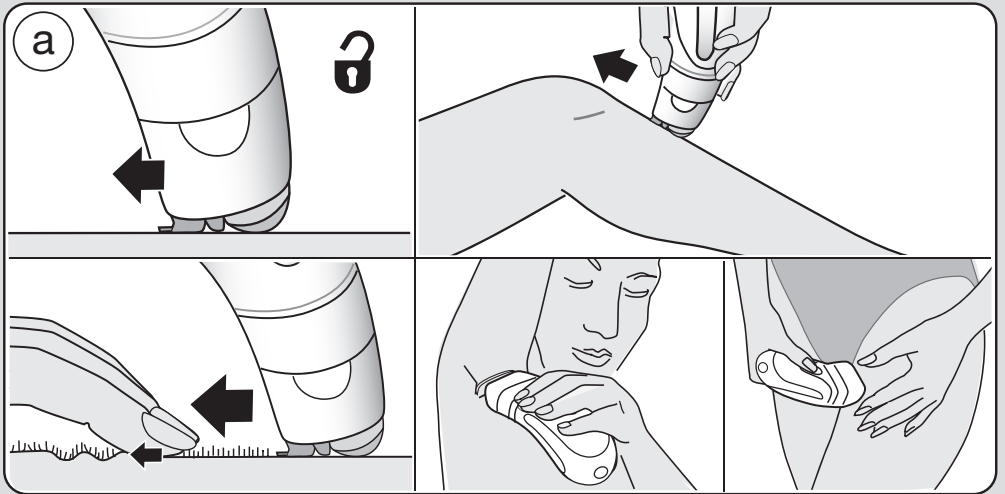
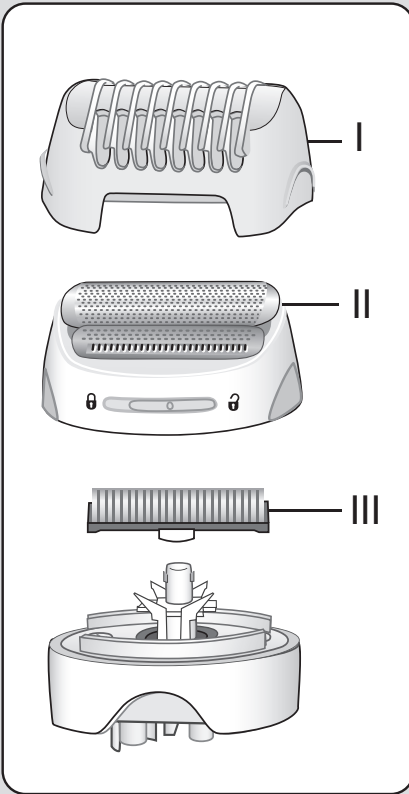

Deutsch

Bitte lesen Sie vor Gebrauch des Gerätes die Gebrauchsanweisung sorgfältig durch und bewahren Sie sie auf.

Der Braun Silk-épil 7 Dual Epilierer wurde entwickelt, um Ihnen langanhaltend seidig glatte Haut in nur einem Zug zu bieten. Dank der Dual-Technologie wird das Haar zunächst sanft an der Wurzel entfernt. Anschließend sorgt die integrierte Klinge für zusätzliche Glätte.

Achtung

- Aus hygienischen Gründen sollten Sie das Gerät nicht gemeinsam mit anderen Personen benutzen.
- Dieses Gerät ist mit einem Spezialkabel mit integriertem Netzteil für Sicherheitskleinspannung ausgestattet. Es dürfen weder Teile ausgetauscht noch Veränderungen vorgenommen werden, da sonst Stromschlaggefahr besteht. Elektrische Angaben siehe Hinweis auf dem Spezialkabel. Das Spezialkabel sorgt für eine automatische Spannungsanpassung.
-  Dieses Gerät ist geeignet für die Verwendung in der Badewanne und in der Dusche. Aus Sicherheitsgründen kann es nur kabellos verwendet werden.
- Dieses Gerät kann von Kindern ab 8 Jahren und von Personen mit reduzierten physischen, sensori-

schen oder mentalen Fähigkeiten oder Mangel an Erfahrung und/oder Wissen benutzt werden, wenn sie beaufsichtigt oder bezüglich des sicheren Gebrauchs des Gerätes unterwiesen wurden und die daraus resultierenden Gefahren verstanden haben. Kinder dürfen nicht mit dem Gerät spielen. Reinigung und Benutzer-Wartung dürfen nicht durch Kinder durchgeführt werden, es sei denn, sie sind älter als 8 Jahre und beaufsichtigt.

- Das laufende Gerät sollte nicht mit anderen Hautpartien (z. B. Wimpern, Kopfharen usw.), Kleidern und Schnüren in Kontakt kommen, um jede Verletzungsgefahr, ein Blockieren oder ein Beschädigen des Gerätes zu vermeiden.
- Verwenden Sie den Epilierkopf nie ohne Aufsatz.
- Bei Anwendung des Aufsatzes für sanfte Haut (2) auf knöchigen Bereichen wie den Knöcheln Vorsicht walten lassen. Die integrierte Klinge ist äußerst scharf und kann zu Verletzungen führen.

Informationen zur Epilation

Bei allen Formen der Haarentfernung an der Wurzel kann es zu Hautreizungen (z. B. Jucken, Brennen oder Rötungen) kommen,

abhängig von Ihrem jeweiligen Haut- und Haartyp. Das sind normale Reaktionen, die rasch wieder abklingen. Sie können jedoch stärker auftreten, wenn Sie zum ersten Mal epilieren oder wenn Sie empfindliche Haut haben.

Falls diese Hautreaktionen nach 36 Stunden noch anhalten, sollten Sie Ihren Arzt um Rat fragen. In aller Regel nehmen die Hautreaktionen und das Schmerzempfinden nach mehrmaliger Anwendung deutlich ab. Es kann vorkommen, dass sich die Haut durch das Eindringen von Bakterien entzündet (z. B. wenn das Gerät über die Haut gleitet). Eine gründliche Reinigung des Epilierkopfes vor jeder Anwendung reduziert weitestgehend dieses Infektionsrisiko.

Falls Sie Zweifel haben, ob Sie dieses Gerät benutzen sollen, fragen Sie bitte Ihren Arzt. In folgenden Fällen sollten Sie das Gerät nur nach ärztlichem Rat anwenden: bei Ekzemen, Wunden, entzündeten Hautreaktionen wie Follikulitiden (Eiterknötchen) und Krampfadern, im Bereich von Muttermalen, bei Schwächung der Abwehrkräfte Ihrer Haut, die auftreten kann bei Diabetes, Schwangerschaft, bei Vorliegen des Raynaud Syndroms, bei Blutern, Candida oder Immunschwäche.

Einige praktische Tipps:

Wenn Sie bisher noch kein Epiliergerät verwendet haben, oder wenn Sie längere Zeit nicht epiliert haben, kann es eine kurze Zeit dauern, bis sich Ihre Haut an die Epilation gewöhnt hat. Der zunächst stärker empfundene Zupfschmerz wird bei wiederholter Anwendung deutlich geringer, denn die Haut gewöhnt sich an die Epilation.

Am besten epilieren Sie beim ersten Mal am Abend, damit eventuelle Hautrötungen über Nacht abklingen können. Um die Haut zu entspannen, empfehlen wir die Verwendung einer Feuchtigkeitscreme nach der Epilation.

Die Epilation ist leichter und angenehmer, wenn die Haare die optimale Länge von 2 bis 5 mm haben. Sind die Haare länger, empfehlen wir, zunächst zu rasieren und nach 1-2 Wochen die kürzeren, nachwachsenden Haare zu epilieren.

Gerätebeschreibung

- 1 Schutzkappe
- 2 Aufsatz für sanfte Haut (zur Nassanwendung)
 - 2a Integrierte Klinge
 - 2b Gleitstreifen
- 3 Epilierkopf
- 4 SmartLight
- 5 Schalter mit Freigabetasten (5a)
- 6a Ladekontrollleuchte
- 6b Restkapazitätsleuchte
- 7 Anti-Rutsch-Aufsatz
- 8 Spezialkabel
- 9 Entriegelungstaste
- 10 Epilier-Aufsatz (für Trocken- und Nassanwendung)
- 11 Epilier-Aufsatz für empfindliche Stellen (für Trocken- und Nassanwendung)
- 12 Rasier-Aufsatz

Aufladen

- Bitte laden Sie das Gerät vor dem Gebrauch auf. Für optimale Leistung empfehlen wir, das Gerät immer im vollgeladenen Zustand zu benutzen.
- Schließen Sie das ausgeschaltete Gerät über das Spezialkabel ans Netz an und laden Sie es ca. eine Stunde.

- Die grüne Ladekontrollleuchte (6a) zeigt durch Blinken an, dass das Gerät geladen wird. Nach Vollaadung leuchtet die Ladekontrollleuchte permanent. Sie können das Gerät nun kabellos verwenden.
- Eine Akkuladung reicht für ca. 30 Minuten kabellosen Betrieb.
- Sobald die rote Restkapazitätsleuchte (6b) blinkt, sollten Sie das Gerät ans Netz anschließen, um es wieder aufzuladen.
- Die ideale Umgebungstemperatur für das Laden, die Verwendung und Lagerung des Geräts liegt zwischen 15 °C und 35 °C. Sollte die Temperatur außerhalb dieses Bereichs liegen, kann die Aufladezeit länger sein und die kabellose Verwendung kürzer ausfallen.

Überhitzungsschutz

Um das Gerät vor Überhitzung zu schützen, kann es vorkommen, dass die rote Restkapazitätsleuchte 8 Sekunden lang durchgängig leuchtet und sich das Gerät anschließend automatisch ausschaltet. Drehen Sie in diesem Fall den Schalter (5) auf die Position «0» zurück und lassen Sie das Gerät abkühlen.

Einschalten

Drücken Sie eine der Freigabetasten (5a) und drehen Sie den Schalter im Uhrzeigersinn auf die gewünschte Geschwindigkeitsstufe:

«I» = besonders sanft

«II» = besonders gründlich

Die SmartLight-Funktion sorgt für ideale Lichtverhältnisse: Solange das Gerät eingeschaltet ist, leuchtet das Licht und hilft Ihnen, auch feinste Härchen zu entdecken und gründlich zu entfernen.

A Dual-Epilation mit dem Aufsatz für sanfte Haut

Die Dual-Epilation mit dem Aufsatz für sanfte Haut wurde speziell für die Nass-Anwendung mit Rasiergel oder -schaum an den Beinen entwickelt. Bei der Verwendung des Aufsatzes auf anderen Hautbereichen sollten Sie besondere Vorsicht walten lassen, da die Klingen sehr scharf sind. Die Haut sollte während der Verwendung stets straff gehalten werden.

Erste Anwendung

Damit sich die Haut an die Haarentfernung gewöhnen kann, ist es wichtig, dass Sie das Gerät während des ersten Monats nur einmal pro Woche verwenden. Nach 3-4 Anwendungen, wenn alle Haare mindestens einmal entfernt wurden und sich die Haut an den neuen Prozess gewöhnt hat, können Sie langanhaltende Ergebnisse wie bei der normalen Epilation genießen und den Dual Epilierer alle 2-3 Wochen anwenden.

Verwendung des Dual Epilierers

- Stellen Sie vor der Anwendung sicher, dass der Epilierkopf (3) sauber ist. Setzen Sie den Aufsatz für sanfte Haut (2) auf. Für eine bessere Handhabung beim Nass-Epilieren empfiehlt sich die Verwendung des Anti-Rutsch-Aufsatzes (7).
- Geben Sie Rasierschaum oder -gel auf die nasse Haut.
- Straffen Sie die Haut und führen Sie das Gerät langsam, gleichmäßig und ohne Druck mit der Schalterseite entgegen der Haarwuchsrichtung.
- Achten Sie darauf, dass der Epilierkopf flach über die Haut gleitet. Das Schwenkelement passt sich automatisch der Hautkontur an. In einem Zug werden die Haare zunächst an der Wurzel entfernt und die Haut wirkt geschmeidig sanft. Dank der

integrierten Klinge sorgt der Aufsatz für sanfte Haut für eine noch gründlichere Haar-entfernung, sodass eine Anwendung auf den verschiedenen Hautbereichen genügt.

- Epilieren Sie die Beine von unten nach oben. Bei der Anwendung an den Kniekehlen muss das Bein immer gestreckt sein. Seien Sie besonders an den Knöcheln und anderen knöchigen Bereichen vorsichtig, um Verletzungen zu vermeiden.
- Den am Aufsatz für sanfte Haut angesammelten Schaum regelmäßig abspülen.

B Epilation

Nehmen Sie den Aufsatz für sanfte Haut (2) ab und setzen Sie den Epilier-Aufsatz (10) oder den Aufsatz für empfindliche Stellen (11) auf. Sie können den Epilierer für die Nass- oder Trocken-Epilation nutzen:

Nass-Epilation:

Damit das Gerät optimal über die Haut gleiten kann, ist es wichtig, dass die Haut wirklich feucht ist.

Trocken-Epilation:

Ihre Haut muss trocken und fettfrei sein.

Epilation der Beine:

- Straffen Sie die Haut und führen Sie das Gerät langsam, gleichmäßig und ohne Druck mit der Schalterseite entgegen der Haarwuchsrichtung.
- Da die Haare nicht immer in eine einheitliche Richtung wachsen, kann es hilfreich sein, das Gerät in verschiedenen Richtungen über die Haut zu führen, um ein optimales Ergebnis zu erzielen.

Epilation empfindlicher Bereiche:

- Setzen Sie für die Anwendung im Achselbereich und in der Bikinizone den Epilier-Aufsatz (11) auf, der speziell für die

Verwendung auf empfindlichen Hautbereichen entwickelt wurde.

- Vor der Epilation sollten Sie den entsprechenden Bereich gründlich reinigen, um Rückstände zu entfernen (z.B. Deodorant). Strecken Sie den Arm nach oben, so dass die Haut gestrafft ist, und führen Sie das Gerät in verschiedene Richtungen. Da die Haut nach der Epilation besonders empfindlich ist, sollten Sie keine hautreizenden Substanzen, wie z.B. alkoholhaltige Deodorants, verwenden.
- Bitte beachten Sie, dass diese Körperzonen vor allem bei den ersten Anwendungen besonders schmerzempfindlich sind. Daher empfehlen wir, bei den ersten Anwendungen die Geschwindigkeitsstufe «I» zu wählen. Bei wiederholter Anwendung wird das Schmerzempfinden nachlassen.

C So halten Sie das Gerät in Bestform

a Reinigen mit Wasser

Nach dem Nass-Epilieren sollten Sie das Gerät gründlich mit Wasser reinigen, um weiterhin optimale Ergebnisse zu erzielen. Den Aufsatz für sanfte Haut (2) abnehmen und unter warmem fließendem Wasser reinigen.

Den Epilierkopf unter fließendes Wasser halten und das Gerät kurz einschalten. Anschließend die Entriegelungstaste (9) drücken und den Epilierkopf abnehmen. Epilierkopf und Gerät gründlich schütteln, damit sämtliches Wasser entfernt wird. Den Anti-Rutsch-Griff entfernen und alle Teile trocknen lassen. Stellen Sie sicher, dass alle Teile vollständig trocken sind, bevor sie wieder angebracht werden.

Nachdem Sie den Epilierkopf (3) und den Aufsatz für sanfte Haut (2) wieder aufgesetzt

haben, empfiehlt es sich, die Schutzkappe (1) anzubringen, um die Klinge zu schützen.

b Reinigen mit der Bürste

Nach dem Trocken-Epilieren reicht es eventuell aus, das Gerät mit der Bürste zu reinigen. Die Bürste in Alkohol tauchen und die Pinzetten von der Rückseite des Epilierkopfes her gründlich reinigen. Dabei das Pinzettenelement von Hand drehen. Damit wird eine optimale Reinigung des Epilierkopfes sichergestellt.

c Wechsel des Aufsatzes für sanfte Haut

Der Aufsatz für sanfte Haut (2) ist mit einem Gleitstreifen (2b) versehen. Dieser verblasst mit der Zeit und zeigt damit an, dass die Klinge stumpf wird. Ist der Gleitstreifen weiß, ist ein Wechsel des Aufsatzes für sanfte Haut erforderlich. Da der Gleitstreifen wasserlöslich ist, sollte der Aufsatz für sanfte Haut trocken gelagert und niemals mit der Klingenseite nach unten im Waschbecken liegen gelassen werden.



Für optimale Ergebnisse sollte der Aufsatz für sanfte Haut jeweils nach 12 Anwendungen ausgetauscht werden, wenn der Gleitstreifen weiß ist oder wenn die Klinge Anzeichen einer Abnutzung oder Beschädigung aufweist.

Sollte der Aufsatz für sanfte Haut herunterfallen, sollte dieser aus Sicherheitsgründen nicht weiter verwendet, sondern ausgetauscht werden.

Ersatz-Glättaufsätze (Bestellnr. 771 WD) sind beim Händler, beim Braun Kundendienst oder auf www.service.braun.com erhältlich.

D So verwenden Sie den Rasier-Aufsatz

Der Rasier-Aufsatz (12) wurde für die schnelle und gründliche Rasur im Achselbereich und der Bikinizone entwickelt und eignet sich zum Konturentrimmen sowie Kürzen der Haarlänge auf 5 mm. Nur auf trockener Haut verwenden.

- a Rasieren:** «» einstellen
- b Konturen trimmen:** «» einstellen
- c Kürzen auf 5 mm Länge:** «» einstellen und die Trimmerkappe (I) aufsetzen.
- d Reinigen**
Um Beschädigungen zu vermeiden, darf die Scherfolie (II) selbst nicht mit der Bürste gereinigt werden.
- e** Die Scherteile sollten regelmäßig ca. alle 3 Monate geölt werden.
- f** Tauschen Sie den Scherfolienrahmen (II) und den Klingenblock (III) aus, sobald die Rasierleistung nachlässt oder sich Verschleißerscheinungen zeigen. Zubehörteile sind beim Händler, Braun Kundendienst oder über www.service.braun.com erhältlich. Verwenden Sie den Rasier-Aufsatz nicht mit beschädigter Scherfolie.

Umweltschutz

Dieses Gerät enthält Akkus. Im Sinne des Umweltschutzes darf dieses Gerät am Ende seiner Lebensdauer nicht mit dem Hausmüll entsorgt werden. Die Entsorgung kann über den Braun Kundendienst oder lokal verfügbare Rückgabe- und Sammelsysteme erfolgen.



Änderungen vorbehalten.

Garantie

Als Hersteller übernehmen wir für dieses Gerät – nach Wahl des Käufers zusätzlich zu den gesetzlichen Gewährleistungsansprüchen gegen den Verkäufer – eine Garantie von 2 Jahren ab Kaufdatum. Innerhalb dieser Garantiezeit beseitigen wir nach unserer Wahl durch Reparatur oder Austausch des Gerätes unentgeltlich alle Mängel, die auf Material- oder Herstellungsfehlern beruhen. Die Garantie kann in allen Ländern in Anspruch genommen werden, in denen dieses Braun Gerät von uns autorisiert verkauft wird.

Von der Garantie sind ausgenommen: Schäden durch unsachgemäßen Gebrauch, normaler Verschleiß und Verbrauch sowie Mängel, die den Wert oder die Gebrauchstauglichkeit des Gerätes nur unerheblich beeinflussen. Bei Eingriffen durch nicht von uns autorisierte Braun Kundendienstpartner sowie bei Verwendung anderer als Original Braun Ersatzteile erlischt die Garantie.

Im Garantiefall senden Sie das Gerät mit Kaufbeleg bitte an einen autorisierten Braun Kundendienstpartner. Die Anschrift finden Sie unter www.service.braun.com oder können Sie kostenlos unter 00800/27 28 64 63 erfragen.

English

Please read the use instructions carefully before using the appliance and keep them for future reference.

Braun Silk-épil 7 Dual Epilator has been designed to give you long lasting smooth skin in one stroke thanks to its dual technology. First, it gently epilates the hair from the root, then the integrated blade follows to smoothen the skin.

Important

- For hygienic reasons, do not share this appliance with other persons.
- This appliance is provided with a special cord set with an integrated Safety Extra Low Voltage power supply. Do not exchange or manipulate any part of it. Otherwise there is risk of electric shock. For electric specifications, please see printing on the special cord set. The special cord set automatically adapts to any worldwide AC voltage.
-  This appliance is suitable for use in a bath or shower. For safety reasons, it can only be operated cordlessly.
- This appliance can be used by children aged from 8 years above and persons with reduced physical, sensory or mental capabilities or lack of experience

and knowledge if they have been given supervision or instruction concerning the safe use of the appliance and understand the hazards involved. Children should not play with the appliance.

Cleaning and user maintenance should not be made by children unless they are older than 8 years and supervised.

- When switched on, the appliance must never come in contact with the hair on your head, eyelashes, ribbons, etc. to prevent any danger of injury as well as to prevent blockage or damage to the appliance.
- Never use the epilation head without a cap.
- Be careful when guiding the Smoothing cap (2) over bony areas like the ankles. The integrated blade is very sharp and might cause injuries.

General information

All methods of hair removal at the root can lead to skin irritations (e.g. itching, discomfort and reddening) depending on the condition of the skin and hair. This is a normal reaction and should quickly disappear, but may be stronger when you are removing hair at the root for the first few times or if you have sensitive skin.

If, after 36 hours, the skin still shows irritation, we recommend that you contact your physician. In general, the skin reaction and the sensation of pain tend to diminish considerably with the repeated use of Silk-épil. In some cases inflammation of the skin could occur when bacteria penetrate the skin (e.g. when sliding the appliance over the skin).

Thorough cleaning of the epilation head before each use will minimise the risk of infection.

If you have any doubts about using this appliance, please consult your physician. In the following cases, this appliance should only be used after prior consultation with a physician:

eczema, wounds, inflamed skin reactions such as folliculitis (purulent hair follicles) and varicose veins around moles, reduced immunity of the skin, e.g. diabetes mellitus, during pregnancy, Raynaud's disease, haemophilia, candida or immune deficiency.

Some useful tips:

If you have not used an epilator before, or if you have not epilated for a longer period of time, it may take a short time for your skin to adapt to epilation. The discomfort experienced in the beginning will decrease considerably with repeated use as the skin adapts to the process.

When epilating for the first time, it is advisable to epilate in the evening, so that any possible reddening can disappear overnight. To relax the skin we recommend applying a moisture cream after epilation.

Epilation is easier and more comfortable when the hair is at the optimum length of 2-5 mm. If hairs are longer, we recommend that you shave first and epilate the shorter, re-growing hairs several days later.

Description

- 1 Protection cap
- 2 Smoothing cap (wet usage)
 - 2a Integrated blade
 - 2b Lubrastrip
- 3 Epilation head
- 4 SmartLight
- 5 Switch with lock keys (5a)
- 6a Charging light
- 6b Low charge light
- 7 Non-slip grip
- 8 Special cord set
- 9 Release button
- 10 Epilation cap (wet&dry usage)
- 11 Epilation cap for sensitive areas (wet&dry usage)
- 12 Shaver head (dry usage)

Charging

- Before use, charge the appliance. For best performance, we recommend that you always use a fully charged appliance. Using the special cord set, connect the appliance to an electrical outlet with the motor switched off.
- Charging time is approximately 1 hour.
- The charging light (6a) flashes green (+) to show that the appliance is being charged. When the battery is fully charged, the charging light shines permanently. Once fully charged, use the appliance without cord.
- A full charge provides up to 30 minutes of effective usage time.
- When the low charge light (6b) flashes red (–), reconnect the appliance to an electrical outlet to recharge.
- The best environmental temperature for charging, using and storing the appliance is between 15 °C and 35 °C. In case the temperature is beyond this range, the charging

time might be longer whereas the cordless operation time might be reduced.

Overheating protection

As a safety feature to avoid the unlikely event of the appliance overheating, it may happen that the red low charge light shines permanently for 8 seconds and then the appliance turns off automatically. In this case, turn the switch back (5) to the position «0» and let the appliance cool down.

Turning on

Press one of the lock keys (5a) and turn the switch clockwise to select your preferred speed setting:

«I» = extra gentle

«II» = extra efficient

The SmartLight comes on instantly and shines as long as the appliance is switched on.

A Dual Epilation with the Smoothing cap

Dual epilation with the Smoothing cap has been designed and optimized for wet usage with shave gel or foam on legs. If you want to use the Smoothing cap for hair removal in other body areas, please take extra care because of the sharp blades. Skin needs to be stretched during usage.

Start-up phase

In order to allow your skin to adapt to the new hair removal process, it is most important that you use the appliance once a week during the first month of usage. After 3-4 usages, with every hair being epilated once and the hair re-growth adapted to the new process, you will be able to enjoy long-lasting results as with normal epilation, using the dual epilator every 2-3 weeks.

How to use the Dual Epilator

- Before use, make sure that epilation head (3) is clean. Attach the Smoothing cap (2). For improved handling under wet conditions, you may want to attach the non-slip grip (7).
- Apply shave foam or gel on the wet skin.
- Stretching your skin, guide the appliance in a slow, continuous movement without pressure against the hair growth in the direction of the switch.
- Make sure that the head is guided flat over the skin. Its pivoting head perfectly adapts to the skin contours. It first epilates and then smoothens your skin in one stroke. Thanks to the integrated blade, the Smoothing cap provides increased efficiency. You do not need to go several times over the same area.
- Guide the dual epilator starting from the lower leg in an upward direction. Keep your leg stretched out straight when removing hair in the area behind the knee. Take special care to avoid injuries around the ankles and on other bony areas.
- From time to time, rinse off the foam built up on the Smoothing cap.

B Epilation

Remove the Smoothing cap (2) and attach the epilation cap (10) or the cap for sensitive areas (11). You may epilate under wet or dry conditions:

Wet usage:

To achieve best gliding conditions, make sure the skin is very moist.

Dry usage:

Make sure your skin is dry and free from grease and cream.

Leg epilation:

- Stretching your skin, guide the appliance in a slow, continuous movement without

pressure against the hair growth in the direction of the switch.

- As hair grows in different directions, it may be helpful to guide the appliance in different directions to achieve best results.

Epilation in sensitive areas:

- For underarm and bikini line epilation, attach the epilation cap (11) which has been specifically developed for use in sensitive areas.
- Before epilating, thoroughly clean the respective area to remove residues (like deodorant). Keep your arm raised up so that the skin is stretched and guide the appliance in different directions. As skin may be more sensitive directly after epilation, avoid using irritating substances such as deodorants with alcohol.
- Please be aware that especially in the beginning, these areas are particularly sensitive to pain. Therefore, we recommend that you select speed setting «I» for the first few usages. With repeated usage the pain sensation will diminish.

C Keeping the appliance in top shape

a Cleaning with water

After each wet usage, thoroughly clean the appliance with water. Remove the Smoothing cap (2) and clean it under warm running water.

Hold the appliance with the epilation head under running water and briefly switch it on. Then press the release button (9) to remove the epilation head.

Shake the appliance and the epilation head to remove excess water. Remove the non-slip grip and leave all parts to dry. Before reattaching,

make sure all parts are completely dry. After reassembling the epilation head and the Smoothing cap (2), you may attach the protection cap (1) to protect the blade.

b Cleaning with the brush

If you have used the appliance in dry conditions, it may be sufficient to clean it with the brush.

Thoroughly clean the tweezers from the rear side of the epilation head with the brush dipped into alcohol. While doing so, turn the tweezer element manually. This cleaning method ensures best hygienic conditions for the epilation head.



c Replacing the Smoothing cap

The Smoothing cap (2) is provided with a lubrastrip (2b) which turns white over time to indicate that the blade is becoming dull and that it is time to replace the Smoothing cap. As the lubrastrip is water soluble the Smoothing cap should be stored in a dry environment and never be left in the sink, face down. To ensure maximum performance, replace the Smoothing cap after 12 usages, when the lubrastrip turns white or when the blade shows wear or kinks. For safety reasons, stop using the smoothing cap if it has been dropped and replace it with a new one.

Replacement Smoothing caps (Reference # 771 WD) are available from the retailer where the appliance was bought, from Braun Service Centres or via www.service.braun.com.

D Using the shaver head

The shaver head (12) is designed for a fast and close shave of underarms and bikini line, contour trimming and cutting hair to 5 mm length. Use the shaver head on dry skin only.

- a Shaving:** select «».
- b Contour trimming:** select «».
- c Cutting hair to 5 mm length:** select «» and put on the trimmer cap (I).
- d Cleaning**
Do not clean the shaver foil (II) with the brush as this may damage the foil.
- e** The shaving parts need to be lubricated regularly every 3 months.
- f** Replace the foil frame (II) and cutter block (III) when you notice a reduced shaving performance. Replacements parts can be obtained from your retailer or Braun Customer Service Centres or via www.service.braun.com. Do not shave with a damaged foil.

Environmental notice

This product contains rechargeable batteries. In the interest of protecting the environment, please do not dispose of the product in the household waste at the end of its useful life. Disposal can take place at a Braun Service Centre or at appropriate collection points provided in your country.



Subject to change without notice

Guarantee

We grant a 2 year guarantee on the product commencing on the date of purchase. Within the guarantee period we will eliminate any defects in the appliance resulting from faults in materials or workmanship, free of charge either by repairing or replacing the complete appliance at our discretion.

This guarantee extends to every country where this appliance is supplied by Braun or its appointed distributor.

This guarantee does not cover: damage due to improper use, normal wear or use as well as defects that have a negligible effect on the value or operation of the appliance.

The guarantee becomes void if repairs are undertaken by unauthorised persons and if original Braun parts are not used.

To obtain service within the guarantee period, hand in or send the complete appliance with your sales receipt to an authorised Braun Customer Service Centre.

For UK only:

This guarantee in no way affects your rights under statutory law.

For Australia & New Zealand only: Warranty

In Australia, our goods come with guarantees that cannot be excluded under the Australian Consumer Law. You are entitled to a replacement or refund for a major failure and for compensation for any other reasonably foreseeable loss or damage. You are also entitled to have the goods repaired or replaced if the goods fail to be of acceptable quality and the failure does not amount to a major failure.

The benefits given by this warranty are in addition to other rights and remedies of the consumer law.

For Claims in Australia please contact:

Procter & Gamble Australia Pty Ltd
1 Innovation Road, Macquarie Park
NSW 2113

Telephone: +612 8864 5000

Facsimile: +612 8864 5574

Email: gillette@au.pgconsumers.com

For claims in New Zealand please contact: Procter & Gamble Distributing New Zealand Limited

Unit 3, Building I, 5 Orbit Drive
Rosedale, North Shore City 0632
Auckland, New Zealand

Telephone: +649 477 6400

Facsimile: +649 477 6399

Email: gillette@nz.pgconsumers.com

Our Warranty

This appliance is also covered by a 24 Month Replacement Warranty commencing on the date of purchase (**Our Warranty**).

Our Warranty applies in all States and Territories of Australia and in New Zealand and is in addition to any mandatory statutory obligations imposed on Procter & Gamble Australia Pty. Ltd., its distributors and its manufacturer. Our Warranty does not purport to exclude, restrict or modify any such mandatory statutory obligations.

Our Warranty only covers defects in the appliance resulting from faults in workmanship or materials. Therefore, if your appliance becomes faulty as a result of faults in workmanship or materials, it will be exchanged by your retailer, on presentation of proof of purchase.

Our Warranty only applies to domestic or household use of this appliance and the warranty will only apply if the correct operating instructions included with this product have been followed. For any appliance replaced under this warranty, Our Warranty ends on the expiry of the warranty period that applied to the original appliance.

Our Warranty does not cover:

- A. Damage arising from improper use or operation on incorrect voltages.

- B. Breakages to shaver foils, glass jars, etc.
- C. Normal wear due to moving parts.
- D. Repairs undertaken by unauthorised service personnel or use of non genuine parts.
- E. Appliances that are outside the warranty period or are not faulty.

This appliance is not intended for use by young children or infirm persons without supervision. Young children should be supervised to ensure that they do not play with the appliance.

If the appliance is powered by a cord extension set or electrical portable outlet device these should be positioned so they are not subject to splashing or ingress of moisture.

To the extent permitted by the laws of the Commonwealth of Australia and New Zealand and applicable laws of a State or Territory of Australia, and without affecting any mandatory statutory obligations imposed by law, Our Warranty is given in exchange for any other rights you may have against Procter & Gamble Australia Pty. Ltd. or its distributors or manufacturer, whether at law, in tort (including negligence), in equity or under statute.

Please retain proof of purchase of this appliance. If you have any questions in relation to Our Warranty, please call our Consumer Service line (see below for numbers).

If you intend to make a claim please telephone our Customer Service line on the numbers set out below to obtain information about your claim and any costs associated with claiming under Our Warranty. You will bear the cost of returning your product to us.

Repairs and service

If you are sending your appliance for repair under Our Warranty, please pack the appliance adequately and send it to your nearest Service Agent, at your expense. For service or replacement parts refer to the authorised Service Agents listed overleaf. Local Service Agents may change from time to time – in that event please contact the Consumer Service free call number below for updated local service agent details.

**Australian Consumer Service
(free call): 1 800 641 820**

**New Zealand Consumer Service
(free call): 0 800 108 909**



N2820

Australian & New Zealand Service Agents

VICTORIA & TASMANIA

Statewide Services Pty Ltd trading as J A Appliances
17-19 Hossack Avenue
Coburg North, VIC 3058
Tel. (03) 8371 9100
Fax. (03) 9355 8644
Email: jaappliances@statewideservices.com.au

QUEENSLAND

Walters Import trading as Brisbane Appliance Service Centre
449 Beaudesert Road
Moorooka QLD 4105
Tel. (07) 3277 0360
Fax. (07) 3274 2909
Email: basc@waltersimport.com.au

WESTERN AUSTRALIA

Mark 1 Appliances
Unit 1, 46 Abernethy Road
Belmont, WA 6104
Tel. (08) 9475 0911
Fax. (08) 9475 0922
Email: mark1app@iinet.net.au

NEW SOUTH WALES & ACT

Faulder Appliance Services Pty Ltd
Shop 4,
9 Evans Road,
Rooty Hill, NSW 2766
Tel. (02) 9625 3064
Fax. (02) 9625 3037
Email: fas16@bigpond.com

SOUTH AUSTRALIA & NT

Adelaide Service Centre
Shop B2,
Parkholme Shopping Centre
319 Oaklands Road, Parkholme
Adelaide, SA 5043
Tel. (08) 8357 5800
Fax. (08) 8357 5833
Email: ascpkh@adam.com.au

NEW ZEALAND

Key Service Ltd
7D Echelon Place East Tamaki
Manukau City
Auckland
New Zealand
(PO Box 38569, Howick, Auckland,
New Zealand)
Tel. (09) 916 0960
Fax. (09) 916 0970
Email: key-service-ltd@xtra.co.nz

Français

Lisez attentivement toutes les instructions avant d'utiliser l'appareil et conservez-les en cas de besoin.

Grâce à sa double technologie, Silk-épil 7 Dual Epilator de Braun a été conçu pour vous assurer en un seul passage une peau douce qui dure plus longtemps. Il épile tout d'abord en douceur le poil à la racine, avant le passage de la lame intégrée, qui vient adoucir la peau.

Important

- Pour des raisons d'hygiène, ne partagez pas cet appareil avec d'autres personnes.
- Cet appareil est équipé d'un câble spécifique avec alimentation intégrée dont la tension est très basse pour des raisons de sécurité. Ne changez ni ne manipulez aucune des pièces. Dans le cas contraire, vous risquerez de recevoir une décharge électrique. Pour des explications d'ordre électrique, veuillez vous reporter aux indications situées sur le câble d'alimentation. Celui-ci s'adapte automatiquement à la tension du courant alternatif et ce dans tous les pays du monde.
-  Cet appareil peut être utilisé dans le bain comme sous la douche. Pour des raisons de sécurité, utilisez l'appareil uniquement sans fil.

- Cet appareil peut être utilisé par des enfants de 8 ans et plus et par des personnes dont les capacités physiques, sensorielles ou mentales sont réduites, ou des personnes dénuées d'expérience ou de connaissance, si elles ont pu bénéficier, par l'intermédiaire d'une personne responsable de leur sécurité, d'une surveillance ou d'instructions préalables concernant l'utilisation de l'appareil en toute sécurité et les dangers encourus. Les enfants ne doivent pas jouer avec l'appareil. Le nettoyage et l'entretien ne doivent pas être faits par des enfants, à moins qu'ils ne soient âgés de plus de 8 ans et qu'ils ne soient sous surveillance.
- Lorsqu'il est en marche, l'appareil ne doit jamais entrer en contact avec vos cheveux, vos cils, vos rubans à cheveux, etc. afin d'éviter tout risque de blessure ainsi que tout blocage ou dommage sur l'appareil.
- N'utilisez jamais la tête d'épilation sans accessoire.
- Attention lorsque vous utilisez l'embout adoucissant (2) sur les parties osseuses telles que les

chevilles. La lame intégrée est très aiguisée et risquerait de vous blesser.

Informations générales

Toutes les méthodes d'épilation à la racine peuvent entraîner des irritations cutanées (par exemple, démangeaison, gêne ou rougissement de la peau), en fonction de l'état de la peau et des poils. Il s'agit d'une réaction normale qui doit disparaître rapidement. Cette réaction peut être plus importante les premières fois que vous vous épiliez ou si vous avez une peau sensible.

Si votre peau montre encore des signes d'irritation après 36 heures, nous vous recommandons de consulter votre médecin. En général, la réaction de la peau et la sensation de douleur tendent à diminuer considérablement avec l'utilisation régulière de Silk-épil. Dans certains cas, une inflammation de la peau peut survenir lorsque des bactéries pénètrent sous la peau (par exemple, lorsque vous faites glisser l'appareil sur la peau). Un nettoyage minutieux de la tête d'épilation avant chaque utilisation minimise les risques d'infection.

Si vous avez des doutes concernant l'utilisation de cet appareil, consultez votre médecin. Une consultation chez le médecin est nécessaire avant toute utilisation de cet appareil dans les cas suivants : eczéma, coupures, réactions inflammatoires de la peau telles qu'une folliculite (follicules pileux purulents) et varices autour de grains de beauté, immunité réduite de la peau, par exemple, en cas de diabète non insulino-dépendant, de grossesse, de maladie de Raynaud, d'hémophilie, de candida ou de déficit immunitaire.

Quelques conseils utiles :

Si vous n'avez jamais utilisé d'épilateur auparavant, ou si votre dernière épilation remonte à longtemps, votre peau peut avoir besoin d'un peu de temps pour s'habituer à l'épilation. La sensation d'inconfort ressentie au début va s'atténuer considérablement avec l'utilisation régulière de l'appareil, le temps que la peau s'habitue au processus.

Il est recommandé de procéder à la toute première épilation le soir, afin de laisser le temps aux rougeurs éventuelles de disparaître pendant la nuit. Nous vous conseillons d'appliquer une crème hydratante pour aider la peau à se relâcher après l'épilation.

Il est plus facile et plus confortable de s'épiler lorsque le poil mesure entre 2 et 5 mm maximum. Au-delà, nous vous recommandons d'abord de vous raser, puis d'épiler les poils qui repousseront quelques jours plus tard.

Description

- 1 Capot de protection
- 2 Accessoire douceur (utilisation humide)
 - 2a Lame intégrée
 - 2b Bande lubrifiante
- 3 Tête d'épilation
- 4 Lumière SmartLight
- 5 Interrupteur avec boutons de sécurité (5a)
 - 6a Voyant de charge
 - 6b Voyant de charge faible
- 7 Manchon antidérapant
- 8 Cordon d'alimentation spécifique
- 9 Bouton d'éjection
- 10 Accessoire d'épilation (utilisation wet&dry)
- 11 Accessoire d'épilation des zones sensibles (utilisation wet&dry)
- 12 Tête de rasage

20

Charge

- Chargez l'appareil avant utilisation. Pour des performances optimales, nous vous recommandons de toujours utiliser un appareil complètement chargé. Branchez le bloc moteur arrêté directement sur une prise électrique à l'aide du cordon spécial.
- Le temps de charge est d'environ 1 heure.
- Le voyant de charge vert (6a) clignote pour indiquer que l'épilateur est en charge. Lorsque la batterie est chargée, le voyant de charge s'arrête de clignoter et reste allumé. Une fois chargé, utilisez l'appareil sans cordon.
- À pleine charge, l'autonomie de l'appareil est de 30 minutes.
- Lorsque l'indicateur rouge de faible charge (6b) clignote, branchez l'appareil sur une prise électrique pour le recharger.
- La température ambiante optimale pour charger, utiliser et stocker l'appareil se situe entre 15 et 35 °C. Si la température dépasse cette fourchette, le temps de chargement peut être plus long et l'autonomie sans-fil réduite.

Protection anti-surchauffe

Un système de sécurité permet d'éviter toute surchauffe de l'appareil, il est donc possible que l'indicateur de faible charge reste allumé en permanence pendant 8 secondes et que l'appareil s'arrête automatiquement. Dans ce cas, mettez l'interrupteur (5) en position « 0 » et laissez refroidir l'appareil.

Mise en marche

Pressez l'un des boutons de sécurité (5a) et tournez l'interrupteur dans le sens des aiguilles d'une montre pour sélectionner la vitesse de votre choix :

«I» = extra doux

«II» = extra efficace

La lumière SmartLight s'allume instantanément et reste allumée tant que l'appareil est branché. Produisant une lumière très proche de celle du jour, elle révèle même les poils les plus fins et vous offre un meilleur contrôle et une épilation d'une plus grande efficacité.

A Épilation double action avec l'embout adoucissant

La double épilation avec l'accessoire douceur a été conçue et optimisée pour une utilisation sous la douche en utilisant un gel ou une mousse de rasage sur les jambes. Si vous souhaitez utiliser l'accessoire douceur pour l'épilation d'autres parties du corps, faites particulièrement attention à la lame très aiguisée, et assurez-vous que votre peau est bien tendue pour éviter les coupures.

Prise en main

Afin de permettre à votre peau de s'habituer à ce nouveau processus épilatoire, il est très important que vous utilisiez l'appareil une fois par semaine pendant le premier mois d'utilisation. Après 3 ou 4 utilisations, lorsque chaque poil a été épilé et que chaque repousse a pu s'habituer au nouveau processus, vous pourrez profiter de résultats durables comme lors d'une épilation normale, et vous servir de votre épilateur double action toutes les 2 ou 3 semaines.

Comment utiliser le Silk-épil 7 Dual Epilator ?

- Avant utilisation assurez-vous que la tête d'épilation (3) est propre. Fixez l'accessoire douceur (2). Pour améliorer la prise en main lors d'utilisations humides, il est préférable d'utiliser le manchon antidérapant (7).

- Appliquez de la mousse ou du gel de rasage sur la peau humide.
- En étirant votre peau, guidez l'appareil dans un mouvement lent et continu sans exercer de pression, dans le sens inverse de la pousse du poil, interrupteur face à vous.
- Veillez à garder la tête bien à plat sur la peau. La tête pivotante s'adapte parfaitement aux contours de la peau. Tout d'abord, elle épile, puis elle adoucit votre peau en un seul passage. Grâce à la lame intégrée, l'accessoire douceur est synonyme d'une plus grande efficacité : il n'est pas nécessaire de repasser plusieurs fois au même endroit.
- Déplacez l'épilateur double action en partant du bas de la jambe vers le haut. Gardez votre jambe bien tendue lorsque vous vous épilez la zone située derrière le genou. Faites particulièrement attention à éviter les coupures autour des chevilles et dans les autres zones osseuses.
- Rincez de temps en temps la mousse qui s'accumule au niveau de l'accessoire douceur.

B Épilation

Retirez l'accessoire douceur (2) et fixez l'accessoire épilation (10) ou l'accessoire pour zones sensibles (11). Vous pouvez vous épiler en utilisation humide ou sèche :

Utilisation humide :

pour obtenir les meilleures conditions de glisse pour l'appareil, assurez-vous que votre peau est bien humide.

Utilisation à sec :

assurez-vous que votre peau est sèche et débarrassée de toute huile ou crème.

Épilation des jambes :

- En étirant votre peau, déplacez l'appareil dans un mouvement lent et continu sans

exercer de pression, dans le sens inverse de la pousse du poil, interrupteur face à vous.

- Étant donné que les poils poussent dans différentes directions, il peut s'avérer utile de déplacer l'appareil dans différentes directions pour obtenir de meilleurs résultats.

Épilation des zones sensibles :

- Pour l'épilation des aisselles et du maillot, fixez l'accessoire d'épilation (11) spécialement conçu pour les zones sensibles.
- Nettoyez soigneusement la zone à épiler afin d'éliminer tout résidu (déodorant par exemple) avant l'épilation. Gardez le bras levé pour étendre votre peau et déplacez l'appareil dans différentes directions. Étant donné que la peau est plus sensible tout de suite après l'épilation, évitez d'utiliser des substances irritantes telles qu'un déodorant à l'alcool.
- Notez bien que ces zones sont particulièrement sensibles à la douleur, surtout au début. C'est pourquoi nous vous recommandons de choisir la vitesse «I» pour les premières épilations. La sensation de douleur diminuera avec l'utilisation régulière de l'appareil.

C Entretien de l'appareil

a Nettoyage à l'eau

Après chaque utilisation humide, nettoyez soigneusement l'appareil sous l'eau courante. Retirez l'accessoire douceur (2) et nettoyez-le sous l'eau chaude.

Tenez l'appareil en maintenant la tête d'épilation sous l'eau et démarrez-le brièvement. Ensuite, pressez le bouton d'éjection (9) pour retirer la tête d'épilation.

Secouez énergiquement la tête d'épilation et l'appareil pour bien faire sortir toute l'eau qui aurait pu y entrer. Retirez le manchon antidérapant et laissez sécher séparément tous

les éléments. Avant de les ré-assembler, vérifiez que toutes les pièces sont parfaitement sèches.

Après avoir remonté la tête d'épilation et l'accessoire douceur (2), vous pouvez remettre le capot de protection (1) pour protéger la lame.

b Nettoyage à la brosse

Si vous avez utilisé l'appareil à sec, il peut-être suffisant de le nettoyer à la brosse.

Nettoyez soigneusement les pinces par l'arrière de la tête d'épilation, à l'aide de la brosse que vous aurez préalablement trempée dans de l'alcool. Tout en nettoyant, faites tourner manuellement les pincettes. Cette méthode est celle qui offre les meilleures conditions d'hygiène pour nettoyer la tête d'épilation.

c Remplacement de l'accessoire douceur

L'accessoire douceur (2) est fourni avec une bande lubrifiante (2b) qui devient blanche avec le temps, ce qui indique que la lame commence à s'émousser et qu'il est temps de changer l'accessoire douceur. La bande lubrifiante étant soluble dans l'eau, l'accessoire douceur doit être rangé dans un environnement sec et ne doit jamais être oublié la tête en bas dans le lavabo.

Pour conserver des performances optimales, remplacez l'accessoire douceur après 12 utilisations, lorsque la bande lubrifiante devient blanche ou lorsque la lame montre des signes d'usure. Pour des raisons de sécurité, n'utilisez plus l'accessoire douceur s'il est tombé par terre, mais remplacez-le par un nouveau.

Des accessoires douceur de rechange (référence n° 771 WD) sont disponibles dans le magasin où vous avez acheté votre appareil,

auprès des Centres Services agréés Braun ou sur www.service.braun.com.

D Utilisation de la tête rasoir

La tête de rasage (12) a été conçue pour un rasage rapide et de près des aisselles et du maillot, pour le dessin des contours ainsi que pour la coupe des poils à une longueur de 5 mm. Utilisez la tête de rasage sur peau sèche uniquement.

- a Rasage** : sélectionnez «  »
- b Dessin des contours** : sélectionnez «  ».
- c Couper les poils à 5 mm** : sélectionnez «  » et placez le capot de tondeuse (I) sur la tête de rasage.
- d Nettoyage**
Ne nettoyez pas la grille (II) avec la brosse car cela risque d'endommager la grille.
- e** Les éléments du rasoir doivent être lubrifiés régulièrement, environ tous les 3 mois.
- f** Remplacez la grille (II) et le bloc couteaux (III) lorsque vous remarquez une diminution de la performance de rasage. Les pièces de rechange sont disponibles chez les revendeurs Braun ou auprès des centres service agréés Braun ou via www.service.braun.com. Ne vous rasez pas si la grille est endommagée.

Avis environnemental

Ce produit contient des batteries rechargeables. Dans l'intérêt de la protection de l'environnement, ne jetez pas l'appareil en fin de vie avec les déchets ménagers. Vous pouvez le déposer dans un Centre Service agréé Braun ou dans l'un des points de collecte de votre pays.



Susceptible d'être modifié sans notification préalable.

Garantie

Nous accordons une garantie de 2 ans sur ce produit, à partir de la date d'achat. Pendant la durée de la garantie, Braun prendra gratuitement à sa charge la réparation des vices de fabrication ou de matière en se réservant le droit de décider si certaines pièces doivent être réparées ou si l'appareil lui-même doit être échangé. Cette garantie s'étend à tous les pays où cet appareil est commercialisé par Braun ou son distributeur exclusif.

Cette garantie ne couvre pas : les dommages occasionnés par une utilisation inadéquate et l'usure normale. Cette garantie devient caduque si des réparations ont été effectuées par des personnes non agréées par Braun et si des pièces de rechange ne provenant pas de Braun ont été utilisées.

Pour toute réclamation intervenant pendant la période de garantie, retournez ou rappez l'appareil ainsi que l'attestation de garantie à votre revendeur ou à un Centre Service Agréé Braun.

Veillez vous référer à www.service.braun.com ou appeler au 0 800 944 802 (service consommateurs – appel gratuit depuis un poste fixe) pour connaître le Centre Service Agréé Braun le plus proche de chez vous.

Clause spéciale pour la France

Outre la garantie contractuelle exposée ci-dessus, nos clients bénéficient de la garantie légale des vices cachés prévue aux articles 1641 et suivants du Code civil.

Español

Lea las instrucciones de uso con atención antes de utilizar el aparato y consérvelas para futuras consultas.

La depiladora Braun Silk-épil 7 de Doble Acción ha sido diseñada para ofrecerle una piel suave durante más tiempo en una sola pasada gracias a su tecnología de doble acción. Primero extrae suavemente el vello desde la raíz y después la cuchilla integrada suaviza la piel.

Importante

- Por razones de higiene, no comparta este aparato con otras personas.
- Este aparato viene con un cable de alimentación especial que tiene un suministro energético integrado de Bajo Voltaje Para Mayor Seguridad. No intercambie ni manipule ninguna parte del mismo. De hacerlo, habría riesgo de sufrir una descarga eléctrica. Para obtener especificaciones eléctricas, por favor véase la información impresa sobre el cable de alimentación especial. El cable de alimentación especial se adapta automáticamente a cualquier tipo de voltaje de corriente alterna del mundo.
-  Este aparato puede utilizarse tanto en una bañera como en una ducha.

Por razones de seguridad, sólo puede utilizarse sin estar enchufado.

- Este aparato puede ser utilizado por niños a partir de los 8 años y personas con capacidades físicas, sensoriales o mentales reducidas o con falta de experiencia y conocimiento si se les ha dado la supervisión o instrucciones adecuadas para el uso seguro del aparato y entienden los riesgos que implica. Los niños no deberían jugar con el aparato. Los niños no deberían realizar la limpieza y el mantenimiento del aparato a no ser que sean mayores de 8 años y lo hagan bajo supervisión.
- Para evitar cualquier peligro de lesión e impedir que el aparato se bloquee o se dañe, el aparato encendido nunca debe tocar el cabello, las pestañas, moños, etc.
- Nunca utilice el cabezal de depilación sin una tapa.
- Tenga cuidado al guiar el accesorio de Doble Acción (2) sobre zonas huesudas, como los tobillos. La cuchilla integrada es muy afilada y puede causar heridas.

Información general

Todos los métodos de depilación del vello

desde la raíz pueden causar irritación de la piel (por ejemplo, comezón, molestias y enrojecimiento), dependiendo de las condiciones de la piel y el vello. Esta es una reacción normal y debería desaparecer rápidamente, pero podría exacerbarse las primeras veces que se depilan los vellos desde la raíz o si la persona tiene piel sensible.

Si la piel continúa irritada después de 36 horas, le recomendamos que consulte a su médico. En general, la reacción de la piel y la sensación de dolor tienden a disminuir considerablemente con el uso continuo de Silk-épil. En algunos casos podría producirse una inflamación por bacterias que penetran la piel (por ejemplo, al deslizar el aparato sobre la misma). Para minimizar el riesgo de contraer una infección, limpie minuciosamente el cabezal de depilación antes de cada uso.

Si tiene alguna duda acerca del uso de este aparato, por favor consulte a su médico. En los siguientes casos, este aparato sólo debe usarse después de consultar al médico: eczemas, heridas, reacciones de la piel inflamada tales como foliculitis (foliculos capilares purulentos) y várices alrededor de lunares, inmunidad reducida de la piel, por ejemplo, diabetes mellitus, durante el embarazo, enfermedad de Raynaud, hemo-filia, candidiasis o inmunodeficiencia.

Algunos consejos útiles:

Si nunca antes ha usado una depiladora, o si no se ha depilado desde hace mucho tiempo, su piel podría necesitar un breve período para adaptarse a la depilación. A medida que la piel se adapta al proceso, la incomodidad que se siente al principio disminuirá considerablemente con el uso continuado.

Al depilarse por primera vez, es aconsejable hacerlo de noche para que cualquier posible enrojecimiento pueda desaparecer durante la noche. Para relajar la piel recomendamos aplicar una crema humectante después de la depilación.

La depilación es más fácil y cómoda cuando el vello tiene el largo óptimo de 2 a 5 mm. Si el vello está más largo, recomendamos que lo rasure primero y que se depile varios días después cuando vuelva a salir y el vello esté más corto.

Descripción

- 1 Tapa de protección
- 2 Accesorio de Doble Acción (uso bajo el agua)
 - 2a Cuchilla integrada
 - 2b Tira lubricante
- 3 Cabezal de depilación
- 4 Luz inteligente SmartLight
- 5 Interruptor con botones de bloqueo (5a)
- 6a Luz indicadora de recarga
- 6b Luz indicadora de carga baja
- 7 Mango antideslizante
- 8 Cable de alimentación especial
- 9 Botón para liberar el cabezal
- 10 Accesorio de posicionamiento para una depilación más eficaz (uso seco y húmedo)
- 11 Accesorio de depilación para zonas sensibles (uso seco y húmedo)
- 12 Cabezal de corte

Cómo recargar el aparato

- Antes de usar la depiladora, proceda a cargarla. Para un mejor rendimiento le recomendamos que use siempre la depiladora a plena carga. Conecte la depiladora al cable de alimentación y éste a una toma de corriente con el motor apagado.

- El tiempo de carga es de aproximadamente 1 hora.
- La luz verde del indicador de carga (6a) parpadeará para indicar que la depiladora se está cargando. Cuando la batería esté completamente recargada, la luz del indicador de carga permanecerá encendida. Una vez completamente cargada, utilice el aparato sin el cable.
- Con la batería completamente cargada se pueden obtener hasta 30 minutos de uso.
- Cuando la luz roja del indicador de carga baja (6b) se encienda, vuelva a conectar el aparato a una toma de corriente para recargarlo.
- La temperatura ambiental ideal para recargar, utilizar y guardar el aparato es entre 15 °C y 35 °C. Si la temperatura no estuviera dentro de estos márgenes, el tiempo de recarga podría ser mayor y el tiempo de uso inalámbrico podría ser menor.

Protección contra el recalentamiento

Como medida de seguridad para evitar el caso poco probable de que el aparato se recaliente, es posible que éste se apague automáticamente después de que la luz roja indicadora de carga baja brille permanentemente durante 8 segundos. En este caso, gire el interruptor hasta la posición «0» y deje que el aparato se enfríe.

Encendido

Oprima uno de los botones de bloqueo (5a) y gire el interruptor en el sentido de las agujas del reloj para seleccionar su velocidad preferida:

«I» = velocidad extra delicada

«II» = velocidad extra eficiente

La luz SmartLight se encenderá al instante y permanecerá así mientras el aparato esté

encendido. Esta luz alumbrará casi como la luz del día, revelando hasta los vellos más finos y ofreciendo un mejor control y una depilación más eficiente.

A Una Depilación de Doble Acción

Depilación dual con el accesorio de doble acción (2) que ha sido diseñado y optimizado para su uso en mojado con geles de afeitar o espuma en las piernas. Si quiere utilizar el accesorio de Doble Acción para eliminar el vello de otras zonas del cuerpo, por favor tenga sumo cuidado ya que las cuchillas son muy afiladas. Se necesita estirar la piel durante el uso.

Fase inicial

Para permitir que su piel se adapte al nuevo proceso de eliminación de vello, es importante que utilice el aparato una vez a la semana durante el primer mes de uso. Tras 3 o 4 usos, una vez que cada vello haya sido extraído una vez y que el vello que ha vuelto a crecer se haya adaptado al nuevo proceso, podrá disfrutar de resultados duraderos como con una depiladora normal, con sólo utilizar la Depiladora de Doble Acción cada 2 o 3 semanas.

Cómo utilizar la Depiladora de Doble Acción

- Antes de usar, asegúrese de que el cabezal de depilación (3) esté limpio. Ajuste el accesorio de Doble Acción (2). Para un mejor manejo del aparato bajo el agua, recomendamos incorporar el mango antideslizante (7).
- Aplique espuma o gel de depilación en la piel húmeda.

- Estire su piel y guíe el aparato con un movimiento lento y continuo sin presión en contra del crecimiento del vello, en la dirección del interruptor.
- Asegúrese de que guíe el cabezal recto sobre la piel. Su cabezal pivotante se adapta perfectamente a los contornos de la piel. Primero depila y después suaviza su piel en una sola pasada. Gracias a la cuchilla integrada, el accesorio de Doble Acción ofrece una mayor eficacia. No necesita pasar varias veces sobre la misma zona.
- Guíe la Depiladora de Doble Acción comenzando desde la parte inferior de la pierna hacia arriba. Mantenga su pierna estirada mientras elimina el vello en la zona de detrás de la rodilla. Tenga especial cuidado para evitar heridas alrededor de los tobillos y en otras zonas huesudas.
- De vez en cuando elimine la espuma acumulada en el accesorio de Doble Acción.

B Depilación

Retire el accesorio de Doble Acción (2) y ajuste el accesorio de posicionamiento (10) o el accesorio para zonas sensibles (11). Puede depilarse con condiciones secas o húmedas:

Uso húmedo:

Para conseguir las mejores condiciones de deslizamiento, asegúrese de humedecer mucho la piel.

Uso seco:

Asegúrese de que su piel esté seca y sin grasas o cremas.

Depilación de las piernas:

- Estire su piel y guíe el aparato con un movimiento lento y continuo, sin presión,

en contra del crecimiento del vello, en dirección del interruptor.

- Como el vello crece en distintas direcciones, puede ser útil guiar el aparato en diferentes direcciones para conseguir mejores resultados.

Depilación de zonas sensibles:

- Para la depilación de axilas y de la línea del bikini, ajuste el accesorio de depilación (11) desarrollada específicamente para usar en las zonas sensibles.
- Antes de depilarse, limpie a fondo la zona para eliminar cualquier residuo (como el desodorante). Mantenga el brazo levantado para que la piel se estire y guíe el aparato en distintas direcciones. Como la piel puede quedar más sensible inmediatamente después de la depilación, no use sustancias irritantes como desodorantes con alcohol.
- Por favor, sea consciente de que especialmente al principio, estas zonas son especialmente sensible al dolor. Por tanto, recomendamos que elija la velocidad «1» en los primeros usos. Con un uso reiterado la sensación de dolor se irá reduciendo.

C Cómo mantener el aparato en buen estado

a Limpieza con agua

Tras cada uso húmedo, limpie a fondo el aparato con agua para asegurar una óptima actuación.

Retire el accesorio de Doble Acción (2) y límpiela bajo el agua del grifo.

Sujete el aparato con el cabezal de depilación bajo el agua del grifo y enciéndalo brevemente.

Después presione el botón para liberar el cabezal (9) para liberarlo.

Sacuda ambos, tanto el cabezal de depilación como el aparato, para asegurarse de que el excedente de agua ha salido. Retire el mango antideslizante y coloque todas las partes para que se sequen. Antes de volverlas a ajustar, asegúrese de que todas las partes están completamente secas. Tras volver a montar el cabezal de depilación y el accesorio de Doble Acción (2), puede ajustar la tapa de protección (1) para proteger la cuchilla.

b Limpieza con cepillo

Si ha utilizado el aparato en condiciones secas, puede que sea suficiente con limpiarlo con un cepillo.

Limpie las pinzas minuciosamente por la parte de atrás del cabezal de depilación utilizando el cepillo mojado en alcohol. Al hacerlo, gire el mecanismo de las pinzas manualmente. Este método de limpieza asegura las mejores condiciones de higiene para el cabezal de depilación.



c Reemplazar el accesorio de Doble Acción

El accesorio de Doble Acción (2) viene con una tira lubricante (2b). Con el paso del tiempo la tira se pone blanca, lo que actúa como un indicador de que hay que cambiar la cuchilla. Esto indica que ha llegado la hora de cambiar el accesorio de Doble Acción. Como la tira lubricante es soluble en agua, el accesorio de Doble Acción deberá almacenarse en un lugar seco y jamás deberá dejarse bocabajo en el lavabo. Para asegurar una máxima actuación, reemplace el accesorio de Doble Acción tras 12 usos, cuando la tira lubricante esté blanca o cuando la cuchilla muestre mucho uso o desgaste. Por razones de seguridad, deje de utilizar el accesorio de Doble Acción si se ha caído al suelo, y reemplácela con una nueva.

Encontrará tapas de Doble Acción de recambio (Referencia # 771 WD) disponibles en la tienda donde compró el aparato, en los Centros de Servicio de Braun o a través de www.service.braun.com.

D Cómo utilizar el cabezal de corte

El cabezal de corte (12) ha sido desarrollado para el afeitado, rápido y apurado, de las axilas y del área del bikini, para perfilar contornos y recortar el vello a una longitud de 5 mm. Utilice el cabezal de corte en piel seca solamente.

- a Afeitado:** seleccione «»
- b Perfilado de contornos:** seleccione «».
- c Cortar el vello a 5 mm:** seleccione «» y ponga el accesorio perfilador (I) sobre el cabezal de corte.
- d Limpieza**
No intente limpiar la lámina (II) de afeitado con el cepillo ya que podría dañarla.
- e** Los elementos de afeitado deben ser lubricados periódicamente, cada 3 meses.
- f** Sustituya la lámina (II) y el bloque de corte (III) cuando aprecie un menor rendimiento de afeitado. Las piezas de recambio pueden obtenerse de su distribuidor, de los Centros de Asistencia Técnica de Braun o a través de www.service.braun.com. No utilice nunca una lámina dañada.

Aviso acerca del medio ambiente

Este producto contiene pilas recargables. Con el fin de proteger el medio ambiente, le rogamos no desechar este producto con la basura doméstica al final de su vida útil.



El producto se puede desechar en un Centro de Servicio Braun o en lugares de recolección adecuados ofrecidos en su país.

Sujeto a cambios sin previo aviso.

Garantía

Braun concede a este producto 2 años de garantía a partir de la fecha de compra. Dentro del periodo de garantía, subsanaremos, sin cargo alguno, cualquier defecto del aparato imputable tanto a los materiales como a la fabricación, ya sea reparando, sustituyendo piezas, o facilitando un aparato nuevo según nuestro criterio.

La garantía no ampara averías por uso indebido, funcionamiento a distinto voltaje del indicado, conexión a un enchufe inadecuado, rotura, desgaste normal por el uso que causen defectos o una disminución en el valor o funcionamiento del producto. La garantía perderá su efecto en caso de ser efectuadas reparaciones por personas no autorizadas, o si no son utilizados recambios originales de Braun.

La garantía solamente tendrá validez si la fecha de compra es confirmada mediante la factura o el albarán de compra correspondiente. Esta garantía tiene validez en todos los países donde este producto sea distribuido por Braun o por un distribuidor asignado por Braun.

En caso de reclamación bajo esta garantía, diríjase al Servicio de Asistencia Técnica de Braun más cercano: www.service.braun.com.

Solo para España

Servicio al consumidor: Para localizar a su Servicio Braun más cercano o en el caso de que tenga Vd. alguna duda referente al funcionamiento de este producto, le rogamos contacte con el teléfono de este servicio 901 11 61 84.

Português

Leia com atenção as instruções de utilização antes de usar o aparelho e guarde-as para consulta futura.

A Depiladora Braun Silk-épil 7 Dual foi concebida para proporcionar à sua pele suavidade máxima de longa duração numa só passagem, graças à sua dupla tecnologia. Primeiro remove delicadamente os pêlos pela raiz e, em seguida, a lâmina integrada suaviza a pele.

Importante

- Por razões higiénicas, não partilhe este aparelho com outras pessoas.
- Este aparelho é disponibilizado com um conjunto especial de cabos com uma fonte de alimentação integrada de Baixa Voltagem de Segurança Extra. Não troque ou manipule nenhuma das suas partes. Se o fizer, há o risco de choque eléctrico. Para especificações eléctricas, veja o que está impresso no conjunto especial de cabos. Este conjunto adapta-se automaticamente a qualquer voltagem AC mundial.
-  Este aparelho pode ser utilizado no banho ou no duche. Por razões de segurança, o aparelho só poderá ser utilizado, nessas situações, sem cabo.

- Este aparelho pode ser utilizado por crianças com idade igual ou superior a 8 anos e por pessoas com capacidades físicas, sensoriais ou mentais reduzidas, ou com falta de experiência e conhecimento, desde que sejam supervisionadas ou lhes tenham sido dadas instruções quanto à utilização segura do aparelho e se tiverem compreendido os perigos envolvidos. As crianças não devem brincar com o aparelho. Só é permitido às crianças com idade superior a 8 anos fazer a limpeza e a manutenção do aparelho quando supervisionadas.
- Quando ligado, o aparelho nunca deve entrar em contacto com o seu cabelo, pestanas, laços, etc. para evitar qualquer perigo de acidente, assim como para impedir bloqueio ou dano do aparelho.
- Nunca use a cabeça de depilação sem o encaixe do topo.
- Tenha cuidado ao orientar o acessório suavizante (2) em áreas com maior exposição óssea, como os tornozelos. A lâmina integrada é muito afiada e pode causar ferimentos.

Informações gerais

Todos os métodos de remoção de pêlos pela raiz podem levar a irritação da pele (por exemplo, comichão, desconforto e vermelhidão), dependendo da condição da pele e dos pêlos. Isto é uma reacção normal e deve desaparecer rapidamente, mas poderá ser mais forte quando se removem pêlos pela raiz durante as primeiras sessões de depilação ou se se tiver pele sensível.

Se, passadas 36 horas, a pele ainda apresentar irritação, recomendamos que contacte o seu médico. Em geral, a reacção da pele e a sensação de desconforto tendem a diminuir consideravelmente com a utilização repetida da Silk-épil.

Em alguns casos, a inflamação da pele pode ocorrer quando as bactérias penetram na pele (por exemplo, ao deslizar o aparelho sobre a pele). A limpeza completa da cabeça de depilação antes de cada utilização minimizará o risco de infecção.

Se tem dúvidas sobre a utilização deste aparelho, por favor consulte o seu médico. Este aparelho só deverá ser utilizado após consulta com o seu médico nos seguintes casos: Eczema, feridas, reacções inflamatórias da pele, como foliculite (inflamação purulenta dos folículos) e varizes ao redor de verrugas; Imunidade reduzida da pele como, por exemplo, diabetes mellitus, durante a gravidez, síndrome de Raynaud, hemofilia; Candidíase ou imunodeficiência.

Alguns conselhos úteis:

Se nunca usou uma depiladora, ou caso se encontre há algum tempo sem se depilar, a sua pele poderá levar um período curto de tempo a adaptar-se à depilação.

O desconforto sentido no início diminuirá consideravelmente com o uso repetido, à medida que a pele se adapta ao processo.

Ao depilar-se pela primeira vez, é aconselhável fazê-lo à noite, para que qualquer eventual vermelhidão ou irritação da pele que possa surgir desapareça durante a noite. Para relaxar a pele, recomendamos que aplique um creme hidratante depois da depilação.

A depilação é mais fácil e confortável quando os pêlos atingem o comprimento ideal de 2 a 5 mm. Se os pêlos estiverem mais compridos, recomendamos que faça primeiro uma depilação de corte e depile os pêlos mais pequenos, que entretanto voltarem a crescer, passados alguns dias.

Descrição

- 1 Acessório de protecção
- 2 Acessório suavizante (depilação em pele húmida)
- 2a Lâmina integrada
- 2b Faixa lubrificante
- 3 Cabeça de depilação
- 4 SmartLight
- 5 Botão com teclas de bloqueio (5a)
- 6a Luz de carregamento
- 6b Luz de carga baixa
- 7 Pega anti-deslizante
- 8 Conjunto especial de cabos
- 9 Botão de libertação
- 10 Acessório de depilação (depilação a seco e em pele húmida)
- 11 Cabeça estreita de depilação para zonas delicadas (depilação a seco e em pele húmida)
- 12 Cabeça de corte

Carregamento

- Antes de usar o aparelho, carregue a bateria. Para um melhor desempenho, recomendamos que utilize sempre o apa-

relho com a carga máxima. Com o aparelho desligado, ligue o cabo de alimentação especial a uma tomada eléctrica.

- O tempo de carregamento é de 1 hora aproximadamente.
- A luz verde de carregamento (6a) piscará para indicar que a depiladora está a carregar. Quando a bateria estiver completamente carregada, a luz de carregamento piscará permanentemente. Depois de carregado por completo, use o aparelho sem o cabo.
- Uma carga completa proporciona até 30 minutos de autonomia sem cabo.
- Quando a luz vermelha de carga baixa (6b) piscar, ligue o aparelho a uma tomada eléctrica para recarregar a bateria.
- A melhor temperatura ambiente para o carregamento, utilização e armazenamento do aparelho situa-se entre os 15 °C e os 35 °C. Caso a temperatura seja diferente dos valores indicados, o tempo de carregamento poderá ser maior e a autonomia do aparelho sem cabo poderá ser menor.

Protecção contra sobreaquecimento

Como medida de precaução, e de forma a evitar a improvável eventualidade de sobreaquecimento do aparelho, a luz de carregamento encarnada poderá piscar permanentemente durante 8 segundos e em seguida o aparelho desligar-se-á automaticamente. Neste caso, rode o interruptor para a posição «0» e deixe o aparelho arrefecer.

Ligar

Prima uma das teclas de bloqueio (5a) e gire o botão no sentido dos ponteiros do relógio e escolha a sua configuração de velocidade preferida:

I = extra suave

II = extra eficiente

A SmartLight aparece instantaneamente e ilumina a zona que está a ser depilada enquanto o aparelho estiver ligado. Reproduz uma luz quase natural, revelando assim até os pêlos mais finos, para que possa ter um controlo total e eficaz sobre a sua depilação.

A Dupla Depilação com o Acessório Suavizante

A depilação de dupla ação com o acessório suavizante (2) foi concebida e otimizada para uma utilização no banho, com gel ou espuma de barbear nas pernas. Se pretender usar o acessório suavizante para a remoção de pêlos noutras zonas do corpo, tenha um cuidado especial dado as lâminas serem muito afiadas. Durante a depilação, a pele necessita de estar esticada.

Fase inicial

Para que a sua pele se adapte ao novo processo de remoção de pêlos, é da máxima importância usar o aparelho uma vez por semana durante o primeiro mês de utilização. Após 3 a 4 utilizações, quando todos os pêlos já foram depilados uma vez e o crescimento dos pêlos já se encontra adaptado ao novo processo, poderá desfrutar de resultados de longa duração, tal como na depilação normal, usando a depiladora de 2 em 2 ou de 3 em 3 semanas.

Como usar a depiladora

- Antes de usar o aparelho, certifique-se sempre que a cabeça de depilação (3) está limpa. Encaixe o acessório suavizante (2). Para um melhor manuseamento no banho ou no duche poderá encaixar a pega anti-deslizante (7).
- Aplique espuma ou gel de barbear na pele húmida.

- Estique a pele e guie o aparelho num movimento lento e contínuo sem pressão, na direcção contrária ao crescimento dos pêlos e na direcção do botão.
- Certifique-se sempre que a cabeça de depilação está em contacto com a sua pele. A sua cabeça giratória adapta-se automaticamente ao contorno da sua pele. Depila primeiro os pêlos e depois suaviza a pele numa só passagem. Graças à lâmina integrada, o acessório suavizante proporciona-lhe uma eficácia melhorada. Não necessita de passar o aparelho várias vezes sobre a mesma zona.
- Guie a depiladora a partir da parte inferior da perna na direcção ascendente. Ao depilar os pêlos por trás do joelho, mantenha a perna esticada. Tenha o maior cuidado para evitar ferimentos na zona dos tornozelos e noutras áreas de maior exposição óssea.
- Durante a depilação, enxagúe de vez em quando a espuma que se acumula no acessório suavizante.

B Depilação

Retire o acessório suavizante (2) e coloque o acessório de depilação (10) ou a cabeça estreita de depilação para zonas delicadas do corpo (11). Pode fazer depilação a seco ou em pele húmida:

Depilação em pele húmida:

Para obter os melhores resultados de deslizamento do aparelho, a sua pele deverá estar bastante húmida.

Depilação a seco:

A sua pele deverá estar limpa de qualquer tipo de oleosidade e completamente seca.

Depilação das pernas:

- Estique a pele e guie o aparelho num movimento lento e contínuo sem pressão,

na direcção contrária ao crescimento dos pêlos e na direcção do botão.

- Como os pêlos podem crescer em direcções diferentes, poderá também ser útil orientar o aparelho em direcções diferentes para alcançar os melhores resultados.

Depilação em zonas delicadas:

- Para a depilação das axilas e da linha do biquíni, coloque a cabeça estreita de depilação (11) que foi desenvolvida especificamente para as zonas delicadas do corpo.
- Antes de se depilar, limpe muito bem a área respectiva para remover resíduos (como desodorizante). Mantenha os braços levantados, de forma a que a pele esteja esticada e guie o aparelho em direcções diferentes. Como a pele pode ficar mais sensível imediatamente após a depilação, evite usar substâncias irritantes como desodorizantes com álcool.
- Tenha em atenção que, sobretudo no início, estas áreas são particularmente sensíveis a uma sensação de desconforto. Por isso, recomendamos que seleccione a velocidade «I» para as primeiras utilizações. Com o uso repetido, esta sensação diminuirá.

C Manter o aparelho em óptimo estado

a Limpar debaixo de água corrente

Após cada utilização em pele húmida, limpe cuidadosamente o aparelho com água para assegurar um melhor desempenho.

Retire o acessório suavizante (2) e limpe-o debaixo de água morna corrente.

Segure o aparelho com a cabeça de depilação debaixo de água corrente e ligue-o por breves instantes.

Em seguida, prima o botão de libertação (9) para retirar a cabeça de depilação. Sacuda muito bem os dois - a cabeça de depilação e o aparelho - para se certificar que a água remanescente sai. Retire a pega anti-deslizante e deixe todas as partes a secar. Antes de as voltar a encaixar, certifique-se que estão completamente secas. Após encaixar a cabeça de depilação e o acessório suavizante (2), pode encaixar o acessório de protecção (1) para proteger a lâmina.

b Limpeza com escova

Se usou o aparelho para depilação a seco, poderá ser suficiente limpá-lo com a escova. Limpe cuidadosamente as pinças da parte traseira da cabeça de depilação com a escova embebida em álcool. Ao fazê-lo, gire o componente das pinças manualmente. Este método de limpeza assegura melhores condições de higiene para a cabeça de depilação.

c Substituir o acessório suavizante



O acessório suavizante (2) possui uma faixa lubrificante (2b), que vai perdendo a cor até ficar branca, indicando que a lâmina já não proporciona uma depilação óptima. Isto indica que está na altura de substituir o acessório suavizante. Como a faixa lubrificante é solúvel em água, o acessório suavizante deve ser guardado num ambiente seco e nunca deve ser deixado no lavatório, virado para baixo. Para assegurar o máximo desempenho, substitua o acessório suavizante após 12 utilizações, quando a faixa lubrificante ficar branca ou quando a lâmina apresentar sinais de desgaste. Por razões de segurança, não utilize o acessório suavizante se este tiver caído ao chão e substitua-o por um novo.

Os acessórios suavizantes de substituição (Referência nº 771 WD) podem ser adqui-

ridos na sua loja habitual, no Serviço de Atendimento a Clientes Braun ou através do site www.service.braun.com.

D Usar o acessório cabeça de corte

A cabeça de corte (12) foi concebida para um corte rápido e rente das axilas e linha do biquíni, para aparar contornos e cortar os pelos com um comprimento de 5 mm. Utilize a cabeça de corte apenas em pele seca.

- a Corte:** selecione «»
- b Aparar contornos:** selecione «».
- c Cortar os pelos (5 mm):** selecione «» e coloque o acessório aparador (I) na cabeça de corte.
- d Limpeza**
Não limpe a rede (II) com a escova, pois poderá danificá-la.
- e** As peças de corte necessitam de ser lubrificadas com regularidade, de 3 em 3 meses.
- f** Substitua a rede (II) e o bloco de corte (III) assim que notar que o seu desempenho é menos eficaz. As peças de substituição podem ser adquiridas na sua loja habitual, no Serviço de Atendimento a Clientes Braun ou através do site www.service.braun.com. Não utilize o aparelho se a rede estiver danificada.

Nota ambiental

Este produto contém baterias recarregáveis. Com o objectivo de proteger o meio ambiente, por favor não deite o produto no lixo doméstico, no final da sua vida útil. Entregue-os num



dos Serviços de Assistência Técnica da Braun ou coloque-os nos recipientes específicos dos ecopontos, à disposição no seu país.

Sujeito a alterações sem aviso prévio.

Garantia

Os nossos produtos dispõem de uma garantia de 2 anos a partir da data de compra. Qualquer defeito do aparelho imputável, quer aos materiais, quer ao fabrico, que torne necessário reparar, substituir peças ou trocar de aparelho dentro de período de garantia não terá custos adicionais, A garantia não cobre avarias por utilização indevida, funcionamento a voltagem diferente da indicada, ligação a uma tomada de cor-rente eléctrica incorrecta, ruptura, desgaste normal por utilização que causem defeitos ou diminuição da qualidade de funcionamento do produto. A garantia perderá o seu efeito no caso de serem efectuadas reparações por pessoas não autorizadas ou se não forem utilizados acessórios originais Braun. A garantia só é válida se a data de compra for confirmada pela apresentação da factura ou documento de compra correspondente. Esta garantia é válida para todos os países onde este produto seja distribuído pela Braun ou por um distribuidor Braun autorizado. No caso de reclamação ao abrigo de garantia, dirija-se ao Serviço de Assistência Técnica Oficial Braun mais próximo: www.service.braun.com.

Só para Portugal

Apoio ao consumidor: Para localizar o seu Serviço Braun mais próximo, no caso de surgir alguma dúvida relativamente ao funcionamento deste produto, contacte-nos por favor pelo telefone 808 20 00 33.

Italiano

Si prega di leggere le istruzioni con attenzione prima di usare l'apparecchio e si conservino per il futuro.

Braun Silk-épil 7 Epilatore e Rasoio 2 in 1 è stato disegnato per darti un risultato di pelle liscia e morbida a lungo in una sola passata grazie alla sua tecnologia a sistema doppio. Prima, l'epilatore estirpa delicatamente i peli alla radice poi segue la lama integrata per rendere ancora più liscia la pelle.

Importante

- Per motivi igienici, non condividere questo apparecchio con altre persone.
- Questo apparecchio è provvisto di un cavo elettrico speciale con una funzione integrata di fornitura elettrica a basso voltaggio. Non cambiare o manipolare alcuna sua parte. Altrimenti potrebbe esserci il rischio di shock elettrico. Per specifiche elettriche, per favore vedere le scritte stampate sullo speciale set del cavo. Lo speciale set del cavo si adatta automaticamente a qualsiasi voltaggio mondiale AC.
-  Questo apparecchio è adatto per un'utilizzo durante il bagno o la doccia. Per ragioni di sicurezza può essere utilizzato solamente con il filo non attaccato alla corrente.

- L'apparecchio può essere utilizzato da bambini di almeno 8 anni e persone con ridotta capacità fisica, sensoriale o mentale o mancanza di esperienza e informazioni, se supervisionati da una persona o se hanno ricevuto istruzioni sull'utilizzo corretto dell'apparecchio e a conoscenza dei rischi derivanti dall'utilizzo. I bambini non dovrebbero giocare con l'apparecchio. La pulizia e la manutenzione dell'apparecchio non dovrebbe essere effettuata da bambini a meno che non abbiano più di 8 anni e supervisionati.
- Quando è acceso, l'apparecchio non deve venire mai a contatto con capelli, ciglia, nastri per capelli, etc. Per evitare ogni pericolo e per non danneggiare l'apparecchio stesso.
- Non utilizzare mai la testina epilatrice senza accessori.
- Fare attenzione mentre si guida il cappuccio lisciante (2) lungo aree ossute come le ginocchia. La lama integrata è molto tagliente e può provocare danni.

Informazioni generali

Tutti i metodi di rimozione dei peli alla radice possono talvolta causare la crescita di peli

sotto pelle o piccoli arrossamenti a seconda delle condizioni della vostra pelle o del tipo di peli. Si tratta di una normale reazione che dovrebbe scomparire velocemente, ma che potrebbe essere più evidente nel caso di prima epilazione o di pelle sensibile.

Se dopo 36 ore la pelle risulterà ancora irritata, vi consigliamo di consultare il vostro medico. In generale, la sensazione di fastidio e l'irritazione della pelle tendono a diminuire considerevolmente negli utilizzi successivi. In alcuni casi le piccole lesioni causate dall'epilazione possono provocare infiammazioni a causa della penetrazione di batteri nella pelle as. es. quando si fa scorrere l'apparecchio sulla pelle). La pulizia accurata della testina epilatrice prima di ogni utilizzo riduce notevolmente il rischio di infezioni.

Per qualsiasi dubbio consultate il vostro medico. Nei seguenti casi l'apparecchio dovrà essere utilizzato solo dopo aver consultato il medico: eczema, ferite, reazioni infiammatorie della pelle come follicolite (infiammazione del follicolo del pelo) e vene varicose, intorno ai nei, nei casi di ridotta immunità della pelle, ad esempio diabete mellito, durante la gravidanza, malattia du Raynaud, emofilia o sindrome di immunodeficienza.

Alcuni consigli utili

Se non avete mai utilizzato un epilatore prima, o se non vi siete epilate per un lungo periodo, la capacità di adattamento all'epilazione da parte della pelle potrebbe richiedere un pò di tempo. Il fastidio che si prova all'inizio diminuirà considerevolmente con un utilizzo ripetuto finchè la vostra pelle si abituerà all'epilazione.

Le prime volte è consigliabile epilarsi la sera, in modo che il rossore possa scomparire

durante la notte. Dopo l'epilazione vi consigliamo di applicare una crema idratante per rendere la pelle più morbida e lenire la leggera irritazione.

L'epilazione è più facile e confortevole se i peli sono della lunghezza ottimale di 2-5 mm. Se i peli sono più lunghi, si raccomanda di radersi prima ed epilare i peli più piccoli, ricresciuti alcuni giorni dopo.

Descrizione

- 1 Cappuccio di protezione
- 2 Cappuccio lisciante (utilizzo sotto l'acqua)
- 2a Lama integrata
- 2b Lubrastrip
- 3 Testina epilatrice
- 4 SmartLight
- 5 Rotella con chiave di blocco (5a)
- 6a Luce di ricarica
- 6b Luce di carica bassa
- 7 Manico antiscivolamento
- 8 Speciale set di cavo
- 9 Bottone per il rilascio
- 10 Cappuccio epilazione (utilizzo all'asciutto & sotto l'acqua)
- 11 Cappuccio epilazione per aree sensibili (utilizzo all'asciutto & sotto l'acqua)
- 12 Testina rasoio

Carica

- Caricare l'apparecchio prima di utilizzarlo. Per garantire prestazioni ottimali, si raccomanda di utilizzarlo sempre a piena carica. Utilizzando lo speciale set di cavi, collegare l'apparecchio a una presa elettrica assicurandosi che sia spento. La ricarica richiede circa 1 ora.

- La luce verde che indica il livello di carica (6a) si illumina a intermittenza ad indicare che l'epilatore è sotto carica. Quando la batteria è totalmente ricaricata, la luce rimane accesa permanentemente. Una volta completamente ricaricato, utilizzare l'apparecchio senza cavo.
- Una ricarica completa permette fino a 30 minuti di effettivo utilizzo.
- Quando la luce rossa di carica (6b) si accende, collegare l'apparecchio ad una presa di corrente per ricaricare.
- La temperatura ottimale per ricaricare, usando e riponendo l'apparecchio è compresa tra i 15 °C e i 35 °C gradi centigradi. Nel caso in cui la temperatura fosse molto lontana da questo intervallo, il tempo di ricarica potrebbe essere più lungo mentre il tempo di prestazione cordless potrebbe essere ridotto.

Surriscaldamento

Come misura di sicurezza per evitare l'improbabile episodio di surriscaldamento, può accadere che la luce rossa che segnala una carica bassa lampeggi stabilmente per 8 secondi e che dopo l'apparecchio si spenga. In questo caso, riportare l'interruttore alla posizione «0» e lasciare che l'apparecchio si raffreddi.

Accensione

Schiacciare una delle chiavi di blocco (5a) e girare l'interruttore in senso orario per selezionare l'impostazione di velocità preferita:

«I» = extra delicata

«II» = extra efficiente

La Smartlight si illumina immediatamente e brilla finché l'apparecchio rimane acceso. Riproduce una luce quasi diurna, rivelando anche i peli più sottili e favorisce un miglior controllo per una più efficiente epilazione.

A Epilazione e Rasatura insieme con il cappuccio lisciante

La testina per epilare a doppia azione (2) è stata progettata e ottimizzata per l'utilizzo su pelle bagnata con gel o schiuma da barba sulle gambe. Se si vuole utilizzare il cappuccio lisciante per la rimozione dei peli in altre parti del corpo, si prega di prestare molta attenzione a causa delle lame E' necessario che la pelle sia tirata durante l'utilizzo.

Fase di start-up

Per permettere alla pelle di adattarsi al nuovo processo di rimozione dei peli, è fondamentale che si utilizzi l'apparecchio una volta a settimana durante il primo mese di utilizzo. Dopo 3-4 utilizzi, quando tutti i peli sono stati epilati una volta e la ricrescita si è adattata al nuovo processo, si potranno godere i risultati di lunga-durata come con l'epilatore normale, utilizzando l'epilatore ogni 2-3 settimane.

Come utilizzare l'Epilatore e Rasoio 2 in 1

- Prima dell'utilizzo, assicurarsi che la testina epilatrice (3) sia pulita. Attaccare il cappuccio lisciante (2). Per un'impugnatura ottimale sotto l'acqua, si consiglia di attaccare il manico anti-scivolamento (7).
- Applicare la schiuma o il gel da rasatura sulla pelle umida.
- Tirare la pelle, guidando l'apparecchio in un movimento lento, continuo senza pressione in direzione contraria alla crescita dei peli.
- Assicurarsi che la testina sia guidata aderente alla pelle. La testina oscillante si adatta perfettamente ai contorni della pelle. Prima epila e poi alliscia la pelle in una sola passata. Grazie alla lama integrata, il cappuccio lisciante permette un'efficienza migliorata. Non c'è più bisogno di passare diverse volte sulla stessa area.

- Guidare l'Epilatore e Rasoio 2 in1 cominciando dalla parte inferiore della gamba nella direzione dal basso verso l'alto. Mantenere la gamba tirata dritta durante la rimozione nell'area dietro il ginocchio. Prestare particolare attenzione per evitare tagli intorno la caviglia o qualsiasi altra parte del corpo.
- Ogni tanto, togliere la schiuma sul cappuccio lisciante.

B Epilazione

Rimuovere il cappuccio lisciante (2) e attaccare il cappuccio epilatore (10) o il cappuccio per le aree sensibili (11). Ci si può epilare a secco o sotto l'acqua:

Utilizzo sotto l'acqua:

Per ottenere le migliori condizioni di scivolamento, assicurarsi che la pelle sia davvero umida.

Utilizzo a secco:

Assicurarsi che la pelle sia asciutta e libera da grassi o creme.

Epilazione delle gambe:

- Tirare la pelle, guidare l'apparecchio con un continuo, lento movimento senza far pressione nella direzione contraria alla crescita dei peli.
- Dal momento che i peli crescono in diverse direzioni, potrebbe essere utile guidare l'apparecchio nelle diverse direzioni per ottenere i risultati migliori.

Epilazione nelle aree sensibili:

- Per l'epilazione delle ascelle e area bikini, attaccare il cappuccio epilazione (11) che è stato disegnato appositamente per l'utilizzo nelle aree sensibili.
- Prima di epilarsi, lavare accuratamente la rispettiva area per rimuovere i residui (come il deodorante). Mantenere il braccio

sollevato affinché la pelle sia tirata e guidare l'apparecchio in diverse direzioni. Dal momento che la pelle potrebbe essere più sensibile direttamente dopo l'epilazione, evitare l'utilizzo di sostanze irritanti come i deodoranti con l'alcol.

- Per favore da sapere che soprattutto all'inizio, queste aree sono particolarmente sensibili al dolore. Pertanto, è da raccomandare la selezione dell'impostazione di velocità «I» per le prime applicazioni. La sensazione di dolore comunque diminuisce con l'utilizzo ripetuto.

C Mantenere l'apparecchio in forma perfetta

a Pulire con l'acqua

Dopo ogni utilizzo sotto l'acqua, lavare accuratamente l'apparecchio con l'acqua per assicurare performance ottimali.

Rimuovere il cappuccio lisciante (2) e lavarlo sotto l'acqua corrente.

Mantenere l'apparecchio con la testina epilatrice sotto l'acqua corrente e ruotarlo velocemente.

Poi premere il pulsante di rilascio (9) per rimuovere la testina epilatrice.

Accuratamente scuotere entrambi, la testina epilatrice e l'apparecchio per assicurarsi che l'acqua rimasta possa fuoriuscire.

Rimuovere il manico anti-scivolamento e lasciare tutte le parti ad asciugare. Prima di riattaccare, assicurarsi che tutte le parti siano completamente asciutte.

Dopo aver riassembleato la testina epilatrice e il cappuccio lisciante (2), si può attaccare il cappuccio di protezione (1) per proteggere la lama.

b Pulire con la spazzolina

Se si è utilizzato l'apparecchio a secco, può essere sufficiente lavarlo con la spazzolina.

Lavare accuratamente le pinzette dalla parte retrostante della testina epilatrice con la spazzolina imbevuta nell'alcol. Mentre si compie questo, girare la parte delle pinzette manualmente. Questo metodo di pulizia assicura le migliori condizioni igieniche per la testina epilatrice.

c Sostituire il cappuccio lisciante

Il cappuccio lisciante (2) si presenta con una lubrastrip (2b). Essa diventa bianca nel corso del tempo, che funziona come indicatore di quando la lama sta diventando smussata. Questo indica che è il momento di cambiare il cappuccio lisciante. Dal momento che la lubrastrip è solubile con l'acqua il cappuccio lisciante deve essere conservato in un ambiente secco e non dovrebbe mai essere lasciato nel lavandino rivolto verso il basso.

Per assicurare la massima performance, sostituire il cappuccio lisciante dopo 12 utilizzi, quando la lubrastrip diventa bianca o quando le lame si stanno logorando. Per ragioni di sicurezza, smettere di utilizzare il cappuccio lisciante quando è caduto e sostituirlo con un nuovo.

I cappucci liscianti di ricambio (Numero di riferimento 771 WD) sono disponibili dal rivenditore dove è stato comprato l'apparecchio, dai Centri di Assistenza Braun o attraverso www.service.braun.com

D Come usare la testina rasoio

La testina rasoio è progettata per una rasatura veloce e precisa delle ascelle e della zona bikini, per regolare i contorni e tagliare i peli ad una lunghezza di 5 mm. Utilizzare la testina rasoio solo su pelle asciutta.

a Rasatura: selezionare «»

b Regolazione dei contorni: selezionare «».

c Taglio dei peli a 5 mm: selezionare «» e inserire il cappuccio regolatore (I) sulla testina rasoio.

d Pulizia

Non pulire la lamina (II) con la spazzolina perché potrebbe danneggiarsi.

e I componenti del rasoio devono essere lubrificati regolarmente ogni 3 mesi.

f Sostituire la lamina (II) e il blocco lame (III) quando si nota un peggioramento delle prestazioni di rasatura. Le parti di ricambio sono acquistabili presso il proprio rivenditore, i centri di assistenza Braun o sul sito web www.service.braun.com. Non radersi con una lamina danneggiata.

Protezione dell'ambiente

Questo prodotto contiene batterie ricaricabili. Nel rispetto dell'ambiente non gettare le batterie usate insieme ai normali rifiuti domestici, ma utilizzare gli appositi contenitori o riconsegnarle al più vicino Centro di Assistenza Braun nel tuo paese.



Salvo cambiamenti.

Garanzia

Braun fornisce una garanzia valevole per la durata di 2 anni dalla data di acquisto.

Nel periodo di garanzia verranno eliminati, gratuitamente, i guasti dell'apparecchio conseguenti a difetti di fabbrica o di materiali, sia riparando il prodotto sia sostituendo, se necessario, l'intero apparecchio.

Tale garanzia non copre: danni derivanti dall'uso improprio del prodotto, la normale

usura conseguente al funzionamento dello stesso, i difetti che hanno un effetto trascurabile sul valore o sul funzionamento dell'apparecchio.

La garanzia decade se vengono effettuate riparazioni da soggetti non autorizzati o con parti non originali Braun.

Per accedere al servizio durante il periodo di garanzia, è necessario consegnare o far pervenire il prodotto integro, insieme allo scontrino di acquisto, ad un centro di assistenza autorizzato Braun.

Contattare www.service.braun.com o il numero 02/6678623 per avere informazioni sul Centro di assistenza autorizzato Braun più vicino.

Nederlands

Lees eerst zorgvuldig de gehele gebruiksaanwijzing door voordat u het apparaat in gebruik neemt en bewaar deze als naslagwerk.

Braun Silk-épil 7 Dual Epileerapparaat is ontworpen om u een langdurig zachte huid in slechts één scheerbeweging te geven, dankzij de dual technologie. Eerst worden de haartjes efficiënt en zacht vanaf de wortel geëpileerd, daarna volgt het geïntegreerde scheerblad voor het verzachten van de huid.

Belangrijk

- Om hygiënische redenen, dient u dit apparaat niet te delen met andere personen.
- Dit apparaat is voorzien van een speciaal snoer met geïntegreerd veiligheids laag voltage aanpassingssysteem. Om deze reden mag u geen enkel onderdeel vervangen of bewerken, om het risico van een elektrische schok te voorkomen.
-  Dit apparaat is geschikt om te gebruiken in bad of onder de douche. Wegens veiligheidsredenen kan het alleen snoerloos gebruikt worden.
- Dit apparaat is geschikt voor gebruik voor kinderen ouder dan 8 jaar en personen met een fysieke, sensorische of mentale beperking indien zij het product gebruiken onder begeleiding of instructies hebben gekregen over het veilig

gebruik van het apparaat en de gevaren inzien. Laat kinderen niet met het apparaat spelen. Laat het apparaat niet schoonmaken of onderhouden worden door kinderen, behalve onder toezicht en als ze 8 jaar of ouder zijn.

- Als het apparaat ingeschakeld is, mag het niet in contact komen met uw hoofdhaar, wimpers, koorden of linten aan uw kleding etc. om het risico op verwondingen te voorkomen alsmede blokkeren van het apparaat of beschadiging te voorkomen.
- Gebruik het epileerhoofd nooit zonder opzetstuk.
- Wees voorzichtig met het begeleiden van de smoothing kapje (2) over harde stukken zoals de botten bij je enkel. Het geïntegreerde scheerblad is heel scherp en kan blessures veroorzaken.

Algemene informatie

Alle ontharingsmethoden waarbij haartjes vanaf de wortel worden verwijderd kunnen leiden tot huid irritaties (bijv. jeuk, branderig gevoel of roodheid van de huid) afhankelijk van de conditie van de huid en haartjes. Dit is een normale reactie die snel weer verdwijnt.

Wanneer u voor het eerst epileert of wanneer u een gevoelige huid heeft, kan de reactie op het epilieren echter iets sterker zijn.

Als na 36 uur de huid nog steeds geïrriteerd is, dan is het raadzaam uw arts te raadplegen. Over het algemeen verdwijnen huidirritaties en het gevoel van pijn vanzelf als u de Silk-épil regelmatig gebruikt. In sommige gevallen kan een ontsteking van de huid ontstaan wanneer bacteriën de huid binnendringen (bijvoorbeeld door het bewegen van het apparaat over de huid). Grondige reiniging van het epileerhoofd voor elk gebruik beperkt het risico van infectie tot een minimum.

Raadpleeg bij enige twijfel uw huisarts. In de volgende gevallen mag u dit apparaat alleen gebruiken nadat u een arts heeft geraadpleegd:

eczeem, wondjes, ontstekingen van de huid zoals folliculitis (etterende haarfollikel), spataderen, verdikte moedervlekken. Verminderde immuniteit van de huid, bijv. Suikerziekte, tijdens de zwangerschap, bij de ziekte van Raynaud, hemofilie, candida schimmelinfectie of immuun ziekten.

Handige tips:

Indien u nog nooit eerder heeft geëpileerd, of wanneer u langere tijd niet geëpileerd heeft, kan het enige tijd duren voor uw huid gewend is aan het gevoel van epilieren. Eventuele irritatie bij het starten met epilieren zal bij herhaaldelijk gebruik aanzienlijk verminderen, zodra de huid gewend raakt aan het epileergevoel.

Wanneer u begint met epilieren is het raadzaam om 's avonds te ontharen zodat mogelijke huidirritaties 's nachts weg kunnen trekken. Wij raden aan om na het epilieren een vochtinbrengende crème aan te brengen om de huid te kalmeren.

Epilieren gaat gemakkelijker en voelt prettiger aan wanneer de haartjes tussen de 2 en 5 mm

lang zijn. Indien de haartjes langer zijn is het aan te raden deze eerst af te scheren en korte, terug groeiende haartjes na 1-2 weken te epilieren.

Beschrijving

- 1 Beschermkapje
- 2 Smoothing kapje (nat gebruiken)
- 2a Geïntegreerd scheermes
- 2b Lubrastrip
- 3 Epileerhoofd
- 4 SmartLight
- 5 Schakelaar met vergrendelingsknoppen (5a)
- 6a Oplaad indicatielampje
- 6b Lage capaciteit indicatielampje
- 7 Anti-slip greep
- 8 Speciaal snoer
- 9 Ontgrendelingsknop
- 10 Epileer opzetstuk (wet & dry gebruik)
- 11 Epileer opzetstuk voor gevoelige delen (wet & dry gebruik)
- 12 Scheerhoofd

Opladen

- Laad het apparaat voor gebruik op. Gebruik het apparaat altijd volledig opgeladen voor het beste resultaat. Sluit het uitgeschakelde apparaat met behulp van de speciale snoerset aan op het stopcontact. De oplaadtijd bedraagt circa 1 uur.
- Als het groene lampje (6a) knippert, betekent dit dat de Silk-épil 7 aan het opladen is. Als de batterij helemaal opgeladen is, brandt het groene lampje zonder te knippen. Eenmaal opgeladen, dient het apparaat snoerloos gebruikt te worden.
- Als de batterij volledig is opgeladen kunt u het apparaat zo'n 30 minuten snoerloos gebruiken.

- Als het rode lampje (6b) knippert, betekent dit dat het apparaat moet worden opgeladen. Sluit het apparaat dan weer aan op een stopcontact met de speciale snoerset.
- De beste temperatuur om het apparaat op te laden, te gebruiken en op te bergen is tussen de 15 °C en 35 °C. Mocht de temperatuur buiten dit gebied vallen dan kan de oplaadtijd langer zijn en de tijd waarin het apparaat wordt gebruikt korter.

Bescherming tegen oververhitting

Om oververhitting van het apparaat te voorkomen, kan het gebeuren dat het rode oplaadlampje 8 seconde constant gaat branden waarna het apparaat zichzelf uitschakelt. In dit geval, draai de schakelknop terug naar de «0» positie en laat het apparaat afkoelen.

Aanzetten

Druk op 1 van de ontgrendelingsknoppen (5a) en draai de schakelaar met de richting van de klok mee om je eigen snelheid te kiezen:

«|» = extra zacht

«||» = extra efficiënt

Het SmartLight zal direct gaan branden en brandt zo lang het apparaat aan is. Het SmartLight zorgt voor zoveel licht dat zelfs de fijnste haartjes zichtbaar worden, voor meer controle en een zo efficiënt mogelijke epileerervaring.

A Dual epileerervaring met smoothing cap

Dual epilatie met Smoothing cap (2) is speciaal ontwikkeld voor gebruik onder water met scheerschuim of -gel op benen.

Wanneer je het smoothing kapje voor andere lichaamsdelen wilt gebruiken, wees aub extra voorzichtig vanwege de scherpe mesjes. De huid dient altijd strak getrokken worden tijdens gebruik.

Om te beginnen

Om je huid te laten wennen aan het nieuwe haar verwijderingsproces, is het belangrijk dat je het apparaat gedurende de eerste maand elke week gebruikt. Na 3 tot 4 keer gebruik, en elk haartje minstens 1 keer geëpileerd te hebben zijn de haren gewend aan het nieuwe proces. Nu zul je kunnen genieten van langdurige resultaten zoals bij een normale epileerervaring, met het gebruik van het Dual epileerapparaat elke 2-3 weken.

Hoe het Dual Epileerapparaat te gebruiken

- Voor gebruik zorg dat het epileerhoofd (3) schoon is. Sluit de smoothing cap aan (2). Om de grip te verbeteren, gebruik de anti-slip handgrip (7).
- Doe scheergel of schuim op de natte huid.
- Trek de huid strak en begeleidt het apparaat in een langzame continue beweging zonder druk uit te oefenen tegen de haargroei richting in, in de richting van de schakelaar.
- Zorg er voor dat het hoofd over een gladde huid gaat. Het zwenkende hoofd past zich perfect aan de lichaamscontouren aan. Het epileert de haren eerst en dan verzacht het de huid in één beweging. Het geïntegreerde scheermes en de smoothing cap voorzien het apparaat van verbeterde efficiëntie. U hoeft niet meer meerdere malen over hetzelfde stuk huid heen te gaan.
- Leidt de dual epilator startend bij je onderbenen in een opgaande beweging. Houd uw been recht, wanneer u uw haren rond uw knieën verwijdert. Wees extra voor-

zichtig in de buurt van enkels of andere gebieden dicht bij je botten om blessures te voorkomen.

- Spoel van tijd tot tijd het schuim van de smoothing cap af.

B Epileren

Verwijder het smoothing kapje (2) en bevestig het epileer opzetstuk (10) of het hulpstuk voor de gevoelige delen (11). Je kunt onder natte of droge condities epileren:

Nat gebruik:

Om de beste resultaten te bereiken, zorg dat de huid vochtig is.

Droog gebruik:

Zorg ervoor dat de huid droog en vrij van vettigheden en crème is.

Epileren van de benen

- Stretch je huid, beweeg het apparaat met een langzame, vloeiende beweging zonder druk uit te oefenen tegen de haargroei richting in, in de richting van de schakelaar.
- Omdat haartjes in verschillende richtingen groeien, kunt u het apparaat in verschillende richtingen bewegen voor een optimaal resultaat.

Epileren in de gevoelige delen:

- Voor het epileren van oksel en bikini lijn, bevestig het epileer opzetstuk (11) speciaal ontwikkeld voor gebruik in de gevoelige delen.
- Voordat u gaat epileren, dient u het te epileren gebied schoon te maken om restjes (van bijvoorbeeld deodorant) te verwijderen. Bij het epileren van de oksel dient u de arm gestrekt omhoog te houden en het apparaat te bewegen in verschillende richtingen. Omdat de huid direct na het epileren gevoelig kan zijn,

dient u het gebruik van irriterende substanties zoals deodorants met alcohol te vermijden.

- Wees er van bewust (helemaal wanneer u start met epileren), dat deze gebieden erg gevoelig zijn. Daarom raden wij aan snelheid «I» te gebruiken wanneer u begint met epileren. Bij herhaaldelijk gebruik zal de pijn minder worden.

C Het apparaat in top conditie houden

a Schoonmaken met water

Na elk nat gebruik, maak het apparaat grondig schoon met water om een optimale prestatie te behouden. Verwijder het smoothing kapje (2) en reinig het onder warm stromend water. Houd het apparaat met het epileerhoofd onder stromend water en schakel het kortstondig aan. Druk vervolgens op de ontgrendelingsknop (9) om het epileerhoofd te verwijderen. Schud zowel het epileerhoofd als het apparaat goed zodat het resterende water kan weglopen. Verwijder de anti-slip greep en laat alle onderdelen goed drogen. Voordat u het apparaat weer in elkaar zet, check of alle onderdelen goed droog zijn.

Nadat het epileerhoofd en het smoothing kapje (2) weer op het apparaat zijn geplaatst, doe het beschermkapje (1) op het epileerapparaat om de messen te beschermen.

b Schoonmaken met een borsteltje

Wanneer je het apparaat hebt gebruikt in droge conditie, kan het voldoende zijn het schoon te maken met een borsteltje. Dompel het borsteltje even in wat alcohol en maak de pincetten goed schoon aan de achterkant van het epileerapparaat. Terwijl u dit doet draait u het pincetten element

handmatig. Deze reinigingsmethode zorgt voor de beste hygiënische condities voor het epileerhoofd.

c Het smoothing kapje vervangen

Het smoothing kapje (2) is voorzien van een Lubrastrip (2b). Dit kleurt wit na verloop van tijd, wat een indicatie is dat het scheermes bot wordt. Dit is het moment om het smoothing kapje te vervangen. Omdat de Lubrastrip water opneemt moet het smoothing kapje bewaard worden in een droge omgeving en mag nooit bewaard worden in de wasbak, met de kop naar beneden.

Om maximale prestatie te behouden, vervang het smoothing kapje na ongeveer 12 x gebruik, het stripje wit wordt of wanneer de mesjes oneffenheden vertonen. Voor veiligheidsredenen: stop met het gebruik van het smoothing kapje wanneer deze is gevallen en vervang deze door een nieuwe.

De Smoothing kapjes (referentie #771 WD) zijn verkrijgbaar bij de retailer waar u het apparaat heeft gekocht, via het Braun services center of via www.service.braun.com

D Het scheerhoofd gebruiken

Het scheerhoofd (9) is speciaal ontwikkeld voor snel en glad scheren van oksels en bikinilijn, voor contour trimmen en trimmen tot 5 mm lengte. Gebruik de scheerkop alleen op droge huid.

a Scheren: selecteer «»

b Contourtrimmen: selecteer «».

c Trimmen tot 5 mm lengte: selecteer «» en bevestig het trimmer opzetstuk (I) op de scheerhoofd.

d Reinigen

Reinig het scheerblad niet met het borsteltje aangezien dit tot beschadigingen kan leiden.

e De scheeronderdelen moeten geregeld elke 3 maanden gesmeerd worden.

f Om een optimaal scheerresultaat te behouden, dient u het scheerblad (II) en scheerblok (III) te vervangen wanneer u een verminderd scheerresultaat ervaart. Vervangonderdelen kunnen verkregen worden bij uw verkooppunt, de Braun klantenservice centra of via www.service.braun.com. Scheer niet met een versleten of beschadigd scheerblad.

Mededeling ter bescherming van het milieu

Dit product bevat oplaadbare batterijen. Ter bescherming van het milieu mag dit product aan het einde van zijn nuttige levensduur niet met het gewone huisvuil worden weggegooid. Verwijdering kan plaatsvinden bij een Braun service center of bij de bekende verzamelplaatsen.



Wijzigingen voorbehouden.

Garantie

Op dit produkt verlenen wij een garantie van 2 jaar geldend vanaf datum van aankoop. Binnen de garantieperiode zullen eventuele fabricagefouten en/of materiaalfouten gratis door ons worden verholpen, hetzij door reparatie, vervanging van onderdelen of omruilen van het apparaat.

Deze garantie is van toepassing in elk land waar dit apparaat wordt geleverd door Braun of een officieel aangestelde vertegenwoordiger van Braun.

Beschadigingen ten gevolge van onoordeelkundig gebruik, normale slijtage en gebreken die de werking of waarde van het apparaat niet noemenswaardig beïnvloeden vallen niet onder de garantie.

De garantie vervalt bij reparatie door niet door ons erkende service-afdelingen en/of gebruik van niet originele Braun onderdelen.

Om gebruik te maken van onze service binnen de garantieperiode, dient u het complete apparaat met uw aankoopbewijs af te geven of op te sturen naar een geautoriseerd Braun Customer Service Centre: www.service.braun.com.

Bel 0 800 44 55 388 voor een Braun Customer Service Centre bij u in de buurt.

Dansk

Læs brugervejledningen omhyggeligt, før apparatet tages i brug, og behold den til senere brug.

Braun Silk-épil 7 Dual Epilator er designet til at give dig holdbart glat hud i et enkelt strøg takket være den dobbelte teknologi. Først epilierer den nænsomt håret fra roden, derefter følger det integrerede blad, som glatter huden.

Vigtigt

- Af hygiejniske grunde bør du ikke dele dette apparat med andre.
- Apparatet er forsynet med en specialledning med integreret strømforsyning og ekstra lav spænding for større sikkerhed. Ingen dele må udskiftes eller manipuleres. I modsat fald risikerer man at få elektrisk stød. Elektriske specifikationer findes på specialledningen. Specialledningen tilpasses automatisk alle vekselstrømspændinger.
-  Dette apparat kan anvendes i badet eller brusebadet. Af sikkerhedsmæssige grunde må det kun anvendes ledningsfrit.
- Dette apparat kan anvendes af børn fra 8 år og personer med nedsatte fysiske, sansemæssige eller mentale evner eller manglende erfaring eller viden, hvis de

er under opsyn og får instruktioner om sikker brug af apparatet og forstår den involverede fare.

Børn må ikke lege med apparatet. Rengøring og brugervedligeholdelse må ikke udføres af børn, med mindre de er over 8 år og er under opsyn.

- Når apparatet er tændt, må det aldrig komme i kontakt med hovedhår, øjenvipper, hårbånd, etc. for at undgå fare for skader på brugeren, samt at apparatet blokeres eller beskadiges.
- Anvend aldrig epilatorhovedet uden en hætte.
- Vær forsigtig, når du bevæger glattehætten (2) over steder med fremtrædende knogler som f.eks. anklerne. Det integrerede blad er meget skarpt og kan medføre skader.

Generelle oplysninger

Alle metoder, som fjerner håret ved roden, kan medføre hudirritationer (f.eks. kløe, ubehag og rødmen) afhængig af hud- og hårtype. Det er en helt normal reaktion, der som regel hurtigt forsvinder. Dog kan det vare længere de første gange, du epilierer, eller hvis du har sart hud.

Hvis huden stadig er irriteret efter 36 timer, bør du kontakte din læge. Generelt aftager hudreaktionen og smertefølelsen væsentligt, efterhånden som du har anvendt Silk-épil nogle gange.

I nogle tilfælde kan der opstå betændelse på grund af bakterier, som trænger ned i huden (f.eks. når apparatet bevæges hen over huden). Grundig rengøring af epilatorhovedet før brug nedsætter risikoen for infektioner.

Hvis du er i tvivl om, hvorvidt du kan tåle at bruge apparatet, bør du tale med din læge. I følgende tilfælde bør apparatet kun anvendes efter konsultation hos lægen: eksem, sår, betændelsestilstande i huden såsom betændte hårsække (små 'bumser' i hårsækkene) og åreknuder omkring modermærker, nedsat immunitet i huden, f.eks. ved sukkersyge, under graviditet, Raynauds syge, hæmofili, trøske eller nedsat immunforsvar.

Nyttige tips:

Hvis du ikke tidligere har anvendt en epilator, eller hvis du ikke har epilert huden i en længere periode, kan det tage lidt tid, inden huden vænner sig til epilering. Det ubehag, du føler i begyndelsen, bliver betydeligt mindre ved gentaget brug, idet huden vænner sig til processen.

I begyndelsen anbefales det at epilere om aftenen, så en eventuel rødme kan fortage sig i nattens løb. Efter endt epilering anbefales det at bruge en fugtighedscreme.

Det er nemmest og mest behageligt at epilere, når hårene har den optimale længde på 2-5 mm. Hvis hårene er længere, anbefaler vi, at du barberer dig først og derefter epilert hårene flere dage senere.

Beskrivelse

- 1 Beskyttelseshætte
- 2 Glattehætte (våd brug)
- 2a Integreret blad

- 2b Lubrastrip
- 3 Epilatorhoved
- 4 SmartLight
- 5 Kontakt med låsetaster (5a)
- 6a Opladningslys
- 6b Indikatorlys for lavt batteriniveau
- 7 Skridsikkert greb
- 8 Specialledning
- 9 Udløserknap
- 10 Epilatorhoved (våd&tør brug)
- 11 Epilatorhoved til følsomme områder (våd&tør brug)
- 12 Barberhoved

Opladning

- Oplad apparatet før brug. For at opnå det bedste resultat anbefaler vi, at du altid bruger et fuldt opladet apparat. Apparatet tilsluttes en stikkontakt via specialkablet. Apparatet skal være slukket. Opladningstiden er cirka 1 time.
- Det grønne opladningslys (6a) blinker for at vise, at apparatet er under opladning. Når batteriet er fuldt opladet, lyser opladningslyset konstant. Når apparatet er fuldt opladet, bruges det uden ledning.
- En fuld opladning giver op til 30 minutters effektiv brug.
- Når det røde indikatorlys for lavt batteriniveau (6b) blinker, tilsluttes apparatet til en stikkontakt for genopladning.
- Den bedste temperatur for opladning, brug og opbevaring af apparatet er mellem 15 °C og 35 °C. Hvis temperaturen er højere end dette, kan opladningstiden blive længere, mens den ledningsfri brug bliver kortere.

Beskyttelse mod overophedning

Som en sikkerhedsfunktion for at undgå den usandsynlige hændelse, at apparatet

bliver overophedet, kan det ske, at det røde opladningslys lyser permanent i 8 sekunder, og apparatet slukkes automatisk. I så fald skal du sætte kontakten tilbage til position «0» og lade apparatet køle af.

Tænd apparatet

Tryk på en af låsetasterne (5a), og drej knappen med uret for at vælge ønsket hastighedsindstilling:

«I» = ekstra nænsom

«II» = ekstra effektiv

SmartLight tænder straks og lyser så længe, apparatet er tændt. Det giver et lysforhold næsten som dagslys og afslører således selv de fineste hår, og giver dig bedre kontrol for forbedret epilering.

A Dual Epilation med glatthætte

Dobbelt epilering med glatthætte (2) er blevet udviklet og optimeret vådbrug med barbergel eller skum på benene. Hvis du ønsker at bruge glatthætten til hårfjerning på andre steder af kroppen, bør du være ekstra forsigtig med de skarpe blade. Huden skal strækkes ud under brug.

Opstartfasen

For at vænne huden til den nye hårfjerningsmetode er det meget vigtigt, at du bruger apparatet en gang om ugen i den første måned. Efter 3-4 ugers brug hvor alle hårene er epilert en gang, og hårstubbene har vænnet sig til den nye proces, vil du kunne nyde godt af langtidsvirkende resultater som ved normal epilering ved at bruge dual epilatoren hver 2-3 uge.

Sådan bruger du Dual Epilator

- Kontroller, at epilatorhovedet (3) er rent inden brug. Sæt glatthætten (2) på.

Du kan bruge det skridsikre greb (7) til at opnå bedre håndtering ved våd brug.

- Kom barberskum eller -gel på den våde hud.
- Idet du strammer huden ud bevæges apparatet uden at trykke i en langsom glidende bevægelse mod hårenes vokseretning i retning mod afbryderen.
- Sørg for, at hovedet bevæges fladt over huden. Det drejelige hoved tilpasser sig hudens kontur. Det epilert først, og derefter glatter det huden i et enkelt strøg. Takket være det integrerede blad giver glatthætten forbedret effektivitet. Du behøver ikke at gå over det samme område flere gange.
- Bevæg dual epilator over huden i en opadgående bevægelse startende fra underbenet. Hold benet strakt ud, når du fjerner hår i området bag knæet. Vær især opmærksom på at undgå skader omkring ankler og andre steder med fremtrædende knogler.
- Skyl jævnlige det ophobede skum af glatthætten.

B Epilering

Fjern glatthætten (2), og anvend epileringshovedet (10) eller hætten til følsomme områder (11). Du kan epilere huden våd eller tør:

Våd brug:

Sørg for, at huden er meget fugtig for at apparatet glider bedst muligt.

Tør brug:

Sørg for, at huden er tør og fri for fedt og creme.

Epilering af benene:

- Idet du strammer huden ud, bevæges apparatet uden at trykke i en langsom glidende bevægelse mod hårenes vokseretning i retning mod afbryderen.

- Da hår gror i forskellige retninger, kan det være en god idé at bevæge apparatet i forskellige retninger for at opnå det bedste resultat.

Epilering af følsomme områder:

- Til epilering under armene og af bikini-linjen anvendes epilatorhoved (11), som er specielt udviklet til brug i følsomme områder.
- Før epilering skal området rengøres grundigt for at fjerne rester af for eksempel deodorant. Armen holdes løftet, så huden er strakt ud. Bevæg apparatet i forskellige retninger. Da huden kan være mere følsom lige efter epilering, bør du undgå at bruge irriterende midler som deodoranter med alkohol.
- Vær opmærksom på, at områderne især i begyndelsen er meget følsomme over for smerte. Derfor anbefaler vi, at du vælger hastighedsindstilling «I» de første gange. Ved gentagen brug aftager følelsen af smerte.

C Hold apparatet i topform

a Rengøring med vand

Efter våd brug rengøres apparatet med vand for at sikre optimal effekt.

Fjern glattehætten (2), og rengør den under rindende, varmt vand.

Hold apparatet med epilatorhovedet under rindende vand, og tænd for det et øjeblik.

Tryk så på udløserknappen (9) for at fjerne epilatorhovedet.

Ryst både epilatorhovedet og apparatet grundigt for at sikre, at det sidste vand kommer ud. Fjern det skridsikre greb, og lad alle dele tørre. Sørg for, at alle dele er helt tørre, inden de samles igen.

Efter samling af epilatorhoved og glattehætte (2) kan du sætte beskyttelseshætten (1) på for at beskytte bladet.

b Rengøring med børsten

Hvis du har brugt apparatet tørt, kan det være tilstrækkeligt at rengøre det med børsten.

Rengør pincetterne grundigt fra bagsiden af epilatorhovedet med en børste dyppet i rensesvæske. Drej pincetelementet manuelt imens. Denne rengøring sikrer den bedste hygiejne for epilatorhovedet.

c Udskiftning af glattehætte

Glattehætten (2) er forsynet med en lubrastrip (2b). Den bliver hvid med tiden, hvilket indikerer, hvornår bladet er ved at blive sløvt. Det indikerer, at det er tid at skifte glattehætte. Da lubrastrip opløses i vand bør glattehætten opbevares tørt og aldrig efterlades i vasken med hætten nedad.

For at sikre maksimal effekt bør glattehætten udskiftes efter 12 gange, når lubrastrip bliver hvid, eller når bladet viser tegn på slid eller knæk. Af sikkerhedsgrunde bør du ikke bruge en glattehætte, hvis du har tabt det, men erstatte den med en ny.

Nye glattehætter (Reference # 771 WD) fås hos forhandleren, hvor apparatet er købt, hos Braun servicecenter eller via www.service.braun.com.

D Brug af barberhovedet

Barberhovedet (12) er designet til hurtig og tæt barbering under armene og i bikini-linjen, konturtrimning og klipper hår til en længde på 5 mm. Brug kun skraberens på tør hud.

a Barbering: vælg «»

b Konturtrimning: vælg «»

c Klipper hår til en længde på 5 mm: vælg «» og påsæt trimmerhætten (I).

d Rengøring

Skærebladet (II) må ikke rengøres med børsten, da dette kan ødelægge skærefolien.

e Barberdelene skal smøres regelmæssigt hver tredje måned.

f For at opretholde en optimal barbering skal skæreblad og lamelkniv udskiftes, når du bemærker, at kvaliteten af barberingen forringes. Reservedele (skæreblad, lamelkniv) kan købes hos din forhandler eller i Braun kundeservicecenter eller via www.service.braun.com. Brug ikke barbermaskinen, hvis skærebladet er beskadiget.

Miljømæssige oplysninger

Dette produkt indeholder genopladelige batterier. Af hensyn til miljøet bør produktet derfor ikke bortskaffes sammen med husholdningsaffald, Bortskaffelse kan ske på et Braun Servicecenter eller egnede, lokale opsamlingssteder.



Oplysningerne heri kan ændres uden varsel

Garanti

Braun yder 2 års garanti på dette produkt gældende fra købsdatoen. Inden for garantiperioden vil Braun for egen regning afhjælpe fabrikations- og materialefejl efter vort skøn gennem reparation eller ombytning af apparatet. Denne garanti gælder i alle lande, hvor Braun er repræsenteret. Denne garanti dækker ikke skader opstået ved fejlbetjening, normalt slid eller fejl som har ringe effekt på værdien eller funktionsdygtigheden af apparatet. Garantien bortfalder ved reparationer udført af andre end de af Braun anviste reparatører og hvor originale Braun reservedele ikke er anvendt.

Ved service inden for garantiperioden afleveres eller indsendes hele apparatet sammen med købsbevis til et autoriseret Braun Service Center: www.service.braun.com.

Ring 7015 0013 for oplysning om nærmeste Braun Service Center.

Norsk

Les bruksanvisningen nøye før du tar produktet i bruk, og ta vare på den til senere bruk.

Braun Silk-épil 7 dobbel epilator er designet for å gi deg glatt hud lenge med ett strøk takket være den doble teknologien. Først epilierer den forsiktig hår fra roten, så følger det integrerte bladet for å glatte ut huden.

Viktig

- Av hygieniske årsaker bør ikke flere personer bruke samme apparat.
- Produktet er utstyrt med en spesialledning med en integrert lavspennings sikkerhetsstrømkilde. Du må aldri bytte ut eller foreta endringer på ledningen. Gjør du det, risikerer du å få elektrisk støt. Elektriske spesifikasjoner er angitt på spesialledningssettet. Spesialledningssettet tilpasser seg automatisk alle spennings-systemer.
-  Dette apparatet kan brukes i bad og dusj. Av sikkerhetsgrunner kan det bare brukes uten ledning.
- Dette apparatet kan brukes av barn fra og med 8 år og personer med reduserte fysiske, sensoriske eller mentale evner, eller manglende erfaring og kunnskap, hvis de er under tilsyn eller har fått instruksjon om sikker bruk av apparatet og forstår

farene ved bruk av apparatet. Barn skal ikke leke med apparatet. Rengjøring og vedlikehold av apparatet skal ikke foretas av barn med mindre de er eldre enn 8 år og har tilsyn av en voksen.

- Når apparatet er slått på, må du sørge for at det ikke kommer i kontakt med hodehåret, øyevippe, pene, bånd eller lignende. Dette for å unngå personskader og for å hindre blokkering av eller skade på apparatet.
- Epileringshodet må aldri brukes uten topp.
- Vær forsiktig når du bruker den utglattende toppen (2) over beinete områder som anklene. Det integrerte bladet er veldig skarpt og kan forårsake skader.

Generell informasjon

Alle metoder som fjerner hår fra roten, kan føre til hudirritasjon (f.eks. kløe, ubehag og rødflammet hud), avhengig av hud- og hårtype. Dette er normale reaksjoner som raskt bør gå over, men som kan bli kraftigere når du fjerner hår ved roten for første gang eller hvis du har sensitiv hud.

Hvis huden din fortsatt er irritert etter 36 timer, anbefaler vi at du kontakter lege. Vanligvis reduseres hudreaksjonen og smertefølelsen sterkt ved gjentatt bruk av Silk-épil.

I enkelte tilfeller kan det oppstå hudbetennelse hvis bakterier trenger gjennom huden

(f.eks. hvis apparatet glir over huden). Grundig rengjøring av epilatorhodet før hver bruk, vil redusere faren for infeksjon.

Kontakt din lege hvis du er usikker på om du kan bruke dette apparatet. I følgende tilfeller må apparatet bare brukes etter konsultasjon med lege:

eksem, sår, reaksjoner som betent hud, slik som folliculitt (hårrøtter med puss) og åreknuter rundt vorter, hvis huden har redusert immunitet, ved f.eks. diabetes, i løpet av en graviditet, Raynauds sykdom, hemofili, candida eller immunsvikt.

Nyttige tips:

Hvis du ikke har brukt en epilator før, eller hvis du ikke har barbert deg på en lang stund, kan det ta en kort periode før huden din venner seg til epilering. Ubehaget som du opplever i begynnelsen vil avta betydelig med gjentatt bruk, idet huden venner seg til prosessen.

Første gang du epilerer, bør du gjøre det om kvelden slik at eventuell rødflammet hud blir borte over natten. Etter epileringen bør du bruke en fuktighetskrem for å berolige huden.

Epilering er enklere og mer komfortabelt hvis hårene ikke er lengre enn 2-5 mm. Hvis hårene er lengre, bør du barbere dem først og epilere de kortere hårene som vokser ut noen dager senere.

Beskrivelse

- 1 Beskyttelseshette
- 2 Utglattende hette (til våt bruk)
- 2a Integrert blad
- 2b Fuktende stripe
- 3 Epileringshode
- 4 SmartLight

52

- 5 Bryter med låseknapper (5a)
- 6a Ladelys
- 6b Lys for lavt ladenivå
- 7 Håndtak som ikke glipper
- 8 Sett med spesialledninger
- 9 Utløserknapp
- 10 Epileringstopp (våt og tørr bruk)
- 11 Epileringstopp for følsomme områder (våt og tørr bruk)
- 12 Barberhode

Opplading

- Lad apparatet før bruk. For best ytelse anbefaler vi at du alltid bruker et fullt oppladet apparat. Koble apparatet til et strømuttak ved hjelp av spesialledningen mens det er avslått. Ladetiden er ca. 1 time.
- Det grønne ladelyset (6a) blinker for å vise at barbermaskinen lades. Når batteriet er helt oppladet, lyser ladelampen konstant. Når apparatet er helt oppladet, kan det brukes uten ledning.
- Når barbermaskinen er fullt ladet, gir den opptil 30 minutters effektiv barberingstid.
- Når det røde lyset for dårlig batteri (6b) blinker, kan du koble apparatet til en elektrisk kontakt igjen for å lade det opp på nytt.
- Den beste temperaturen for lading, bruk og lagring av apparatet er mellom 15 °C og 35 °C. I tilfelle temperaturen er utenom dette, kan ladetiden være lenger, mens den trådløse operasjonstiden kan være redusert.

Overopphetingsvern

Som en ekstra sikkerhet mot overoppheting kan det forekomme at den røde lampen for lavt batterinivå lyser konstant i 8 sekunder og at apparatet deretter slår seg automatisk av. Hvis det skulle skje, vrir du bryteren til «0» og lar apparatet avkjøle seg.

Slå på apparatet

Trykk på en av låseknappene (5a) og vri bryteren med klokken til ønsket hastighet:

«I» = ekstra skånsom

«II» = ekstra effektiv

SmartLight tennes øyeblikkelig og lyser så lenge apparatet er slått på. Det gir nesten dagslysforhold og viser selv de fineste hårstrå. Dermed får du bedre kontroll, og epileringen blir mer effektiv.

A Dobbel epilering med utglattende topp

Den utglattende toppen (2) er utformet og optimert for våtepilering med barbergel eller barberskum på beina. Hvis du vil bruke den utglattende toppen for hårfjerning på andre kroppsområder, bør du være ekstra forsiktig på grunn av de skarpe bladene. Huden må strekkes ut under bruk.

Oppstartsfasen

For å la huden venne seg til den nye hårfjerningsprosessen, er det svært viktig at du bruker apparatet en gang i uka den første måneden du bruker det. Etter at du har brukt apparatet 3-4 ganger, når hvert hår er epilert en gang og gjenvæksten er tilpasset til den nye prosessen, kan du nyte langvarige resultater med vanlig epilering og bruke den doble epilatoren hver 2. eller 3. uke.

Slik bruker du den doble epilatoren

- Kontroller at epileringshodet (3) er rent før bruk. Fest den utglattende toppen (2). For best mulig håndtering ved våt barbering, bør du kanskje bruke anti-skli-håndtaket (7).
- Bruk barberskum eller gel på våt hud.
- Strekk huden og før apparatet i en sakte, kontinuerlig bevegelse uten trykk, mot hårvekstretningen og i bryterens retning.

- Sørg for at toppen føres flatt over huden. Det roterende hodet tilpasser seg perfekt til hudens konturer. Det epileringer og glatter ut huden i ett strøk. Takket være det integrerte bladet, gir den utglattende toppen økt effektivitet. Du trenger ikke å barbere flere ganger over det samme området.
- Før den doble epilatoren fra nederst på leggen og oppover. Hold beinet rett når du fjerner hår i området bak kneet. Vær ekstra forsiktig for å unngå skader rundt ankene og på andre beinete områder.
- Fra tid til annen, skyller du av skummet som har bygd seg opp rundt den utglattende toppen.

B Epilering

Fjern den utglattende toppen (2) og fest epileringstoppen (10) eller toppen for ømfintlige områder (11). Du kan epilere våt eller tørr hud.

Våt bruk:

For best mulig glideforhold, bør du sørge for at huden er veldig fuktig.

Tørr bruk:

Sørg for at huden din er tørr og fri for fett og krem.

Epilering av leggene:

- Strekk huden og før apparatet i en sakte, kontinuerlig bevegelse uten trykk, mot hårvekstretningen og i bryterens retning.
- Fordi hår kan gro i forskjellige retninger, vil det også hjelpe å føre apparatet i forskjellige retninger for å oppnå et optimalt resultat.

Epilering i følsomme områder:

- For epilering under armen og ved bikini-linjen, skal du feste epileringstoppen (11) som er spesielt utviklet for bruk på ømfintlige områder.

- Rengjør området grundig før epilering for å fjerne eventuelle rester av for eksempel deodorant. Ved epilering under armene holdes armen opp slik at huden er stram, og apparatet føres i forskjellige retninger. Huden er mer følsom like etter epilering. Unngå å bruke irriterende stoffer som for eksempel deodorant med alkohol.
- Vær oppmerksom på at dette er spesielt følsomme områder, særlig i begynnelsen. Vi anbefaler derfor at du velger hastighet «I» de første gangene du epileringer. Følelsen av ubehag vil avta etter gjentatte gangers bruk.

C Hold apparatet i god stand

a Rengjøring i vann

Etter hver våt bruk, skal du rengjøre apparatet nøye med vann for å sørge for en best mulig ytelse.

Fjern den utglattende toppen (2) og rengjør den under varmt, rennende vann.

Hold apparatet med epileringshodet under rennende vann og skru det på en kort stund. Trykk inn utløserknappen (9) for å ta av epileringshodet.

Rist både epileringshodet og selve apparatet grundig, slik at alt vann drypper ut. Fjern anti-skli-håndtaket og la alle delene tørke. Sørg for at de er helt tørre før du setter dem sammen igjen.

Etter at du setter sammen epileringshodet og den utglattende toppen (2), kan du feste beskyttelsestoppen (1) for å beskytte bladet.

b Rengjøre med børsten

Hvis du har brukt apparatet tørt, kan det være nok å rengjøre det med børsten.

Rengjør pinsettene grundig fra baksiden av epileringshodet med børsten dyppet i alkohol. Samtidig vrir du pinsettelementet manuelt.

Denne rengjøringsmetoden sikrer en god, hygienisk behandling av epileringshodet.

c Bytt ut den utglattende toppen

Den utglattende toppen (2) er utstyrt med en fuktende stripe (2b). Stripen blir hvit etter en stund, hvilket er en indikator på at bladet er i ferd med å bli sløvt. Dette er et tegn på at det er på tide å bytte ut den utglattende toppen. Siden den fuktende stripen er oppløselig i vann, bør den utglattende toppen lagres i et tørt miljø og bør aldri etterlates i vasken, vendt nedover.

For å sørge for en best mulig ytelse, skal du bytte ut den utglattende toppen etter at du har brukt den 12 ganger, når den fuktende stripen blir hvit eller når bladet er slitt eller ujevnt. Av sikkerhetsgrunner, skal du slutte med å bruke toppen hvis du har mistet den og bytte den ut med en ny.

Utbyttbare utglattende topper (referanse nr 771 WD) er tilgjengelige fra utsalget hvor du kjøpte apparatet, fra Brauns servicesentre eller fra www.service.braun.com.

D Bruk av barberhodetilbehøret

Barberhode (12) er utviklet for en rask og tett barbering av armhulene og bikinilinen, konturtrimming og hårkutting til en lengde på 5 mm. Barberhodet må kun brukes på tørr hud.

a Barbering: velg «**I**»

b Konturtrimming: velg «**II**»

c Hårkutting til en lengde på 5 mm: velg «**I**» og sett på trimmertoppen (I).

d Rengjøring

Rengjør ikke skjærebladet (II) med børsten, da dette kan skade bladet.

- e Skjæredelene bør oljes hver 3. måned.
- f Bytt ut skjærebladrammen (II) og lamellkniven (III) når du merker at barberingsytelsen avtar. Reservedeler kan kjøpes hos din forhandler, på et Braun service-senter eller på www.service.braun.com. Du må ikke bruke apparatet hvis skjærebladet er skadet.

Miljømessige hensyn

Dette produktet inneholder oppladbare batterier. Av miljøhensyn bør ikke dette produktet kastes sammen med husholdningsavfall når det skal kasseres. Det kan leveres til et Braun servicesenter eller på en kommunal miljøstasjon.



Med forbehold om endringer.

Garanti

Vi gir 2 års garanti på produktet gjeldende fra kjøpsdato.

I garantitiden vil vi gratis rette eventuelle fabrikasjons- eller materialfeil, enten ved reparasjon eller om vi finner det hensiktsmessig å bytte hele produktet. Denne garanti er gyldig i alle land der Braun eller Brauns distributør selger produktet.

Denne garanti dekker ikke: skader på grunn av feil bruk, normal slitasje eller skader som har ubetydelig effekt på produktets verdi og virkemåte. Garantien bortfaller dersom reparasjoner utføres av ikke autorisert person eller hvis andre enn originale Braun reservedeler benyttes.

For service i garantitiden skal hele produktet leveres eller sendes sammen med kopi av kjøpskvittering til nærmeste autoriserte Braun Serviceverksted: www.service.braun.com.

Ring 22 63 00 93 for å bli henvist til nærmeste autoriserte Braun Serviceverksted.

NB

For varer kjøpt i Norge har kunden garanti i henhold til NEL's Leveringsbetingelser.

Svenska

Läs bruksanvisningen noga och i sin helhet innan du använder apparaten och spara bruksanvisningen för framtida bruk.

Braun Silk-épil 7 Dual Epilator har utformats för att ge dig långvarig slät hud med ett enda drag tack vare den dubbla teknologin. Först epilerar den varsamt hårstråna från rötterna, sedan följer det integrerade bladet för att göra huden slät.

Viktigt!

- Av hygieniska skäl bör du inte dela apparaten med andra.
- Den här apparaten har en specialsladd med en inbyggd säker elförsörjning med extra låg spänning. Du ska därför inte byta ut eller ändra någon del av den. Det finns då risk för att du utsätts för elektriska stötar. För elektriska specifikationer, se texten på specialsladden. Specialsladden anpassas automatiskt till växelström över hela världen.
-  Den här apparaten är lämplig för användning i samband med bad eller dusch. Av säkerhetsskäl kan den endast användas utan sladd.
- Den här produkten får endast användas av barn från 8 års ålder och personer med nedsatt fysisk, sensorisk eller mental förmåga

eller bristande erfarenhet/kunskap under övervakning av en person som är ansvarig för deras säkerhet samt efter att ha fått instruktioner om hur produkten kan användas på ett säkert sätt. Barn ska inte leka med produkten. Rengöring och underhåll ska inte utföras av barn om dessa inte är över 8 år och övervakas av en vuxen person.

- När apparaten är påslagen får den aldrig komma i kontakt med håret på huvudet, ögonfransar, ögonbryn eller liknande. Detta kan såväl orsaka skador som blockera apparaten.
- Använd aldrig epileringshuvudet utan skyddskåpa.
- Var försiktig när du för Slåthetskåpan (2) över beniga områden som vristerna. Det integrerade bladet är väldigt vasst och kan orsaka skador.

Allmän information

Alla hårborttagningsmetoder från roten kan leda till hudirritation (t.ex. klåda, obehag eller rodnad), beroende på hudens och hårstrånas kondition. Det här är en normal reaktion och bör försvinna snabbt, men kan vara kraftigare när man för första gången avlägsnar hårstrån från roten eller om man har känslig hud.

Om huden efter 36 timmar fortfarande visar irritation, rekommenderar vi att du kontaktar läkare. I allmänhet minskar förekomsten av hudreaktioner och smärta avsevärt vid upprepad användning av Silk-épil.

I vissa fall kan inflammation uppstå i huden när bakterier penetrerar huden (t.ex. när apparaten glider över huden). Noggrann tvättning av epileringshuvudet före varje användning minimerar risken för infektion.

Om du känner dig osäker på om du kan använda denna produkt ber vi dig rådfråga läkare. Denna produkt bör endast användas efter att ha rådfrågat läkare i följande fall: eksem, sår, inflammerade hudreaktioner som folliculitis (varfyllda hårsäckar) och åderbräck, födelsemärken, minskad immunitet i huden, t.ex. diabetes mellitus, under graviditet, Raynauds sjukdom, blödarsjuka, svampinfektioner eller nedsättning av immunförsvaret.

Användbara tips:

Om du inte har använt en epilator tidigare eller om du inte har epilert dig under en längre tidsperiod kan det ta ett tag innan huden anpassar sig till epileringen. Obehaget som upplevs i början kommer att minska avsevärt med upprepad användning när huden anpassar sig till processen.

När du epilert dig för första gången bör du göra det på kvällen, så att eventuell rodnad kan försvinna över natten. Man bör applicera en fuktkräm efter epilering för att få huden att slappna av.

Epilering är enklare och skönare när hårstråna har en längd på 2-5 mm. Om hårstråna är längre rekommenderar vi att du först rakar dig och epilert de kortare, utvuxna hårstråna några dagar senare.

Beskrivning

- 1 Skyddskåpa
- 2 Släthetskåpa (våtanvändning)
- 2a Integrerat blad
- 2b Lubrastrip
- 3 Epileringshuvud
- 4 Smart-lampa
- 5 Reglage med låsfunktion (5a)
- 6a Laddningslampa
- 6b Indikator för låg batterispänning
- 7 Antiglidgrepp
- 8 Specialsladd
- 9 Frigörningsknapp
- 10 Epileringshuvud (våt- & torranvändning)
- 11 Epileringshuvud för känsliga områden (våt- & torranvändning)
- 12 Rakhuvud

Laddning

- Ladda apparaten innan du använder den. För bästa prestanda rekommenderar vi att du alltid använder en fulladdad apparat. Anslut apparaten med specialsladden till ett nätuttag, med apparaten avstängd. Uppladdningen tar ca 1 timme.
- Den gröna laddningslampan (6a) blinkar för att visa att apparaten laddas. När batteriet är fulladdat lyser laddningslampan med ett fast sken. När apparaten är fulladdad ska den användas utan sladd.
- Ett fulladdat batteri ger upp till 30 minuters effektiv användning.
- När den röda laddningslampan (6b) blinkar, kan apparaten anslutas till eluttaget för uppladdning.
- Bästa omgivande temperatur för laddning, användning och förvaring av apparaten är mellan 15 och 35 °C. Om temperaturen ligger utanför det här området kan laddningstiden bli längre och tiden för sladdlös användning kan minskas.

Överhettningsskydd

Av säkerhetsskäl för att undvika överhettning av apparaten kan den stängas av automatiskt efter att laddningslampan har blinkat i 8 sekunder. Ställ i så fall brytaren på «0» och låt apparaten svalna.

Starta apparaten

Tryck på en låsknapp (5a) och vrid brytaren medurs för att välja önskad hastighet:

«I» = extra skonsam

«II» = extra effektiv

Smart-lampan tänds omedelbart och lyser sedan så länge apparaten är igång. Den producerar näst intill naturligt dagsljus vilket hjälper dig att se även de finaste hårstråna och ger dig bättre kontroll över behandlingen samt överlägsna resultat.

A Dual Epilation med släthetskåpa

Släthetskåpan (2) har utformats och optimerats för våtanvändning med rakgel eller rakskum på benen. Om du vill använda släthetskåpan för hårborttagning på andra områden på kroppen bör du vara extra försiktig pga. de vassa bladen. Huden måste sträckas under användning.

Uppstartsfas

För att låta huden anpassa sig till den nya hårborttagningsprocessen är det viktigt att du använder apparaten en gång i veckan under den första månadens användning. Efter 3-4 användningar, när varje hårstrå epileras en gång och håret växer ut anpassat till den nya processen, kan du njuta av långvariga resultat som med vanlig epilering, när du använder dual-epilatorn varannan, var tredje vecka.

Så här använder du Dual Epilator

- Kontrollera att epileringshuvudet (3) är rent innan du använder det. Fäst släthetskåpan (2). Använd antiglidgreppet för bättre hantering under våta förhållanden (7).
- Applicera rakskum eller rakgel på den våta huden.
- Sträck huden, för apparaten med en långsam, kontinuerlig rörelse utan att trycka, mot hårstrånas växtriktning och i samma riktning som reglaget.
- Se till att huvudet ligger platt mot huden. Det rörliga huvudet anpassar sig perfekt till hudens konturer. Det epileras först och gör sedan huden slät i ett drag. Tack vare det integrerade bladet ger släthetskåpan ökad effektivitet. Man behöver inte gå över samma område flera gånger.
- För dual-epilatorn nedifrån och upp. Håll benet utsträckt när du avlägsnar hår bakom knät. Var särskilt noggrann för att undvika skador runt vristerna och på andra beniga områden.
- Skölj bort det skum som samlas i släthetskåpan.

B Epilering

Avlägsna släthetskåpan (2) och fäst epileringshuvudet (10) eller huvudet för känsliga områden (11). Du kan använda epilatorn våt eller torr:

Våtanvändning:

För att uppnå bästa möjliga glid bör huden vara väldigt fuktig.

Torranvändning:

Se till att huden är torr och fri från fett eller krämer.

Epilering av ben:

- Sträck huden, för apparaten med en långsam, kontinuerlig rörelse utan att

trycka, mot hårstrånas växtriktning och i samma riktning som reglaget.

- Det kan ge ett bättre resultat att föra apparaten i olika riktningar eftersom hårstråna kan växa åt olika håll.

Epilering av känsliga områden:

- För epilering under armarna och i bikini-linjen, använd epileringshuvudet (11) som har utvecklats särskilt för användning på känsliga områden.
- Rengör området noggrant innan epilering för att avlägsna rester av t.ex. deodorant. Håll armen sträckt uppåt så att huden är sträckt och för apparaten i olika riktningar. Huden kan vara extra känslig direkt efter behandlingen så vi rekommenderar att man undviker att använda produkter som innehåller alkohol.
- Notera att dessa områden är särskilt känsliga för smärta, framför allt i början. Därför bör du välja hastighetsinställning «I» de första gångerna du epilerar. Med upprepad användning försvinner känslan av smärta.

C Håll rakapparaten i topptrim

a Rengöring med vatten

Rengör apparaten noggrant med vatten efter varje våtanvändning för att säkerställa optimal prestanda.

Avlägsna släthetskåpan (2) och rengör det under varmt rinnande vatten.

Håll apparaten under rinnande vatten och starta den en kort stund.

Tryck sedan på frisläppningsknappen (9) för att avlägsna epileringshuvudet.

Skaka båda delarna ordentligt så att allt vatten kan rinna ut. Avlägsna antiglidgreppet och låt delarna torka. Se till att båda delarna är helt torra innan du sätter ihop apparaten igen.

När du har satt ihop epileringshuvudet och släthetskåpan (2), kan du fästa skyddskåpan (1) för att skydda bladet.

b Rengöra med borste

Om du har använt apparaten torr kan det räcka att rengöra den med en borste. Doppa borsten i alkohol och rengör pincetterna noggrant bakifrån. Snurra samtidigt manuellt på pincetterna. På detta sätt behålls epileringshuvudet hygieniskt.

c Byta ut släthetskåpan

Släthetskåpan (2) har en lubrastrip (2b). Den blir vit med tiden, vilket är ett tecken på att bladet håller på att bli slött. Det visar att det är dags att byta ut släthetskåpan. Eftersom fuktremsan lubrastrip är vattenlöslig bör släthetskåpan förvaras torrt och bör aldrig lämnas i handfatet.

För att säkerställa maximal prestanda bör släthetskåpan bytas ut efter tolv användningar när remsan blir vit eller när bladet ser utnött ut eller trasslar. Av säkerhetsskäl bör du inte använda släthetskåpan om den har tappats ned utan byta ut den.

Släthetskåpor för utbyte (Referens # 771 WD) finns hos återförsäljaren där du köpte apparaten, hos Braun Service Centres eller via www.service.braun.com.

D Använd rakhuvudet

Rakhuvud (12) är utvecklat för en snabb och nära rakning under armarna och av bikini-linjen, för att forma konturer och klippa hår till en längd på 5 mm. Rakhuvudet ska endast användas på torr hud.

a Raka: välj «»

b Forma konturer: välj «»

- c Klippa hår till 5 mm längd:** välj «» och sätt på trimmerkåpan (I).
- d Rengöring**
Skärbladet ska inte rengöras med borsten eftersom detta kan skada bladet.
- e** Rakelementen bör smörjas var tredje månad.
- f** Byt ut skärbladsramen (II) och saxhuvudet (III) när du upplever en minskad prestanda. Ersättningsdelar kan köpas hos din återförsäljare, Braun Customer Service Centres eller via www.service.braun.com. Raka aldrig med ett skadat skärblad.

Skydda miljön

Den här produkten innehåller laddningsbara batterier. Av miljöhänsyn får produkten inte slängas bland det vanliga hushållsavfallet när den är uttjänt. Du kan lämna in den uttjänta produkten hos ett Braun-servicecenter eller till en återvinningsstation.



Denna information kan ändras utan föregående meddelande.

Garanti

Vi garanterar denna produkt för två år från och med inköpsdatum. Under garantitiden kommer vi utan kostnad, att avhjälpa alla brister i apparaten som är hänförliga till fel i material eller utförande, genom att antingen reparera eller byta ut hela apparaten efter eget gottfinnande.

Denna garanti gäller i alla länder där denna apparat levereras av Braun eller deras auktoriserade återförsäljare.

Garantin gäller ej: skada på grund av felaktig användning eller normalt slitage, liksom brister som har en försumbar inverkan på apparatens värde eller funktion. Garantin upphör att gälla om reparationer utförs av icke behörig person eller om Brauns originaldelar inte används.

För att erhålla service under garantitiden skall den kompletta apparaten lämnas in tillsammans med inköpskvittot, till en auktoriserat Braun verkstad: www.service.braun.com.

Ring 020-21 33 21 för information om närmaste Braun verkstad.

Suomi

Lue käyttöohjeet huolellisesti ennen käyttöä ja säilytä ne mahdollista myöhempää tarvetta varten.

Braun Silk-épil 7 Dual -epilaattori on suunniteltu antamaan kaksoistekniikkansa ansiosta yhdellä vedolla kauan sileänä pysyvä iho. Se epiloii ensin ihokarvan juurineen hellävaraisesti, sitten integroitu terä tasoittaa ihon.

Tärkeää

- Älä anna hygieniasyiden vuoksi muiden käyttää laitetta.
- Laitteen verkkojohto on varustettu matalajännitesovittimella. Älä vaihda siihen mitään osia tai tee mitään muutoksia. Muutoin on olemassa sähköiskun vaara. Katso sähkömääräyksiä koskevat tiedot matalajännitesovittimesta. Verkkojohto soveltuu automaattisesti kaikkeen vaihtovirtaan maailmanlaajuisesti.
-  Tätä laitetta voi käyttää kylvyssä ja suihkussa. Turvallisuussyistä sitä voidaan käyttää vain ilman verkkojohtoa.
- Yli 8-vuotiaat lapset tai sellaiset henkilöt, joiden fyysinen, sensorinen tai henkinen toimintakyky on rajoittunut tai joilla ei ole tarvittavaa kokemusta tai tietoa laitteen käytöstä, voivat käyttää laitetta, jos heitä valvotaan ja

ohjeistetaan laitteen turvallisen käytön osalta ja he ymmärtävät käyttöön liittyvät vaaratekijät. Lasten ei saa antaa leikkiä laitteella. Laitetta saavat puhdistaa vain yli 8-vuotiaat lapset, kun heitä valvotaan.

- Kun laitteeseen on kytketty virta, se ei saa olla kosketuksissa hiusten, silmäripsien, hiusnauhojen jne. kanssa loukkaantumisen sekä laitteen tukkeutumisen ja vaurioitumisen ehkäisemiseksi.
- Älä koskaan käytä epilointipäätä ilman kärkikappaletta.
- Ole varovainen ohjatessasi Smoothing-ajopäätä (2) luisilla alueilla, kuten nilkoissa. Integroitu terä on erittäin terävä ja voi aiheuttaa vammoja.

Yleiset tiedot

Kaikki ihokarvanpoistomenetelmät, joissa karvat poistetaan juurineen, voivat aiheuttaa ihoärsytystä (esim. ihon kutinaa, kipuilua tai punoitusta) ihon ja ihokarvojen kunnosta riippuen. Kyseessä on normaali reaktio, joka häviää yleensä nopeasti. Reaktio voi kuitenkin olla voimakkaampi poistettaessa ihokarvoja ensimmäisiä kertoja juurineen tai jos sinulla on herkkä iho.

Jos ihossa esiintyy ärsytystä vielä 36 tunnin kuluttua, suosittelemme yhteydenottoa lääkäriin. Yleensä ihoreaktiot ja kivun tunne vähenevät merkittävästi, kun Silk-épil-laitetta käytetään toistuvasti.

Joissakin tapauksissa iho voi tulehtua, kun ihoon pääsee bakteereja (esim. liu'utettaessa laitetta iholla). Epilointipään perusteellinen puhdistus ennen jokaista käyttökertaa vähentää tulehdusriskiä.

Jos et ole varma laitteen soveltuvuudesta itsellesi, ota yhteyttä lääkäriisi. Seuraavissa tapauksissa laitetta tulisi käyttää vasta, kun asiasta on keskusteltu lääkärin kanssa: ihottuma, haavat, tulehtunut iho kuten karvan juuritupen tulehdus (märkivät rakkulat) ja suonikohjut luomien ympärillä, ihon heikentynyt vastustuskyky, esim. diabetes, raskausaika, Raynaud'n oireyhtymä, verenvuototauti, hiivatulehdus tai heikko vastustuskyky.

Joitakin hyödyllisiä vinkkejä:

Jos et ole käyttänyt epilaattoria aiemmin tai jos et ole epiloinut pitkään aikaan, voi kestää hetken ennen kuin ihosi tottuu epilointiin. Alussa tuntuva kipu vähenee merkittävästi, kun laitetta käytetään toistuvasti ja iho tottuu käsittelyyn.

Kun epiloit ensimmäistä kertaa, on suositeltavaa epiloida illalla, jotta mahdollinen punoitus häviää yön aikana. Kosteusvoiteen levittäminen on suositeltavaa epiloinnin jälkeen, jotta iho rentoutuu.

Epilointi on helpompaa ja miellyttävämpää, kun ihokarvat ovat 2-5 mm pituisia. Jos ihokarvat ovat pidempiä, suosittelemme ihokarvojen ajamista ensin ja uudelleenkasvavien ihokarvojen epilointia muutaman päivän päästä.

Kuvaus

- 1 Suojakorkki
- 2 Smoothing-ajopää (märkäajo)

62

- 2a Integroitu terä
- 2b Lubrastrip-voitelunauha
- 3 Epilointipää
- 4 SmartLight
- 5 Virtakytkin ja lukitusnäppäimet (5a)
- 6a Latauksen merkkivalo
- 6b Latauksen tyhjenemisen merkkivalo
- 7 Luistamaton kädensija
- 8 Verkkojohto
- 9 Vapautuspainike
- 10 Epilointipää (märkä- ja kuiva-ajo)
- 11 Herkkien ihoalueiden epilointipää (märkä- ja kuiva-ajo)
- 12 Ajopää

Lataus

- Lataa laite ennen käyttöä. Laitteen parhaan suorituskyvyn takaamiseksi sitä kannattaa käyttää aina täysin ladattuna. Kytke laite verkkojohdolla verkkovirtaan moottori sammutettuna. Latausaika on noin yksi tunti.
- Latauksen vihreän merkkivalon (6a) vilkkuminen osoittaa, että laitetta ladataan. Kun akku on täysin latautunut, latauksen merkkivalo palaa yhtäjaksoisesti. Kun laite on täysin latautunut, käytä sitä ilman verkkojohtoa.
- Kun laite on ladattu täyteen, tehokasta käyttöaikaa on jopa 30 minuuttia.
- Kun latauksen alhaisesta tasosta ilmoittava punainen merkkivalo (6b) syttyy, kytke laite verkkovirtaan akun uudelleenlataamiseksi.
- Laitteen lataamisen, käytön ja säilytyksen kannalta ympäristön paras lämpötila on 15-35 °C. Jos ympäristön lämpötila on kyseisen vaihteluvälin ulkopuolella, latausaika voi olla pidempi ja akun käyttöaika lyhyempi.

Ylikuumentemissuoja

Jos laite jostain syystä ylikuumentuu, latauksen punainen merkkivalo palaa yhtäjaksoisesti kahdeksan sekuntia, jonka jälkeen laite kytkeytyy automaattisesti pois päältä. Tämä on turvatoimenpide. Tässä tapauksessa käännä kytkin takaisin asentoon «0» ja anna laitteen jäähtyä.

Käynnistys

Valitse nopeusasetus painamalla yhtä lukitusnäppäintä (5a) ja kääntämällä virtakytkintä myötapäivään:

«I» = erityisen hellävarainen

«II» = erityisen tehokas

SmartLight syttyy välittömästi palaa niin kauan kuin laite on käynnissä. Se tuottaa päivänvaloa muistuttavan valon, jolloin ohuimmatkin ihokarvat näkyvät ja epilointi on tehokkaampaa.

A Dual Epilation ja Smoothing-ajopää

Dual-epilointi Smoothing-ajopäällä (2) on suunniteltu ja optimoitu märkäkäyttöön säärille ihokarvanpoistogeelin tai -vaahdon kanssa. Jos haluat käyttää Smoothing-ajopäätä ihokarvojen poistoon muilla kehon alueilla, ole erittäin varovainen, sillä terät ovat teräviä. Ihoa pitää venyttää käytön aikana.

Aloitus

Jotta ihosi tottuu uuteen ihokarvojen poistotapaan, on erittäin tärkeää, että käytät laitetta kerran viikossa ensimmäisen käyttökuukauden aikana. 3-4 käyttökerran jälkeen jokainen ihokarva on epiloitu kerran ja ihokarvojen uudelleenkasvu on mukautunut uuteen käsittelyyn. Voit nauttia pitkäkestoisesta tuloksesta normaalin epiloinnin tapaan, kun käytät Dual-epilaattoria 2-3 viikon välein.

Dual-epilaattorin käyttö

- Varmista ennen käyttöä, että epilointipää (3) on puhdas. Kiinnitä Smoothing-ajopää (2). Voit helpottaa käsittelyä märissä olosuhteissa kiinnittämällä luistamattoman kädensijan (7).
- Levitä vaahtoa tai geeliä märälle iholle.
- Venytä ihoa, ohjaa laitetta hitaalla, jatkuvalla liikkeellä painamatta ihokarvojen kasvusuuntaa vastaan, virtakytkimen suuntaan.
- Varmista, että ajopää on tasaisena ihoa vasten. Laitteen kääntyvä ajopää mukautuu täydellisesti ihon pinnan mukaan. Se epiloi ensin ja tasoittaa sen jälkeen ihon yhdellä vedolla. Integroidun terän ansiosta Smoothing-ajopää on entistä tehokkaampi. Samaa aluetta ei tarvitse käsitellä montaa kertaa.
- Ohjaa Dual-epilaattori säärien alaosaan ylöspäin. Kun poistat ihokarvoja polven takaa, pidä jalka suoraksi ojennettuna. Vältä vammoja nilkkojen ja muiden luisten kohtien alueella olemalla erittäin varovainen.
- Huuhtelee välillä Smoothing-ajopäähän kertynyt vahto.

B Epilointi

Irrota Smoothing-ajopää (2) ja kiinnitä epilointipää (10) tai herkkien alueiden epilointipää (11). Voit epiloida märässä tai kuivassa ympäristössä.

Märkäajo:

Laite liukuu parhaalla mahdollisella tavalla, kun iho on erittäin kostea.

Kuiva-ajo:

Varmista, että iho on kuiva ja ettei siinä ole rasvaa tai voiteita.

Säärien epilointi:

- Venytä ihoa, ohjaa laitetta hitaalla, jatkuvalla liikkeellä painamatta ihokarvojen

kasvusuuntaa vastaan, virtakytkimen suuntaan.

- Koska ihokarvat kasvavat eri suuntiin, voit ohjata laitetta eri suuntiin parhaan lopputuloksen saavuttamiseksi.

Herkkien ihoalueiden epilointi:

- Kainaloiden ja bikinialueen epilointia varten kiinnitä epilointipää (11), joka on kehitetty erityisesti herkille alueille.
- Puhdista epilointialue perusteellisesti jäämistä (kuten deodorantista) ennen epilointia. Pidä käsivartta kohotettuna, jolloin iho venyy, ja vie laitetta eri suuntiin. Koska iho voi olla herkempi heti epiloinnin jälkeen, vältä käyttämästä ihoa ärsyttäviä aineita, kuten alkoholia sisältäviä deodorantteja.
- Huomioi, että varsinkin alussa nämä alueet ovat erityisen kipuherkkiä. Sen vuoksi ensimmäisiin käyttökertoihin suositellaan nopeusasetusta «I».

C Laitteen pitäminen huippukunnossa

a Puhdistaminen vedellä

Puhdista laite huolellisesti vedellä jokaisen märkäajon jälkeen varmistaaksesi optimaalisen suorituskyvyn.

Irrota Smoothing-ajopää (2) ja puhdista se lämpimällä juoksevalla vedellä.

Pidä laitetta ja epilointipäätä juoksevassa vedessä ja käynnistä laite hetkeksi.

Irrota sen jälkeen epilointipää painamalla vapautuspainiketta (9).

Ravista sekä epilointipäätä että laitetta perusteellisesti, jotta jäljellä oleva vesi tippuu pois. Irrota luistamaton kädensija ja anna kaikkien osien kuivua. Varmista ennen uudelleen liittämistä, että kaikki osat ovat täysin kuivia.

Kun olet laittanut epilointipään ja Smoothing-ajopään (2) takaisin paikalleen, kiinnitä terän suojus (1).

b Puhdistus harjalla

Jos käytit laitetta kuivassa ympäristössä, harjalla puhdistus saattaa riittää.

Puhdista epilointipään takaosan pinsetit perusteellisesti alkoholiin kostutetulla harjalla. Käännä samalla pinsettiosaa manuaalisesti. Tämä puhdistusmenetelmä varmistaa epilointipään hygieenisyyden.

c Smoothing-ajopään vaihtaminen

Smoothing-ajopäässä (2) on voitelunauha (2b). Se muuttuu valkoiseksi ajan myötä, mikä kertoo, että terä on kulunut.



Tämä tarkoittaa sitä, että on aika vaihtaa Smoothing-ajopää. Voitelunauha on vesiliukoinen, joten Smoothing-ajopää tulee säilyttää kuivassa ympäristössä. Sitä ei saa koskaan jättää lavuaariin voitelunauha alaspäin.

Varmista paras suorituskyky vaihtamalla Smoothing-ajopää 12 käyttökerran jälkeen, voitelunauhan muututtua valkoiseksi tai kun terä näyttää kuluneelta tai vääntyneeltä. Lopeta Smoothing-ajopään käyttäminen turvallisuussyistä, jos se on pudonnut maahan. Vaihda se uuteen.

Smoothing-ajopään vaihto-osia (viite # 771 WD) on saatavilla laitteen myyneeltä jälleenmyyjältä, Braun-huoltoliikkeistä tai osoitteesta www.service.braun.com.

D Ajopäälisäosan käyttäminen

Ajopään (11) avulla voit ajaa kainalo- ja bikinialueen ihokarvat nopeasti ja tarkasti, muotoilla ääri viivoja sekä leikata ihokarvoja 5 cm:n pituisiksi. Käytä ajopäätä ainoastaan kuivalla iholla.

- a Ajo:** valitse «»
- b Ääriviivojen muotoilu:** valitse «»
- c Ihokarvojen leikkaaminen 5 mm:n pituisiksi:** valitse «» ja käytä viimeiste-
lijän kärkikappaleen kanssa (I).
- d Puhdistus**
Älä puhdistu harjalla teräverkkoa (II), sillä teräverkko voi vahingoittua.
- e Ajo-osat** tulee voidella säännöllisesti 3 kuukauden välein.
- f Vaihda** teräverkon kehys (II) ja leikkuri (III) kun huomaat saavasi heikomman ajotuloksen. Lisäosia voi ostaa jälleenmyyjältä, Braun-huoltoliikkeestä tai sivustosta www.service.braun.com.
Älä käytä laitetta, jos teräverkko on vahingoittunut.

Ympäristöseikkoihin liittyviä tietoja

Tässä laitteessa on ladattavat akut. Ympäristönsuojelullisista syistä tuotetta ei saa hävittää kotitalousjätteen mukana käyttöiän päättyessä. Hävitä tuote viemällä se Braun-huoltoliikkeeseen tai asianmukaiseen keräyspisteeseen.



Tiedot voivat muuttua ilman ennakkoilmoitusta.

Takuu

Tälle tuotteelle myönnämme 2 vuoden takuun ostopäivästä lukien Suomessa voimassa olevien alan takuehtojen TE90 mukaan. Takuuajana korvataan veloituksetta kaikki viat, jotka aiheutuvat materiaali- tai valmistusvirheestä. Korvaus tapahtuu harkintamme mukaan korjaamalla, vaihtamalla viallinen osa tai vaihtamalla koko laite uuteen. Takuu on voimassa kaikkialla maailmassa sillä edellytyksellä, että laitetta myydään ko. maassa Braunin tai virallisen maahantuojan toimesta.

Takuun piiriin eivät kuulu seuraavat viat: viat, jotka johtuvat virheellisestä käytöstä, normaalista kulumisesta tai viat, jolla on vähäinen merkitys laitteen arvoon tai toimintaan. Takuun voimassaolo lakkaa, jos laitetta korjataan muualla kuin valtuutetussa Braun-huoltoliikkeessä tai jos laitteessa käytetään muita kuin alkuperäisiä varaosia.

Yksilöity ostokuitti riittää takuun voimassaolon osoittamiseksi: www.service.braun.com.

Lisätietoja takuuseen liittyvistä asioista saa asiakaspalvelukeskuksestamme numerosta 020-377 877.

Polski

Prosimy uważnie przeczytać instrukcję przed zastosowaniem urządzenia i zachować do skorzystania w przyszłości.

Depilator Braun Silk-épil 7 Dual został zaprojektowany, aby zapewnić Ci długotrwałe gładką skórę za jednym pociągnięciem. Dzięki technologii podwójnej depilacji najpierw delikatnie usuwa włosy wraz z cebulkami, następnie zintegrowane ostrze przesuwają się po skórze zostawiając ją jeszcze gładszą.

Ważne

- Ze względów higienicznych, nie udostępniaj urządzenia innym osobom.
- Urządzenie jest wyposażone w specjalny przewód zasilający, zintegrowany z bezpiecznym niskonapięciowym zasilaczem. Nie należy wymieniać żadnych części tego zestawu ani nimi manipulować, żeby nie narazić się na porażenie prądem. Aby zapoznać się z danymi dotyczącymi elektryki, proszę przeczytać informacje na naklejce na kablu zasilającym. Przewód zasilający automatycznie dostosowuje się do napięcia AC na całym świecie.
-  Urządzenie jest wodoodporne, więc można go używać podczas kąpieli lub pod prysznicem. Ze względów bezpieczeństwa urządzenie jest bezprzewodowe.

- To urządzenie może być używane przez dzieci w wieku od lat 8, a także przez osoby o ograniczonych zdolnościach fizycznych, sensorycznych lub umysłowych oraz osoby niemające wystarczającego doświadczenia ani wiedzy, o ile są nadzorowane albo zostały poinstruowane w zakresie bezpiecznego użytkowania tego urządzenia oraz świadome istniejących zagrożeń. Nie wolno zezwalać dzieciom na zabawę urządzeniem. Czyszczenie i konserwacja urządzenia nie może być wykonana przez dzieci chyba że są one starsze niż 8 lat i nadzorowane.
- Włączone urządzenie nie może mieć kontaktu z włosami na głowie, rękami, wstążkami itp., aby nie doszło do zranienia skóry, a także do blokady lub uszkodzenia urządzenia.
- Nigdy nie używaj głowicy depilatora bez nasadki.
- Bądź ostrożny depilując nasadką wygładzającą (2) w okolicach wrażliwych takich jak kostki. Zintegrowane ostrze jest bardzo ostre i może spowodować skaleczenia ciała.

Podstawowe informacje o depilacji

Wszystkie metody usuwania włosów z cebulkami mogą powodować wrastanie włosów i podrażnienia (np. swędzenie, zaczerwienienie) w zależności od kondycji skóry i włosów. Jest to normalna reakcja, która powinna zniknąć w krótkim czasie, ale może się nasilić w przypadku, gdy włosy są usuwane z cebulkami po raz pierwszy albo przy wrażliwej skórze.

Jeśli po upływie 36 godzin skóra nadal jest podrażniona, zaleca się wizytę u lekarza. Zazwyczaj reakcja skóry i uczucie dyskomfortu ma tendencję do znacznego zmniejszania się przy kolejnych użyciach depilatora Silk-épil.

W rzadko spotykanych przypadkach przeniknięcia bakterii do skóry może wystąpić zapalenie skóry (np. podczas przesuwania depilatora po skórze). Dokładne czyszczenie głowicy depilatora przed każdym użyciem zmniejsza ryzyko wystąpienia infekcji.

W przypadku jakichkolwiek wątpliwości dotyczących zastosowania urządzenia skonsultuj się z lekarzem. W następujących przypadkach depilator może być stosowany tylko po wcześniejszej konsultacji lekarskiej: egzema, rany, stany zapalne spowodowane zapaleniem skóry, np. zapalenie mieszków włosowych (ropiejące mieszki włosowe), zwężenie naczyń krwionośnych wokół pieprzyków, zmniejszona odporność skóry, np. przy cukrzycy lub w czasie ciąży, choroba Raynauda, hemofilia, grzybica lub brak odporności.

Wskazówki

Jeśli nigdy wcześniej nie korzystałaś z depilatora albo od ostatniej depilacji upłynął dłuższy czas, może się zdarzyć, że skóra będzie potrzebowała trochę czasu, żeby się

przyzwyczać. Dyskomfort odczuwany na początku zauważalnie się zmniejsza przy kolejnym użyciu, ponieważ skóra przyzwyczaja się do depilacji.

Pierwszą depilację zaleca się przeprowadzić wieczorem, aby przez noc mogły zniknąć wszelkie możliwe zaczerwienienia.

Dla odprężenia skóry radzimy zastosować krem nawilżający po depilacji.

Depilacja jest łatwiejsza i bardziej komfortowa, gdy włosy mają optymalną długość: 2-5 mm. Jeśli są dłuższe, zaleca się, aby najpierw je zgolić, a po kilku dniach wydepilować odrastające włosy.

Opis

- 1 Nasadka zabezpieczająca
- 2 Nasadka wygładzająca (do używania na mokro)
- 2a Zintegrowane ostrze
- 2b Pasek nawilżający
- 3 Głowica depilatora
- 4 Lampka Smartlight
- 5 Przełącznik z przyciskami blokady (5a)
- 6a Zielona kontrolka ładowania
- 6b Czerwona kontrolka niskiego poziomu naładowania baterii
- 7 Uchwyt antypoślizgowy
- 8 Specjalny przewód zasilający
- 9 Przycisk zwalniający głowicę
- 10 Nasadka goląca (do używania na mokro i sucho)
- 11 Nasadka goląca do miejsc wrażliwych (do używania na mokro i sucho)
- 12 Głowica goląca

Ładowanie

- Przed użyciem urządzenie należy naładować. W celu uzyskania najlepszych efektów zaleca się utrzymywanie w pełni naładowanej baterii. Urządzenie należy

podłączać do gniazda sieci elektrycznej za pomocą specjalnego przewodu do ładowania, przy wyłączonym silniczku.

Czas ładowania wynosi około 1 godziny.

- Zielona kontrolka ładowania (6a) pulsacyjnym światłem sygnalizuje, że trwa proces. Kiedy bateria jest w pełni naładowana, zielona kontrolka ładowania świeci światłem ciągłym. Następnie należy odłączyć przewód zasilający. Urządzenie pracuje w trybie bezprzewodowym.
- W pełni naładowany akumulator zapewnia 30 minut ciągłej pracy.
- Jeżeli czerwona kontrolka niskiego poziomu naładowania baterii (6b) zaczyna mrugać, należy niezwłocznie podłączyć przewód zasilający, aby naładować akumulator.
- Optymalna temperatura otoczenia, w której odbywa się ładowanie powinna mieścić się między 5 °C i 35 °C. W przypadku, gdy temperatura jest poza tym zakresem, czas ładowania może być dłuższy, jednocześnie czas pracy bezprzewodowej może być krótszy.

Zabezpieczenie przed przegrzaniem

Ze względu na bezpieczeństwo oraz aby uchronić urządzenie przed przegrzaniem, może się zdarzyć, że czerwona kontrolka niskiego poziomu naładowania baterii zacznie nieprzerwanie świecić przez 8 sekund, a następnie depilator automatycznie się wyłączy. W takim przypadku należy przesunąć wyłącznik urządzenia do pozycji «0» i pozwolić depilatorowi ostygnąć.

Włączanie

Wciśnij jeden z bocznych przycisków blokady (5a) i przekręć przełącznik na preferowane ustawienie prędkości:

«I» = bardzo delikatna depilacja

«II» = bardzo skuteczna depilacja

Lampka SmartLight świeci tak długo, jak długo urządzenie jest włączone. Lampka daje niemal taką samą ilość światła, jak światło dzienne, dlatego nawet najcieńsze włoski stają się widoczne, a Ty możesz lepiej kontrolować efekty depilacji, aby była bardziej skuteczna.

A Podwójna depilacja z nasadką wygładzającą

Podwójna depilacja z nasadką wygładzającą (2) została zaprojektowana i udoskonalona w celu korzystania z niej na mokro przy użyciu żelu lub pianki do golenia nóg. Jeśli chcesz użyć nasadki wygładzającej do depilacji innych partii ciała, bądź wyjątkowo ostrożna – ostrza są bardzo ostre. Skóra w trakcie depilacji powinna być napięta.

Faza początkowa

W celu umożliwienia skórze przystosowanie się do nowego procesu usuwania włosów, bardzo ważne jest, aby depilować skórę raz na tydzień w pierwszym miesiącu użytkowania. Po 3-4 dokładnych depilacjach, włosy przystosują się do nowego procesu. Dzięki temu będziesz mogła cieszyć długotrwałą gładkością skóry nawet do 2-3 tygodni.

Sposób użycia Depilatora Dual

- Przed użyciem upewnij się, że głowica depilatora (3) jest czysta. Załóż nasadkę wygładzającą (2). W celu poprawienia użytkowania depilatora w wilgotnych warunkach, możesz zamocować uchwyt antypoślizgowy (7).
- Nanieś piankę lub żel do golenia na wilgotną skórę.
- Napnij skórę, a następnie wolnym, płynnym ruchem bez naciskania prowadź depilator pod włos, w kierunku przełącznika.

- Upewnij się, że głowica przylega płasko do skóry. Ruchoma nasadka idealnie dopasowuje się do kształtu depilowanej części ciała. Skóra jest najpierw depilowana, a następnie wygładzana za jednym pociągnięciem. Dzięki zintegrowanemu ostrzu i nasadce wygładzającej skuteczność depilacji jest jeszcze większa. Nie musisz kilkakrotnie depilować tego samego miejsca.
- Prowadź Depilator Dual zaczynając od dolnej części nogi kierując się w górę. Podczas depilacji pod kolanem noga powinna być wyprostowana. Aby uniknąć skaleczenia, zwróć szczególną uwagę depilując wokół kostek lub innych wrażliwych okolic.
- Od czasu do czasu opłucz pianę z nasadki wygładzającej

B Depilacja

Zdejmij nasadkę wygładzającą (2) i załóż nasadkę golącą (10) albo nasadkę do miejsc wrażliwych (11). Możesz depilować skórę pod wodą lub na sucho:

Na mokro:

Upewnij się, że skóra jest bardzo dobrze nawilżona, aby depilator mógł się po niej łatwo przesuwac.

Na sucho:

Upewnij się, że skóra jest sucha, nienatłuszczona i nienakremowana.

Depilacja nóg:

- Napnij skórę, a następnie wolnym, płynnym ruchem bez naciskania prowadź depilator pod włos, w kierunku przełącznika.
- Aby uzyskać optymalny efekt, warto prowadzić urządzenie w różnych kierunkach, ponieważ włosy mogą rosnać w różne strony.

Depilacja wrażliwych miejsc:

- Do depilacji pach i stref bikini służy nasadka goląca (11), która została specjalnie do tego zaprojektowana.
- Przed depilacją należy dokładnie umyć miejsca, które będą depilowane, aby oczyścić skórę (np. z resztek dezodorantu). Trzymaj rękę podniesioną do góry, aby skóra była napięta i prowadź urządzenie w różnych kierunkach. Skóra tuż po depilacji może być bardziej wrażliwa, dlatego radzimy unikać stosowania takich substancji, jak dezodoranty z alkoholem.
- Zwłaszcza na początku prosimy o szczególną ostrożność, pachy i okolice bikini są szczególnie wrażliwe na ból. Dlatego rekomendujemy, aby podczas pierwszych kilku depilacji ustawić prędkość «1». Wraz z powtarzaniem depilacji wrażliwość na ból zmniejszy się.

C Konserwacja urządzenia

a Mycie pod wodą

Po każdym użyciu na mokro, dokładnie umyj urządzenie pod wodą aby zapewnić optymalną wydajność.

Zdejmij nasadkę wygładzającą (2) i wyczyść ją pod ciepłą bieżącą wodą.

Trzymaj głowicę depilatora pod bieżącą wodą i na krótko włącz urządzenie.

Następnie zdejmij głowicę depilatora, naciskając przycisk zwalniający głowicę (9).

Dokładnie wytrząśnij głowicę depilatora i nasadkę, aby usunąć resztki wody. Zdejmij uchwyt antypoślizgowy i pozostaw wszystkie części do wyschnięcia. Przed ponownym zamontowaniem upewnij się, że wszystkie części są całkowicie suche.

Po złożeniu głowicy depilatora (3) i nasadki wygładzającej (2), możesz założyć nasadkę zabezpieczającą (1), aby chronić ostrze.

b Czyszczenie szczoteczką

Po użyciu depilatora na sucho, wystarczy wyczyścić urządzenie szczoteczką. Starannie wyczyść ostrza od tylnej strony głowicy depilującej, używając szczoteczki zamoczonej w alkoholu. W trakcie czyszczenia ręcznie przesuwać pęsety. Ta metoda czyszczenia pozwala utrzymać głowicę depilującą w czystości i zapewnia najlepsze warunki higieny.

c Wymiana nasadki wygładzającej

Nasadka wygładzająca (2) posiada pasek nawilżający (2b). Gdy ostrze zaczyna się tępić pasek zmienia kolor na biały. Oznacza to, że nadszedł czas na zmianę nasadki wygładzającej. Nasadkę wygładzającą przechowuj w suchym miejscu, nigdy nie zostawiaj jej w umywalce skierowaną paskiem nawilżającym w dół, ponieważ rozpuszcza się on w wodzie.

Aby zapewnić najlepsze efekty pracy, wymieniaj nasadkę wygładzającą po 12 depilacjach, kiedy pasek nawilżający zmieni kolor na biały lub ostrze zacznie się tępić. Dla bezpieczeństwa nie używaj uszkodzonej nasadki wygładzającej. Wymień ją na nową.

Nasadki wygładzające (odnoszące się do # 771 WD) są dostępne: w sklepie, w którym depilator został kupiony, w serwisach Braun lub na stronie www.service.braun.com.

D Głowica goląca

Głowica goląca (12) umożliwia szybkie i dokładne golenie pach i okolic bikini, modelowanie konturów oraz przycinanie włosów na długość 5 mm. Głównki golarki należy używać wyłącznie na suchej skórze.

a Golenie: wybrać «»

b Modelowanie konturów: wybrać «»

c Przycinanie włosów na długość 5 mm: wybrać «» i nałożyć nasadkę tnącą (I).

d Czyszczenie

Nie czyścić folii golącej (II) szczoteczką. Może to doprowadzić do uszkodzenia folii.

e Części golące należy smarować regularnie co 3 miesiące.

f W przypadku zaobserwowania spadku skuteczności golenia należy wymienić folię z ramką (II) oraz blok tnący (III). Części zamienne można zamówić u sprzedawców detalicznych, w centrach serwisowych Braun lub na stronie internetowej www.service.braun.com. Nie używać w przypadku uszkodzenia folii.

Uwagi dotyczące ochrony środowiska

Urządzenie to wyposażone jest w baterie przystosowane do wielokrotnego ładowania.



Aby zapobiec zanieczyszczeniu środowiska, pod koniec okresu eksploatacji produktu nie wyrzucaj go do kosza na śmieci. Możesz pozostawić go w punkcie serwisowym marki Braun lub jednym ze specjalnych punktów zajmujących się zbiórką zużytych produktów w wybranych miejscach na terenie kraju.

Zastrzega się prawo do dokonywania zmian bez uprzedniego informowania na piśmie.

Warunki gwarancji

1. Procter & Gamble International Operations SA z siedzibą w Route de St-Georges 47, 1213 Petit Lancy 1 w Szwajcarii, gwarantuje sprawne działanie sprzętu w okresie 24 miesięcy od daty jego wydania Kupującemu. Ujawnione w tym okresie wady będą usuwane bezpłatnie, przez autoryzowany punkt serwisowy, w terminie 14 dni od daty dostarczenia sprzętu do autoryzowanego punktu serwisowego.
2. Kupujący może wysłać sprzęt do naprawy do najbliższego znajdującego się autoryzowanego punktu serwisowego lub skorzystać z pośrednictwa sklepu, w którym dokonał zakupu sprzętu. W takim wypadku termin naprawy ulegnie wydłużeniu o czas niezbędny do dostarczenia i odbioru sprzętu.
3. Kupujący powinien dostarczyć sprzęt w opakowaniu należycie zabezpieczonym przed uszkodzeniem. Uszkodzenia spowodowane niedostatecznym zabezpieczeniem sprzętu nie podlegają naprawom gwarancyjnym. Naprawom gwarancyjnym nie podlegają także inne uszkodzenia powstałe w następstwie okoliczności, za które Gwarant nie ponosi odpowiedzialności, w szczególności zawinione przez Poczta Polską lub firmy kurierskie.
4. Niniejsza gwarancja jest ważna jedynie z dokumentem zakupu i obowiązuje wyłącznie na terytorium Rzeczypospolitej Polskiej.
5. Okres gwarancji przedłuża się o czas od zgłoszenia wady lub uszkodzenia do naprawy sprzętu i zwrotnego postawienia go do dyspozycji Kupującego.
6. Naprawa gwarancyjna nie obejmuje czynności przewidzianych w instrukcji, do wykonania, których Kupujący zobowiązany jest we własnym zakresie i na własny koszt.
7. Ewentualne oczyszczenie sprzętu dokonywane jest na koszt Kupującego według cennika danego autoryzowanego punktu serwisowego i nie będzie traktowane jako naprawa gwarancyjna, chyba, że oczyszczenie jest niezbędne do usunięcia wady w ramach świadczeń objętych niniejszą gwarancją i nie stanowi czynności, o których mowa w p. 6.
8. Gwarancją nie są objęte:
 - a) mechaniczne uszkodzenia sprzętu spowodowane w czasie jego użytkowania lub w czasie dostarczania sprzętu do naprawy;
 - b) uszkodzenia i wady wynikłe na skutek:
 - używania sprzętu do celów innych niż osobisty użytek;
 - niewłaściwego lub niezgodnego z instrukcją użytkowania, konserwacji, przechowywania lub instalacji;
 - używania niewłaściwych materiałów eksploatacyjnych;
 - napraw dokonywanych przez nieuprawnione osoby; stwierdzenie faktu takiej naprawy lub samowolnego otwarcia plomb lub innych zabezpieczeń sprzętu powoduje utratę gwarancji;
 - przeróbek, zmian konstrukcyjnych lub używania do napraw nieoryginalnych części zamiennych;
 - c) części szklane, żarówki, oświetlenia;
 - d) ostrza i folie do golarek oraz materiały eksploatacyjne.
9. Bez nazwy, modelu sprzętu i daty jego zakupu potwierdzonej pieczęcią i podpisem sprzedawcy albo paragonu lub faktury zakupu z nazwą i modelem sprzętu, karta gwarancyjna jest nieważna.
10. Niniejsza gwarancja na sprzedany towar konsumpcyjny nie wyłącza, nie ogranicza ani nie zawiesza uprawnień Kupującego wynikających z niezgodności towaru z umową.

Český

Předtím, než začnete přístroj používat, přečtěte si pozorně návod k použití a pečlivě jej uschovejte.

Epilátor Braun Silk-épil 7 Dual byl navržený tak, aby jedním tahem zanechal vaši pokožku hladkou po dlouhou dobu, a to díky duální technologii. Nejdříve šetrně odstraní chloupky u kořínků a potom díky integrované holicí hlavici zanechá pokožku nádherně hladkou.

Důležitá upozornění

- Z hygienických důvodů dbejte na to, aby tento přístroj kromě vás nepoužívala jiná osoba.
- Tento přístroj je vybaven speciálním síťovým přívodem s integrovaným bezpečnostním síťovým adaptérem. Žádnou z jeho částí nevyměňujte, ani s ní nemanipulujte. Jinak hrozí nebezpečí úrazu elektrickým proudem. Podrobné technické údaje jsou uvedeny na typovém štítku speciálního síťového adaptéru. Speciální síťový přívod se automaticky přizpůsobí jakémukoliv napětí střídavého proudu, používaného celosvětově v domovních rozvodech.
-  Tento přístroj lze používat během koupele nebo při sprchování. Z bezpečnostních důvodů ho lze používat pouze bez síťového kabelu, tedy odpojený z elektrické sítě.

- Děti starší 8 let a osoby se sníženou fyzickou pohyblivostí, schopností vnímání či mentálním zdravím a osoby bez zkušeností nebo odpovídajícího povědomí mohou tento spotřebič používat pod dohledem nebo po obdržení pokynů k jeho bezpečnému používání a seznámení se s možnými riziky. Spotřebič není určen jako hračka pro děti. Děti bez dozoru a mladší 8 let nesmí provádět čištění a údržbu přístroje.
- Zapnutý přístroj nesmí nikdy přijít do kontaktu s vlasy na hlavě, řasami, stužkami ve vlasech, apod., aby nedošlo k úrazu, zablokování či poškození přístroje.
- Epilační hlavu nikdy nepoužívejte bez nástavce.
- Pokud budete pohybovat vyhlazovacím nástavcem (2) v oblastech, kde vystupují kosti, například při epilaci kotníku, postupujte opatrně. Integrovaná holicí hlavice je velmi ostrá a může způsobit poranění.

Všeobecné informace

Při všech způsobech odstraňování chloupků u kořínků může docházet k podráždění pokožky (např. svědění, nepohodlí a zarudnutí pokožky) v závislosti na stavu vaší pokožky a chloupků. Jde o normální reakci,

kteřá by neměla trvat dlouho. Může být však výraznější, pokud si chloupky odstraňujete u kořínků poprvé, nebo pokud máte citlivou pokožku.

Pokud pokožka i po 36 hodinách vykazuje znaky podráždění, doporučujeme vám navštívit lékaře. Obecně platí, že opakovaným používáním epilátoru Silk-épil se reakce pokožky a pocit bolesti výrazně zmírňují. V některých případech se pokožka může zanítit, pokud bakterie proniknou do pokožky (např. při pohybu přístroje po pokožce). Důkladné vyčištění epilační hlavy před každým použitím riziko vzniku infekce minimalizuje.

Máte-li ohledně používání tohoto přístroje jakékoliv pochybnosti, poradte se svým lékařem. V níže uvedených případech byste měla přístroj používat až po konzultaci s lékařem:

ekzémy, poranění, zánětlivé reakce pokožky, jako je např. folikulitida (zánět vlasového váčku) a výskyt křečových žil, epilace v okolí mateřských znamének, snížená imunita pokožky, např. při cukrovce, během těhotenství, při Raynaudově syndromu, hemofilie, kvasinková infekce nebo snížená imunita organismu.

Užitečné rady:

Pokud jste epilátor doposud nepoužívala nebo jste epilaci delší dobu neprováděla, může chvíli trvat, než si vaše pokožka na epilaci zvykne. Počáteční nepříjemný pocit opakovaným používáním výrazně ustoupí, protože si pokožka na proces zvykne.

Provádíte-li epilaci poprvé, je vhodné provést epilaci večer, aby případné podráždění pokožky přes noc ustoupilo. Pro zklidnění pokožky doporučujeme po epilaci použít hydratační krém.

Epilace je snadnější a pohodlnější, pokud mají chloupky optimální délku 2-5 mm. Když jsou chloupky delší, doporučujeme je nejdříve oholit a po několika dnech kratší dorůstající chloupky odstranit epilací.

Popis

- 1 Ochranný nástavec
- 2 Vyhlašovací nástavec (pro mokrou epilaci)
 - 2a Integrovaná holicí hlavice
 - 2b Zvlhčovací indikátorový pásek
- 3 Epilační hlava
- 4 Osvětlení SmartLight
- 5 Spínač s bezpečnostními tlačítky (5a)
 - 6a Indikátor nabíjení
 - 6b Indikátor nízkého nabití
- 7 Protiskluzová plocha
- 8 Speciální síťový kabel
- 9 Tlačítko k uvolnění holicí hlavy
- 10 Epilační nástavec (pro mokrou i suchou epilaci)
- 11 Nástavec pro epilaci citlivých oblastí (pro mokrou i suchou epilaci)
- 12 Holicí hlava

Nabíjení

- Příklad před použitím nabijte. K zajištění co nejvyššího výkonu doporučujeme mít přístroj vždy zcela nabitý. Po vypnutí pohonu připojte zařízení pomocí zvláštní napájecí šňůry do elektrické zásuvky. Nabíjení trvá přibližně 1 hodinu.
- Během nabíjení epilátoru zelený indikátor nabíjení (6a) bliká. Když je baterie plně nabitá, světelný indikátor nabíjení nepřetržitě svítí. Jakmile je epilátor plně nabitý, použijte ho bez síťového kabelu.
- Plně nabitý epilátor zajišťuje až 30 minut provozu bez použití síťového kabelu.

- Když se rozsvítí červený indikátor nízkého nabití (6b), znovu zapojte epilátor do elektrické zásuvky, aby se nabil.
- Nejvhodnější teplota okolí při nabíjení je mezi 15 °C až 35 °C. Pokud teplota toto rozmezí překročí, délka nabíjení se může prodloužit, zatímco délka provozu bez síťového kabelu se může zkrátit.

Ochrana před přehřátím

V rámci bezpečnostních opatření s cílem zabránit nepravděpodobnému přehřátí přístroje se může stát, že se na 8 sekund rozsvítí červený indikátor nízkého nabití a potom se epilátor automaticky vypne. V tomto případě posuňte spínač zpět do polohy «0» a nechte epilátor vychladnout.

Zapnutí epilátoru

Stiskněte jedno z bezpečnostních tlačítek (5a), spínačem otočte ve směru hodinových ručiček a zvolte si požadované nastavení rychlosti:

«I» = extra jemné

«II» = extra účinné

Okamžitě se rozsvítí osvětlení SmartLight a svítí po celou dobu, kdy je přístroj zapnutý. Vytvoří podmínky velmi podobné dennímu světlu a tím odhalí dokonce i ty nejjemnější chloupky. Získáte tak lepší kontrolu pro zdokonalenou účinnost epilace.

A Duální epilace s vyhlazovacím nástavcem

Duální epilační a vyhlazující hlava (2) byla navržena tak, aby dosahovala nejlepších výsledků po nanesení vody a gelu nebo pěny na holení na nohy. Pokud chcete vyhlazovací nástavec používat k odstraňování chloupků na ostatních částech těla, postupujte maximálně opatrně, protože břity holicí hlavičky jsou velmi ostré. Během používání vyhlazovacího nástavce musí být pokožka napnutá.

Na začátku

Aby si vaše pokožka na nový způsob odstraňování chloupků zvykla, je velmi důležité, používat epilátor v průběhu prvního měsíce jednou týdně. Po 3 – 4 použitích, když už byl každý chloupek epilován alespoň jednou a dorůstající chloupky si na nový způsob epilace zvykly, dosáhnete dlouhotrvající výsledky jako při běžné epilaci a budete moci duální epilátor používat každé 2-3 týdny.

Jak Epilátor Dual používat

- Dbejte na to, aby byla epilační hlava (3) před použitím čistá. Nasad'te vyhlazovací nástavec (2). Pro lepší manipulaci s mokrým epilátorem můžete na přístroj nasadit protiskluzovou plochu (7).
- Naneste na mokrou pokožku gel nebo pěnu na holení.
- Pokožku udržujte napnutou a pohybujte epilátorem pomalou a plynule bez vyvíjení tlaku proti směru růstu chloupků a ve směru spínače.
- Dbejte na to, abyste hlavu epilátoru posouvala po pokožce rovně. Výkyvná hlava se dokonale přizpůsobí konturám těla. Jedním tahem nejdříve odstraní chloupky pomocí epilace a potom pokožku oholí do hladka. Díky integrované holicí hlavičce poskytuje vyhlazovací nástavec vyšší účinnost. Jednu oblast nemusíte epilovat víckrát.
- Epilátor Dual posunujte po noze směrem ze zdola nahoru. Při epilaci oblasti za kolenem držte nohu napnutou. Obzvláště opatrně postupujte okolo kotníků a v jiných oblastech, kde vystupují kosti. Předejdete tak poranění.
- Pěnu, která ulpívá na vyhlazovacím nástavci, občas opláchněte.

B Epilace

Sejměte vyhlazovací nástavec (2) a nasad'te epilační nástavec (10) nebo nástavec pro epilaci citlivých oblastí (11). Chloupky můžete odstraňovat namokro nebo nasucho:

Mokrú epilace:

Pro dosažení optimálního skluzu epilátoru po pokožce dbejte na to, aby byla pokožka důkladně mokrá.

Suchá epilace:

Vaše pokožka musí být suchá, zbavená zbytků mastnoty a krému.

Epilace nohou

- Udržujte pokožku napnutou a epilátorem pohybujte pomalú a plynule bez vyvíjení tlaku proti směru růstu chloupků a ve směru spínače.
- Protože chloupky rostou různými směry, je pro dosažení nejlepších výsledků vhodné pohybovat i epilátorem různými směry.

Epilace citlivých oblastí

- Pro epilaci podpaží a linie bikin použijte epilační nástavec (11), který byl vyvinutý speciálně na epilaci citlivých oblastí.
- Před epilací si příslušné oblasti důkladně očistěte, abyste odstranila zbytky nečistot (např. deodorant). Při epilaci podpaží držte ruku napnutou směrem nahoru, aby byla pokožka napnutá, a pohybujte epilátorem různými směry. Protože přímo po epilaci může být pokožka citlivější, vyhněte se používání dráždivých látek, jako např. deodorantů s obsahem alkoholu.
- Uvědomte si, prosím, že zejména na začátku jsou právě tyto tělesné partie obzvláště citlivé na bolest. Proto vám při prvních epilacích doporučujeme použít nastavení rychlosti «I». Opakovaným používáním bude pocit bolesti ustupovat.

C Udržování epilátoru ve špičkové formě

a Čištění vodou

Po každé mokré epilaci přístroj důkladně umyjte vodou. Zajistíte tak jeho optimální výkon. Sejměte vyhlazovací nástavec (2) a umyjte ho pod teplou tekoucí vodou.

Podržte epilátor s epilační hlavou pod tekoucí vodou a na okamžik ho zapněte.

Pak stiskněte uvolňovací tlačítko (9) a epilační hlavu sejměte.

Obě části, tj. epilační hlavu i epilátor, důkladně vyklepte, abyste z nich odstranila zbytky vody. Sejměte protiskluzovou plochu a nechte všechny části uschnout. Před opětovným nasazením jednotlivých částí se ujistěte, že jsou úplně suché.

Po opětovném nasazení epilační hlavy a vyhlazovacího nástavce (2) můžete použít i ochranný nástavec (1), který chrání holicí hlavici.

b Čištění pomocí kartáčku

Pokud jste epilátor použila na suchou epilaci, většinou bude stačit přístroj vyčistit pomocí kartáčku.

Pinzety důkladně vyčistěte pomocí kartáčku, namočeného v lihu a válečkem s pinzetami otáčejte manuálně. Tento způsob čištění zajišťuje epilační hlavě nejlepší hygienické podmínky.

c Výměna vyhlazovacího nástavce



Součástí vyhlazovacího nástavce (2) obsahuje zvlhčující indikátorový pásek (2b), který časem vybledne a tím vás upozorní, že se břity holicí hlavice ztupily. To znamená, že nastal čas vyměnit vyhlazovací nástavec za nový. Protože se zvlhčující indikátorový pásek by se ve vodě rozpustil, měla byste vyhlazovací nástavec uchovávat na suchém místě a nikdy ho nenechávat na umyvadle, otočený směrem dolů.

Pro zajištění maximálního výkonu vyměňte vyhlazovací nástavec za nový po 12 použitích, jakmile zvlhčující indikátorový pásek vybledne nebo když se holicí hlavice opotřebuje. Z bezpečnostních důvodů přestaňte vyhlazovací nástavec používat, když vám spadne a raději ho vyměňte za nový.

Náhradní vyhlazovací nástavce (referenční číslo 771 WD) si můžete koupit u prodejce, u kterého jste epilátor zakoupila, v servisních střediscích Braun nebo prostřednictvím internetových stránek www.service.braun.com a www.braun.com/cz.

D Použití příslušenství holicí hlavy

Holicí hlava (9) a linie bikin, zastříhování kontur a stříhání chloupků až do délky 5 mm. Holicí hlavu používejte pouze na suché pokožce.

- a Holení:** zvolte «»
- b Zastříhování kontur:** zvolte «»
- c Stříhání chloupků až do délky 5 mm:** zvolte «» a nasadíte zastříhovací nástavec (I).
- d Čištění**
Holicí planžetu (II) nečistěte kartáčkem, protože může dojít k jejímu poškození.
- e** Holicí díly je třeba pravidelně, každé tři měsíce, promazávat.
- f** Rámeček holicí planžety (II) a břitový blok (III) vyměňte, když zjistíte nedostatečné výsledky holení. Náhradní díly jsou k dostání u vašeho prodejce nebo v servisních střediscích Braun nebo na www.service.braun.com. Je-li planžeta poškozena, strojek nepoužívejte.

Poznámka k ochraně životního prostředí

Tento výrobek obsahuje akumulátorové baterie. V zájmu ochrany životního prostředí nevyhazujte výrobek po skončení jeho životnosti jako součást běžného domácího odpadu. Můžete ho odevzdat v servisních střediscích Braun nebo na příslušných sběrných místech ve vaší zemi, zřízených podle místních předpisů a norem.



Deklarovaná hodnota emise hluku tohoto spotřebiče je 72 dB(A), což představuje hladinu A akustického výkonu vzhledem na referenční akustický výkon 1 pW.

Změny vyhrazeny.

Záruka

Poskytujeme dvojletou záruku na výrobek s platností od data jeho zakoupení. V záruční lhůtě bezplatně odstraníme všechny vady přístroje zapříčiněné chybou materiálu nebo výroby, a to buď formou opravy, nebo výměnou celého přístroje (podle našeho vlastního uvážení). Uvedená záruka je platná v každé zemi, ve které tento přístroj dodává společnost Braun nebo její pověřený distributor.

Záruka se netýká následujících případů: poškození zapříčiněné nesprávným použitím, běžné opotřebování (například plátků holicího strojku nebo pouzdra zastříhávače), jakož i vady, které mají zanedbatelný dosah na hodnotu nebo funkci přístroje. Pokud opravu uskuteční neautorizovaná osoba a nebudou-li použity původní náhradní díly společnosti Braun, platnost záruky bude ukončena. Pokud v záruční lhůtě požadujete provedení servisní opravy, odevzdejte celý přístroj s potvrzením o nákupu v autorizovaném servisním středisku společnosti Braun nebo jej do střediska zašlete.

Slovenský

Pred použitím prístroja si pozorne prečítajte návod na použitie a starostlivo si ho uschovajte.

Epilátor Braun Silk-épil 7 Dual bol navrhnutý tak, aby jedným ťahom zanechal vašu pokožku nadlho hladkú, a to vďaka svojej dvojitej technológii. Najskôr šetrne odstráni chĺpky pri korienkoch a potom vďaka zabudovanej čepielke zanechá pokožku nádherne hladkú.

Dôležité upozornenia

- Z hygienických dôvodov dbajte na to, aby tento prístroj, okrem vás, nepoužívala iná osoba.
- Tento prístroj je vybavený špeciálnym prevodníkom na nízke napätie (špeciálnym sieťovým káblom so sieťovým adaptérom). Žiadnu jeho časť nesmiete meniť ani ho rozoberať, inak by mohlo dôjsť k úrazu elektrickým prúdom. Podrobné technické špecifikácie sa nachádzajú na špeciálnom sieťovom kábli. Špeciálny sieťový kábel sa automaticky prispôbuje akémukoľvek napätiu striedavého prúdu.
-  Tento prístroj je vhodný na použitie počas kúpeľa alebo pri sprchovaní. Z bezpečnostných dôvodov ho vtedy môžete používať iba bez použitia sieťového kábla, teda odpojený z elektrickej siete.

- Deti staršie ako 8 rokov a osoby so zníženou fyzickou pohyblivosťou, schopnosťou vnímania či mentálnym zdravím alebo bez skúseností či zodpovedajúceho povedomia môžu tento prístroj používať pod dohľadom alebo po obdržaní pokynov na jeho bezpečné používanie a po uvedomení si možných rizík. Prístroj nie je určený ako hračka pre deti. Deti bez dozoru alebo deti mladšie ako 8 rokov nesmú vykonávať čistenie a údržbu prístroja.
- Zapnutý prístroj sa nikdy nesmie dostať do kontaktu s vlasmi na hlave, mihalnicami, so stužkami vo vlasoch a pod., aby nedošlo k úrazu alebo zablokovaniu, či poškodeniu prístroja.
- Epilačnú hlavu nikdy nepoužívajte bez nadstavca.
- Keď budete vyhladzujúcim nastavcom (2) pohybovať ponad vystupujúce kosti, napríklad pri epilácii členka, buďte opatrní. Zabudovaná čepielka je veľmi ostrá a môže spôsobiť poranenie.

Všeobecné informácie

Pri všetkých spôsoboch odstraňovania chĺpkov pri korienkoch sa môže objaviť podráždenie pokožky (napr. svrbenie,

nepohodlie a začervenanie) v závislosti od stavu vašej pokožky a chĺpkov. Ide o normálnu reakciu, ktorá by nemala dlho trvať, ale môže byť výraznejšia, keď si chĺpky pri korienkoch odstraňujete prvýkrát alebo máte citlivú pokožku.

Ak pokožka aj po 36 hodinách po epilácii preukazuje znaky podráždenia, odporúčame vám navštíviť lekára. Vo všeobecnosti platí, že opakovaným používaním epilátora Silk-épil sa reakcia pokožky a pocit bolesti výrazne zmierňujú. V niektorých prípadoch môže dôjsť k zápalovým prejavom, keď baktérie preniknú do pokožky (napr. pri pohybe prístroja po pokožke). Dôkladným vyčistením epilačnej hlavy pred každým použitím minimalizujete riziko vzniku infekcie.

Ak máte akékoľvek pochybnosti o používaní tohto prístroja, poraďte sa so svojim lekárom. Za nižšie uvedených okolností by ste prístroj mali používať iba po konzultácii s lekárom: ekzémy, poranenia, zápalové reakcie pokožky, ako napríklad folikulitída (zápal vlasového mieška) a výskyt kŕčových žíl, epilácia v okolí kožných znamienok, znížená imunita pokožky, napr. pri cukrovke, počas tehotenstva a pri Raynaudovom syndróme, hemofília, kandidóza alebo nedostatočná imunita.

Užitočné rady

Ak ste epilátor doposiaľ nepoužívali alebo ste chĺpky dlhší čas neepilovali, môže chvíľu trvať, kým si vaša pokožka na epiláciu zvykne. Neprijemný počiatkový pocit sa opakovaným používaním výrazne zníži, keď si pokožka na epiláciu zvykne.

Ak sa epilujete prvýkrát, odporúčame, aby ste to urobili večer, aby akékoľvek podráždenie pokožky cez noc ustúpilo. Na upokojenie pokožky odporúčame po epilácii použiť zvlhčujúce telové mlieko.

Epilácia je jednoduchšia a pohodlnejšia, ak majú chĺpky optimálnu dĺžku 2-5 mm. Ak sú chĺpky dlhšie, odporúčame, aby ste ich najskôr oholili a po niekoľkých dňoch epilovali kratšie, novovyrastené chĺpky.

Popis

- 1 Ochranný nadstavec
- 2 Vyhladzujúci nadstavec (na mokrú epiláciu)
- 2a Zabudovaná čepielka
- 2b Lubrikačný indikátorový pásik
- 3 Epilačná hlava
- 4 Osvetlenie SmartLight
- 5 Spínač s bezpečnostnými tlačidlami (5a)
- 6a Indikátor nabíjania
- 6b Indikátor slabého nabitia
- 7 Protišmyková plocha
- 8 Špeciálny sieťový kábel
- 9 Tlačidlo na uvoľnenie hlavy
- 10 Epilačný nadstavec (na suchú aj mokrú epiláciu)
- 11 Nadstavec na epiláciu citlivých oblastí (na mokrú aj suchú epiláciu)
- 12 Holiaca hlava

Nabíjanie

- Pred použitím prístroj nabite. Aby ste dosiahli čo najlepšiu výkonnosť, odporúčame používať prístroj vždy plne nabitý. Pomocou špeciálnej káblovej súpravy pripojte prístroj s vypnutým motorčekom do elektrickej zásuvky. Nabíjanie trvá približne 1 hodinu.
- Počas nabíjania epilátora zelený indikátor nabíjania (6a) bliká. Keď je akumulátor plne nabitý, svetelný indikátor nepretržite svieti. Keď je prístroj plne nabitý, používajte ho bez sieťového kábla.
- Plne nabitý akumulátor zabezpečuje až 30 minút prevádzky bez použitia sieťového kábla.

- Keď sa rozsvieti červený indikátor slabého nabitia (6b), znovu zapojte prístroj do elektrickej zásuvky, aby sa nabil.
- Najvhodnejšia teplota okolia na nabíjanie, používanie a skladovanie prístroja je medzi 15 °C až 35 °C. Ak teplota prekročí tento rozsah, dĺžka nabíjania sa môže predĺžiť, zatiaľ čo dĺžka prevádzky bez sieťového kábla sa môže skrátiť.

Ochrana pred prehriatím

Ako súčasť bezpečnosti s cieľom zabrániť nepravdepodobnému prehriatiu prístroja sa môže stať, že červený indikátor slabého nabitia sa na 8 sekúnd rozsvieti a potom sa prístroj automaticky vypne. V takom prípade posuňte spínač späť do polohy «0» a nechajte prístroj vychladnúť.

Zapnutie epilátora

Stlačte jedno z bezpečnostných tlačidiel (5a), spínač otočte v smere hodinových ručičiek a zvolte si požadované nastavenie rýchlosti:

«I» = extra jemné

«II» = extra účinné

Osvetlenie SmartLight sa okamžite rozsvieti a svieti po celý čas, kým je prístroj zapnutý. Vytvára podmienky takmer ako za denného svetla a tým odhaľuje aj tie najjemnejšie chĺpky a poskytuje vám lepšiu kontrolu pre zdokonalenú účinnosť epilácie.

A Dvojitá epilácia s vyhladzujúcim nastavcom

Dvojitá epilácia depilátorom (2) bola navrhnutá a optimalizovaná na vlhkú aplikáciu na nohách s holiacim gélom alebo penou. Ak chcete vyhladzujúci nastavec použiť na odstránenie chĺpkov z iných častí tela, buďte

mimoriadne opatrní, pretože čepieľka je veľmi ostrá. Počas používania vyhladzujúceho nastavca musí byť pokožka napnutá.

Na začiatku

Je veľmi dôležité, aby ste prístroj prvý mesiac používali raz za týždeň a dali tak pokožke možnosť zvyknúť si na nový spôsob odstraňovania chĺpkov. Po 3-4 použitiach, keď už bol každý chĺpok epilovaný aspoň raz a novo vyrastajúce chĺpky si na nový spôsob epilácie zvykli, sa budete môcť tešiť z dlhotrvajúcich výsledkov ako pri bežnej epilácii a duálny epilátor používať každé 2-3 týždne.

Ako sa epilátor Dual používa

- Pred použitím sa uistite, že epilačná hlava (3) je čistá. Nasadíte vyhladzujúci nastavec (2). Pre lepšiu manipuláciu s mokrým epilátorom môžete na prístroj nasadiť protišmykovú plochu (7).
- Na mokrú pokožku naneste gél alebo penu na holenie.
- Pokožku udržiavajte napnutú a epilátor posúvajte pomaly a plynule bez vyvíjania tlaku proti smeru rastu chĺpkov, v smere spínača.
- Dávajte pozor, aby ste hlavu epilátora posúvali po pokožke rovno. Výkyvná hlava sa perfektne prispôsobí kontúram tela. Jedným ťahom najskôr odstráni chĺpky pomocou epilácie a potom pokožku oholí dohľadka. Vďaka zabudovanej čepieľke poskytuje vyhladzujúci nastavec zvýšenú efektívnosť. Cez to isté miesto nemusíte epilátorom prechádzať viackrát.
- Epilátor Dual posúvajte po nohe smerom zdola nahor. Pri epilácii oblasti za kolenom držte nohu vystretú. Pozor na poranenia si dávajte predovšetkým okolo členkov a v iných miestach vystupujúcich kostí.
- Z času na čas opláchnite penu, ktorá sa zachytáva na vyhladzujúcom nastavci.

B Epilácia

Zložte vyhladzujúci nadstavec (2) a nasadíte epilačný nadstavec (10) alebo nadstavec na epiláciu citlivých oblastí (11). Epilácia môže byť suchá alebo mokrá:

Mokrú epiláciu:

Na dosiahnutie optimálneho sklzu prístroja po pokožke dbajte na to, aby bola pokožka dôkladne mokrá.

Suchú epiláciu:

Vaša pokožka musí byť suchá a zbavená zvyškov mastnoty a telového mlieka.

Epilácia nôh

- Pokožku udržiavajte napnutú a epilátor posúvajte pomaly a plynule bez vyvíjania tlaku proti smeru rastu chĺpkov, v smere spínača.
- Keďže chĺpky rastú rôznymi smermi, aj epilátorom je vhodné pohybovať rôznymi smermi s cieľom dosiahnuť čo možno najlepšie výsledky.

Epilácia citlivých oblastí

- Na epiláciu podpazušia a línie bikín použite epilačný nadstavec (11), ktorý bol vyvinutý špeciálne na použitie v citlivých oblastiach.
- Pred epiláciou si príslušné oblasti dôkladne očistite, aby ste odstránili zvyšky nečistôt (napr. dezodorant). Pri epilácii podpazušia držte ruku vystretú nahor, aby bola pokožka napnutá, a epilátor vedzte rôznymi smermi. Keďže pokožka môže byť bezprostredne po epilácii citlivejšia, vyhýbajte sa používaniu dráždivých látok, ako napríklad dezodorantov s obsahom alkoholu.
- Uvedomte si, prosím, že najmä na začiatku sú tieto telesné partie zvlášť citlivé na bolesť. Preto vám odporúčame, aby ste si na prvých niekoľko epilácií zvolili nastavenie rýchlosti «I». Opakovaným používaním bude pocit bolesti ustupovať.

C Udržiavanie epilátora v špičkovej forme

a Čistenie vodou

Po každej mokrej epilácii prístroj dôkladne umyte vodou, aby si udržal optimálny výkon. Zložte vyhladzujúci nadstavec (2) a umyte ho pod teplou tečúcou vodou. Prístroj s epilačnou hlavou podržte pod tečúcou vodou a na chvíľu ho zapnite. Potom epilačnú hlavu zložte stlačením tlačidla na uvoľnenie hlavy (9). Epilačnou hlavou aj epilátorom dôkladne potraďte, aby ste ich zbavili zvyšnej vody. Zložte protišmykovú plochu a všetky časti nechajte uschnúť. Pred opätovným nasadením jednotlivých častí sa uistite, že sú úplne suché. Po opätovnom nasadení epilačnej hlavy a vyhladzujúceho nadstavca (2) môžete použiť aj ochranný nadstavec (1), ktorý bude chrániť čepieľku.

b Čistenie kefkou

Ak ste použili suchú epiláciu, prístroj zrejme bude stačiť vyčistiť iba pomocou kefy. Pinzety dôkladne vyčistíte pomocou kefy namočenej v liehu v smere od zadnej strany epilátora a valček s pinzetami pritom manuálne otáčajte. Tento spôsob čistenia zaručuje epilačnej hlave najlepšie hygienické podmienky.

c Výmena vyhladzujúceho nadstavca



Súčasťou vyhladzujúceho nadstavca (2) je lubrikačný indikátorový pásik (2b), ktorý časom vybledne a tým vás upozorní, že čepieľka sa otupila. To znamená, že nastal čas vymeniť vyhladzujúci nadstavec za nový. Keďže lubrikačný indikátorový pásik by sa vo vode rozpustil, vyhladzujúci nadstavec by ste mali uchovávať na suchom mieste a nikdy by ste ho nemali nechávať v umývadle otočený smerom nadol.

Na zaistenie maximálneho výkonu vymeňte vyhladzujúci nastavtec za nový po 12 použitíach, keď lubrikačný indikátorový pásik vybledne alebo keď sa čepieľka opotrebuje. Z bezpečnostných dôvodov prestaňte vyhladzujúci nastavtec používať, ak vám spadne, a radšej ho vymeňte za nový.

Náhradné vyhladzujúce nastavce (referenčné číslo 771 WD) si môžete kúpiť u predajcu, u ktorého ste si epilátor kúpili, v servisných strediskách Braun alebo prostredníctvom internetovej stránky www.service.braun.com.

D Používanie nastavca holiacej hlavy

Holiaca hlava (12) je určená na rýchle a hladké oholenie v oblasti podpazušia a línie bikín, zastrihávanie kontúr a strihanie chĺpkov až do dĺžky 5 mm. Holiacu hlavu použite iba na suchú pokožku.

- a Holenie:** zvolte «»
- b Zastrihávanie kontúr:** zvolte «»
- c Strihanie chĺpkov až do dĺžky 5 mm:** zvolte «» a nasad'te zastrihávací násadec (I).
- d Čistenie**
Holiacu planžetu (II) nečistite kefkou, pretože môže dôjsť k jej poškodeniu.
- e** Holiace diely je potrebné pravidelne, každé tri mesiace, premazávať.
- f** Rámček holiacej planžety (II) a čepel'ový blok (III) vymeňte, keď zistíte nedostatočné výsledky holenia. Náhradné diely sú v predaji u vášho predajcu alebo v servisných strediskách Braun alebo na www.service.braun.com. Ak je planžeta poškodená, strojček nepoužívajte.

Poznámka k ochrane životného prostredia

Tento výrobok obsahuje akumulátorové batérie. V záujme ochrany životného prostredia nevyhadzujte výrobok po skončení jeho životnosti ako súčasť bežného odpadu domácnosti. Odovzdať ho môžete v servisných strediskách Braun alebo na príslušných zberných miestach vo vašej krajine zriadených podľa miestnych predpisov a noriem.



Deklarovaná hodnota emisie hluku tohto spotrebiča je 72 dB(A), čo predstavuje hladinu A akustického výkonu vzhľadom na referenčný akustický výkon 1 pW.

Právo na zmeny vyhradené.

Záruka

Poskytujeme dvojročnú záruku na výrobok s platnosťou od dátumu jeho zakúpenia. V záručnej lehote bezplatne odstránime všetky poruchy prístroja zapríčinené chybou materiálu alebo výroby, a to buď formou opravy, alebo výmenou celého prístroja (podľa nášho vlastného uváženia). Uvedená záruka je platná v každom štáte, v ktorom tento prístroj dodáva spoločnosť Braun alebo jej poverený distribútor. Záruka sa netýka nasledujúcich prípadov: poškodenie zapríčinené nesprávnym použitím, normálne opotrebovanie (napríklad plátok holiaceho strojčeka alebo puzdra zastrihávača), ako aj poruchy, ktoré majú zanedbateľný účinok na hodnotu alebo funkciu prístroja. Ak opravu uskutoční neautorizovaná osoba a ak sa nepoužijú pôvodné náhradné súčiastky spoločnosti Braun, platnosť záruky bude ukončená. Ak v záručnej lehote požadujete vykonanie servisnej opravy, odovzdajte celý prístroj s potvrdením o nákupe v autorizovanom servisnom stredisku spoločnosti Braun alebo ho do strediska zašlite.

Magyar

Kérjük, hogy a használat megkezdése előtt figyelmesen olvassa át a használati útmutatót, és emlékeztetőként őrizze meg azt!

Kettős technológiájának köszönhetően a Braun Silk-épil 7 Dual epilátort úgy terveztük, hogy egyetlen lehúzással is hosszantartó, sima bőrt eredményezzen. A készülék először gyengéden, a gyökerekkel együtt távolítja el a szőrszálakat, majd a beépített penge simává varázsolja a bőrfelszínt.

Figyelem!

- Higiéniai okokból kérjük, hogy ne adja kölcsön a készüléket másoknak!
- A készüléket egy különleges, integrált, alacsony feszültségű csatlakozókábelrel láttuk el. Egyik alkatrészét se cserélje le vagy alakítsa át, ellenkező esetben az áramütés veszélye állhat fenn! A műszaki adatokat a csatlakozókábelen tüntettük fel. A csatlakozókábel használható bármilyen váltóáramú hálózatban.
-  A készülék alkalmas a fürdőkádban, vagy a zuhany alatt történő használatra, biztonsági okok miatt azonban csak vezeték nélkül működtethető.
- A készüléket 8 éven felüli gyermekek és korlátozott mozgásszervi, érzékszervi vagy értelmi fogyatékkal élő vagy tapasztalat-

lan személyek csak felügyelet mellett használhatják, vagy olyan esetben, ha előtte elmagyarázták nekik a készülék biztonságos kezelésének módját, és megértették a használatból fellépő kockázatokat. A készülékkel gyermekek nem játszhatnak. A tisztítást és karbantartást nem végezhetik gyermekek, hacsak nem elmúltak 8 évesek, és felügyelet mellett teszik ezt.

- Baleset, illetve a készülék megsérülésének vagy elzáródásának elkerülése érdekében kérjük, hogy ügyeljen arra, hogy a készülék bekapcsolt állapotban soha ne kerüljön kontaktusba hajjal, szempillával, hajpánttal stb!
- Soha ne használja a készüléket az epilátorsapka nélkül!
- A bőrsimító sapkát (2) óvatosan vezesse végig a csontok, pl. a boka környékén. A beépített penge rendkívül éles, ezért sérülést okozhat!

Általános tudnivalók

Minden, a szőrszál gyökerétől történő szőrtelenítési eljárás eredményezhet bőrirritációt (pl. viszketést, kellemetlen érzést, bőrpírt) – függően a bőr érzékenységtől és a szőrszálak erősségétől. Ez természetes reakció, amelynek rövid idő

alatt meg kell szünnie, érzékeny bőr esetén a bőrirritáció erősebb lehet az első néhány alkalommal.

Amennyiben 36 óra elteltével még mindig észlelhető bőrirritáció, javasoljuk, hogy forduljon szakorvoshoz! Általában a bőrreakciók és a fájdalomérzet a Silk-épil többszöri használata során jelentősen csökken. Bizonyos esetekben – pl. amikor kórokozó kerül a bőrbe – gyulladás alakulhat ki (például a készülék bőrrel való érintkezése során). Az epilátorfej alapos tisztítása minden egyes epilálást megelőzően csökkenti a fertőzés kockázatát.

Amennyiben a készülék használatával kapcsolatban kérdése merülne fel, kérje ki szakorvosa véleményét! Az alábbi esetekben a készüléket csak bőrgyógyással történő konzultáció után használja:

ekcéma, sebes bőr, gyulladásos bőrreakció pl. folliculitis (gennyes szőrtüszőgyulladás), visszértágulat, szemölcsök környékén, a bőr csökkent ellenállóképessége pl. cukorbetegség, terhesség, Raynaud kór, vérzékenység, kandida vagy az immunrendszer elégtelensége.

Néhány hasznos tanács:

Amennyiben még nem használt epilátort, vagy hosszabb ideje nem végzett epilálást, valószínűleg némi időbe telik majd, míg bőre hozzászokik a művelethez. Ez után a kellemetlen érzés a rendszeres használattal jelentősen csökken.

Első alkalommal javasolt az epilálást az esti órákban végezni, hogy az esetleges bőrpirosodás reggelre megszűnjön.

Az epilálás után használjon hidratáló krémet a bőr megnyugtató hatásához.

Könnyebb és kényelmesebb az epilálás, ha a szőrszál hossza 2-5 mm között van.

Amennyiben a szőrszálak ennél hosszabbak, javasoljuk, hogy először borotválja le azokat, majd 1-2 hét elteltével az újránövekedő szálak már epilálhatóak lesznek.

Termékleírás

- 1 Védősapka
- 2 Bőrsimító sapka (vizes használathoz)
- 2a Beépített penge
- 2b Krémezőcsík
- 3 Epilátor fej
- 4 SmartLight világítás
- 5 Kapcsológomb
- 6a Töltéskijelző fény
- 6b Alacsony töltöttségi szintet jelző fény
- 7 Csúszásmentes fogantyú
- 8 Különleges csatlakozókábel
- 9 Kioldógomb
- 10 Epiláló sapka (vizes és száraz használathoz egyaránt)
- 11 Epiláló sapka az érzékeny testtájakhoz (vizes és száraz használathoz egyaránt)
- 12 Borotvafej

A készülék töltése

- Használat előtt tölts fel a készüléket. A legjobb teljesítményhez azt javasoljuk, hogy mindig teljesen feltöltött készüléket használjon. A speciális kábelkészlettel csatlakoztassa a készüléket egy elektromos aljzathoz, miközben a motor ki van kapcsolva. A töltési idő megközelítőleg 1 óra.
- A zöld töltésjelző villogása (6a) jelzi az epilátor feltöltöttségének állapotát. Teljes feltöltöttség esetén a töltéskijelző fény folyamatosan világít. Kérjük, hogy a teljesen feltöltött készüléket vezeték nélkül használja!
- A teljes feltöltés 30 perc zsinór nélküli működést tesz lehetővé.

- A lemerülést jelző piros fény (6b) villogása esetén a készüléket dugja be a konnektorba.
- A töltéshez, a használathoz és a tároláshoz legideálisabb környezeti hőmérséklet 5 °C és 35 °C között van. A jelzett tartományon kívül eső hőmérsékleten a töltés hosszabb időt vehet igénybe, és a vezeték nélküli használat ideje rövidebb lehet.

Túlmelegedés elleni védelem

A készülék esetleges túlmelegedésének kiküszöbölése érdekében a biztonsági beállításnak köszönhetően előfordulhat, hogy a piros színű, alacsony-töltöttségi szint kijelző 8 másodpercen át folyamatosan világít, majd a készülék automatikusan kikapcsol. Ebben az esetben állítsa vissza a kapcsolót a «0» pozícióba, és hagyja a készüléket lehűlni.

A készülék üzembe helyezése

Nyomja be az egyik lezáró-gombot (5a), és a kívánt sebességfokozat beállításához fordítsa el a működéskapcsolót az óramutató járásával megegyező irányba:

«I» = extra gyengéd

«II» = extra hatékony

A készülék beindításával egyidejűleg a SmartLight világítani kezd. Ez a fényforrás még gyengébb látási viszonyok mellett is a nappali fényhez hasonlóan világítja meg a legvékonyabb szőrszálakat is.

A Kettős epilálás a bőrsimító sapkával

Kettős epilálás a simítókupakkal (2), amelyet borotválkozószelével vagy borotvahabbal lábakon történő nedves használathoz terveztek és optimalizáltak. Amennyiben a bőrsimító sapkát egyéb testtájak szőrtelenítéséhez is szeretné használni, kérjük, hogy

fokozottan ügyeljen bőrének épségére, mivel a penge rendkívül éles. Használatakor az epilálandó bőrfelületet feszítse ki!

A kezdetekben

Ahhoz, hogy bőre hozzászokjon az új szőrtelenítési eljáráshoz, fontos, hogy a készüléket az első hónapban hetente egyszer használja. 3-4 hét elteltével - miután minden szőrszált epilált már és a szőrszálak növekedése alkalmazkodott az új eljáráshoz - már normál (azaz minden 2-3 hetente elvégzett) epilálás mellett is élvezheti a hosszantartó végeredményt.

Dual Epilátor használata

- A használat megkezdése előtt győződjön meg az epilátor fej (3) tisztaságáról! Ezután helyezze fel a készülékre bőrsimító sapkát (2). A kényelmes kezelhetőség érdekében felpattinthatja a készülékre a csúszásmentes fogantyút (7).
- Kenjen fel a vizes bőrre a borotvahabot vagy borotvazselét.
- Feszítse ki az epilálandó bőrfelületet, majd vezesse rajta végig az epilátort lassú, folyamatos mozdulattal, nyomás nélkül, a szőrszálak növekedésével ellentétesen a készülék kapcsológombjának irányában.
- Kérjük, hogy ügyeljen arra, hogy az epilátorfej rásimuljon a bőrfelületre! A billenőfej követi a bőr kontúrjait. A készülék először epilálja, majd simává varázsolja a a bőrt egyetlen lehúzással. A beépített pengéknek és a bőrsimító sapkának köszönhetően nem szükséges többször végigmennie ugyanazon a bőrfelületen.
- A Dual epilátort az alsó lábszártól fölfelé haladva mozgassa. A térdhajlat epilálása közben a lábait tartsa egyenesen, kinyújtva! Kérjük, hogy a sérülések elkerülése érde-

kében fokozottan ügyeljen bőrének épségére a boka és egyéb csontok környékén!

- Öblítse le a bőrsimító sapkában összegyűlt borotvahabot.

B Epilálás

Vegye le a készülékről a bőrsimító sapkát (2), és helyezze fel az epiláló-, (10) vagy az érzékeny területek epilálásához tervezett (11) sapkát! Az epilálást végezheti száraz és vizes közegben egyaránt:

Vizes használatnál:

A kiváló siklás érdekében győződjön meg arról, hogy bőre ne csak nedves, hanem vizes legyen!

Száraz használatnál:

Ügyeljen arra, hogy bőre száraz, krémektől vagy egyéb zsíros anyagoktól mentes legyen!

A lábak epilálása:

- Feszítse ki az epilálandó bőrfelületet, majd vezesse rajta végig az epilátort lassú, folyamatos mozdulattal, nyomás nélkül, a szőrszálak növekedésével ellentétesen a készülék kapcsológombjának irányába.
- Mivel a szőrszálak különböző irányokban növekednek, ezért segíthet az epilálásban, ha a készüléket több irányból vezeti végig a bőrfelületen a kiváló végeredmény érdekében.

Érzékeny területek epilálása

- A hónalj és a bikinivonal epilálásához helyezze a készülékre az epiláló sapkát, (11) amelyet kifejezetten az érzékeny területek szőrtelenítéséhez fejlesztettünk ki.
- Epilálás előtt alaposan tisztítsa meg a bőrfelületet, távolítson el minden szennyeződést (pl. dezodorok maradványait). A hónalj epilálása közben karját emelje a magasba úgy, hogy a bőr kifeszüljön, majd a készüléket több irányból is vezesse

végig az epilálandó felületen! Mivel közvetlenül az epilálást követően bőre érzékeny lehet, ezért ekkor kerülje az irritáló anyagok, mint pl. az alkoholos dezodorok használatát!

- Kérjük, vegye figyelembe, hogy a hónalj és a bikinivonal területei – különösen az első epilálásoknál – fokozottan érzékenyek a fájdalomra. Épp ezért javasoljuk, hogy az első néhány használat során a műveletet «l»-es sebességfokozaton végezze.
- Többszöri használat után a fájdalomérzet megszűnhet.

C Hogyan tarthatja készülékét csúcsformában?

a Vízrel történő tisztítás

Az optimális teljesítmény megőrzése érdekében kérjük, hogy minden egyes használatot követően alaposan tisztítsa meg a készüléket vízzel.

Távolítsa el a bőrsimító sapkát (2) és tisztítsa át meleg víz sugar alatt.

Az epilátorfejjel együtt tartsa a készüléket bekapcsolt állapotban folyóvíz alá. Ezt követően a kioldógomb (9) megnyomásával távolítsa el az epilátorfejet. Alaposan rázogassa meg mindkettőt, hogy a víz kicsöpöghessen belőlük. Távolítsa el a csúszásmentes fogantyút, és hagyja a többi alkatrészt megszáradni. Az összeszerelés előtt győződjön meg arról, hogy minden alkatrész teljesen megszáradt.

Az epilátorfej és a bőrsimító sapka (2) összeillesztését követően a penge védelme céljából főlhelyezheti a készülékre a védősapkát (1).

b Tisztítókefével történő tisztítás

Amennyiben a készüléket száraz bőrfelületen használta, elég, ha a tisztítókefével átsöpri azt.

Alkoholba mártott tisztítókefe segítségével az epilátorfej hátsó oldalától haladva alaposan tisztítsa meg a csipeszeket! A tisztítás közben kézzel forgassa el a csipeszsort. Az alkoholos tisztítás a legjobb módszer az epilátorfej higiénikusan tartására.

c A bőrsimító sapka cseréje

A bőrsimító sapkán (2) krémezőcsík (2b) található. A használat során ennek színe fehérre fakul, ami azt jelzi, hogy a penge elkopott. Mivel a krémezőcsík vízben oldódik, ezért a bőrsimító sapkát száraz helyen tárolja, ne pedig lefordítva, a mosdó szélén. A maximális teljesítmény biztosítása érdekében cserélje ki a bőrsimító sapkát 12 használatot követően amikor a krémezőcsík fehérre halványul, vagy amikor a penge láthatóan kopásnak indult. Biztonsági okokból ne használja a bőrsimító sapkát, ha azt leejtette, majd cserélje ki egy újra.

Bőrsimító sapka pótalkatrészek (száma: # 771 WD) a kereskedelemben, vagy Braun Szervizközpontokban vásárolhatóak meg, illetve megrendelhetők a www.service.braun.com honlapról.

D A borotvafej használata

A borotvafejet (12) a hónalj és a bikinivonal gyors és alapos szőrtelenítésére, körvonal formázásra és 5 mm hosszú haj vágására tervezték. A borotvafejet csak száraz bőrön használja.

a Borotváláshoz: válassza ezt: «»

b Körvonal formázásához: válassza ezt: «»

c 5 mm-es haj vágásához: válassza ezt: «» és helyezze fel a trimmer fejet (I).

d Tisztítás

Ne tisztítsa a borotvaszítát (II) a kefével, mivel így károsíthatja a szítát.

- e A borotváló alkatrészeket 3 havonta rendszeresen meg kell olajozni.
- f Cserélje le a szita keretét (II) és a vágóegységet (III), ha úgy érzi, csökkent a borotva teljesítménye. A cserealkatrészeket viszonteladójától, a Braun Ügyfélszolgálati Központban vagy a www.service.braun.com szerezheti be. Ne használja a borotvát, ha a szita megsérült.

Környezetvédelmi felhívás

A termék újratölthető akkumulátort tartalmaz. A környezet megóvása érdekében kérjük, ne dobja ki a készüléket a háztartási hulladékkal együtt annak hasznos élettartalma végén. Kérjük, hogy adja le a készüléket egy Braun szervizben, vagy egy hulladékudvarban.



A változtatás jogát fenntartjuk!

Garancia

A vásárlás napjától számított 2 évig tartó garanciát biztosítunk a termékre. A garancia-időszakon belül minden anyag- és kivitelezési hibát díjmentesen helyrehozunk, belátásunk szerint vagy javítva, vagy cserélve a készüléket. Ez a garancia minden olyan országra kiterjed, ahol a készülék a Braun vagy annak kijelölt viszonteladója forgalmazásában kapható.

A garancia nem fedi a következőket: nem rendeltetésszerű használat miatt bekövetkező károsodás; kopás és elhasználódás (pl. a borotva szita- és vágókazettája); illetve a készülék értéke és működése szempontjából elhanyagolható jellegű hibák. A garancia érvényét veszti, ha a javítást erre nem jogosult személy végzi, és ha nem Braun alkatrészeket használnak.

A garancia-időszakon belüli javításhoz adja le vagy küldje el a teljes készüléket a vásárláskor kapott számlával együtt valamely hivatalos Braun Ügyfélszolgálati Szervizközpontnak vagy a vásárlás helyén.

Slovenski

Prosimo, da pred uporabo natančno preberete navodila za uporabo in jih shranite, da vam bodo na voljo tudi v prihodnje.

Epilator Braun Silk-épil 7 Dual je bil zasnovan, da vam s svojo dvojno tehnologijo v eni potezi omogoča dolgotrajno gladko kožo. Najprej nežno odstrani dlačice prav pri korenini, nato pa z vgrajenim rezilom popolnoma zgladi kožo.

Pomembno

- Iz higienskih razlogov ni priporočljivo, da aparat uporablja več oseb.
- Aparat je opremljen s posebno priključno vrvico z vgrajenim varnostnim nizkonapetostnim napajanjem. Ne menjajte in ne spreminjajte nobenega njegovega dela. V nasprotnem primeru obstaja nevarnost električnega udara. Podrobnejša električna specifikacija je natisnjena na posebni priključni vrvici. Posebna priključna vrvica se samodejno prilagodi katerikoli napetosti izmeničnega električnega toka po svetu.
-  Aparat je primeren za uporabo med kopanjem ali prhanjem. Iz varnostnih razlogov ga lahko uporabljate samo brez priključne vrvice.
- Otroci, starejši od 8 let ter osebe z zmanjšanimi telesnimi, zaznav-

nimi ali duševnimi sposobnostmi ali s pomanjkanjem izkušenj in znanja, lahko napravo uporabljajo pod nadzorom, ali če so bile poučene o varni uporabi naprave in razumejo nevarnosti, ki izhajajo iz njene uporabe. Otroci se z napravo ne smejo igrati. Otroci, mlajši od 8 let in brez nadzora, naprave ne smejo čistiti in vzdrževati.

- Ko je aparat vključen, ne sme priti v stik s trepalnicami ali lasmi na glavi, trakovi ipd., ker se lahko poškodujete ali povzročite škodo na aparatu.
- Nikoli ne uporabljajte glave epilatorja brez nastavka.
- Kadar potegnete z nastavkom za gladko kožo (2) preko koščenih predelov, kot so gležnji, bodite še posebej previdni. Vgrajeno rezilo je zelo ostro in lahko povzroči poškodbe.

Splošne informacije

Pri vseh metodah odstranjevanja dlačic pri korenini se lahko pojavi razdraženost kože (srbenje, neprijeten občutek in pordela koža), kar je odvisno od stanja kože in dlačic. To je povsem normalna reakcija, ki kmalu izgine. Vendar je lahko pri prvih postopkih odstranjevanja dlačic z epilatorjem in pri občutljivi koži ta reakcija bolj izrazita.

Če je po 36-ih urah koža še vedno razdražena, vam priporočamo, da se posvetujete s svojim zdravnikom. Na splošno velja, da se reakcija kože in občutek bolečine po večkratni uporabi Silk-épila občutno zmanjšata.

V nekaterih primerih se lahko pojavi vnetje kože, če vanjo prodrejo bakterije (npr. ko z epilatorjem drsite preko kože). S temeljitim čiščenjem glave epilatorja pred vsako uporabo boste občutno zmanjšali tveganje infekcij.

Če ste v dvomih glede uporabe aparata, se posvetujte z zdravnikom. V naslednjih primerih se pred uporabo epilatorja obvezno posvetujte z zdravnikom:

če imate ekcem, rane, vnetne reakcije kože (npr. folikulitis - gnojno vnetje foliklov), krčne žile, okrog znamenj, pri zmanjšani odpornosti kože, npr. zaradi sladkorne bolezni, Raynaudove bolezni, med nosečnostjo, če imate hemofilijo, kandidozo ali imunsko pomanjkljivost.

Nekaj uporabnih nasvetov:

Če epilator uporabljate prvič ali če ga dalj časa niste uporabljali, se lahko zgodi, da bo vaša koža potrebovala nekaj časa, da se privadi na postopek epilacije. Neugodje ob prvih epilacijah se z večkratno uporabo bistveno zmanjša, saj se koža privadi na postopek.

Če boste epilator uporabili prvič, vam svetujemo, da epilacijo izvedete zvečer, da morebitna pordelost kože čez noč izgine. Priporočamo vam, da po epilaciji na kožo nanesete vlažilno kremo, da se bo koža sprostil.

Pri optimalni dolžini dlačic (2–5 mm) je epilacija enostavnejša in manj neprijetna. Če so vaše dlačice daljše, vam priporočamo, da jih najprej obrijete, nato pa krajše dlačice, ki po nekaj dnevih ponovno zrastejo, odstranite z epilacijo.

Opis

- 1 Zaščitni pokrovček
- 2 Nastavek za gladko kožo (mokra uporaba)
- 2a Vgrajeno rezilo
- 2b Vlažilni trak
- 3 Epilacijska glava
- 4 Lučka Smartlight
- 5 Stikalo s tipkama za blokado (5a)
- 6a Indikator polnjenja
- 6b Indikator nizke ravni akumulatorja
- 7 Nedrsljivi ročaj
- 8 Posebna priključna vrstica
- 9 Tipka za sprostitvev
- 10 Nastavek za večjo učinkovitost (mokra in suha uporaba)
- 11 Epilacijski nastavek za občutljive predele (mokra in suha uporaba)
- 12 Brivna glava

Polnjenje

- Pred uporabo morate aparat napolniti. Za najboljši rezultat priporočamo, da vedno uporabljate povsem napolnjen aparat. S posebno priključno vrstico priključite izklopljen aparat na električno omrežje. Čas polnjenja je približno 1 ura.
- Utripajoča zelena lučka (6a) opozarja, da se aparat polni. Ko je baterija aparata povsem napolnjena, lučka neprekinjeno sveti. Povsem napolnjen aparat nato uporabite brez priključne vrvice.
- Povsem napolnjen aparat zagotavlja do 30 minut učinkovitega delovanja.
- Ko začne utripati rdeča lučka (6b), ki opozarja na prazno baterijo, priključite aparat na električno omrežje, da ga ponovno napolnite.
- Najprimernejša temperatura za polnjenje, uporabo in shranjevanje aparata je med 15 °C in 35 °C. Če temperatura od tega odstopa, se lahko čas polnjenja podaljša,

hkrati pa se čas delovanja brez priključne vrvice lahko skrajša.

Zaščita pred pregrevanjem

Varnostna funkcija, ki preprečuje morebitno pregrevanje aparata, lahko povzroči, da rdeči indikator potrebnega polnjenja neprekinjeno sveti 8 sekund, nato pa se aparat samodejno izključi. V tem primeru stikalo preklopite nazaj v položaj «0» in počakajte, da se aparat ohladi.

Vklop aparata

Pritisnite eno izmed tipk za blokado (5a) in zavrtite gumb v smeri urnega kazalca do zelene nastavitve hitrosti:

«I» = zelo nežno

«II» = zelo učinkovito

Lučka Smartlight se takoj prižge in sveti, dokler je aparat vključen. Ustvarja pogoje, ki so skoraj enaki dnevni svetlobi, in vam tako omogoči, da vidite tudi najtanjše dlačice. Tako imate lahko boljši nadzor in epilacija je bolj učinkovita.

A Dvojno delovanje z nastavkom za gladko kožo

Dvojna epilacija z nastavkom za gladko kožo (2) je bila zasnovana in optimizirana za mokro uporabo z gelom ali peno za britje na nogah. Če želite uporabiti nastavek za gladko kožo odstranitev dlačic na drugih predelih telesa, vam svetujemo, da ste še posebej previdni, saj so rezila zelo ostra. Med uporabo mora biti koža napeta.

Začetna faza uporabe epilatorja

Da se bo vaša koža privadila na nov način odstranjevanja dlačic, je zelo pomembno, da v prvem mesecu napravo uporabljate enkrat na teden. Po treh do štirih uporabah, ko bo prav vsaka dlačica prešla epilacijo in bodo novo zrasle dlačice že prilagojene na novi

postopek, boste lahko uživali v dolgotrajnih rezultatih kot pri običajni epilaciji, svoj epilator boste torej lahko uporabljali le vsaka dva do tri tedne.

Uporaba epilatorja Dual

- Pred uporabo se prepričajte, da je epilacijska glava (3) čista. Namestite nastavek za gladko kožo (2). Za lažje rokovanje v mokrih pogojih lahko namestite nedrsljivi ročaj (7).
- Na mokro kožo nanesite peno ali gel za britje.
- Napnite kožo ter počasi, enakomerno in brez pritiskanja pomikajte aparat v nasprotni smeri rasti dlačic, v smer, kamor je obrnjeno stikalo.
- Pazite, da glavo epilatorja vodite s celotno površino preko kože. Gibljiva glava epilatorja se optimalno prilagaja linijam vašega telesa. V eni potezi se najprej izvede epilacija, nato pa se vaša koža zgladi. Nastavek za gladko kožo s svojim vgrajenim rezilom zagotavlja večjo učinkovitost. Pri tem ni potrebe, da bi šli z aparatom večkrat preko istega območja kože.
- Epilator Silk-épil 7 Dual pomikajte po nogi od spodaj navzgor. Pri odstranjevanju dlačic pod kolenom naj bo noga iztegnjena. Posebej pazite, da ne poškodujete kože okrog gležnjev in na drugih koščeni predelih.
- Občasno sperite peno, ki se je nabrala na nastavku za gladko kožo .

B Epilacija

Odstranite nastavek za gladko kožo (2) in namestite nastavek za večjo učinkovitost (10) ali nastavek za občutljive predele (11). Kožo lahko epilirate v mokrih ali suhih pogojih:

Mokra uporaba:

Za kar najboljše pogoje drsenja po koži mora biti koža zelo vlažna.

Suha uporaba:

Koža mora biti suha in na njej ne sme biti sledov maščobe ali kreme.

Odstranjevanje dlačic na nogah:

- Napnite kožo ter počasi, enakomerno in brez pritiskanja pomikajte aparat v nasprotni smeri rasti dlačic, v smer, kamor je obrnjeno stikalo.
- Ker vse dlačice ne rastejo v isto smer, vam priporočamo, da aparat vodite v različne smeri, da boste dosegli kar najboljše rezultate.

Odstranjevanje dlačic na občutljivih predelih:

- Za odstranjevanje dlačic pod pazduhami in na bikini predelu namestite epilacijski nastavek (11), ki je bil posebej razvit za uporabo na občutljivih predelih kože.
- Pred začetkom epilacije temeljito umijte predel, s katerega boste odstranjevali dlačice, da odstranite morebitne ostanke dezodoranta in podobnih sredstev. Med odstranjevanjem dlačic pod pazduho naj bo vaša roka ves čas dvignjena, da je koža napeta, aparat pa vodite v različne smeri. Koža je takoj po epilaciji bolj občutljiva, zato nanjo ne nanašajte izdelkov, ki jo dražijo, npr. dezodorantov z vsebnostjo alkohola.
- Prosimo, upoštevajte, da je koža v teh predelih, posebno pri prvi uporabi, zelo občutljiva. Zato vam priporočamo, da pri prvih uporabah izberete hitrost «I» = zelo nežno. Po nekajkratni uporabi se bo občutek bolečine zmanjšal.

C Vzdrževanje aparata

a Čiščenje z vodo

Po vsaki mokri uporabi aparat temeljito očistite z vodo, da boste ohranili njegovo optimalno delovanje. Odstranite nastavek za gladko kožo (2) in ga očistite pod toplo tekočo vodo.

Aparat podržite z epilacijsko glavo pod tekočo vodo in ga za kratek čas vključite.

Nato pritisnite tipko za sprostitvev (9), da odstranite epilacijsko glavo. Oba dela (epilacijsko glavo in aparat) temeljito otresite, da bo iztekla vsa preostala voda. Odstranite nedrsljivi ročaj in pustite vse dele, da se posušijo. Preden ročaj ponovno namestite, se prepričajte, da so vsi deli popolnoma suhi. Potem ko spet sestavite epilacijsko glavo in nastavek za gladko kožo (2), lahko namestite še zaščitni pokrovček (1), da zaščitite rezilo.

b Čiščenje s ščetko

Če ste aparat uporabili v suhih pogojih, zadostuje čiščenje s ščetko.

Temeljito očistite pincete, tako da začnete na zadnji strani glave epilatorja. Pri tem uporabite ščetko, namočeno v alkohol. Med čiščenjem ročno obračajte element s pincetami.

Ta metoda čiščenja zagotavlja najboljše higienske pogoje za epilacijsko glavo.

c Zamenjava nastavka za gladko kožo

Gladilni nastavek (2) ima vgrajen vlažilni trak (2b). Ta sčasoma pobledi, kar vas opozarja, da je rezilo postalo topo. To je znak, da morate zamenjati nastavek za gladko kožo. Ker je vlažilni trak topen v vodi, morate nastavek za gladko kožo shranjevati v suhem okolju in ga ne smete nikoli pustiti v umivalniku, obrnjenega navzdol.



Da boste vedno dosegli kar najboljši učinek, zamenjajte gladilni nastavek vsakih 12 postopkov epilacije, ko vlažilni trak zbledi, ali ko so na rezilu opazni znaki obrabe ali poškodb. Če vam nastavek za gladko kožo pade na tla, ga iz varnostnih razlogov ne uporabljajte več in ga zamenjajte z novim.

Nadomestne nastavke za gladko kožo (št. izd. # 771 WD) lahko kupite v trgovini,

kjer ste kupili aparat, v servisnih centrih Braun ali na www.service.braun.com.

D Uporaba brivne glave

Brivna glava (12) je oblikovana za hitro in natančno britje pod pazduho in območja bikinija ter prirezovanje dlačic na dolžino 5 mm. Brivno glavo uporabljajte samo na suhi koži.

- a Britje:** izberite «»
- b Oblikovanje linij:** izberite «»
- c Prirezovanje dlačic na dolžino 5 mm:** izberite «»
- d Čiščenje**
Ne čistite mrežice brivnika (II) s krtačko, saj jo lahko poškodujete.
- e** Brivske dele je potrebno naoljiti vsake 3 mesece.
- f** Zamenjajte brivno glavo (II) in rezilo (III), ko opazite slabšo kakovost britja. Poiščite nadomestne dele pri svojem prodajalcu ali v v Braunovem servisnem centru. Ne brijte se s poškodovano mrežico!

Varovanje okolja

Izdelek vsebuje baterije za ponovno polnjenje. Iz okoljevarstvenih razlogov vas prosimo, da izdelka ob koncu njegove življenjske dobe ne odvržete med gospodinske odpadke. Napravo lahko odnesete na ustrezno zbirno mesto, določeno v skladu z veljavnimi predpisi v Republiki Sloveniji.



Pridržujemo si pravico do sprememb brez predhodnega opozorila.

Garancijski list

Za izdelek velja dveletna garancija, ki začne veljati z datumom izročitve blaga. Proizvajalec jamči,

da bo izdelek deloval v garancijskem roku ob pravilni uporabi v skladu z njegovim namenom in priloženimi navodili. V garancijski dobi bomo brezplačno odpravili vse okvare izdelka, ki so posledica napak v materialu ali izdelavi, tako da vam bomo izdelek po naši presoji popravili ali v celoti zamenjali.

Če pooblaščen servis vašega izdelka ne popravi v 45 dneh, imate pravico zahtevati nov izdelek. Za sprejem v reklamacijo se šteje dan, ko je izdelek sprejet v pooblaščen servis ali v trgovino, kjer ste izdelek kupili.

Čas zagotavljanja servisa, vzdrževanja, nadomestnih delov in priklopnih aparatov je 3 leta po preteku garancijskega roka. Popravila na domu zaradi zahtevnosti in neprenosljivosti sodobne servisne opreme in razpoložljivosti rezervnih delov niso mogoča. Garancija velja na območju Republike Slovenije, pa tudi v vseh državah, kjer izdelek dobavlja podjetje Braun ali njegov pooblaščen distributer.

Garancija ne izključuje pravic potrošnika, ki izhajajo iz odgovornosti prodajalca za napake na blagu.

Garancija ne velja:

- Za okvare, ki so posledica nepravilne uporabe, normalne obrabe ali rabe oziroma napake, ki imajo zanemarljiv učinek na vrednost in delovanje izdelka.
- Ob vsakem posegu nepooblaščen osebe ali kakršnekoli druge predelave izdelka in če pri popravilu niso uporabljeni originalni Braunovi rezervni deli.

Za popravilo v garancijski dobi celotno napravo skupaj z računom in/ali izpolnjenim garancijskim listom odnesite ali pošljite na pooblaščen servisni center Braun:

Jože Ježek

Cesta 24. junija 21

1231 Črnuče – Ljubljana

Tel. št.: +386 1 561 66 30

E-mail: jezektrg.servis@siol.net

Za dodatne informacije smo vam na voljo na brezplačni telefonski številki 080 2822.

Hrvatski

Molimo vas da prije uporabe uređaja pažljivo pročitate ove upute i sačuvate ih za buduće potrebe.

Braun Silk-épil 7 Dual oblikovan je kako bi vam, zahvaljujući svojoj dualnoj tehnologiji, pružio dugotrajno glatku kožu već jednim potezom: prvo nježno epilira dlačice iz korijena, a onda njegova integrirana oštrica zaglađuje kožu.

Važno

- Iz higijenskih razloga ne dijelite ovaj uređaj s drugim osobama.
- Ovaj uređaj ima ugrađen posebni sigurnosni niskonaponski adapter. Nemojte mijenjati ili samostalno rukovati bilo kojim dijelom adaptera, jer se tako izlažete opasnosti od strujnog udara. Specifikacije u vezi električne energije otisnute su na posebnom sigurnosnom niskonaponskom adapteru. Posebni sigurnosni niskonaponski adapter automatski se prilagođava svakom naponu u svijetu.
-  Ovaj je uređaj prikladan za korištenje u kadi ili pod tušem. Iz sigurnosnih razloga, može raditi samo bez kabela.
- Ovaj uređaj mogu koristiti djeca starija od 8 godina te osobe sa smanjenim fizičkim, osjetilnim i

mentalnim sposobnostima, kao i osobe koje nemaju prethodno dostatno iskustvo i znanje, pod uvjetom da im je objašnjeno kako se uređaj koristi na siguran način tako da oni u potpunosti razumiju moguće rizike prilikom korištenja. Djeca se ne smiju igrati s uređajem. Čišćenje i održavanje uređaja ne smiju obavljati djeca, osim ako nisu starija od 8 godina i pod nadzorom odrasle osobe.

- Kad je uključen, uređaj nikada ne smije doći u dodir s vašom kosom, trepavicama, vrpčama, itd. kako bi se spriječila bilo kakva ozljeda kao i da bi se spriječilo blokiranje ili oštećivanje uređaja.
- Nikad nemojte koristiti uređaj bez nastavaka.
- Budite pažljivi kada prelazite nastavkom za zaglađivanje (2) preko dijelova koji su blizu kosti, poput gležnjeva. Integrirana oštrica je izuzetno oštra i mogla bi prouzročiti ozljede.

Opće informacije o epilaciji

Sve metode uklanjanja dlačica mogu dovesti do urastanja dlačica i iritacije (npr. peckanja, boli, crvenila kože i sl.), a mogućnost takve reakcije prvenstveno ovisi o stanju kože i dlačica. To je normalna reakcija i trebala bi

brzo prestati, no ako uklanjate dlačice epilatorom po prvi put ili imate osjetljivu kožu, reakcija zna biti i malo jača od uobičajene.

Ako iritacija potraje i nakon 36 sati, preporučujemo posjetite svog liječnika.

Općenito se iritacija kože, kao i osjećaj boli s vremenom, uz stalno korištenje epilatora Silk-épil, značajno smanjuju.

U nekim slučajevima zna doći do manje kožne upale kao posljedice kontakta s bakterijama (npr. dok uređaj klizi niz kožu). Redovito detaljno čišćenje glave uređaja prije upotrebe umnogome će smanjiti rizik infekcije.

Imate li nekih dvojbi u pogledu korištenja ovog uređaja, razgovarajte sa svojim liječnikom. Prije korištenja uređaja obavezno je konzultirati liječnika u slučaju ekcema, rana, upalnih kožnih procesa kao što je folliculitis (gnojna upala folikula) i proširenih vena, ispučenih madeža, smanjenog imuniteta kože, npr. diabetesa mellitusa, tijekom trudnoće, Raynaudove bolesti, hemofilije, gljivičnog oboljenja ili nedostatka imuniteta.

Nekoliko korisnih savjeta:

Ako nikad prije niste koristili epilator ili ga niste koristili duže vrijeme, trebat će nešto vremena dok se vaša koža ne navikne na epilaciju. Neugodan osjećaj koji se javlja na početku smanjit će se stalnom upotrebom jer će se koža navikavati na taj postupak.

Preporučujemo da prvu depilaciju napravite navečer, kako bi moguće crvenilo prestalo preko noći. Kako biste dodatno umirili kožu preporučujemo da nakon epilacije na kožu nanesete hidratantnu kremu.

Epilacija je jednostavnija i ugodnija kada su dlačice optimalne dužine, odnosno 2-5 mm. Ako su dlačice duže, preporučujemo da ih prvo obrijete, pa ih epilirate tjedan do dva kasnije, kad malo izrastu.

Opis

- 1 Zaštitni poklopac
- 2 Nastavak za zaglađivanje (samo za mokru epilaciju)
 - 2a Integrirana oštrica
 - 2b Lubratrakica
- 3 Epilacijska glava
- 4 Svijetlo SmartLight
- 5 Prekidač opcijom zaključavanja (5a)
- 6a Indikator punjenja
- 6b Indikator prazne baterije
- 7 Protuklizna drška
- 8 Posebni sigurnosni niskonaponski adapter
- 9 Prekidač za otpuštanje
- 10 Epilacijski nastavak (za suhu i mokru epilaciju)
- 11 Epilacijski nastavak za osjetljiva područja (za suhu i mokru epilaciju)
- 12 Brijaća glava

Punjenje

- Prije uporabe napunite uređaj. Za najbolji rad, preporučujemo da uvijek koristite u cijelosti napunjen uređaj. Uz pomoć posebnog sigurnosnog niskonaponskog adaptera spojite uređaj s izvorom električne energije. Motor uređaja pritom treba biti isključen. Punjenje traje otprilike 1 sat.
- Zeleno svijetlo indikatora punjenja (6a) bljeska i tako pokazuje da se epilator puni. Kad je baterija puna, svijetlo neprestano svijetli. Kad je uređaj napunjen koristite ga bez kabela.
- U potpunosti napunjen uređaj omogućit će vam 30 minuta rada.
- Kad se upali crveno svijetlo indikatora prazne baterije (6b) posebnim sigurnosnim niskonaponskim adapterom priključite uređaj na izvor električne energije kako bi se napunio.

- Najbolja temperatura okoliša za punjenje je između 15 °C i 35 °C. U slučaju da je temperatura izvan tog raspona, uređaj bi se mogao dulje puniti, a vrijeme rada bez kabela bi se moglo skratiti.

Zaštita od pregrijavanja

Kako bi se izbjegla mogućnost pregrijavanja uređaja može se dogoditi da crvena lampica koja signalizira praznu bateriju svijetli neprekidno 8 sekundi a onda se uređaj automatski isključi. U tom slučaju, okrenite prekidač na «0» i pustite da se uređaj ohladi.

Uključivanje

Pritisnite jedan od prekidača za zaključavanje (5a) i okrenite ga u smjeru kretanja kazaljke na satu kako biste odabrali brzinu:

«I» = izuzetno nježno

«II» = izuzetno učinkovito.

Automatski se uključuje «smartlight» i svijetli dok god je uređaj uključen. Svjetlo je jako skoro poput dnevnog svijetla i otkriva čak i najtanje dlačice, pružajući vam bolju kontrolu za poboljšanu učinkovitost epilacije.

A Dualna epilacija s nastavkom za zaglađivanje

Dualna epilacija nastavkom za zaglađivanje (2) osmišljena je i optimizirana za mokru epilaciju nogu u kombinaciji s gelom ili pjenom za brijanje. Ako nastavak za zaglađivanje želite koristiti i za druge dijelove tijela, molimo vas da budete jako pažljivi zbog izuzetno oštih oštrica. Tijekom uporabe trebate i dobro zategnuti kožu.

Početna faza

Kako biste pomogli koži da se privikne na nov postupak uklanjanja dlačica, izuzetno je

važno da uređaj koristite jednom tjednom tijekom prvog mjeseca uporabe. Nakon 3-4 uporabe, svaka će dlačica biti epilirana barem jednom, a novoizrasle dlačice će se prilagoditi novom postupku pa ćete moći uživati u dugotrajnim rezultatima kao i kod normalne epilacije te koristiti epilator svaka 2-3 tjedna.

Kako koristiti ovaj epilator

- Prije uporabe provjerite je li epilacijska glava (3) čista. Postavite nastavak za zaglađivanje (2). Za što bolju kontrolu pri mokroj epilaciji, možete postaviti protukliznu dršku (7).
- Na mokru kožu nanosite pjenu ili gel za brijanje.
- Zategnite kožu pa vodite uređaj sporim ujednačenim pokretima bez pritiska u smjeru suprotnom od smjera rasta dlačica, odnosno u smjeru prekidača.
- Pripazite da epilacijska glava bude uz kožu. Ona je pokretljiva i prilagođava se obrisima tijela. Prvo epilira a onda zaglađuje kožu jednim potezom. Zahvaljujući integriranoj oštrici, nastavak za zaglađivanje je izuzetno učinkovit pa ne morate više puta prelaziti preko jednog područja.
- Vodite uređaj od donjeg dijela noge prema gore. Neka vam noge budu ispružene kad uklanjate dlačice s područja iza koljena. Budite posebno pažljivi kod gležnjeva i sličnih područja koja su blizu kosti, kako biste izbjegli ozljede.
- S vremena na vrijeme isperite pjenu koja se nakuplja na nastavku za zaglađivanje.

B Epilacija

Skinite nastavak za zaglađivanje (2) i postavite epilacijski nastavak (10) ili nastavak za osjetljiva područja (11). Možete se epilirati i «na suho» i pod vodom.

Mokra epilacija:

kako biste osigurali najbolje uvjete za klizanje uređaja, pobrinite se da vam koža bude podosta vlažna.

Suha epilacija:

Neka vaša koža bude suha i nemasna.

Epilacija nogu:

- Zategnite kožu, pa vodite uređaj sporim, kontinuiranim pokretom bez pritiska, u smjeru suprotnom od rasta dlačica, a u pravcu prekidača.
- Budući da dlačice rastu u različitim pravcima može pomoći ako uređaj vodite u različitim smjerovima kako biste postigli najbolje rezultate.

Epilacija osjetljivih područja:

- Za epilaciju pazuha i bikini zone postavite epilacijski nastavak (11) koji je posebno razvijen za osjetljiva područja.
- Prije depilacije pobrinite se da te zone budu potpuno čiste (npr. da ne bude ostataka dezodoransa i sl.). Kada depilirate pazuh podignite ruku tako da je koža u potpunosti rastegnuta i pomičite aparat u različitim smjerovima. S obzirom da je koža nakon depilacije osjetljivija, izbjegavajte korištenje sredstava poput dezodoransa koji sadrže alkohol.
- Napominjemo da epiliranje ovih zona, pogotovo prvih par puta, može biti podosta bolno, pa vam preporučujemo da koristite postavku brzine «1» (izuzetno nježno). S vremenom će se osjećaj boli, ako stalno koristite epilator, značajno smanjiti. Za ugodniju epilaciju, dlačice bi trebale biti duge 2-5 mm.

C Održavanje vašeg uređaja u vrhunskom stanju

a Čišćenje vodom

Nakon svake epilacije pod vodom temeljito

očistite uređaj vodom kako biste ga održali u najboljem mogućem stanju.

Skinite nastavak za zaglađivanje (2) i očistite ga pod toplom tekućom vodom. Držite uređaj s epilacijskom glavom pod tekućom vodom i nakratko ga uključite.

Zatim pritisnite prekidač za otpuštanje (9) kako biste skinuli epilacijsku glavu.

Temeljito protresite i epilacijsku glavu i uređaj kako biste bili sigurni da nema preostale vode. Skinite protukliznu dršku i ostavite sve dijelove da se osuše.

Nakon što vratite epilacijsku glavu i nastavak za zaglađivanje (2) možete staviti zaštitnu kapicu (1) kako biste zaštitili oštricu.

b Čišćenje četkicom

Ako ste uređaj koristili za suhu epilaciju, bit će ga dovoljno očistiti četkicom.

Temeljito očistite pincete sa stražnje strane epilacijske glave četkicom umočenom u alkohol. Dok to radite rukom okrećite dio s pincetama. Ovo je čišćenje izuzetno važno zbog što bolje higijene epilacijske glave.

c Zamjena nastavka za zaglađivanje

Nastavak za zaglađivanje (2) ima lubratrakicu (2b) koja izbljedi kada oštrica otupi signalizirajući da je vrijeme za njegovu zamjenu.



S obzirom da se lubratrakica rastvara u vodi, nastavak za zaglađivanje bi se trebao čuvati na suhom mjestu i nikada ga se ne bi smjelo ostavljati u umivaoniku ili kadi tako da lubratrakica gleda prema dolje.

Kako biste osigurali maksimalnu učinkovitost, zamijenite nastavak za zaglađivanje nakon 12 uporaba, kada lubratrakica izbljedi ili kada vidite da je oštrica otupjela ili je oštećena. Iz sigurnosnih razloga prestanite koristiti nastavak za zaglađivanje ako je pao na pod i zamijenite ga novim.

Zamjenski nastavci za zaglađivanje (# 771 WD) dostupni su kod trgovca gdje ste kupili epilator, u Braunovim servisnim centrima ili na www.service.braun.com.

D Korištenje nastavka za brijanje

Glava za brijanje (12) osmišljena je za brzo i temeljito brijanje pazuha i bikini-zone, te za podrezivanje dlačica na duljinu od 5 mm i definiranje kontura. Brijaću glavu koristite samo na suhoj koži.

- a Brijanje:** odaberite «»
- b Definiranje kontura:** odaberite «»
- c Podrezivanje dlačica na duljinu 5 mm:** odaberite «» i postavite nastavak sa češljicom (I).
- d Čišćenje:** Mrežicu (II) nemojte čistiti četkicom jer bi je to moglo oštetiti.
- e** Dijelove za brijanje treba redovito podmazivati svaka 3 mjeseca.
- f** Zamijenite mrežicu (II) i blok noža (III) kada primijetite da više ne briju dobro kao ranije. Zamjenski dijelovi (mrežica, blok noža) mogu se nabaviti u trgovinama ili u Braunovim servisnim centrima ili na www.service.braun.com. Nikada se nemojte brijati oštećenom mrežicom.

Napomena o brizi za okoliš

Ovaj uređaj dolazi s punjivim baterijama. Kako biste zaštitili okoliš, kada se baterije u potpunosti istroše, nemojte ih odlagati zajedno s kućnim otpadom. Možete ih odložiti u Braunovim servisnim centrima ili mjestima predviđenima za odlaganje potrošenih baterija.



Podložno promjenama bez prethodne najave.

Jamstvo

Za ovaj proizvod jamčimo jamstveno razdoblje od 2 godine od dana kupnje. U okviru tog razdoblja besplatno ćemo otkloniti bilo kakvu neispravnost uređaja do koje je došlo zbog zamora materijala ili pogrešaka u radu ili popravkom ili zamjenom uređaja ovisno o procjeni.

Ovo jamstvo vrijedi za svaku zemlju u kojoj ovaj uređaj distribuira Braun ili njegov ovlaštenu distributer.

Ovo jamstvo ne pokriva: štetu nastalu zbog nepravilne upotrebe, normalno trošenje materijala (npr. u slučaju trošenja mrežice na uređaju za brijanje), kao i oštećenja koja imaju neosporan utjecaj na vrijednost ili rad uređaja. Jamstvo prestaje vrijediti ako popravke vrše neovlaštene osobe te ako se ne koriste originalni Braunovi dijelovi. Ako tijekom jamstvenog razdoblja zatrebate servis, donesite ili pošaljite cijeli uređaj zajedno s računom na adresu Braunovog ovlaštenog servisnog centra.

Servisna mjesta:

Poštovani, u koliko niste u mogućnosti riješiti Vaš problem putem priložene servisne mreže, molimo Vas da nazovete broj 091 66 01 777 kako bi dobili daljnje upute.

Singuli d.o.o., 10000, Zagreb, Primorska 3,
☎ 01 37 72 644, 01 66 01 777

Elektromehaničarski obrt „Marković“,
42000, Varaždin, K.Filića 9, ☎ 042 21 05 88

Elektromehaničarski obrt „Marković“,
42240, Ivanec, Mirka Maleza 39,
☎ 042 78 42 99

ELMIN vl. Božidar Jakupanec, 48350,
Đurđevac, Ruđera Boškovića 20,
☎ 048 81 33 65

Obrt za trgovinu i servis „Ježić color servis“ vl. Alen Jurić, 43000, Bjelovar,
Petra Zrinskog 13, ☎ 043 24 35 00

TI-SAN d.o.o., 33000, Virovitica,
Strossmayerova 9, ☎ 033 80 04 00

G-SERVIS d.o.o., 33520, Slatina,
Grigora Viteza 2, ☎ 033 55 25 29

Kumex d.o.o., 31000, Osijek, Prolaz J.
Leovića 5, ☎ 031 37 34 44

Konikom d.o.o., 31000, Osijek,
Jablanova 43, ☎ 031 49 48 85

RTV servis vl. Mijo Kalaica, 34310,
Pleternica, A.M.Relković 6, ☎ 034 25 20 00

Sorić elektronika, 44000, Sisak,
A.Stračevića 35, ☎ 044 54 91 17

E.E.K.A., 51000, Rijeka, Baštijanova 36,
☎ 051 22 84 01

Čulig d.o.o., 47000, Karlovac, Banija 2,
☎ 047 41 59 55

Tehno - Jelčić, vl. Josip Jelčić, 22000,
Šibenik, 8. DAL. UDAR. BRIGADE 71,
☎ 022 34 02 29

ALTA d.o.o., 23000, ZADAR, Vukovarska 3c,
☎ 023 32 76 66

Merc & Dujmović, 21000, SPLIT,
Alojza Stepinca 6, ☎ 021 53 77 80

Română (RO/MD)

Citiți cu atenție instrucțiunile înainte de a folosi aparatul și păstrați-le pentru informare ulterioară.

Epilatorul Braun Silk-épil 7 Dual a fost proiectat pentru a vă oferi o piele netedă de durată dintr-o singură mișcare datorită tehnologiei sale duale. Mai întâi, îndepărtează ușor părul de la rădăcină, iar apoi netezește pielea cu ajutorul lamei integrate.

Important

- Din motive de igienă personală, nu împrumutați aparatul unei alte persoane.
- Aparatul dvs de ras este prevăzut cu un cablu special ce include un sistem suplimentar de siguranță pentru tensiuni joase. Nu schimbați nicio parte din acest cablu. În caz contrar, există riscul de șoc electric. Pentru specificații electrice, vă rugăm consultați înscrisul de pe cablul special. Cordonul special care se adaptează automat la orice tensiune la nivel mondial de curent alternativ.
-  Acest aparat este potrivit pentru utilizarea în cadă sau duș. Din motive de siguranță, utilizați aparatul fără cablul de alimentare.
- Acest aparat electrocasnic poate fi utilizat de către copii peste 8 ani, de către persoanele cu capacități

fizice, senzoriale sau mentale reduse, precum și de către cele cărora le lipsesc experiența și cunoștințele necesare, cu condiția de a fi supravegheate și de a primi instrucțiuni pentru a utiliza în siguranță aparatul și pentru a înțelege posibilele riscuri. Copii nu trebuie să se joace cu acest aparat. Operațiunile de curățare și întreținere nu trebuie efectuate de copii, în afara cazului în care au peste 8 ani și sunt supravegheați.

- Atunci când este pornit, aparatul nu trebuie să intre niciodată în contact cu părul capului, genelor etc. pentru a preveni orice pericol de accidentarea precum și pentru a preveni blocarea sau deteriorarea aparatului.
- Nu folosiți niciodată aparatul fără capul de epilare.
- Aveți grijă când dirijați capul de ras (2) în zonele osoase cum sunt gleznelor. Lama integrată este foarte ascuțită și poate provoca leziuni.

Informații generale

Toate metodele de îndepărtare a părului de la rădăcină pot provoca iritații ale pielii (ex.: mâncărime, disconfort și roșeață) în funcție de tipul pielii și al părului. Aceasta este o reacție normală care va dispărea repede, dar

poate fi mai puternică la îndepărtarea părului de la rădăcină pentru prima dată sau dacă aveți o piele sensibilă.

Dacă, după 36 de ore, pielea dumneavoastră încă prezintă iritații, vă recomandăm să consultați un medic. În general, reacțiile pielii și senzația de durere tind să se diminueze considerabil odată cu utilizarea repetată a epilatorului Silk-épil.

În unele cazuri pot apărea inflamații la nivelul epidermei, cauzate de contactul pielii cu bacterii (de exemplu: când aparatul alunecă deasupra pielii). Curățarea atentă, minuțioasă a capului de epilare înainte de fiecare utilizare va diminua riscul de infectare.

Dacă aveți nelămuriri cu privire la utilizarea acestui produs, vă rugăm să consultați medicul. În cazurile descrise mai jos, acest aparat trebuie folosit numai după o consultare prealabilă cu doctorul dumneavoastră: Eczeme, răni, reacții inflamate ale pielii precum folliculitis (foliculi purulenți ai firelor de păr) și vase de sânge cu varice, Alunițe, Imunitate redusă a pielii, de exemplu, diabetul, pe durata sarcinii, boala Raynaud, Hemofilie sau deficiență imunitară.

Cateva sfaturi utile

Dacă nu ați mai folosit un epilator sau dacă nu v-ați mai epilat de mult timp, pielea dumneavoastră ar putea avea nevoie de o scurtă perioadă de adaptare. Discomfortul pe care îl veți resimți la început va scădea considerabil o dată cu folosirea repetată a epilatorului, pe măsură ce pielea se adaptează procesului.

Dacă vă epilați pentru prima dată, este indicat să efectuați operațiunea seara, astfel ca orice posibile înroșiri ale pielii să dispară pe timpul nopții. Pentru a relaxa pielea vă recomandăm să aplicați după epilare o cremă hidratantă.

Epilarea se efectuează mai ușor și mai confortabil atunci când părul are o lungime optimă de 2-5 mm. Dacă părul este mai lung, vă recomandăm să vă radeți mai întâi și să epilați părul mai scurt care reapare, după câteva zile.

Descriere

- 1 Capac de protecție
- 2 Bloc tăiere (rezistent la apă)
- 2a Lama integrată
- 2b Bandă lubrifiantă
- 3 Capul de epilare
- 4 Sistem de iluminare SmartLight
- 5 Comutator pentru fixarea poziției (5a)
- 6a Led indicator de încărcare
- 6b Led indicator de baterie descărcată
- 7 Dispozitiv anti-alunecare
- 8 Cablu special de alimentare
- 9 Buton deblocare
- 10 Capul de epilare (utilizare umedă și uscată)
- 11 Capul de epilare pentru suprafețe sensibile (utilizare umedă și uscată)
- 12 Cap pentru ras

Încărcarea

- Înainte de utilizare, încărcați aparatul. Pentru rezultate optime, vă recomandăm să utilizați întotdeauna aparatul complet încărcat. Cu ajutorul cablului special, conectați aparatul la o sursă de curent electric, cu motorul oprit. Timpul de încărcare este de aproximativ 1 oră.
- Ledul verde (6a) se aprinde intermitent pentru a indica faptul că epilatorul se încarcă. Când bateria este complet încărcată, acest led rămâne aprins permanent. Odată ce este complet încărcat, utilizați aparatul fără cablul de alimentare.

- O încărcare completă asigură un timp de utilizare fără cablu de până la 30 de minute.
- Când se aprinde ledul roșu (6b), ce indică descărcarea aparatului, conectați din nou aparatul la o priză electrică, prin intermediul cablului special.
- Temperatura optimă pentru încărcare, folosire și depozitare a aparatului este între 150C și 350C. În cazul în care temperatura este în afara acestui interval, timpul de încărcare poate fi mai mare în timp ce timpul de operare fără cablu se poate reduce.

Protecția împotriva supra-încălzirii

Ca măsură de protecție pentru a evita supraîncălzirea aparatului, se poate întâmpla ca ledul roșu indicator de baterie descărcată să lumineze permanent pentru 8 secunde iar apoi aparatul să se oprească automat. În acest caz, readuceți întrerupătorul în poziția «0» și lăsați aparatul să se răcească.

Pornirea

Apăsați unul din butoanele de blocare (5a) și rotiți întrerupătorul în sensul acelor de ceasornic pentru a selecta viteza preferată: «I» = viteza 1 pentru un plus de delicatețe «II» = viteza 2 pentru un plus de eficiență Sistemul de iluminare SmartLight se aprinde instantaneu și luminează atât timp cât dispozitivul este pornit. Aceasta sistem reproduce aproape identic lumina zilei, dezvăluind chiar și cele mai fine fire de păr și oferind un control mai bun, pentru o eficiență îmbunătățită a procesului de epilare.

A Epilatorul Dual cu cap de netezire

Epilarea duală cu rezerva pentru exfoliere (2) este concepută și optimizată pentru utilizarea în apă cu gel sau spumă de ras, pe picioare. Dacă doriți să utilizați capul de netezire în

alte părți ale corpului, aveți grijă! Lamele sunt foarte ascuțite. Pielea trebuie să fie întinsă în timpul epilării.

Faza de început

Pentru a permite pielii să se adapteze cu noul proces de îndepărtare a părului, este foarte important să folosiți aparatul o dată pe săptămână în timpul primei luni de utilizare. După 3-4 utilizări, când fiecare fir de păr a fost epilat cel puțin o dată, vă veți putea bucura de rezultate de lungă durată, folosind epilatorul dual la 2-3 săptămâni.

Cum să folosiți Epilatorul Dual

- Înainte de utilizare, capul de epilare (3) trebuie să fie curat. Atașați capacul pentru netezire (2). Pentru o mai bună manipulare în condiții umede, atașați dispozitivul anti-alunecare (7).
- Aplicați spumă sau gel de ras pe pielea umedă.
- Direcționați aparatul cu mișcări lente, continue, fără presiune, în sens invers creșterii firului de păr, în direcția comutatorului.
- Capul de epilare trebuie să fie în unghi de 90 cu pielea dvs. Dispozitivele pivotante se adaptează în mod automat la conturul pielii dumneavoastră. Mai întâi epilează și apoi netezește pielea dumneavoastră dintr-o singură mișcare. Datorită lamei integrate, capul de netezire oferă o eficiență sporită. Nu trebuie să treceți de mai multe ori peste aceeași suprafață.
- Epilați-vă picioarele pornind de jos în sus. Când vă epilați pe porțiunea din spatele genunchiului, țineți piciorul drept și perfect întins. Aveți grijă la zonele din jurul gleznelor sau din alte părți ale corpului pentru a evita rănirile.
- Din când în când, clătiți spuma de pe capacul de netezire.

B Epilarea

Detașați capacul pentru netezire (2) și atașați capacul de epilare (10) sau capacul pentru zone sensibile (11). Puteți utiliza epilator pe pielea uscată sau umedă:

Utilizare umedă:

Asigurați-vă că pielea este suficient de hidratată, pentru alunecarea optimă a epilatorului peste suprafața de epilare.

Utilizare uscată:

Asigurați-vă că pielea este uscată și fără uleiuri sau creme.

Epilarea picioarelor:

- Întindeți pielea, direcționați aparatul cu mișcări lente, continue, fără presiune, în sens invers creșterii firului de păr, în direcția comutatorului.
- Deoarece părul poate crește în direcții diferite, poate fi de asemenea utilă orientarea aparatului în diferite direcții pentru a atinge rezultate optime.

Epilarea în zone sensibile:

- Pentru epilarea în zona axială și inghinală, atașați capul de epilare (11) conceput special pentru zone sensibile.
- Înainte de epilare, curățați bine zona respectivă pentru a îndepărta eventualele reziduuri (precum deodorantul). Când vă epilați în zona axială, țineți brațul întins în sus, pentru ca pielea să se întinsă, și ghidați aparatul în diferite direcții. Deoarece imediat după epilare pielea poate fi mai sensibilă, evitați folosirea substanțelor iritante, cum ar fi deodorantele cu alcool.
- Vă rugăm să țineți cont de faptul că, mai ales la început, aceste zone sunt deosebit de sensibile la durere. Prin urmare, vă recomandăm să selectați viteza «1» pentru primele câteva utilizări. O dată cu utilizarea repetată a epilatorului, senzația de durere se va diminua.

C Păstrarea aparatului în condiții optime

a Curățare sub jet de apă

După fiecare utilizare umedă, curățați aparatul cu apă pentru a asigura performanță optimă. Îndepărtați capacul pentru netezire (2) și curățați-l cu jet de apă caldută.

Țineți capul de epilare al aparatului sub jet de apă și porniți-l pentru o perioadă foarte scurtă. Apoi apăsați butonul de deblocare (9) pentru a detașa capul de epilare.

Scuturați bine, atât capul de epilare cât și aparatul, pentru a vă asigura că ați scurs toată apa rămasă. Detașați dispozitivul anti-alunecare și lăsați toate componentele să se usuce. Înainte de a le reatașa, asigurați-vă că sunt complet uscate.

După atașarea capului tip pensetă și a capacului pentru netezire (2), nu uitați să puneți capacul (1) pentru a proteja lamele integrate.

b Curățarea cu ajutorul periuței

Dacă ați utilizat aparatul pe pielea uscată, acesta poate fi curățat și cu periuța.

Curățați bine pensetele de pe partea din spate a epilatorului cu periuța înmuiată în alcool. În timp ce efectuați această operație, rotiți manual sistemul pe care sunt prinse pensetele. Această metodă de curățare asigură cele mai bune condiții de igienă pentru capul de epilare.

c Înlocuirea capului de netezire

Capul de netezire (2) este prevăzut cu bandă lubrifiantă [Lubrastrip] (2b). Aceasta în timp se albește, fapt care arată că lama începe să se tocească. Acest lucru înseamnă că este momentul să schimbați capacul de netezire. Banda lubrifiantă [lubrastrip] este solubilă în apă, de aceea capacul de netezire ar trebui depozitat într-un mediu uscat și nu trebuie lăsat niciodată în cadă, cu fața în jos.

Pentru a asigura performanțe maxime, înlocuiți capacul de netezire după 12 utilizări, când banda lubrifiată se albește sau când lama se uzează sau se răsucește. Din motive de siguranță, nu mai folosiți capacul de netezire dacă a fost scăpat pe jos și înlocuiți-l cu unul nou.

Înlocuirea capacului de netezire (Referință #771WD) se poate face la magazinul de unde a fost cumpărat aparatul, la Centrele de Service Braun sau prin www.service.braun.com.

D Utilizarea capului pentru ras

Capul de ras (12) este proiectat pentru un bărbierit rapid și precis al axilelor și zonei bikinilor, scurtarea conturului și tunderea părului la o lungime de 5 mm. Utilizați capul de ras numai pe pielea uscată.

a Ras: selectați «»

b Scurtare contur: selectați «»

c Tundere păr la o lungime de 5 mm: selectați «» și aplicați capul de scurtare (I).

d Curățare

Nu curățați folia aparatului de ras (II) cu peria deoarece puteți deteriora folia.

e Componentele de ras trebuie lubrificate regulat, la fiecare 3 luni.

f Înlocuiți cadrul foliei (II) și blocul de tăiere (III) când observați o performanță redusă. Piese de rezervă pot fi obținute de la vânzătorul dumneavoastră sau de la Centrele de Servicii Braun sau pe www.service.braun.com. Nu vă radeți dacă folia este deteriorată.

Protejarea mediului

Acest produs conține acumulatori reîncărcabili. În scopul protejării mediului înconjurător, vă rugăm să nu aruncați produsul, la sfârșitul duratei



de folosință, împreună cu resturile menajere. Acesta poate fi depus la centrele specializate din țara în care locuiți.

Conform Hotărârii nr. 482 din 1 aprilie 2004 privind stabilirea condițiilor de introducere pe piață a aparatelor electrocasnice în funcție de nivelul zgomotului transmis prin aer, valoarea de zgomot dB(A) pentru acest aparat este de 72 dB(A).

Aceste informații pot fi supuse modificărilor fără o notificare prealabilă.

Garanție

Acordăm o garanție de 2 ani pentru acest produs, de la data achiziționării. Durata medie de utilizare: 5 ani, cu condiția respectării instrucțiunilor de utilizare și efectuării intervențiilor tehnice numai de către personalul service autorizat.

În perioada de garanție vom remedia gratuit neconformitățile aparatului, prin repararea sau înlocuirea produsului, după caz. Această garanție este valabilă în orice țară în care acest aparat este furnizat de către compania Braun sau de către distribuitorul desemnat al acesteia. Repararea sau înlocuirea produselor se va efectua în cadrul unei perioade rezonabile de timp (maxim 15 zile de la data aducerii la cunoștință a neconformității).

Prezenta garanție nu acoperă: defectele datorate utilizării necorespunzătoare, uzurii normale (de ex: ale sitei aparatului sau ale blocului de tăiere), precum și defectele care au un efect neglijabil asupra valorii sau funcționării aparatului. Garanția devine nulă dacă se efectuează reparații de către persoane neautorizate și dacă nu se utilizează componente originale Braun.

Pentru a beneficia de service în perioada de garanție, prezentați produsul împreună cu factura (bonul/chitanța de cumpărare) la una dintre unitățile service alocate.

PUNCT CENTRAL DE SERVICE BRAUN

Șos. Viilor, Nr.14, Corp Clădire C2, Etaj 2, Biroul nr.3, Sector 5, București (acces din Str. Năsăud)

Tel: 021.224.30.35

Mobil: 0722.541.548

E-mail: service.braun@interbrands.ro

Ελληνικά

Παρακαλούμε διαβάστε προσεκτικά τις οδηγίες χρήσης, πριν χρησιμοποιήσετε τη συσκευή και φυλάξτε τις για μελλοντική αναφορά.

Η αποτριχωτική μηχανή Braun Silk-épil 7 Dual Epilator έχει σχεδιαστεί για να σας προσφέρει με μία κίνηση απαλότητα στο δέρμα που διαρκεί, χάρη στη διπλή της τεχνολογία. Πρώτα, αποτριχώνει απαλά τις τρίχες από τη ρίζα, στη συνέχεια ακολουθεί η ενσωματωμένη λεπίδα για να απαλύνει το δέρμα.

Σημαντικό

- Για λόγους υγιεινής, μην μοιράζεστε αυτή τη συσκευή με άλλα άτομα.
- Αυτή η συσκευή είναι εξοπλισμένη με ένα ειδικό σετ καλωδίου το οποίο διαθέτει ενσωματωμένο μετασχηματιστή πολύ χαμηλής τάσης για περισσότερη ασφάλεια. Για τον λόγο αυτό δεν πρέπει να αντικαταστήσετε ή τροποποιήσετε οποιοδήποτε μέρος του. Σε αντίθετη περίπτωση υπάρχει κίνδυνος ηλεκτροπληξίας. Για πληροφορίες σχετικά με τα ηλεκτρικά χαρακτηριστικά, παρακαλούμε ανατρέξτε στην τυπωμένη ετικέτα που βρίσκεται πάνω στο ειδικό σετ καλωδίου. Το ειδικό σετ καλωδίου προσαρμόζεται αυτόματα σε κάθε τάση εναλλασσόμενου ρεύματος AC παγκοσμίως.
-  Αυτή η συσκευή είναι κατάλληλη για χρήση στο μπάνιο ή το ντους. Για λόγους ασφαλείας, μπορεί να λειτουργήσει μόνο χωρίς το καλώδιο ρεύματος.

- Αυτή η συσκευή μπορεί να χρησιμοποιηθεί από παιδιά 8 ετών και άνω και άτομα με περιορισμένες φυσικές, αισθητήριες ή πνευματικές δυνατότητες ή έλλειψη εμπειρίας και γνώσεων, αν υπάρχει ανάλογη εποπτεία ή οδηγίες σχετικά με την ασφαλή χρήση της συσκευής και κατανόηση των ενδεχόμενων κινδύνων. Τα παιδιά δεν πρέπει να παίζουν με τη συσκευή. Ο καθαρισμός και η συντήρηση της συσκευής δεν πρέπει να πραγματοποιούνται από παιδιά, εκτός αν είναι άνω των 8 ετών και έχουν ανάλογη εποπτεία.
- Όταν η συσκευή τίθεται σε λειτουργία, δεν πρέπει ποτέ να έρχεται σε επαφή με τα μαλλιά σας, τις βλεφαρίδες, τα φρύδια κλπ. για να αποφύγετε οποιονδήποτε κίνδυνο τραυματισμού καθώς επίσης και μπλοκαρίσματος ή ζημιάς της συσκευής.
- Μην χρησιμοποιείτε ποτέ την κεφαλή αποτρίχωσης χωρίς κάποιο κάλυμμα.
- Προσέχετε όταν χρησιμοποιείτε το Εξάρτημα Smoothing (2) πάνω από οστεώδεις περιοχές όπως οι αστράγαλοι. Η ενσωματωμένη λεπίδα είναι πολύ αιχμηρή και μπορεί να προκαλέσει τραυματισμούς.

Γενικές πληροφορίες

Όλες οι μέθοδοι αποτρίχωσης από την ρίζα μπορεί να προκαλέσουν ερεθισμούς στο δέρμα (π.χ. φαγούρα, ενόχληση και κοκκίνισμα του δέρματος) ανάλογα με την

κατάσταση του δέρματος και της τρίχας. Αυτή είναι μια φυσιολογική αντίδραση που εξαφανίζεται γρήγορα, αλλά μπορεί να παρουσιάζεται πιο έντονα όταν αφαιρείτε τρίχες από την ρίζα τις πρώτες φορές της αποτρίχωσης ή εάν έχετε ευαίσθητο δέρμα. Εάν μετά από 36 ώρες, το δέρμα εξακολουθεί να είναι ερεθισμένο, σας συνιστούμε να επικοινωνήσετε με τον γιατρό σας. Γενικά, η αντίδραση του δέρματος και το αίσθημα πόνου τείνουν να μειώνονται σημαντικά με την επαναλαμβανόμενη χρήση του Silk-épil.

Σε ορισμένες περιπτώσεις μπορεί να δημιουργηθεί φλεγμονή στο δέρμα εξαιτίας της εισόδου βακτηριδίων μέσα στο δέρμα (π.χ. όταν σύρετε την συσκευή πάνω στο δέρμα). Ο σχολαστικός καθαρισμός της κεφαλής αποτρίχωσης πριν από κάθε χρήση ελαχιστοποιεί τον κίνδυνο μόλυνσης.

Εάν έχετε οποιοσδήποτε αμφιβολίες σχετικά με την χρήση αυτής της συσκευής, παρακαλούμε συμβουλευτείτε τον γιατρό σας. Στις ακόλουθες περιπτώσεις, αυτή η συσκευή θα πρέπει να χρησιμοποιηθεί μόνο αφού έχετε πρώτα συμβουλευτεί έναν γιατρό:

Έκζεμα, πληγές, φλεγμονές ερεθισμένου δέρματος όπως θυλακίτιδα (πυώδη θυλάκια τριχών) και κίρσοφλεβίτιδα, γύρω από κρεατοελιές, μειωμένη ανοσία του δέρματος π.χ. σακχαρώδης διαβήτης, κατά τη διάρκεια της εγκυμοσύνης, νόσος Raynaud's, αιμοφιλία, κάντιντα ή ανοσοποιητική ανεπάρκεια.

Μερικές χρήσιμες συμβουλές

Εάν δεν έχετε χρησιμοποιήσει ποτέ αποτριχωτική μηχανή, ή εάν δεν έχετε κάνει αποτρίχωση για μεγάλο χρονικό διάστημα, μπορεί να χρειαστεί λίγος χρόνος για να προσαρμοστεί το δέρμα σας στην αποτρίχωση. Η ενόχληση που θα νιώσετε στην αρχή, θα μειωθεί σημαντικά με την

επαναλαμβανόμενη χρήση, καθώς το δέρμα προσαρμόζεται στην διαδικασία.

Όταν κάνετε αποτρίχωση για πρώτη φορά, συνιστάται να την κάνετε το απόγευμα, έτσι ώστε οποιοδήποτε πιθανό κοκκίνισμα να εξαφανιστεί κατά τη διάρκεια της νύχτας. Για να ανακουφίσετε το δέρμα, συνιστούμε να απλώνετε μια ενυδατική κρέμα μετά την αποτρίχωση.

Η αποτρίχωση είναι ευκολότερη και πιο άνετη όταν οι τρίχες έχουν το ιδανικό μήκος των 2-5 χιλ. Εάν οι τρίχες είναι μακρύτερες, συνιστούμε να ξυρίζεστε πρώτα και να αποτριχώνετε τις πιο κοντές τρίχες που ξαναβγαίνουν μετά από μερικές μέρες.

Περιγραφή

- 1 Προστατευτικό κάλυμμα
- 2 Εξάρτημα Smoothing (υγρή χρήση)
- 2a Ενσωματωμένη λεπίδα
- 2b Λωρίδα ολίσθησης
- 3 Κεφαλή αποτρίχωσης
- 4 Φωτισμός SmartLight
- 5 Διακόπτης με πλήκτρα ασφαλείας (5a)
- 6a Ενδεικτική λυχνία φόρτισης
- 6b Ενδεικτική λυχνία χαμηλής φόρτισης
- 7 Αντιολισθητική λαβή
- 8 Σετ καλωδίου & μετασχηματιστή
- 9 Πλήκτρο απελευθέρωσης κεφαλής αποτρίχωσης
- 10 Εξάρτημα αποτρίχωσης (υγρή & στεγνή χρήση)
- 11 Εξάρτημα αποτρίχωσης για ευαίσθητες περιοχές (υγρή & στεγνή χρήση)
- 12 Κεφαλή ξυρίσματος

Φόρτιση

- Πριν τη χρήση, φορτίστε τη συσκευή. Για καλύτερη απόδοση, προτείνουμε να

χρησιμοποιείτε πάντα τη συσκευή πλήρως φορτισμένη. Χρησιμοποιώντας το σετ ειδικού καλωδίου, συνδέστε τη συσκευή στην πρίζα με το μοτέρ εκτός λειτουργίας. Η φόρτιση διαρκεί 1 ώρα περίπου.

- Η πράσινη ενδεικτική λυχνία φόρτισης (6a) αναβοσβήνει για να υποδηλώσει ότι η συσκευή φορτίζεται. Μόλις η μπαταρία φορτιστεί πλήρως, η ενδεικτική λυχνία φόρτισης θα παραμείνει αναμμένη. Μόλις φορτιστεί πλήρως, χρησιμοποιείτε την συσκευή χωρίς το καλώδιο ρεύματος.
- Μια πλήρης φόρτιση παρέχει μέχρι και 30 λεπτά αποτελεσματικού χρόνου χρήσης.
- Μετά από κάθε χρήση, επαναφορτίστε τη συσκευή είτε απευθείας χρησιμοποιώντας το ειδικό καλώδιο με μετασχηματιστή είτε τοποθετώντας την πάνω στη βάση φόρτισης.
- Η καλύτερη θερμοκρασία περιβάλλοντος για φόρτιση, χρήση και αποθήκευση της συσκευής είναι 15 °C με 35 °C. Σε περίπτωση που η θερμοκρασία βρίσκεται εκτός των ορίων αυτής της κλίμακας, ο χρόνος φόρτισης μπορεί να είναι μεγαλύτερος ενώ ο χρόνος αυτονομίας λειτουργίας μπορεί να μειωθεί.

Προστασία υπερθέρμανσης

Ως χαρακτηριστικό ασφαλείας στην απίθανη περίπτωση υπερθέρμανσης της συσκευής, μπορεί η κόκκινη ενδεικτική λυχνία χαμηλής φόρτισης να παραμείνει αναμμένη για 8 δευτερόλεπτα και στη συνέχεια η συσκευή να κλείσει αυτόματα. Σε αυτήν την περίπτωση, περιστρέψτε τον διακόπτη στη θέση «0» και αφήστε τη συσκευή να κρυώσει.

Ενεργοποίηση

Πιέστε ένα από τα πλήκτρα ασφαλείας (5a) και περιστρέψτε τον διακόπτη δεξιόστροφα για να επιλέξετε την επιθυμητή ρύθμιση ταχύτητας:

«I» = εξαιρετικά απαλή

«II» = εξαιρετικά αποτελεσματική

Ο φωτισμός SmartLight ανάβει αμέσως και παραμένει αναμμένος καθόλη τη διάρκεια που η συσκευή βρίσκεται σε λειτουργία.

A Διπλή Αποτρίχωση με το Εξάρτημα Smoothing

Η διπλή αποτρίχωση με το κάλυμμα λείανσης (2) έχει σχεδιαστεί και βελτιστοποιηθεί για υγρή χρήση με τζελ ή αφρό ξυρίσματος στα πόδια. Εάν επιθυμείτε να χρησιμοποιήσετε το εξάρτημα Smoothing για αφαίρεση των τριχών σε άλλες περιοχές του σώματος, παρακαλούμε δώστε ιδιαίτερη προσοχή εξαιτίας των αιχμηρών λεπίδων. Το δέρμα χρειάζεται να είναι τεντωμένο κατά τη διάρκεια της χρήσης.

Φάση έναρξης

Για να επιτρέψετε στο δέρμα σας να προσαρμοστεί στη νέα διαδικασία αφαίρεσης των τριχών, είναι πολύ σημαντικό να χρησιμοποιείτε τη συσκευή μία φορά την εβδομάδα κατά τη διάρκεια του πρώτου μήνα χρήσης. Μετά από 3-4 χρήσεις, με κάθε τρίχα που αποτριχώνεται μία φορά και τις τρίχες που αναπτύσσονται ξανά, προσαρμοσμένες στη νέα διαδικασία, θα μπορείτε να ευχαριστηθείτε αποτελέσματα που διαρκούν όπως και με την κανονική αποτρίχωση, χρησιμοποιώντας τη συσκευή κάθε 2-3 εβδομάδες.

Πώς να χρησιμοποιήσετε τη συσκευή Διπλής Αποτρίχωσης

- Πριν τη χρήση, βεβαιωθείτε ότι η κεφαλή αποτρίχωσης (3) είναι καθαρή. Προσαρμόστε το Εξάρτημα Smoothing (2). Για καλύτερο χειρισμό κάτω από υγρές συνθήκες, μπορεί να επιθυμείτε να προσαρμόσετε την αντιολισθητική λαβή (7).

- Απλώστε αφρό ξυρίσματος ή τζελ πάνω στο βρεγμένο δέρμα.
- Τεντώνοντας το δέρμα σας, κατευθύνετε τη συσκευή με αργή, συνεχόμενη κίνηση χωρίς πίεση με φορά αντίθετη από τη φορά ανάπτυξης των τριχών, προς την κατεύθυνση του διακόπτη.
- Βεβαιωθείτε ότι η κεφαλή οδηγείται επίπεδα πάνω από το δέρμα. Η κινούμενη κεφαλή προσαρμόζεται τέλεια στις καμπύλες του δέρματος. Πρώτα αποτριχώνει και στη συνέχεια απαλύνει το δέρμα σας με μία κίνηση. Χάρη στην ενσωματωμένη λεπίδα, το εξάρτημα Smoothing παρέχει μεγάλη αποτελεσματικότητα. Δεν χρειάζεται να περνάτε τη συσκευή αρκετές φορές πάνω από την ίδια περιοχή.
- Κάντε αποτρίχωση στα πόδια σας ξεκινώντας από κάτω προς τα πάνω. Όταν κάνετε αποτρίχωση πίσω από το γόνατο, κρατήστε το πόδι τεντωμένο ίσια. Προσέχετε ιδιαίτερα για την αποφυγή τραυματισμών γύρω από τους αστραγάλους και τις οστεώδεις περιοχές.
- Κατά διαστήματα, ξεπλένετε τον αφρό που έχει συγκεντρωθεί πάνω στο εξάρτημα Smoothing.

B Αποτρίχωση

Αφαιρέστε το εξάρτημα Smoothing (2) και προσαρμόστε το εξάρτημα αποτρίχωσης (10) ή το εξάρτημα αποτρίχωσης για ευαίσθητες περιοχές (11). Μπορείτε να κάνετε αποτρίχωση κάτω από υγρές ή στεγνές συνθήκες:

Υγρή χρήση:

Για να επιτύχετε καλύτερες συνθήκες ολίσθησης της συσκευής πάνω στο δέρμα, βεβαιωθείτε ότι το δέρμα είναι πολύ υγρό.

Στεγνή χρήση:

Βεβαιωθείτε ότι το δέρμα σας είναι στεγνό και χωρίς λιπαρότητα ή κρέμα.

Αποτρίχωση ποδιών:

- Τεντώνοντας το δέρμα σας, κατευθύνετε τη συσκευή με αργή, συνεχόμενη κίνηση χωρίς πίεση με φορά αντίθετη από τη φορά ανάπτυξης των τριχών, προς την κατεύθυνση του διακόπτη.
- Καθώς οι τρίχες αναπτύσσονται προς διαφορετικές κατευθύνσεις, μπορείτε επίσης να κατευθύνετε την συσκευή προς διαφορετικές κατευθύνσεις για να επιτύχετε καλύτερα αποτελέσματα.

Αποτρίχωση των ευαίσθητων περιοχών:

- Για αποτρίχωση στις μασχάλες και στην περιοχή του μπικίνι, προσαρμόστε το εξάρτημα αποτρίχωσης (11) το οποίο έχει σχεδιαστεί ειδικά για χρήση στις ευαίσθητες περιοχές.
- Πριν την αποτρίχωση, καθαρίστε καλά την αντίστοιχη περιοχή για να απομακρύνετε τα υπολείμματα (όπως αποσμητικό). Όταν κάνετε αποτρίχωση στην μασχάλη, κρατήστε το χέρι σας σηκωμένο προς τα πάνω έτσι ώστε το δέρμα να είναι τεντωμένο και κατευθύνετε την συσκευή προς διαφορετικές κατευθύνσεις. Καθώς το δέρμα αμέσως μετά την αποτρίχωση μπορεί να είναι πιο ευαίσθητο, αποφύγετε την χρήση ουσιών που ερεθίζουν, όπως αποσμητικά με οινόπνευμα.
- Παρακαλούμε λάβετε υπόψη σας ότι ειδικά στην αρχή, αυτές οι περιοχές είναι ιδιαίτερα ευαίσθητες στον πόνο. Επομένως, συνιστούμε να επιλέγετε τη ρύθμιση ταχύτητας «I» για τις πρώτες χρήσεις. Με την επαναλαμβανόμενη χρήση το αίσθημα πόνου θα μειωθεί.

C Κρατώντας τη συσκευή σε άριστη κατάσταση

a Καθαρισμός με νερό

Μετά από κάθε υγρή χρήση, καθαρίστε

σχολαστικά τη συσκευή με νερό για να εξασφαλίσετε βέλτιστη απόδοση.

Αφαιρέστε το εξάρτημα Smoothing (2) και καθαρίστε το κάτω από χλιαρό τρεχούμενο νερό.

Κρατήστε τη συσκευή με την κεφαλή αποτρίχωσης κάτω από τρεχούμενο νερό και θέστε τη για λίγο σε λειτουργία.

Στη συνέχεια πιέστε το πλήκτρο απελευθέρωσης (9) για να αφαιρέσετε την κεφαλή αποτρίχωσης.

Ανακινήστε καλά την κεφαλή αποτρίχωσης και την συσκευή για να βεβαιωθείτε ότι θα απομακρυνθούν τα υπολείμματα νερού.

Αφαιρέστε την αντιολισθητική λαβή και αφήστε όλα τα τμήματα να στεγνώσουν.

Προτού τα προσαρμόσετε ξανά, βεβαιωθείτε ότι έχουν στεγνώσει εντελώς.

Αφού επανασυναρμολογήσετε την κεφαλή αποτρίχωσης και το εξάρτημα Smoothing (2), μπορείτε να τοποθετήσετε το προστατευτικό κάλυμμα (1) για να προστατεύσετε τη λεπίδα.

b Καθαρισμός με το βουρτσάκι

Εάν έχετε χρησιμοποιήσει τη συσκευή σε στεγνές συνθήκες, ο καθαρισμός με το βουρτσάκι μπορεί να είναι επαρκής.

Καθαρίστε καλά τις τσιμπίδες από την πίσω πλευρά της κεφαλής αποτρίχωσης με το βουρτσάκι, αφού το έχετε πρώτα βυθίσει σε οινόπνευμα. Ενώ κάνετε αυτήν την διαδικασία, περιστρέψτε τις τσιμπίδες με το χέρι. Αυτή η μέθοδος καθαρισμού, εξασφαλίζει καλύτερη υγιεινή στην κεφαλή αποτρίχωσης.

c Αντικατάσταση του εξαρτήματος Smoothing

Το εξάρτημα Smoothing (2) παρέχετε με μια λωρίδα ολίσθησης (2b). Με το πέρασμα του χρόνου η λωρίδα γίνεται άσπρη, δρώντας ως ένδειξη ότι μειώνεται η απόδοση της λεπίδας. Αυτό υποδηλώνει ότι ήρθε η ώρα να αλλάξετε το εξάρτημα Smoothing.

Καθώς η λωρίδα ολίσθησης είναι διαλυτή στο νερό, το εξάρτημα Smoothing πρέπει να αποθηκεύεται σε στεγνό περιβάλλον και δεν πρέπει ποτέ να το αφήνετε στο νιπτήρα με την πρόσοψη προς τα κάτω.

Για να εξασφαλίσετε μέγιστη απόδοση, αντικαταστήστε το εξάρτημα Smoothing μετά από 12 χρήσεις, όταν η λωρίδα ολίσθησης γίνει άσπρη ή όταν η λεπίδα παρουσιάσει σημάδια φθοράς ή στρεβλώσεις. Για λόγους ασφαλείας, σταματήστε τη χρήση του εξαρτήματος Smoothing ένα έχει πέσει κάτω και αντικαταστήστε το με ένα καινούριο.

Ανταλλακτικά εξαρτήματα Smoothing (κωδικός αναφοράς # 771 WD) είναι διαθέσιμα από τον έμπορο λιανικής απ' όπου αγοράσατε τη συσκευή, από τα Εξουσιοδοτημένα Κέντρα Service της Braun ή μέσω της ιστοσελίδας www.service.braun.com.

D Χρήση της κεφαλής ξυρίσματος

Η κεφαλή ξυρίσματος (12) έχει σχεδιαστεί για γρήγορο και βαθύ ξύρισμα στις μασχάλες και το μπικίνι, για κούρεμα περιγραμμάτων και για κοπή τριχών σε μήκος 5 mm. Χρησιμοποιήστε την κεφαλή ξυρίσματος μόνο σε στεγνό δέρμα.

a Ξύρισμα: Επιλέξτε «**θ**»

b Κούρεμα περιγραμμάτων: Επιλέξτε «**θ**»

c Κοπή τριχών σε μήκος 5 mm:

Επιλέξτε «**θ**» και τοποθετήστε το κάλυμμα κουρέματος (I).

d Καθαρισμός

Μην καθαρίζετε το πλέγμα (II) με το βουρτσάκι γιατί μπορεί να προκληθεί βλάβη στο πλέγμα.

e Τα εξαρτήματα ξυρίσματος πρέπει να λιπαίνονται κάθε 3 μήνες.

f Σε περίπτωση μειωμένης απόδοσης κατά το ξύρισμα, αντικαταστήστε το πλαίσιο του πλέγματος (II) και το εξάρτημα κοπής (III). Για ανταλλακτικά μπορείτε να απευθυνθείτε στα σημεία πώλησης προϊόντων Braun ή στα εξουσιοδοτημένα κέντρα service της Braun, ή να επισκεφθείτε την ιστοσελίδα www.service.braun.com. Μην χρησιμοποιείτε τη συσκευή με αλλοιωμένο πλέγμα.

Σημείωση για την προστασία του περιβάλλοντος

Αυτό το προϊόν περιέχει επαναφορτιζόμενες μπαταρίες. Για την προστασία του περιβάλλοντος, παρακαλούμε μην απορρίπτετε το προϊόν στα οικιακά απορρίμματα στο τέλος της χρήσιμης ζωής του. Η απόρριψη του προϊόντος μπορεί να γίνει σε κάποιο Εξουσιοδοτημένο Κέντρο Service της Braun ή σε κατάλληλα σημεία περισυλλογής που παρέχονται στη χώρα σας.



Υπόκειται σε τροποποίηση χωρίς προειδοποίηση

Εγγύηση

Παραχωρούμε δύο χρόνια εγγύηση, στο προϊόν, ξεκινώντας από την ημερομηνία αγοράς.

Μέσα στην περίοδο εγγύησης καλύπτουμε, χωρίς χρέωση, οποιοδήποτε ελάττωμα προερχόμενο από κακή κατασκευή ή κακής ποιότητας υλικό, είτε επισκευάζοντας είτε αντικαθιστώντας ολόκληρη τη συσκευή σύμφωνα με την κρίση μας.

Αυτή η εγγύηση ισχύει σε όλες τις χώρες που πωλούνται τα προϊόντα Braun.

Η εγγύηση δεν καλύπτει: καταστροφή από κακή χρήση, φυσιολογική φθορά ή ελαττώματα λόγω αμέλειας του χρήστη.

Η εγγύηση ακυρώνεται αν έχουν γίνει επισκευές από μη εξουσιοδοτημένα άτομα ή δεν έχουν χρησιμοποιηθεί γνήσια ανταλλακτικά Braun.

Για να επιτύχετε service μέσα στην περίοδο της εγγύησης, παραδώστε ή στείλτε την συσκευή με την απόδειξη αγοράς σε ένα Εξουσιοδοτημένο Κατάστημα Service της Braun: www.service.braun.com.

Καλέστε στο 210-9478700 για να πληροφορηθείτε για το πλησιέστερο Εξουσιοδοτημένο Κατάστημα Service της Braun.

Lietuvių

Prieš naudojant prietaisą prašome atidžiai perskaityti ir išsaugoti naudojimo instrukciją.

Dėl dviejų dalių technologijos, epiliatorius „Braun Silk-épil 7“ vienu judesiu suteiks Jūsų odai ilgai išliekančio glotnumo. Pirmiausia jis švelniai pašalina plaukelius su šaknimis, tuomet įtaisyti peiliukai nuskuta likusius plaukelius, suteikdami odai glotnumo.

Dėmesio!

- Higienos sumetimais nesidalinkite šiuo prietaisu su kitais.
- Šis prietaisas turi specialų laidą su integruota „Safety Extra Low Voltage“ srovės tiekimo sistema. Nekeiskite ir netaisykite nė vienos laido dalies, nes rizikuojate patirti elektros šoką. Elektros specifikacijas žiūrėkite išspausdintas ant laido. Specialus laidas automatiškai prisitaiko prie bet kokios kintamosios srovės įtampos pasaulyje.
-  Šį prietaisą galima naudoti vonioje ar duše. Saugumo sumetimais naudokite šį prietaisą tik neprijungtą prie elektros tinklo.
- Vaikai nuo 8 metų, fizinę, sensorinę ar psichinę negalią turintys asmenys, nepatyrę ir prietaiso naudojimo neišmanantys asmenys prietaisu naudotis gali tik prižiūrimi kito asmens ir susipažinę su sau-

gaus naudojimo instrukcijomis bei galimais pavojais. Neleiskite vaikams žaisti su prietaisu. Valyti ir prižiūrėti prietaisą vaikai gali tik prižiūrimi suaugusiųjų.

- Norint išvengti susižalojimo ar prietaiso pažeidimo ar užblokavimo pavojaus, įjungtas prietaisas niekuomet neturi liesti galvos plaukų, blakstienų, kaspinių ir pan.
- Niekuomet nenaudokite epiliuojamosios galvutės be antgalio.
- Atsargiai judinkite glotninamąjį antgalį (2) kaulėtose vietose, tokiose kaip kulkšnys. Įtaisyti peiliukai labai aštrūs ir gali sužeisti.

Bendra informacija apie epiliaciją

Naudojant bet kokias priemones plaukeliams su šaknimis šalinti, gali jausti plaukeliai ir sudirgti oda (pvz: niežėjimas, paraudimas, nemalonūs pojūčiai) priklausomai nuo odos bei plaukų tipo. Tai normali reakcija, kuri turėtų greitai praeiti, tačiau šalinant plaukelius pirmuosius keletą kartų ar turint jautrią odą, reakcija gali būti stipresnė.

Jei po 36 valandų Jūsų oda vis dar sudirgusi, rekomenduojame kreiptis į gydytoją. Odos reakcija ir skausmo pojūtis žymiai sumažėja panaudojus „Silk-épil“ keletą kartų. Kartais odos uždegimas sukeltas bakterijoms prasiskverbus į odą (pvz. vedžiojimo prietaisu oda metu). Kruopštus epiliuojamosios galvutės valymas prieš kiekvieną naudojimą smarkiai sumažins infekcijos riziką.

Jei turite dvejonų dėl prietaiso naudojimo, pasitarkite su gydytoju. Žemiau išvardintais atvejais šiuo prietaisu galima naudotis tik pasitarus su gydytoju: egzema, žaizdos, uždegiminės odos reakcijos, tokios kaip folikulitas (pūliuojantys plauko folikulai) ir išsiplėtusios venos, iškilę apgamai, sumažėjęs odos atsparumas, pvz. sergant cukriniu diabetu, nėštumo metu, sergant Reino liga, hemofilija, kandidamikoze ar esant imunodeficitui.

Keletas naudingų patarimų

Jei anksčiau nesate naudoję epiliatoriaus ar nešalinote plaukelių ilgį, gali praeiti šiek tiek laiko, kol Jūsų oda priprasa prie šios procedūros. Panaudojus epiliatorių keletą kartų, diskomforto pojūtis sumažės, nes oda priprasa prie epiliavimo.

Šalinant plaukelius pirmą kartą, geriausia tai daryti vakare, kad per naktį išnyktų paraudimas. Norėdamos nuraminti odą, po epiliacijos patepkite ją drėkinamuoju kremu.

Epiliacija bus paprastesnė, jei plaukelių ilgis bus nuo 2 iki 5 mm. Jei plaukeliai ilgesni, rekomenduojame juos nuskusti, o po keleto dienų ataugančius plaukelius pašalinti epiliatoriumi.

Aprašymas

- 1 Apsauginis antgalis
- 2 Glotninamasis antgalis (drėgnam naudojimui)
- 2a Įtaisyti peiliukai
- 2b Drėkinamoji juostelė
- 3 Epiliuojamoji galvutė
- 4 Apšvietimo funkcija „SmartLight“
- 5 Jungiklis su užrakinimo mygtukais (5a)
- 6a Įkrovos lemputė
- 6b Senkančios įkrovos lemputė

- 7 Neslidi danga
- 8 Specialus laidas
- 9 Nuėmimo mygtukas
- 10 Epiliavimo antgalis (sausam ir drėgnam naudojimui)
- 11 Epiliavimo antgalis jautrioms vietoms (sausam ir drėgnam naudojimui)
- 12 Skutamoji galvutė

Įkrovimas

- Prieš naudodami prietaisą, įkraukite jį. Rekomenduojama visada naudoti prietaisą visiškai įkrautą. Naudodami specialų laidų rinkinį prijunkite prietaisą prie kištukinio elektros lizdo (variklis turi būti išjungtas). Kraunama apytiksliai 1 valandą.
- Kai mirksi žalia įkrovos lemputė (6a), tai reiškia, kad epiliatorius kraunamas. Kai prietaisas yra pilnai įkrautas, įkrovos lemputė ima šviesti nemirksėdama. Kai prietaisas pilnai įsikrauna, naudokite jį be laido.
- Pilnai įkrautu prietaisu galėsite veiksmingai naudotis 30 minučių.
- Kai mirksi raudona senkančios įkrovos lemputė (6b), įjunkite prietaisą į elektros tinklą, kad įsikrautų.
- Palankiausia aplinkos temperatūra prietaisui krauti, laikyti ir naudoti – tarp 15 °C ir 35 °C. Jei temperatūra yra už šių ribų, krovimo laikas gali būti ilgesnis, o belaidis veikimo laikas gali sutrumpėti.

Apsauga nuo perkaitimo

Kad epiliatorius neperkaistų, gali suveikti apsaugos nuo perkaitimo funkcija. Epiliatoriui smarkiai įkaitus gali atsitikti, kad raudona senkančios įkrovos lemputė švies nemirksėdama 8 sekundes ir prietaisas automatiškai išsijungs. Jei taip atsitinka, paslinkite jungiklį atgal į «0» padėtį ir leiskite prietaisui atvėsti.

Ijungimas

Paspauskite vieną iš užrakinimo mygtukų (5a) ir pasukite jungiklį pagal laikrodžio rodyklę, kad pasirinktumėte norimą greičio nustatymą.

«I» = itin švelnus

«II» = itin veiksmingas

Akimirksniu įsijungs apšvietimo funkcija „SmartLight“ ir švies tol, kol bus įjungtas prietaisas. Apšvietimo funkcija beveik prilygsta dieninio apšvietimo sąlygoms – lengva pamatyti ir pašalinti net ploniausius plaukelius bei lengviau kontroliuoti procesą, kad epiliacija būtų veiksminga.

A Dvejopa epiliacija su glotninamuoju antgaliu

Dvigubos epiliacijos ir glotninimo galvutė (2) sukurta ir optimizuota naudoti su skutimosi želė arba putomis, ji skirta kojoms. Jei norite naudoti glotninamąjį antgalį plaukelių šalinimui kitose kūno vietose, būkite ypač atsargios dėl aštrių peiliukų. Epiliuodamos plaukelius patempkite odą.

Pradedančiosioms

Kad Jūsų oda priprastų prie naujo plaukelių šalinimo būdo, labai svarbu, kad naudotumėte prietaisą kartą per savaitę pirmąjį prietaiso naudojimo mėnesį.

Po 3-4 panaudojimų, iš karto pašalinus plaukelius ir plaukelių ataugimui prisitaikius prie naujojo proceso, galėsite džiaugtis ilgai išliekančiais rezultatais kaip ir su įprasta epiliacija, naudodamos dviejų dalių epiliatorių kas 2-3 savaites.

Kaip naudoti dviejų dalių epiliatorių

- Prieš naudodamos įsitikinkite, kad epiliuojamoji galvutė (3) švari. Uždėkite glotninamąjį antgalį (2). Kad būtų lengviau valdyti

prietaisą drėgnomis sąlygomis, galite uždėti neslidžią dangą (7).

- Ant drėgnos odos užtepkite skutimosi putų ar želės.
- Patempkite odą ir judinkite prietaisą lėtais, tolygiais judesiais, nespausdamos, prieš plauką, jungiklio kryptimi.
- Įsitikinkite, kad galvutė priglundusi prie odos. Paslanki galvutė puikiai prisitaiko prie kūno linijų. Ji vienu judesiu epiliuoja ir glotnina Jūsų odą. Dėl įtaisytų peiliukų, glotninamasis antgalis suteikia dar daugiau veiksmingumo. Jums nereikės kelis kartus epiliuoti tos pačios vietos.
- Veskite epiliatorių pradėdamos nuo kojos apačios ir kilkite į viršų. Epiliuodamos palei kelio sritį, ištieskite koją. Elkitės atsargiai, kad nesusižeistumėte epiliuodamos aplink kulkšnis ir kitas kaulėtas vietas.
- Laikas nuo laiko nuplaukite putas, susidariusias ant glotninamojo antgalio.

B Epiliacija

Nuimkite glotninamąjį antgalį (2) ir uždėkite epiliavimo antgalį (10) ar antgalį jautrioms vietoms (11). Galite epiliuoti drėgnomis arba sausomis sąlygomis:

Drėgnas naudojimas:

Kad prietaisas slystų geriausiai, oda turi būti labai drėgna.

Sausas naudojimas:

Įsitikinkite, kad oda sausa, neriebi ir nepatepta kremu.

Kojų epiliacija:

- Patempkite odą ir judinkite prietaisą lėtais, tolygiais judesiais, nespausdamos, prieš plauką, jungiklio kryptimi.
- Kadangi plaukeliai auga skirtingomis kryptimis, gali būti naudinga judinti epiliatorių skirtingomis kryptimis, norint pasiekti geriausių rezultatų.

Jautrių vietų epiliacija:

- Pažastų ir bikinio srities epiliacijai naudokite epilavimo antgalį (11), kuris buvo specialiai sukurtas naudoti jautriose vietose.
- Prieš procedūrą rūpestingai nuvalykite vietą, kurią ketinate epiliuoti, pašalindamos kosmetinių priemonių likučius (pvz: dezodoranto). Šalindamos plaukelius pažastų srityje, laikykite iškėlusios ranką, kad oda įsitemptų ir judinkite prietaisą skirtingomis kryptimis. Kadangi iškart po epilacijos oda gali būti jautresnė, nenaudokite dirginančių priemonių, tokių kaip dezodorantai, kurių sudėtyje yra alkoholio.
- Atminkite, kad šios vietos yra itin jautrios, ypač šalinant plaukelius pirmaisiais kartais. Todėl rekomenduojame greičio nustatymą «I» pirmoms kelioms epilavimo procedūroms. Panaudojus epilatorių keletą kartų, skausmas sumažės.

C Geriausios prietaiso būklės palaikymas

a Plovimas vandeni

Po kiekvieno drėgno naudojimo, kruopščiai nuplaukite prietaisą vandeni, kad užtikrintumėte jo geriausią veikimą.

Nuimkite glotninamąjį antgalį (2) ir nuplaukite jį po šiltu tekančiu vandeni.

Laikykite prietaisą su epiliuojamąja galvute po tekančiu vandeni ir trumpam jį įjunkite.

Tuomet paspauskite nuėmimo mygtuką (9), kad nuimtumėte epiliuojamąją galvutę.

Kruopščiai pakratykite epiliuojamąją galvutę ir prietaisą, kad ištekėtų likęs vanduo.

Nuimkite neslidžią dangą ir palikite visas dalis nudžiūti. Prieš vėl surinkdamos prietaisą įsitikinkite, kad visos dalys nudžiūvo.

Kai surinksite epiliuojamąją galvutę ir glotni-

namąjį antgalį (2), galite uždėti apsauginį antgalį (1), kad apsaugotumėte peiliukus.

b Valymas šepetėliu

Jei naudojote prietaisą sausomis sąlygomis, gali pakakti išvalyti jį šepetėliu.

Alkoholyje pamirkytu šepetėliu kruopščiai išvalykite pincetus iš užpakalinės epiliuojamosios galvutės pusės. Valydamos, rankomis sukite detalę su pincetais.

Šis valymo metodas užtikrina geriausias epiliuojamosios galvutės higienos sąlygas.

c Glotninamojo antgalio pakeitimas

Glotninamasis antgalis (2) turi drėkinamąją juostelę (2b). Po kurio laiko ji tampa balta, kas rodo, jog peiliukai pradeda atšipti.

Tuomet reikia pakeisti glotninamąjį antgalį. Kadangi drėkinamoji juostelė tirpi vandenyje, glotninamąjį antgalį laikykite sausoje aplinkoje ir niekada nepalikite kriauklėje, drėkinamąja juostele į apačią.

Geriausiams rezultatams, pakeiskite glotninamąjį antgalį po 12 panaudojimų, kai drėkinamoji juostelė tampa balta ar kai peiliukai nusidėvi. Saugumo sumetimais liaukitės naudoję glotninamąjį antgalį jei jis nukrito ir pakeiskite jį nauju.

Pakeičiamų glotninamųjų antgalių (nuoroda # 771 WD) galite įsigyti parduotuvėse ar „Braun“ klientų aptarnavimo centruose.

D Skutamosios galvutės naudojimas

Skutimo galvutė (12) sukurta greitam ir švariam pažastų, bikinio srities skutimui, kontūrų formavimui ir plaukelių kirpimui iki 5 mm ilgio.

Skutimo galvutę naudokite tik sausai odai.

a Skutimas: nustatykite «»

b Kontūrų formavimas: nustatykite «»

- c Plaukelių kirpimas iki 5 mm ilgio:** nustatykite «» ir uždėkite kirpiklio dangtelį (I).
- d Valymas**
Nevalykite skustuvo tinklelio (II) su šepetėliu, nes galite sugadinti tinklelį.
- e** Skutimo dalis reikia reguliariai sutepti kas 3 mėnesius.
- f** Pakeiskite tinklelį (II) ir peiliuką (III) kai pastebėsite sumažėjusį skutimo efektyvumą. Atsargines dalis galite įsigyti mažmeninėje prekyboje, Braun aptarnavimo centruose arba www.service.braun.com. Nesiskuskite su pažeistu ar sugadintu tinkleliu.

Aplinkos apsaugos

Šiame produkte yra įkraunamas akumulatorius. Elektros ir elektroninės įrangos atliekas reikia rinkti atskirai ir nešalinti su kitomis komunalinėmis atliekomis. Jas galite priduoti į „Braun“ aptarnavimo centrą arba specialų surinkimo punktą.



Turinys gali būti keičiamas atskirai neįspėjus.

Garantija

Šiam prietaisui suteikiama 2 metų garantija, skaičiuojant nuo jo įsigijimo datos. Garantiniu laikotarpiu mes nemokamai pašalinsime bet kokius prietaiso defektus, atsiradusius dėl gamybos ir medžiagų broko. Priklausomai nuo gedimo mes nusprendžiame, ar prietaisas turi būti taisomas arba keičiamos jo dalys, ar visas prietaisas turi būti pakeistas nauju. Garantija galioja kiekvienoje šalyje, kur šis prietaisas tiekiamas „Braun“ ar jo paskirto platintojo.

Garantija negalioja šiais atvejais: gedimai, atsiradę dėl netinkamo prietaiso naudojimo, įprastinis nusidėvėjimas, taip pat defektai, neturintys įtakos prietaiso funkcionalumui. Garantija nustoja galioti, jei prietaiso remontas vykdytas tai daryti neįgaliotų asmenų ir jei naudotos neoriginalios „Braun“ dalys.

Norėdami gauti garantinį aptarnavimą, atveškite visą prietaisą arba atsiųskite jį su pirkimo kvitu į „Braun“ įgaliotą klientų aptarnavimo centrą. Garantija galioja tik tuo atveju, jei pirkimo data patvirtinta pardavėjo spaudu ir parašu garantinėje ir registracijos kortelėse.

Ši garantija niekaip nepaveikia Jūsų įstatymų nustatytų teisių.

Gamintojas „Braun GmbH“, Frankfurter Str. 145, Kronberg, Vokietija.

Atstovas:

AbeStock AS, Laki 25, 12915 Tallinn, Estija.
info@abestock.ee

Garantinis aptarnavimas:

UAB „Baltic Continent“

P. Lukšio g. 23,

LT-09132 Vilnius

Tel. (8 5) 274 1788

www.service.braun.com

Pagaminta Vokietijoje.

Latviski

Lūdzu, pirms ierīces lietošanas rūpīgi izlasiet visu lietošanas instrukciju un saglabājiet to.

Braun Silk-épil 7 Dual epilators ir izveidots tā, lai sniegtu ilgstoši gludas ādas efektu ar vienu kustību, pateicoties epilatora divkāršajai iedarbībai. Tā epilācijas sistēma izrauj matiņus ar visu sakni, pēc tam iebūvētais asmens nodrošina gludas ādas efektu.

Svarīgi!

- Higiēnisku iemeslu dēļ nedodiet ierīci lietot citām personām.
- Šī ierīce ir aprīkota ar īpašu strāvas vada komplektu un drošu, īpaši zema sprieguma barošanas sistēmu. Neapmainiet un nepārveidojiet nevienu no tā daļām, jo pastāv elektriskā šoka risks. Elektro specifikāciju skatīt uz strāvas vada komplekta, kas automātiski adaptējas jebkuram strāvas stiprumam pasaulē.
-  Šī ierīce ir piemērota lietošanai vannā vai dušā. Drošības nolūkā to var darbināt bez strāvas vada.
- Bērni vecumā no 8 gadiem un cilvēki ar samazinātām fiziskām, maņu vai garīgām spējām, kā arī nepieredzējuši cilvēki un tie, kuriem trūkst nepieciešamo zināšanu, drīkst lietot šo ierīci tikai pēc norādījumu saņemšanas atbilstošā uzraudzībā un apzinoties

iespējamās briesmas. Neļaujiet bērniem rotaļāties ar šo ierīci. Neļaujiet bērniem veikt ierīces tīrīšanu un apkopi bez uzraudzības.

- Lai novērstu savainošanās draudus, kā arī, lai novērstu ierīces bloķēšanos vai bojājumu, ierīce ieslēgtā režīmā nedrīkst nonākt kontaktā ar galvas matiem, skropstām, uzacīm un tml.
- Nekad nelietojiet epilējošo galviņu bez uzgaļa.
- Esiet piesardzīgi izmantojot Nogludinošo galviņu (2) vietās, kur ir izteiktāki kauli, piemēram potīšu rajonā. Iebūvētais asmens ir ļoti ass un var izraisīt ādas bojājumu.

Vispārīga informācija par epilāciju

Visi matiņu likvidēšanas veidi, izraujot tos ar visu sakni, var izraisīt matiņu ieaugšanu un ādas kairinājumu (piemēram, nieze, diskomforts, apsārtusi āda), tas ir atkarīgs no ādas stāvokļa un matiņu veida. Tā ir normāla reakcija un tai būtu ātri jāizzūd, taču tā var būt vairāk izteikta pirmajās epilācijas reizēs vai arī, ja Jums ir jutīga āda.

Ja pēc 36 stundām uz ādas vēl joprojām ir redzamas kairinājuma pazīmes, iesakām konsultēties ar ārstu. Ādas reakcija un sāpju sajūta mazināsies, atkārtoti lietojot Silk-épil epilatoru. Dažreiz ādas iekaisuma iemesls var būt baktērijas, kas izkļūst cauri ādas aizsargbarjerai (piemēram, virzot epilatoru pa ādas virsmu). Rūpīga epilējošās galviņas

tīrīšana pirms katras lietošanas reizes var samazināt infekcijas risku līdz minimumam.

Ja Jums rodas šaubas par ierīces lietošanu, vienmēr konsultējieties ar savu ārstu. Zemāk minētajos gadījumos pirms epilatora lietošanas ir nepieciešama ārsta konsultācija: ekzēma, brūces, iekaisušas ādas reakcijas, piemēram, folikulīts (sastrutojuši matu folikuli) un varikozas vēnas; ap dzimumzīmēm; samazināta ādas imunitāte, piemēram, cukura diabēts, grūtniecības laikā, Reinauda slimība; hemofilija, candida vai imūndeficīts.

Noderīgi padomi

Ja agrāk nekad neesat lietojusi epilatoru vai epilācija nav veikta ilgāku laiku, ādai ir pamazām jāpierod pie šīs procedūras. Ādai pierodot, sākotnējā nepatīkamā sajūta ar katru epilācijas reizi mazināsies.

Ja epilāciju veicat pirmo reizi, to ieteicams darīt vakarā, lai nakts laikā apsārtums pazustu. Pēc epilācijas, lai nomierinātu ādu, iesakām lietot mitrinošu krēmu, kas domāts lietošanai pēc epilācijas.

Epilācija ir vieglāka un ērtāka, ja matiņu optimālais garums ir 2-5 mm. Ja matiņi ir garāki, iesakām tos vispirms noskūt un ataugušos matiņus epilēt pēc dažām dienām.

Apraksts

- 1 Aizsarggalviņa
- 2 Nogludinošā galviņa (lietošanai ūdenī)
- 2a Iebūvēts asmens
- 2b Josliņa labākai slīdamībai
- 3 Epilējošā galviņa
- 4 SmartLight apgaismojums
- 5 Slēdzis ar ieslēgšanas pogām (5a)

- 6a Gaismas indikators ierīcei lādējoties
- 6b Gaismas indikators ierīcei izlādējoties
- 7 Pretslīdēšanas rokturis
- 8 Strāvas vada komplekts
- 9 Atvienotājpoga
- 10 Uzgalis epilācijai (sausajai un mitrajai epilācijai)
- 11 Uzgalis jutīgu ķermeņa daļu epilācijai (sausajai un mitrajai epilācijai)
- 12 Skūšanas galviņa

Uzlādēšana

- Pirms ierīces lietošanas to uzlādējiet. Labāka rezultāta sasniegšanai iesakām lietot pilnībā uzlādētu ierīci. Izslēgtu ierīci pievienojiet elektrības rozetei ar speciāli paredzēto vada komplektu. Ierīces uzlādes laiks ir aptuveni 1 stunda.
- Zaļais gaismas indikators (6a) mirgo, kamēr ierīce tiek uzlādēta. Kad ierīce ir pilnībā uzlādēta, indikators deg pastāvīgi. Pilnībā uzlādētu ierīci var lietot bez strāvas vada.
- Pilnībā uzlādēta ierīce spēj efektīvi darboties līdz 30 minūtēm.
- Ja mirgo sarkanais gaismas indikators (6b), uzlādējiet ierīci, pieslēdzot to strāvas avotam ar strāvas vada palīdzību.
- Vislabākā temperatūra ierīces uzlādēšanai, lietošanai un uzglabāšanai ir starp 15 un 35 °C. Gadījumā, ja temperatūra ir ārpus šīs amplitūdas, uzlādēšanas laiks varētu būt ilgāks un ierīces darbības laiks bez strāvas vada varētu būt īsāks.

Aizsardzība pret ierīces pārkaršanu

Kā drošības funkcija, kas ļauj izvairīties no ierīces pārkaršanas, var iedegties sarkanais gaismas indikators, kas degs 8 sekundes un tad ierīce automātiski izslēgsies. Šādā gadījumā pagrieziet slēdzi atpakaļ pozīcijā «0» un ļaujiet ierīcei atdzist.

Ieslēgšana

Nospiediet vienu no ieslēgšanas pogām (5a), pagrieziet slēdzi pulksteņa rādītāja virzienā un iestatiet jums vēlamā ātruma režīmu:

«I» = īpaši maigi

«II» = īpaši efektīvi

SmartLight apgaismojums iedegas automātiski un darbojas tik ilgi, kamēr ierīce ir ieslēgta. Tas ir gandrīz līdzvērtīgs dienas gaismai, tādējādi ir redzami pat smalkākie matiņi, tiek nodrošināta labāka kontrole pār epilējamo zonu un epilācija ir efektīvāka.

A Dual epilācija ar Nogludinošo galviņu

Duālās epilācijas režīms, izmantojot nogludinošo uzgali (Smoothing Cap) (2), iestrādāts un optimizēts, lai kāju epilāciju varētu veikt, izmantojot skūšanās želeju vai putas. Ja vēlaties izmantot Nogludinošo galviņu epilācijai citās ķermeņa daļās, ievērojiet īpašu piesardzību darbībai ar asajiem asmeņiem. Epilācijas laikā ādai ir jābūt nostieptai.

Pirms epilācijas

Lai āda varētu pierast pie jaunās epilācijas procedūras, svarīgi pirmā mēneša laikā lietot ierīci vienu reizi nedēļā. Pēc 3-4 lietošanas reizēm, kad nevēlamie matiņi ir vienu reizi epilēti un ataugušie matiņi ir pieraduši pie epilācijas procesa, varat izbaudīt ilgstošu rezultātu un lietot epilatoru ka ierasts reizi 2-3 nedēļās.

Kā lietot Dual epilatoru

- Pirms lietošanas vienmēr pārbaudiet, vai epilējošā galviņa (3) ir tīra. Pievienojiet Nogludinošo galviņu (2). Labākam rezultātam lietojot mitrai epilācijai varat pievienot pretslīdēšanas rokturi (7).
- Uz mitras ādas uzklājiet skūšanās putas vai želeju.

- Nostiepiet ādu, nepiežot, veiciet lēnas, nepārtrauktas kustības pretēji matiņu augšanas virzienam slēdža virzienā.
- Pārliecinieties, ka Nogludinošā galviņa gludi slīd pa ādas virsmu. Kustīgā galviņa piekļaujas ādas izliekumiem. Tā vispirms epilē un tad nogludina ādu ar vienu vilcienu. Pateicoties iebūvētam asmenim, Nogludinošā galviņa nodrošina lielāku efektivitāti. Jums nevajag atkārtoti apstrādāt vienu un to pašu apvidu.
- Epilējiet kājas no lejas uz augšu. Epilējot aiz ceļgala, kāju turiet izstieptu taisni. Pievērsiet īpašu uzmanību vietām, kur ir izteiktāki kauli, piemēram pie potītēm, lai novērstu savainojumus ar asmeni.
- Laiku pa laiku noskalojiet uz Nogludinošās galviņas uzkrājušās putas.

B Epilācija

Noņemiet Nogludinošo galviņu (2) un pievienojiet uzgali epilācijai (10) vai Uzgali jutīgu ķermeņa daļu epilācijai (11). Varat veikt mitro vai sauso epilāciju:

Mitrai epilācijai:

pārliecinieties, ka āda ir ļoti mitra, lai ierīce labāk slīdētu.

Sausai epilācijai:

pārliecinieties, ka āda ir sausa un tīra, bez taukvielu un krēma paliekām.

Kāju epilācija:

- Nostiepiet ādu, Nepiežot, veiciet lēnas, nepārtrauktas kustības pretēji matiņu augšanas virzienam slēdža virzienā.
- Tā kā matiņi aug dažādos virzienos, arī ierīci virziet dažādos virzienos vislabāko rezultātu sasniegšanai.

Padušu un bikini zonas epilācija:

- Padušu un bikini zonas epilācijai kā papildus piederums ir paredzēts Uzgali jutīgu ķermeņa daļu epilācijai (11).

- Pirms epilācijas rūpīgi notīriet attiecīgo zonu, lai noņemtu vielu paliekas, piemēram, no dezodoranta. Epilējot paduses, roku turiet paceltu uz augšu, lai āda būtu nostiepta, un virziet ierīci dažādos virzienos. Tā kā āda var būt jutīgāka tieši pēc epilācijas, izvairieties lietot kairinošus līdzekļus, piemēram, alkoholu saturošus dezodorantus.
- Atcerieties, ka šīs ķermeņa vietas, it īpaši sākumā, ir sevišķi jutīgas. Tāpēc pirmajām epilācijas reizēm iesakām iestatīt «I» ātruma režīmu. Pēc atkārtotas lietošanas sāpju sajūta samazināsies.

C Ierīces tīrīšana

a Tīrīšana zem tekoša ūdens:

Lai nodrošinātu optimālu rezultātu, pēc katras mitrās epilācijas reizes tīriet ierīci zem tekoša ūdens.

Noņemiet Nogludinošo galviņu (2) un mazgājiet to zem silta tekoša ūdens.

Turiet ierīces epilējošo galviņu zem tekoša ūdens un uz īsu brīdi to ieslēdziet.

Tad nospiediet atvienotāj pogu (9) un noņemiet epilējošo galviņu.

Saudzīgi sakratiet gan epilējošo galviņu, gan pašu ierīci, lai liekais ūdens iztecētu. Noņemiet pretslīdēšanas rokturi un atstājiet visas ierīces daļas nožūt. Pirms daļu pievienošanas pārliedziet, ka tās ir pilnīgi sausas. Pirms Epilācijas galviņas un Nogludinošās galviņas (2) pievienošanas varat pievienot Aizsarggalviņu (1), lai aizsargātu asmeni.

b Tīrīšana ar birstīti:

Ja esat lietojusi ierīci sausā vidē, efektīvāk ir ierīci tīrīt ar birstīti. Rūpīgi notīriet pincetes no epilējošās galviņas aizmugures ar spirtā samērcētu birstīti. Tīrīšanas laikā ar roku groziet pincešu daļu. Šī tīrīšanas metode epilējošai galviņai nodrošinās vislabākos higiēnas apstākļus.

c Nogludinošās galviņas nomainīšana

Nogludinošai galviņai (2) komplektā ir arī Josliņa labākai slīdamībai (2b). Laika gaitā tā zaudē krāsu, kas kalpo kā indikators, ka asmens ir kļuvis neass. Tas nozīmē, ka ir pienācis laiks nomainīt Nogludinošo galviņu. Tā kā Josliņa labākai slīdamībai ir šķīstoša ūdenī, tad Nogludinošā galviņa jāuzglabā sausā vietā un to nevar atstāt izlietnē ar virspusi uz leju.

Lai nodrošinātu maksimālu darbību, nomainiet Nogludinošo galviņu ik pēc 12 lietošanas reizēm, kad Josliņa labākai slīdamībai ir zaudējusi krāsu vai kad asmens ir nodilis. Drošības apsvērumu dēļ pārtrauciet lietot Nogludinošo galviņu, ja tā ir nokritusi zemē un nomainiet to ar jaunu.

Nogludinošās galviņas (#771 WD) nomainīšana iespējama Braun servisa centros.

D Skujošās galviņas lietošana

Silk-épil skuvekļa galviņa ir izstrādāta, lai tā pēc iespējas ātri un tuvu skūtu paduses un bikini zonu, veidotu kontūras un nogrieztu matiņus 5mm garus. Skuvekļa galviņu izmantojiet tikai uz sausas ādas.

a Skūšanai: iestatīt «»

b Kontūru veidošanai: iestatīt «»

c Apgriezt matiņus 5 mm garus: iestatīt «» un uzlikt trimmera uzgali (I).

d Tīrīšana

Netīrīt skuvekļa sietiņu (II) ar birstīti, jo tas var sabojāt sietiņu.

e Skūšanas mehānisma daļas ieteicams regulāri ieeļļot ik pēc 3 mēnešiem.

f Nomainiet sietiņa rāmi (II) un griešanas bloku (III) tiklīdz pamanāt samazinātu skūšanas sniegumu. Maiņas detaļas var

iegādāties pie mazumtirgotājiem vai Braun klientu servisa centros vai www.service.braun.com. Neiesakām skūt ar bojātu sietiņu.

Apkārtējās vides aizsardzība

Produktā ir akumulators. Lai aizsargātu apkārtējo vidi - ja ierīce ir nolietojusies un Jūs to vairs nelietosiet, lūdzu, neizmetiet to sadzīves atkritumos.



Par iespējām bez maksas nodot lietotās elektropreces, lūdzu interesējieties veikalā, kurā Jūs nopirkāt produktu, vai skatieties mājas lapu www.zalaispunkts.lv.

Šeit minētā informācija var tikt mainīta, iepriekš nebrīdinot.

Servisa nodrošināšana

Šim produktam mēs nodrošinām 2 gadu bezmaksas servisu no produkta iegādes dienas. Servisa nodrošināšanas laikā, veicot remontu vai nomainot bojātās produkta detaļas, mēs bez maksas novērsīsim visus defektus, kas radušies ražošanas procesā. Ja produktu nav iespējams salabot, to var apmainīt pret jaunu vai analogisku produktu. Šī servisa nodrošināšana ir spēkā jebkurā valstī, kurā šo produktu piedāvā Braun vai tā pilnvaroti izplatītāji.

Servisa nodrošināšana neattiecas uz 1) bojājumiem, kas radušies nepareizas lietošanas rezultātā; 2) normālu ierīces nolietojumu; 3) defektiem, kuri būtiski neietekmē ierīces darbību vai tās vērtību.

Servisa nodrošināšana nav spēkā, ja remontu ir veikusi persona, kura nav pilnvarota to darīt, kā arī ja remonta laikā nav izmantotas oriģinālās Braun detaļas.

Lai veiktu bezmaksas ierīces remontu servisa nodrošināšanas laikā, griezieties Braun pilnvarotā servisa centrā, līdzīgi ņemot ierīci un pirkuma čeku. Patērētājam ir noteiktas tiesības saskaņā ar normatīvajiem aktiem un šie noteikumi neietekmē patērētāja ar likumu noteiktās tiesības.

Ražotājs – Braun GmbH, Frankfurter Straße 145, Kronberg, Vācija.

Pārstāvis:

AbeStock AS, Laki 25, 12915 Tallinn, Igaunija.
info@abestock.ee

Braun servisa centrus skatieties www.service.braun.com vai zvaniet pa tālruni 67425232 vai 26304860. Vairāk informācijas par Braun produktiem – www.braun.com

Eesti

Enne seadme kasutamist lugege kasutusjuhend hoolikalt läbi ning hoidke alles, et saaksite seda hiljem vajaduse korral uuesti lugeda.

Braun Silk-épil 7 Dual Epilator on loodud selleks, et tänu oma kaksiktehnoloogiale tagada kauakestvalt sile nahk ühe tõmbega. Esmalt epileerib seade õrnalt ihukarvu juure lähedalt, seejärel silub integreeritud tera nahka.

NB!

- Hügieenilistel põhjustel ärge jagage seadet teiste isikutega.
- Seadmel on spetsiaalne juhtmekomplekt, millele on kinnitatud toiteallikas Safety Extra Low Voltage. Ärge vahetage välja ega muutke ühtegi selle osa. Vastasel korral tekib elektrilöögi saamise oht. Elektrispetsifikatsioon on trükitud juhtmekomplektile. Juhtmekomplekt kohaneb automaatselt vahelduvvooluvõrguga igal pool.
-  Seadet võib kasutada vannis ja duši all. Ohutust silmas pidades on selline kasutus lubatud üksnes juhtmevabalt.
- Lapsed alates 8 eluaastast ning füüsilise, sensoorse või vaimse puudega või kogemuste ja väljaõppeta isikud võivad seadet kasutada, kui on tagatud järele-

valve ning on antud juhised seadme ohutuks kasutamiseks ja nad mõistavad kaasnevaid ohtusid. Lapsed ei tohi seadmega mängida. Lapsed ei tohi järelevalve puudumisel seadet puhastada ega hooldada.

- Kui seade on sisse lülitatud, ei tohi see kokku puutuda juustega, ripsmetega, lintidega jne. See aitab vältida seadme kahjustamist ja teie vigastamist.
- Ärge kunagi kasutage epileerimispead ilma korgita.
- Olge ettevaatlik, kui kasutate silenduskorki (2) kondistel kehaosadel, nt pahkludel. Integreeritud tera on väga terav ja võib põhjustada vigastusi.

Epileerimisest üldiselt

Kõik meetodid, mille puhul karv eemaldatakse koos juurega, võivad põhjustada ärrituse teket (nt naha sügelus, ebamugavustunne ja punetus) – see sõltub naha ja karvade seisundist. See on normaalne reaktsioon ning peaks kiiresti kaduma; see võib olla tugevam, kui eemaldate karvajuuri esimesi kordi või kui teil on tundlik nahk.

Kui ärritus püsib nahal ka 36 tunni pärast, soovitage teil pöörduda arsti poole. Üldiselt väheneb nii nahareaktsioon kui ka valutunne märkimisväärselt pärast seadme Silk-épil korduvat kasutamist. Mõningatel juhtudel, kui bakterid tungivad nahka (nt kui seadet mööda nahka libistada),

võib tekkida nahapõletik. Epileerimispea põhjalik puhastamine enne iga kasutamist minimeerib infektsiooniohu.

Kui teil on seadme kasutamise kohta kahtlusi, pöörduge oma arsti poole. Järgmistel juhtudel tohib seadet kasutada vaid arsti nõusolekul:

ekseem, haavad, põletikulised nahareaktsioonid nagu follikuliit (mädased karvafollikulid) ja veenilaiendid, sünnimärkide ümber, naha immuunsuse nõrgenemise korral, nt diabeet, rasedus, Raynaud' haigus, hemofiilia, kandidoos või immuunpuudulikkus.

Kasulikud näpunäited

Kui te pole varem epilaatorit kasutanud või kui te pole pikema aja jooksul epileerinud, võib kuluda veidi aega, enne kui teie nahk epileerimisega harjub. Esialgu tekkinud ebamugavustunne väheneb korduvkasutamisel märgatavalt – nahk harjub epileerimisega.

Kui epileerite esimest korda, on soovitatav epileerida õhtul, nii et võimalik punetus võiks öö jooksul kaduda. Naha rahustamiseks soovitame pärast epileerimist kasutada niisutavat kreemi.

Epileerimine on lihtsam ja mugavam, kui karvad on optimaalse pikkusega – 2–5 mm. Kui karvad on pikemad, soovitame kõigepealt raseerida ja seejärel mõne päeva pärast epileerida.

Seadme osad

- 1 Kaitsekork
- 2 Silenduskork (märgkasutuseks)
- 2a Integreeritud tera
- 2b Niisutusriba Lubrastrip
- 3 Epileerpea

- 4 Valgusti SmartLight
- 5 Lukustusega lüliti (5a)
- 6a Laadimistuli
- 6b Madala akulaetuse märgutuli
- 7 Libisemisvastane hoidekoht
- 8 Spetsiaalne juhtmekomplekt
- 9 Vabastusnupp
- 10 Epileerkork (märg- ja kuivkasutus)
- 11 Epileerkork tundlikele kehapiirkondadele (märg- ja kuivkasutus)
- 12 Raseerimispea

Laadimine

- Enne kasutamist tuleb seadet laadida. Parima tulemuse saavutamiseks soovitame teil alati kasutada täislaetud seadet. Asetage väljalülitatud seade laadimisalusesse või ühendage seade spetsiaalse juhtmekomplekti abil toitepistikusse. Laadimisaeg: umbes 1 tund.
- Roheline laadimistuli (6a) vilgub, näidates, et epilaatorit laetakse. Kui aku on täis, põleb laadimistuli pidevalt. Kui seade on laetud, kasutage seda ilma juhtmeta.
- Täislaetud akuga on võimalik töötada 30 minutit.
- Kui süttib punane tühjeneva aku tuli (6b), siis ühendage seade laadimiseks voluvõrku.
- Parim temperatuur laadimiseks, kasutamiseks ja hoiustamiseks on vahemikus 15°C ja 35°C. Juhul kui temperatuur ei jää nimetatud vahemikku, siis võib laadimisaeg olla pikem ja juhtmevaba kasutus lühem.

Ülekuumenemisevastane kaitse

Seadmel on ohutusfunktsioon, et vältida ülekuumenemist. Madala laetuse punane tuli süttib ja põleb kuni 8 sekundit ning seejärel lülitub seade automaatselt välja. Sellisel juhul keerake lüliti tagasi asendisse «0» ning laske seadmel jahtuda.

Sisselülitamine

Vajutage ühte lukustusklahvidest (5a) ning keerake lüliti päripäeva, et valida sobiv kiirusesäte:

«I» = eriti õrn

«II» = eriti tõhus

SmartLight süttib kohe ning põleb, kuni seade töötab. See annab peaaegu sama tugeva valguse kui päeval valgus, tuues esile ka kõige peenemad karvad ning võimaldab teil epileerimist paremini läbi viia.

A Dual Epilation tehnoloogia silenduskorgiga

Topeltepilatsioon tasandusotsakuga (2), mis on mõeldud ja optimeeritud karvade märgemalduseks jalgadelt raseerimisgeeli või -vahuga. Kui soovite kasutada silenduskorki karvaeemalduseks teistes kehapiirkondades, siis palun olge ülimalt ettevaatlik, sest terad on väga teravad. Kasutamise ajal peab nahk olema pingule tõmmatud.

Kuidas alustada?

Selleks, et nahk harjuks uue karvaeemaldusprotsessiga, on väga oluline kasutada seadet kord nädalas esimese kasutuskuu jooksul. Pärast 3-4 kasutuskorda, mil igat karva eemaldatakse korra ja karvade tagasikasvamine kohandub uue protsessiga, on teil peatselt võimalik rõõmu tunda kauakestvatest tulemustest nagu tavalise epileerimise puhul, kasutades Dual Epilator´it iga 2-3 nädala tagant.

Kuidas kasutada Dual Epilator´it?

- Enne kasutamist veenduge, et epileerpea (3) on puhas. Kinnitage silenduskork (2). Seadme paremaks käsitlemiseks määrjana saate muuta hoidekoha libisemiskindlaks (7).
- Kandke raseerimisvahtu või -geeli määrjale nahale.

- Tõmmake nahk pingule, juhtige seade aeglaselt, sujuvalt ja survevabalt vastu karva, lüliti suunas.
- Veenduge, et pea on lapiti naha suhtes. Selle liikuv pea kohandub ideaalselt naha kontuuridega. Kõigepealt seade epileerib, seejärel silub nahka ühe tõmbega. Tänu integreeritud terale tagab silenduskork tõhusa tulemuse. Te ei pea sama piirkonda uuesti üle tõmbama.
- Juhtige Dual Epilator´it sääre alumisest osast ülespoole. Hoidke jalga sirgelt väljasirutatuna, kui eemaldate karvu põlveõndlast. Olge äärmiselt ettevaatlik, et vältida vigastusi pahkludel ja teistel kondistel kohtadel.
- Aeg-ajalt loputage mahavaht, mis on kogunenud silenduskorgile.

B Epileerimine

Eemaldage silenduskork (2) ja kinnitage epileerpea (10) või tundlikele piirkondadele mõeldud kork (11). Võite epileerida määrjalt või kuivalt.

Märgkasutus:

parimate libisemistingimuste loomiseks veenduge, et nahk oleks väga märg.

Kuivkasutus:

veenduge, et nahk oleks kuiv ning rasva- ja kreemivaba.

Jalgade epileerimine:

- Tõmmake nahk pingule, juhtige seade aeglaselt, sujuvalt ja survevabalt vastu karva, lüliti suunas.
- Kuna ihukarvad kasvavad eri suundades, võib aidata see, kui juhite seadet eri suundades, et tulemused oleksid parimad.

Epileerimine tundlikes piirkondades:

- Kaenla-aluste ja bikiinipiirkonna epileerimiseks kinnitage epileerkork (11), mis on

spetsiaalselt välja töötatud tundlikele piirkondadele.

- Enne epileerimist puhastage põhjalikult vastav piirkond mis tahes jääkide eemaldamiseks (nt deodorant). Hoidke käsivart üleval, et nahk oleks pingul, ning juhtige seadet eri suundades. Kuna nahk võib vahetult pärast epileerimist olla tundlikum, siis ärge kasutage ärritavaid aineid, nt alkoholiga deodorante.
- Palun ärge unustage, et eriti alguses on need piirkonnad valu suhtes väga tundlikud. Seepärast soovitame esimestel epileerimiskordadel kasutada kiirusesätet «I». Korduva kasutamise korral valutunne väheneb.

C Seadme hooldus

a Puhastamine veega

Pärast igat märgkasutust puhastage seadet põhjalikult veega, et tagada optimaalne töökindlus.

Eemaldage silenduskork (2) ja puhastage seda sooja jooksva vee all.

Hoidke seadet nii, et epileerpea oleks jooksva vee all ning lülitage seade hetkeks sisse.

Epileerpea eemaldamiseks vajutage vabastusnupule (9).

Raputage korralikult nii epileerpead kui seadet, et kogu vesi kindlasti välja tuleks.

Eemaldage libisemiskindel hoidekoht ning laske kõikidel osadel kuivada. Enne kokkupanemist veenduge, et kõik osad on täiesti kuivad.

Pärast epileerpea ja silenduskorgi (2) kokkupanekut võite kinnitada kaitsekorgi (1) tera kaitseks.

b Puhastamine harjaga

Kui olete kasutanud seadet kuivalt, siis võib piisata harjaga puhastamisest.

Puhastage põhjalikult pintsette epileerpea

tagaosas alkoholi sisse kastetud harjaga. Samal ajal keerake pintsett-elementi käsitsi. Selline puhastusmeetod taga parima hügieenilise seisukorra epileerpeale.

c Silenduskorgi väljavahetamine

Silenduskorgil (2) on niisutusriba (2b). Aja jooksul muutub see valgeks, andes märku tera nüridusest. Sellisel juhul on aeg silenduskork välja vahetada. Kuna niisutusriba on vees lahustuv, siis tuleks silenduskorki hoida kuivas kohas ning seda ei tohiks mitte kunagi jätta kraanikaussi, niisutusriba allpool. Maksimaalse töökindluse tagamiseks vahetage silenduskorki iga 12 kasutuskorra järel, kui niisutusriba on muutunud valgeks või kui teral on näha kulumise või kahjustuste märke. Ärge kasutage silenduskorki, kui see on maha kukkunud. Asendage see uuega.

Silenduskorgid (viide # 771 WD)

on saadaval seadme jaemüüja juures või Brauni teeninduspunktides.

Vt www.service.braun.com.

D Raseerimispea kinnitamine

Raseerimispea (12) on välja töötatud kaenlaaluste ja intiimpiirkonna kiireks ja nahalähedaseks raseerimiseks, kehakontuure järgivaks karvade piiramiseks ning karvade piiramiseks kuni 5 mm pikkuseni. Kasutage raseerimispead ainult kuival nahal.

a Raseerimine: nupu asend «»

b Kehakontuure järgiv karvade piiramine: nupu asend «»

c Karvade piiramine 5 mm pikkuseni: nupu asend «» ja kinnitage seadmele piiramisotsak (I).

d Puhastamine

Ärge puhastage raseerimisvõrku (II) pintsliga, sest see võib võrku kahjustada.

- e Raseerimisotsak ja selle osad vajavad korrapäraselt õlitamist (iga kolme kuu tagant).
- f Kui märkate, et raseerimispea ei raseeri enam nii hästi kui enne, vahetage raseerimisvõrk (b) ja lõikeplokki (c) uute vastu välja. Varuosi leiate edasimüüjatelt, Brauni hoolduskeskustest või kodulehelt www.service.braun.com. Ärge kasutage seadet raseerimiseks, kui selle raseerimisvõrk on kahjustatud.

Antud toodet ei tohi visata segaolmejäätmete hulka. Kõik kasutuselt kõrvaldatud elektri- ja elektroonikaseadmed tuleb koguda lahus ja viia selleks ettenähtud lähimasse tasuta vastuvõtu punkti. Kasutuselt kõrvaldatud elektri- ja elektroonikaseadmete lahuskogumine ja materjalide ringlussevõtt aitavad vähendada keskkonnale ja tervisele kohalduvaid riske. Lisainformatsiooni kasutuselt kõrvaldatud seadmete lahuskogumise kohta saad kohalikest omavalitsustest, jäätmekäitlustevõtetest või seadmeid müüvatelt kauplustelt.



Toodud andmed võivad muutuda ilma etteteatamiseta.

Garantii

Seadmel on kaheaastane garantii, mis hakkab kehtima seadme müügipäevast (müügitempel talongil). Garantiiaja jooksul kõrvaldatakse tasuta kõik seadmel ilmnenuvad vead, mis on tingitud ebakvaliteetsest materjalist või valmistamisest ja koostamisest, vahetatakse välja vigased detailid või kogu seade, kui praak on tekkinud tootja süü tõttu. Garantii parandust ei tehta juhul, kui rikke

on põhjustanud seadme vale kasutamine (juhendi järgimata jätmine), ebaõige voolupinge või kui seade on purunenud. Samuti ei kehti garantii seadme normaalse kulumise ning vigade korral, mis ei halvenda seadme väärtust ega kasutust. Garantii ei kehti, kui seadet ei ole parandatud Brauni ametlikus hooldus- ja parandustöökojas ega Brauni varuosadega.

Garantiiparanduse alla ei käi seadme puhastamine.

Garantii ei kehti pardlite ja kosmeetiliste pardlite võrgukasseti ja lõiketera kohta ning elektriliste hambaharjade harjapeade kohta. Garantii jõustub ainult siis, kui ostukuupäev garantii- ja registreerimistalongil on kinnitatud kaupluse templi ja müüja allkirjaga. Garantii ei anna seadme kasutajale ja teistele isikutele õigust nõuda väärist kasutamisest johtuvate materiaalsete ja isiklike kahjude korvamist.

Garantii kehtib riikides, kus käesolevat seadet müüakse kas Brauni tütarfirma või selle ametliku esindaja kaudu ja kus ei ole kehtestatud impordipiiranguid ega muid seadusi, mis takistavad seadmele lubatud garantiiteenindust.

Garantiiparandusse viidav seade peab olema komplektne. Klient toimetab seadme parandustöökohta omal kulul.

Seadme garantiiaeg pikeneb garantiiparanduses oldud aja võrra. Seadme üksikute ümbervahetatud osade või kogu ümbervahetatud seadme garantii lõpeb kogu seadme garantiiaja lõppemisega (2 aastat).

Simson OÜ

Türi 5, 11313 Tallinn, Tel: 645 3347
Aleksandri 6, 51004 Tartu, Tel: 734 3494
Laine 4, 80016 Pärnu, Tel: 442 7231

Esindaja: AbeStock AS, Laki 25, 12915 Tallinn, www.abestock.ee +372 6505 555

Български

Моля, прочетете внимателно инструкциите за употреба на уреда и ги запазете за бъдеща справка.

Двойният епилатор Braun Silk-épil 7 е създаден, за да ви осигури дълготрайно гладка кожа с едно движение, благодарение на двойната си технология. Първо, внимателно епилира косъма от корена, а после вграденото ножче го следва, за да заглади напълно кожата.

Важно

- По хигиенични причини не споделяйте уреда с други хора.
- Този уред има специален захранващ комплект с вградена защита с допълнително ниско напрежение. Не сменяйте и не манипулирайте нито една част от захранването. В противен случай, има опасност от токов удар. За електрическите параметри, моля вижте отпечатаното върху специалния захранващ комплект. Специалният захранващ комплект се приспособява автоматично към всяка мрежа с променливо напрежение в света.
-  Този уред е подходящ за употреба във ваната или под душа. От съображения за сигурност се използва само безжично.

- Този уред може да се използва от деца над 8 години и лица с ограничени физически, сетивни или умствени възможности или липса на познания и опит, само ако: – са наглеждани или предварително инструктирани за безопасната употреба на уреда. – осъзнават възможните опасности. Децата не трябва да си играят с този уред. Почистването и потребителската поддръжка не бива да се извършват от деца, освен ако не са на възраст над 8 години и под наблюдение.
- Когато е включен, уредът никога не трябва да влиза в контакт с коса, мигли, панделки и др., за да се предотврати рискът от нараняване или блокиране и повреждане на уреда.
- Никога не използвайте епилиращата глава без приставка.
- Внимавайте при насочване на заглаждащата приставка (2) по ръбести области като глезените. Вграденият бръснач е много остър и може да причини нараняване.

Обща информация

Всички методи за отстраняване на косми от корена могат да доведат до раздразнение на кожата (като сърбеж,

дискомфорт и зачервяване) в зависимост от състоянието на кожата и космите. Това е нормална реакция и би трябвало да отmine бързо, но може да е по-изразена при първите няколко процедури или ако имате чувствителна кожа.

Ако след 36 часа кожата продължава да показва признаци на раздразнение, препоръчваме да се консултирате с лекар. По принцип реакцията на кожата и чувството на болка намаляват значително с последващи употреби на Silk-épil.

В някои случаи може да възникне възпаление, ако бактерии проникнат в кожата (при плъзгането на уреда по кожата). Цялостно почистване на епилиращата глава преди и след всяка употреба ще намали до минимум риска от инфекции.

Ако имате каквито и да било съмнения относно използването на този уред, моля консултирайте се с вашия лекар.

В следните случаи уредът трябва да се използва единствено след предварителна консултация с лекар:

екзема, ранички, възпалителни кожни реакции като фоликулити (загнояващи космени фоликули), разширени вени около бенки, понижен имунитет на кожата, при диабет, по време на бременност, болест на Рейнод, хемофилия, кандиди или имунна недостатъчност.

Няколко полезни съвета:

Ако не сте използвали епилатор преди или ако не сте се епилирали дълго, може да отнеме малко време на кожата да се приспособи към епилацията. Дискомфортът, който изпитвате в началото ще намалее значително с повторната употреба, тъй като кожата се адаптира към процеса. Когато се епилирате за първи път, е препоръчително да го направите вечерта,

за да може всяко евентуално зачервяване да премине през нощта. За да успокоите кожата ви препоръчваме нанасянето на овлажняващ крем след епилацията.

Епилацията е по-лесна и комфортна при оптимална дължина на косъма от 2 до 5 мм. Ако космите са по-дълги, препоръчваме да ги избърснете преди това и след няколко дни да епилирате по-късите вече косми.

Описание

- 1 Защитна приставка
- 2 Заглаждаща приставка (използване на мокро)
- 2a Вградено ножче
- 2b Овлажняваща лента
- 3 Епилираща глава
- 4 Smart лампичка
- 5 Превключвател с бутони за заключване (5a)
- 6a Светлинен индикатор при зареждане
- 6b Светлинен индикатор за необходимост от зареждане
- 7 Дръжка против хлъзгане
- 8 Специален комплект захранващи кабели
- 9 Бутон за освобождаване
- 10 Епилираща приставка (за използване в мокра и суха среда)
- 11 Епилираща приставка за чувствителни зони (в мокра и суха среда)
- 12 Бърснеща глава (за използване в суха среда)

Зареждане

- Преди употреба, заредете уреда. За най-добри резултати ви препоръчваме винаги да използвате уреда, когато е напълно зареден. Посредством специалния комплект захранващи кабели,

включете уреда в електрическата мрежа при изключен мотор.

- Времето за зареждане е приблизително 1 час.
- Зеленият светлинен индикатор (6a) мига, за да покаже че епилаторът се зарежда. Когато батерията е напълно заредена, индикаторът свети постоянно. Когато го заредите напълно, използвайте уреда безжично.
- Едно пълно зареждане позволява до 30 мин. ефективна работа.
- Когато червеният индикатор (6b) започне да мига, свържете уреда в електрически контакт за да го презаредите.
- Най-добрата температура за зареждане, съхранение и използване на уреда е между 15 °C и 35 °C. В случай че температурата е под това ниво, времето за зареждане може да се увеличи, а времето за безжична работа – да се намали.

Предпазване от прегряване

Като предпазно средство, за да се предотврати малко вероятно прегряване на уреда, червеният индикатор за изтощена батерия започва да свети непрекъснато за 8 секунди, след което уредът се изключва автоматично. В този случай върнете превключвателя в позиция «0» и оставете уреда да се охлади.

Включване

Натиснете един от заключващите бутони (5a) и завъртете превключвателя по часовниковата стрелка, за да изберете предпочитаната от вас скорост:

«I» = екстра нежна

«II» = екстра ефективна

Smart Light лампичката се включва и свети непрекъснато, докато уредът работи.

А Двойна епилация със заглаждащата приставка

Двойна епилация с изглаждаща капачка (2) е разработена и оптимизирана за мокра употреба с пяна или гел за бръснене върху краката. Ако искате да използвате заглаждащата приставка за отстраняване на косми в други части на тялото, моля обърнете допълнително внимание заради острото ножче. Кожата трябва да бъде опъната по време на употреба.

Начална фаза

За да позволите на кожата да се приспособи към новия процес на премахване на космите, най-важно е да използвате уреда веднъж седмично през първия месец на употреба. След 3-4 епилации, когато всеки косъм е бил епилиран и порастнал отново вече адаптиран към процеса, ще можете да се наслаждавате на дълготрайни резултати като при нормалната епилация, използвайки двойния епилатор веднъж на 2-3 седмици.

Как да използвате двойния епилатор

- Преди употреба се уверете, че епилиращата глава (3) е чиста. Прикачете заглаждащата приставка (2). За по-добър захват в мократа среда можете да закрепите дръжката против хлъзгане (7).
- Нанесете пяна или гел за бръснене върху мократа кожа.
- Опъвайки кожата, насочвайте уреда с бавни, продължителни движения без натиск срещу растежа на космите по посока на бутона за вкл./изкл.
- Главата трябва да се движи хоризонтално спрямо кожата. Въртящата глава идеално пасва на контурите на кожата. Първо епилира, а след това заглажда с едно движение. Благодарение на

вграденото ножче, заглаждащата приставка осигурява подобрена ефективност. Не е необходимо да минавате няколко пъти една и съща област.

- Насочвайте епилатора като започнете от долната част на крака в посока нагоре. Дръжте крака изправен и опънат, когато обезкосмявате областта зад коляното. Внимавайте допълнително, за да избегнете наранявания около глезена и в други неравни области.
- От време на време изплаквайте пяната, натрупана по заглаждащата приставка.

В Епиляция

Свалете заглаждащата приставка (2) и прикачете епилиращата приставка (10) или приставката за чувствителни зони (11). Можете да епилirate в суха или мокра среда:

На мокро:

За да постигнете най-добри условия за плъзгане, уверете се, че кожата е много влажна.

На сухо:

Осигурете суха кожа без нанесени кремове или масла.

Епиляция на краката:

- Опъвайки кожата, насочвайте уреда с бавни, продължителни движения без натиск срещу растежа на космите по посока на превключвателя.
- Тъй като космите растат в различни посоки, може да е полезно да насочвате уреда в различни посоки за по-добри резултати.

Епиляция на чувствителните зони:

- За епилиране на подмишниците и бикини зоната прикачете епилиращата

приставка (11), специално създадена за използване в чувствителни зони.

- Преди епиляция, почистете напълно съответната област, за да премахнете остатъците (от дезодорант например). Дръжте ръката изправена, за да е опъната кожата и насочвайте уреда в различни посоки. Тъй като кожата може да стане по-чувствителна веднага след епиляцията, избягвайте използване на дразнещи вещества като дезодорант с алкохол например.
- Имайте предвид, че особено в началото, специално тези области са чувствителни на болка. Затова, препоръчваме настройка на скоростта «I» за първите няколко пъти.
- С повторно използване чувството на болка ще намалее.

С Поддържане на уреда в най-добро състояние

а Измиване с вода

След всяко използване на мокро, измийте напълно уреда с вода.

Свалете заглаждащата приставка (2) и я измийте под течаща вода.

Дръжте уреда с епилиращата глава под течащата вода и го включете за кратко. След това натиснете бутона за освобождаване (9) и свалете епилиращата глава. Разклатете добре епилиращата глава и уреда, за да изтече останалата в тях вода. Свалете дръжката против хлъзгане и оставете всички части да изсъхнат. Преди да ги сглобите отново, уверете се, че всички части са напълно сухи.

След сглобяване на епилиращата глава и заглаждащата приставка (2), можете да поставите и защитната капачка (1), за да предпазите ножчето.

в Почистване с четчица

Ако сте използвали уреда на сухо, може да е достатъчно почистването с четчицата. Почистете напълно пинсетите от задната страна на епилиращата глава с четчицата, потопена в алкохол. Докато го правите, завъртайте ръчно механизма на пинсетите. Този почистващ метод осигурява най-хигиенично състояние на епилиращата глава.

с Смяна на заглаждащата приставка

Заглаждащата приставка (2) е снабдена с овлажняваща лента (2b). Тя побелява с времето, което е индикатор, че ножчето се захабява. Това показва, че е време за смяна на заглаждащата приставка. Тъй като овлажняващата лента е водно-разтворима, заглаждащата приставка трябва да се съхранява в суха среда и никога не трябва да се оставя в мивката обърната надолу.



За да постигнете максимално добра работа, сменяйте заглаждащата приставка след 12 използвания, когато овлажняващата лента побелее, или когато ножчето покаже признаци на износване или начупвания. От съображения за сигурност, спрете да използвате заглаждащата приставка, ако сте я изпуснали и я заменете с нова.

Смяна на заглаждащи приставки се извършва при търговеца, от когото е закупен уредът, в сервисния център на Braun, или чрез www.service.braun.com.

Д Използване на приставката – бръснеща глава

Бръснещата глава на (12) е проектирана за бързо и близко бръснене на подмишниците

и бикини линията. Косъмчетата в третираните зони трябва да са с до 5мм дължина. Използвайте главата на самобръсначката само върху суха кожа.

- а Бръснене:** изберете «»
- б Оформяне на контури:** изберете «»
- с За подстригване на косъмчетата до 5 мм дължина:** изберете «» и сложете капачето за подстригване (I)
- д Почистване** – не почиствайте фолиото на бръснача (I) с четка, тъй като това може да го повреди!
- е** Бръснещите част се нуждаят от регулярно смазване на всеки 3 месеца
- ф** Подменете фолио рамката (II) и режещата част (III) ,когато забележите понижено експлоатационно представяне, Резервни части можете да намерите при търговеца ви на дребно, в официалния сервис на Braun или на www.service.braun.com. Не употребявайте в случай на повредено фолио!

Защита на околната среда

- С цел опазване на околната среда, когато приключи употребата на продукта, отпадъкът, който се образува, се изхвърля отделно, в специално отредените за това контейнери, сборни пунктове или сервисния център на Braun.
- Забранява се изхвърлянето му в контейнери за смесени битови отпадъци, защото може да съдържа тежки метали, трудно разградими огнеупорни материали и др. вещества,



които са опасни и с трайни последствия за околната среда.

- Потърсете информация за възможна повторна употреба или друг начин за оползотворяване на излязлото от употреба електрическо и електронно оборудване.
- Този продукт съдържа акумулаторна литиево-йонна батерия. След приключване на употребата им, батериите стават опасни и могат да причинят дразнене, дихателни проблеми и др. Те съдържат тежки метали и опасни химикали, които замърсяват почвата и водите и носят трайни последици за околната среда.

Гаранция

Нашите продукти са с гаранция 2 години, считано от датата на покупката. В рамките на гаранционния срок безплатно се отстраняват дефектите в материалите и производството чрез поправка, смяна на части или целия уред, по преценка на сервизния център. Тази гаранция се признава във всички страни, където Braun и неговият изключителен дистрибутор продават този уред и няма ограничение за внос или официална разпоредба не забранява да се извърши предвиденото гаранционно обслужване.

Гаранцията не покрива: повреди от неправилна употреба (работа при неподходящо напрежение, включване в неподходящ източник на електрически ток, счупване); износване и незначителни дефекти, които не пречат на нормалната работа на уреда. Гаранцията не се признава при поправка на уреда от

неоторизирани лица или ако не са използвани оригинални резервни части на Braun.

Гаранцията е валидна при правилно попълнени: дата на покупката, печат и подпис в гаранционната карта.

За всички рекламации, възникнали в гаранционния срок, изпратете уреда както и гаранционната му карта в най-близкия сервиз на Braun. За справки 0800 11 003 – национален телефон на БГ сервиз без увеличение на телефонната услуга или www.bgs.bg.