

INSPIRATION

hotte de plafond

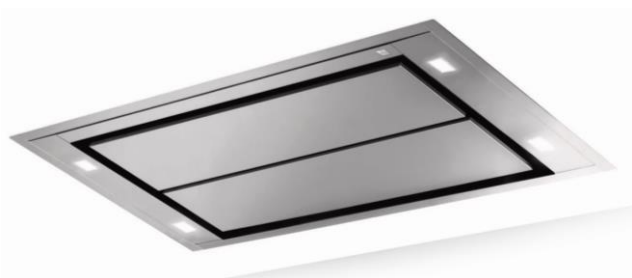

Ouverture facile du panneau central d'aspiration, afin d'accéder aux filtres à graisse



Variateur de luminosité pour régler l'intensité de lumière selon votre utilisation



MOTEUR E+

Moteur nouvelle génération à très faible consommation d'énergie (170W maximum)



FONCTION BOOSTER

8 vitesses d'aspiration + fonction booster pour des performances supérieures pendant 6 mn



ASPIRATION PÉRIPHÉRIQUE

Les ouvertures périphériques permettent de capter toutes les vapeurs et fumées en optimisant l'efficacité de la hotte.



VOYANT DE SATURATION DES FILTRES

Indique lorsque les filtres à graisse ont besoin d'être nettoyés, et les filtres à charbon changés



FONCTION 24h

Renouvele l'air en aspirant chaque heure pendant 10mn à 100m3/h, à un niveau sonore à peine audible



TÉLÉCOMMANDE FOURNIE

Pilote à distance toutes les fonctions de l'appareil



MOTEUR SÉPARÉ

Hotte disponible en version moteur séparé

COMMANDES

Type de commandes	Electroniques + télécommande
Nombre de vitesses	8 + booster

EFFICACITÉ ÉNERGÉTIQUE

Consommation d'énergie annuelle (AEC) kWh/a	27,4		
Classe d'efficacité énergétique	A+		
Efficacité fluidodynamique (FDE)	40,2		
Classe d'efficacité fluidodynamique	A		
Efficacité lumineuse (LE) Lux/Watt	38,3		
Classe d'efficacité lumineuse	A		
Efficacité de filtration des graisses (%)	67,4		
Classe d'efficacité de filtration des graisses	D		
Débit d'air (m³/h)	Min	Max	Int
	246	650	839
Emissions acoustiques (dB)	Min	Max	Int
	45	63	66
Consommation d'énergie en mode arrêt (W)	0,46		
Consommation d'énergie en mode veille (W)	N/A		

FILTRATION

Filtre à graisse	Inox
Nombre de filtres	2 (1000mm) / 3 (1200mm)
Filtre à charbon	En option

PERFORMANCES

	Mini	Moy	Maxi	Int
Débit d'aspiration d'air (m3/h)	246	559	650	839
Puissance moteur (W)	11	48	115	170
Pression moteur (Pa)	180	370	420	460
Puissance acoustique (dB(A))	45	58	63	66
Pression acoustique (dB(A))	39	52	57	60



INSPIRATION

DONNÉES TECHNIQUES

Fréquence (Hz)	50 - 60
Fusible (A)	10
Tension (V)	220 - 240
Cordon électrique	Inclus

INSTALLATION

Mode	Evacuation ou recyclage
Installation sans cheminée	Possible
Hauteur de pose (min, mm)	650 (max : 1500mm)

DIMENSIONS & POIDS

Dimensions du produit sans cheminée (H x L x P - mm)	292 x 990 / 1200 x 440 / 450
Dimensions du produit emballé (H x L x P - mm)	420 x 1110 / 1310 x 550
Hauteur cheminée min-max (mm)	-
Poids brut (kg)	22,0
Poids net (kg)	18,0
Diamètre de sortie (mm)	150

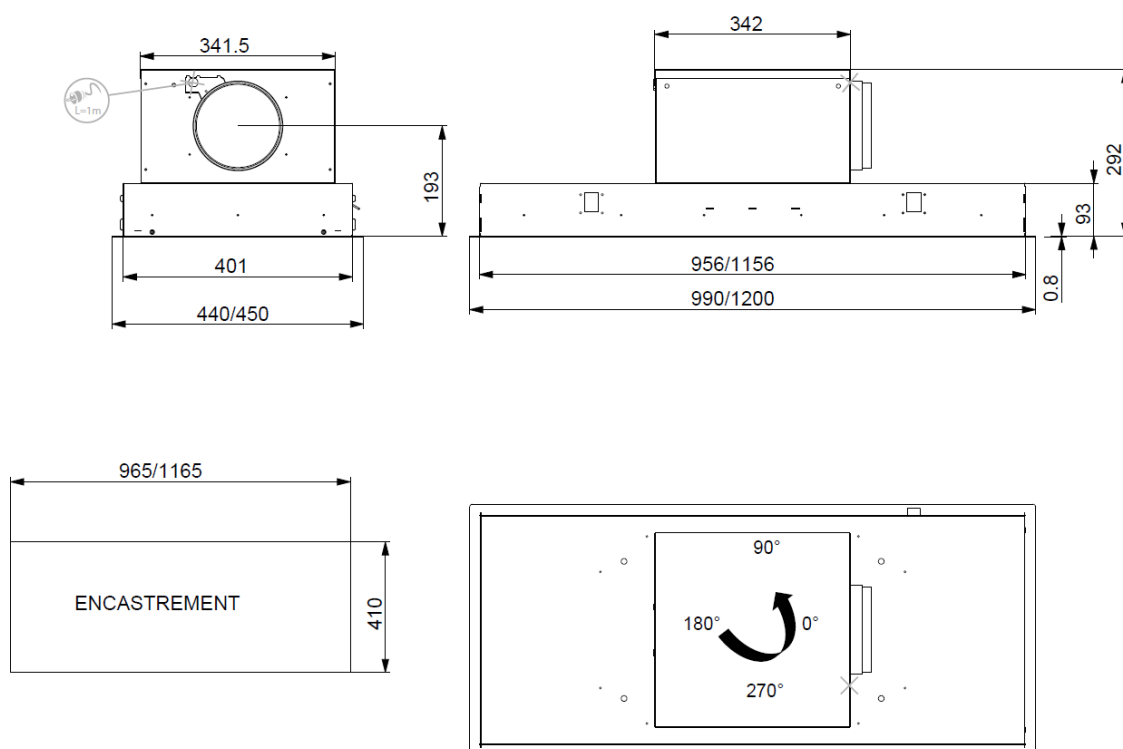

CODES & ACCESSOIRES

Désignation	Code	FUN	EAN
INSPIRATION 1000 INOX	6209269	350.0488.133	7612981892401
INSPIRATION 1000 VERRE BLANC	6209273	350.0490.457	7612981902216
INSPIRATION 1000 INOX SANS MOTEUR	6209270	350.0488.134	7612981892418
INSPIRATION 1000 VERRE BLANC SANS MOTEUR	6209274	350.0490.458	7612981902629
INSPIRATION 1200 INOX	6209271	350.0488.137	7612981892425
INSPIRATION 1200 INOX SANS MOTEUR	6209272	350.0488.138	7612981892432
Filtre à charbon Haute Performance x1	6403026	112.0356.227	7612981470319
Moteur séparé Confort E+	6301028	112.0488.222	7612981891961