



Installation possible en évacuation  
(cheminée fournie)



Installation possible en recyclage  
(1 filtre anti-odeurs en option)

## 70 & 52 cm

### performances

Performances Box Plus FBFE XS A 52	min	max	int
Débit d'aspiration (m <sup>3</sup> /h)	280	540	620
Puissance moteur (Watts)	130	210	240
Pression (Pa)	390	530	540
Niveau sonore vitesse (dB)	47	64	67
Performances Box Plus FBFE XS A 72	min	max	int
Débit d'aspiration (m <sup>3</sup> /h)	290	570	670
Puissance moteur (Watts)	130	210	250
Pression (Pa)	390	530	540
Niveau sonore vitesse (dB)	47	63	66

#### ASPIRATION PÉRIPHÉRIQUE

Plus de performance d'aspiration pour moins de bruit

#### 3 VITESSES + INTENSIVE

Fonction booster pour une aspiration puissante pendant 6 min

### Données techniques

Commandes & éclairage	
Type de commandes	Touches
Nombre de vitesse	3 + intensive
Eclairage	LED bar 3 W
Température de couleur	3000 K
Moteur & Filtration	
Nombre de moteur	1 (240 W ou 250 W)
Fréquence (Hz)	50-60
Fusible (A)	10
Tension (V)	220 - 240
Cordon électrique	Inclus
Prise	EU
Nombre de filtres à graisse	2
Matériau du filtre à graisse	Aluminium
Filtre à charbon	En option

# Installation

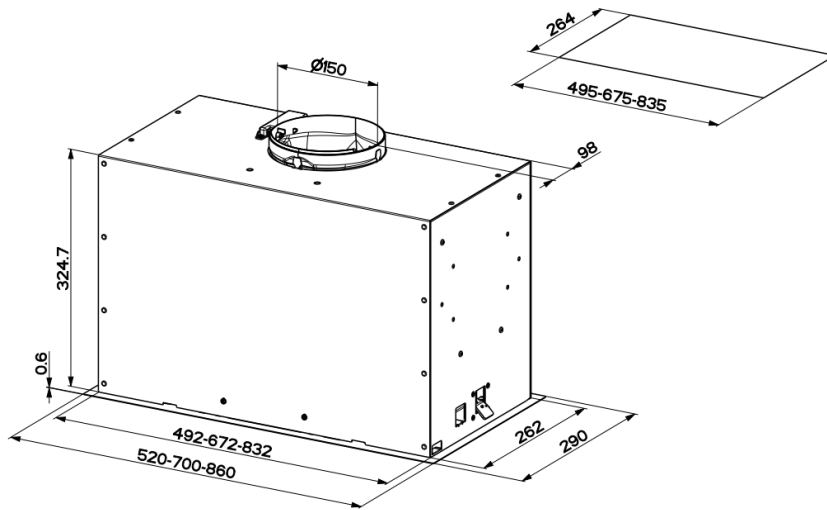

Dimensions	
Dimensions du produit (sans cheminée - H x L x P - mm)	204,7 x 520/700 x 290
Dimensions du produit emballé (H x L x P - mm)	425 x 605/785 x 365
Hauteur de la cheminée mini-maxi (mm)	-
Poids brut (kg)	9 / 11,3
Poids net (kg)	7 / 8,6
Installation	
Installation possible sans la cheminée	-
Clapet anti retour	Oui
Déфлекteur et réducteur	Non / réducteur oui
Diamètre de sortie	Ø 150 mm à la sortie du moteur

## Efficacité énergétique 52 / 70

Consommation d'énergie annuelle (AEC) kWh/a	74,9 / 70,2		
Classe d'efficacité énergétique	B		
Efficacité fluidodynamique (FDE)	21,1 / 23,7		
Classe d'efficacité fluidodynamique	C / B		
Efficacité lumineuse (LE) Lux/Watt	67 / 58		
Classe d'efficacité lumineuse	A		
Efficacité de filtration des graisses (%)	65,1		
Classe d'efficacité de filtration des graisses	D		
	Min	moy	Int
Débit d'air (m³/h)	280	540 / 570	620 / 670
Emissions acoustiques (dB)	47	64 / 63	67 / 66
Consommation d'énergie en mode arrêt (W)	0,49		
Consommation d'énergie en mode veille (W)	-		

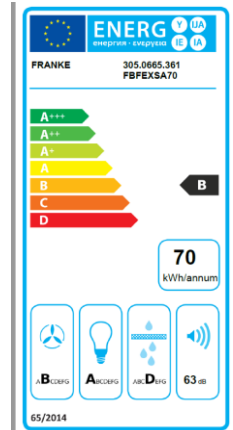
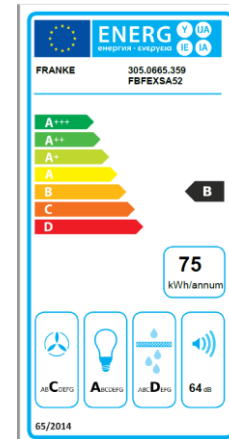

## Codes

<b>BOX PLUS FBFE XS A52</b> Inox	<b>152968</b> 305.0665.359
<b>BOX PLUS FBFE XS A70</b> Inox	<b>152975</b> 305.0665.361

## Accessoires



Filtre à charbon x2  
**445927**  
112.0016.755



Filtre à charbon longue vie x2  
**506408**  
112.0174.994



Filtre à charbon haute performance x2  
**506415**  
112.0174.995