

CAPSULE 900 VERRE NOIR SANS MOTEUR

Hotte murale inclinée 900 mm



ARRÊT TEMPORISÉ

Permet de continuer à filtrer et à évacuer les fumées résiduelles après l'arrêt de la cuisson



FONCTION BOOSTER

Performances supérieures et temporisées de la hotte sur une période maximale de 6 minutes



ASPIRATION PÉRIPHÉRIQUE

Les ouvertures périphériques permettent de capter toutes les vapeurs et fumées en optimisant l'efficacité de la hotte.



FONCTION ASPIRATION 24H

La hotte aspire chaque heure pendant 10 minutes à 100 m³/h avec un niveau sonore à peine audible



DOUBLE ASPIRATION

Indique la présence d'un double système d'aspiration sur la hotte, au niveau du panneau d'aspiration ainsi que par le dessous de la hotte



VARIATEUR DE LUMINOSITÉ + TEMPERATURE

L'intensité lumineuse se règle très facilement, la hotte devient un point lumineux à part entière, on peut aussi régler la température pour donner un effet chaud ou froid



TÉMOIN LUMINEUX SATURATION DES FILTRES

Indique que les filtres à graisse ont besoin d'être nettoyés ou que les filtres à charbon d'être changés.

COMMANDES

Type de commandes	Electroniques avec commandes sensibles
Nombre de vitesses	3 + 2 int
Arrêt temporisé	Oui
Fonction 24H	Oui
Télécommande	Non

EFFICACITÉ ÉNERGÉTIQUE

Consommation d'énergie annuelle (AEC) kWh/a	24,1
Classe d'efficacité énergétique	A+++
Efficacité fluidodynamique (FDE)	43,1
Classe d'efficacité fluidodynamique	A
Efficacité lumineuse (LE) Lux/Watt	40
Classe d'efficacité lumineuse	A
Efficacité de filtration des graisses (%)	85,1
Classe d'efficacité de filtration des graisses	B
Débit d'air (m ³ /h)	<i>Min</i> 240 <i>Max</i> 460 <i>Int</i> 870
Emissions acoustiques (dB(A))	<i>Min</i> 40 <i>Max</i> 55 <i>Int</i> 70
Consommation d'énergie en mode arrêt (W)	0,49
Consommation d'énergie en mode veille (W)	N/A

FILTRATION

Filtre à graisse	Inox noir anti-basculement
Nombre de filtres à graisse	2
Filtre à charbon	En option
Témoin lumineux de saturation des filtres	Oui

PERFORMANCES

	Mini	Moy	Maxi	Int
Débit d'aspiration d'air (m ³ /h)	240	350	460	870
Puissance moteur (W)	8	15	30	170
Pression moteur (Pa)	480	490	520	620
Puissance acoustique (dB(A))	40	48	55	70
Pression acoustique (dB(A))	34	42	49	64

ÉCLAIRAGE

Type d'éclairage	Barre LED
Nombre de lampes et puissance + Kelvin	1 x 4 W (2700-5000 K)
Variateur de luminosité + température de l'éclairage	Oui / Oui

CAPSULE 900 VERRE NOIR

DONNÉES TECHNIQUES

Fréquence (Hz)	50 - 60
Fusible (A)	10
Tension (V)	220 - 240
Cordon électrique	Inclus

INSTALLATION

Mode	Evacuation ou recyclage
Installation sans cheminée	Livrée avec cheminée pour évacuation
Hauteur de pose (min, mm)	450 mini
Diamètre de sortie (mm)	Ø200

DIMENSIONS & POIDS

Dimensions du produit sans cheminée (L x H x P - mm)	898 x 530 x 369
Dimensions du produit emballé (L x H x P - mm)	1020 x 510 x 650
Hauteur cheminée min-max (mm)	Option
Poids brut (kg)	24,6
Poids net (kg)	14

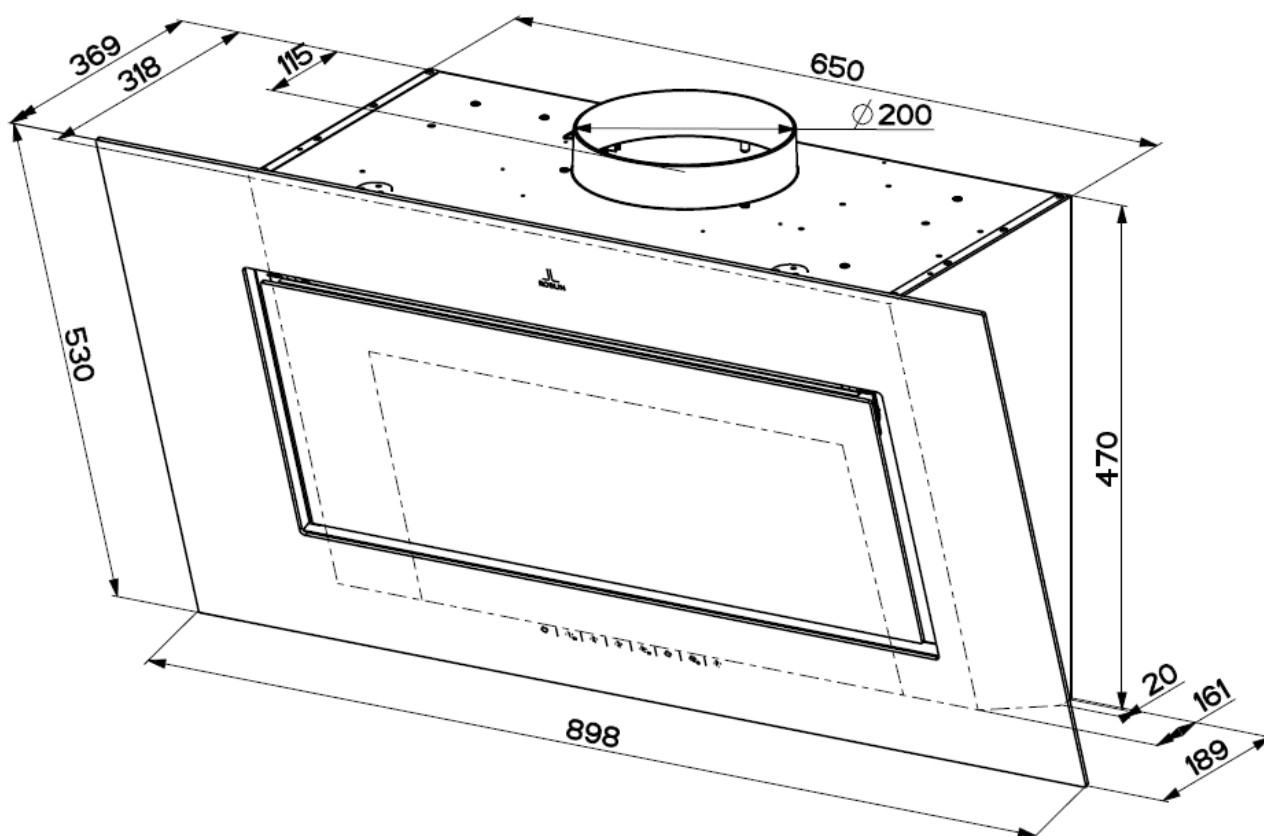

CODES & ACCESSOIRES

Désignation	Code	FUN	EAN
CAPSULE 900 VERRE NOIR	6411119	330.0716.672	7612986410877
FILTRES À CHARBON LONGUE VIE (conditionnés par 2)	506408	112.0174.994	7612980506408
EXTENSION DE CHEMINÉE 1000 mm NOIRE	6411133	112.0716.675	7612986411133
MOTEUR SEPARÉ CONFORT PERFORMANCE	6301019	112.0253.185	7612980824106
MOTEUR SEPARÉ CONFORT E+	6301028	112.0488.222	7612981891961