



b38



Directives d'emploi

bernette
SWISS DESIGN

Table des matières

COMPOSANTS DE LA MACHINE	7	Ajustement de la position d'aiguille	37
Composants de la machine	7	Point de transition	38
Accessoires standard	8	Couture de boutons	38
Table rallonge	8	Couture de rubans élastiqués	39
Plateau à ouvrage et coffret d'accessoires	9	Diverses boutonnieres et leur emploi respectif	40
Couture à bras libre	9	Boutonnière à linge	41
Récapitulatif des points	9	Ajustement de la largeur et de la densité de point pour les boutonnieres	43
PRÉPARATIFS	10	Boutonnière tailleur	43
Raccordement à l'alimentation électrique	10	Boutonnière pour tissus fins	43
Avant d'utiliser votre machine à coudre	10	Boutonnière à œillet	44
Régulation de la vitesse de couture	11	Boutonnière stretch	44
Touches de commande de la machine	12	Boutonnière Heirloom	44
Clavier à touches tactiles	14	Boutonnière avec armature en fil	45
Écran LCD	14	Point de reprisage	46
Retrait ou fixation du support de pied-de-biche	15	Réalisation d'une bride de renfort	47
Changement de pied-de-biche	15	Réalisation d'œillets	47
Levier du pied-de-biche	16	POINTS DÉCORATIFS	48
Molette de réglage de la pression du pied-de-biche	16	Point de surjet Vari-Overlock	48
Abaissement et levage de la griffe d'entraînement	16	Appliques	48
Changement d'aiguille	17	Point coquille	49
Table des tissus et aiguilles	17	Nids d'abeilles	49
Rembobinage et mise en place de la canette	18	Couture de nervures	49
Enfilage – Machine	21	Assemblage de morceaux de patchwork	50
Sélection de point type	24	Point en piqué libre	50
Mode Réglages	25	Point entre-deux	51
Ajustement de la tension de fil pour le point droit	26	Point satin	51
Ajustement de la tension de fil pour le point zigzag	27	Couture de franges	52
COUTURE SIMPLE	28	Point de broderie ajourée	52
Couture d'un point droit	28	Point de croix	53
Point droit	30	Points décoratifs	53
Point d'arrêt	30	Couture avec aiguille jumelée	54
Point d'arrêt	30	PROGRAMMATION DE MOTIFS ET DE LETTRES	55
Point droit triple	30	Programmation de combinaison de points	56
Point stretch	31	Programmation d'une coupure de fil automatique	56
Point sculpture	31	Points de transition	57
Nouveau point sculpture	31	Programmation d'une image en miroir	58
Point zigzag	32	Couture à partir du début d'une combinaison de points	59
Point zigzag cousu	33	Couture à partir du début du point type actuel	59
Point de surjet	33	Programmation de lettres	60
Point pour mailles	34	Réduction de la taille des lettres	61
Point de surjet double	34	Affichage de textes longs	62
Mise en place d'une fermeture à glissière	35	Suppression et insertion de lettres (motifs)	62
Point invisible	37		

Duplication de caractères (motifs)	63
Ajustement d'un motif programmé	64
Équilibrage	66
ENTRETIEN DE LA MACHINE	67
<hr/>	
Nettoyage de la coursière et de la griffe d'entraînement	67
Mise en place du porte-canette	67
Problèmes et signaux avertisseurs	68
DÉPANNAGE	69
<hr/>	
POINTS TYPES	70
<hr/>	
Récapitulatif des modes 1 à 6	70

IMPORTANT

Les consignes de sécurité fondamentales suivantes doivent impérativement être respectées lors de l'utilisation d'un appareil électrique :

Avant toute utilisation de la machine, lire attentivement ce mode d'emploi.

Ranger le mode d'emploi à un endroit approprié avec la machine et le transmettre avec la machine si celle-ci est confiée à une tierce personne.

Si la machine n'est pas utilisée ou n'est pas surveillée, elle doit être de principe débranchée du secteur. Pour ce faire, retirer la fiche secteur de la prise de courant.

AVERTISSEMENT !

Pour écarter tout risque de brûlures, d'incendie, de décharge électrique ou de blessures des personnes

1. La machine ne doit pas être utilisée par des enfants de moins de 8 ans ou des personnes aux capacités physiques, sensorielles ou mentales limitées ou ne possédant pas les connaissances ou l'expérience nécessaire à l'utilisation de la machine. Dans de tels cas, la machine peut uniquement être utilisée sous la surveillance d'une personne responsable de la sécurité en mesure d'expliquer le fonctionnement de la machine.
2. La machine ne doit pas être utilisée comme un jouet. La plus grande prudence est recommandée si la machine est utilisée par des enfants, jusqu'à ce que proximité d'enfants ou de personnes à la perception réduite.
3. Cette machine doit uniquement être utilisée aux fins décrites dans la présente notice. Seules les pièces d'accessoires recommandées par le fabricant doivent être utilisées.
4. Surveiller les enfants pour s'assurer qu'ils ne jouent pas avec la machine.
5. Cette machine ne doit en aucun cas être utilisée si un câble est endommagé ou qu'une fiche secteur est défectueuse, si la machine ne fonctionne pas correctement, si elle est tombée ou qu'elle a été endommagée ou encore qu'elle a été immergée dans l'eau. Apporter la machine au revendeur agréé ou au centre de service après-vente le plus proche à des fins de réparation resp. de réglages électriques ou mécaniques. La machine ne doit pas être utilisée si les ouïes d'aération sont obturées. Les ouïes d'aéra-

DANGER !

Pour se protéger des décharges électriques :

1. Ne jamais laisser la machine sans surveillance tant qu'elle est branchée à l'alimentation secteur.
2. Systématiquement débrancher la machine en fin d'utilisation et avant de la nettoyer.
3. LUMIÈRE À LED : Ne jamais regarder avec des instruments optiques.

tion ainsi que le pied-de-biche doivent être exempts de peluches / fibres, poussières et résidus de tissu.

6. Toujours tenir les doigts éloignés de toutes pièces en mouvement. Une attention particulière est exigée à proximité de l'aiguille de la machine à coudre.
7. Veiller à toujours utiliser la plaque à aiguille appropriée. Une utilisation erronée de la plaque à aiguille risque de casser l'aiguille.
8. Ne pas utiliser d'aiguilles tordues.
9. Lorsque la machine coud, ne pas tirer sur le tissu ni le pousser. Cela risque de casser l'aiguille.
10. Mettre la machine hors tension (commutateur principal sur «O») pour les opérations à proximité de l'aiguille – pour enfiler ou changer d'aiguille, enfiler la canette ou changer de pied-de-biche.
11. Avant tous travaux de nettoyage ou d'entretien comme le remplacement de l'ampoule ou tous autres travaux d'entretien décrits dans le présent mode d'emploi, toujours débrancher la machine du secteur (retirer la fiche secteur de la prise). Les travaux de nettoyage ou d'entretien peuvent seulement être effectués par des enfants s'ils sont sous surveillance.
12. Ne pas laisser tomber ou introduire d'objets dans les ouvertures de la machine.
13. Cette machine doit uniquement être utilisée dans des zones sèches ou protégées. Ne jamais utiliser la machine dans un environnement humide ou mouillé.
14. Ne pas utiliser la machine à proximité de produits à gaz propulseur (bombes aérosols) ou de l'oxygène. Pour la mise hors tension, mettre le commutateur principal sur

Arrêt («O») puis retirer la fiche secteur de la prise de courant. Pour débrancher, toujours tirer sur la fiche et non sur le câble.

15. Si le câble d'alimentation de la pédale de commande est endommagé, il doit être remplacé par le fabricant, un technicien de service compétent ou toute personne à qualification équivalente afin d'écartier tout risque.
16. Aucun objet ne doit être posé sur la pédale de commande.
17. Toujours remplacer l'ampoule par une ampoule du même type.
18. La machine peut uniquement être utilisée en combinaison avec la pédale de type YC-485-EC-1 (100-240 V).
19. Au cours d'une utilisation normale, le niveau de pression acoustique est inférieur à 75 dB(A).
20. Cette machine est équipée d'une double isolation (pas aux États-Unis ni au Canada). N'employer que des pièces de rechange identiques à l'original. Se reporter aux indications pour la remise en état des produits à isolation double.

ENTRETIEN DES PRODUITS À DOUBLE ISOLATION

Un produit à double isolation est équipé de deux isolations au lieu d'une mise à la terre. La mise à la terre n'est pas prévue sur un produit à double isolation et ne devrait donc pas être employée. L'entretien d'un produit à double isolation exigeant un grand soin et des connaissances poussées du système, il doit exclusivement être réalisé par un personnel qualifié. Sur un produit à double isolation, n'employer que des pièces de rechange identiques aux pièces d'origine. Un produit à double isolation est marqué des termes «ISOLATION DOUBLE» ou «À DOUBLE ISOLATION».

Le produit peut aussi être marqué du symbole .

VEUILLEZ CONSERVER SOIGNEUSEMENT CE MODE D'EMPLOI !



AVERTISSEMENT :

Cette machine a été conçue pour un usage privé. Si elle est utilisée de manière intensive ou à des fins commerciales, un nettoyage régulier et un entretien spécifique sont requis.

Des signes d'usure et des détériorations dus à un usage intensif ou commercial ne sont pas automatiquement couverts, même s'ils surviennent pendant la période couverte par la garantie. La décision de savoir comment procéder dans de tels cas appartient exclusivement au personnel d'entretien local agréé.

REMARQUE :

Si la machine est rangée dans un local froid, la laisser environ 1 heure dans un local tempéré avant de l'utiliser.

Tous droits réservés

Pour des raisons techniques ou à des fins d'amélioration du produit, des modifications quant à l'équipement de la machine ou aux accessoires peuvent être entreprises à tout moment sans préavis. Les accessoires peuvent aussi varier d'un pays à l'autre.

Europe uniquement :

Cet appareil peut être utilisé par des enfants de moins de 8 ans ou des personnes aux capacités physiques, sensorielles ou mentales limitées ou ne possédant pas les connaissances ou l'expérience nécessaire à l'utilisation de la machine, uniquement sous surveillance et après avoir été formés à l'utilisation en toute sécurité de l'appareil et à condition qu'ils aient compris les dangers possibles. Les enfants ne doivent pas utiliser l'appareil comme un jouet. Les travaux de nettoyage ou d'entretien incombant à l'utilisateur peuvent seulement être effectués par des enfants sous surveillance s'ils sont sous surveillance.

Hors de l'Europe (hormis les États-Unis et le Canada) :

Cet appareil peut être utilisé par des adultes (et enfants) aux capacités physiques, sensorielles ou mentales limitées ou des personnes ne possédant pas les connaissances ou l'expérience nécessaire à l'utilisation de la machine, uniquement sous la surveillance d'une personne responsable de la sécurité et après avoir été formés à l'utilisation en toute sécurité de l'appareil.

Surveiller les enfants pour s'assurer qu'ils ne jouent pas avec l'appareil.



Ce produit doit être éliminé resp. recyclé comme il se doit, en conformité avec les directives nationales en matière de produits électriques / électroniques. En cas de doutes, demander des informations complémentaires au revendeur spécialisé. (UE uniquement)

COMPOSANTS DE LA MACHINE

Composants de la machine

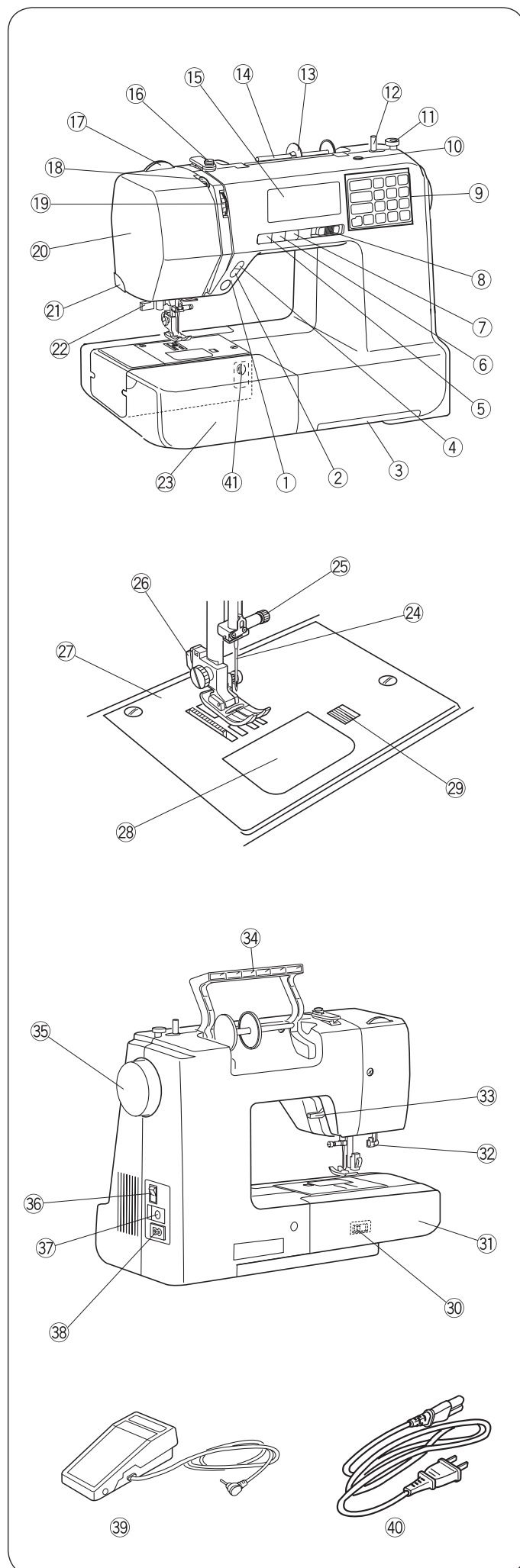

- ① Touche Marche / Arrêt
- ② Touche pour couture en arrière
- ③ Tiroir de rangement du récapitulatif des points
- ④ Touche «Couture automatique»
- ⑤ Touche «Arrêt d'aiguille haut / bas»
- ⑥ Touche «Coupe-fil»
- ⑦ Touche «Aiguille jumelée»
- ⑧ Régulateur de vitesse
- ⑨ Clavier à touches tactiles
- ⑩ Orifice pour un deuxième support de bobine de fil
- ⑪ Taquet d'arrêt de bobine
- ⑫ Dévidoir
- ⑬ Disque de déroulement du fil (grand)
- ⑭ Support de bobine de fil
- ⑮ Écran LCD
- ⑯ Guide-fil supérieur
- ⑰ Molette de réglage de la pression du pied-de-biche
- ⑱ Relève-fil
- ⑲ Molette de réglage de la tension de fil
- ⑳ Couvercle de tête
- ㉑ Coupe-fil
- ㉒ Enfile-aiguille
- ㉓ Plateau à ouvrage (coffret d'accessoires)
- ㉔ Aiguille
- ㉕ Vis de fixation de l'aiguille
- ㉖ Loquet du support de pied-de-biche
- ㉗ Plaque à aiguille
- ㉘ Plaque de recouvrement de la boîte à canette
- ㉙ Bouton de déverrouillage de la plaque de recouvrement de la boîte à canette
- ⑳ Levier de la griffe d'entraînement
- ㉑ Bras libre
- ㉒ Levier pour boutonnière
- ㉓ Levier du pied-de-biche
- ㉔ Poignée de transport
- ㉕ Volant
- ㉖ Commutateur principal
- ㉗ Connecteur pour pédale de commande
- ㉘ Connecteur pour cordon secteur
- ㉙ Pédale de commande
- ㉚ Cordon secteur*
- ㉛ Équilibrage

REMARQUE :

Pour transporter la machine à coudre, la porter d'une main par la poignée de transport et l'autre main la soutenir par le dessous.

La conception et les caractéristiques sont susceptibles d'être modifiées à tout moment et sans préavis.

* Le cordon secteur fourni avec la machine peut différer de celui qui est illustré.

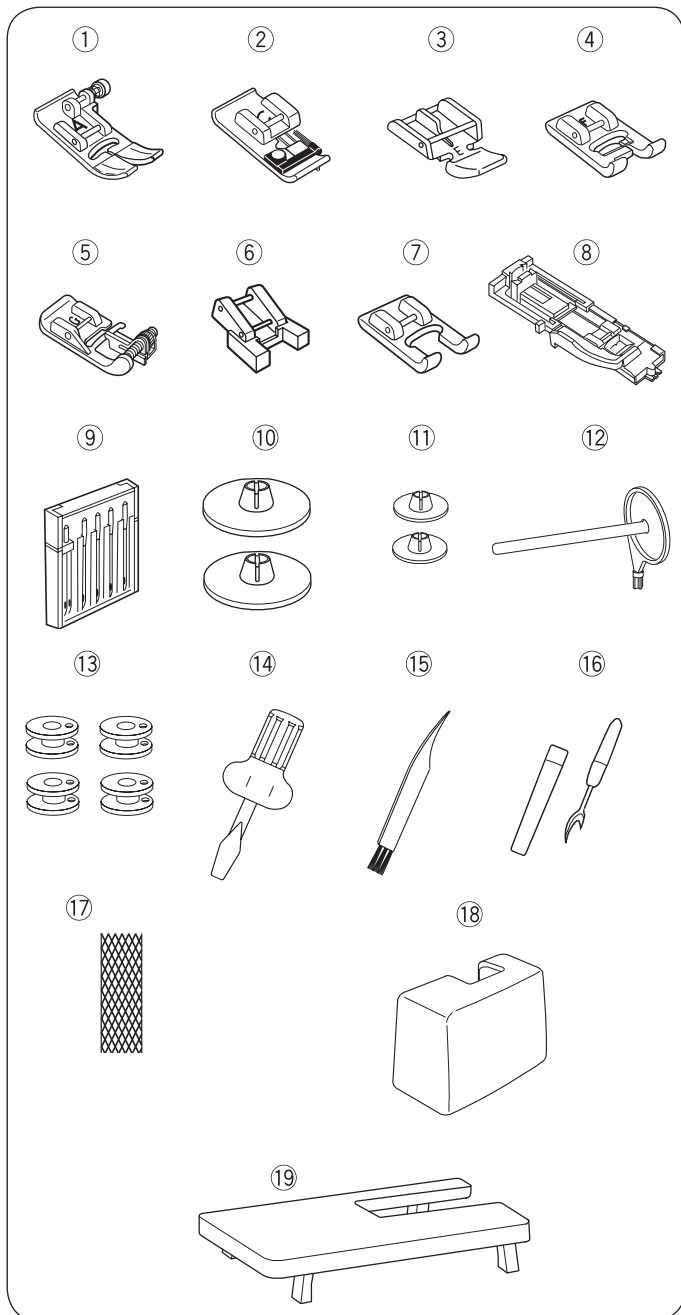

Accessoires standard

- ① Pied pour zigzag : A (monté sur la machine)
- ② Pied pour surjet : C
- ③ Pied pour fermeture à glissière : E
- ④ Pied pour point satin : F
- ⑤ Pied pour points invisibles : G
- ⑥ Pied pour boutons : T
- ⑦ Pied ouvert pour broderie : F2
- ⑧ Pied traîneau pour boutonnière : R
- ⑨ Assortiment d'aiguilles
- ⑩ Disque de déroulement du fil (X 2) (grand) (1 monté sur la machine)
- ⑪ Disque de déroulement du fil (X 2) (petit)
- ⑫ Second support de bobine de fil
- ⑬ Canettes (X 4) (1 montée sur la machine)
- ⑭ Tournevis
- ⑮ Brosse anti-peluches
- ⑯ Découvit (coupe-boutonnière)
- ⑰ Filet de bobine
- ⑱ Coffre de rangement
- ⑲ Table rallonge

La version actuelle de votre mode d'emploi ainsi que de nombreuses autres informations relatives à la couture sont disponibles sur notre site Internet : <http://www.mybernette.com/accessoir>

• Housse antipoussière

Instruction de couture spécifique au capot antipoussière individuel :



www.mybernette.com/cover

Table rallonge

• Fixation de la table rallonge

Retirer le plateau à ouvrage de la machine.

Déployer les pieds de la table rallonge.

Tenir fermement le plateau à ouvrage des deux mains et la pousser prudemment vers la droite.

• Adaptation de la hauteur de table

Tourner les tiges filetées des pieds de la table à l'aide d'un tournevis (en option).

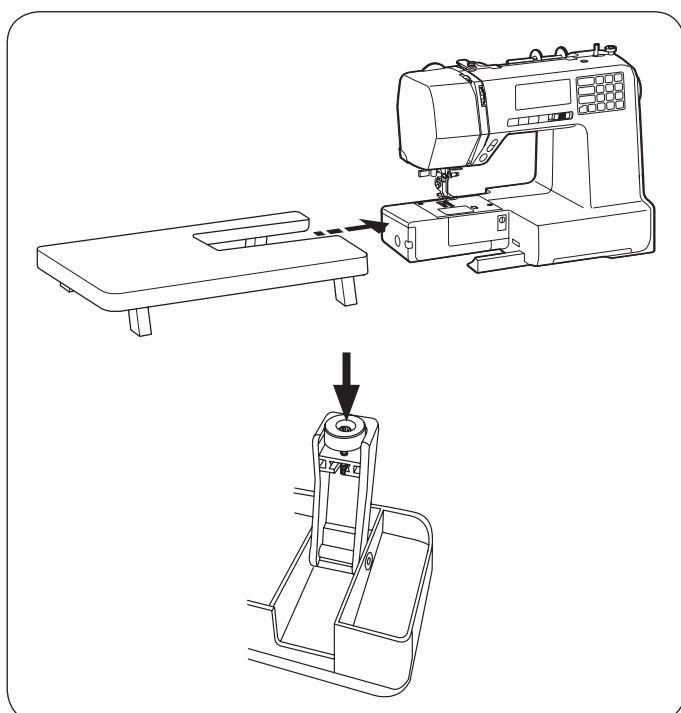

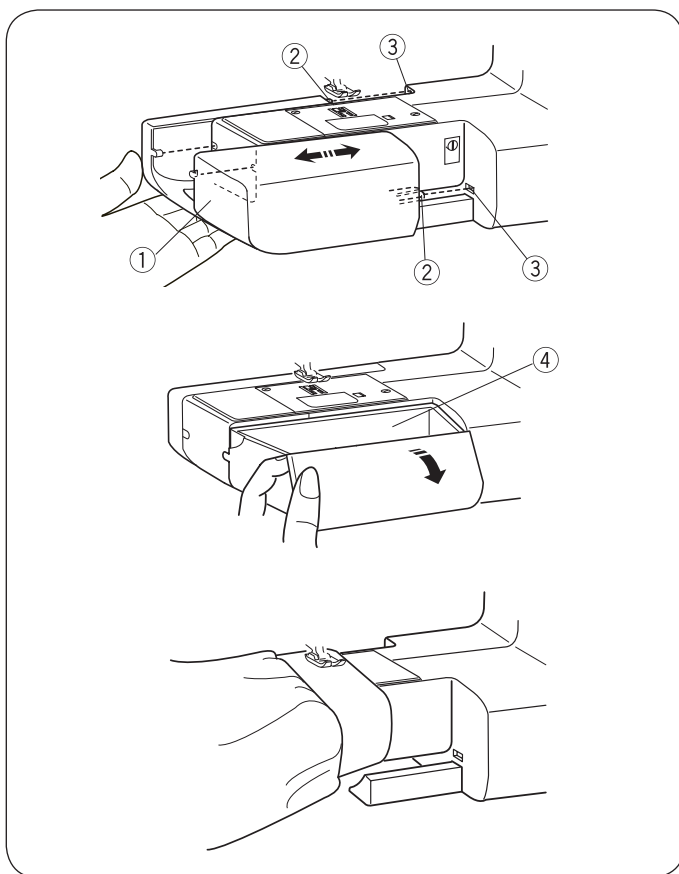

Plateau à ouvrage et coffret d'accessoires

Le plateau à ouvrage ① offre une surface étendue pour la couture et peut être retiré pour la couture à bras libre.

- ① Plateau à ouvrage
- ② Goupille
- ③ Orifice

• Retrait du plateau à ouvrage

Enlever le plateau à ouvrage de la machine (voir l'illustration).

• Fixation du plateau à ouvrage

Faire glisser le plateau à ouvrage dans la machine jusqu'à ce qu'il s'encliquette. Ce faisant, insérer l'ergot ② dans l'orifice ③.

• Coffret d'accessoires

Les accessoires se rangent dans le plateau à ouvrage. Retirer le couvercle pour ouvrir le coffret d'accessoires ④.

- ④ Coffret d'accessoires

Couture à bras libre

La couture à bras libre est pratique pour reprendre des chaussettes et rapiécer des genoux ou des coudes de vêtements d'enfants.

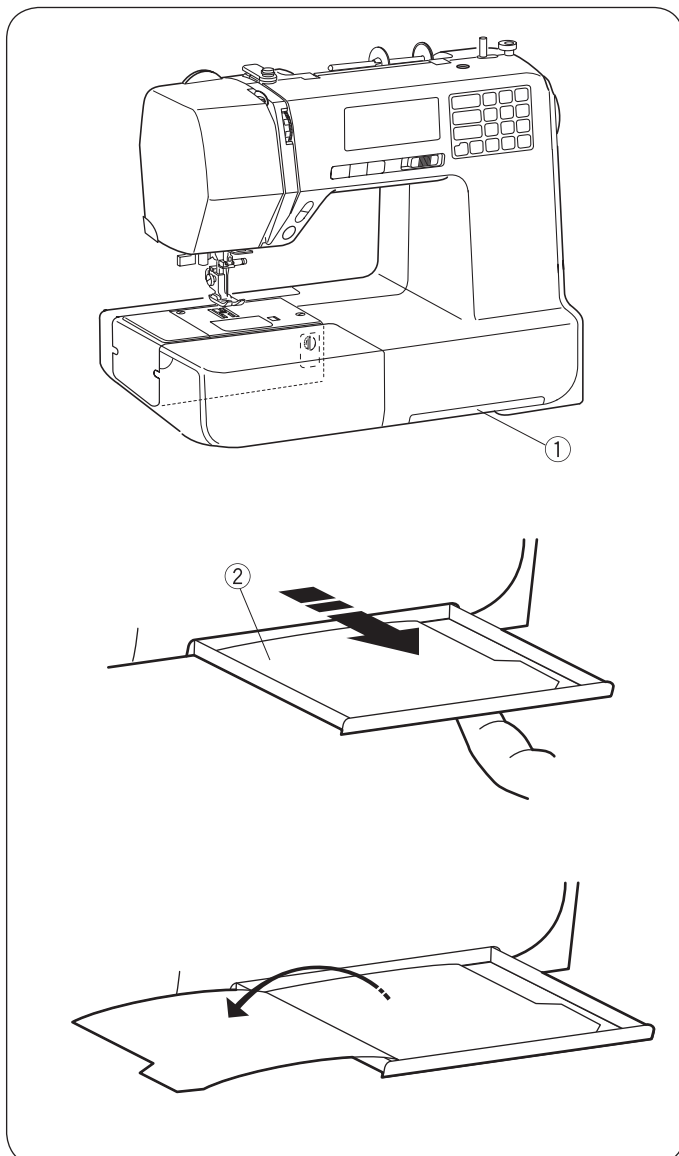

Récapitulatif des points

Le récapitulatif des points ② est rangé dans le tiroir ① dans la partie inférieure de la machine à coudre.

- ① Tiroir de rangement du récapitulatif des points
- ② Récapitulatif des points

Sortir le tiroir du bout du doigt jusqu'en butée. Le récapitulatif des points s'y trouve sur les côtés.

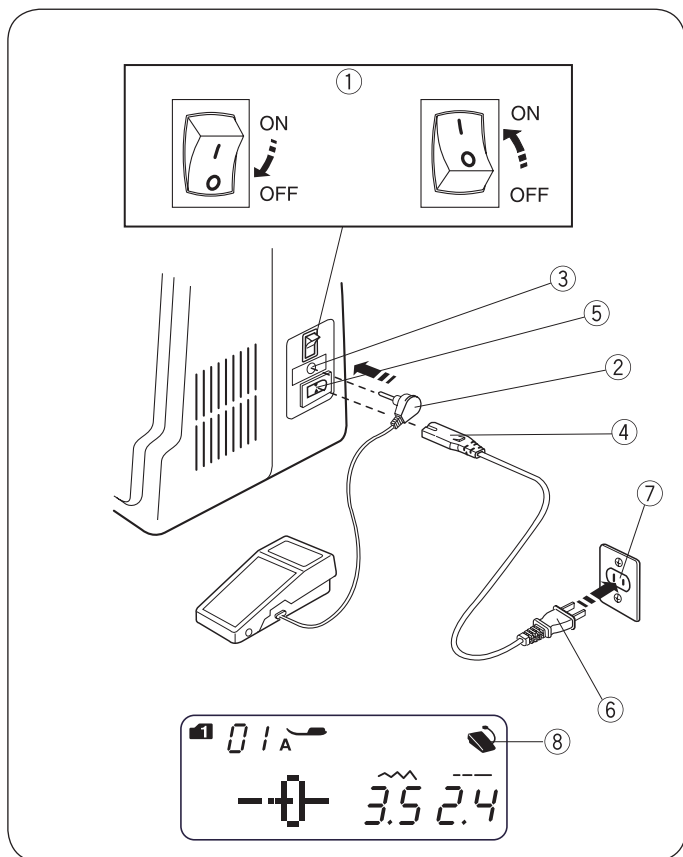

PRÉPARATIFS

Raccordement à l'alimentation électrique

• Utilisation de la pédale de commande

Mettre le commutateur principal ① sur arrêt. Raccorder la fiche de la pédale de commande ② au connecteur pour pédale de commande ③. Raccorder la fiche du câble ④ au connecteur pour cordon secteur ⑤. Brancher la fiche secteur ⑥ à la prise de courant ⑦. Mettre le commutateur principal ① sur marche. Le symbole de pédale de commande ⑧ apparaît dès que la pédale de commande est raccordée à la machine.

- ① Commutateur principal
- ② Fiche de la pédale de commande
- ③ Prise pour pédale de commande
- ④ Fiche du câble
- ⑤ Connecteur pour cordon secteur
- ⑥ Fiche secteur
- ⑦ Prise de courant
- ⑧ Symbole de pédale de commande



AVERTISSEMENT :

En cours d'utilisation, toujours surveiller les alentours et ne toucher aucune pièce en mouvement telle que le relève-fil, le volant ou l'aiguille.

Dans les cas suivants, mettre systématiquement le commutateur principal sur arrêt et débrancher la machine du secteur d'alimentation :

- si la machine n'est pas surveillée.
- pour la mise en place ou le retrait des pièces.
- pour le nettoyage de la machine.

Aucun objet ne doit être posé sur la pédale de commande.

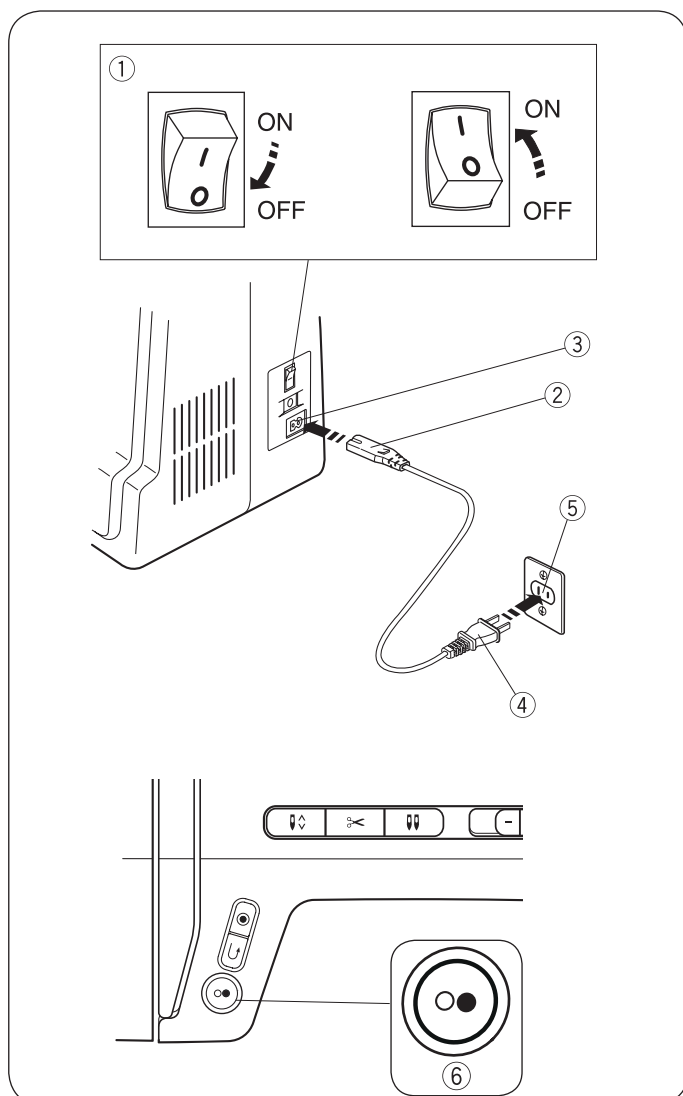

Avant d'utiliser votre machine à coudre

Avant d'utiliser la machine à coudre pour la première fois, placer un reste de tissu sous le pied-de-biche et faire marcher la machine pendant quelques minutes sans fil. Essayer l'éventuel excédent d'huile qui ressort.

• Utilisation de la touche Marche / Arrêt

Mettre le commutateur principal ① sur arrêt.

Raccorder la fiche du câble ② au connecteur pour cordon secteur ③.

Brancher la fiche secteur ④ à la prise de courant ⑤.

Mettre le commutateur principal ① sur marche.

- ① Commutateur principal
- ② Fiche du câble
- ③ Connecteur pour cordon secteur
- ④ Fiche secteur
- ⑤ Prise de courant
- ⑥ Touche Marche / Arrêt

REMARQUE :

La touche Marche / Arrêt ne fonctionne pas si la pédale de commande est connectée.

• Instructions d'utilisation

Le symbole «0» sur un commutateur signifie qu'il est sur sa position «Arrêt».

Pour les appareils dont les commutateurs polarisés (un contact mâle est plus large que l'autre) : pour diminuer le risque de décharge électrique, ce type de fiche peut seulement être connecté d'une seule manière bien spécifique à une prise polarisée. Si tel n'est pas le cas, faire installer une prise dédiée par un électricien qualifié. Aucune modification ne doit être effectuée sur la fiche (États-Unis et Canada uniquement).

*Cette machine à coudre s'utilise avec la pédale de commande YC-485EC-1.

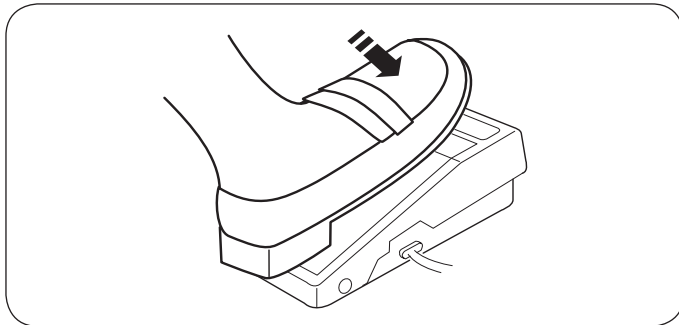
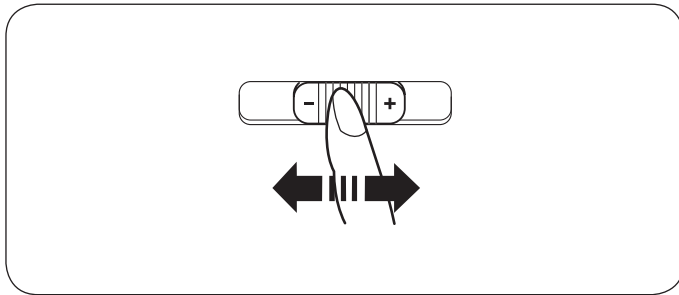

Régulation de la vitesse de couture

- **Régulateur de vitesse**

La vitesse de progression de la machine à coudre peut être adaptée par le biais du régulateur de vitesse suivant vos besoins.

Pour augmenter la vitesse de progression, pousser le curseur vers la droite.

Pour réduire la vitesse de progression, pousser le curseur vers la gauche.

- **Pédale de commande**

Pour démarrer la machine, appuyer sur la pédale de commande.

Plus la pédale est enfoncée, plus élevée est la vitesse de progression de la machine.

La vitesse de progression maximale de la machine à coudre dépend du réglage du régulateur de vitesse.

REMARQUE :

Si le pied-de-biche se trouve dans la position la plus élevée, la machine ne démarre pas et le symbole de pied-de-biche clignote. Abaisser le pied-de-biche et appuyer sur la pédale de commande.

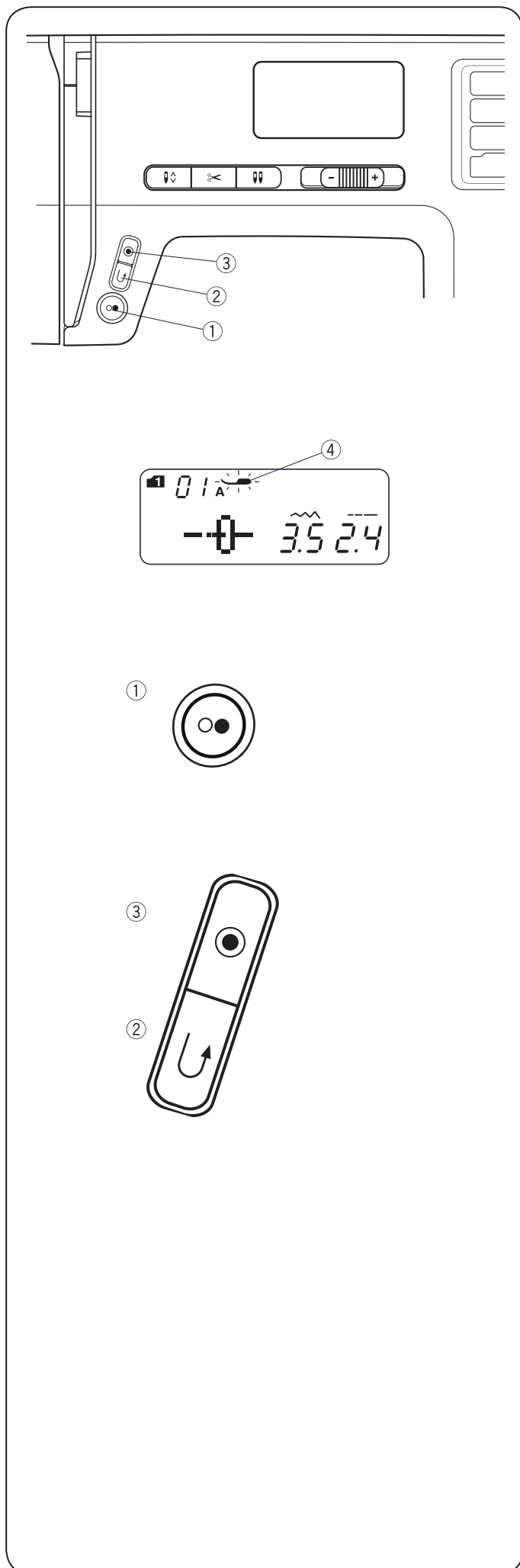

Touches de commande de la machine

• Touche Marche / Arrêt

Abaisser le levier du pied-de-biche.

Appuyer sur la touche Marche / Arrêt ① pour démarrer la machine.

La machine démarre et réalise lentement les premiers points. Elle poursuit ensuite à la vitesse qui a été définie par le régulateur de vitesse.

Réappuyer sur la touche Marche / Arrêt ① pour arrêter la machine.

REMARQUE :

La machine progresse lentement tant que la touche Marche / Arrêt ① est enfoncée.

La touche Marche / Arrêt ① ne peut pas être utilisée si la pédale de commande est connectée à la machine.

Si le pied-de-biche se trouve dans la position la plus élevée, la machine ne démarre pas et le symbole de pied-de-biche ④ clignote. Abaisser le pied-de-biche et appuyer sur la touche Marche / Arrêt.

• Touche pour couture en arrière

Mode 1	01, 02, 05, 06
Mode 2	01, 02, 05, 06, 13
Mode 3	01, 59, 60
Couture en arrière	Maintenir la touche pour couture en arrière ② enfoncée.
Couture en avant	Relâcher la touche pour couture en arrière ②.
Couture lente en arrière	Appuyer sur la touche Marche / Arrêt ①, la machine s'arrête. Maintenir la touche pour couture en arrière ② enfoncée, la machine coud lentement en arrière tant que la touche est enfoncée.

Mode 1	07
Mode 2	07, 11, 28, 29
Fonction	Pages 30, 46, 47

• Tous les autres points

Appuyer sur la touche pour couture en arrière ② pour coudre immédiatement des points d'arrêt. La machine s'arrête automatiquement.

Tous les œillets et boutonnières constituent des exceptions, car la touche pour couture en arrière est alors sans fonction.

• Touche «Couture automatique» Tous les autres points

Mode 1	01, 02, 05, 06
Mode 2	01, 02, 05, 06, 13,
MODE 3	01, 59, 60
Fonction	Appuyer sur la touche «Couture automatique» ③ pour coudre immédiatement des points d'arrêt. La machine s'arrête automatiquement.

Appuyer sur la touche «Couture automatique» ③ pour coudre un point d'arrêt à la fin du motif de point actuel.

La machine s'arrête automatiquement.

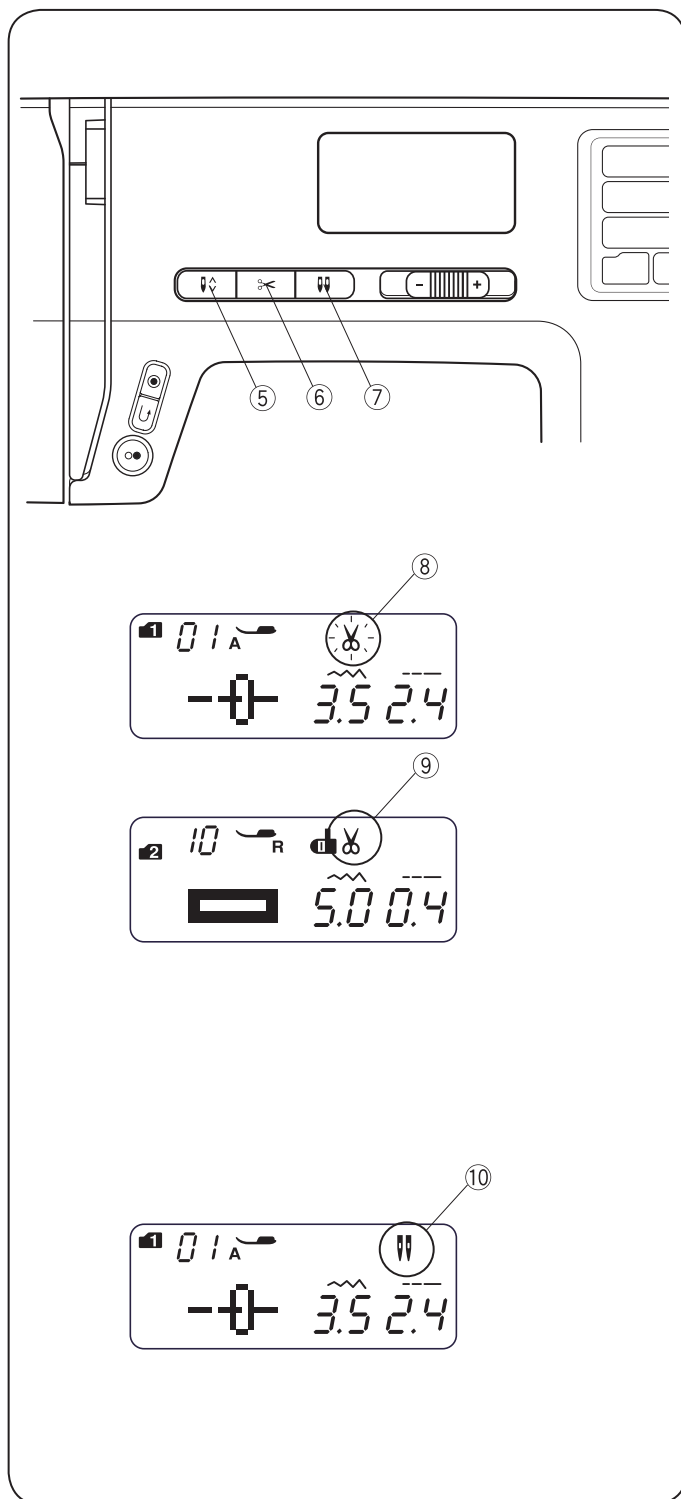

- **Touche «Arrêt d'aiguille haut / bas»**

Appuyer sur la touche «Arrêt d'aiguille haut / bas» ⑤ pour amener l'aiguille dans la position supérieure ou inférieure.

- **Touche «Coupe-fil»**

Appuyer sur la touche «Coupe-fil» ⑥ pour couper les fils une fois la couture terminée.

Le symbole de coupe-fil clignote ⑧ pendant que la machine coupe les fils.

Après avoir coupé les fils, la couture peut être poursuivie sans avoir à ressortir le fil de canette.

Pour couper les fils automatiquement après la couture, sélectionner le point type voulu puis appuyer sur la touche «Coupe-fil» jusqu'à ce que le symbole de coupe-fil s'affiche ⑨.

La machine coupe automatiquement les fils après le point d'arrêt puis s'arrête si la touche pour couture en arrière ou touche «Couture automatique» est enfoncée ou qu'un point type avec point d'arrêt automatique a été programmé.

REMARQUE :

Utiliser le coupe-fil sur le couvercle de tête si un fil de numéro 30 ou un fil plus épais est utilisé.

- **Touche «Aiguille jumelée»**

Appuyer sur la touche «Aiguille jumelée» ⑦ si une aiguille jumelée est utilisée. Le symbole d'aiguille jumelée ⑩ apparaît après activation.

Pour interrompre ou terminer une couture avec aiguille jumelée, appuyer deux fois sur la touche «Aiguille jumelée».

REMARQUE :

Si le symbole d'aiguille jumelée clignote, toutes les autres touches sont sans fonction. Réappuyer sur la touche «Aiguille jumelée». Suivre les instructions pour la couture avec aiguille jumelée données à la page 54.

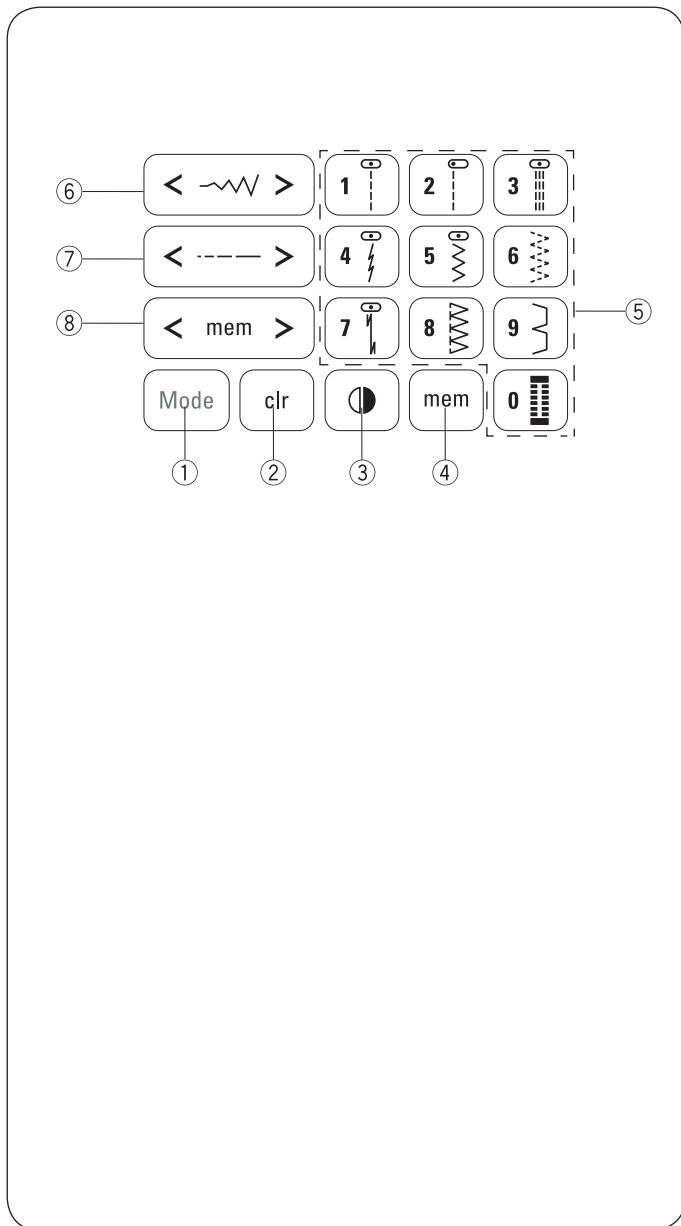

Clavier à touches tactiles

① Touche «Mode»

À la mise sur Marche du commutateur principal, la sélection de point type directe (mode 1) est automatiquement définie.

Appuyer sur la touche «Mode» pour changer de mode. Voir page 24.

② Touche «Suppression»

Appuyer sur la touche «Suppression» pour supprimer le point type mémorisé.

Pour supprimer tous les points types mémorisés, maintenir la touche «Suppression» enfoncée jusqu'à ce qu'un signal sonore soit émis. Voir page 62.

③ Touche «Image en miroir»

Appuyer sur la touche «Image en miroir» pour reproduire le point type sélectionné en miroir à l'horizontale. Voir page 58.

④ Touche «Mémorisation»

Appuyer sur la touche «Mémorisation» pour mémoriser le point type sélectionné en miroir à l'horizontale. Voir page 56.

⑤ Touches numérotées (voir page 24)

- Sélection de point type directe

Permet de sélectionner directement les points types de 01 à 10 en mode 1 (mode de sélection de point direct).

- Sélection de point type numérique

Entrer un numéro de point type à deux chiffres pour sélectionner le point type en mode 2 à 6.

⑥ Touche «Largeur de point»

Appuyer sur «<» ou «>» pour modifier la largeur de point. Voir pages 29, 32.

⑦ Touche «Longueur de point»

Appuyer sur «<» ou «>» pour modifier la longueur de point. Voir page 29.

⑧ Curseur

Déplacer le curseur à l'aide de «<» ou «>» pour vérifier ou modifier la combinaison de points. Voir page 62.

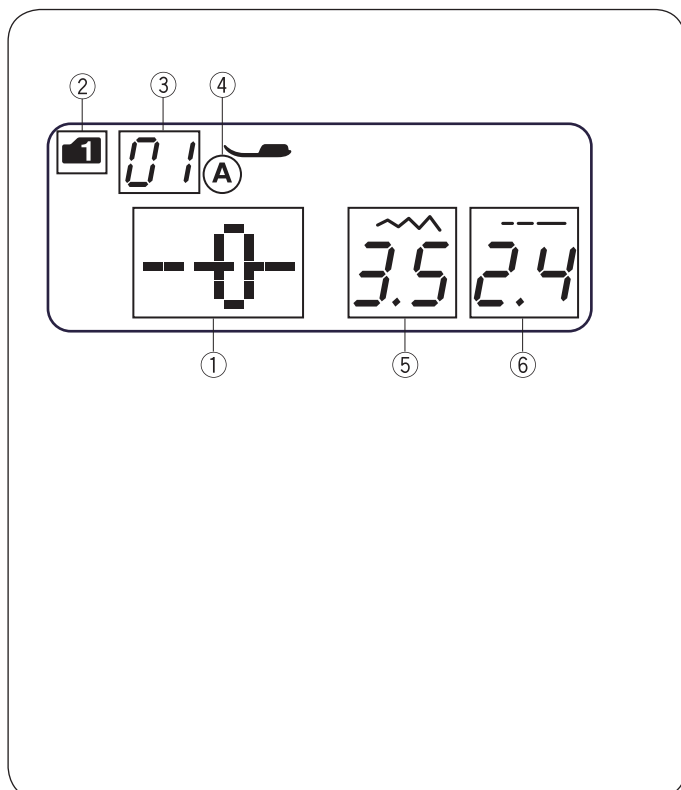

Écran LCD

À la mise en marche de la machine, les informations suivantes s'affichent sur l'écran LCD.

- ① Point type
- ② Mode
- ③ Numéro du point type
- ④ Type de pied-de-biche
- ⑤ Largeur de point
- ⑥ Longueur de point

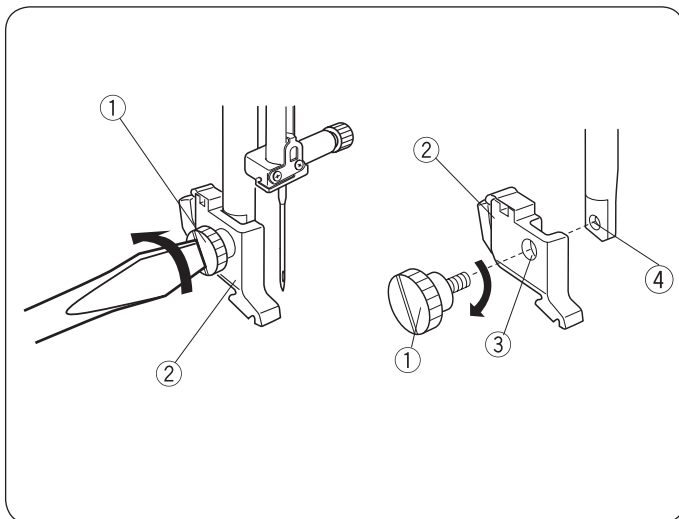

Retrait ou fixation du support de pied-de-biche



PRUDENCE :

Mettre le commutateur principal sur arrêt avant de retirer ou de fixer le support de pied-de-biche.

- **Retrait du support de pied-de-biche**

Sortir la tige filetée à l'aide d'un tournevis en tournant dans le sens antihoraire.

- **Fixation du support de pied-de-biche**

Aligner l'alésage dans le support de pied-de-biche avec le trou fileté dans la barre du pied.

Introduire la tige filetée dans l'alésage.

Serrer la tige filetée à l'aide d'un tournevis en tournant dans le sens horaire.

- ① Tige filetée
- ② Support de pied-de-biche
- ③ Orifice
- ④ Trou fileté

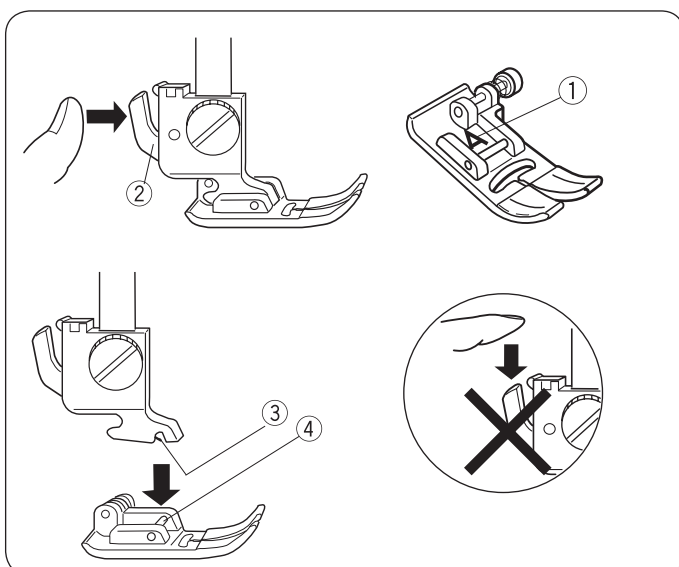

Changement de pied-de-biche



PRUDENCE :

Mettre le commutateur principal sur arrêt avant de changer le pied-de-biche. Veiller à toujours utiliser le pied-de-biche adéquat suivant le point choisi.

Un pied-de-biche mal choisi risque de provoquer une cassure de l'aiguille. Chaque pied-de-biche est marqué d'un caractère d'identification.

- ① Caractère d'identification

- **Retrait du pied-de-biche**

Tourner le volant dans le sens antihoraire pour amener l'aiguille dans sa position la plus élevée. Lever le pied-de-biche et appuyer sur le levier à l'arrière du pied-de-biche.

- ② Levier

- **Fixation du pied-de-biche**

Positionner le pied-de-biche choisi de sorte que la goupille du pied se trouve directement sous la goujure du support de pied.

Abaisser le pied-de-biche afin de verrouiller le pied en place.

- ③ Goujure
- ④ Goupille

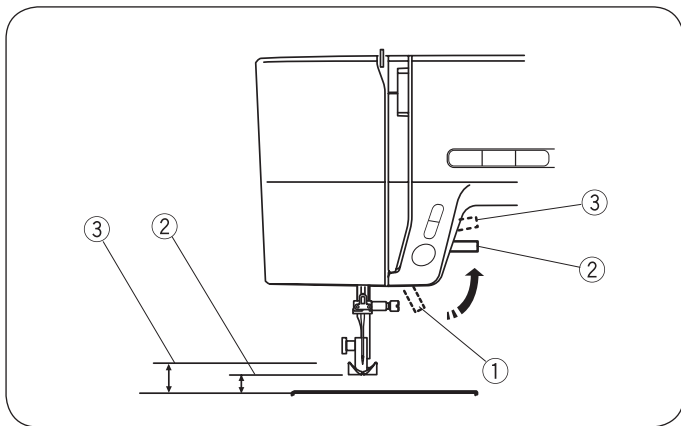

Levier du pied-de-biche

Le levier du pied-de-biche permet de lever et d'abaisser le pied-de-biche.

Le pied peut être levé à environ 0,6 cm (1/4") au-dessus de la position normale supérieure, afin de faciliter le retrait du pied-de-biche ou le positionnement de tissus lourds sous le pied-de-biche.

- ① Levier du pied-de-biche
- ② Position normale supérieure
- ③ Position la plus élevée

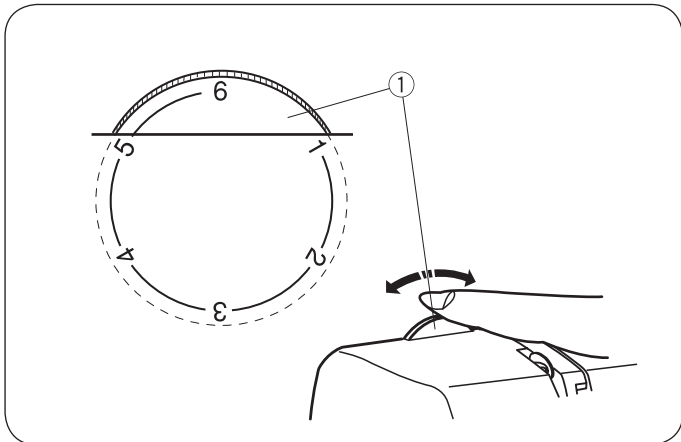

Molette de réglage de la pression du pied-de-biche

En mode de fonctionnement normal, la molette de réglage de la pression du pied-de-biche doit être réglée sur «6».

Définir la pression entre «3» et «6» pour des travaux d'application, des travaux ajourés, le faulilage et la broderie.

Définir la pression entre «1» et «3» pour coudre sur du voile, de la dentelle, de l'organza et d'autres tissus fins.

Les velours et jerseys qui sont très extensibles nécessitent vraisemblablement aussi le réglage «1».

Tourner la molette de réglage de la pression du pied-de-biche ① sur le numéro choisi.

- ① Molette de réglage de la pression du pied-de-biche

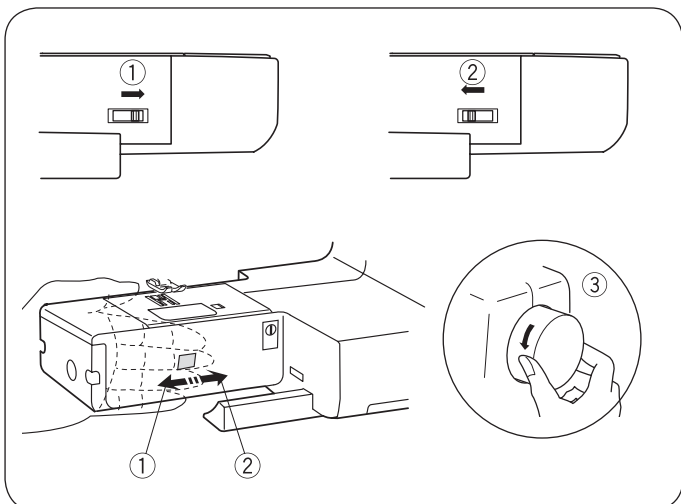

Abaissement et levage de la griffe d'entraînement

Le levier de la griffe d'entraînement se trouve sous le lit du bras libre sur la face arrière de la machine.

Pour abaisser la griffe d'entraînement, pousser le levier dans le sens de la flèche ①.

Pour lever la griffe d'entraînement, pousser le levier dans le sens de la flèche ② (voir l'illustration) et tourner le volant dans le sens antihoraire ③.

Pour coudre normalement, la griffe d'entraînement doit se trouver dans la position supérieure.

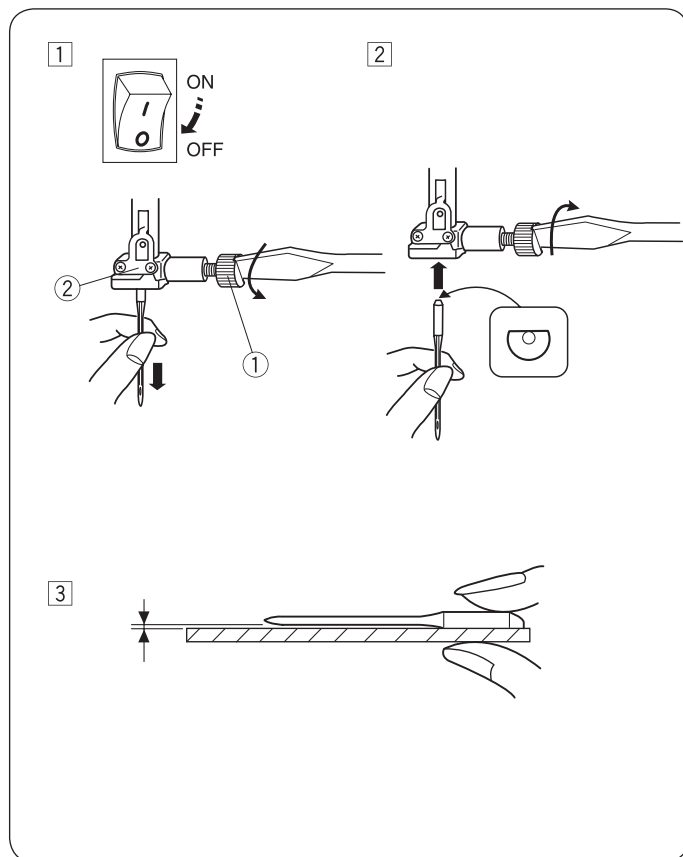

Changement d'aiguille



PRUDENCE :

Mettre le commutateur principal sur arrêt avant de changer l'aiguille.

- 1 Mettre le commutateur principal sur arrêt. Tourner le volant dans le sens antihoraire pour amener l'aiguille dans sa position la plus élevée et abaisser le pied-de-biche. Desserrer la vis de fixation de l'aiguille ① en tournant dans le sens antihoraire. Retirer l'aiguille hors du dispositif de serrage de l'aiguille ②.
- 2 Mettre une nouvelle aiguille en place dans le dispositif de serrage de l'aiguille ② en veillant à ce que le méplat du talon de l'aiguille soit dirigé vers l'arrière. Pour mettre en place l'aiguille dans le dispositif de serrage ②, pousser celui-ci aussi loin que possible vers le haut. Desserrer la vis de fixation de l'aiguille ① en tournant dans le sens horaire.
- 3 Pour vérifier que les aiguilles sont en bon état, poser le méplat du talon de l'aiguille sur une surface plane (plaque à aiguille, glace, etc.). L'interstice entre l'aiguille et la surface plane doit être régulier. Ne jamais utiliser une aiguille coudée ou épointée. Une aiguille endommagée peut tirer des fils dans de la soie fine et des tissus satinés ou engendrer des mailles qui filent dans du jersey ou des tricots.

① Vis de fixation de l'aiguille

② Dispositif de serrage de l'aiguille

Tissu	Fil	Aiguille	
Fin	Linon Georgette Tricot / Maille Organza Crêpe	Soie n° 80-100 Coton n° 80-100 Synthétique n° 80-100	N° 9/65-11/75 Aiguille à talon bleu
Moyenne-ment lourd	Toile de drap Jersey Tissus de grande largeur Laine polaire / Molleton	Soie n° 50 Coton n° 50-80 Synthétique n° 50-80	N° 11/75-14/90
Lourd	Jeans Tweed Galons décoratifs Tissu matelassé	Soie n° 30-50 Coton n° 40-50 Synthétique n° 40-50	N° 14/90-16/100

Table des tissus et aiguilles

- Pour des travaux de couture généraux, utiliser la taille d'aiguille 11/75 ou 14/90.
- Pour coudre des tissus légers, utiliser un fil fin et une aiguille fine pour ne pas endommager le tissu.
- Des tissus lourds requièrent une aiguille suffisamment grande pour transpercer le tissu sans que le fil d'aiguille ne s'effile.
- Toujours tester la taille d'aiguille sur un échantillon du tissu qui va être utilisé pour la couture.
- D'une manière générale, utiliser le même fil pour l'aiguille et la canette.
- Utiliser une aiguille à talon bleu (disponible séparément) pour coudre des tissus stretchs, des tissus très fins et des tissus synthétiques. L'aiguille à talon bleu évite efficacement des points ratés.

REMARQUE :

1 x aiguille jumelée, 1 x aiguille à talon bleu (n° 11/75),
2 x aiguilles n° 11/75 et 1 x aiguille n° 14/90 comprises dans l'assortiment d'aiguilles.
L'emploi d'aiguilles Organ est recommandé pour des résultats optimaux.

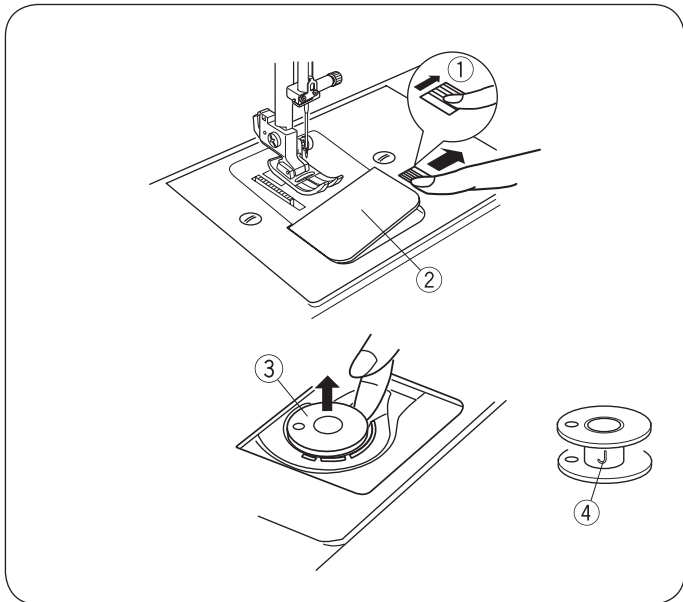

Rembobinage et mise en place de la canette

• Retrait de la canette

Pousser prudemment le bouton de déverrouillage du recouvrement du crochet vers la droite et enlever la plaque de recouvrement du crochet.

Retirer la canette.

- ① Bouton de déverrouillage du recouvrement du crochet
- ② Plaque de recouvrement du crochet
- ③ Canette

REMARQUE :

Utiliser les canettes en plastique «J» pour le crochet horizontal (identifié par «J» ④). Si d'autres types de canettes sont utilisés, p. ex. des canettes en papier pré-embobinées, il peut y avoir des problèmes de point et/ou il y a risque d'endommager le support de canette.

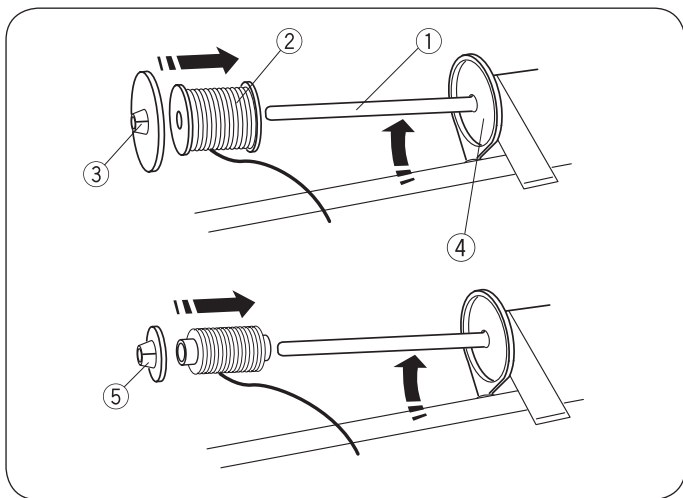

• Mise en place de la bobine de fil

Support de bobine de fil horizontal

Lever le support de bobine de fil. Mettre une bobine de fil sur le support de bobine de fil.

Fixer le grand disque de déroulement du fil et l'appuyer contre la bobine de fil pour que la bobine de fil appuie bien contre le disque support.

- ① Support de bobine de fil
- ② Bobine de fil
- ③ Grand disque de déroulement du fil
- ④ Disque support

Le petit disque de déroulement du fil sert pour les bobines de fil étroites ou petites.

- ⑤ Petit disque de déroulement du fil

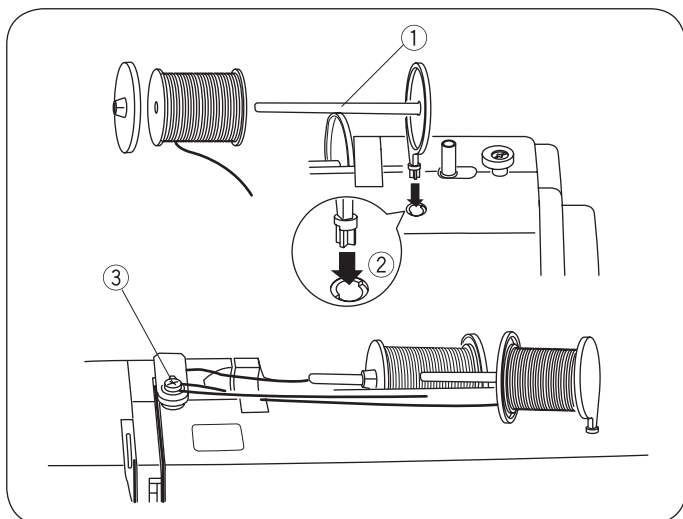

Second support de bobine de fil

Le second support de bobine de fil sert à rebobiner des bobines sans pour autant avoir à sortir le fil de la machine.

Introduire le second support de bobine de fil dans l'orifice.

Le second support de bobine de fil doit être orienté vers le prétensionneur du dévidoir.

Tirer le fil de la bobine de fil et le faire passer par le prétensionneur du dévidoir comme illustré.

- ① Second support de bobine de fil
- ② Orifice pour un deuxième support de bobine de fil
- ③ Prétensionneur du dévidoir

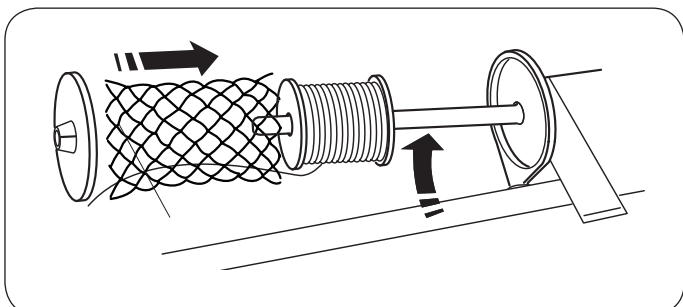

• Filet de bobine

Les fils de polyester ou les gros fils en nylon se détendent lors du débobinage. Pour assurer un débobinage constant de tels fils, mettre le filet de bobine sur la bobine en le retournant.

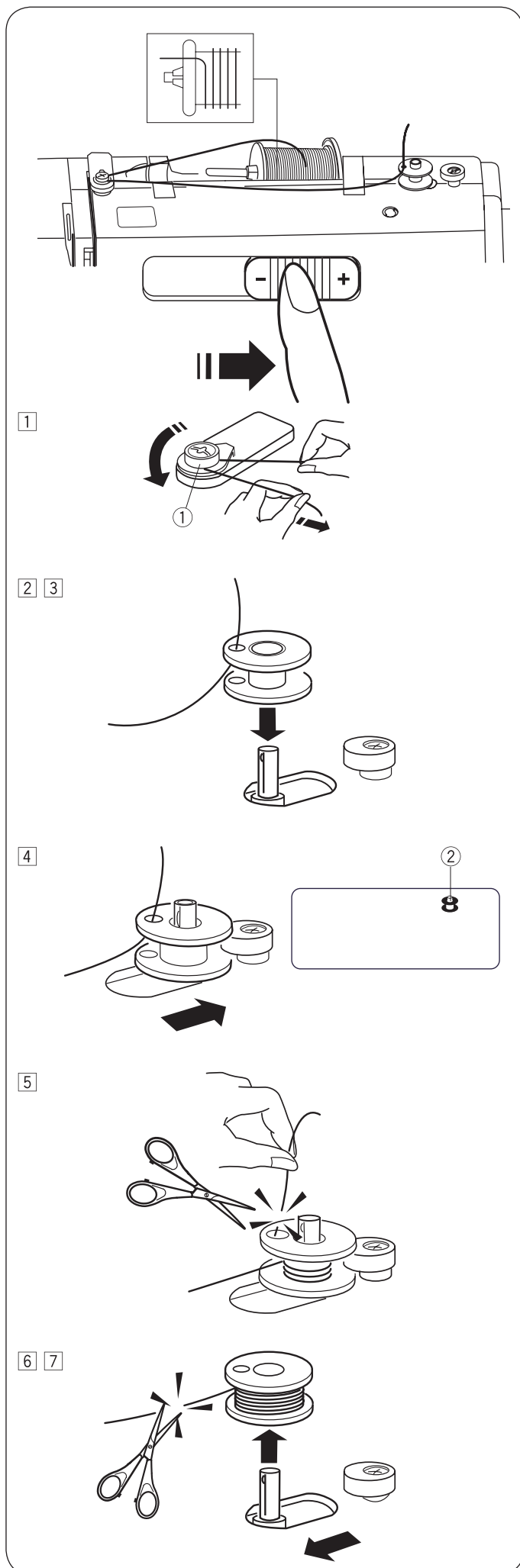

• Rembobinage du fil inférieur

REMARQUE :

Mettre le régulateur de vitesse sur la position d'embobinage la plus rapide.

- 1 Tirer le fil de la bobine de fil et le faire passer par le pré-tensionneur du dévidoir.

① Prétensionneur du dévidoir

- 2 Faire passer le fil de l'intérieur vers l'extérieur à travers l'orifice de la canette.

- 3 Mettre en place la canette sur le dévidoir.

- 4 Pousser la canette vers la droite.

Le symbole de canette apparaît à l'écran LCD.

② Symbole de canette

- 5 Retenir fermement l'extrémité libre du fil avec la main et démarrer la machine. Arrêter la machine après avoir embobiné quelques couches de fil et couper le fil à proximité de l'orifice de la canette.

- 6 Mettre la machine en marche. Une fois le fil complètement rebobiné, l'opération s'arrête automatiquement. Arrêter la machine et remettre le dévidoir dans sa position initiale. Pousser pour ce faire la goupille du dévidoir vers la gauche. Couper le fil comme illustré.

REMARQUE :

Pour des raisons de sécurité, la machine s'arrête automatiquement 1,5 minute après le début de l'embobinage.

- 7 Enlever la canette. Couper le fil comme illustré. Mettre le régulateur de vitesse sur la position d'embobinage initiale.

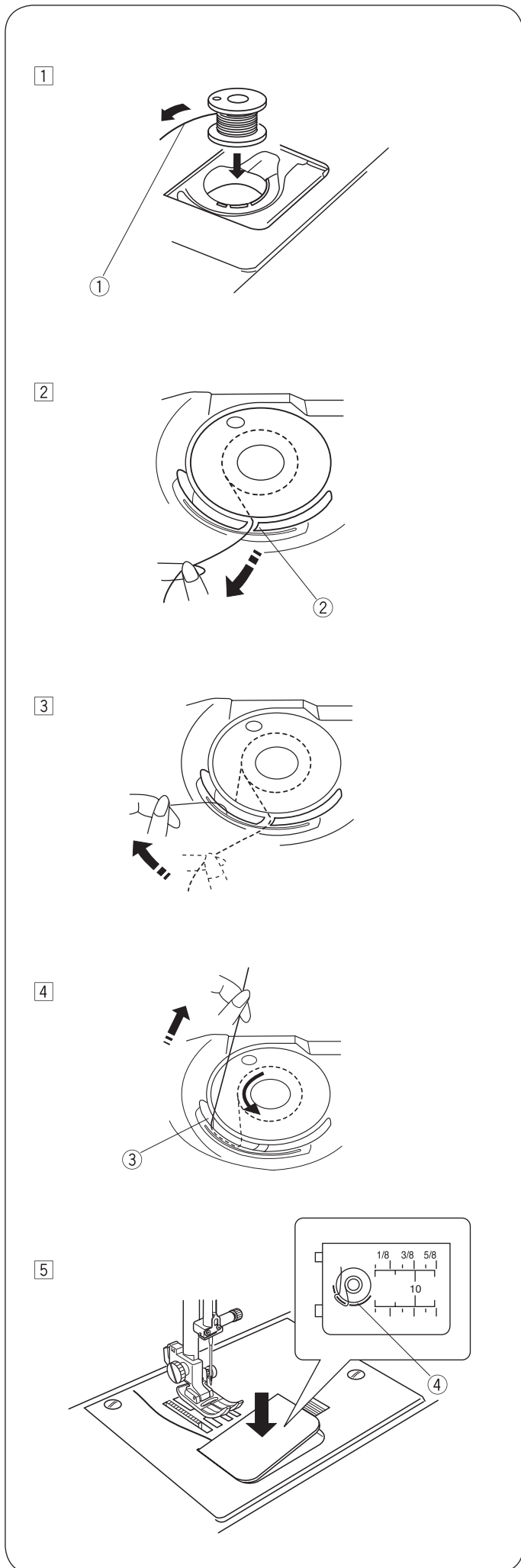

• **Mise en place de la canette**

1 Introduire une canette dans le porte-canette. Ce faisant, veiller à ce que le fil se déroule dans le sens antihoraire.
 ① Extrémité de fil

2 Introduire le fil dans la première encoche ② sur la face avant du support de canette.
 ② Encoche

3 Tirer le fil vers la gauche en le faisant glisser entre les lames de ressort tendeur.

4 Continuer à tirer prudemment sur le fil jusqu'à ce qu'il s'insère dans la deuxième encoche ③. Faire ressortir une longueur de fil de 15 cm (6").
 ③ Encoche

5 Remettre en place la plaque de recouvrement du crochet. Vérifier le sens de l'enfilage. Pour ce faire, se reporter au schéma ④ sur la plaque de recouvrement du crochet.
 ④ Schéma d'enfilage

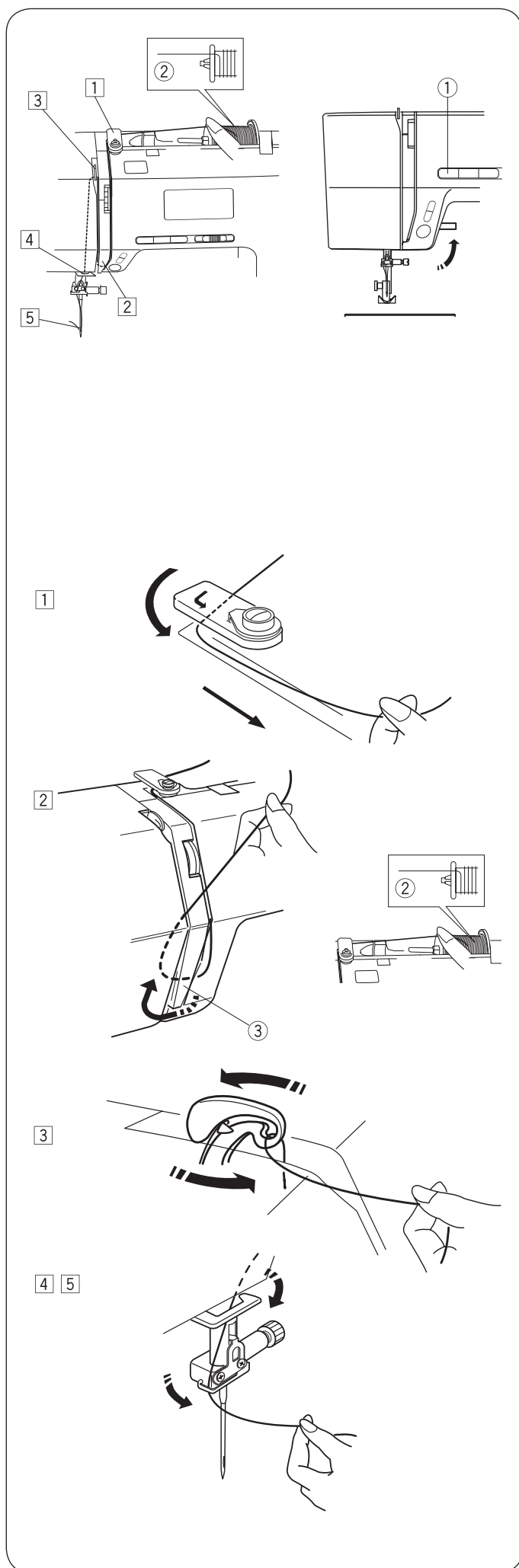

Enfilage – Machine

Relever le pied-de-biche. Appuyer sur la touche «Arrêt d'aiguille haut / bas» ① pour amener le relève-fil dans la position la plus haute.

- ① Touche «Arrêt d'aiguille haut / bas»



PRUDENCE :

Mettre le commutateur principal sur arrêt avant d'enfiler l'aiguille.

• Enfilage – Machine

- ① Tirer l'extrémité de fil autour du guide-fil supérieur.

- ② Tenir le fil à proximité de la bobine de fil ②, tirer l'extrémité de fil autour de la protection du tendeur de fil ③.

② Bobine de fil

③ Protection du tendeur de fil

- ③ Tirer le fil fermement vers le haut et de droite à gauche à travers le relève-fil ainsi que vers le bas à travers l'œillet du relève-fil.

- ④ Faire passer le fil par le guide-fil. Faire passer le fil derrière le guide-fil de la tige du pied-de-biche sur le côté gauche.

- ⑤ Enfiler l'aiguille de l'avant vers l'arrière ou utiliser l'enfile-aiguille.

• Enfile-aiguille



PRUDENCE :

Mettre le commutateur principal sur arrêt avant d'utiliser l'enfile-aiguille.

1

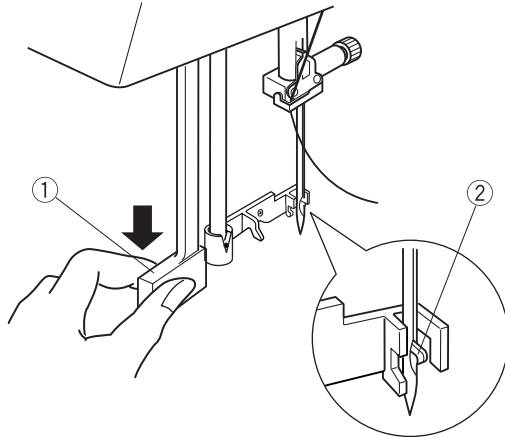

2

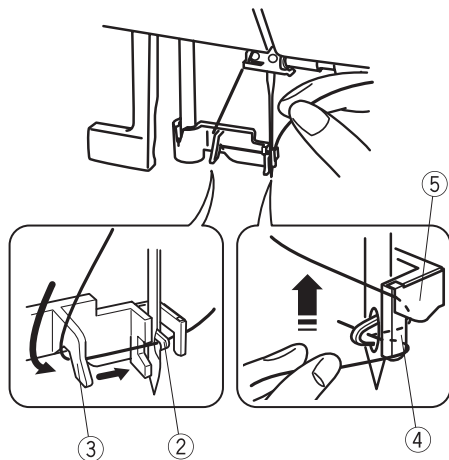

3

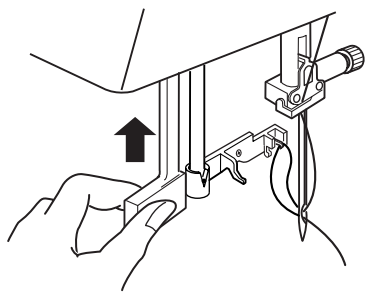

4

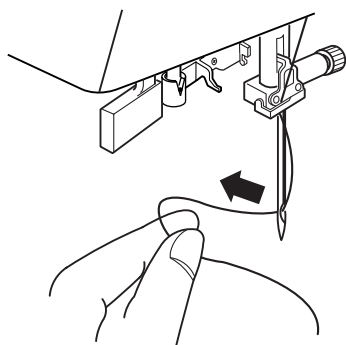

- 1 Abaisser le pied-de-biche. Mettre l'aiguille dans sa position la plus élevée. Tirer le taquet de l'enfile-aiguille ① aussi loin que possible vers le bas. Le crochet est guidé par l'arrière à travers le chas de l'aiguille.

① Bouton

- 2 Tirer le fil du guidage (a) ③ vers le guidage (b) ④ et sous le crochet ②. Laisser le fil glisser le long du côté droit du guidage (b) ④ vers le haut et entre le guidage (b) et la plaque support ⑤.

② Crochet

③ Guidage (a)

④ Guidage (b)

⑤ Plaque support

- 3 Lever le taquet dans le sens de la flèche de sorte que la boucle de fil soit insérée dans le chas de l'aiguille.

- 4 Tirer le fil à travers le chas de l'aiguille.

REMARQUE :

L'enfile-aiguille peut seulement être utilisé pour les aiguilles n° 11 à n° 16 ou une aiguille à talon bleu. Les épaisseurs de fil de 50 à 90 sont recommandées. L'enfile-aiguille ne peut pas être utilisé pour une aiguille jumelée.

1

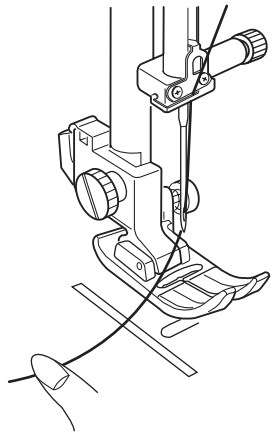

2

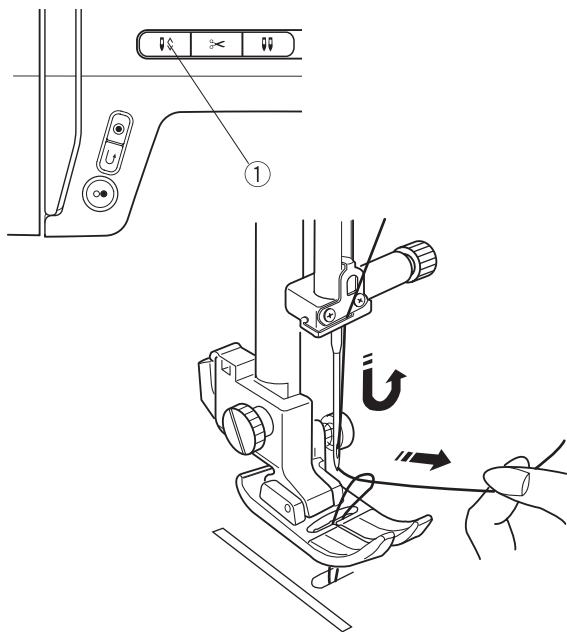

3

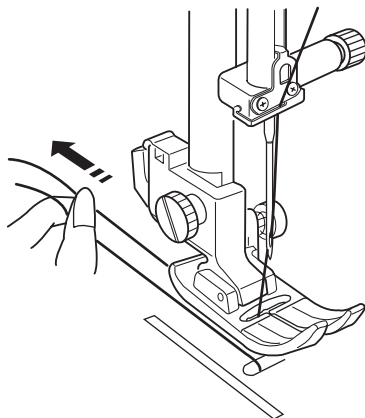

• Enfilage du fil inférieur

1 Lever le pied-de-biche. Retenir légèrement le fil d'aiguille de la main gauche.

2 Appuyer deux fois sur la touche «Arrêt d'aiguille haut / bas» ① pour abaisser puis relever l'aiguille et attraper le fil de canette.

① Touche «Arrêt d'aiguille haut / bas»

3 Tirer les deux fils 10 à 15 cm (4" à 6") vers l'arrière et sous le pied-de-biche.

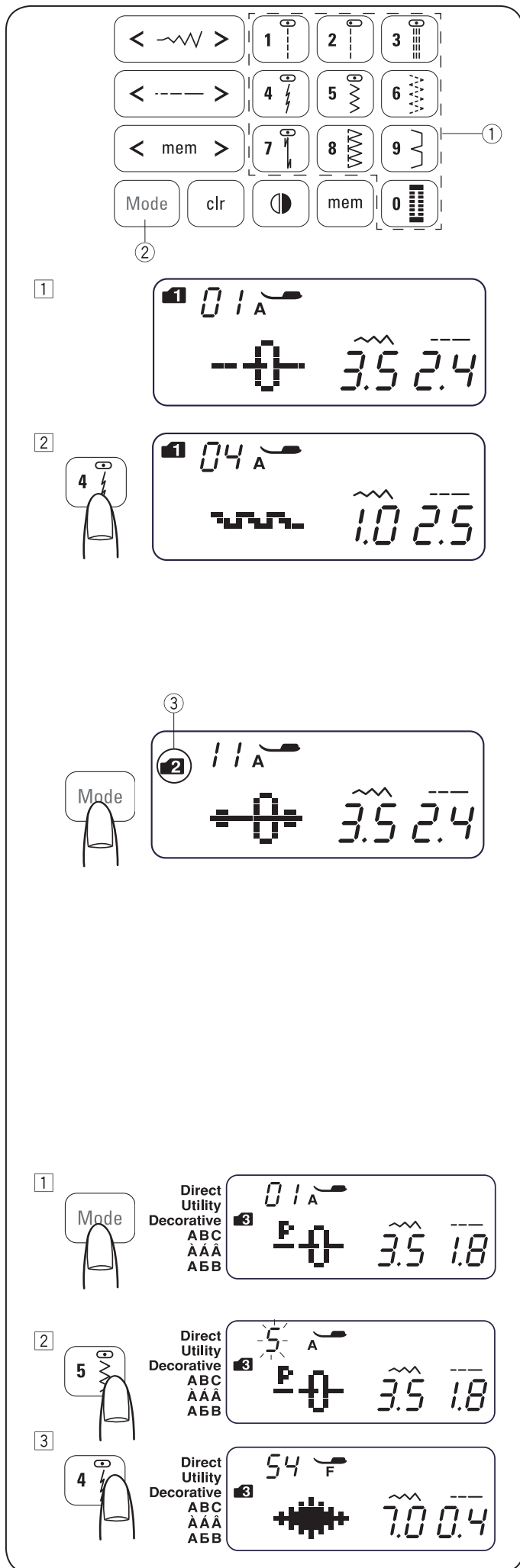

Sélection de point type

• Modus 1

Les points types suivants peuvent être sélectionnés directement en appuyant sur les touches des points types ①.

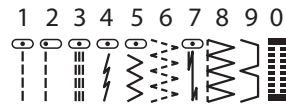

Exemple : Sélection du point type 4 en mode 1

① À la mise sur Marche du commutateur principal, la sélection de point type directe (mode 1) est automatiquement définie.

② Appuyer sur la touche de point type 4 pour sélectionner le point type 4. Le point type 4 est à présent sélectionné en mode 1.

Modes 2 à 6

Pour sélectionner des points types dans les modes 2 à 6, il faut d'abord sélectionner le mode souhaité à l'aide de la touche «Mode» ②. L'indicateur ③ sur le côté gauche de l'écran est incrémenté à chaque pression sur la touche «Mode» et le mode change comme suit :

Mode 1 : Sélection de point type directe

Mode 2 : Sélection de points courants

Mode 3 : Sélection de points décoratifs

Mode 4 : Sélection de numéros et de lettres

Mode 5 : Sélection des lettres européennes accentuées

Mode 6 : Sélection des lettres russes (cyrilliques)

Le numéro dans l'indicateur ③ indique le numéro de mode sélectionné. Vous trouverez plus d'informations sur les modes et les points types disponibles selon la machine à coudre concernée dans le récapitulatif des points rangé dans le tiroir ou le tableau de référence des points à la page 70.

Entrer le numéro à deux chiffres du point type choisi à l'aide de la touche numérotée correspondante.

Exemple : Sélection de point type 54 en mode 3

① Mettre le commutateur principal sur marche. Appuyer sur la touche «Mode» deux fois pour sélectionner le mode 3.

② Appuyer sur la touche numérotée sur le clavier à touches tactiles. Appuyer d'abord sur la touche 5 puis la touche 4.

③ Le point type 54 en mode 3 est maintenant sélectionné.

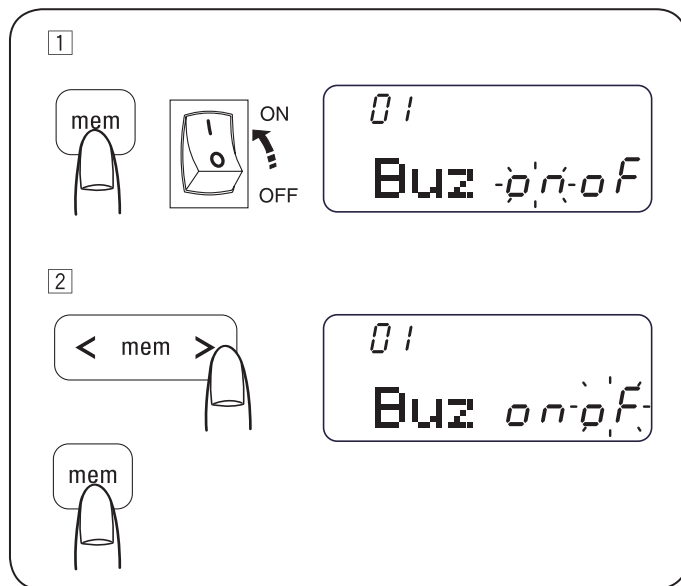

Mode Réglages

Pour changer de mode Réglages, maintenir la touche «Mémorisation» enfoncée et mettre le commutateur principal sur marche jusqu'à ce que l'écran affiche le mode Réglages.

Ce mode permet de définir les fonctions de machine suivantes.

• Réglage du réglage sonore

Le signal sonore peut être activé ou désactivé à l'aide du réglage du réglage sonore. Par défaut, le signal sonore est activé.

- 1 Aller au mode Réglages.
- 2 Appuyer sur la touche curseur pour désactiver le réglage sonore. L'affichage «oF» clignote. Appuyer sur la touche «Mémorisation» pour désactiver le signal sonore.

* Le signal avertisseur ne peut pas être désactivé.

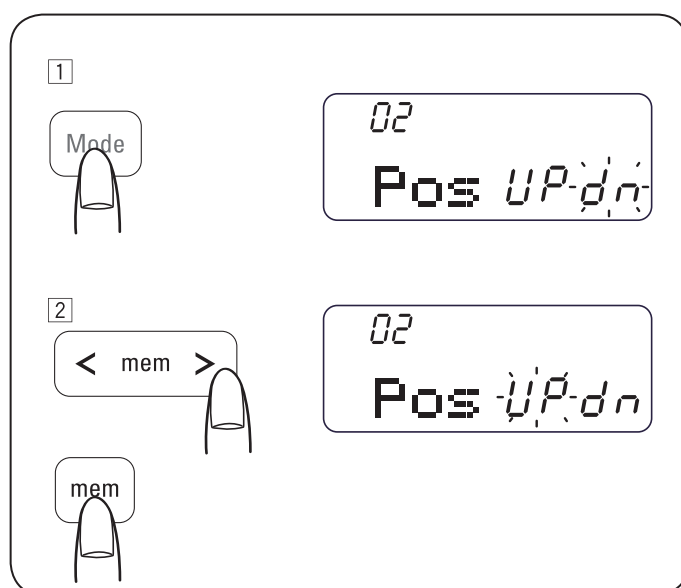

Réglage durable de la position d'arrêt de l'aiguille

La position de l'aiguille à l'arrêt de la machine peut être définie en haut ou en bas.

- 1 Aller au mode Réglages. Appuyer sur la touche «Mode» pour aller au réglage de la touche «Arrêt d'aiguille haut / bas».
- 2 Le réglage par défaut pour la position d'arrêt de l'aiguille est «dn» (en bas). Appuyer sur la touche curseur pour modifier la position d'aiguille. L'affichage «UP» (en haut) clignote. Appuyer sur la touche «Mémorisation» pour modifier la position d'arrêt de l'aiguille en «UP».

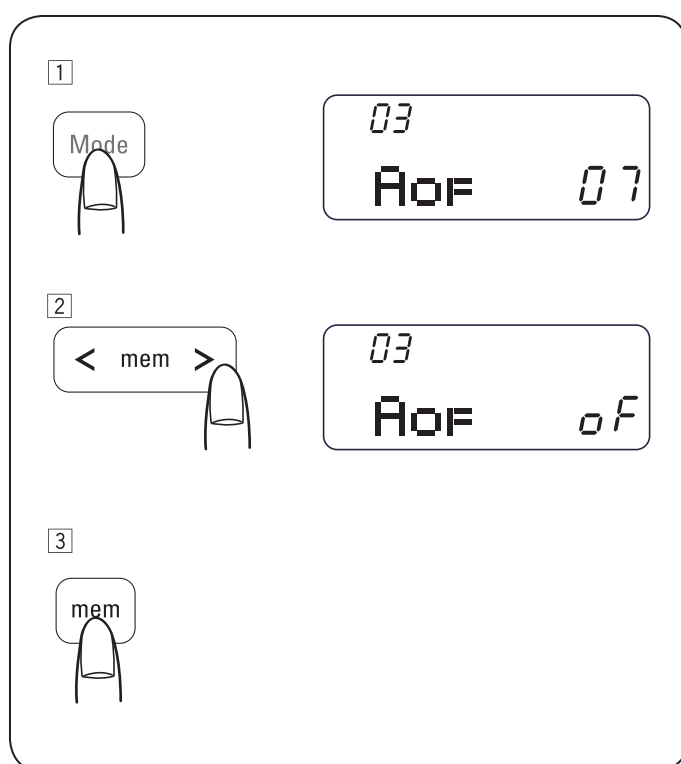

• Temporisateur pour l'arrêt automatique

La machine s'arrête dès qu'elle n'a pas été utilisée pendant le temps défini par le biais de ce temporisateur.

Le délai de temporisation pour l'arrêt automatique peut être réglé entre 1 et 12 heures.

Le réglage par défaut du temporisateur pour l'arrêt automatique est de 7 heures et le chiffre «07» apparaît alors à l'écran.

- 1 Aller au mode Réglages. Appuyer deux fois sur la touche «Mode» pour aller au réglage du temporisateur pour l'arrêt automatique.
- 2 Appuyer sur la touche curseur pour augmenter ou diminuer la valeur. Pour désactiver le temporisateur, maintenir la touche curseur enfoncée jusqu'à ce que le mot «oF» apparaisse à l'écran.
- 3 Appuyer sur la touche «Mémorisation» pour appliquer le réglage.

REMARQUE :

Le temporisateur pour l'arrêt automatique est disponible pour les pays de l'UE et dans certaines régions dans lesquelles la tension standard de 200 à 240 volts est en vigueur.

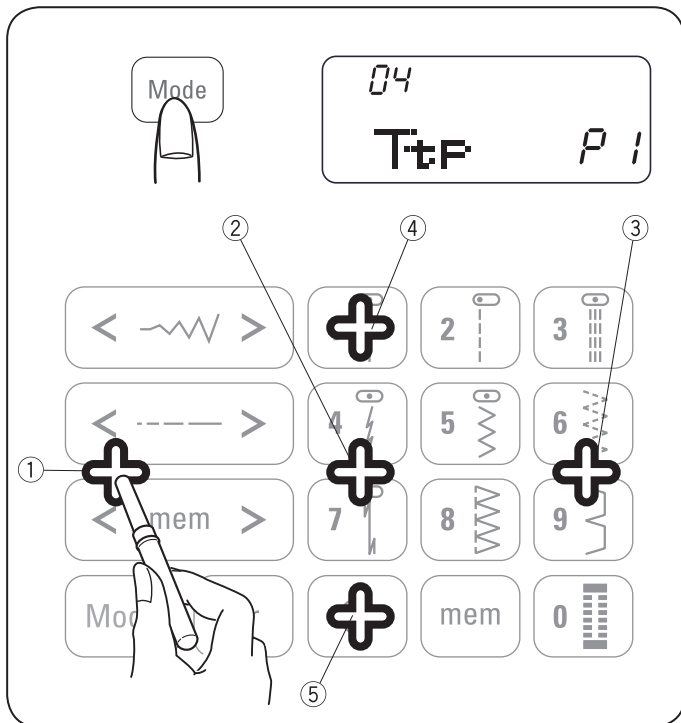

• Ajustement de la position de touche

Si le détecteur de touche semble dévier de la position de touche effective, la position de touche peut être ajustée.

- 1 Aller au mode Réglages. Appuyer deux ou trois fois sur la touche «Mode» pour aller à l'ajustement de la position de touche.
- 2 L'écran pour l'ajustement de la position de touche apparaît. Par ailleurs, «P1» apparaît sur le côté droit de l'écran. Avec le bout arrondi d'un coupe-boutonnière, appuyer sur la position 1 sur le clavier à touches tactiles de la machine.
- 3 L'indication «P2» apparaît sur l'écran LCD. Appuyer sur la position 2 sur le clavier à touches tactiles.
- 4 L'indication «P3» apparaît sur l'écran LCD. Appuyer sur la position 3 sur le clavier à touches tactiles.
- 5 L'indication «P4» apparaît sur l'écran LCD. Appuyer sur la position 4 sur le clavier à touches tactiles.
- 6 L'indication «P5» apparaît sur l'écran LCD. Appuyer sur la position 5 sur le clavier à touches tactiles.
- 7 L'affichage commute vers l'écran de réglage du signal sonore. Appuyer sur la touche «Mémorisation» pour appliquer le réglage.

Ajustement de la tension de fil pour le point droit

• Tension correcte

- 1 Fil d'aiguille (fil supérieur)
- 2 Fil de canette (fil inférieur)
- 3 Réduire la tension
- 4 Augmenter la tension

Dans le cas du point droit idéal, les fils sont pris, comme illustrés, entre deux couches de tissu (agrandir pour voir en détail). Sur le dessus et le dessous de la couture, on constate que les points sont réguliers.

En matière d'ajustage de la tension de fil, plus élevé est le chiffre, plus élevée est la tension du fil d'aiguille.

Les résultats dépendent de :

- la rigidité et l'épaisseur du tissu
- le nombre de couches de tissu
- le type de point

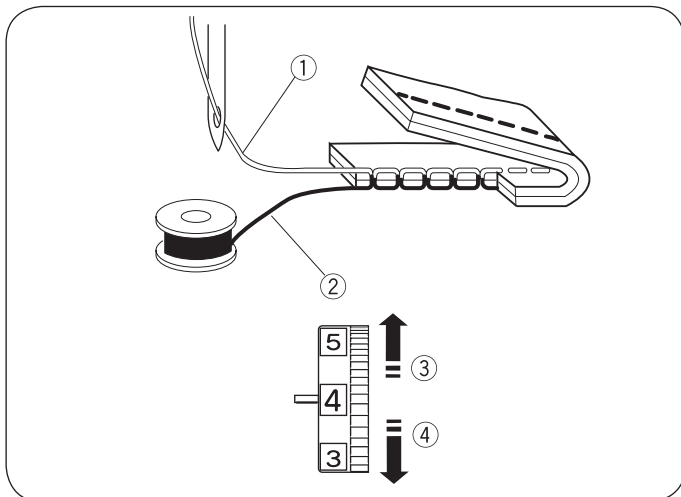

• Tension excessive

- 1 Fil d'aiguille (fil supérieur)
- 2 Fil de canette (fil inférieur)
- 3 Réduire la tension
- 4 Endroit (côté supérieur) du tissu
- 5 Envers (côté inférieur) du tissu

Le fil de canette est visible sur l'endroit du tissu et le point semble irrégulier. Tourner la molette de réglage sur un chiffre de réglage de la tension plus petit pour réduire la tension de fil.

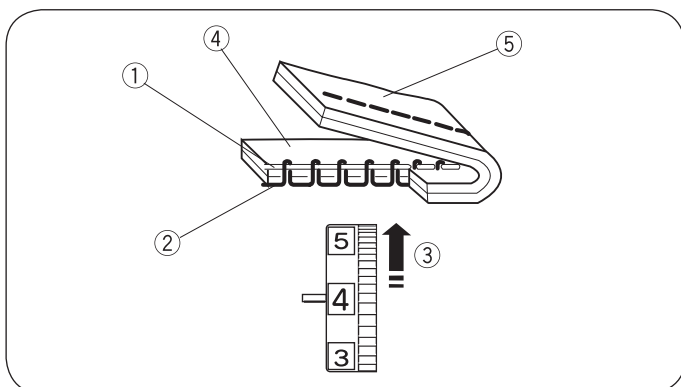

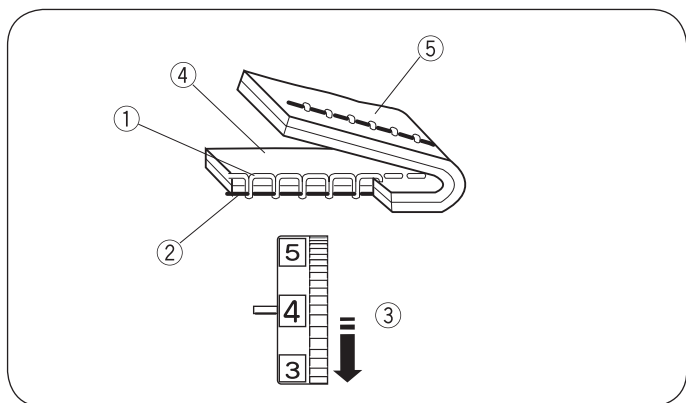

- **Tension insuffisante**

- ① Fil d'aiguille (fil supérieur)
- ② Fil de canette (fil inférieur)
- ③ Augmenter la tension
- ④ Endroit (côté supérieur) du tissu
- ⑤ Envers (côté inférieur) du tissu

Le fil d'aiguille est visible sur l'envers du tissu et le point semble irrégulier. Tourner la molette de réglage sur un chiffre de réglage de la tension plus grand pour augmenter la tension de fil.

Ajustement de la tension de fil pour le point zigzag

Dans le cas d'un point zigzag optimal, le fil de canette n'est pas visible sur l'endroit (côté supérieur) du tissu, tandis que le fil d'aiguille se voit à peine sur l'envers (côté inférieur) du tissu.

Les illustrations montrent comment doit se présenter le point.

Le cas échéant, ajuster à cet effet la tension de l'aiguille.

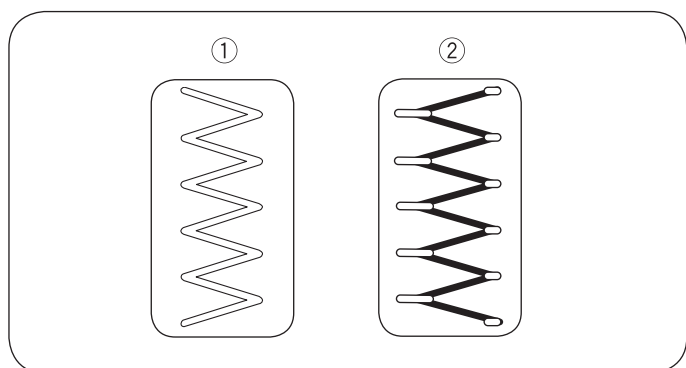

- **Tension correcte**

- ① Endroit (côté supérieur) du tissu
- ② Envers (côté inférieur) du tissu

La portion du fil d'aiguille qui est sur l'envers (côté inférieur) du tissu doit être réduite sans qu'il y ait fronçage ni que le fil de canette se voit sur l'endroit (côté supérieur) du tissu.

Les résultats varient selon le tissu, le fil et les conditions de couture.

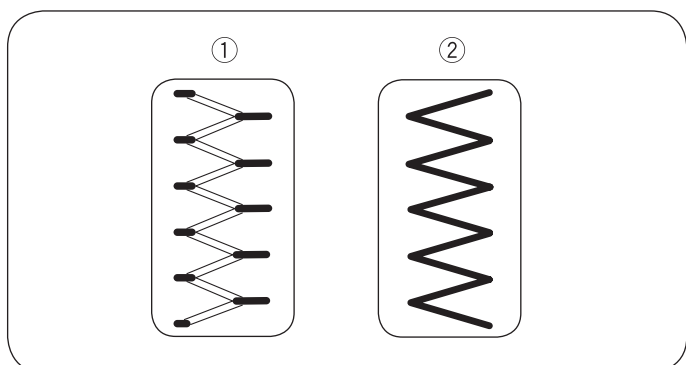

- **Tension excessive**

- ① Endroit (côté supérieur) du tissu
- ② Envers (côté inférieur) du tissu

Les angles de chaque point zigzag sont resserrés sur l'endroit du tissu.

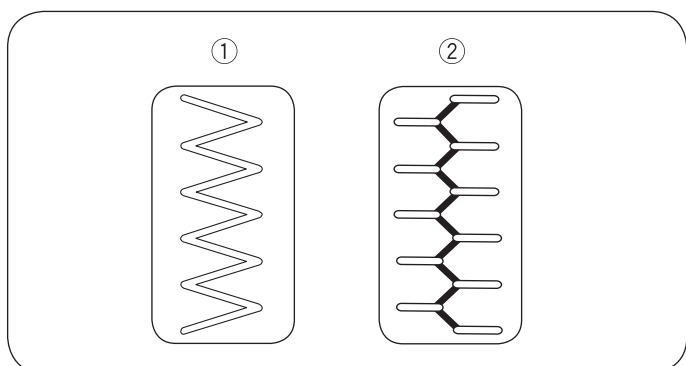

- **Tension insuffisante**

- ① Endroit (côté supérieur) du tissu
- ② Envers (côté inférieur) du tissu

Les angles de chaque point zigzag sont resserrés sur l'envers du tissu.

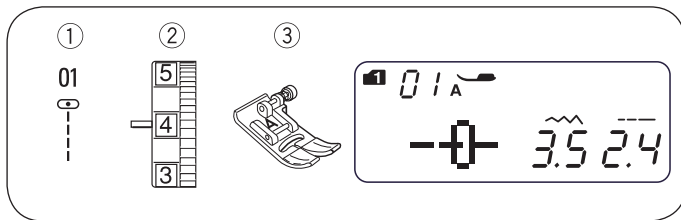

COUTURE SIMPLE

Couture d'un point droit

- ① Point type : MODE 1 : 1
MODE 2 : 01
- ② Tension de fil : 2 à 6
- ③ Pied-de-biche : Pied pour zigzag

• Début de la couture

Lever le pied-de-biche et positionner le tissu à côté d'une ligne de guidage de couture sur la plaque à aiguille (le plus souvent 1,6 cm (5/8")). Abaisser l'aiguille sur le point de départ. Abaisser le pied-de-biche et tirer les fils vers l'arrière. Mettre la machine en marche. Tenir prudemment le tissu le long d'une ligne de guidage de couture pour laisser le tissu avancer tout seul.

• Terminer la couture

Pour fixer la fin d'une couture, appuyer sur la touche pour couture en arrière ① et coudre plusieurs points en arrière. Appuyer sur la touche «Coupe-fil» ② pour couper les fils.

- ① Touche pour couture en arrière
- ② Touche «Coupe-fil»

Relever le pied-de-biche.

Pour couper des fils plus épais, utiliser le coupe-fil ③ sur le capot de tête.

- ③ Coupe-fil

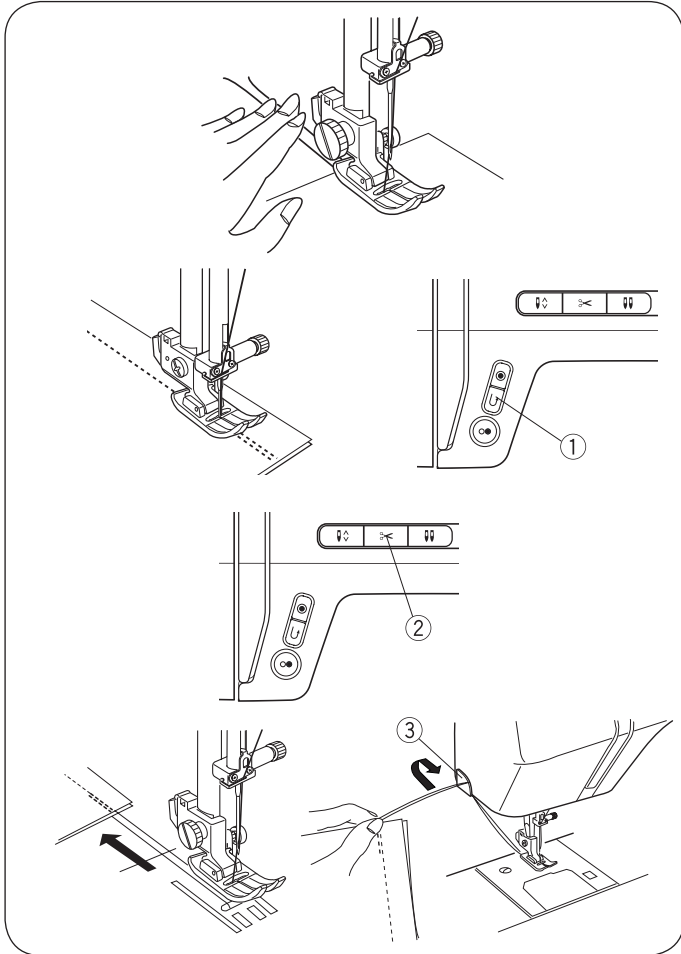

• Virage à angle droit

Pour coudre à distance égale du bord lors d'une couture dans une courbe avec le bord du tissu sur la ligne de guidage 5/8", arrêter la machine lorsque le bord avant du tissu atteint les lignes de guidage d'angle ① et lever le pied-de-biche. Tourner le tissu de 90° dans le sens antihoraire, abaisser le pied-de-biche et commencer à coudre dans la nouvelle direction.

- ① Guidage d'angle

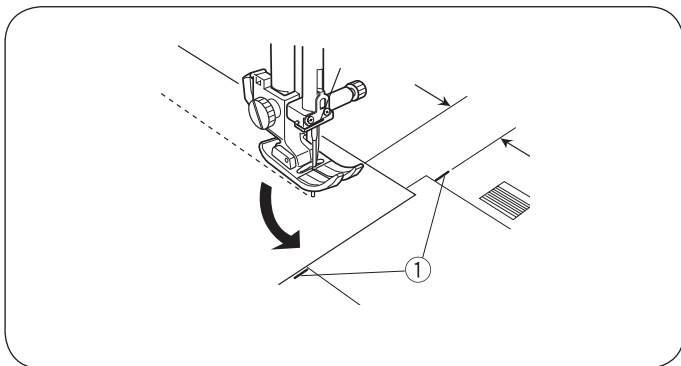

• Couture au bord d'un tissu épais

Le bouton noir ① sur le pied pour zigzag permet de mettre le pied en position horizontale.

Ceci s'avère utile si la couture commence au bord éloigné d'un tissu épais ② ou doit se faire sur un ourlet.

Abaisser l'aiguille dans le tissu sur le point auquel la couture doit commencer.

Abaisser le pied tout en appuyant sur bouton noir ①.

Le pied est verrouillé en position horizontale pour empêcher tout glissement.

La touche est automatiquement déverrouillée après avoir cousu quelques points.

- ① Bouton noir
- ② Tissu épais

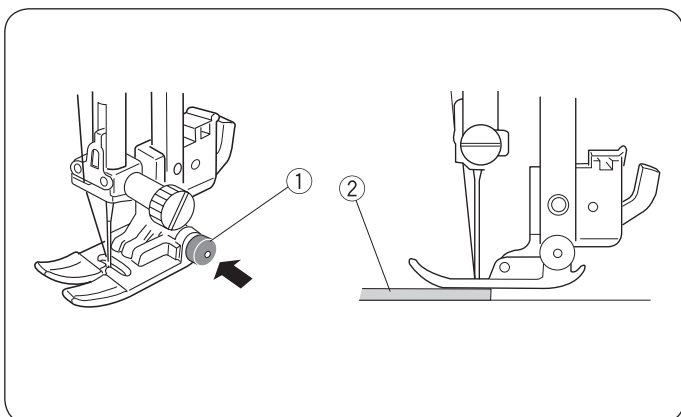

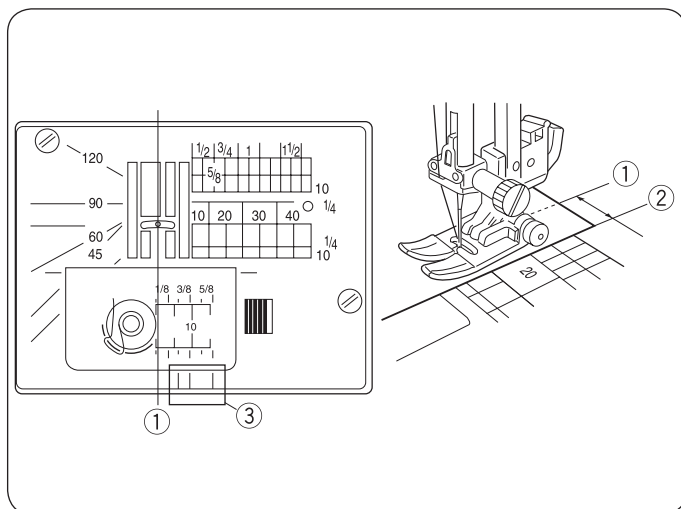

• Plaque à aiguille

Les lignes de guidage de couture sur la plaque à aiguille et la plaque de recouvrement crochet facilitent la mesure du surplus de couture. Les chiffres sur la plaque à aiguille indiquent la distance entre la position d'aiguille médiane ① et le bord du tissu ②.

- ① Position d'aiguille médiane
- ② Bord du tissu

Chiffre	10	20	30	40	1/2	5/8	3/4	1	1 1/2
Écartement (cm)	1,0	2,0	3,0	4,0	—	—	—	—	—
Écartement (pouce)	—	—	—	—	1/2	5/8	3/4	1	1 1/2

Les lignes de guidage avant ③ sont pourvues de repères ① 1/8", 3/8" et 5/8" à partir de la position médiane de l'aiguille.

- ③ Lignes de guidage avant

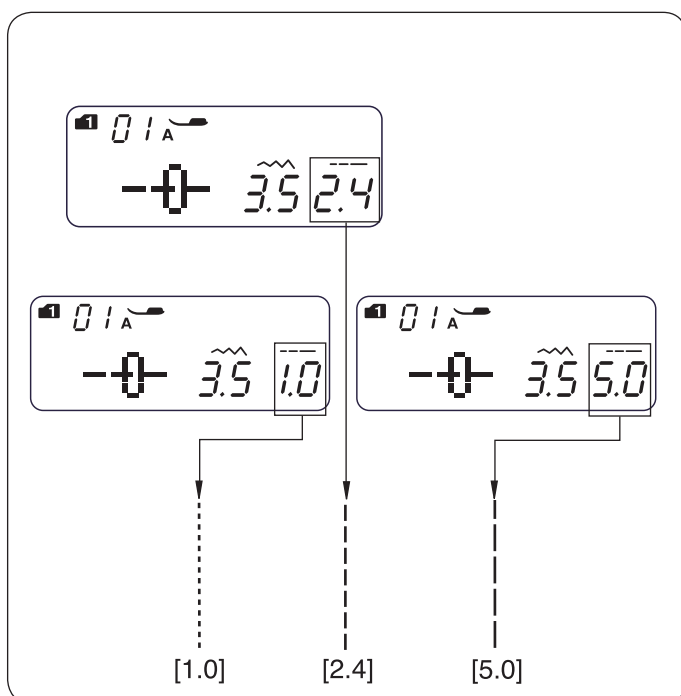

• Ajustement de la longueur de point

Appuyer sur la touche «Longueur de point» pour modifier la longueur de point.

Appuyer sur la touche «<» pour réduire la longueur de point.

Appuyer sur la touche «>» pour augmenter la longueur de point.

La longueur de point peut être réglée sur une plage de 0,0 à 5,0.

REMARQUE :

4,0 est la longueur de point maximale pour la couture en arrière, même si la longueur de point a été réglée sur 5,0.

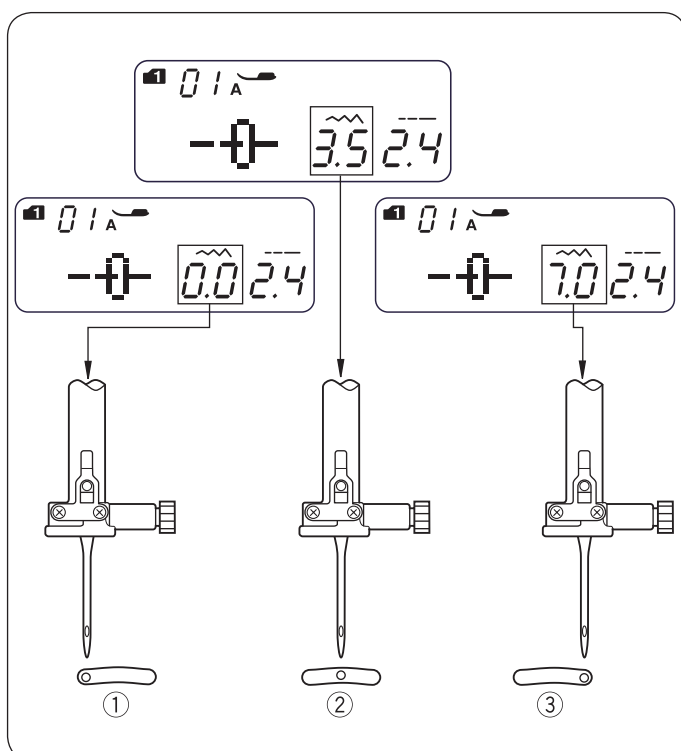

• Ajustement de la position d'aiguille

La position d'aiguille peut être ajustée pour les points droits de 01 à 03, 07 (modes 1 et 2), 11 (mode 2) et de 01 à 03 ainsi que de 59 à 60 (mode 3).

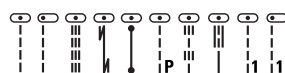

Appuyer sur la touche «Largeur de point» pour modifier la position d'aiguille.

Appuyer sur la touche «>» pour déplacer l'aiguille vers la droite ③.

Appuyer sur la touche «<» pour déplacer l'aiguille vers la gauche ①.

- ① Gauche (0,0)
- ② Centre (3,5)
- ③ Droite (7,0)

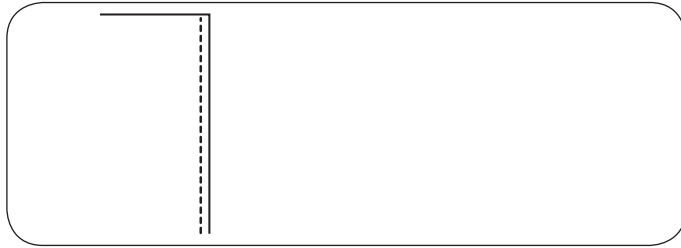
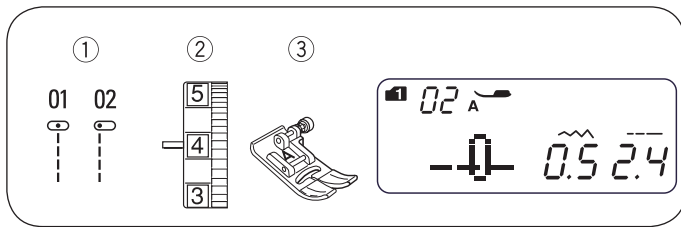

Point droit

- ① Point type : MODE 1 : 1 ou 2
MODE 2 : 01 ou 02
- ② Tension de fil : 2 à 6
- ③ Pied-de-biche : Pied pour zigzag

Pour faire des ourlets sur les vêtements, coudre des fermetures à glissière, etc.

Le point type 02 est utilisé pour faire des ourlets sur des tissus fins.

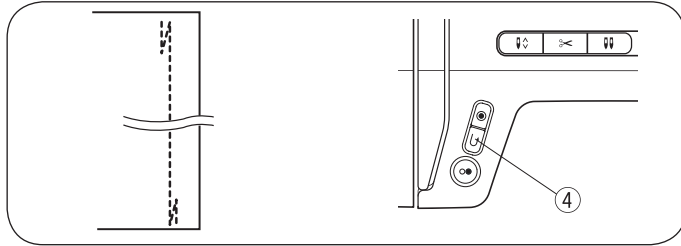
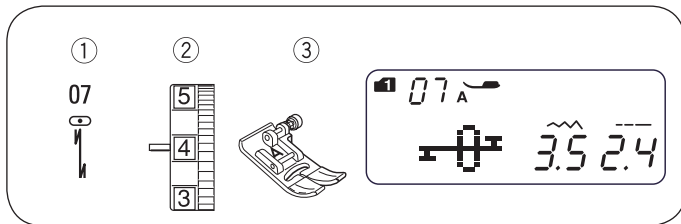

Point d'arrêt

- ① Point type : MODE 1 : 7
MODE 2 : 07
- ② Tension de fil : 2 à 6
- ③ Pied-de-biche : Pied pour zigzag
- ④ Touche pour couture en arrière

Ceci permet de programmer un point arrière au début et à la fin de la couture.

Lorsque la fin de la couture approche, appuyer une fois sur la touche pour couture en arrière ④. La machine coud quatre points en arrière, quatre points en avant puis s'arrête automatiquement.

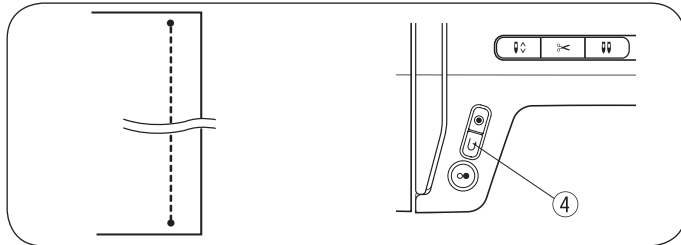
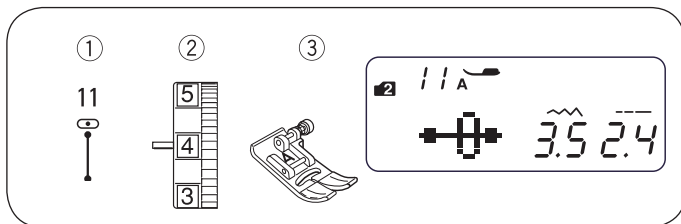

Point d'arrêt

- ① Point type : MODE 2 : 11
- ② Tension de fil : 2 à 6
- ③ Pied-de-biche : Pied pour zigzag
- ④ Touche pour couture en arrière

Ce point unique s'utilise dès lors qu'un point d'arrêt invisible est requis.

Abaisser l'aiguille dans la couture sur l'endroit du tissu.

La machine coud alors plusieurs points d'arrêt à cet endroit avant de poursuivre la couture en marche avant.

Si la touche pour couture en arrière ④ est enfoncée à la fin de la couture, la machine coud plusieurs points d'arrêt à cet endroit et s'arrête automatiquement.

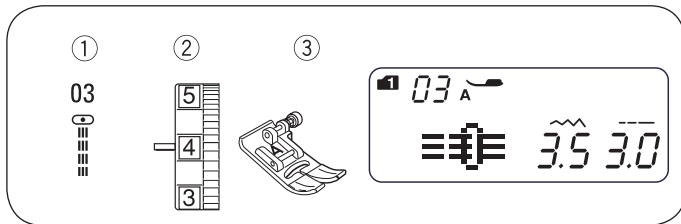

Point droit triple

- ① Point type : MODE 1 : 3
MODE 2 : 03
- ② Tension de fil : 2 à 6
- ③ Pied-de-biche : Pied pour zigzag

Ce point stable et durable est recommandé lorsque élasticité et stabilité sont requises, afin d'assurer confort et longévité. Il sert à renforcer les coutures au niveau des goussets et des emmanchures. Il convient également pour faire des coutures de renfort additionnelles sur des ouvrages tels que des sacs à dos.

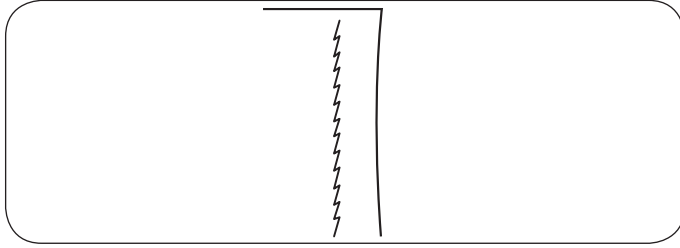
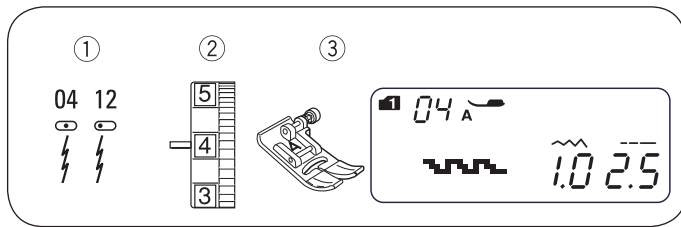

Point stretch

- ① Point type : MODE 1 : 4
MODE 2 : 04 ou 12
- ② Tension de fil : 3 à 6
- ③ Pied-de-biche : Pied pour zigzag

Ce point est un point stretch serré qui empêche de froncer les ouvrages en mailles et les coutures en biais tout en permettant d'ouvrir la couture complètement à plat.

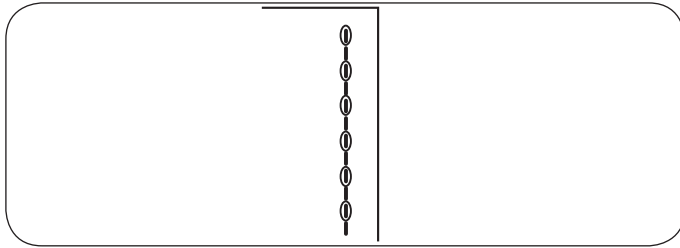
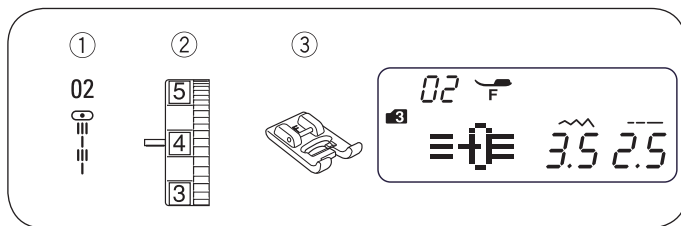

Point sculpture

- ① Point type : MODE 3 : 02
- ② Tension de fil : 3 à 6
- ③ Pied-de-biche : Pied pour point satin

Pour surpiquer et border des motifs.
Coudre lentement dans les angles.

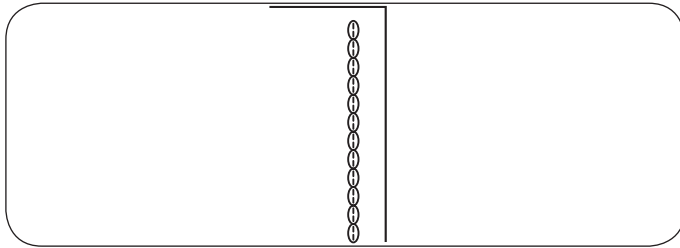
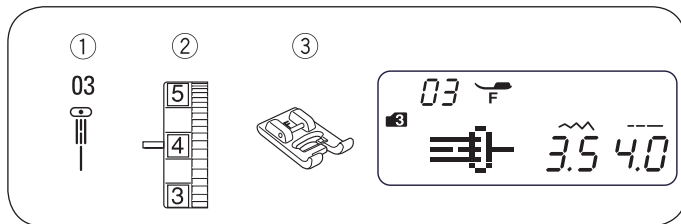

Nouveau point sculpture

- ① Point type : MODE 3 : 03
- ② Tension de fil : 3 à 6
- ③ Pied-de-biche : Pied pour point satin

Ce point est utilisé pour surpiquer et border afin d'améliorer l'apparence d'un motif.

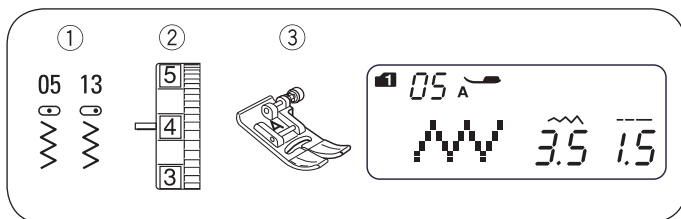

Point zigzag

- ① Point type : MODE 1 : 5
MODE 2 : 05 ou 13
- ② Tension de fil : 2 à 6
- ③ Pied-de-biche : Pied pour zigzag

Le point zigzag est l'un des points les plus utiles et les plus variés.

Il peut être utilisé pour les finitions, reprendre, appliquer des empiècements mais aussi comme point décoratif.

REMARQUE :

Pour coudre sur des tissus stretches tels que des ouvrages en mailles, des tissus en jersey ou en tricot, il convient d'utiliser une triplure (tissu en armure toile apprêté).

• Ajustement de la largeur de point

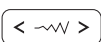
Appuyer sur la touche «Largeur de point»  pour modifier la largeur de point ①.

Appuyer sur la touche «<» pour réduire la largeur de point ②.

Appuyer sur la touche «>» pour augmenter la largeur de point ③.

La largeur de point peut être réglée sur une plage de 0,0 à 7,0.

④ La largeur du point type 05 peut être ajustée sans modifier la position médiane de l'aiguille (M).

⑤ La largeur du point type 13 peut être ajustée sans modifier la position droite de l'aiguille (R).

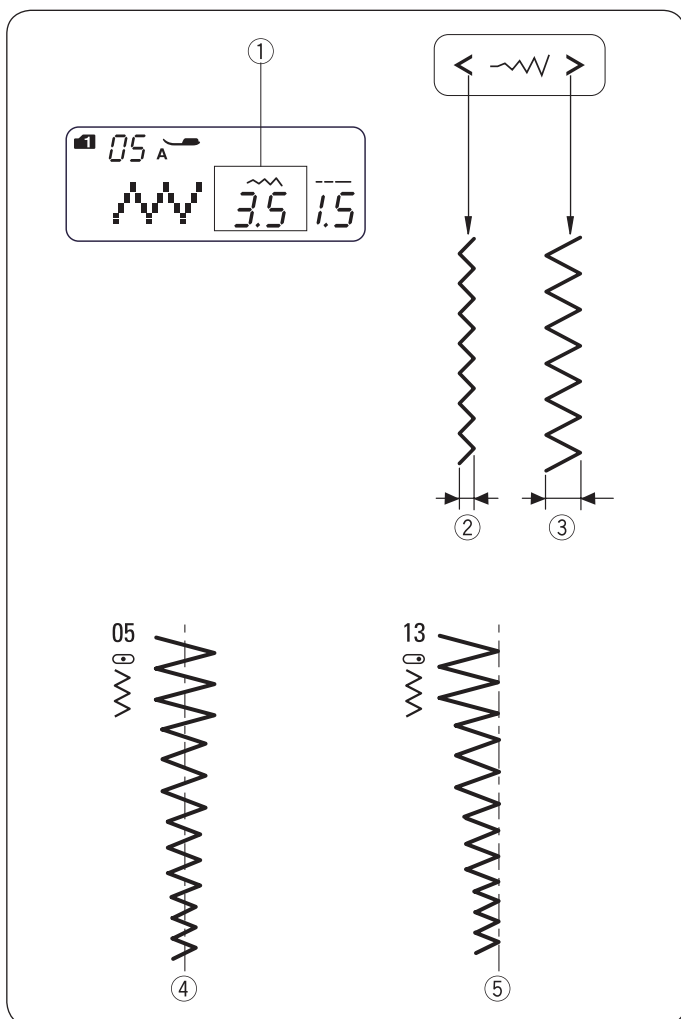

• Ajustement de la longueur de point

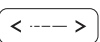
Appuyer sur la touche «Longueur de point»  pour modifier la longueur de point ①.

Appuyer sur la touche «<» pour réduire la longueur de point ②.

Appuyer sur la touche «>» pour augmenter la longueur de point ③.

La longueur de point peut être réglée sur une plage de 0,2 à 5,0.

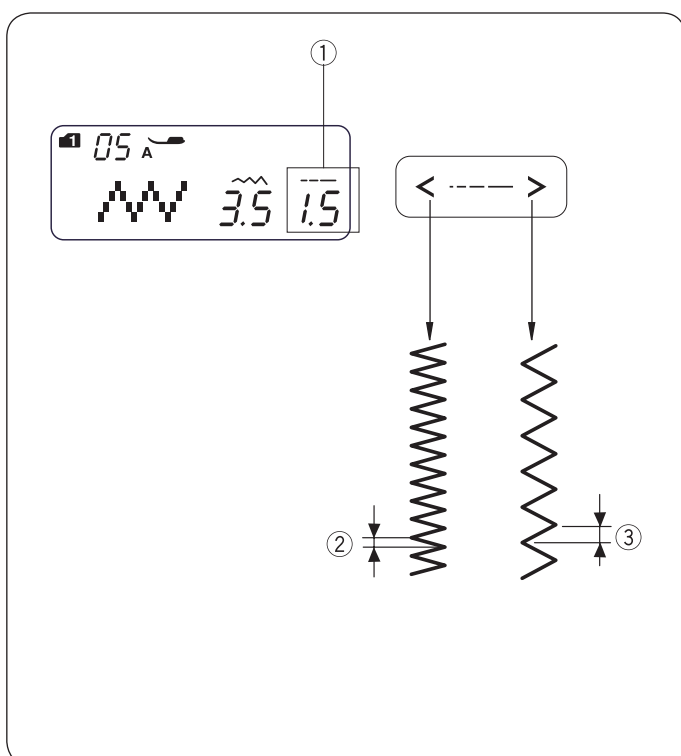

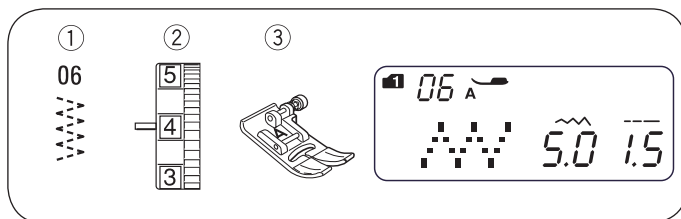

Point zigzag cousu

- ① Point type : MODE 1 : 6
 MODE 2 : 06
- ② Tension de fil : 3 à 6
- ③ Pied-de-biche : Pied pour zigzag

Ce point est utilisé pour les finitions des coutures sur des tissus

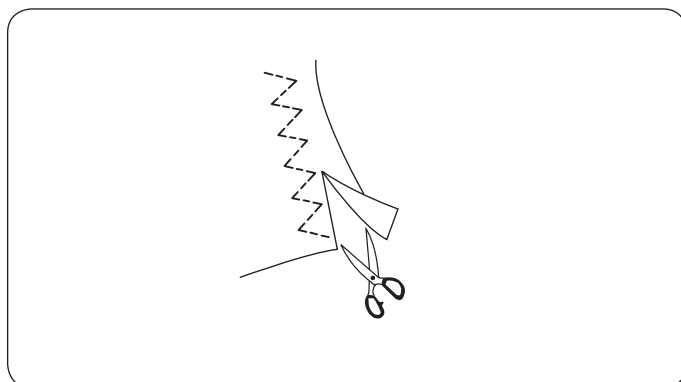

synthétiques et autres qui ont tendance à onduler. Ce point est idéal pour réparer et rapiécer des déchirures.

Placer le tissu de sorte à obtenir un ourlet de 1,5 cm (5/8"). Couper l'excédent de tissu immédiatement à côté des points de couture. Ce faisant, veiller à ne pas couper dans les points.

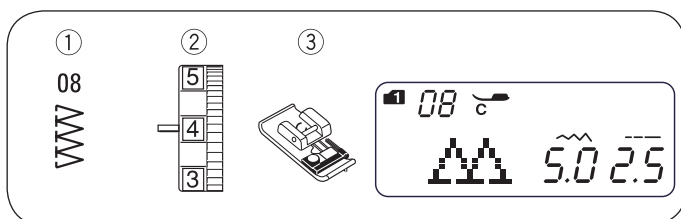

Point de surjet

- ① Point type : MODE 1 : 8
 MODE 2 : 08
- ② Tension de fil : 3 à 7
- ③ Pied-de-biche : Pied pour surjet

Ce point est utilisé pour ourler et en même temps finir les bords de tissu. Utiliser ce point si les coutures ne doivent pas être ouvertes à plat.

Poser le bord du tissu à côté du guidage noir et coudre.

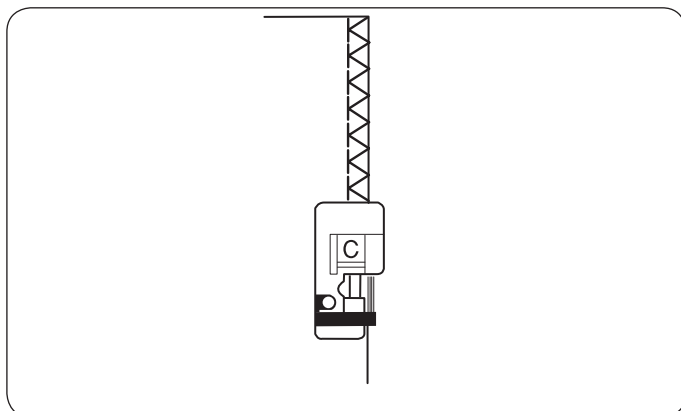

REMARQUE :

La largeur de point doit être définie entre 4,5 et 7,0.
L'aiguille à talon bleu est recommandée pour les matériaux stretchs.

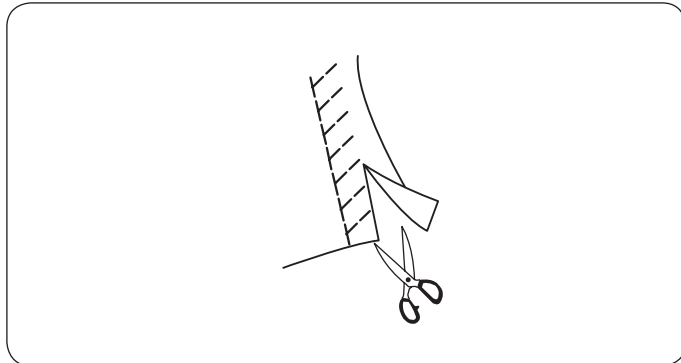
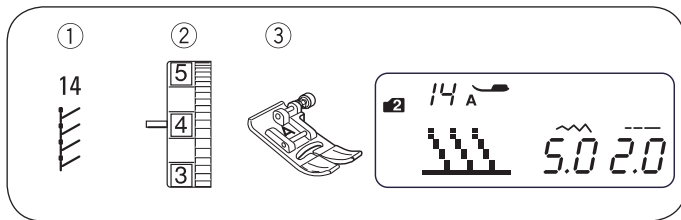

Point pour mailles

- ① Point type : MODE 2 : 14
- ② Tension de fil : 3 à 6
- ③ Pied-de-biche : Pied pour zigzag

Placer le tissu de sorte à obtenir un ourlet de 1,5 cm (5/8"). Couper l'excédent de tissu immédiatement à côté des points de couture. Ce faisant, veiller à ne pas couper dans les points.

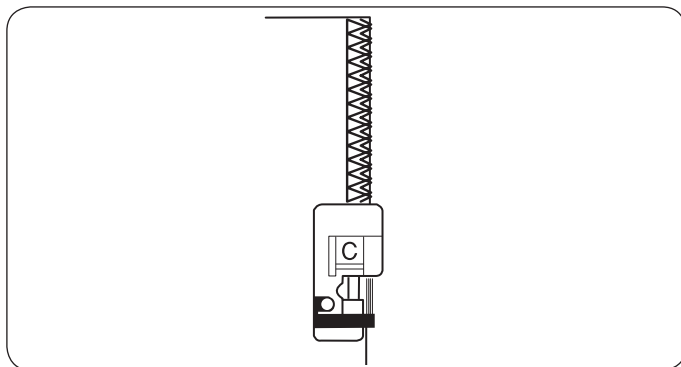
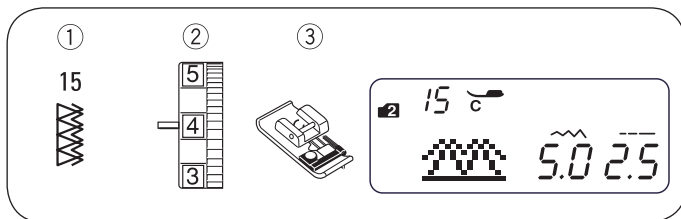

Point de surjet double

- ① Point type : MODE 2 : 15
- ② Tension de fil : 3 à 7
- ③ Pied-de-biche : Pied pour surjet

Ce point peut être utilisé pour coudre des tissus qui ont tendance à s'effiloche facilement, comme p. ex. le lin et les gabardines.

Deux rangées de points zigzag sont cousus simultanément sur les bords pour s'assurer que les coutures ne s'empêtrent pas.

Ajuster la tension de fil de sorte que les fils d'aiguille et de canette se rejoignent au bord du tissu.

REMARQUE :

La largeur de point doit être définie entre 4,5 et 7,0. L'aiguille à talon bleu est recommandée pour les matériaux stretches.

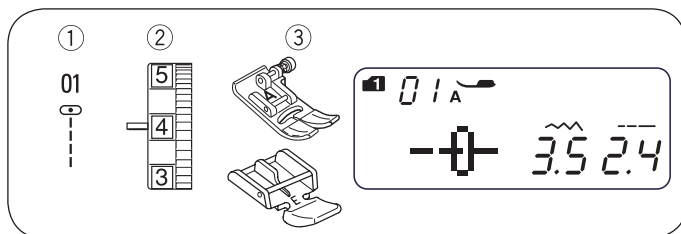

Mise en place d'une fermeture à glissière

- ① Point type : MODE 1 : 1
- ② Tension de fil : 1 à 4
- ③ Pied-de-biche : Pied pour zigzag
Pied pour fermeture à glissière E

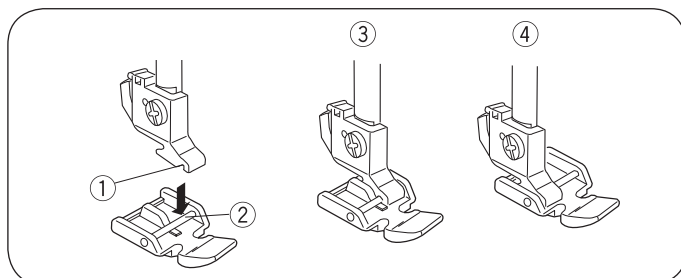

• Fixation de fermeture à glissière

Introduire la goupille ② de la semelle pour fermeture à glissière dans la goujure ① du support de pied.

Pour coudre le côté gauche de la fermeture à glissière, fixer le pied pour fermeture à glissière avec la goupille ③ sur le côté droit.

Pour coudre le côté droit de la fermeture à glissière, fixer le pied pour fermeture à glissière avec la goupille ④ sur le côté gauche.

- ① Goujure
- ② Goupille
- ③ Couture du côté gauche
- ④ Couture du côté droit

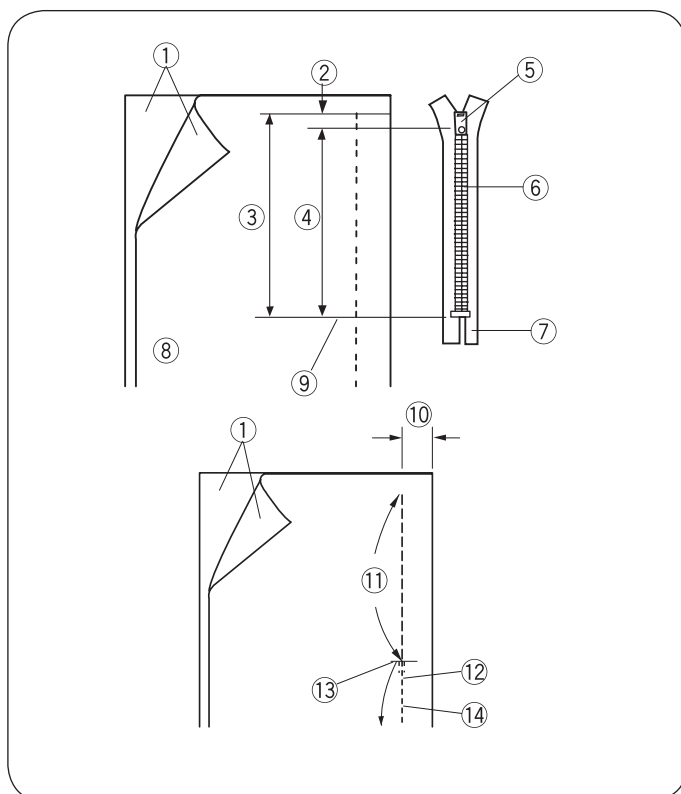

• Préparation du tissu

Ajouter 1 cm (3/8") à la longueur de la fermeture à glissière. Cela correspond à la taille de l'ouverture.

- ① Endroit du tissu
- ② 3/8" (1 cm)
- ③ Taille de l'ouverture
- ④ Longueur de la fermeture à glissière
- ⑤ Curseur
- ⑥ Dents de la fermeture à glissière
- ⑦ Ruban de la fermeture à glissière
- ⑧ Envers du tissu
- ⑨ Fin de l'ouverture

Poser le tissu endroit contre endroit et coudre jusqu'à la fin de l'ouverture de la fermeture à glissière. Ce faisant, prévoir un surplus de couture de 2 cm (13/16"). Inverser le point pour fixer la couture.

Monter le pied pour zigzag et bâtir le long de l'ouverture de la fermeture à glissière avec un point de longueur 4,5.

- ⑩ 13/16" (2 cm)
- ⑪ Ouverture de la fermeture à glissière (point de bâti)
- ⑫ Inverser les points de couture
- ⑬ Fin de l'ouverture
- ⑭ Couture

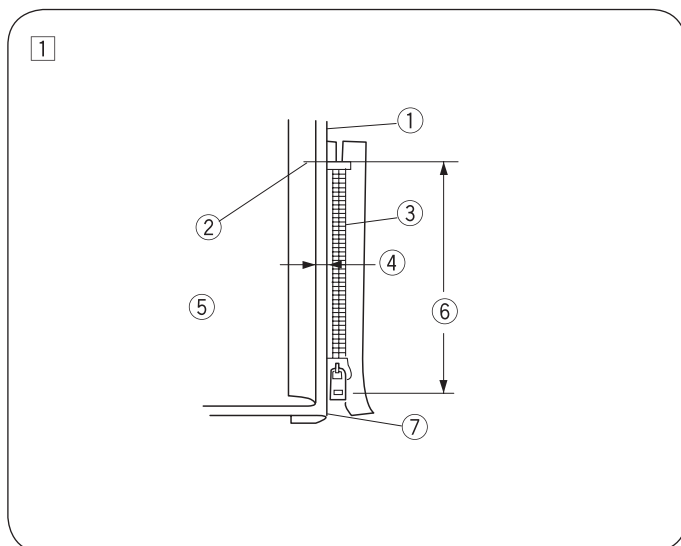

REMARQUE :

Réduire la tension de fil à 1 pour le point de bâti.

• Début de la couture

① Replier le surplus de couture supérieur vers le haut. Replier le surplus de couture inférieur vers l'arrière de façon à obtenir un pli de 0,3 cm (1/8"). Positionner les dents de la fermeture à glissière à côté du pli et les épingler.

- ① Tissu inférieur
- ② Fin de l'ouverture de la fermeture à glissière
- ③ Dents de la fermeture à glissière
- ④ 1/8" (0,3 cm)
- ⑤ Envers du tissu supérieur
- ⑥ Taille de l'ouverture
- ⑦ Pliure

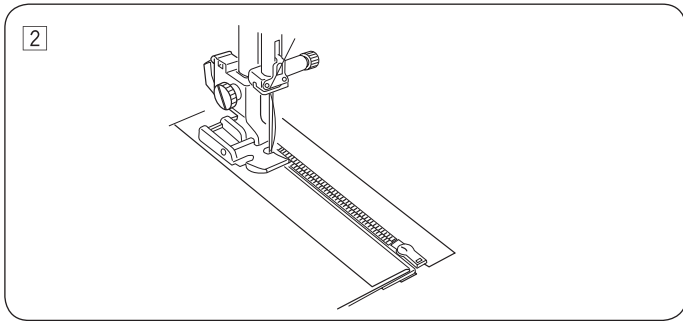

2 Fixer le pied pour fermeture à glissière avec la goupille sur le côté droit. Coudre à travers toutes les couches à partir de l'ouverture de la fermeture à glissière en guidant la rangée de dents de la fermeture à glissière le long de l'arête du pied.

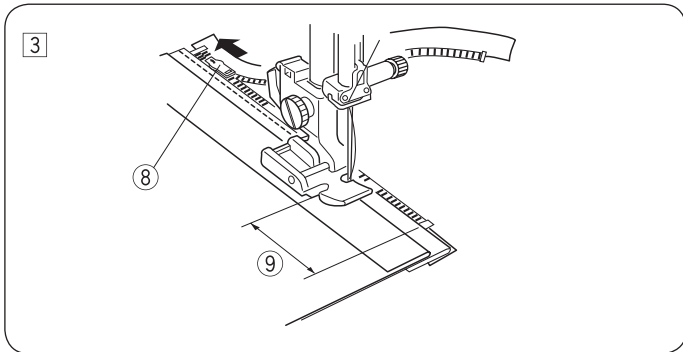

3 Arrêter la machine lorsque le pied est à une distance de 5 cm (2") par rapport au curseur du ruban de fermeture à glissière. Relever le pied-de-biche. Ouvrir la fermeture à glissière, abaisser le pied et coudre le reste de la couture.
 8 Curseur
 9 2" (5 cm)

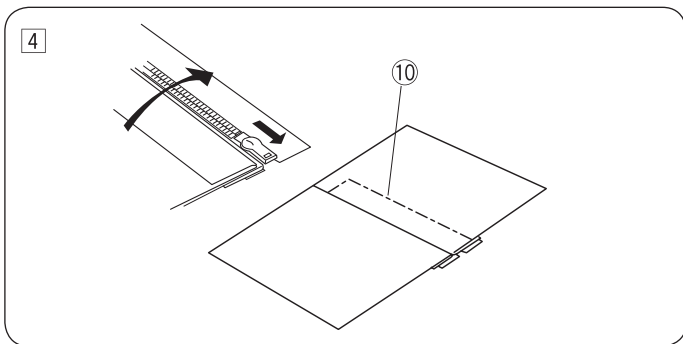

4 Fermer la fermeture à glissière et déployer le tissu supérieur à plat sur la fermeture à glissière. Faufilez le tissu supérieur sur le ruban de fermeture à glissière.
 10 Point de bâti

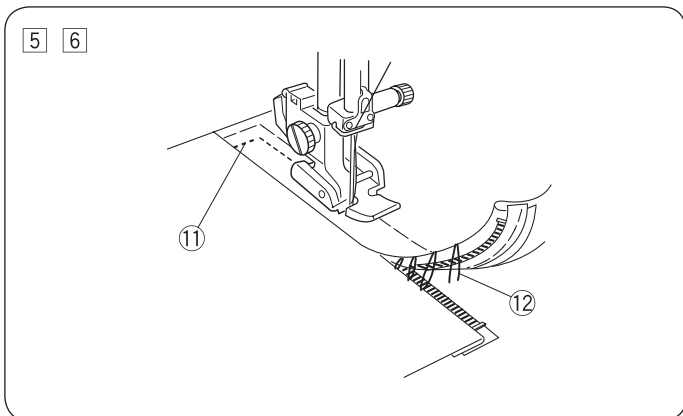

5 Enlever le pied et le fixer avec la goupille sur le côté gauche. Coudre en arrière sur la fin de l'ouverture jusqu'à 1 cm (3/8"). Tourner le tissu de 90 degrés puis coudre à travers la pièce d'ouvrage et le ruban de fermeture à glissière.
 11 Point en arrière
 6 Arrêter la machine lorsque le pied est à une distance de 5 cm (2") par rapport au curseur du ruban de fermeture à glissière. Relever le pied-de-biche. Enlever les points de bâti.
 12 Points de bâti

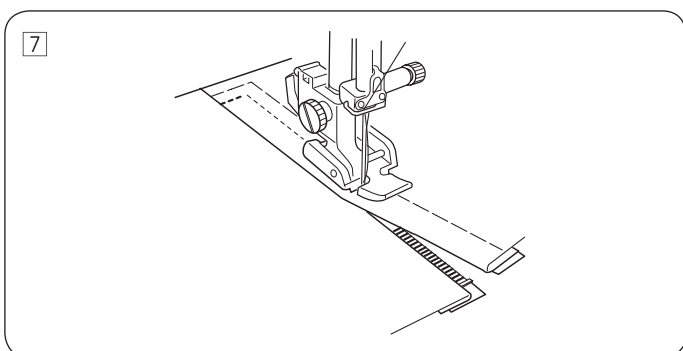

7 Ouvrir la fermeture à glissière, abaisser le pied et coudre le reste de la couture. Enfin, enlever les points de bâti sur le tissu supérieur.

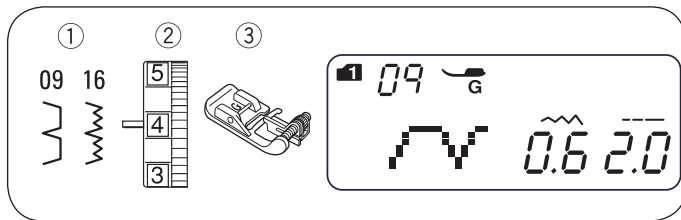

Point invisible

- ① Point type : MODE 1 : 9
 MODE 2 : 09 ou 16
- ② Tension de fil : 1 à 4
- ③ Pied-de-biche : Pied pour points invisibles

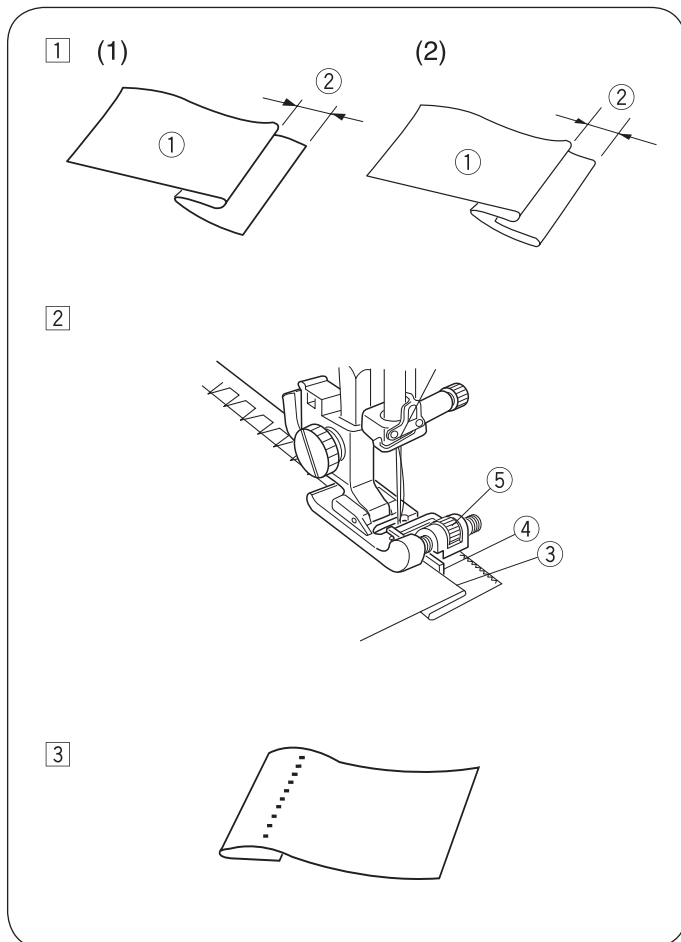

- ① Plier un ourlet avec l'envers du tissu vers le haut de sorte à obtenir un surplus de 0,4 à 0,7 cm (1/4" – 7/16").

- ① Envers du tissu
- ② 1/4" à 7/16" (0,4 à 0,7 cm)

- (1) Pour les tissus lourds, qui ont tendance à onduler, les bords de coupe devraient préalablement être surfilés.
- (2) Pour les tissus légers, replier l'ourlet sous le tissu.

- ② Placer le tissu de sorte que l'aiguille pique tout droit à travers le bord replié lorsqu'elle arrive sur le bord extrême gauche. Abaisser le pied-de-biche.

Tourner le vis de guidage pour ajuster le guidage suivant le bord replié. Guider la pliure le long du guidage et coudre.

- ③ Pliure
- ④ Guidage
- ⑤ Vis de guidage

- ③ En fin d'opération de couture, ouvrir le tissu.

REMARQUE :

Si l'aiguille pique trop loin sur l'envers, le point est visible sur l'endroit du tissu.

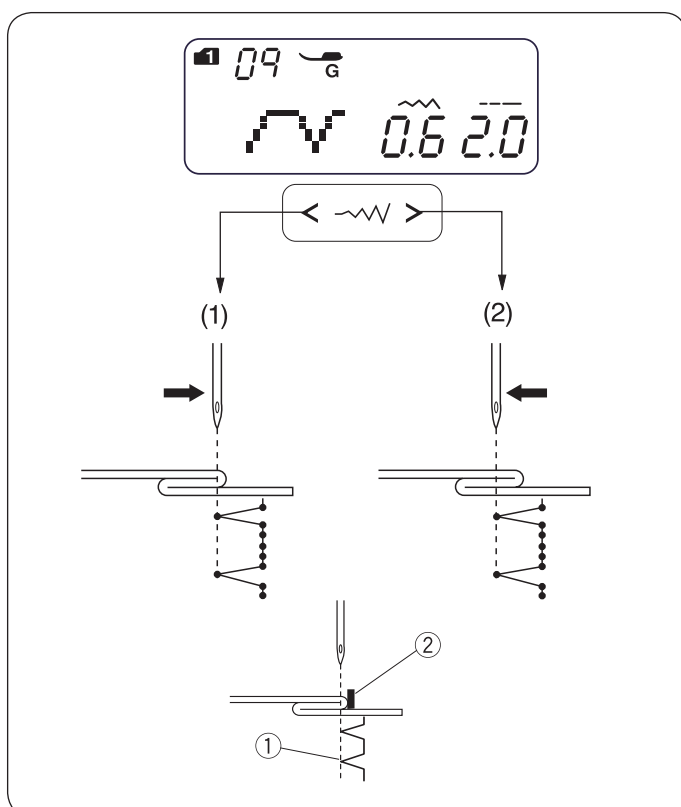

Ajustement de la position d'aiguille

Appuyer sur la touche «Largeur de point»  pour modifier la position d'aiguille.

- (1) Appuyer sur la touche «<» pour déplacer l'aiguille vers la droite.

- (2) Appuyer sur la touche «>» pour déplacer l'aiguille vers la gauche.

La distance entre le guidage et la position gauche de l'aiguille s'affiche en millimètres sur l'écran LCD.

La position d'aiguille peut être réglée sur une plage de 0,0 à 1,2.

La valeur indique la distance entre la position gauche de l'aiguille et le guidage.

- ① Position gauche de l'aiguille
- ② Guidage

REMARQUE :

La position d'aiguille peut être modifiée mais la largeur de point reste inchangée.

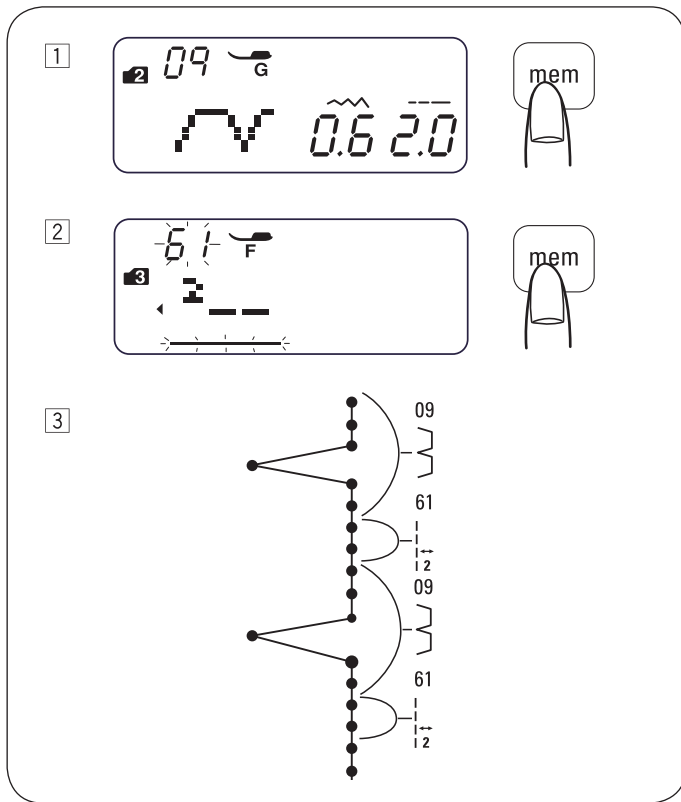

Point de transition

Les points types de n° 59 à n° 62 en mode 3 sont des points de transition qui servent à insérer des points droits après un point type.

Les points de transition n° 61 et n° 62 reprennent la longueur de point et la position d'aiguille du point type dans la combinaison de points programmée. Voir la page 57 pour de plus amples informations sur le point de transition.

Exemple : Insertion de 2 points droits après un point type.

- 1 Sélectionner le point type 09 (mode 2). Appuyer sur la touche «Mémorisation». Le point type 09 est mémorisé.
- 2 Sélectionner le point type 61 (mode 3). Appuyer sur la touche «Mémorisation». Le point type 61 (2 points droits) est mémorisé.
- 3 Deux points droits sont insérés entre les points invisibles.

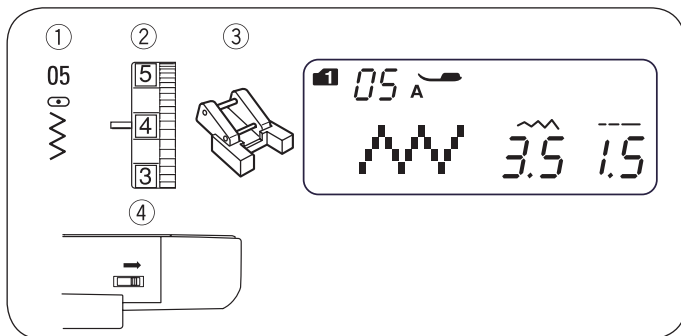

Couture de boutons

- 1 Point type : MODE 1 : 5
MODE 2 : 05
- 2 Tension de fil : 3 à 7
- 3 Pied-de-biche : Pied pour boutons
- 4 Griffe d'entraînement : Abaissée

! PRUDENCE :

Mettre le commutateur principal sur arrêt avant de changer le pied-de-biche.

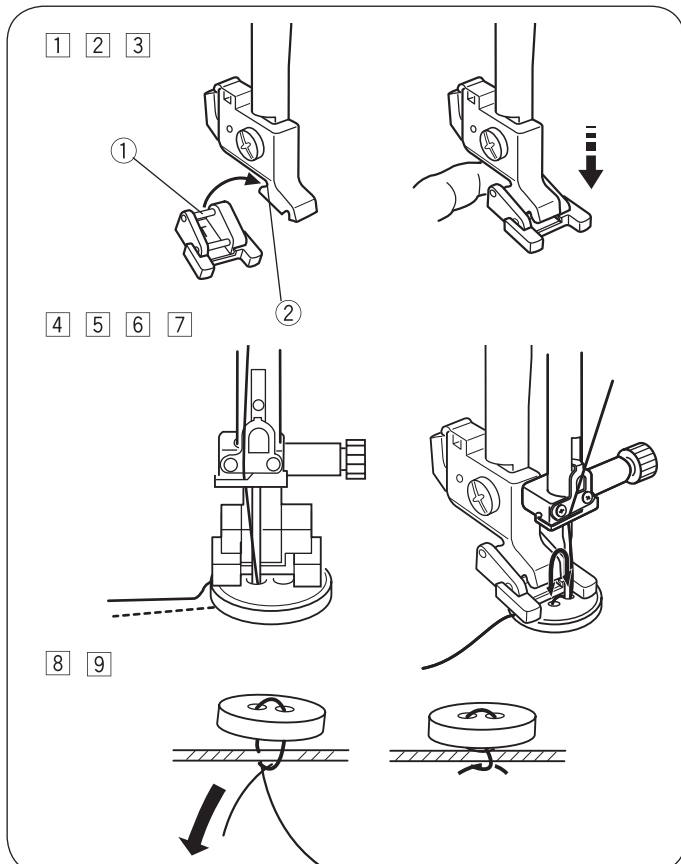

- 1 Abaisser la griffe d'entraînement. Mettre le régulateur de vitesse sur une vitesse inférieure.
- 2 Introduire la goupille arrière de la semelle dans la goujure arrière du support de pied.
 - 1 Goupille arrière
 - 2 Goujure arrière
- 3 Maintenir le levier du pied-de-biche avec le doigt puis abaisser lentement et prudemment pour faire rentrer le pied.
- 4 Poser un bouton sur le tissu et abaisser l'aiguille dans le trou gauche du bouton en tournant le volant.
- 5 Abaisser le pied afin de maintenir le bouton en place tout en orientant le bouton.
- 6 Tourner le volant de sorte que l'aiguille descende dans le trou droit du bouton. Le cas échéant, ajuster la largeur de point.
- 7 Coudre plusieurs points.
- 8 En fin d'opération de couture, couper le fil. Ce faisant, laisser 7 à 10 cm de fil à l'extrémité de la couture du tissu.
- 9 À l'aide d'une aiguille pour couture manuelle, tirer le fil supérieur vers l'envers du tissu et nouer les fils. Une fois le bouton cousu, relever la griffe d'entraînement en position de couture normale.

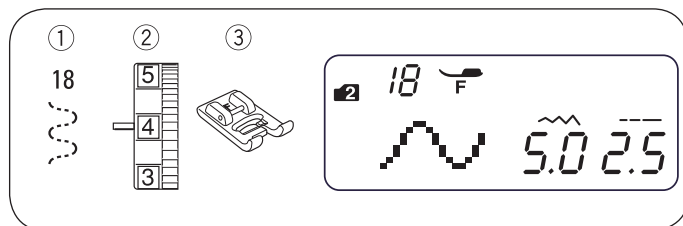

Couture de rubans élastiques

- ① Point type : MODE 2 : 18
- ② Tension de fil : 3 à 7
- ③ Pied-de-biche : Pied pour point satin

* Les points types 06 en mode 2 conviennent également.

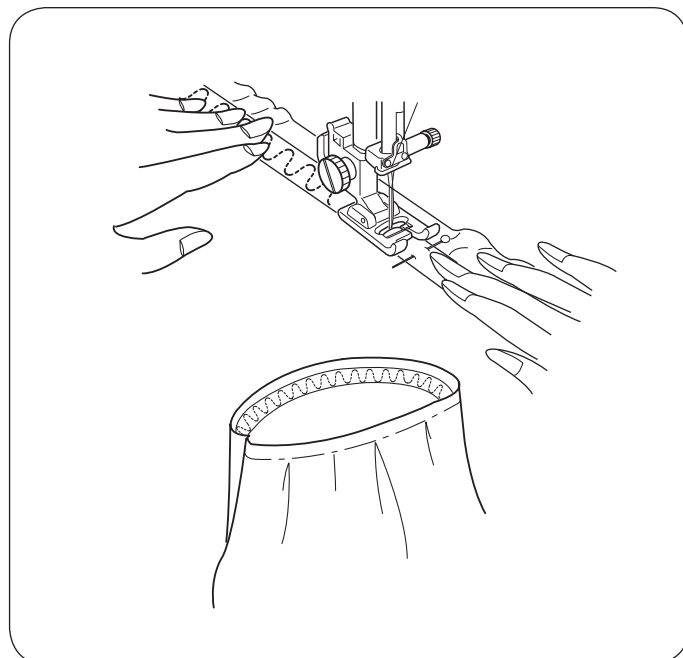

Subdiviser en quatre le ruban élastiqué et repérer les quarts. Répartir ces quarts sur les coutures avant médianes, les coutures arrière médianes et les coutures latérales et épingler le ruban élastiqué sur le tissu.

Placer le ruban élastiqué sous le pied et le coudre tout en l'étirant de manière régulière.



Diverses boutonsnières et leur emploi respectif

① Boutonnière à linge

Cette boutonnière rectangulaire est généralement utilisée pour des tissus moyennement lourds à lourds. La taille de la boutonnière est automatiquement définie en posant le bouton sur la face arrière du pied traîneau pour boutonnière.

② Boutonnière tailleur

Cette boutonnière est utilisée pour des tissus fins à moyennement lourds, en particulier pour les chemises et les vêtements d'enfants.

③ Boutonnière pour tissus fins

Cette boutonnière, qui présente des bouts arrondis, s'utilise pour des tissus fins, filigranes, comme de la soie.

④ Boutonnière à œillet

La boutonnière à œillet est généralement utilisée pour des tissus moyennement lourds à lourds. Elle convient pour les boutons plus grands et plus épais.

⑤ Boutonnière stretch

Cette boutonnière convient pour les ouvrages en mailles. Elle peut aussi être employée comme boutonnière décorative.

⑥ Boutonnière Heirloom

Ressemble à une boutonnière réalisée à la main, cette boutonnière idéale pour les tissus fins peut être utilisée pour les coutures à l'ancienne ou les ouvrages fantaisie.

⑦ Boutonnière passepoilée

S'utilise pour prépiquer des boutonsnières, pour les bords de fente de poche, pour renforcer les boutonsnières, notamment pour les boutonsnières dans du cuir ou du similicuir.

REMARQUE :

- Pour coudre les boutonsnières 22 à 27, procédez exactement comme pour une boutonnière rectangulaire (se référer aux pages 41 à 42).
- La taille d'une boutonnière est automatiquement définie en posant le bouton sur la face arrière du pied traîneau pour boutonnière R.
- Le support pour bouton du pied peut accueillir un bouton d'un diamètre jusqu'à 2,5 cm (1").
- Parfois, les tailles de boutonnière doivent être modifiées pour s'adapter à des matériaux lourds ou spécifiques et certains fils.
- Réaliser une boutonnière d'essai sur un échantillon de tissu pour contrôler les réglages.
- Positionner le bouton sur l'échantillon de tissu et marquer les bords supérieur et inférieur afin de déterminer la position de la boutonnière sur le tissu.
- La triplure (tissu en armure toile apprêté) s'utilise pour les tissus stretchs.

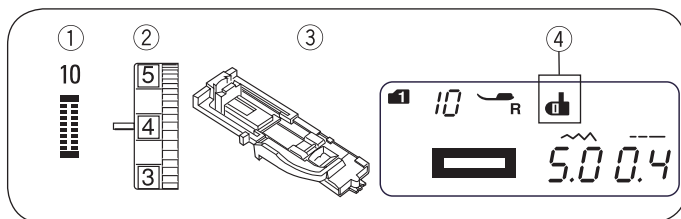

Boutonnière à linge

- ① Point type : MODE 1 : 0
MODE 2 : 10
- ② Tension de fil : 1 à 5
- ③ Pied-de-biche : Pied traîneau pour boutonnière
- ④ Symbole de levier pour boutonnière

• Réalisation

- ① Appuyer sur la touche «Arrêt d'aiguille haut / bas» pour lever l'aiguille. Mettre en place le pied traîneau pour boutonnière de sorte que la goupille ② s'encliquette dans la goujure ① du support de pied.
 - ① Goujure
 - ② Goupille

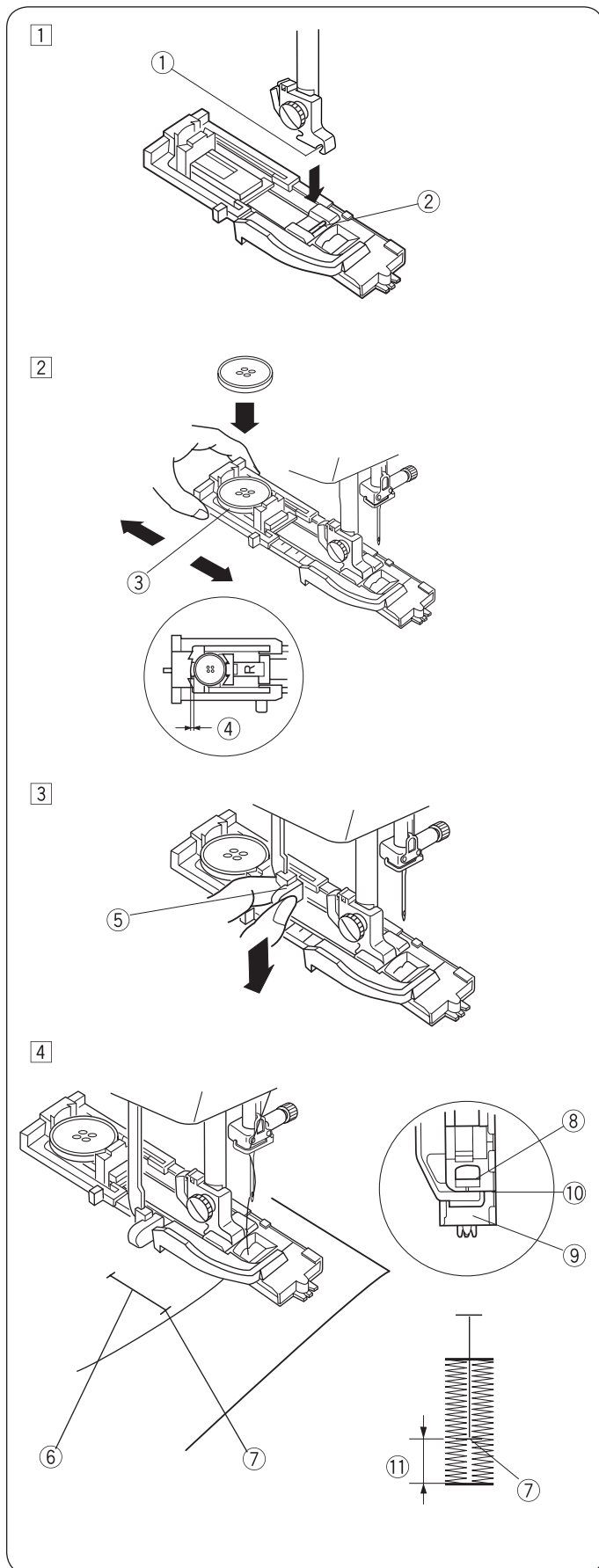

- ② Tirer le support pour bouton ③ vers l'arrière et y poser le bouton. Presser ensemble le support pour bouton contre le bouton.

REMARQUE :

Si le bouton est très épais, essayer d'abord de le faire passer par une boutonnière d'essai réalisée sur un échantillon de tissu.

Si le bouton ne passe que difficilement dans la boutonnière, la boutonnière peut être allongée en retirant un peu le support pour bouton. La boutonnière est ainsi allongée.

- ③ Support pour bouton
- ④ Interstice supplémentaire

- ③ Tirer le levier pour boutonnière ⑤ aussi loin que possible vers le bas.
 - ⑤ Levier pour boutonnière

- ④ Placer l'angle du tissu sous le pied. Appuyer deux fois sur la touche «Arrêt d'aiguille haut / bas». Retirer le tissu vers la gauche pour pouvoir tirer l'aiguille à travers l'ouverture du pied. Placer le tissu sous le pied et abaisser l'aiguille au point de départ du repère de la boutonnière ⑥. Abaisser ensuite le pied traîneau pour boutonnière.
 - ⑥ Repère de la boutonnière
 - ⑦ Point de départ

REMARQUE :

Vérifier qu'il n'y a pas d'interstice ⑩ entre le curseur et la butée d'arrêt. Sans quoi la boutonnière ne sera pas cousue à la bonne position.

- ⑧ Curseur
- ⑨ Butée d'arrêt
- ⑩ Pas d'interstice
- ⑪ Différence de longueur due à un interstice

5

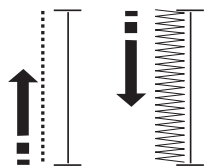

6

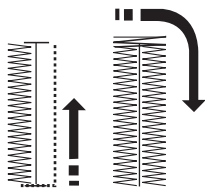

7

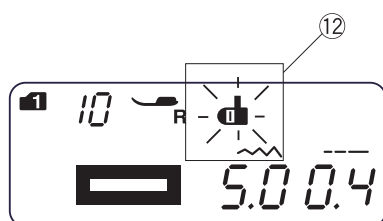
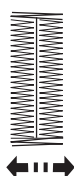

8

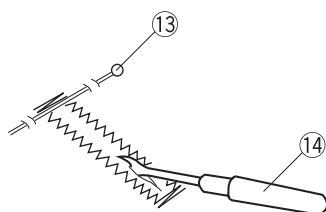

9

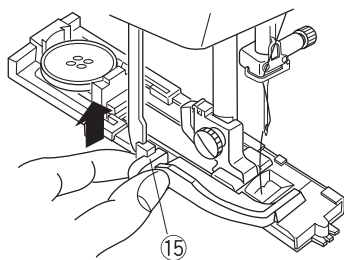

- 5 Mettre la machine en marche pour coudre la boutonnière. La boutonnière est automatiquement cousue. La machine démarre et réalise lentement les premiers points.

- 6 La machine coud ensuite le point d'arrêt arrière et enfin le côté droit.

- 7 La machine coud ensuite le point d'arrêt avant puis s'arrête automatiquement avec l'aiguille dans la position supérieure. La machine coupe les fils en fin de couture si le symbole de coupe-fil est affiché dans l'écran LCD.

REMARQUE :

Si vous commencez à coudre la boutonnière sans abaisser le levier pour boutonnière, le message «bL» apparaît à l'écran et le symbole de levier pour boutonnière clignote ¹². Abaisser le levier pour boutonnière et redémarrer la machine.

- 8 Enlever le tissu et piquer une épingle ¹³ directement sous le point d'arrêt pour éviter de couper les points d'arrêt. Couper l'ouverture à l'aide d'un découvit ¹⁴.

- ¹³ Goupille
¹⁴ Découvit

- 9 Une fois la couture de boutonnière terminée, appuyer sur le levier pour boutonnière ¹⁵ aussi loin que possible vers le haut.

- ¹⁵ Levier pour boutonnière

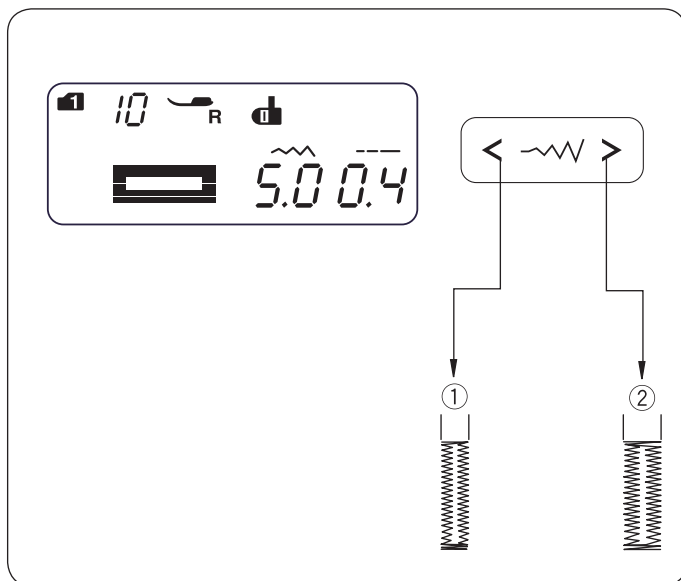

Ajustement de la largeur et de la densité de point pour les boutonnières

• Ajustement de la largeur de point

Appuyer sur la touche «Largeur de point»  pour modifier la position d'aiguille.

Appuyer sur la touche «<» pour réduire la largeur de boutonnière ①.

Appuyer sur la touche «>» pour augmenter la largeur de boutonnière ②.

Suivant la boutonnière choisie, la largeur de point peut être réglée sur une plage de 2,5 à 7,0.

Le réglage par défaut est «5,0».

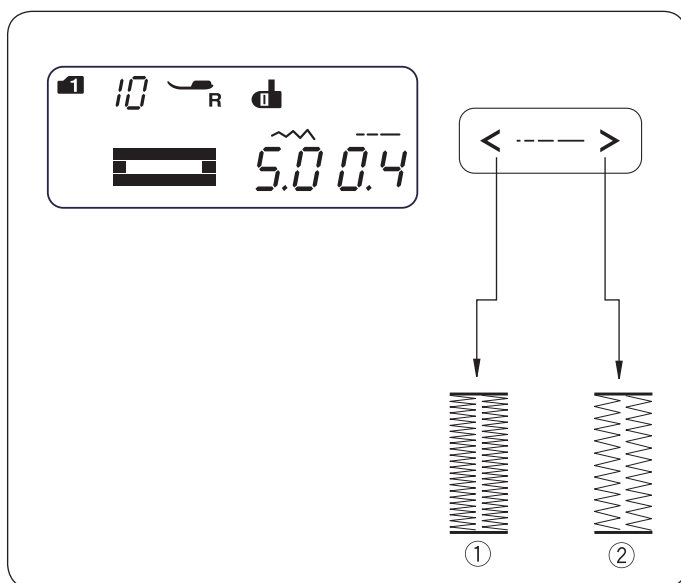

• Ajustement de la densité de point

Appuyer sur la touche «Longueur de point»  pour modifier la densité de point.

Appuyer sur la touche «<» pour augmenter la densité de point ①.

Appuyer sur la touche «>» pour réduire la densité de point ②.

Suivant la boutonnière choisie, la densité de point peut être réglée sur une plage de 0,2 à 0,8.

Le réglage par défaut est «0,4».

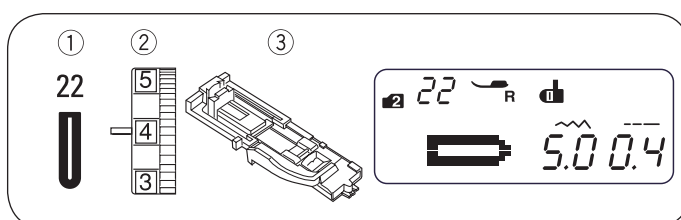

Boutonnière tailleur

- ① Point type : MODE 2 : 22
- ② Tension de fil : 1 à 5
- ③ Pied-de-biche : Pied traîneau pour boutonnière

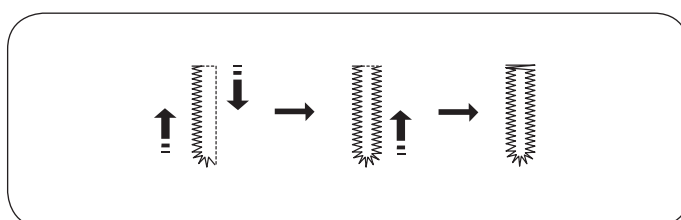

L'opération de couture est identique à la réalisation d'une boutonnière à linge. La largeur de point peut être réglée sur une plage de 2,5 à 5,5.

Pour plus d'informations sur l'ajustement de la largeur ou de la densité de point, se référer à la section précédente.

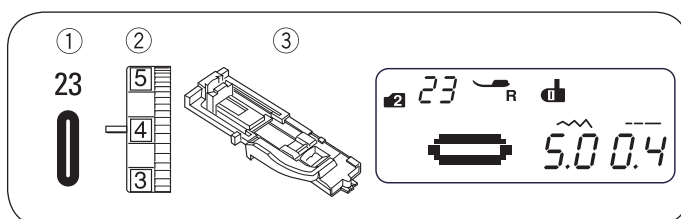

Boutonnière pour tissus fins

- ① Point type : MODE 2 : 23
- ② Tension de fil : 1 à 5
- ③ Pied-de-biche : Pied traîneau pour boutonnière

L'opération de couture est identique à la réalisation d'une boutonnière à linge. La largeur de point peut être réglée sur une plage de 2,5 à 5,5.

Pour plus d'informations sur l'ajustement de la largeur ou de la densité de point, se référer à la section précédente.

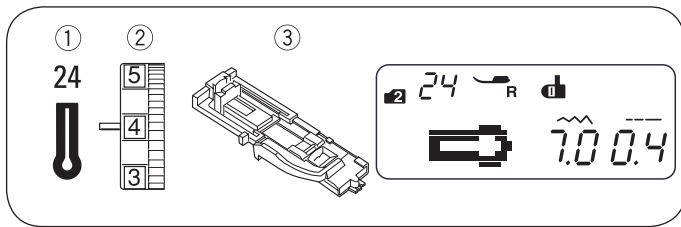

Boutonnière à œillet

- ① Point type : MODE 2 : 24
- ② Tension de fil : 1 à 5
- ③ Pied-de-biche : Pied traîneau pour boutonnière

L'opération de couture est identique à la réalisation d'une boutonnière à linge. Ouvrir la boutonnière à l'aide d'un découvit et d'une pince à œillets^④.

- ④ Pince à œillets

La largeur de point peut être réglée sur une plage de 5,5 à 7,0. Pour plus d'informations sur l'ajustement de la largeur ou de la densité de point, se référer à la page 43.

* Une pince à œillets est un article proposé en option.

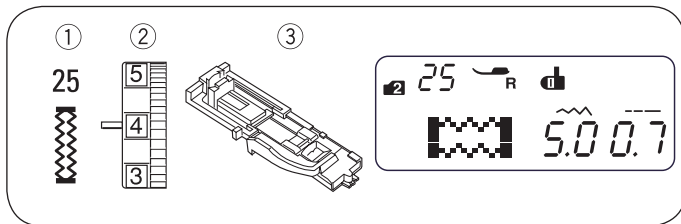
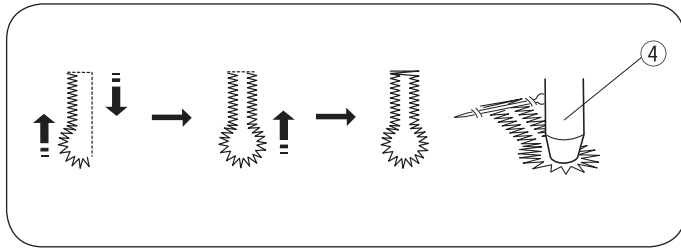

Boutonnière stretch

- ① Point type : MODE 2 : 25
- ② Tension de fil : 1 à 5
- ③ Pied-de-biche : Pied traîneau pour boutonnière

La machine coud d'abord la bride avant puis le côté gauche.

La machine coud ensuite la bride arrière, le côté droit puis s'arrête automatiquement.

La largeur de point peut être réglée sur une plage de 2,5 à 7,0.

La densité de point peut être réglée sur une plage de 0,5 à 1,0.

Pour plus d'informations sur l'ajustement de la largeur ou de la densité de point, se référer à la page 43.

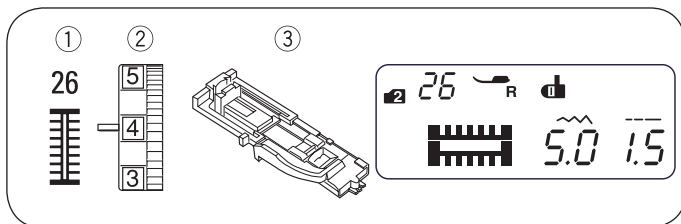
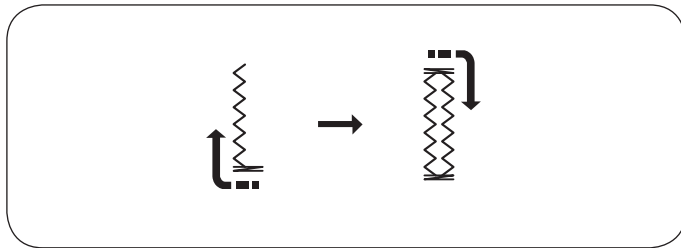

Boutonnière Heirloom

- ① Point type : MODE 2 : 26
- ② Tension de fil : 1 à 5
- ③ Pied-de-biche : Pied traîneau pour boutonnière

La machine coud d'abord la bride avant puis le côté gauche.

La machine coud ensuite la bride arrière, le côté droit puis s'arrête automatiquement.

La largeur de point peut être réglée sur une plage de 2,5 à 7,0.

La densité de point peut être réglée sur une plage de 0,5 à 2,5.

Pour plus d'informations sur l'ajustement de la largeur ou de la densité de point, se référer à la page 43.

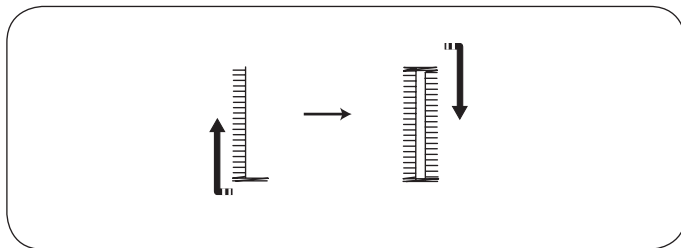

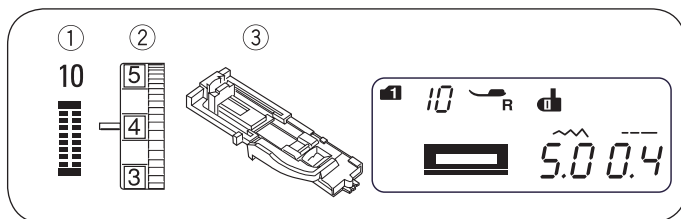

Boutonnière avec armature en fil

- ① Point type : MODE 1 : 0
 MODE 2 : 10
- ② Tension de fil : 1 à 5
- ③ Pied-de-biche : Pied traîneau pour boutonnière

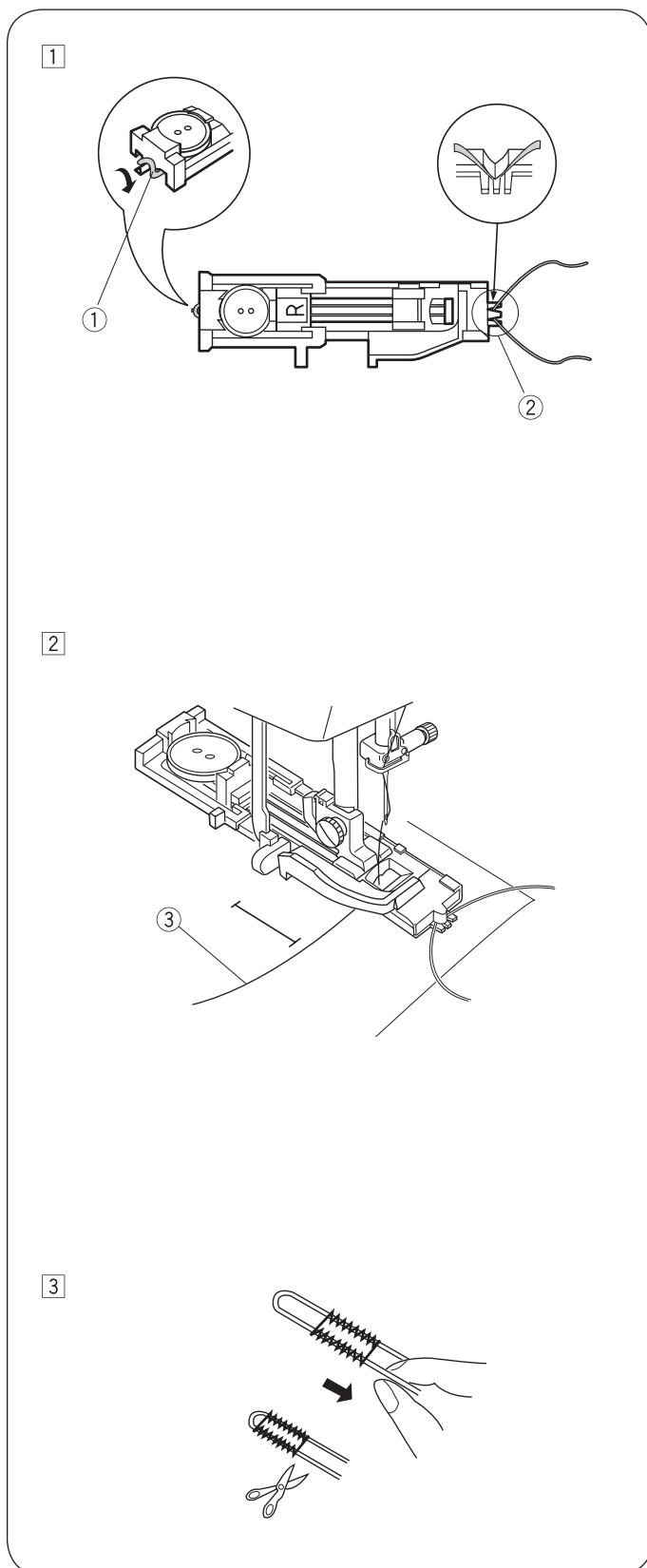

- ① Répéter l'opération telle que décrite pour une boutonnière à linge. Adapter la largeur de point suivant l'épaisseur du fil utilisé. Avec le pied traîneau pour boutonnière relevé, accrocher l'armature en fil sur l'ergot ① situé sur la face arrière du pied traîneau pour boutonnière. Tirer les extrémités sous le pied traîneau pour boutonnière vers soi de sorte qu'elles ne soient plus visibles sur l'avant. Accrocher l'armature en fil dans l'entaille ② sur la face avant du pied traîneau pour boutonnière pour qu'elle soit fixée. Piquer la pièce d'ouvrage avec l'aiguille à l'endroit où la boutonnière doit commencer et abaisser le pied-de-biche.
- ① Ergot
 - ② Entaille

- ② Mettre la machine en marche et coudre la boutonnière. Les deux côtés de la boutonnière et des points d'arrêt sont cousus sur l'armature en fil. Enlever le tissu de la machine et couper uniquement les fils de couture.
- ③ Fil d'aiguille (fil supérieur)

- ③ Tirer l'armature en fil aux extrémités libres afin de la fixer. Enfiler l'extrémité de chaque fil d'armature dans une aiguille pour couture manuelle. Tirer ensuite les deux extrémités de fils sur l'envers du tissu et les nouer.

REMARQUE :

Couper l'armature en fil sur les deux côtés une fois qu'elle a été fixée sur le tissu et ne peut plus glisser.

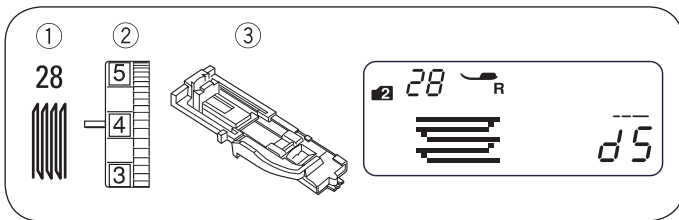

Point de reprisage

- ① Point type : MODE 2 : 28
- ② Tension de fil : 3 à 6
- ③ Pied-de-biche : Pied traîneau pour boutonnière

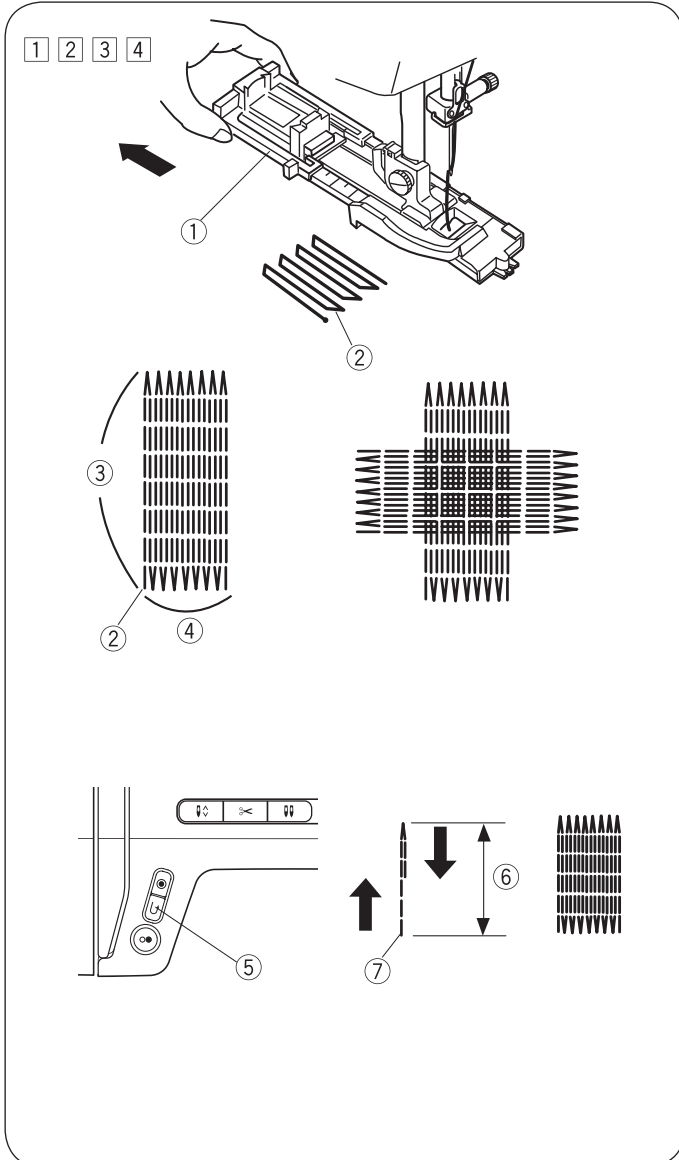

• Début de la couture

- ① Tirer le support pour bouton ① vers l'arrière.
 - ② Placer la pièce d'ouvrage sous le pied. Appuyer deux fois sur la touche «Arrêt d'aiguille haut / bas». Tourner le tissu vers la gauche pour pouvoir tirer les deux fils sous le pied.
 - ③ Abaisser le pied-de-biche. Mettre la machine en marche. La machine coud le point d'arrêt, 16 rangées de reprisage, à nouveau un point d'arrêt et s'arrête automatiquement.
 - ④ Tourner le tissu et coudre dans l'autre sens. La machine coupe automatiquement les fils en fin de couture si le symbole de coupe-fil est affiché dans l'écran LCD (voir page 13).
- ① Support pour bouton
 - ② Point de départ
 - ③ 3/4" (2 cm)
 - ④ 9/32" (0,7 cm)

• Reprisage d'une petite surface

Pour coudre une surface de reprisage inférieure à 2 cm (3/4"), arrêter d'abord la machine après avoir cousu la longueur requise ⑥ puis appuyer sur la touche pour couture en arrière ⑤.

La longueur requise ⑥ est ainsi définie.

Remettre la machine en marche et poursuivre la couture jusqu'à ce que la machine s'arrête automatiquement.

- ⑤ Touche pour couture en arrière
- ⑥ Longueur requise
- ⑦ Point de départ

• Reprisage d'une surface de même taille

Pour repriser une autre surface de même taille, il suffit de démarrer simplement la machine.

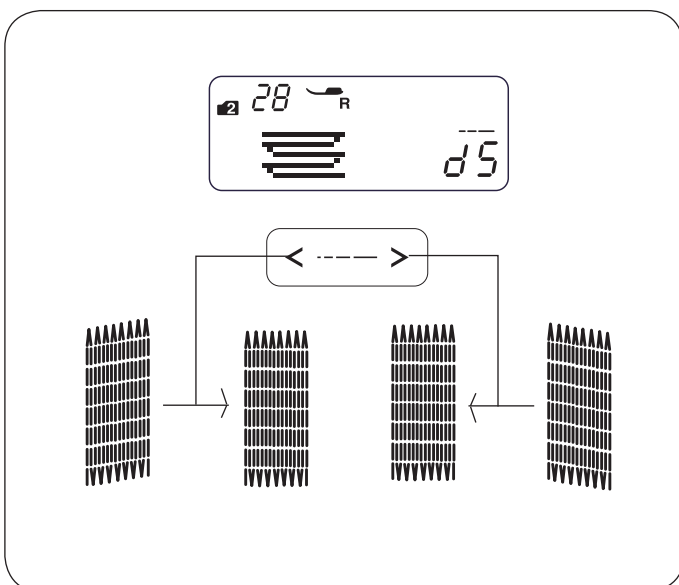

• Égalisation de la surface de reprisage

Pour égaliser la surface de reprisage, procéder comme suit :

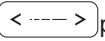
Appuyer sur la touche «Longueur de point»  pour égaliser la surface.

Si le côté droit de la surface de reprisage est plus bas que le côté gauche, appuyer sur la touche «>» pour égaliser la surface de reprisage.

Si le côté gauche de la surface de reprisage est plus bas que le côté droit, appuyer sur la touche «<» pour égaliser la surface de reprisage.

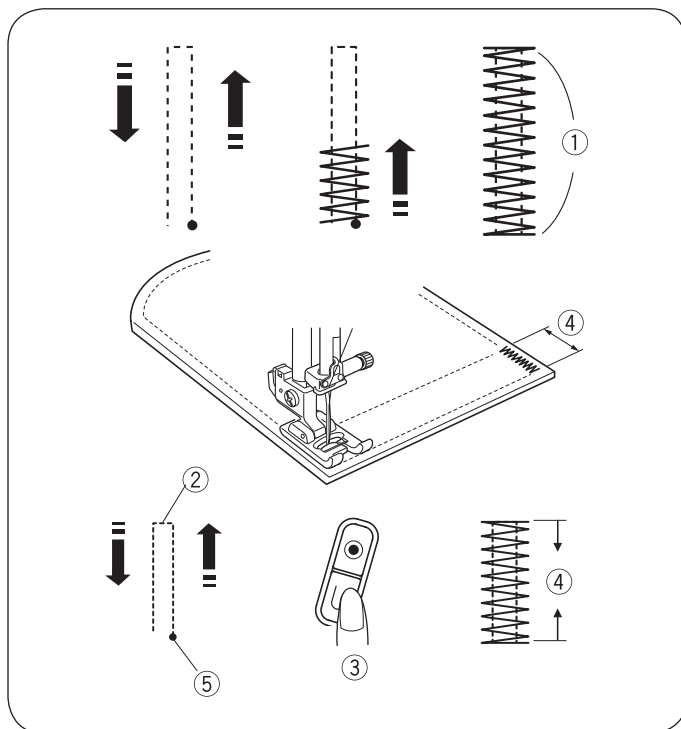
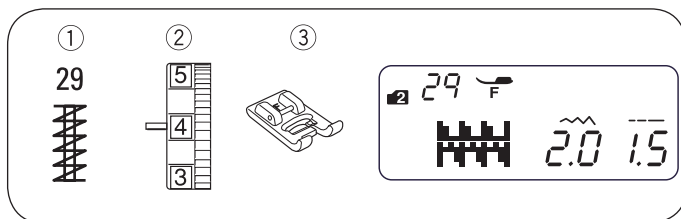

Réalisation d'une bride de renfort

- ① Point type : MODE 2 : 29
- ② Tension de fil : 3 à 6
- ③ Pied-de-biche : Pied pour point satin

La bride sert à renforcer des poches, des coutures de soufflet et passants de ceinture, qui nécessitent une stabilité accrue.

• Début de la couture

Mettre la machine en marche et coudre jusqu'à ce qu'elle s'arrête automatiquement. La machine coud une bride longue de 1,5 cm (5/8").

- ① 5/8" (1,5 cm)

La machine coupe automatiquement les fils en fin de couture si le symbole de coupe-fil est affiché dans l'écran LCD (voir page 13).

• Réalisation d'une bride plus courte

* Mettre le régulateur de vitesse sur une vitesse inférieure.

Pour coudre une bride inférieure à 1,5 cm (5/8"), arrêter d'abord la machine après avoir cousu la longueur requise ② puis appuyer sur la touche pour couture en arrière ③.

La longueur de la bride ④ requise est ainsi définie.

Remettre la machine en marche et poursuivre la couture jusqu'à ce que la machine s'arrête automatiquement.

- ② Longueur requise
- ③ Touche pour couture en arrière
- ④ Longueur de bride
- ⑤ Point de départ

• Réalisation d'une bride de même taille

Pour coudre une autre bride de même taille, il suffit de démarrer simplement la machine.

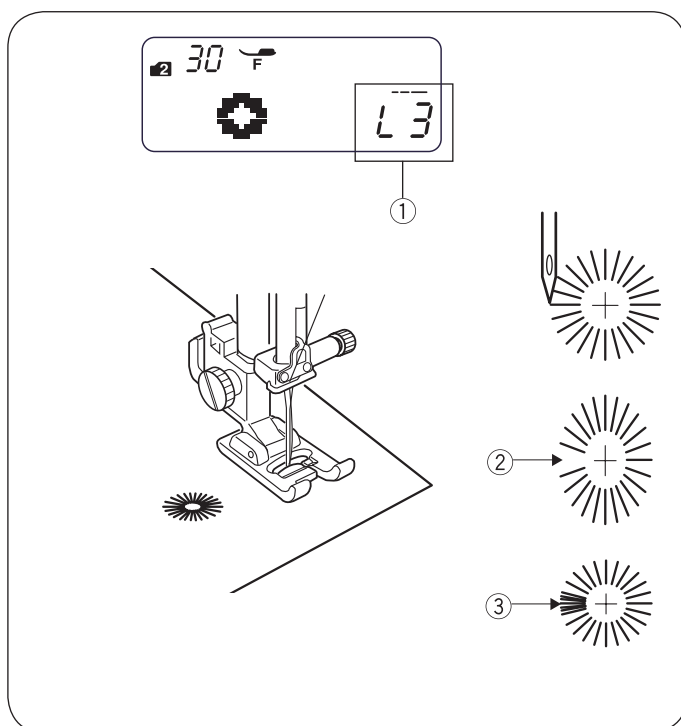
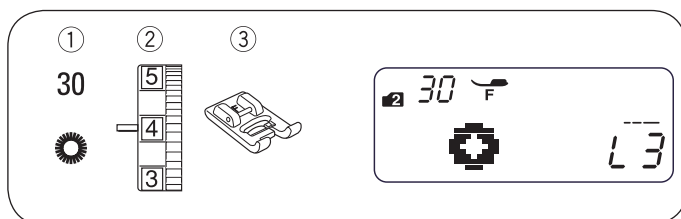

Réalisation d'œillets

- ① Point type : MODE 2 : 30
- ② Tension de fil : 1 à 4
- ③ Pied-de-biche : Pied pour point satin

L'œillet sert pour les trous de ceinture, etc.

• Début de la couture

Monter le pied pour point satin.

Mettre la machine en marche. La machine s'arrête automatiquement en fin de couture.

La machine coupe automatiquement les fils en fin de couture si le symbole de coupe-fil est affiché dans l'écran LCD (voir page 13).

Ouvrir l'œillet à l'aide d'une allène, d'une pince à œillets ou de ciseaux pointus.

• Ajustement de la forme d'un œillet

Pour ajuster la forme d'un œillet, procéder comme suit :

Appuyer sur la touche «Longueur de point» <---> pour équilibrer la forme.

Si l'œillet s'ouvre ②, appuyer sur la touche «<» pour corriger la forme de l'œillet. (L1-L2)

Si l'œillet est trop serré ③, appuyer sur la touche «>» pour corriger la forme de l'œillet. (L4-L5)

REMARQUE :

La forme peut être réglée sur une plage de L1 à L5 (le réglage par défaut est L3) ①.

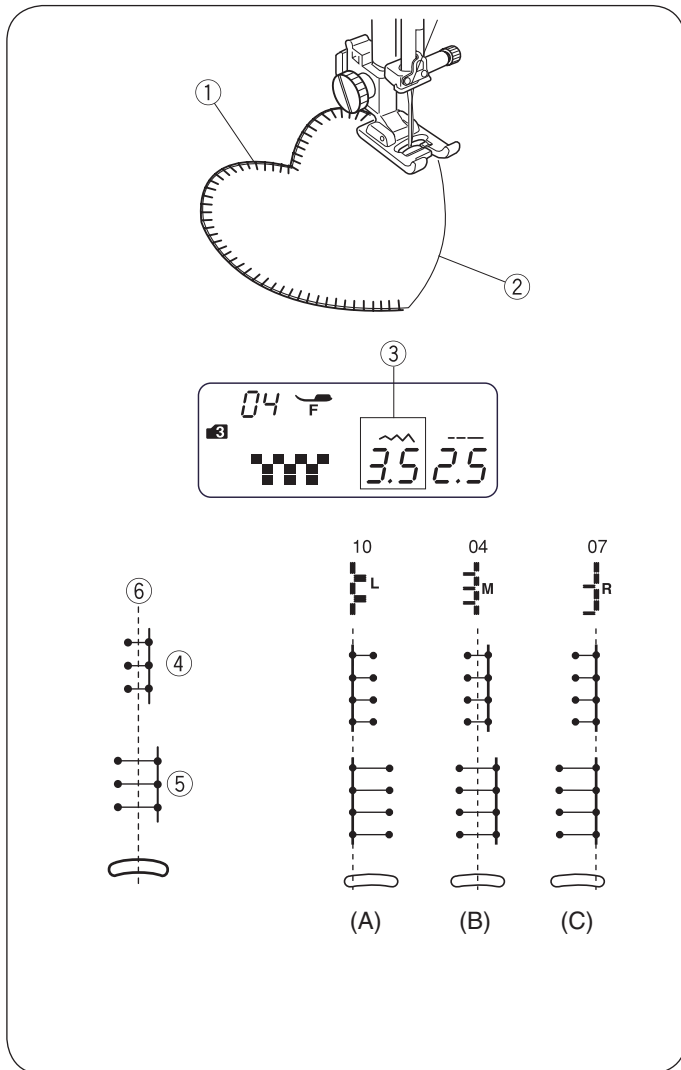
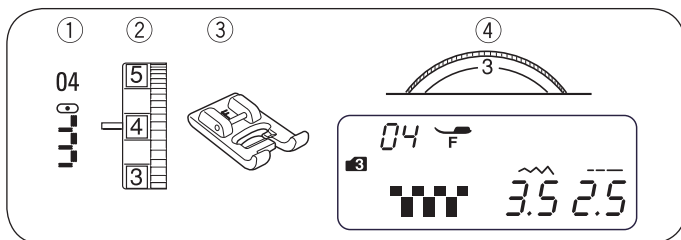
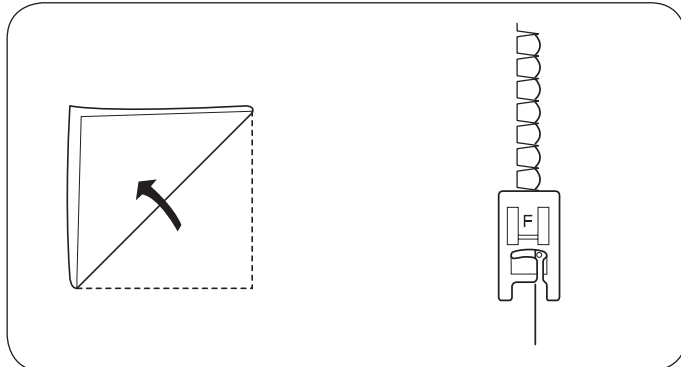
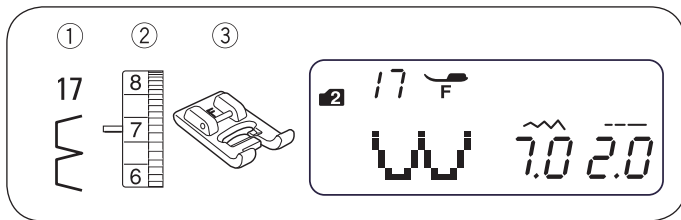

POINTS DÉCORATIFS

Point de surjet Vari-Overlock

- ① Point type : MODE 2 : 17
- ② Tension de fil : 6 à 8
- ③ Pied-de-biche : Pied pour point satin

Utiliser un tissu léger (p. ex. tricot). Plier le tissu comme illustré et coudre sur la pliure. L'aiguille doit à peine sortir du bord replié afin d'obtenir une bordure festonnée. Le cas échéant, augmenter légèrement la tension du fil.

Pour coudre des points coquille, espacer les rangées d'au moins 1,5 cm (5/8"). Les points coquille conviennent aussi pour coudre dans n'importe quel sens des ouvrages en mailles, des jerseys souples ou des tissus soyeux.

Appliques

- ① Point type : MODE 3 : 04
- ② Tension de fil : 1 à 4
- ③ Pied-de-biche : Pied pour point satin
- ④ Pression du pied-de-biche : 3

Placer une pièce d'applique sur le tissu et la faufiler resp. l'épingler.

• Réduire la pression du pied-de-biche.

En cousant, guider le tissu de sorte que l'aiguille descende dans le tissu en suivant le bord extérieur de l'applique.

- ① Applique
- ② Bord extérieur

Pour coudre dans un angle, arrêter la machine avec l'aiguille sur l'angle extérieur de l'applique.

Lever le pied-de-biche et tourner le tissu autour de l'aiguille pour changer de direction de couture.

• Ajustement de la largeur de point

Sélectionner le point type 04 (mode 3).

Appuyer sur la touche «Largeur de point»  pour modifier la largeur de point.

Appuyer sur la touche «<» pour réduire la largeur de point ④.

Appuyer sur la touche «>» pour augmenter la largeur de point ⑤.

La largeur de point varie suivant la position médiane de l'aiguille ⑥.

- ③ Largeur de point (3,5)
- ④ Point type 04 (largeur de point diminuée)
- ⑤ Point type 04 (largeur de point agrandie)
- ⑥ Position d'aiguille médiane

(A) Le point type 10 indique une position gauche de l'aiguille fixe. Si la largeur de point est modifiée, la position d'aiguille droite change également.

(B) Les points types 04, 05 et 06 indiquent une position médiane d'aiguille fixe. La largeur de point est modifiée symétriquement.

(B) Les points types 07, 08 et 09 indiquent une position d'aiguille droite fixe. Si la largeur de point est modifiée, la position gauche de l'aiguille change également.

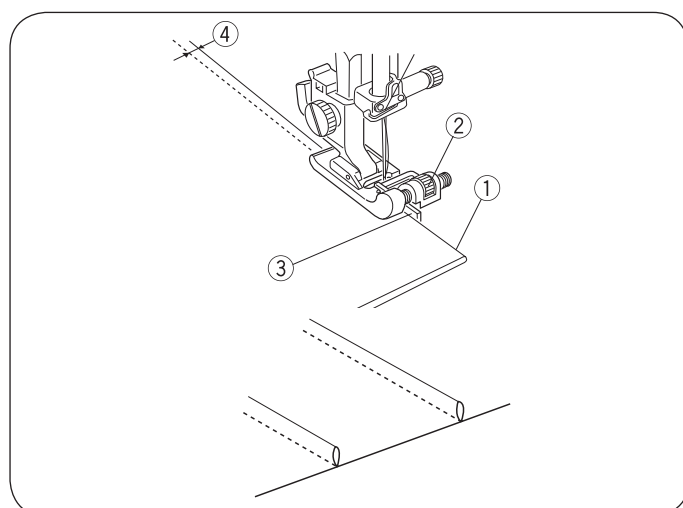
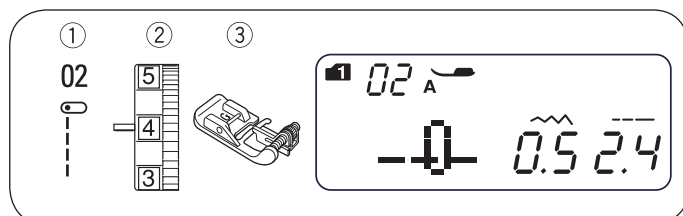
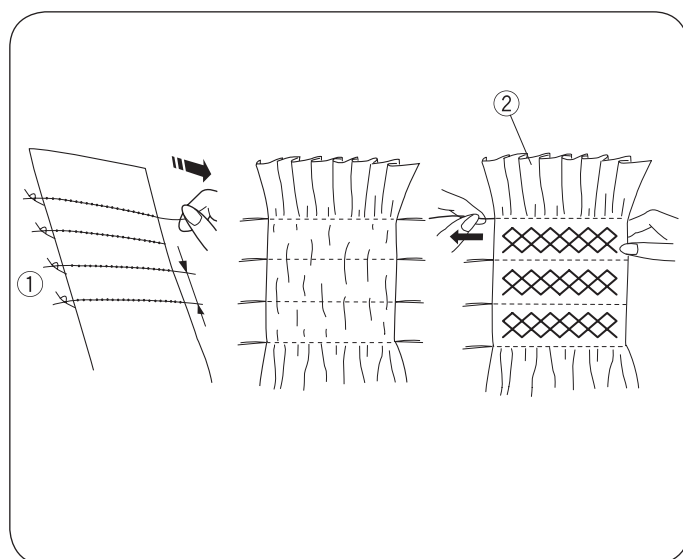
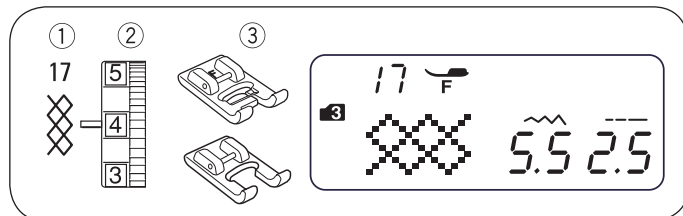
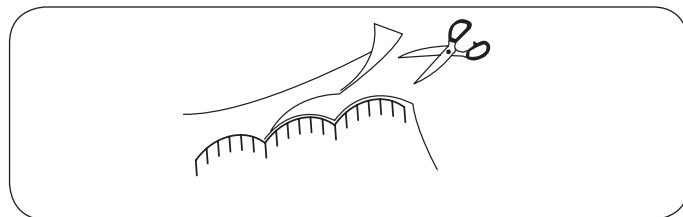
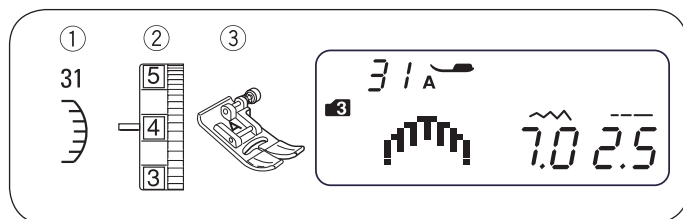

Point coquille

- ① Point type : MODE 3 : 31
- ② Tension de fil : 3 à 6
- ③ Pied-de-biche : Pied pour zigzag

* Les points types 47 ou 57 en mode 3 conviennent également.

Coudre à une distance de 1 cm (3/8") environ du bord du tissu. Découper le tissu côté extérieur des points comme illustré. Ce faisant, faire attention à ne pas couper le fil.

Nids d'abeilles

- ① Point type : MODE 3 : 17
- ② Tension de fil : 3 à 6
- ③ Pied-de-biche : Pied pour point satin
Pied ouvert pour broderie F2

Les fronces sont un motif courant dans la confection des vêtements d'enfants ou de chemisiers féminins.

Choisir un tissu léger ou une toile fine, p. ex. batiste, guingan ou challis. Couper le tissu sur une largeur trois fois supérieure à la largeur visée. Définir la longueur de point sur «5,0», réduire la tension de fil à 0 et coudre des rangées de points droits à une distance de 1,0 cm (3/8") le long de la zone à smocker.

Nouer les fils en bordure ①.

REMARQUE :

Avant de commencer à coudre, tirer le fil de canette vers le haut et tirer une extrémité de fil de 10 à 15 cm (4" à 6") vers l'arrière.

Tirer les fils de canette (fils inférieurs) de l'autre côté pour répartir régulièrement le fronçage ②. Coudre les points smocks entre les rangées de fronces.

Tirer sur les points droits pour les enlever.

- ① Bords avec fils noués
- ② Fronçages

Couture de nervures

- ① Point type : MODE 1 : 2
MODE 2 : 02
- ② Tension de fil : 1 à 4
- ③ Pied-de-biche : Pied pour points invisibles

Plier le tissu sur le côté gauche.

Placer le tissu de sorte que l'aiguille 0,1 à 0,2 cm (1/16") pique dans le bord plié et abaisser le pied.

Tourner la vis de guidage et pousser le guidage à côté du bord replié. Guider le bord replié le long du guidage et coudre.

- ① Bord replié
- ② Vis de guidage
- ③ Guidage
- ④ 0,1 à 0,2 cm

Ouvrir le tissu et presser la nervure (petit pli) sur un côté.

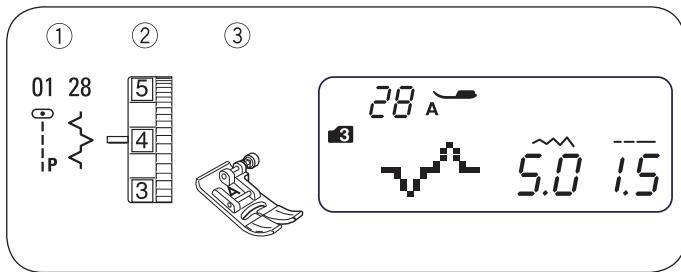

Assemblage de morceaux de patchwork

- ① Point type : MODE 3 : 01 et 28
- ② Tension de fil : 3 à 6
- ③ Pied-de-biche (pied pour zigzag)

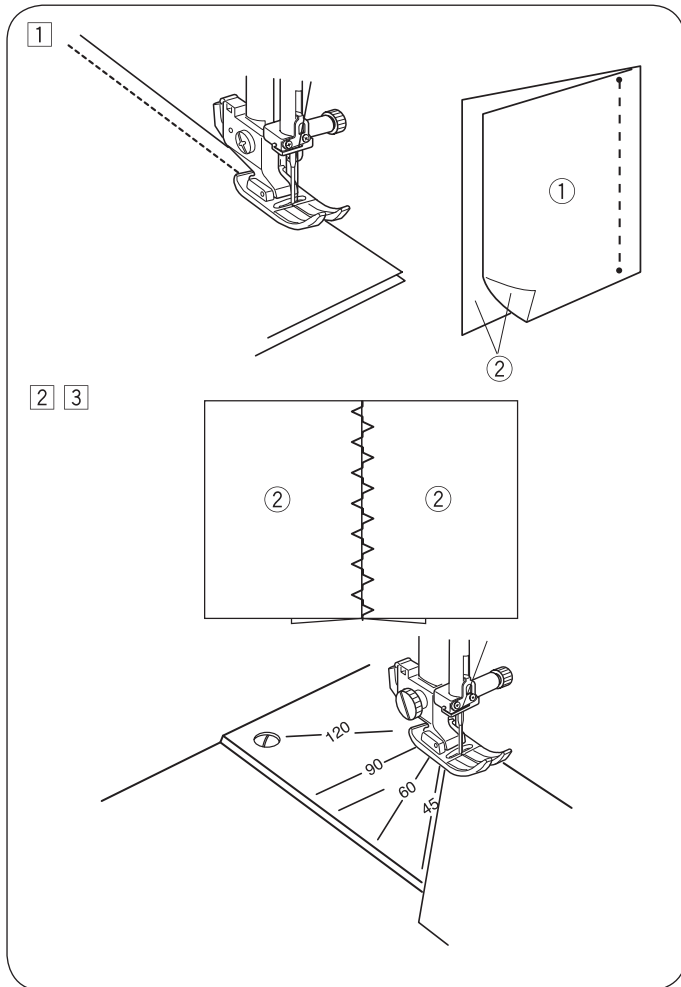

- 1 Poser les morceaux de patchwork sur l'endroit l'un à côté de l'autre. Sélectionner le point type 01 en mode 3. En cousant, laisser un surplus exactement de 0,6 cm (1/4") pour l'ourlet.

- ① Envers du tissu
- ② Endroit du tissu

- 2 Sélectionner le point type 28 en mode 3.

- 3 Étaler les surplus de couture à plat pour les ouvrir. Coudre le point type 28 sur l'endroit de l'ouvrage sur le centre de la ligne de couture. * Les points types 40 à 46 ou 48 en mode 3 conviennent également.

• Graduations d'angle sur la plaque à aiguille

Les morceaux de patchwork peuvent être cousus ensemble, facilement et sans marquage, en utilisant les graduations d'angle uniques sur la plaque à aiguille selon les angles souhaités.

Les graduations d'angle sont des angles de 45, 60, 90 et 120 exprimés en degrés.

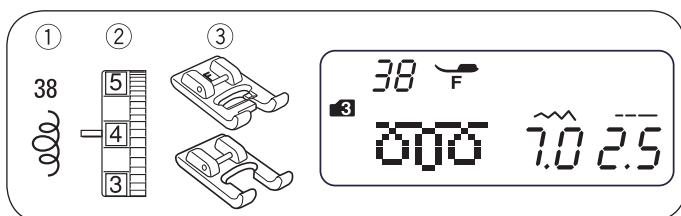

Point en piqué libre

- ① Point type : MODE 3 : 38
- ② Tension de fil : 3 à 6
- ③ Pied-de-biche : Pied pour point satin
Pied ouvert pour broderie F2

* Le point type 37 en mode 3 convient également.

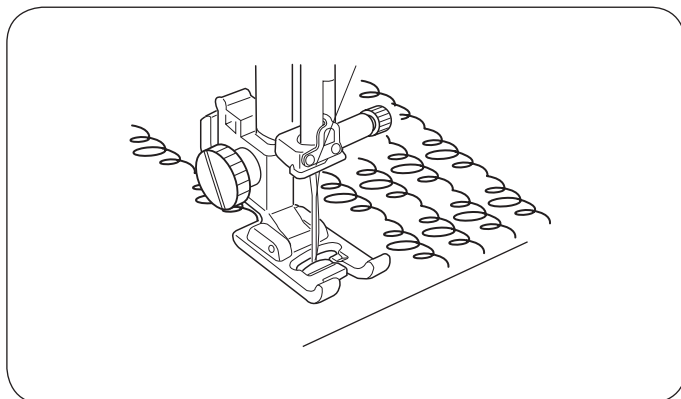

Le plus facile et le plus rapide pour piquer des petites surfaces est de réaliser préalablement un point en piqué libre programmé.

Placer le matériau de rembourrage (ouatage) entre le tissu supérieur et le tissu inférieur.

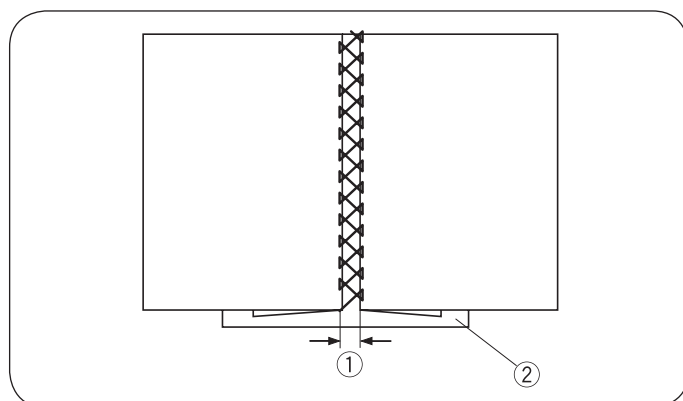
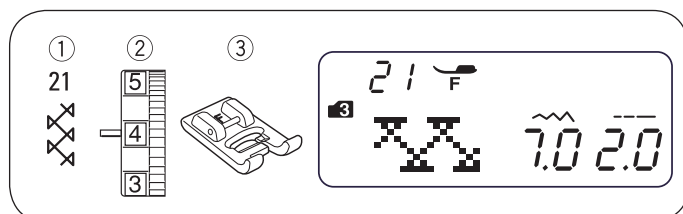

Point entre-deux

- ① Point type : MODE 3 : 21
- ② Tension de fil : 3 à 6
- ③ Pied-de-biche : Pied pour point satin

* Les points types 22, 46, 48 en mode 3 conviennent également.

Ce point est utilisé pour assembler deux morceaux de tissus en formant un ajour pour un aspect plus travaillé à l'ouvrage.

Replier les bords de tissus de part et d'autre sur 1,5 cm (5/8") et repasser. Faufilez les deux bords à une distance de 0,3 à 0,4 cm (1/8") sur du papier ou de l'entoilage déchirable. Coudre lentement en guidant le tissu de sorte que l'aiguille atteigne les deux bords repliés.

Retirer le papier / l'entoilage déchirable une fois la couture terminée.

- ① 0,3 à 0,4 cm (1/8")
- ② Papier

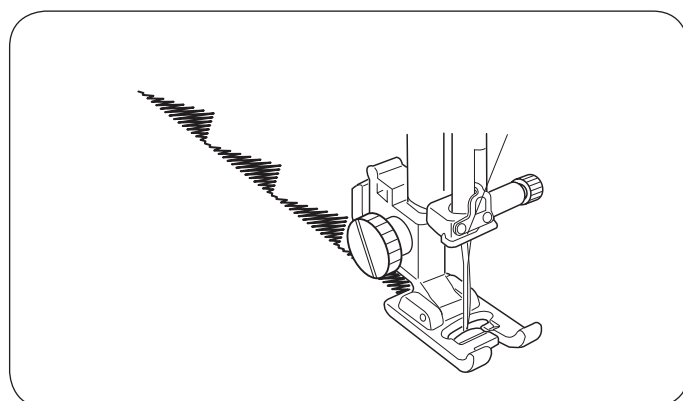
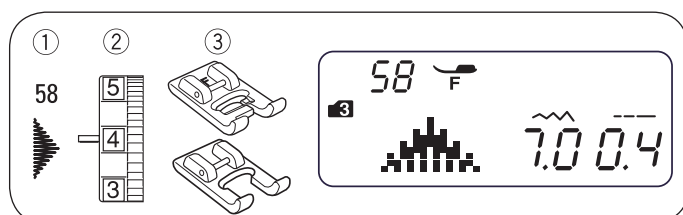

Point satin

- ① Point type : MODE 3 : 58
- ② Tension de fil : 3 à 6
- ③ Pied-de-biche : Pied pour point satin
Pied ouvert pour broderie F2

* Les points types 54 à 57 en mode 3 conviennent également.

Pour obtenir de meilleurs résultats de couture sur des tissus stretchs ou élastiques, il est conseillé d'utiliser une armure pour renforcer l'envers du tissu.

Appuyer sur la touche «Couture automatique» pour arrêter une fois le point type terminé.

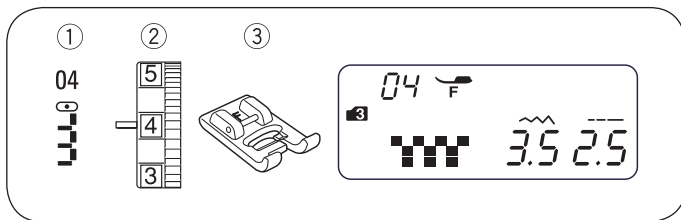

Couture de franges

- ① Point type : MODE 3 : 04
- ② Tension de fil : 3 à 6
- ③ Pied-de-biche : Pied pour point satin

Les franges confèrent au linge de table et écharpes ou étoles un style particulier. Choisir un tissu en fibres résistant comme le lin, duquel les fils peuvent être facilement retirés.

- 1 Découper prudemment le tissu en suivant son tissage. Enlever un seul fil ou brin sur le côté à partir duquel les franges doivent commencer.
- 2 Coudre en suivant le côté gauche de sorte que les points sur le côté droit tombent dans le vide.

- 3 Enlever tous les fils excédentaires à droite, à côté des points, afin de former des franges.

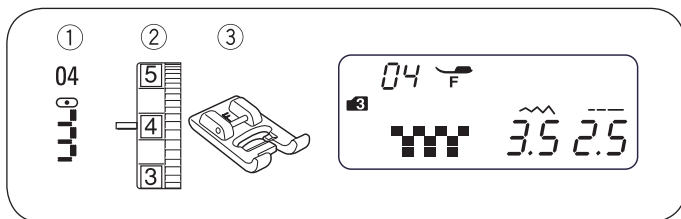
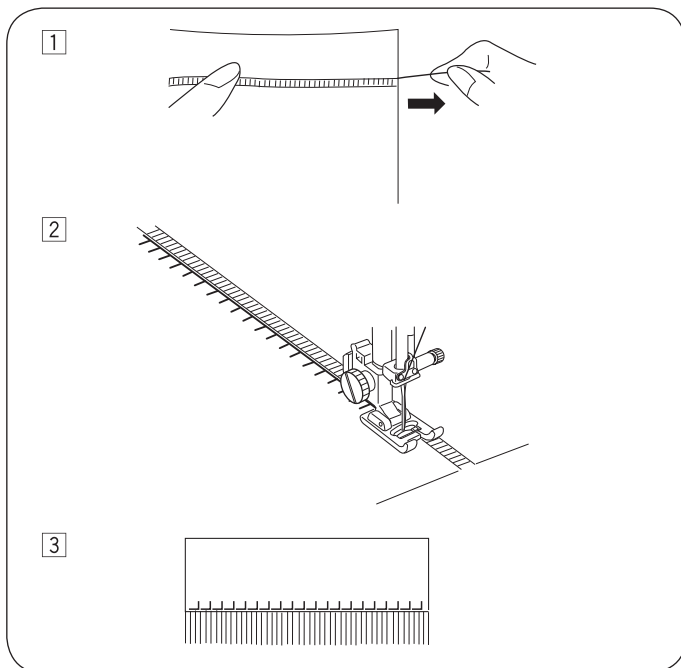

Point de broderie ajourée

- ① Point type : MODE 3 : 04
- ② Tension de fil : 3 à 6
- ③ Pied-de-biche : Pied pour point satin

Le point de broderie ajourée se réalise suivant la même procédure que pour coudre des franges. Choisir un tissu en fibres résistant comme le lin, duquel les fils peuvent être facilement retirés.

- 1 Découper prudemment le tissu en suivant son tissage. Déterminer la largeur du point de broderie ajourée et tirer à chaque extrémité un brin de fil ou un fil de tissu.
- 2 Coudre en suivant le côté gauche et guider le tissu de sorte que les points sur le côté droit tombent dans le vide. Après avoir cousu le côté gauche, tourner le tissu de 180°. Procéder de même sur l'autre côté.

- 3 Tirer les brins de fil ou fils de tissu entre les points.

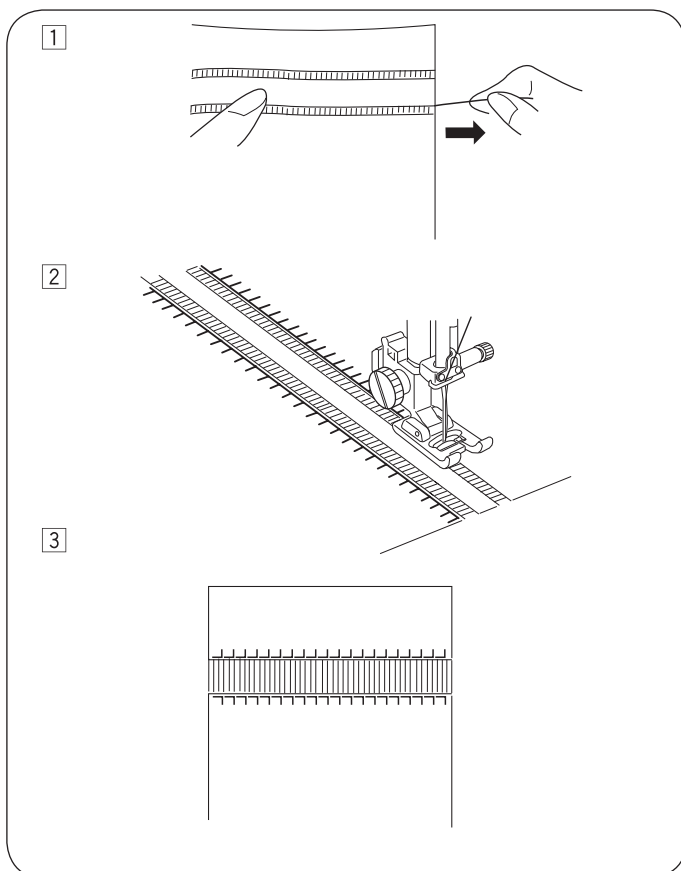

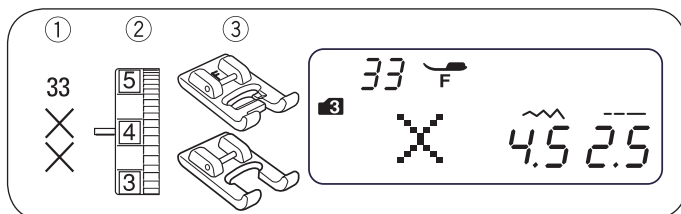

Point de croix

- ① Point type : MODE 3 : 33
- ② Tension de fil : 3 à 6
- ③ Pied-de-biche : Pied pour point satin
Pied ouvert pour broderie F2

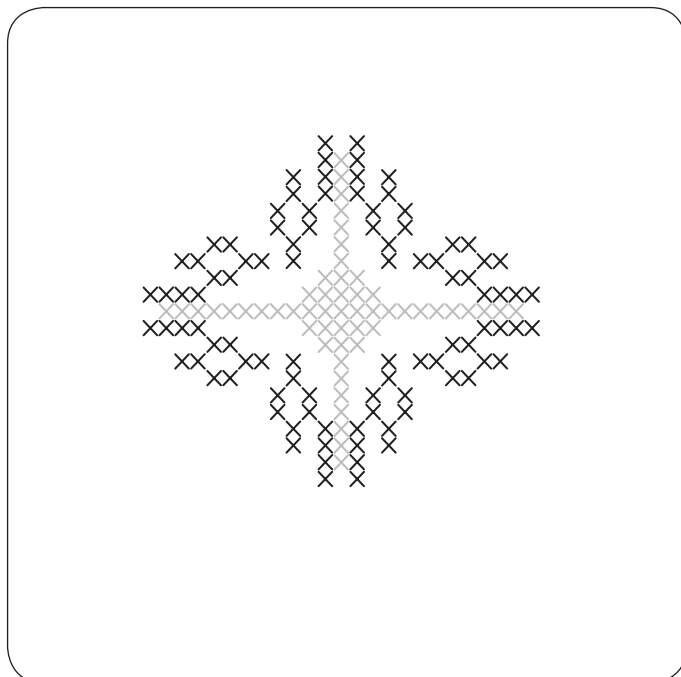

Ce point permet de créer des broderies au point de croix deux fois plus vite qu'en brodant à la main.

* Si la touche «Couture automatique» est enfoncée avant de commencer à coudre, la machine coud une unité du point de croix puis s'arrête automatiquement.

Utiliser de préférence comme tissu support un tissu dense avec une armure toile comme une toile de lin ou une flanelle de laine. Si un tissu plus fin est utilisé, l'utilisation d'un entoilage déchirable est préconisée.

Adapter la largeur et la longueur du point suivant le motif choisi. Repérer le centre du motif ou, s'il s'agit d'une bordure, déterminer un point de départ.

Compter le nombre de points de croix à partir du milieu vers le haut et programmer le nombre. Appuyer sur la touche «Couture automatique» pour commencer à coudre et pour terminer.

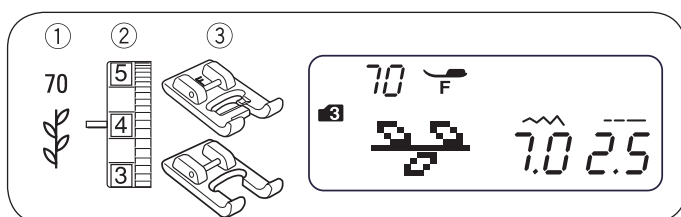

Points décoratifs

- ① Point type : MODE 3 : 70
- ② Molette de réglage de la tension de fil : 3 à 6
- ③ Pied-de-biche : Pied pour point satin
Pied ouvert pour broderie F2

* Les points types 64 à 90 en mode 3 conviennent également.

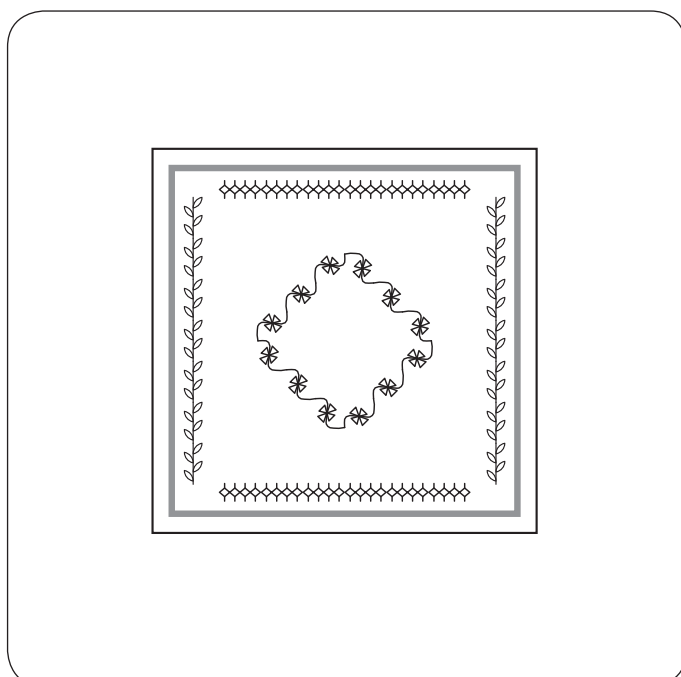

Pour obtenir les meilleurs résultats, orienter et guider prudemment le tissu au cours de la progression de la couture avec points décoratifs.

Si nécessaire, utiliser un entoilage déchirable.

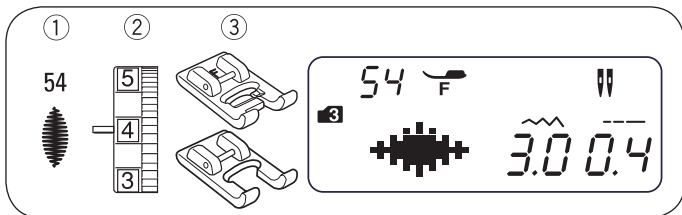

Couture avec aiguille jumelée

- ① Point type : MODE 3 : 54 (exemple)
- ② Tension de fil : 3 à 6
- ③ Pied-de-biche : Pied pour point satin
Pied ouvert pour broderie F2

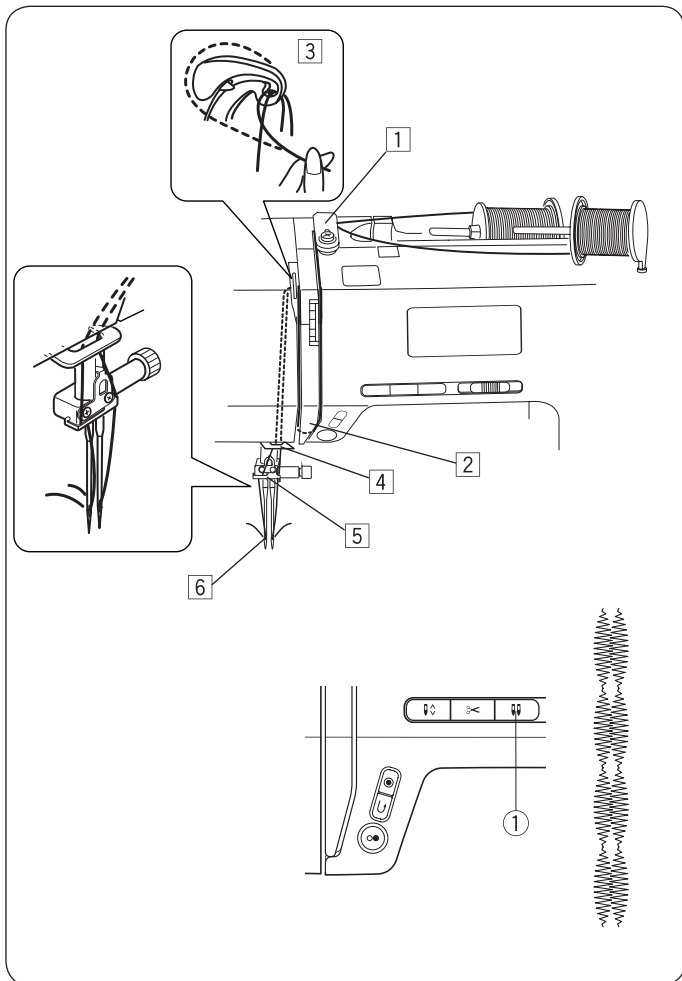

REMARQUE :

Avant de coudre un point avec l'aiguille jumelée, toujours procéder à un essai de point avant d'entamer la couture. Pour coudre avec l'aiguille jumelée, utiliser le pied pour zigzag ou pied pour point satin. Mettre le commutateur principal sur arrêt avant de changer l'aiguille. Après avoir cousu avec l'aiguille jumelée, remplacer à nouveau l'aiguille jumelée par une aiguille simple.

• Début de la couture

Utiliser un second support de bobine de fil pour coudre avec l'aiguille jumelée.

Utiliser deux bobines de fil comme illustré.

Tirer les deux fils hors des canettes et les enfiler par les points ① à ⑥.

S'assurer que les deux brins de fil ne s'empêchent pas.

Mettre le commutateur principal sur marche et sélectionner le point type choisi.

Appuyer sur la touche «Aiguille jumelée» ① et tirer les deux fils sur l'envers ou sur le côté gauche du pied.

REMARQUE :

Pour changer de direction de couture, lever l'aiguille et tourner le tissu.

Si un point type qui ne convient pas pour une couture avec aiguille jumelée a été sélectionné, et que la touche «Aiguille jumelée» est enfoncée, le symbole d'aiguille jumelée clignote à l'écran et le signal avertisseur retentit. Les points types ne peuvent pas être mémorisés en mode Aiguille jumelée.

Pour couper les fils, utiliser le coupe-fil sur le capot de tête.

Pour coudre avec une aiguille jumelée, utiliser des fils fins (n° 60 ou plus).

Points types pour les coutures avec aiguille jumelée

MODES 1, 2	01	02	03	04	05	06	07	11	12	13	
	14	17	18	19	20						

	MODE 3	01	02	03	05	17	21	23	24	25	26
28		31	32	33	37	40	41	42	43	45	
46		47	48	51	52	53	54	56	57	58	
59		60	70	73	75	76	79	83	84	89	

PROGRAMMATION DE MOTIFS ET DE LETTRES

Programmation d'un point d'arrêt automatique

Exemple : point type n° 54 (mode 3)

1

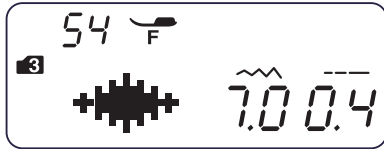

2



3



1 Sélectionner le point type 54 (mode 3).
Appuyer sur la touche «Mémorisation».

2 Sélectionner le point type 92 (mode 3).
Appuyer sur la touche «Mémorisation».

3 Positionner le tissu et coudre.

La machine coud un point d'arrêt, le point type 54, un point d'arrêt puis s'arrête.

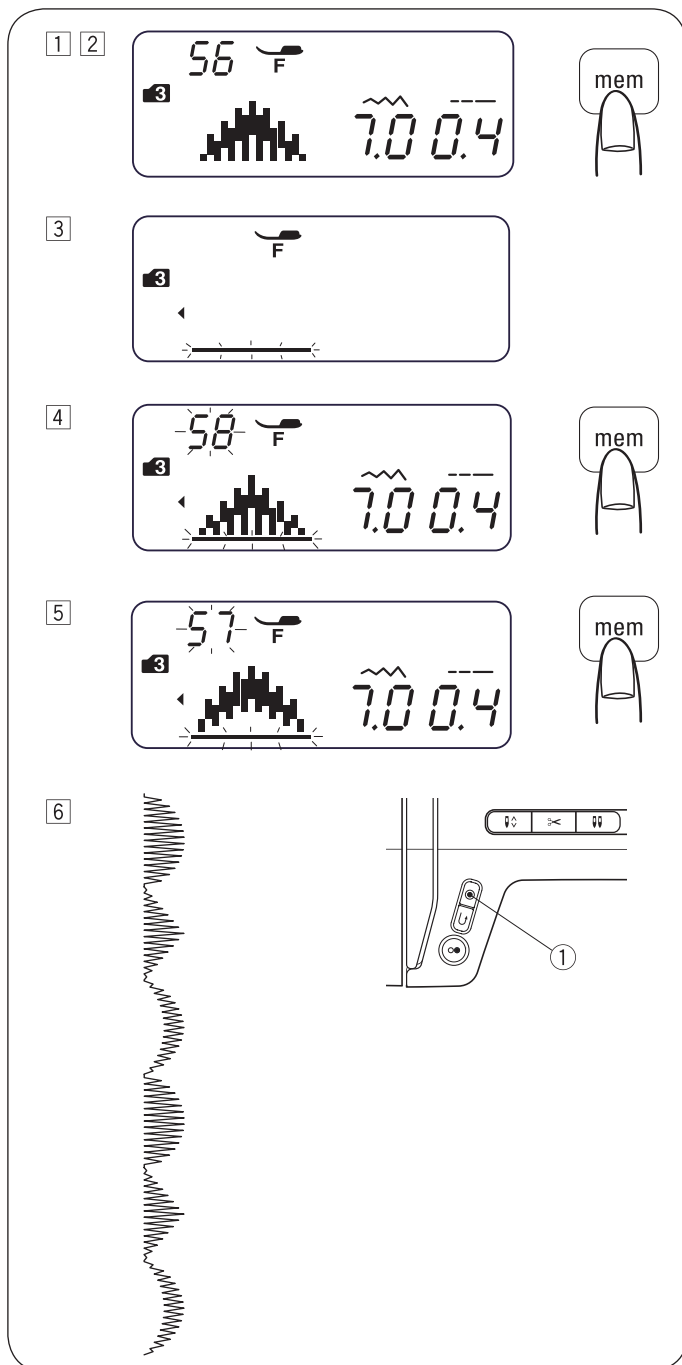

Programmation de combinaison de points

Exemple : points types n° 56, 58 et 57 (mode 3)

- 1 Sélectionner le point type 56 (mode 3).
- 2 Appuyer sur la touche «Mémorisation» pour mémoriser le point type 56.
- 3 Seulement 1 point type est affiché à la fois sur l'écran LCD. Le point type mémorisé se déplace sur le côté gauche de l'écran et le curseur clignote.
- 4 Point type 58 (mode 3). Appuyer sur la touche «Mémorisation».
- 5 Sélectionner le point type 57 (mode 3). Appuyer sur la touche «Mémorisation».
- 6 Une rangée de combinaison de points est cousue. Si la touche «Couture automatique» ① est enfoncée pendant la couture, la machine coud le point type actuel et un point d'arrêt puis s'arrête automatiquement.

REMARQUE :

Jusqu'à 50 points types peuvent être enregistrés.

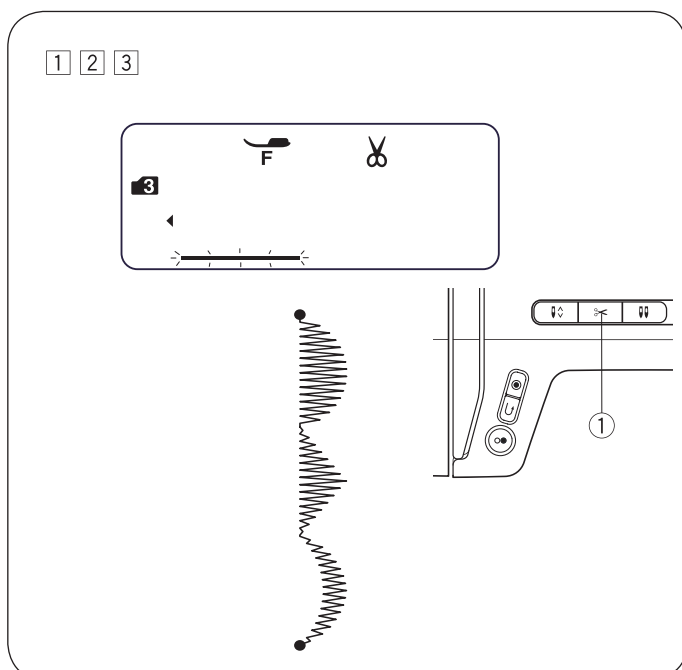

Programmation d'une coupure de fil automatique

Exemple : coupure de fil automatique avec les points types n° 56, 58 et 57 (mode 3)

- 1 Pour plus d'informations sur le changement de points types n° 56, 58 et 57, se reporter à la description des étapes 1 à 5 à la section «Programmation de combinaison de points» ci-avant.
- 2 Maintenir la touche «Coupe-fil» ① enfoncée, jusqu'à ce que le symbole de coupe-fil apparaisse sur l'écran LCD.
- 3 Commencer à coudre. Une rangée de combinaison de points est cousue et la machine coupe automatiquement les fils après le point d'arrêt.

Points de transition

Les points types n° 59 à 62 () en mode 3 sont des points de transition qui servent à insérer des points droits entre des motifs du point.

Les points de transition n° 61 et n° 62 reprennent la longueur de point et la position d'aiguille du point type dans la combinaison de points programmée.

La position d'aiguille et la longueur de point des points types n° 59 (mode 3) et n° 60 (mode 3) peut être adaptée.

La position d'aiguille et la longueur de point des points types n° 61 (mode 3) et n° 62 (mode 3) peut être adaptée. La position d'aiguille et la longueur de point sont reprises inchangées du point type précédent.

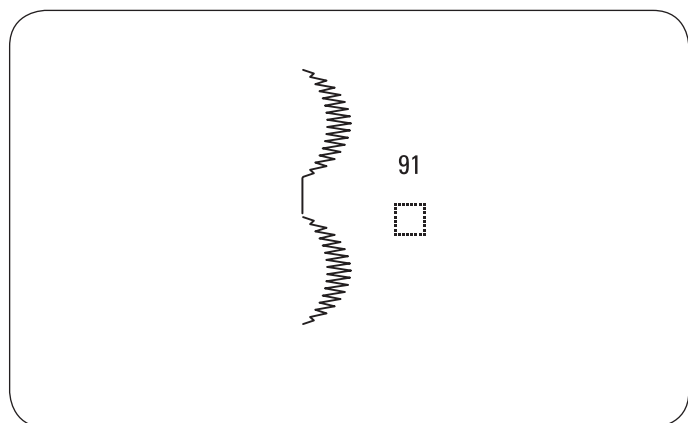
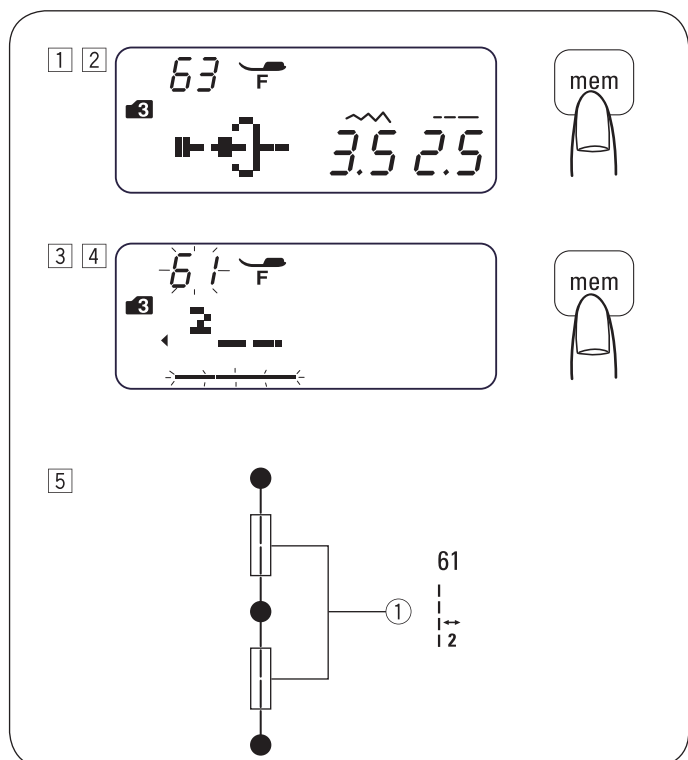

REMARQUE :

Utiliser les points de transition type n° 59 ou 60 si la longueur de point du point type précédent est trop fine (p. ex. points satin).

Exemple : Point type n° 61 et 63 (mode 3)

- 1 Sélectionner le point type 63 (mode 3).
- 2 Appuyer sur la touche «Mémorisation».
- 3 Sélectionner le point type 61 (mode 3).
- 4 Appuyer sur la touche «Mémorisation».
- 5 Commencer à coudre. Deux points droits ① sont insérés entre les motifs du point 63.

• Ceci permet d'insérer un interstice entre les motifs du point

Exemple : point type n° 57 et 91

- 1 Sélectionner le point type 57 (mode 3).
- 2 Appuyer sur la touche «Mémorisation».
- 3 Sélectionner le point type 91 (mode 3).
- 4 Appuyer sur la touche «Mémorisation».
- 5 Commencer à coudre.

Un interstice de 5 mm plus long environ est intercalé entre les motifs.

Interstices (longueur de point par défaut)	
Point type n° 91 (mode 3)	5 mm
Point type n° 97 (mode 4, 5 et 6)	2,5 mm
Point type n° 98 (mode 4, 5 et 6)	3,5 mm
Point type n° 99 (mode 4, 5 et 6)	5 mm

REMARQUE :

Les interstices peuvent être déterminés en ajustant la longueur de point entre 0,5 et 5,0.

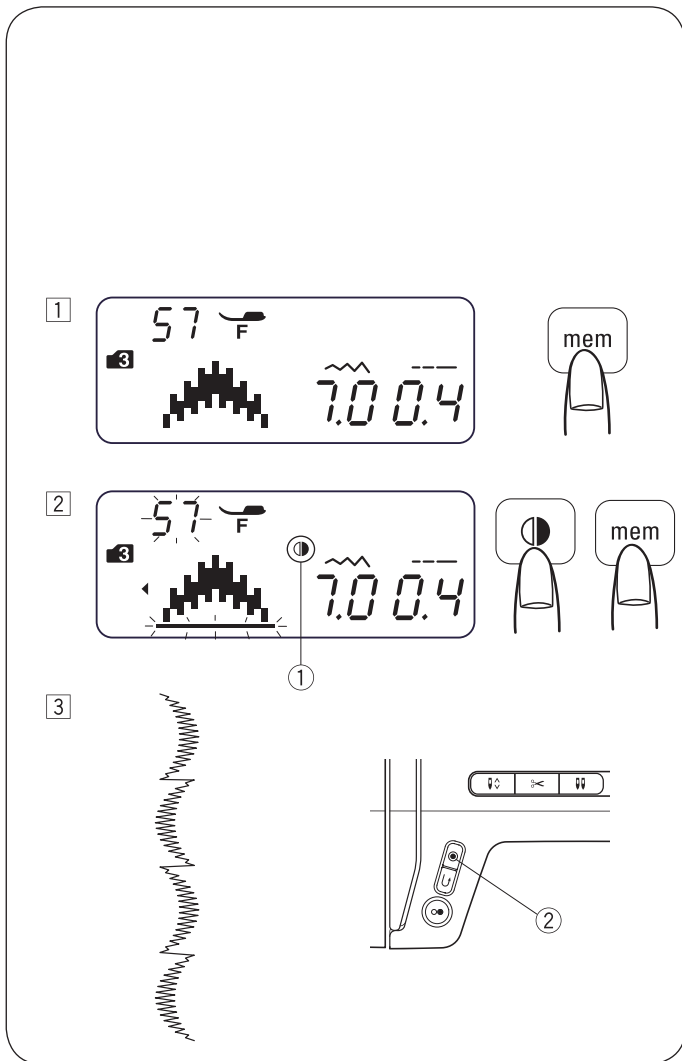

Programmation d'une image en miroir

Exemple : point type n° 57 (mode 3) et son image en miroir

1 Sélectionner le point type 57 (mode 3). Appuyer sur la touche «Mémorisation».

2 Sélectionner le point type 57 (mode 3). Appuyer sur la touche «Image en miroir». Le symbole d'image en miroir ① apparaît sur l'écran LCD. Appuyer sur la touche «Mémorisation».

3 Commencer à coudre. Une rangée de combinaison de points est cousue. Appuyer sur la touche «Couture automatique» ②. La machine coud le point type actuel et termine l'opération de couture avec un point d'arrêt.

REMARQUE :

La fonction d'image en miroir ne s'applique pas aux points types suivants :

- Mode 1 :** points types 1, 3, 7, 8, 9 et 0.
- Mode 2 :** points types 01, 03, 07 à 11, 15 à 16 et 22 à 30.
- Mode 3 :** points types 01 à 03, 59, 61 à 63, 91 et 92.
- Mode 4, 5 et 6 :** Tous les points types.

Mode 2



Mode 3

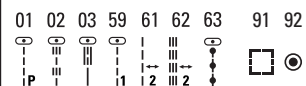

Mode 4 Mode 5 Mode 6

Tous les points types.

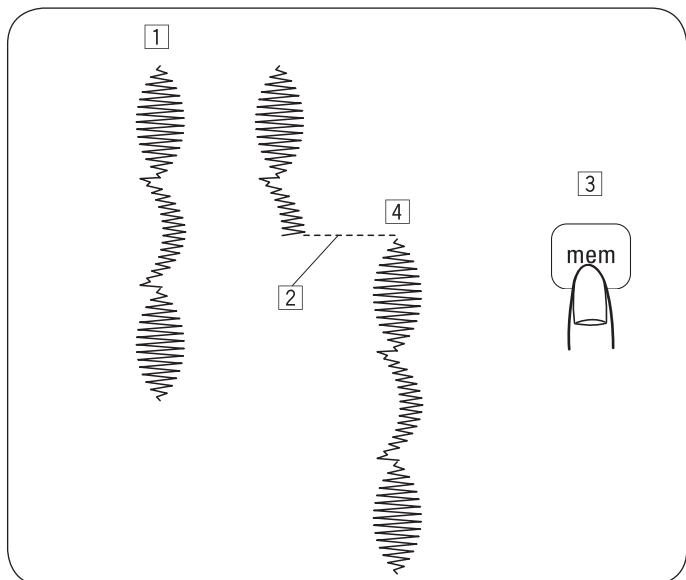

Couture à partir du début d'une combinaison de points

Si la couture d'une combinaison de points doit être arrêtée et qu'il faille coudre à nouveau dessus, appuyer sur la touche «Mémorisation» pour coudre la combinaison de points du début.

- 1 Combinaison de points programmée.
- 2 Arrêter l'opération de couture.
- 3 Appuyer sur la touche «Mémorisation».
- 4 La machine coud la combinaison de points depuis le début.

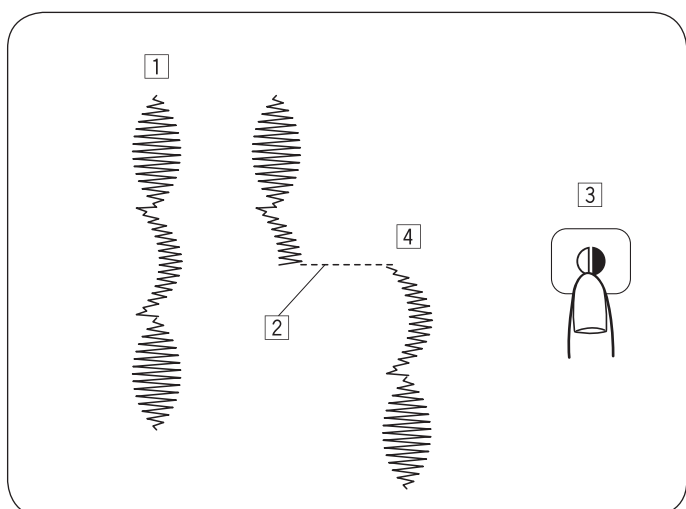

Couture à partir du début du point type actuel

Si la couture d'une combinaison de points a été arrêtée et qu'il faille poursuivre la couture à partir d'un point type incomplet, appuyer sur la touche «Image en miroir» pour coudre à partir du début du dernier point type cousu.

- 1 Combinaison de points programmée.
- 2 Arrêter l'opération de couture.
- 3 Appuyer sur la touche «Image en miroir».
- 4 La machine commence au début du dernier point type cousu.

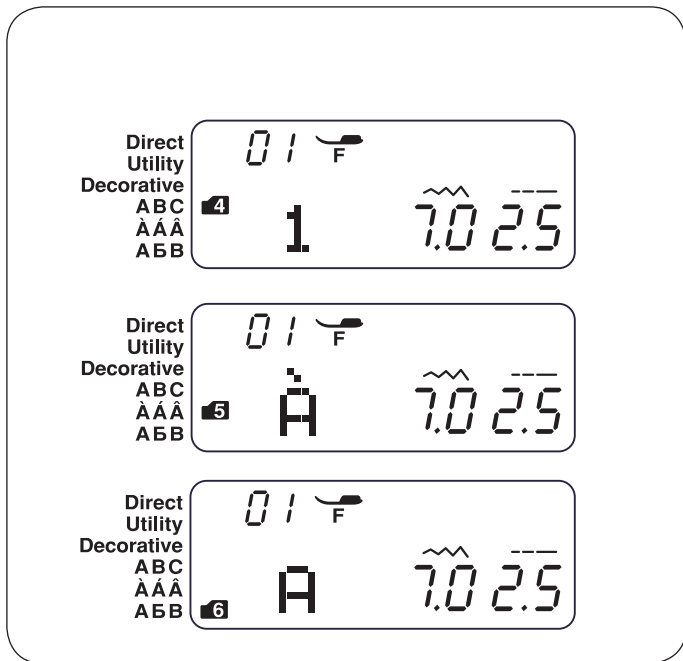

Programmation de lettres

Du texte peut être programmé en Mode 4, 5 ou 6 en entrant les numéros correspondant aux lettres.

Mode 4 : lettres/chiffres/symboles

Mode 5 : lettres européennes accentuées

Mode 6 : lettres russes (cyrilliques)

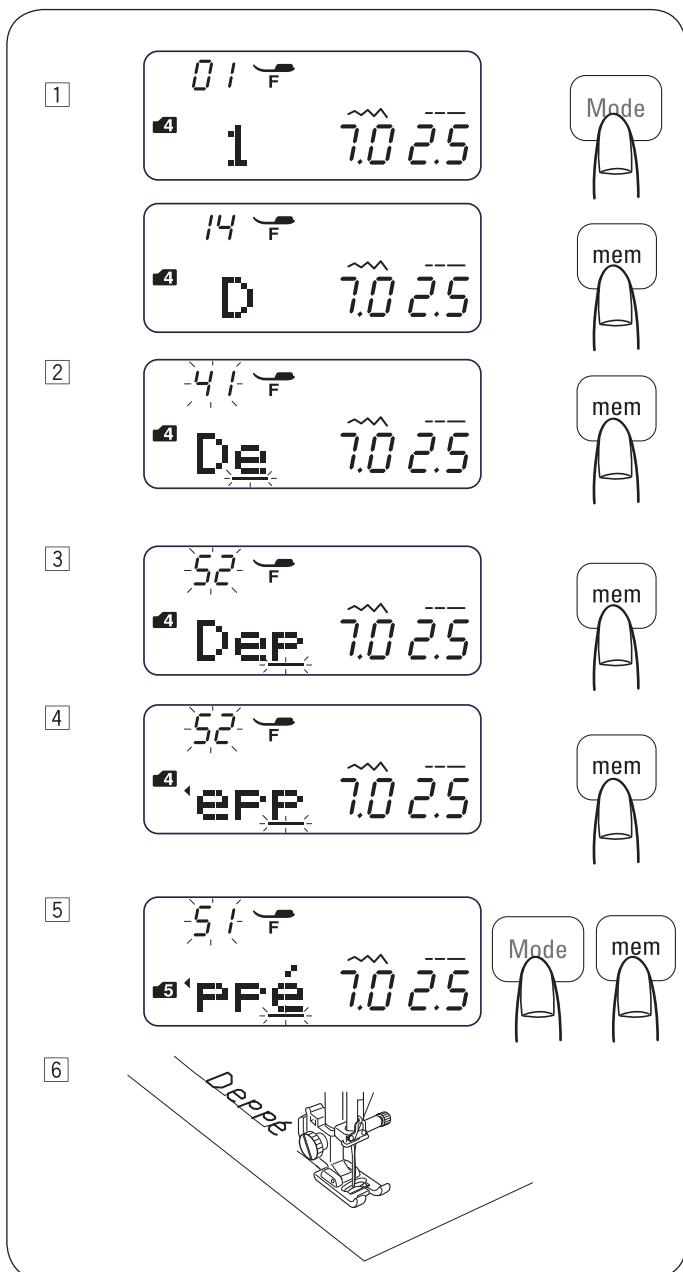

Exemple : programmation de «Deppé»

- 1 Appuyer sur la touche «Mode» pour passer au Mode 4.
Entrer le nombre 14 pour sélectionner la majuscule «D».
Appuyer sur la touche «Mémorisation».
- 2 Entrer le nombre 41 pour sélectionner la minuscule «e».
Appuyer sur la touche «Mémorisation».
- 3 Entrer le nombre 52 pour sélectionner la minuscule «p».
Appuyer sur la touche «Mémorisation».
- 4 Entrer le nombre 52 pour sélectionner la minuscule «p».
Appuyer sur la touche «Mémorisation».
- 5 Appuyer sur la touche «Mode» pour passer au Mode 5.
Entrer le nombre 51 pour sélectionner la minuscule «é».
Appuyer sur la touche «Mémorisation».
- 6 Commencer à coudre.
Une rangée de motifs est cousue.

REMARQUE :

L'aiguille s'arrête après avoir cousu une rangée de motifs dans la position supérieure.

Réduction de la taille des lettres

Exemple : pour réduire la taille du caractère « ♥ » au 2/3 environ de la taille d'origine.

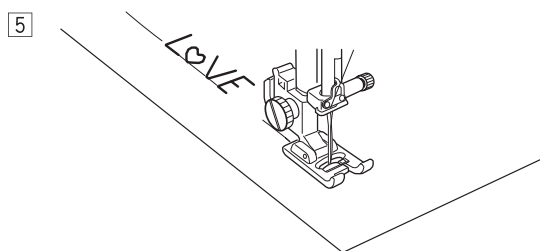
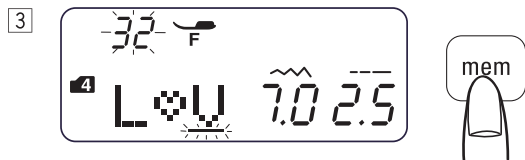
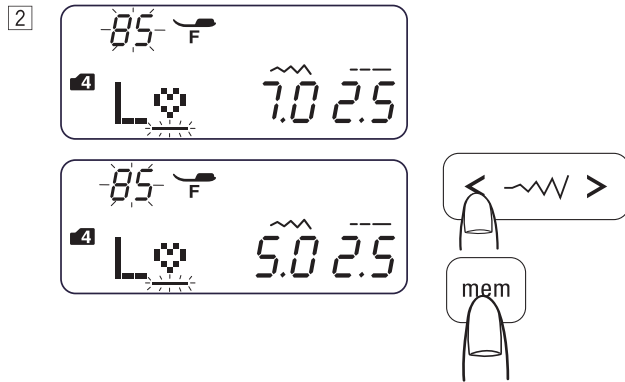

1 Appuyer sur la touche «Mode» pour passer au Mode 4.
Entrer le nombre 22 pour sélectionner la majuscule «L».
Appuyer sur la touche «Mémoire».

2 Entrer le nombre 85 pour sélectionner la lettre «♥».
Appuyer sur la touche d'ajustement de la largeur de point «<».
La largeur de point est modifiée par pas de 5,0.
Appuyer sur la touche «Mémoire».

3 Entrer le nombre 32 pour sélectionner la majuscule «V».
Appuyer sur la touche «Mémoire».

4 Entrer le nombre 15 pour sélectionner la majuscule «E».
Appuyer sur la touche «Mémoire».

5 Une rangée de motifs est cousue.
La taille du caractère «♥» est réduite environ au 2/3 de la taille d'origine.

Affichage de textes longs

Seulement 3 caractères sont affichés à la fois sur l'écran LCD.

Si le texte n'est pas affiché au complet, appuyer sur les touches de commande du curseur pour activer le défilement de l'affichage.

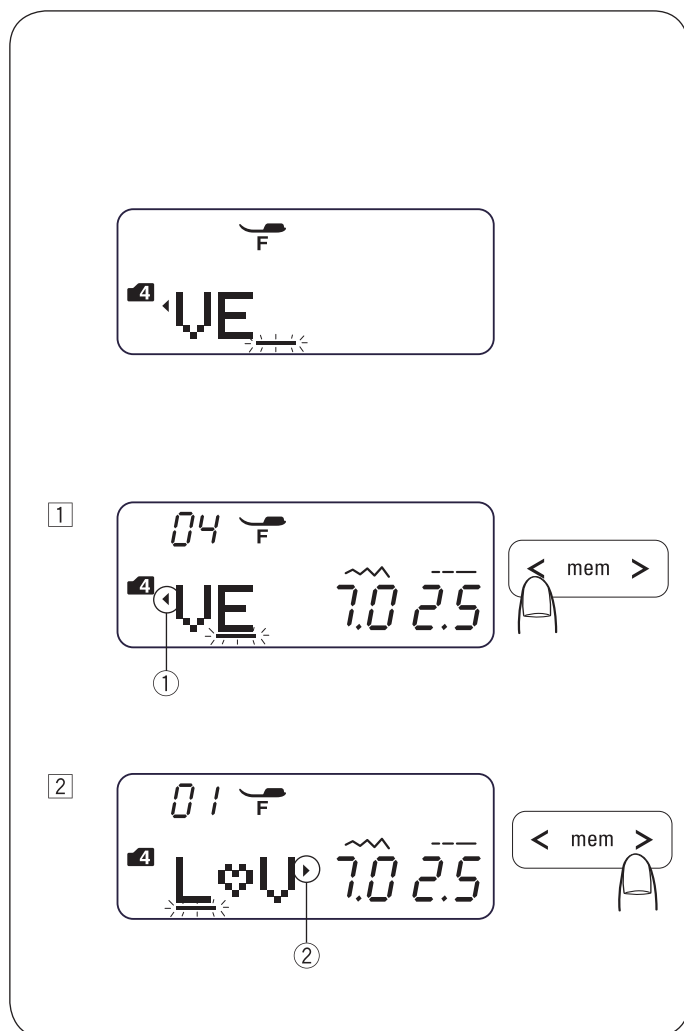

- 1 Appuyer sur ces touches de commande du curseur pour déplacer le curseur et le texte vers la gauche.

- 2 Appuyer sur ces touches de commande du curseur pour déplacer le curseur et le texte vers la droite.

REMARQUE :

Les petites marques en triangle ① ② indiquent qu'il y a encore d'autres lettres à afficher.

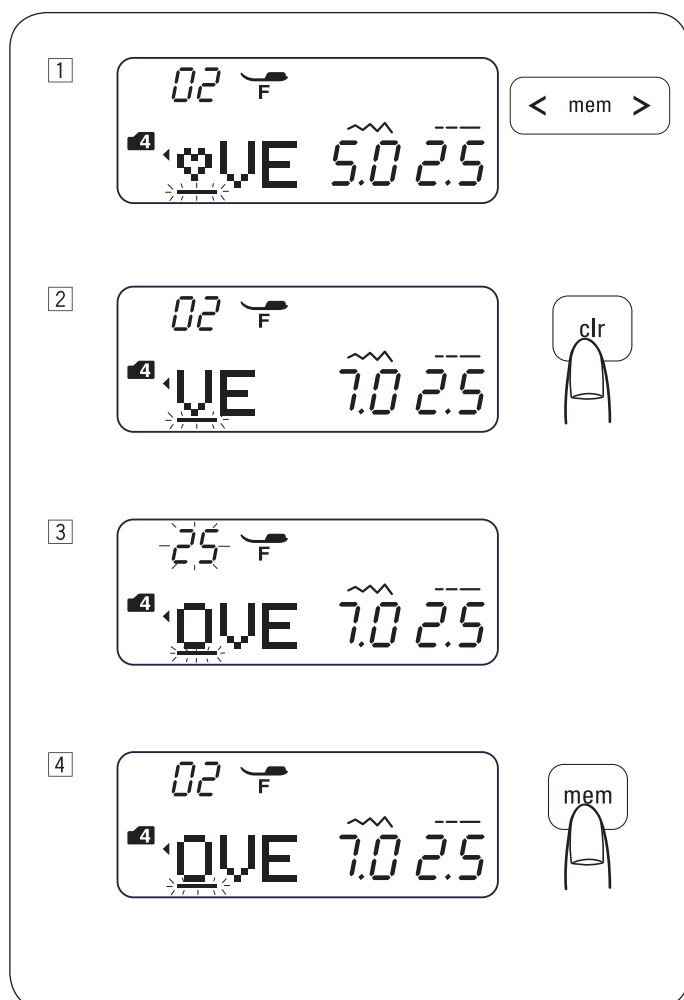

Suppression et insertion de lettres (motifs)

Exemple : suppression de «♥» de «L♥VE» et insertion de «O» au lieu de «♥»

- 1 Appuyer sur la touche curseur pour placer le curseur sous le caractère «♥».
- 2 Appuyer sur la touche «Suppression».
- 3 Sélectionner le point type 25 «O».
- 4 Appuyer sur la touche «Mémoire». La lettre «O» est insérée entre le «L» et le «V».

Duplication de caractères (motifs)

Exemple : duplication de «2» dans le nombre «123»

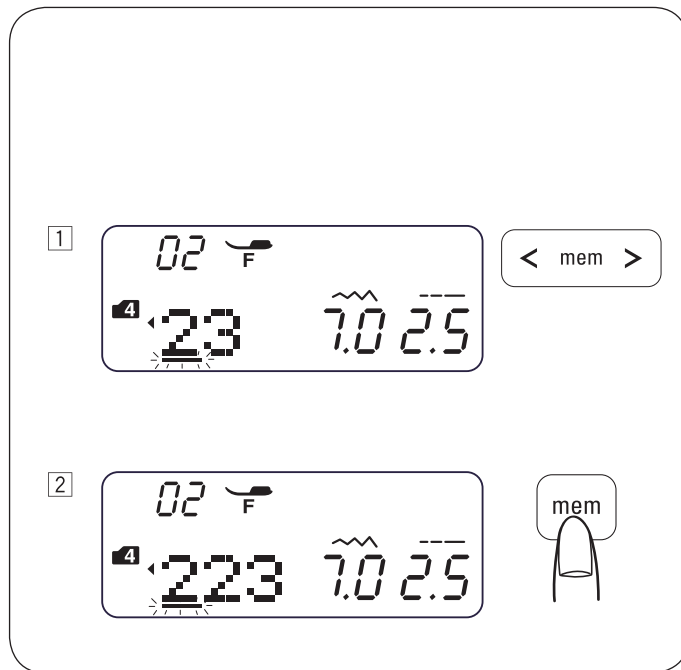

1 Placer le curseur sous le chiffre «2».

2 Appuyer sur la touche «Mémorisation» pour dupliquer le chiffre «2».

Ajustement d'un motif programmé

La largeur et la longueur du motif programmé peuvent être modifiées individuellement ou de manière uniforme.

Exemple : modification uniforme de la largeur de point.

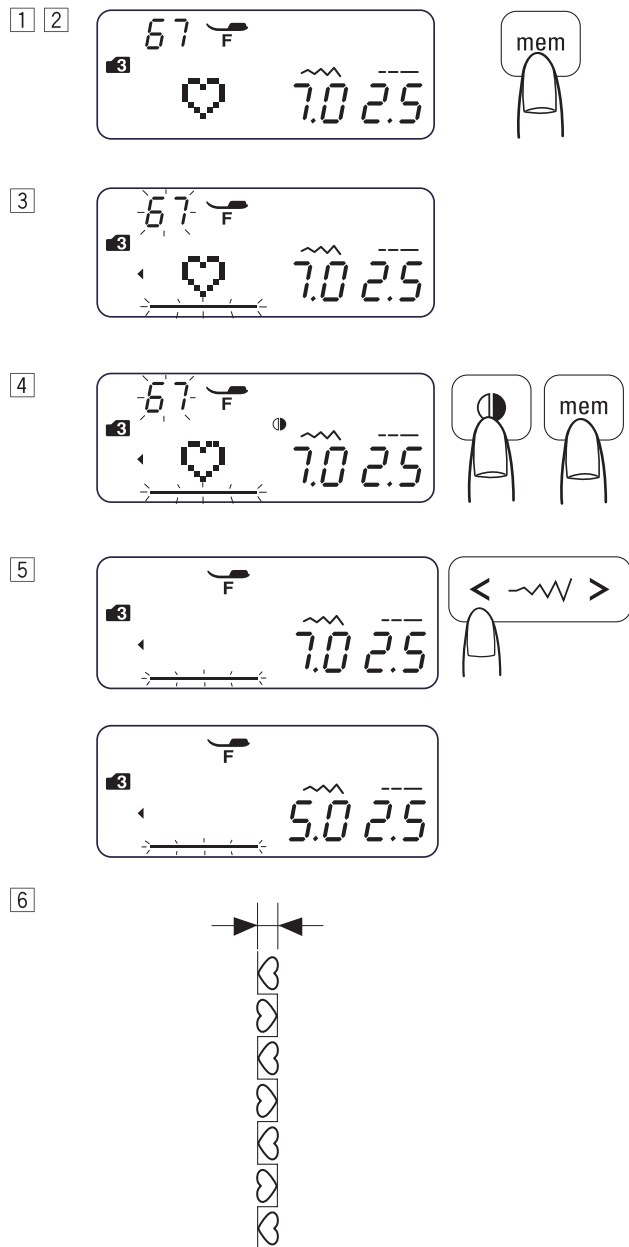

- 1 Passer au mode 3.
- 2 Sélectionner le point type 67⁶⁷.
Appuyer sur la touche «Mémorisation».
- 3 Sélectionner le point type 67⁶⁷.
- 4 Appuyer sur la touche «Image en miroir».
Appuyer sur la touche «Mémorisation».
- 5 Déplacer le curseur vers la droite jusqu'au motif programmé.
Appuyer sur la touche «Largeur de point» pour modifier la largeur de point (5,0).
- 6 Une rangée de motifs est cousue.
La largeur de point du motif programmé est modifiée de manière uniforme.

• Uniformisation de la position d'aiguille

La position d'aiguille du motif programmé varie selon la combinaison :

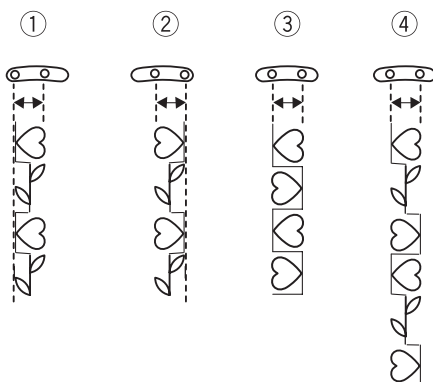

- 1 Uniformisation vers la gauche si les motifs doivent être combinés avec la position gauche de l'aiguille (70⁷⁰) et avec la position médiane de l'aiguille (67⁶⁷).
- 2 Uniformisation vers la droite si les motifs doivent être combinés avec la position droite de l'aiguille (67⁶⁷ inversée) et avec la position médiane de l'aiguille (67⁶⁷).
- 3 Uniformisation au milieu si les motifs doivent être combinés avec la position gauche de l'aiguille (70⁷⁰) et avec la position droite de l'aiguille (67⁶⁷ inversée).
- 4 Uniformisation au milieu si les motifs doivent être combinés avec la position gauche (70⁷⁰), la position droite (67⁶⁷ inversée) et la position médiane de l'aiguille (67⁶⁷).

Exemple : Modification individuelle de la largeur de point

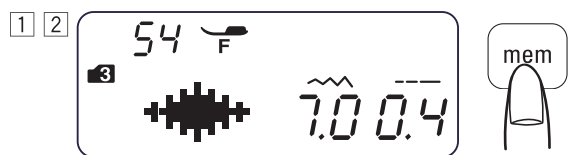

- 1 Passer au mode 3.
2 Sélectionner le point type 54⁵⁴.
Appuyer deux fois sur la touche «Mémorisation».

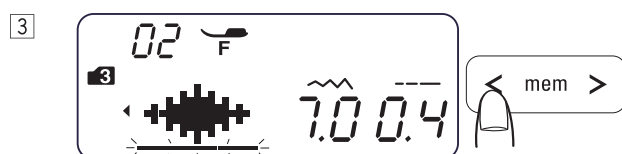

- 3 Placer le curseur sous le second point type 54⁵⁴.



- 4 Appuyer sur la touche «Largeur de point» pour modifier la largeur de point (3,5).

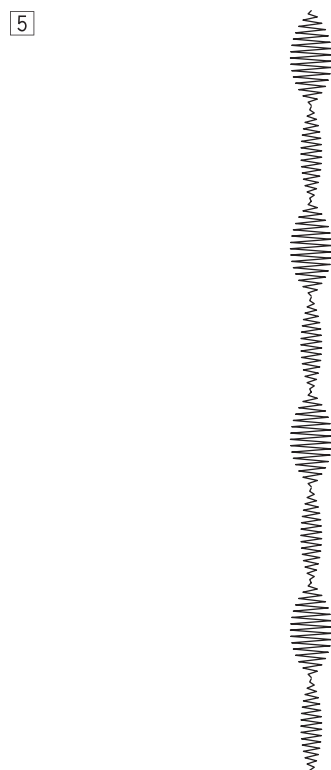

- 5 Une rangée de motifs est cousue.
La largeur de point du motif programmé devient 7 mm et 3,5 mm.

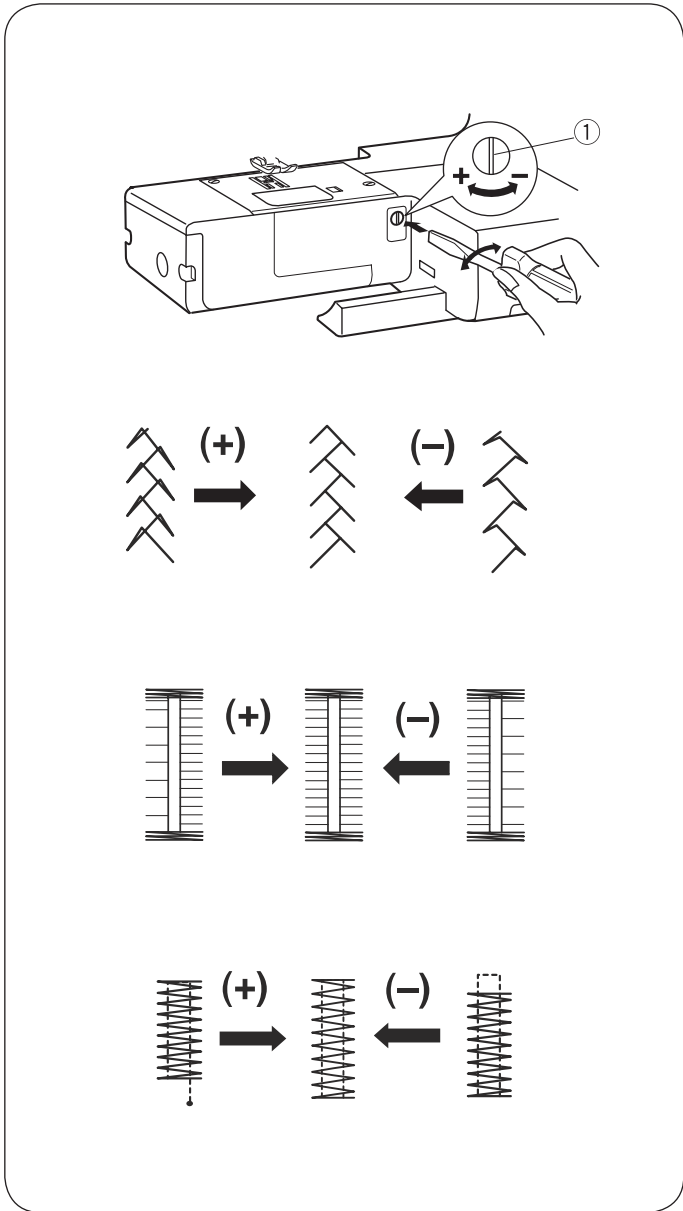

Équilibrage

Les résultats de couture des points stretch varient suivant les conditions de couture, p. ex. la vitesse de progression de la machine à coudre, le type de tissu, le nombre de couches.

Il est par conséquent recommandé de procéder d'abord à un essai sur un échantillon du tissu utilisé.

Si les motifs de stretch sont étirés, les corriger grâce à l'équilibrage.

① Équilibrage

Point stretch (Exemple : point type 40  en mode 3)

Si le motif est écrasé, tourner le bouton de réglage de l'équilibrage vers «+».

Si le motif est étiré, tourner le bouton de réglage de l'équilibrage vers «-».

Équilibrage des points de boutonnière 26

Si la rangée droite est plus dense, tourner le bouton de réglage de l'équilibrage vers «+».

Si la rangée gauche est plus dense, tourner le bouton de réglage de l'équilibrage vers «-».

- **Régularité de la bride**

Si le point n'atteint pas la position de départ, tourner le volant d'ajustage de l'équilibrage d'amenée vers le «+».

Si le point n'atteint pas la position d'arrivée, tourner le volant d'ajustage de l'équilibrage d'amenée vers le «-».

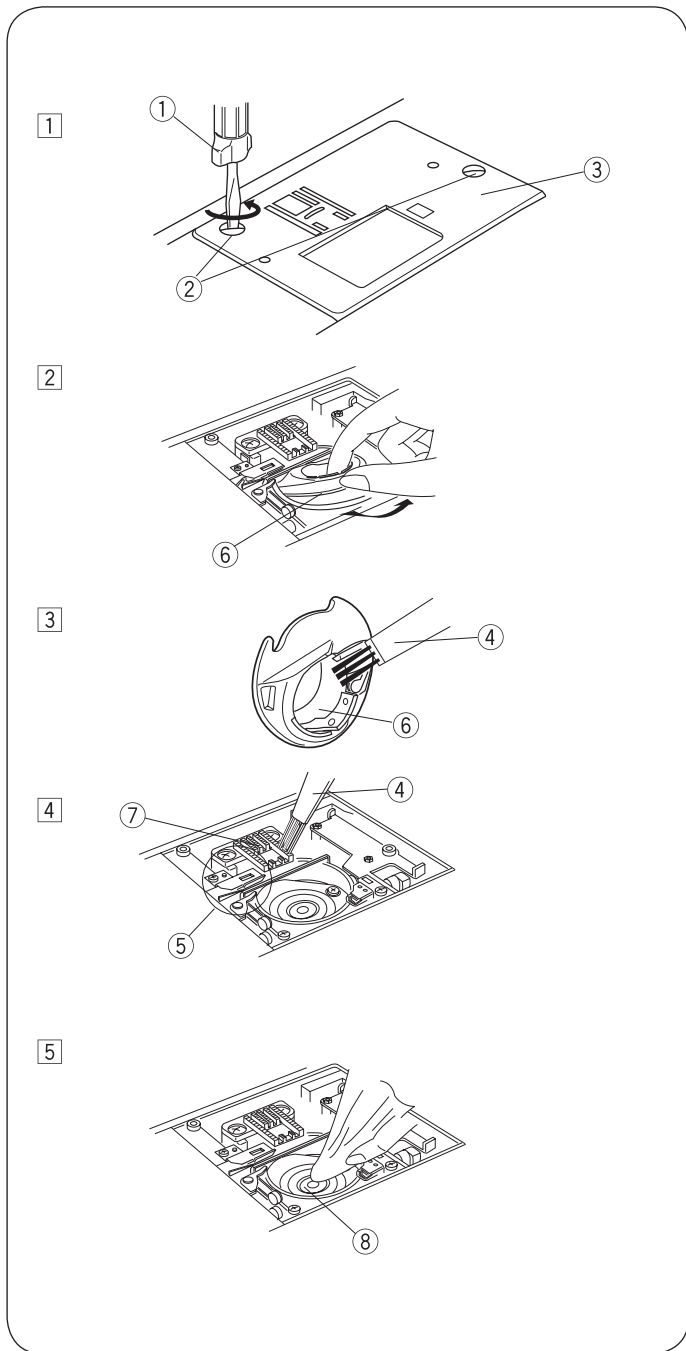

ENTRETIEN DE LA MACHINE

Nettoyage de la coursière et de la griffe d'entraînement



AVERTISSEMENT :

Mettre le commutateur principal sur arrêt avant d'entamer le nettoyage et débrancher la fiche secteur.
Pour démonter la machine, procéder exclusivement comme décrit ci-après.



PRUDENCE :

Ne pas ranger la machine dans des endroits à fort taux d'humidité, ni à proximité d'une source de chaleur ou directement exposée à la lumière du soleil.

REMARQUE :

Nettoyer la surface de la machine avec un chiffon doux et du savon neutre.
Après avoir nettoyé la machine, vérifier que l'aiguille et le pied-de-biche sont bien fixés.

Appuyer sur la touche «Arrêt d'aiguille haut / bas» pour lever l'aiguille. Puis débrancher la machine à coudre.

Retirer l'aiguille et le pied-de-biche.

- 1 Extraire les tiges filetées ② sur le côté gauche de la plaque à aiguille ③. Utiliser pour ce faire le tournevis ① fourni avec la machine. Enlever la plaque à aiguille ③.
- 2 Enlever la canette. Lever et enlever le porte-canette ⑥.
- 3 Nettoyer le porte-canette ⑥ à l'aide d'une brosse anti-peluches ④.
- 4 Nettoyer la griffe d'entraînement ⑦, le mécanisme coupe-fil ⑤ et la coursière ⑧ à l'aide d'une brosse anti-peluches.
- 5 Nettoyer le centre de la coursière avec un chiffon sec.

- ① Tournevis
- ② Tiges filetées
- ③ Plaque à aiguille
- ④ Brosse anti-peluches
- ⑤ Mécanisme coupe-fil
- ⑥ Porte-canette
- ⑦ Griffes d'entraînement
- ⑧ Coursière

* Il est aussi possible d'utiliser un aspirateur.

* La machine ne doit pas être huilée.

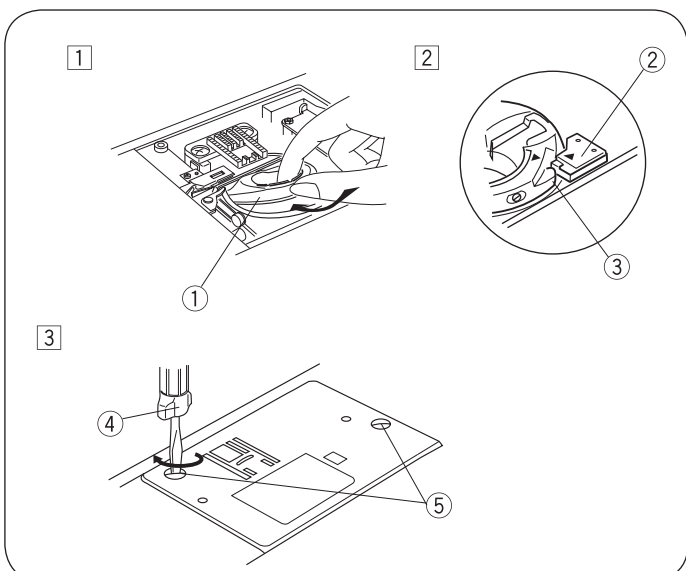



Mise en place du porte-canette

- 1 Mettre en place le porte-canette ① de sorte que le bouton ③ tiende dans la coursière à côté de la butée d'arrêt ②.
- 2 Mettre la canette en place.
- 3 Fixer la plaque à aiguille à l'aide des tiges filetées ⑤. Après avoir nettoyé la machine, vérifier que l'aiguille et le pied-de-biche sont bien fixés.

- ① Porte-canette
- ② Butée d'arrêt
- ③ Bouton
- ④ Tournevis
- ⑤ Tiges filetées

Problèmes et signaux avertisseurs

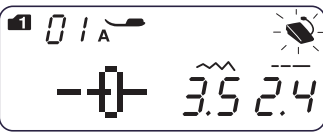
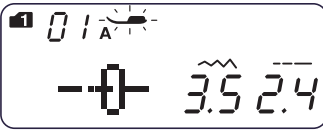
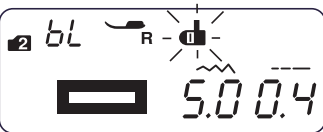
Si un signal avertisseur retentit et qu'un symbole d'avertissement apparaît à l'écran LCD, suivre les instructions suivantes.

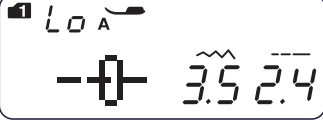
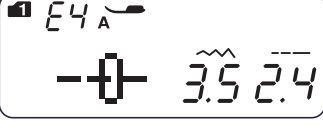
Signal avertisseur	Cause	Remède
	<ol style="list-style-type: none"> La touche Marche / Arrêt est enfoncée alors que la pédale de commande est connectée. La pédale de commande est défectueuse. (Le symbole de pédale de commande clignote en continu.) 	<p>Retirer le câble de la pédale.</p> <p>Contacter le centre de service après-vente ou le revendeur auprès duquel vous avez acheté la machine.</p>
	La machine est démarrée avec pied-de-biche relevé.	Abaisser le pied-de-biche et redémarrer la machine.
	La machine s'arrête alors qu'une boutonnière est cousue sans abaisser le levier pour boutonnière.	Abaisser le levier pour boutonnière et redémarrer la machine.
	Le dévidoir est poussé vers la droite.	Pousser le dévidoir vers la gauche pour coudre.
	La machine démarre après s'être arrêtée à cause d'une surcharge.	<p>Patience au moins 15 secondes avant de redémarrer.</p> <p>Mettre le commutateur principal sur arrêt.</p> <p>Enlever les fils enroulés autour du relève-fil (coursière).</p>
(E1-E7) 	La machine ne fonctionne pas bien à cause d'un dérangement dans le circuit de commande.	Contacter le centre de service après-vente ou le revendeur auprès duquel vous avez acheté la machine.

Signal acoustique	L'avertisseur sonore retentit dans les cas suivants :
Signal sonore bref	Fonctionnement normal.
Trois signaux sonores brefs	Fonctionnement non autorisé ou dysfonctionnement.
Signal sonore long	Tous les points types mémorisés sont supprimés. L'erreur E1-E7 est survenue.
Signal sonore court et long	La boutonnière est terminée

Il est normal d'entendre un léger ronronnement venant de l'intérieur de la machine.

L'écran LCD peut s'échauffer si la machine est utilisée pendant plusieurs heures.

DÉPANNAGE

Dérangement	Cause	Remède
Le fil d'aiguille casse	<ol style="list-style-type: none"> 1. Le fil d'aiguille n'est pas correctement enfilé. 2. La tension du fil est trop élevée. 3. L'aiguille est tordue ou épointée. 4. L'aiguille n'est pas bien en place. 5. Au début de l'opération de couture, le fil d'aiguille n'a pas été correctement placé sous le pied-de-biche. 6. Les fils n'ont pas été tirés vers l'arrière une fois la couture réalisée. 7. Le fil est trop épais ou trop fin pour l'aiguille. 	<p>Pages 21, 22 Pages 26, 27 Page 17 Page 17 Page 23 Page 28 Page 17</p>
Le fil de canette (inférieur) casse	<ol style="list-style-type: none"> 1. Le fil inférieur (de canette) n'a pas été bien enfilé dans la boîte à canette. 2. Il y a une accumulation de poussières dans le porte-canette. 3. La canette est endommagée et se laisse difficilement manœuvrer. 4. Le fil est enroulé trop doucement autour d'une canette. 	<p>Page 20 Page 67 Remplacer la canette. Page 19</p>
L'aiguille se casse	<ol style="list-style-type: none"> 1. L'aiguille n'est pas bien en place. 2. La vis de fixation de l'aiguille est desserrée. 3. Les fils n'ont pas été tirés vers l'arrière une fois la couture réalisée. 4. L'aiguille est trop fine pour le tissu utilisé. 5. Un pied-de-biche inapproprié est utilisé. 	<p>Page 17 Page 17 Page 28 Page 17 Utiliser le pied-de-biche qui convient.</p>
Points ratés	<ol style="list-style-type: none"> 1. L'aiguille est mal placée, tordue ou épointée. 2. L'aiguille et/ou les fils ne sont pas adaptés à l'ouvrage. 3. Ce n'est pas l'aiguille à talon bleu qui a été utilisée pour coudre des tissus stretchs, des tissus très fins et des tissus synthétiques. 4. Le fil n'est pas correctement enfilé. 5. Une aiguille de qualité inférieure a été utilisée. 	<p>Page 17 Page 17 Utiliser l'aiguille pour point stretch. Pages 21, 23 Changer d'aiguille.</p>
L'ourlet ondule	<ol style="list-style-type: none"> 1. La tension du fil est trop élevée. 2. Le fil d'aiguille n'est pas correctement enfilé. 3. L'aiguille est trop épaisse pour le tissu à coudre. 4. La longueur de point est trop longue pour le tissu. 5. Des tissus très fins ont été cousus sans stabilisateur. 	<p>Pages 26, 27 Pages 21, 22 Page 17 Raccourcir les points. Utiliser un stabilisateur.</p>
Le tissu n'est pas entraîné de manière régulière.	<ol style="list-style-type: none"> 1. La griffe d'entraînement est dévissée. 2. Les points sont trop fins. 3. La griffe d'entraînement n'a pas été relevée après une couture avec griffe d'entraînement abaissée. 	<p>Page 67 Espacer les points. Page 16</p>
Formation de boucles	<ol style="list-style-type: none"> 1. La tension du fil est trop faible. 2. L'aiguille est trop épaisse ou trop fine pour le tissu utilisé. 	<p>Pages 26, 27 Page 17</p>
La machine ne fonctionne pas	<ol style="list-style-type: none"> 1. La machine n'est pas branchée à la prise d'alimentation secteur. 2. Un fil est resté coincé dans la coursière. 3. Le dévidoir n'a pas été repoussé vers la gauche après avoir embobiné la canette. 	<p>Page 10 Page 67 Page 19</p>
La boutonnière n'est pas cousue correctement	<ol style="list-style-type: none"> 1. La densité de point est inadaptée pour le tissu à coudre. 2. Aucune armure toile (triplure) n'a été utilisée pour un tissu stretch ou synthétique. 3. Le levier pour boutonnière n'a pas été abaissé. 	<p>Page 43 Utiliser une triplure. Page 42</p>
Bruits de machine assez forts	<ol style="list-style-type: none"> 1. Un fil est resté coincé dans la coursière. 2. Il y a une accumulation de poussières dans la coursière ou sur le porte-canette. 	<p>Page 67 Page 67</p>

POINTS TYPES

Récapitulatif des modes 1 à 6

Modus 1

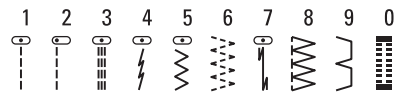

Mode 2

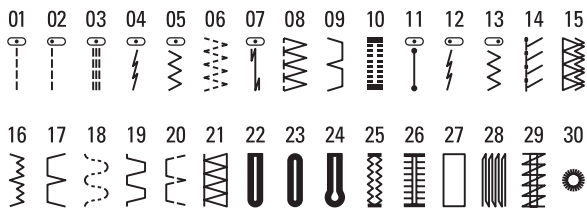

MODE 3

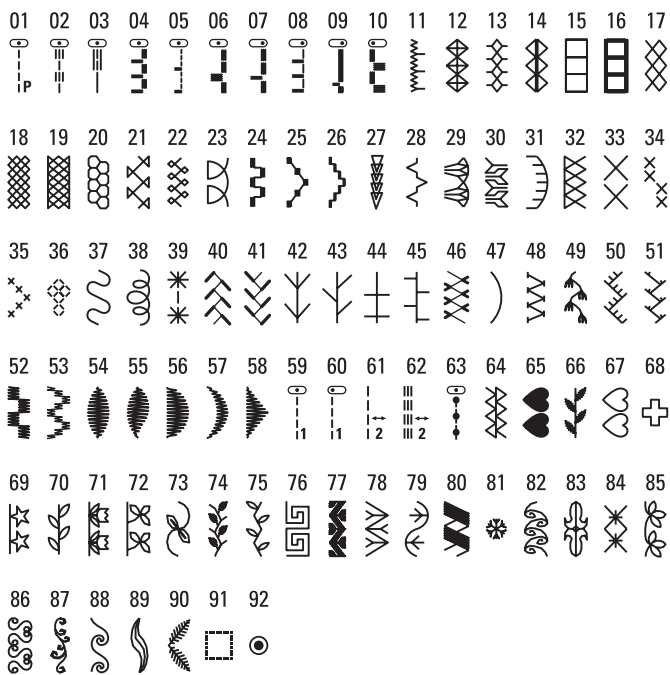

Mode 4



Mode 5

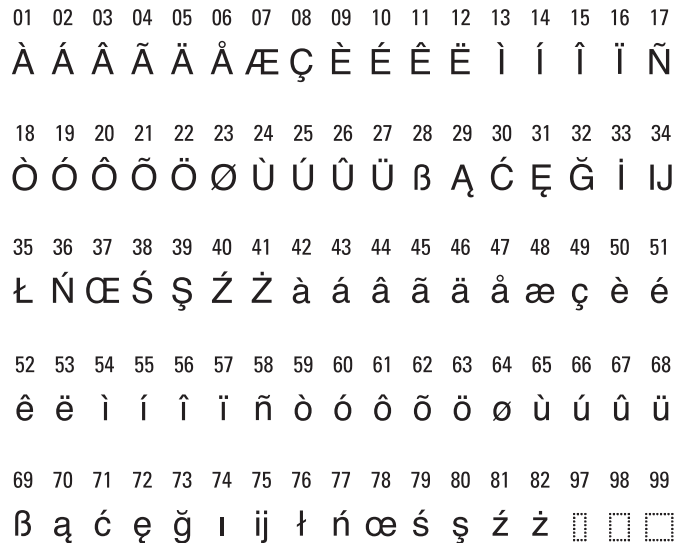

Mode 6





www.mybernette.com/red-dress

FR – 11/2016 – 1ère édition
5060008.0.02 / 809850299
© BERNINA International AG
Steckborn CH, www.bernina.com