



b77



Mode d'emploi

bernette

SWISS DESIGN



# Sommaire

<b>PRESCRIPTIONS DE SÉCURITÉ .....</b>	<b>6</b>		
<b>Important .....</b>	<b>9</b>		
<b>1 My bernette .....</b>	<b>11</b>		
1.1 Aperçu de la machine .....	11		
Aperçu – éléments de commande devant .....	11		
Vue avant .....	14		
Vue du dessus .....	15		
Aperçu arrière .....	15		
1.2 Accessoires .....	16		
Accessoires fournis .....	16		
Aperçu des pieds-de-biche .....	17		
1.3 Vue d'ensemble de l'interface utilisateur .....	18		
Aperçu des réglages du système .....	18		
Aperçu des fonctions/affichages .....	18		
Vue d'ensemble des champs et fonctions .....	18		
1.4 Fils, aiguilles, tissus .....	19		
Aperçu sur les aiguilles .....	19		
Exemple de description d'aiguille .....	22		
Sélection des fils .....	22		
Rapport aiguille-fil .....	23		
<b>2 Préparation à la couture .....</b>	<b>24</b>		
2.1 Connecter et mettre sous tension .....	24		
Connecter la machine .....	24		
Utilisation du câble d'alimentation (uniquement pour les USA et le Canada) .....	24		
Connecter la pédale à la machine .....	24		
Fixer le levier de genou .....	25		
Allumer la machine .....	25		
Fixation du stylet .....	26		
Régler la vitesse avec la pédale .....	26		
Relever/abaisser l'aiguille .....	26		
Programmer individuellement la pédale .....	26		
2.2 Support de bobine .....	26		
Support de bobine à l'horizontale .....	26		
Second support de bobine de fil .....	27		
2.3 Bras libre .....	28		
2.4 Plateau à ouvrage et coffret d'accessoires .....	28		
2.5 Relever ou abaisser la griffe d'entraînement .....	29		
2.6 Utiliser la table rallonge .....	29		
2.7 Pied-de-biche .....	30		
Régler la position du pied-de-biche avec le levier à genouillère .....	30		
Changement de pied-de-biche .....	30		
Afficher la semelle du pied-de-biche dans l'interface utilisateur .....	31		
Régler la pression du pied-de-biche .....	32		
2.8 Aiguille et plaque à aiguille .....	32		
Changement d'aiguille .....	32		
Sélectionner l'aiguille dans l'interface utilisateur .....	33		
Régler l'arrêt de l'aiguille en haut/en bas (permanent) .....	33		
Changer la plaque à aiguille .....	33		
Contrôle de la plaque à aiguille dans l'interface utilisateur .....	34		
2.9 Enfiler .....	34		
Préparation de l'enfilage .....	34		
Enfiler le fil supérieur .....	35		
Enfilage d'une aiguille jumelée .....	38		
Embobiner la canette .....	40		
Enfilage du fil de canette .....	42		
<b>3 Programme Setup .....</b>	<b>44</b>		
3.1 Réglages de couture .....	44		
Régler la tension du fil supérieur .....	44		
Régler la vitesse de couture maximale .....	44		
Régler les points d'arrêt .....	44		
Régler la hauteur en position flottante du pied-de-biche .....	45		
Programmer la touche «Points d'arrêt» .....	45		
Programmer la touche du «coupe-fil» .....	46		
Régler la position du pied-de-biche avec l'arrêt de l'aiguille en bas .....	46		
Programmer la touche «Couture en marche arrière» .....	47		
Programmer la touche «Aiguille en haut/en bas» .....	47		
Programmer individuellement la pédale .....	48		
Compensation automatique de la pression du pied .....	49		
Corriger l'équilibrage général .....	49		
3.2 Sélectionner les réglages personnels .....	49		
3.3 Fonctions de surveillance .....	50		
Régler la surveillance du fil supérieur .....	50		
Régler le contrôle du fil de canette .....	50		
3.4 Activer/désactiver le signal sonore .....	50		
3.5 Réglages de la machine .....	50		
Régler la luminosité de l'écran .....	50		
Régler l'éclairage .....	51		

Calibrer l'écran .....	51	<b>6 Points utilitaires .....</b>	<b>66</b>
Restaurer les réglages de base .....	52	6.1 Aperçu sur les points utilitaires .....	66
Contrôler la version du micrologiciel .....	52	6.2 Coudre un point droit .....	68
Vérifier le nombre total de points .....	52	6.3 Sécuriser avec le programme d'arrêt automatique ..	68
<b>4 Réglages du système .....</b>	<b>53</b>	6.4 Coudre une fermeture à glissière .....	68
4.1 Utiliser le mode éco .....	53	6.5 Coudre un point droit triple .....	70
4.2 Ouvrir le conseiller de couture .....	53	6.6 Coudre un triple point zigzag .....	70
4.3 Rejeter toutes les modifications avec «clr» .....	54	6.7 Reprisage manuel .....	70
<b>5 La couture créative .....</b>	<b>55</b>	6.8 Reprisage renforcé automatique .....	71
5.1 Aperçu du menu de sélection couture .....	55	6.9 Surfiler le bord d'un tissu .....	73
Sélectionner le motif de point .....	55	6.10 Coudre un double surjet .....	73
5.2 Entraînement supérieur .....	56	6.11 Coudre un point de surjet variable .....	74
Applications de l'entraînement supérieur .....	56	6.12 Piquer des bords avec le guide linéaire .....	74
Utilisation de l'avancement supérieur .....	56	6.13 Coudre un ourlet étroit .....	74
5.3 Régler la vitesse .....	57	6.14 Coudre un ourlet invisible .....	75
5.4 Régler la tension du fil supérieur .....	57	6.15 Coudre un ourlet apparent .....	76
5.5 Modifier un motif de point .....	57	6.16 Coudre un point de bâti .....	77
Modification de la largeur de point .....	57	6.17 Coudre sur des épaisseurs .....	77
Modification de la longueur de point .....	58	6.18 Coudre des angles .....	78
Corriger l'équilibrage .....	58	<b>7 Points décoratifs .....</b>	<b>79</b>
Régler la répétition de motif .....	59	7.1 Aperçu sur les points décoratifs .....	79
Renverser un motif de point .....	59	7.2 Modifier la densité des points .....	80
Modification de la longueur d'un motif de point .....	60	7.3 Coudre des points de croix .....	80
Couture continue en marche arrière .....	60	<b>8 Alphabets .....</b>	<b>81</b>
Couture en marche arrière point à point .....	60	8.1 Aperçu sur les alphabets .....	81
5.6 Combiner des motifs de points .....	61	8.2 Créer des lettres .....	81
Aperçu sur le mode combiné .....	61	<b>9 Boutonnieres .....</b>	<b>83</b>
Création d'une combinaison de motifs de point .....	61	9.1 Aperçu sur les boutonnieres .....	83
Modification d'un motif individuel .....	61	9.2 Marquer des boutonnieres .....	84
Supprimer un motif de point unique .....	62	9.3 Coudre une boutonniere automatique .....	85
Insertion d'un motif de point unique .....	62	9.4 Renforcement de boutonniere .....	87
Renverser une combinaison de motifs de points .....	63	9.5 Coudre un bouton .....	88
Régler la répétition de motif .....	63	9.6 Coudre un œillet .....	89
Arrêter une combinaison de motifs de points .....	63	<b>10 Quilter .....</b>	<b>90</b>
Enregistrer une combinaison de motifs de points .....	64	10.1 Aperçu sur les points quilt .....	90
Télécharger une combinaison de motifs de points .....	64	10.2 Points d'arrêt programmés en quilting .....	91
Écraser une combinaison de motifs de points .....	64		
Effacer une combinaison de motifs de points .....	64		
5.7 Gérer un motif de point .....	65		
Enregistrer un motif de point dans la mémoire personnelle .....	65		
Écraser un motif de point à partir de la mémoire personnelle .....	65		
Télécharger un motif de point à partir de la mémoire personnelle .....	65		
Effacer un motif de point à partir de la mémoire personnelle .....	65		

10.3	Coudre des points quilt à la main .....	91
10.4	Guider librement le quilt .....	92
<b>11</b>	<b>Entretien et nettoyage .....</b>	<b>93</b>
11.1	Intervalles de nettoyage et d'entretien .....	93
11.2	Nettoyer l'écran .....	93
11.3	Nettoyage de la griffe d'entraînement .....	93
11.4	Nettoyage du crochet .....	94
11.5	Huiler la barre à aiguille .....	94
<b>12</b>	<b>Dépannage .....</b>	<b>96</b>
12.1	Dépannage .....	96
12.2	Messages d'erreur .....	99
<b>13</b>	<b>Données techniques .....</b>	<b>102</b>
<b>14</b>	<b>Annexe .....</b>	<b>103</b>
14.1	Aperçu des motifs de point .....	103
	Points utilitaires .....	103
	Boutonnieres .....	103
	Points décoratifs .....	103
	Points quilt .....	105
	<b>Index alphabétique .....</b>	<b>106</b>

## PRESCRIPTIONS DE SÉCURITÉ

Veuillez lire attentivement ces prescriptions de sécurité avant d'utiliser la machine. Lisez attentivement ces directives d'emploi dans leur intégralité avant d'utiliser la machine.

### DANGER

Pour assurer la protection contre les décharges électriques, il convient de respecter les instructions suivantes.

- Ne jamais laisser la machine sans surveillance tant qu'elle est connectée au réseau électrique.
- Immédiatement après l'utilisation et avant le nettoyage de la machine, arrêter la machine et débrancher le câble secteur de la prise.

Pour la protection contre les blessures des personnes, il convient de respecter les instructions suivantes.

- Ne jamais regarder directement dans la lumière LED avec un instrument optique (par exemple, une loupe).
- Si la lampe LED est endommagée ou défectueuse, faire contrôler ou réparer la lampe LED chez le revendeur spécialisé bernette le plus proche.
- Arrêter la machine avant toute intervention dans la zone de l'aiguille.
- Avant de démarrer la machine, refermer tous les couvercles/capots.

### PRUDENCE

Pour la protection contre les brûlures, le feu, les chocs électriques ou les blessures de personnes, il convient de respecter les instructions suivantes.

#### Généralités

- Cette machine doit être exclusivement utilisée pour les fonctions auxquelles elle est destinée et qui sont décrites dans ces directives d'emploi.

#### Environnement de travail

- Ne jamais utiliser la machine à l'extérieur.
- Utiliser la machine uniquement dans des locaux secs.
- Ne jamais utiliser la machine dans un environnement humide ou mouillé.
- Ne pas utiliser la machine dans des endroits où des produits à gaz propulseur (sprays) ou à oxygène sont utilisés.
- Ne pas utiliser la machine dans des endroits où il y a enrichissement en oxygène.

**État technique**

- Ne jamais utiliser la machine à l'état humide ou mouillé.
- Ne jamais utiliser la machine si celle-ci ne fonctionne pas correctement.
- Ne pas utiliser cette machine si la fiche d'alimentation électrique ou le câble secteur est endommagé.
- Ne pas utiliser la machine si elle est tombée, qu'elle est endommagée ou qu'elle est tombée dans l'eau.
- Si la machine est endommagée ou si elle ne fonctionne pas parfaitement, faire réviser ou réparer la machine chez le revendeur spécialisé bernette le plus proche.
- Toutes les ouïes d'aération de la machine ainsi que la pédale de commande doivent être exemptes de peluches/fibres, poussières et résidus de tissu.
- Ne pas utiliser la machine si les fentes d'aération sont obstruées.

**Accessoires et consommables**

- Utiliser uniquement les accessoires d'origine recommandés par le fabricant.
- Toujours utiliser une plaque à aiguille bernette d'origine.  
L'utilisation d'une plaque à aiguille inappropriée peut entraîner une cassure de l'aiguille.
- Utiliser exclusivement des aiguilles droites d'excellente qualité.  
Les aiguilles tordues ou endommagées peuvent entraîner une cassure d'aiguille.
- Cette machine est doublement isolée (excepté aux USA, au Canada et au Japon).  
Utiliser exclusivement des pièces de rechange d'origine. Tenir compte des indications relatives à l'entretien des produits équipés de double isolation.
- Pour lubrifier la machine, utiliser exclusivement l'huile recommandée par bernette.

**Dispositifs de protection**

- En cours de fonctionnement de la machine, tous les dispositifs de protection doivent être mis en place et tous les couvercles doivent être fermés.

**Utilisation conforme à l'usage prévu**

- La machine peut être utilisée, nettoyée et entretenue par des enfants à partir de 8 ans ou par des personnes dont les capacités physiques, sensorielles ou mentales sont restreintes ou si elles ne possèdent pas l'expérience et les connaissances suffisantes.
- Ces personnes doivent être sous surveillance lorsqu'elles utilisent la machine, ou il convient de s'assurer qu'elles savent comment utiliser la machine en toute sécurité et connaissent les dangers associés à son utilisation.

- Les enfants ne doivent pas jouer avec la machine.
- Redoublez de vigilance lorsque la machine est utilisée par des enfants ou en présence d'enfants.
- Utiliser exclusivement la pédale livrée avec la machine.
- Le cordon secteur prévu pour les États-Unis et le Canada (connecteur NEMA 1-15) doit uniquement être utilisé pour une tension secteur maximale de 150 V mise à la terre.
- Utiliser exclusivement une pédale de commande du type FC-210.
- Ne pas introduire d'objets dans les orifices de la machine.
- Aucun objet ne doit être posé sur la pédale de commande.
- Tout en cousant, guider le tissu en douceur seulement.  
Le fait de tirer ou de pousser le tissu pourrait provoquer une cassure de l'aiguille.
- Tenez les doigts éloignés de toutes les pièces mobiles.
- Une grande prudence est de mise dans la zone de l'aiguille.
- Pour toutes activités impliquant l'aiguille – par ex. avant d'enfiler ou de changer l'aiguille, d'enfiler le fil du crochet ou de changer le pied-de-biche – arrêter la machine.
- Mettre l'interrupteur principal sur «0».
- Débrancher la fiche du câble secteur avant d'enlever ou d'ouvrir les capots de sécurité pour pouvoir huiler la machine ou entreprendre tous autres travaux de nettoyage et de maintenance qui sont décrits dans le présent mode d'emploi.
- Pour débrancher, retirer la fiche d'alimentation hors de la prise de courant. Ne pas tirer sur le câble.

## Important

### Mise à disposition du mode d'emploi

La notice abrégée fait partie intégrante de la machine.

- Ranger la notice abrégée de la machine à un endroit approprié à proximité de la machine et à disposition à des fins de consultation.
- La version la plus récente du manuel d'instructions complet peut être téléchargée à partir de [www.bernette.com](http://www.bernette.com).
- Si la machine est transmise à un tiers, ne pas omettre de joindre la notice abrégée à la machine.

### Utilisation conforme

Votre machine bernette a été conçue et construite pour un usage domestique privé. Elle est construite pour coudre des tissus et d'autres matériaux indiqués dans ces directives d'emploi. Tout autre usage n'entre pas dans le cadre des dispositions d'emploi. BERNINA n'assume aucune responsabilité pour les conséquences dues au non respect de ces dispositions.

### Équipement et contenu de livraison

Des illustrations sont utilisées à titre d'exemple dans la présente notice d'instructions. Les machines et accessoires montrés sur les illustrations ne correspondent obligatoirement au contenu effectif de la livraison de votre machine. Les accessoires livrés avec la machine peuvent différer selon les pays. Vous pouvez acheter les accessoires évoqués ou illustrés qui ne font pas partie du contenu de la livraison en tant qu'accessoire en option auprès du revendeur bernette. Vous trouverez d'autres accessoires sous [www.bernette.com](http://www.bernette.com).

Pour des raisons techniques et à des fins d'amélioration du produit, des modifications peuvent être apportées par rapport à l'équipement de la machine et au contenu de la livraison à tout moment et sans préavis.

### Maintenance des produits doublement isolés

Un produit doublement isolé est équipé de deux unités d'isolation au lieu d'une mise à terre. Aucun agent de mise à terre n'est intégré dans un produit doublement isolé et ne devrait donc pas être utilisé. La maintenance d'un produit doublement isolé exige la plus grande prudence et des connaissances approfondies du système et ne devrait donc qu'être effectuée par un technicien qualifié. N'utilisez que des pièces détachées originales pour le service et les réparations. Un produit à double isolation est désigné de la manière suivante : «double isolation» ou «doublement isolé».



Ce symbole peut également caractériser un tel produit.

### Protection de l'environnement

BERNINA International AG s'engage pour la protection de l'environnement. Nous nous efforçons de maximiser la compatibilité environnementale de nos produits en améliorant sans cesse leur conception et la technologie de production dans ce sens.



La machine est marquée du symbole représentant une poubelle barrée. Cela signifie que la machine ne doit pas être jetée avec les déchets ménagers lorsqu'elle ne sert plus. Du fait d'une élimination inappropriée, des substances dangereuses risquent de gagner la nappe phréatique et par conséquent contaminer notre chaîne alimentaire et ainsi nuire à notre santé.

La machine doit être déposée gratuitement à un point de collecte prévu pour les appareils électroménagers usagers ou à un point de dépôt en vue du recyclage de la machine. Des informations sur les points de collecte peuvent être obtenues auprès de la municipalité dont vous dépendez. Lors de l'achat d'une machine neuve, le revendeur est obligé de reprendre gratuitement l'ancienne machine et de l'éliminer de manière appropriée.

Si la machine contient des données personnelles, il vous incombe de supprimer ces données vous-même avant restitution de la machine.

## Explication des symboles

 DANGER

Signale un danger à risque élevé entraînant des blessures graves voire même la mort s'il n'est pas évité.

 AVERTISSEMENT

Signale un danger à risque moyen pouvant entraîner de graves blessures s'il n'est pas évité.

 PRUDENCE

Signale un danger à risque faible pouvant entraîner des blessures légères ou moyennes s'il n'est pas évité.

ATTENTION

Signale un danger pouvant entraîner des dommages matériels s'il n'est pas évité.

# 1 My bernette






## 1.1 Aperçu de la machine


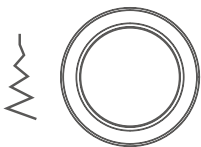
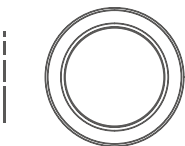
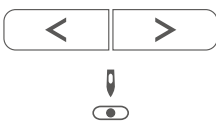
### Aperçu – éléments de commande devant



- |   |                              |   |                                    |
|---|------------------------------|---|------------------------------------|
| 1 | Couture en marche arrière    | 6 | Arrêt de l'aiguille en haut/en bas |
| 2 | Coupe-fil                    | 7 | Bouton multifonction en haut       |
| 3 | Pied-de-biche en haut/en bas | 8 | Bouton multifonction en bas        |
| 4 | Marche/Arrêt                 | 9 | Aiguille gauche/droite             |
| 5 | Points d'arrêt               |   |                                    |

## Éléments de commande

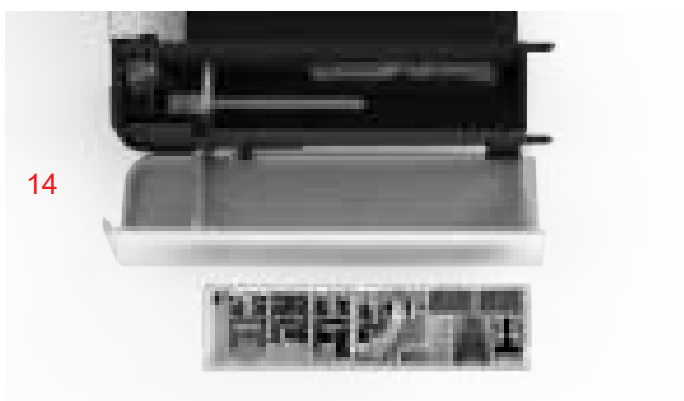
Numéro	Élément de commande	Désignation	Utilisation
1		Couture en marche arrière	<ul style="list-style-type: none"> <li>&gt; Pour coudre en marche arrière, appuyer sur «Couture en marche arrière».</li> <li>&gt; Pour coudre en permanence en marche arrière, appuyer sur le champ «Couture continue en marche arrière».</li> </ul> <p>La «Couture en marche arrière» ne fonctionne pas avec les motifs de points 22-24 ni avec les motifs de boutonnière 51-71.</p>
2		Coupe-fil	<ul style="list-style-type: none"> <li>&gt; Pour couper automatiquement le fil de bobine (supérieur) et le fil de canette, appuyer sur la touche «Coupe-fil».</li> </ul> <p>2 à 6 genres de points d'arrêt peuvent être programmés dans le programme Setup. Ceux-ci sont cousus devant le coupe-fil.</p>
3		Pied-de-biche en haut/en bas	<ul style="list-style-type: none"> <li>&gt; Pour mettre le pied-de-biche en position flottante, appuyer sur la touche «Pied-de-biche en haut/en bas».</li> <li>&gt; Pour lever le pied-de-biche, appuyer sur la touche «Pied-de-biche en haut/en bas».</li> </ul>
4		Marche/Arrêt	<p>La touche «Marche/Arrêt» sert à modifier la position du pied-de-biche et au démarrage de la machine.</p> <ul style="list-style-type: none"> <li>&gt; Pour démarrer la machine, appuyer sur la touche «Marche/Arrêt» et maintenir la pression pendant 2 secondes.</li> <li>&gt; Pour mettre le pied-de-biche en position flottante, appuyer sur la touche «Marche/Arrêt».</li> </ul>
5		Arrêt de l'aiguille en haut/en bas	<ul style="list-style-type: none"> <li>&gt; Pour abaisser l'aiguille, appuyer sur la touche «Aiguille en haut/en bas».</li> <li>&gt; Pour lever l'aiguille, réappuyer sur la touche «Aiguille en haut/en bas».</li> </ul>

Numéro	Élément de commande	Désignation	Utilisation
6		Points d'arrêt	<p>La fonction «Points d'arrêt au début» est activée par défaut dans Setup et peut être désactivée à l'aide de la touche «Points d'arrêt».</p> <p>Si la fonction «Points d'arrêt au début» n'est pas activée dans Setup, des points d'arrêt au début peuvent être programmés à l'aide de la touche «Points d'arrêt».</p> <p>Un symbole Points d'arrêt, qui s'affiche à l'écran pendant la couture, indique que la fonction est activée.</p> <p>Le nombre de points d'arrêt peut être défini dans le programme Setup.</p> <ul style="list-style-type: none"> <li>&gt; Pour réaliser les points d'arrêt au début, appuyer sur la touche «Points d'arrêt» avant de commencer à coudre.</li> <li>&gt; Pour réaliser des points d'arrêt en fin de motif, appuyer sur la touche «Points d'arrêt» pendant la couture.</li> <li>&gt; Pour réaliser des points d'arrêt au sein d'une combinaison de motifs de point, appuyer sur la touche «Points d'arrêt». <ul style="list-style-type: none"> <li>– Le motif sélectionné dans la combinaison est cousu suivant les réglages définis.</li> </ul> </li> </ul>
7		Bouton multifonction en haut	Le «Bouton multifonction en haut» permet de modifier des valeurs de réglage dans les programmes Couture et Setup.
8		Bouton multifonction en bas	Le «Bouton multifonction en bas» permet de modifier des valeurs de réglage dans les programmes Couture et Setup.
9		Aiguille gauche/droite	<p>Au total, 15 positions d'aiguille sont à disposition. La position de l'aiguille s'affiche sur l'écran avec le numéro de la position de l'aiguille.</p> <ul style="list-style-type: none"> <li>&gt; Pour régler la position de l'aiguille à gauche, appuyer sur la touche «Aiguille à gauche».</li> <li>&gt; Pour régler la position de l'aiguille à droite, appuyer sur la touche «Aiguille à droite».</li> </ul>

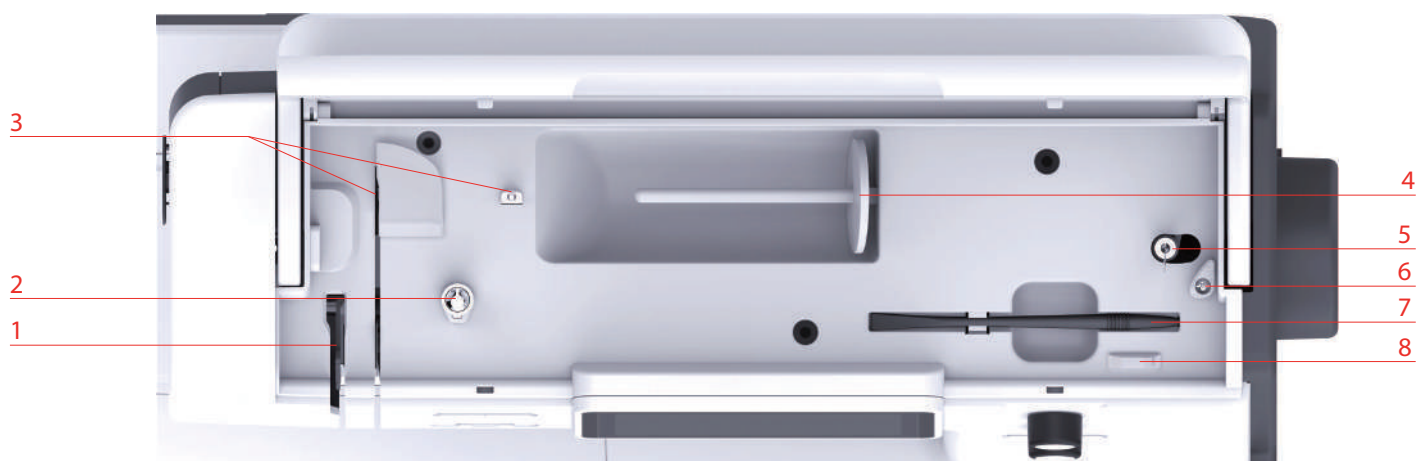
## Vue avant



- |   |  |    |  |
|---|--|----|--|
| 1 | Levier de la griffe d'entraînement           | 8  | Coupe-fil                                  |
| 2 | Plaque de recouvrement de la boîte à canette | 9  | Régulateur de vitesse                      |
| 3 | Plaque à aiguille                            | 10 | Donneur de fil                             |
| 4 | Pied-de-biche                                | 11 | Capot supérieur                            |
| 5 | Éclairage                                    | 12 | Écran LCD                                  |
| 6 | Enfile-aiguille                              | 13 | Connecteur du levier à genouillère         |
| 7 | Levier pour boutonnière                      | 14 | Plateau à ouvrage et coffret d'accessoires |



### Vue du dessus



- |   |                          |   |  |
|---|--------------------------|---|--|
| 1 | Donneur de fil           | 5 | Unité de bobinage et support pour le deuxième dévidoir |
| 2 | Prétension de bobinage   | 6 | Butée de l'unité de bobinage                           |
| 3 | Guide-fil                | 7 | Stylet   |
| 4 | Support de bobine de fil | 8 | Coupe-fil  |

### Aperçu arrière




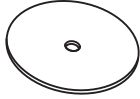

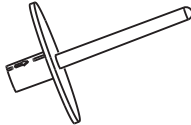
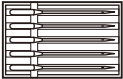

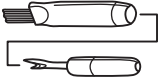




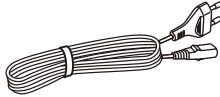

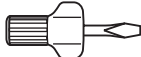
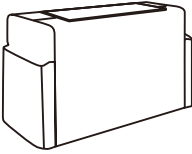
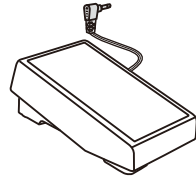
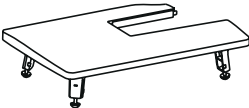

- |   |                                    |   |  |
|---|------------------------------------|---|--|
| 1 | Prise de câble réseau              | 6 | Poignée de préhension                      |
| 2 | Grille d'aération                  | 7 | Grille d'aération                          |
| 3 | Connecteur pour pédale de commande | 8 | Entraînement supérieur                     |
| 4 | Interrupteur principal             | 9 | Plateau à ouvrage et coffret d'accessoires |
| 5 | Volant                             |   |  |

## 1.2 Accessoires




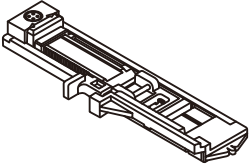
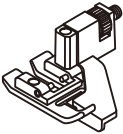


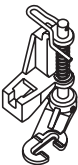
### Accessoires fournis

Plus d'accessoires sous [www.mybernette.com/accessories](http://www.mybernette.com/accessories).



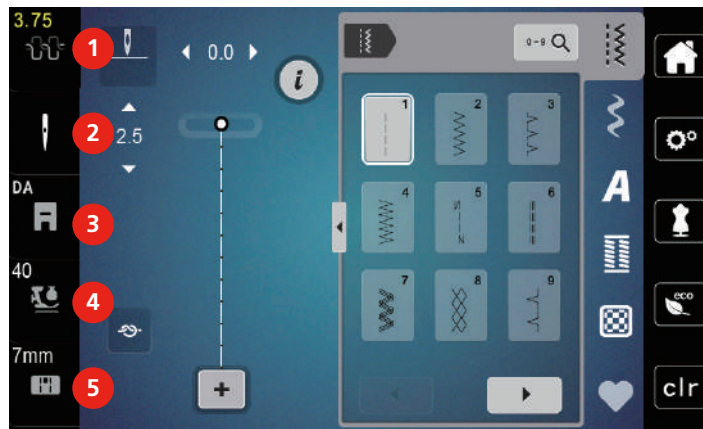
Illustration	Désignation	Illustration	Désignation
	Canettes (3x)		Rondelle de feutre
	Filet de bobine		Second support de bobine de fil
	Assortiment d'aiguilles		Stilet
	Pinceau et découd-vite		Guide linéaire
	Disque de déroulement du fil, grand		Pipette à huile
	Disque de déroulement du fil, moyen		Câble réseau
	Disques de déroulement du fil, petits (2x)		Tournevis
	Housse de protection		Pédale
	Table rallonge		Levier à genouillère

## Aperçu des pieds-de-biche

Illustration	Nom	Utilisation
	Pied zigzag (DA)	Sert à coudre différents points utilitaires et décoratifs avec l'entraînement supérieur.
	Pied pour broderie (JK)	Pour coudre des coutures chenilles, des applications et des motifs décoratifs.
	Pied pour fermeture à glissière (JB)	Pour coudre avec l'entraînement supérieur. Pour coudre une fermeture à glissière.
	Pied traîneau pour boutonnière (RJ)	Pour coudre des boutonnières.
	Pied pour points invisibles (DM)	Pour coudre des ourlets en points invisibles avec l'entraînement supérieur.
	Pied pour boutons (RC)	Pour coudre des boutons.
	Pied pour surjet (DI)	Pour coudre avec l'entraînement supérieur. Pour des points de surjet sur les bords du tissu.
	Pied pour broderie à mains libres (RX)	Pour broder, reprendre et quilter à mains libres.

### 1.3 Vue d'ensemble de l'interface utilisateur

#### Aperçu des fonctions/affichages



- |   |                            |   |                                   |
|---|----------------------------|---|-----------------------------------|
| 1 | Tension du fil supérieur   | 4 | Pression du pied-de-biche         |
| 2 | Sélection de l'aiguille    | 5 | Sélection de la plaque à aiguille |
| 3 | Affichage du pied-de-biche |   |                                   |

#### Vue d'ensemble des champs et fonctions









Illustration	Nom	Utilisation
	Fermer	La fenêtre est fermée et les modifications effectuées précédemment sont prises en compte.
	«Plus» / «Moins»	Modifier les valeurs de réglages.
	Confirmer	Les modifications effectuées précédemment sont confirmées. La fenêtre est fermée.
	Annuler	L'opération est annulée. La fenêtre est fermée et les modifications ne sont pas prises en compte.
	Curseur	Le curseur permet de modifier des valeurs de réglage.
	Commutateur	Le commutateur permet d'activer ou désactiver des fonctions.

Illustration	Nom	Utilisation
	Emplacement de mémoire	L'emplacement de mémoire est affiché en pourcentage (%) dans la barre verte.
	Champ encadré de jaune	Pour ignorer les modifications et restaurer le réglage par défaut, toucher le champ encadré de jaune.

## 1.4 Fils, aiguilles, tissus

L'aiguille s'use avec le temps. C'est pourquoi elle doit être changée régulièrement. Seule une pointe en parfait état garantit des points réguliers et irréprochables. En règle générale : Plus le tissu est fin, plus l'aiguille doit être fine. Les aiguilles présentées sont des accessoires courants ou optionnels.

- Épaisseurs d'aiguille 70, 75 : pour des tissus légers.
- Épaisseurs d'aiguille 80, 90 : pour tissus moyennement épais.
- Épaisseur d'aiguille 100 : pour tissus épais.

### Aperçu sur les aiguilles

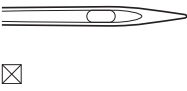
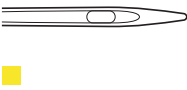
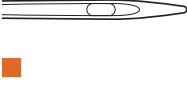
Illustration	Désignation de l'aiguille	Description de l'aiguille	Utilisation
	<b>Aiguille universelle</b> 130/705 H 60-110	Pointe légèrement arrondie	Pour presque tous les tissus synthétiques et naturels (tissés, articles de bonneterie et tissu à mailles).
	<b>Aiguille pour stretch</b> 130/705 H-S 75/11 – 90/14	Avec pointe moyennement arrondie.	Pour des tissus tricotés (jersey, tricot, tissu à mailles et stretch)  Pour coudre en général, des boutons et des boutonniers, des fermetures à glissière, des ourlets, surpiquer, réaliser des coutures décoratives et broder.
	<b>Aiguille jersey / à broder</b> 130/705 H SUK 80/12	Avec pointe moyennement arrondie.	Pour des tissus tissés (léger, moyen, lourd), tissus tricotés, matières plastiques.  Pour coudre en général, des boutons et des boutonniers, des fermetures à glissière, des ourlets, surpiquer, réaliser des coutures décoratives et broder.

Illustration	Désignation de l'aiguille	Description de l'aiguille	Utilisation
	<b>Aiguille pour jeans</b> 130/705 H-J 80/12 – 110/18	Avec pointe particulièrement fine et effilée.	Pour tissus tissés (léger, moyen, lourd), cuir, jeans/denim.  Pour coudre en général, des boutons et des boutonnières, des fermetures à glissière, des ourlets, surpiquer, réaliser des coutures décoratives et des patchworks, broder, quilter.
	<b>Aiguille pour le cuir</b> Aiguille pour le cuir 90/14, 100/16	Avec pointe tranchante (LR = pointe cuir droite).	Pour cuir, similicuir ou matériaux similaires.  Pour fermetures à glissière, ourlets et surpiqûres, matières glissant difficilement.
	<b>Aiguille Microtex</b> 130/705 H-M 60/8 – 110/18	Avec une pointe particulièrement pointue et fine.	Pour les tissages (légers, moyens, lourds), les matières synthétiques, les matières qui glissent difficilement. Pour de la soie, des tissus en microfibres, des feuilles, des matériaux enduits et glissant difficilement.  Pour la couture en général, la couture de boutons et de boutonnières, les fermetures à glissière, les ourlets et les surpiqûres, la couture décorative. Pour des points droits spécifiques lors des surpiqûres des bords.
	<b>Aiguille Quilting</b> 130/705 H-Q 75/11 – 90/14	Avec pointe particulièrement effilée et légèrement arrondie.	Pour des tissus tissés (léger, moyen, lourd).  Pour les coutures décoratives, patchworks, quilter. Pour piquer et surpiquer par ex. quilter et patchworks.
	<b>Aiguille à broder</b> 130/705 H-E 75/11 – 90/14	Avec petite pointe d'aiguille, chas large et rainure à fil large.	Pour des tissus tissés (léger, moyen, lourd), tissus tricotés. Pour les fils plus épais et fils en laine.  Pour coudre en général, des boutons et des boutonnières, des fermetures à glissière, des ourlets, surpiquer, réaliser des coutures décoratives et broder.


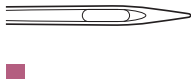

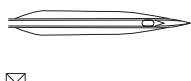

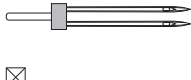


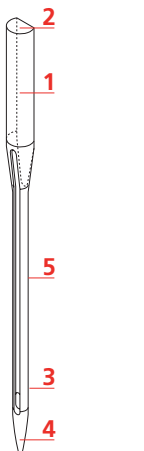
Illustration	Désignation de l'aiguille	Description de l'aiguille	Utilisation
 ☒	<b>Aiguille pour tissus fins</b>  130/705 H SES  70/10 – 90/14	Avec petite pointe d'aiguille.	Pour des matériaux fins, fragiles tels que le velours par exemple.  Pour coudre en général, des boutons et des boutonsnières, des fermetures à glissière, des ourlets, surpiquer, réaliser des coutures décoratives et des patchworks, broder, quilter.
 ■	<b>Aiguille pour fil métallisé</b>  130/705 H METAFIL  80/12	Avec pointe moyennement arrondie et chas d'aiguille d'une longueur de 2 mm.	Pour des tissus tissés (léger, moyen, lourd), tissus tricotés. Pour travailler des fils spéciaux et à effet, en particulier des fils métalliques.  Pour broder avec des fils métalliques. Pour l'ourlet et la surpiqûre, la couture décorative et la broderie.
 ■	<b>Aiguille pour surpiquer</b>  130/705 H-N  80/12 – 100/16	Avec pointe moyennement arrondie et chas d'aiguille d'une longueur de 2 mm.	Pour des tissus tissés (léger, moyen, lourd).  Pour l'ourlet et la surpiqûre, la couture décorative et la broderie. Pour travaux de piqûre et surpiqûre avec plusieurs fils de couture et pour la broderie.
 ☒	<b>Aiguille pour ourlet à jour</b>  130/705 H WING  100-110	Tige d'aiguille élargie, de forme ailée	Pour coudre des ourlets à jour.
 ☒	<b>Aiguille jumelée universelle</b>  130/705 H ZWI  70-100	Ecart des aiguilles: 1,0/1,6/2,0/2,5/3,0/4,0/6,0/8,0	Pour des ourlets visibles sur des tissus élastiques, des plis nervures, des coutures décoratives.
 ☒	<b>Aiguille jumelée pour tissus élastiques</b>  130/705 H-S ZWI  75	Ecart des aiguilles: 2,5/4,0	Pour des ourlets visibles sur des tissus élastiques, des plis nervures, des coutures décoratives.

Illustration	Désignation de l'aiguille	Description de l'aiguille	Utilisation
 ☒	<b>Aiguille jumelée pour ourlet à jour</b>  130/705 H ZWIHO  100	Ecart des aiguilles: 2,5	Pour des effets spéciaux de la broderie à jour.
 ☒	<b>Aiguille triple universelle</b>  130/705 H DRI  80	Écart: 3,0	Pour des ourlets visibles sur des tissus élastiques, des coutures décoratives.

### Exemple de description d'aiguille

Le système 130/705 qui s'adresse aux machines à coudre ménagères est expliqué ci-après par le biais d'un graphique avec pour exemple une aiguille pour le jersey/stretch.

	<p><b>130/705 H-S/70</b></p> <p><b>130</b> = longueur de la tige (1)</p> <p><b>705</b> = talon plat (2)</p> <p><b>H</b> = tige creuse (3)</p> <p><b>S</b> = pointe (ici pointe ronde moyenne) (4)</p> <p><b>70</b> = épaisseur 0,7 mm (5)</p>
--	---

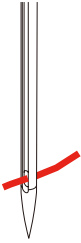
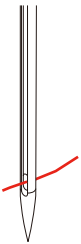
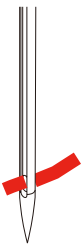
### Sélection des fils

Des résultats de couture satisfaisants dépendent de la qualité du fil, de l'aiguille et du tissu.

Nous vous recommandons de choisir des fils de qualité pour obtenir des résultats de couture satisfaisants.

- Le coton est une fibre naturelle et ce fil sera utilisé particulièrement pour la couture des tissus en coton.
- Le fil de coton mercerisé se caractérise par sa brillance discrète et reste stable au lavage.
- Les fils en polyester sont particulièrement solides et ne se décolorent pas.
- Les fils en polyester sont plus élastiques que ceux en coton et sont particulièrement appréciés pour les coutures élastiques.
- Les fils de rayonne/viscose possèdent les caractéristiques d'une fibre naturelle, mais sont plus brillants.
- Les fils de rayonne/viscose sont particulièrement appréciés pour la couture de points décoratifs aux jolis reflets satinés.

**Rapport aiguille-fil**

	<p>Le rapport aiguille/fil est correct quand le fil glisse parfaitement dans la longue rainure et s'enfile facilement dans le chas de l'aiguille. Le fil peut être cousu de manière optimale.</p>
	<p>Trop de jeu dans la longue rainure et dans le chas de l'aiguille peut conduire à une cassure du fil ou à une formation irrégulière des points.</p>
	<p>Si le fil frotte sur le bord de la longue rainure ou s'il est trop à l'étroit dans le chas de l'aiguille, il peut se casser ou se coincer.</p>

## 2 Préparation à la couture

### 2.1 Connecter et mettre sous tension

#### Connecter la machine

Pour assurer le bon fonctionnement de la machine, il convient d'utiliser exclusivement le câble secteur fourni. Le câble secteur fourni avec la machine est conçu spécifiquement pour les plages de tension applicables au pays d'utilisation. Si la machine est utilisée dans un pays autre que le pays d'origine, il faut se procurer le câble secteur qui convient pour ce pays auprès du revendeur spécialisé bernette.

Le câble secteur pour les États-Unis et le Canada possède une fiche d'alimentation polarisée (un contact est plus grand que l'autre). Pour minimiser le risque de choc électrique, la fiche d'alimentation ne peut être connectée que d'une seule manière dans la prise murale. Si la fiche d'alimentation ne rentre pas dans la prise, il suffit de retourner la fiche avant de l'enficher. Si la fiche d'alimentation retournée ne rentre toujours pas, demander à un électricien d'installer une prise murale adaptée. La fiche d'alimentation ne doit absolument pas être modifiée.

- > Brancher la fiche du câble réseau au connecteur pour câble réseau de la machine.



- > Brancher la fiche d'alimentation du câble réseau à la prise de courant.

#### Utilisation du câble d'alimentation (uniquement pour les USA et le Canada)

La machine possède une fiche polarisée (un contact est plus grand que l'autre). Pour réduire le risque de choc électrique, la fiche ne peut être branchée que d'une seule manière dans la prise murale. Si la fiche ne rentre pas dans la prise, il suffit de retourner la fiche. Si elle ne rentre toujours pas, contactez un électricien pour faire installer une prise murale appropriée. La fiche ne doit absolument pas être modifiée.

#### Connecter la pédale à la machine

Le câble de la pédale est enroulé sur la face inférieure de la pédale.

- > Dérouler le câble de la pédale à la longueur voulue et le caler dans les supports prévus à cet effet sous la pédale.



- > Brancher la fiche du câble réseau au connecteur pour pédale de commande.



- > Placer la pédale sous la table.
- > Si le câble est trop long, enrouler la longueur de câble excédentaire et bloquer dans les supports sous la pédale.

### Fixer le levier de genou

Le levier à genouillère permet de relever et d'abaisser le pied-de-biche. Le levier à genouillère est très utile pour placer des pièces d'applique, réaliser des patchworks et quilter, car il permet de manipuler le tissu pendant que le genou commande le pied-de-biche.

- > Glisser le levier de genou dans la connexion pour le levier de genou sur le devant de la machine.
- > Régler la hauteur du siège de telle manière à pouvoir commander le levier de genou avec le genou.



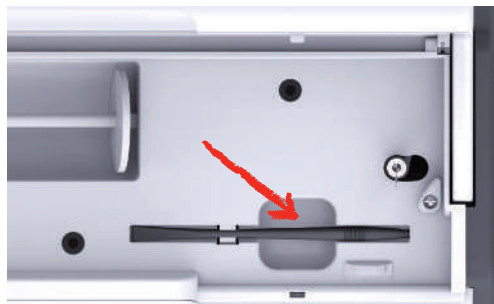
### Allumer la machine

- > Mettre l'interrupteur principal sur «I».



### Fixation du stylet

- > Fixer le stylet sur la fixation prévue à cet effet.



### Régler la vitesse avec la pédale

La vitesse peut être réglée en continu au moyen de la pédale de commande.

- > Pour mettre la machine en marche, appuyer prudemment sur la pédale.
- > Pour coudre à une vitesse plus rapide, enfoncer plus la pédale.
- > Pour arrêter la machine, relâcher la pédale de commande.



### Relever/abaisser l'aiguille

- > Pour relever/abaisser l'aiguille, appuyer sur la pédale de commande avec le talon.



### Programmer individuellement la pédale

La pédale de commande peut être réglée individuellement selon les réglages de couture.

## 2.2 Support de bobine

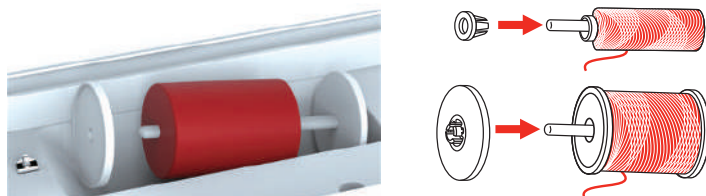
### Support de bobine à l'horizontale

Mettre en place la bobine de fil et du disque de déroulement du fil

Le disque de déroulement du fil garantit un déroulement fluide et régulier du fil de la bobine.

- > Placer une bobine sur le support de bobine.

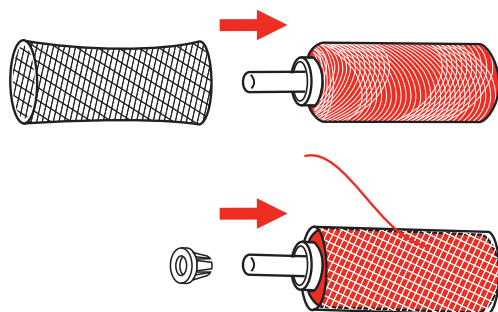
- > Installer le disque de déroulement du fil adéquat sur la bobine de fil de sorte qu'il n'y ait aucun jeu entre le disque de déroulement du fil et la bobine de fil.



### Utiliser le filet de bobine

Le filet de bobine maintient le fil sur la bobine et empêche que le fil ne s'emmêle ou ne soit arraché. Le filet de bobine est uniquement utilisé lorsque le support de bobine est utilisé disposé à l'horizontale.

- > Glisser le filet de bobine par-dessus la bobine. S'assurer que le filet de bobine ne glisse pas de la bobine, p. ex. en recouvrant deux fois les bobines avec le filet ou en insérant une partie du filet à l'arrière dans la bobine.

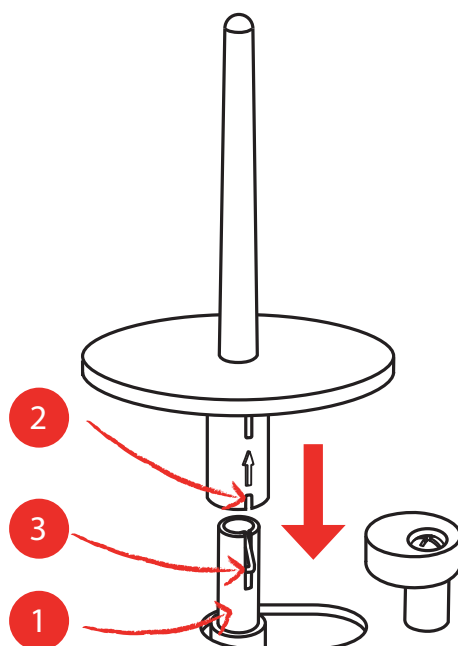


### Second support de bobine de fil

Mettre en place le second support de bobine de fil

Le second support de bobine est nécessaire pour coudre avec plusieurs fils.

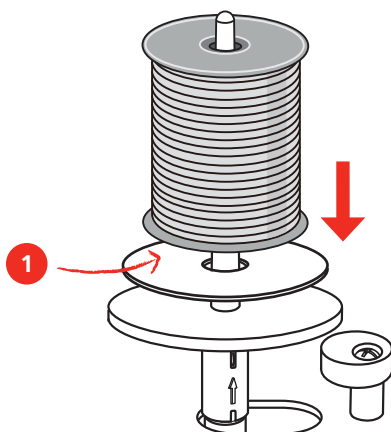
- > Engager le second support de bobine sur l'unité de bobinage (1).
- > Orienter l'unité de bobinage (1) jusqu'à ce que l'évidement avec le ressort (3) s'encliquette.



Mettre en place la bobine de fil

La rondelle de feutre empêche que le fil reste accroché au support de bobine.

- > Mettre la rondelle de feutre (1) sur le second support de bobine.
- > Placer une bobine sur le support de bobine.



### 2.3 Bras libre

La bernette b77 est dotée d'un bras libre robuste qui laisse un large espace pour les projets volumineux à droite de l'aiguille.

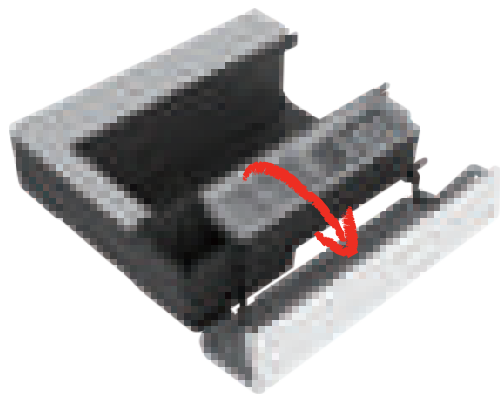
### 2.4 Plateau à ouvrage et coffret d'accessoires

Le plateau à ouvrage sert de coffret d'accessoires.

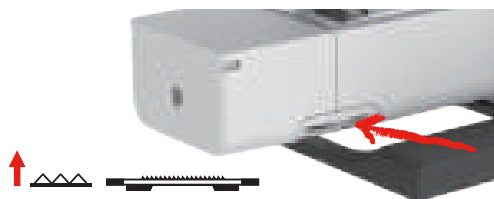
- > Pour retirer le plateau à ouvrage, tenir le plateau à ouvrage par la poignée à gauche et le tirer dans le sens de la flèche.



- > Pour ouvrir le coffret d'accessoires, tenir le couvercle par la poignée encastrée et le basculer vers l'avant.
- > Pour fermer le coffret d'accessoires, basculer le couvercle vers l'arrière jusqu'à ce qu'il s'enclenche.



## 2.5 Relever ou abaisser la griffe d'entraînement



- > Pour relever la griffe d'entraînement, pousser le levier de la griffe d'entraînement vers la droite.
  - La griffe d'entraînement se relève au premier point.
- > Pour abaisser la griffe d'entraînement, pousser le levier de la griffe d'entraînement vers la gauche.
  - La griffe d'entraînement est abaissée.

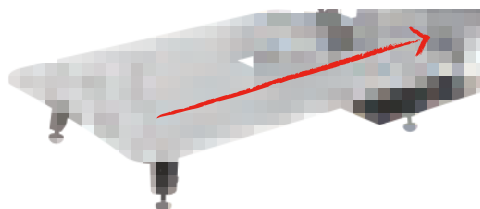
## 2.6 Utiliser la table rallonge

Montée sur le bras libre, la table rallonge permet d'agrandir la surface de couture existante.

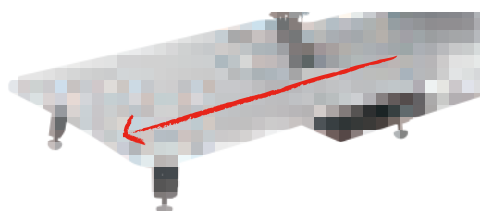
La hauteur de la table rallonge peut être ajustée en tournant les pieds ajustables.

Condition préalable:

- Le plateau à ouvrage est retiré.
- > Relever l'aiguille.
- > Relever le pied-de-biche.
- > Éteindre la machine.
- > Déployer les pieds de la table rallonge.
- > Pousser la table rallonge de gauche à droite au-dessus du bras libre jusqu'à ce qu'elle s'encliquette.



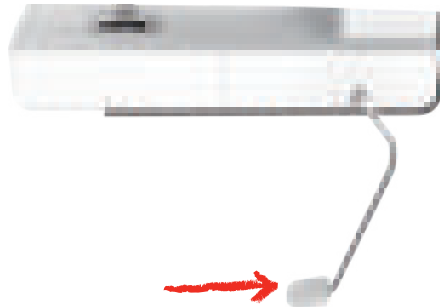
- > Pour l'enlever, retirer la table rallonge à gauche au-dessus du bras libre.



## 2.7 Pied-de-biche

### Régler la position du pied-de-biche avec le levier à genouillère

- > Régler la hauteur du siège de telle manière à pouvoir commander le levier de genou avec le genou.
- > Pour relever le pied-de-biche, poussez le levier de genou vers la droite.

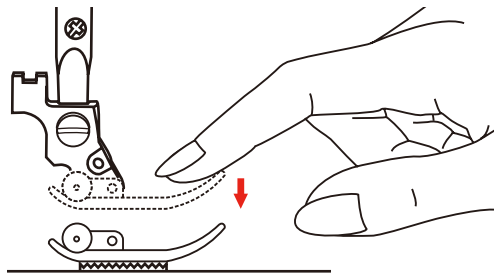


- La tension du fil se relâche simultanément.
- > Relâcher lentement le levier de genou pour abaisser le pied-de-biche.

### Changement de pied-de-biche

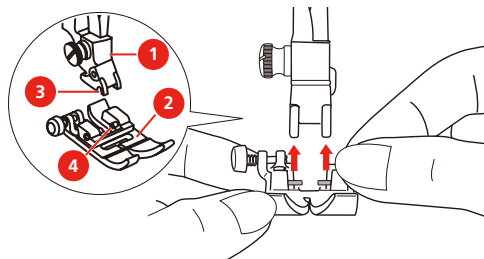
Retrait de la semelle

- > Relever le pied-de-biche.
- > Appuyer avec le doigt sur le bord avant de la semelle du pied-de-biche.



Montage de la semelle du pied-de-biche

- > Lever le pied-de-biche (1).
- > Placer la nouvelle semelle de pied-de-biche (2) sous l'encoche de l'axe (3) de sorte que celle-ci soit au-dessus de la cheville (4) de la semelle de pied-de-biche.
- > Pousser la nouvelle semelle de pied-de-biche vers le haut jusqu'à ce qu'elle s'encliquette.

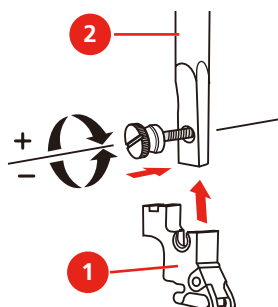


Changement de support de pied-de-biche

Condition préalable:

- La semelle du pied-de-biche est enlevée.
- > Relever le pied-de-biche.

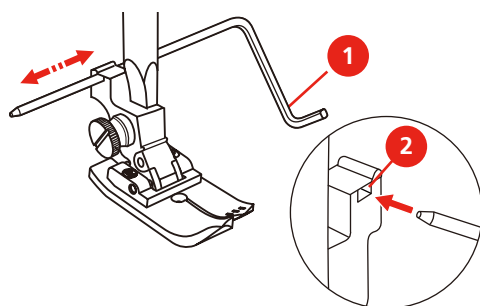
- > Orienter le support de pied-de-biche (1) à gauche en bas sur la tige du pied-de-biche (2).
- > Tenir le support de pied-de-biche et serrer la vis à la main.
- > Resserrer la vis de fixation avec le tournevis.



### Montage du guide-lisières

Le guide-lisières est conçu pour coudre des lignes parallèles.

- > Glisser le guide-lisières (1) à travers le trou du pied-de-biche (2).
- > Régler l'écartement voulu par rapport à la couture adjacente.



### Afficher la semelle du pied-de-biche dans l'interface utilisateur

La semelle du pied-de-biche recommandée pour le point sélectionné s'affiche. Des semelles de pied-de-biche optionnelles peuvent également être affichées.

- > Mettre la machine en marche.
- > Sélectionner le motif de point.
  - Le champ «Affichage/Sélection du pied-de-biche» indique la semelle de pied-de-biche recommandée avec sa désignation en lettres.



- > Toucher «Affichage/Sélection du pied-de-biche».
  - Toutes les semelles de pied-de-biche sont affichées.

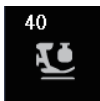


- Une coche verte indique la semelle du pied-de-biche recommandée.
- Une étoile jaune indique les semelles de pied-de-biche qui peuvent aussi être utilisées à des fins spécifiques pour le point choisi.

## Régler la pression du pied-de-biche



La pression du pied-de-biche sert à régler de manière optimale la pression du pied-de-biche sur le tissu en fonction de l'épaisseur du tissu. Il est conseillé de réduire la pression du pied-de-biche en cas de tissus épais. Ceci présente l'avantage que le tissu est plus facile à déplacer. Si la pression du pied-de-biche est réglée en dessous de 0, le pied-de-biche se lève même pour donner plus d'espace au tissu épais. Avec des tissus fins, il est recommandé d'augmenter la pression du pied-de-biche. Ceci a pour avantage de contrôler le déplacement du tissu sous le pied-de-biche.

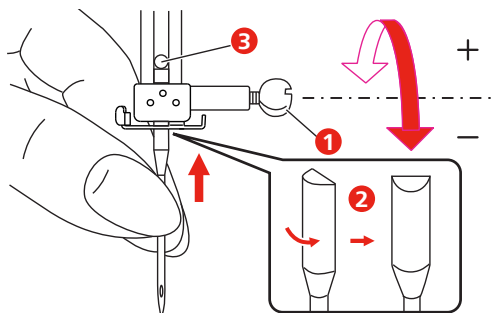


- > Sélectionner «Pression du pied-de-biche».
- > Régler la pression du pied-de-biche.

## 2.8 Aiguille et plaque à aiguille

### Changement d'aiguille

- > Relever le pied-de-biche.
- > Relever l'aiguille.
- > Débrancher la machine et retirer la prise du réseau.
- > Dévisser la vis de fixation (1) à l'aide du tournevis.
- > Retirer l'aiguille vers le bas.
- > Tenir la nouvelle aiguille (2) côté plat tourné vers l'arrière. Pousser l'aiguille vers le haut jusqu'en butée (3) dans le porte-aiguille.
- > Resserrer la vis de fixation avec le tournevis.

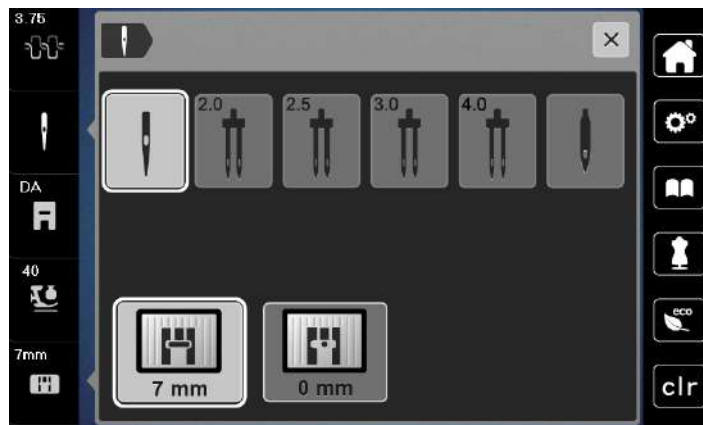


## Sélectionner l'aiguille dans l'interface utilisateur

Après avoir changé l'aiguille, il est possible de vérifier si celle-ci peut être utilisée avec la plaque à aiguille choisie.



- > Toucher «Sélection de l'aiguille» ou «Sélection de plaque à aiguille/d'aiguille».
- > Sélectionner l'aiguille fixée.



- Si l'aiguille sélectionnée est adaptée à la plaque à aiguille et au pied-de-biche sélectionnés, il est possible de commencer à coudre.
- Si l'aiguille choisie ne convient pas pour la plaque à aiguille, un point d'exclamation rouge apparaît.

## Régler l'arrêt de l'aiguille en haut/en bas (permanent)

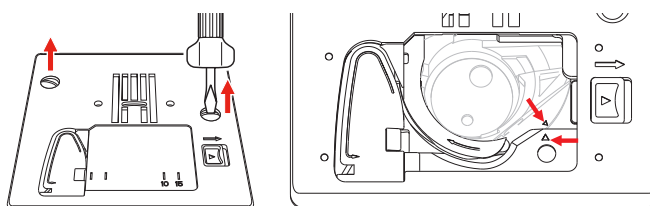
- > Pour régler durablement la position d'arrêt de l'aiguille, toucher «Arrêt de l'aiguille en haut/bas».
  - La machine s'arrête avec l'aiguille piquée dans le tissu dès que l'on relâche la pression sur la pédale ou qu'on appuie sur la touche «Marche/Arrêt».
- > Toucher à nouveau «Arrêt de l'aiguille en haut/bas».
  - La machine s'arrête avec l'aiguille piquée en haut dès que l'on relâche la pression sur la pédale ou qu'on appuie sur la touche «Marche/Arrêt».

## Changer la plaque à aiguille

Les plaques à aiguille sont pourvues de repères longitudinaux, transversaux et diagonaux en millimètres (mm) et pouces (inch). Ces repères sont utiles pour coudre ou piquer avec précision. **Remarque :** L'orientation des repères de la boîte à canette et de la plaque à aiguille doit être la même.

Condition préalable:

- La griffe d'entraînement est escamotée.
  - La machine est à l'arrêt et débranchée.
  - La plaque de recouvrement de la boîte à canette, l'aiguille et le pied-de-biche sont retirés.
- > Retirer les vis de la plaque à aiguille à l'aide du tournevis.



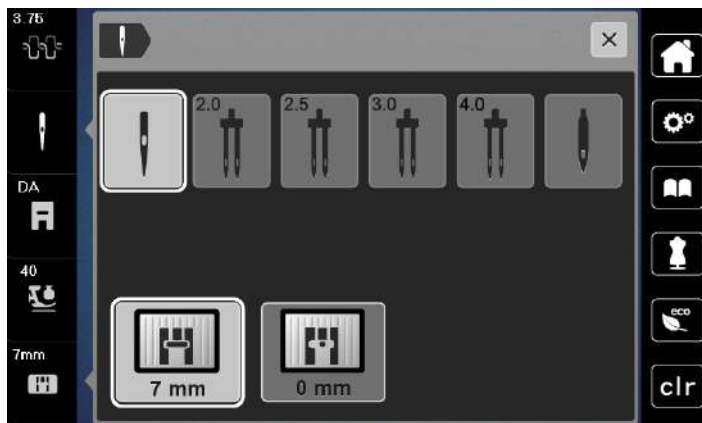
- > Retirer la plaque à aiguille.
- > Mettre une nouvelle plaque à aiguille en place et serrer les vis à l'aide du tournevis.

## Contrôle de la plaque à aiguille dans l'interface utilisateur

Après avoir changé la plaque à aiguille, il est possible de vérifier si celle-ci peut être utilisée avec l'aiguille choisie.



- > Sélectionner «Sélection de plaque à aiguille/d'aiguille».
  - La plaque à aiguille montée est automatiquement détectée et indiquée à l'écran.



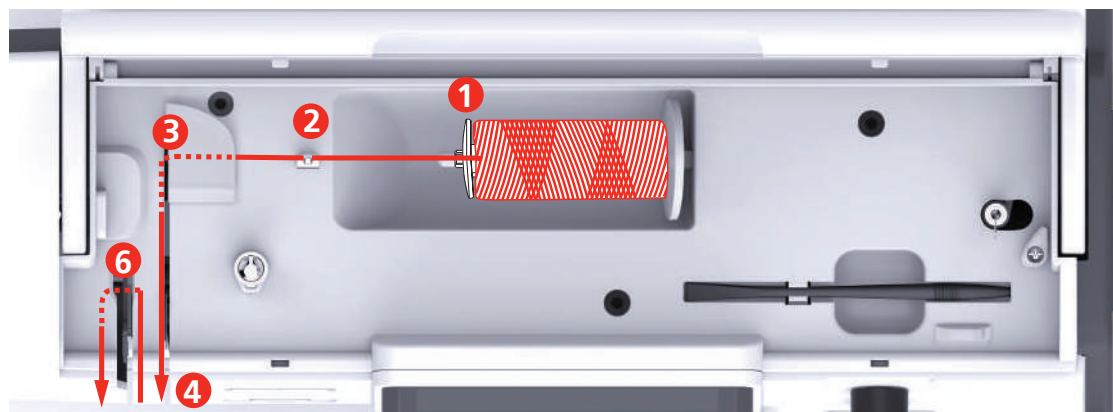
- Si la plaque à aiguille sélectionnée convient avec l'aiguille choisie, on peut commencer la couture.
- La largeur de point est automatiquement réglée à la valeur admissible.
- Si la plaque à aiguille sélectionnée ne convient pas pour l'aiguille choisie, un point d'exclamation rouge apparaît.

## 2.9 Enfiler

### Préparation de l'enfilage

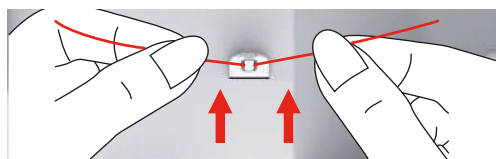
- > Relever l'aiguille en appuyant sur la touche «Aiguille en haut/en bas».
- > Relever le pied-de-biche.

## Enfiler le fil supérieur

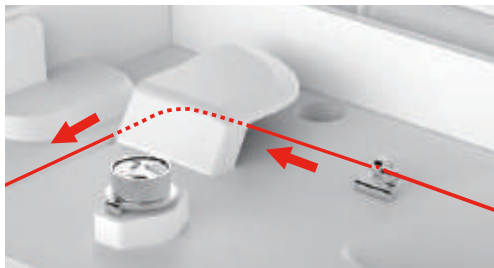


- |   |                                |    |                                 |
|---|--------------------------------|----|---------------------------------|
| 1 | Disque de déroulement du fil   | 7  | Guidage                         |
| 2 | Guide-fil                      | 8  | Guidage                         |
| 3 | Prétension du fil              | 9  | Levier de l'enfile-aiguille     |
| 4 | Disques de prétension de fil   | 10 | Petit crochet en fil métallique |
| 5 | Recouvrement du donneur de fil | 11 | Coupe-fil                       |
| 6 | Donneur de fil                 | 12 | Fil                             |

- > Mettre la bobine sur le support de bobine de sorte que le fil soit déroulé dans le sens des aiguilles d'une montre.
- > Fixer le disque de déroulement du fil correspondant à la bobine de fil.
- > Guider le fil à travers le guide-fil.



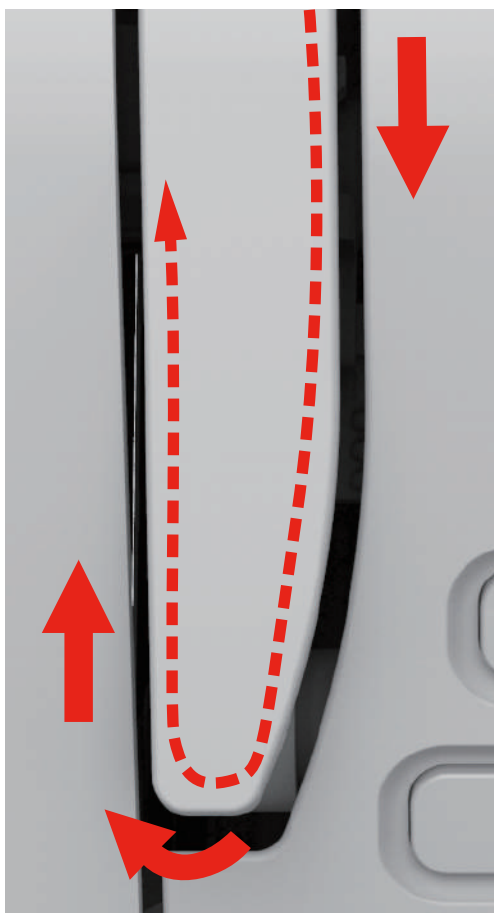
- > Guider le fil à travers le prétensionneur du fil.



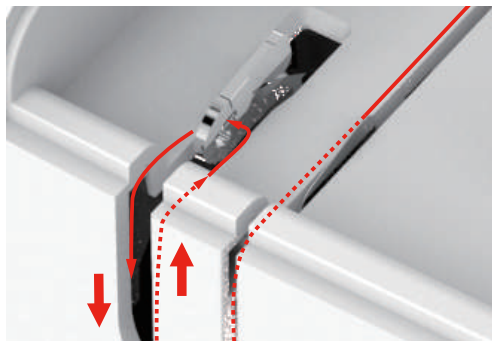
- > Poser l'extrémité du fil le long du canal vers le bas.



- > Guider le fil vers le bas autour du recouvrement du donneur de fil.



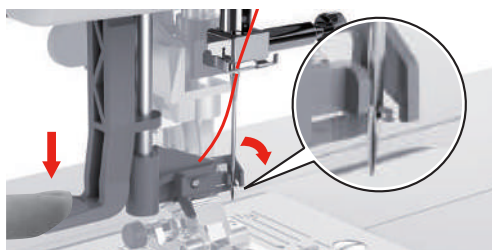
- > Guider le fil vers le haut et de droite à gauche à travers le donneur de fil puis guider à nouveau le fil vers le bas.



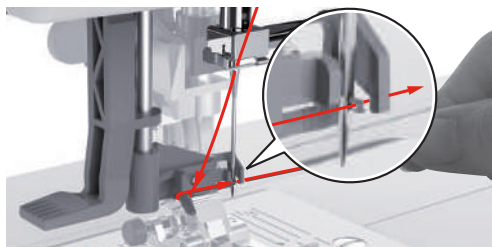
- > Guider le fil au travers des guides au-dessus de l'aiguille.
- > Abaisser le pied-de-biche.



- > Abaisser le levier d'enfilage jusqu'en butée pour qu'il s'encliquette.
  - Le petit crochet en fil métallique passe à travers le chas de l'aiguille.
  - Pour éviter d'endommager l'enfile-aiguille, le pied-de-biche est automatiquement abaissé.

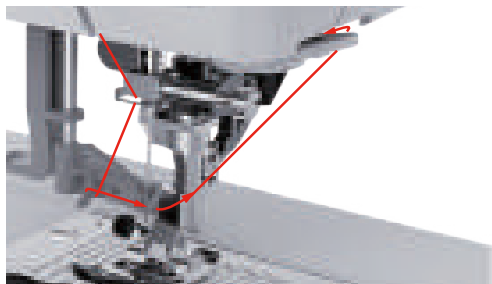
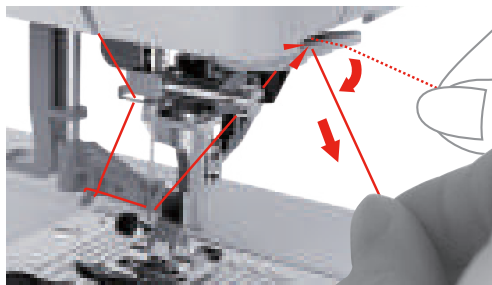


- > Guider le fil autour du guide-fil.
- > Guider le fil devant l'aiguille et sous le petit crochet en fil métallique et le maintenir.

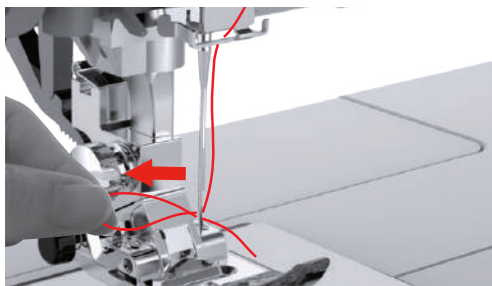


- > Pour couper le fil excédentaire, saisir l'extrémité du fil et le faire passer prudemment par le coupe-fil.

**Remarque :** Le coupe-fil droit doit seulement être utilisé pour l'enfilage.



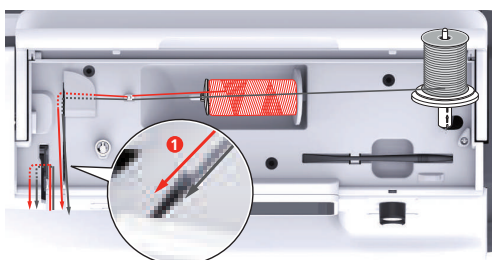
- > Pour enfiler le fil dans l'aiguille, relever le levier de l'enfile-aiguille en tenant le fil sans serrer.
  - Le petit crochet en fil métallique se retire et tire le fil à travers le chas de l'aiguille pour former une boucle.
- > Tirer le fil complètement à travers le chas de l'aiguille.



### Enfilage d'une aiguille jumelée

Condition préalable:

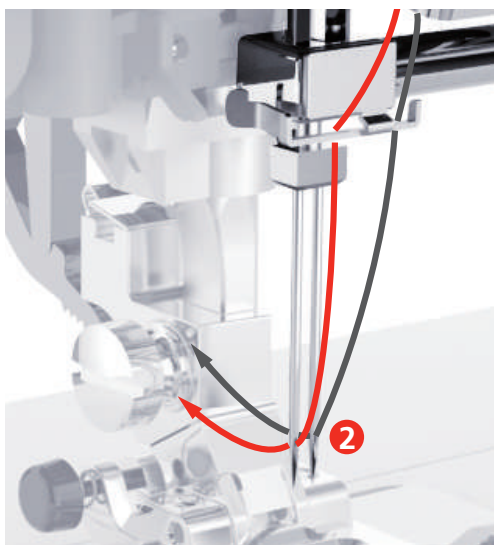
- Le pied pour zigzag est monté.
  - L'aiguille jumelée est montée.
  - Un deuxième support de bobine de fil, une rondelle de feutre et une seconde bobine de fil sont montés.
- > Guider le fil se trouvant dans le support de bobine (rouge) dans le sens de la flèche à gauche du disque de tension du fil (1).



- > Guider le fil jusqu'au guide-fil au-dessus de l'aiguille.



- > Enfiler le fil à la main dans l'aiguille gauche.



- > Guider le fil se trouvant dans le support de bobine (bleu) dans le sens de la flèche à droite du disque de tension du fil (1).
- > Guider le fil jusqu'au guide-fil au-dessus de l'aiguille.
- > Enfiler le fil à la main dans l'aiguille droite.

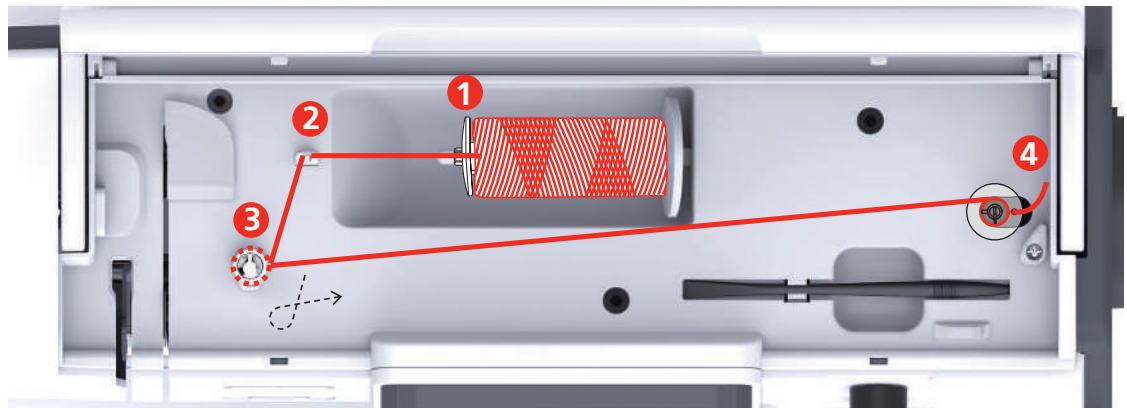
**ATTENTION**

Cassure d'aiguille à cause d'un pied-de-biche, d'une position d'aiguille ou d'un point erroné

Si l'aiguille est combinée avec un pied-de-biche, une position d'aiguille ou un point erroné, il y a risque que l'aiguille heurte le pied-de-biche ou la plaque à aiguille et se casse.

- > Monter le pied pour zigzag.
- > Régler le point droit.
- > Régler la position médiane de l'aiguille.

**Embobiner la canette**

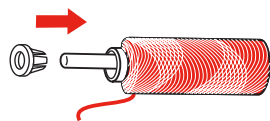


- |   |                              |   |                        |
|---|------------------------------|---|------------------------|
| 1 | Disque de déroulement du fil | 3 | Prétension de bobinage |
| 2 | Guide-fil                    | 4 | Dévidoir               |

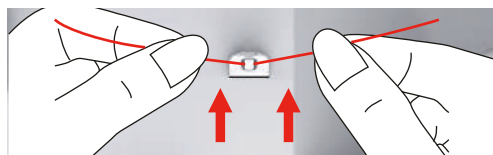
- > Pour éviter que le fil glissant ne reste accroché ou ne se déchire, mettre un filet à bobine sur la bobine de fil.



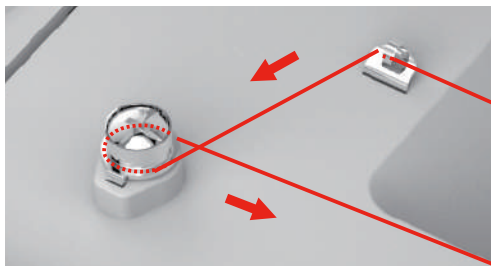
- > Placer une bobine de fil et le disque de déroulement du fil sur le dévidoir. En cas de petites bobines de fil, utiliser le petit disque de déroulement du fil.



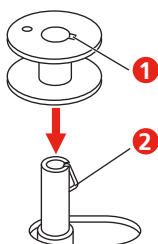
- > Guider le fil à travers le guide-fil.



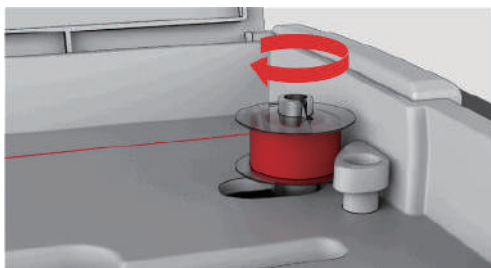
- > Guider le fil dans le sens de la flèche autour du dispositif de prétension de bobinage.



- > Tirer l'extrémité de fil à travers l'un des trous intérieurs de la canette et mettre la canette vide sur l'unité de canette.



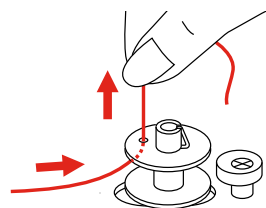
- > Pousser la canette dans la position droite.



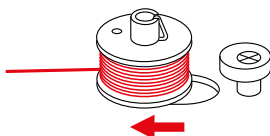
- La touche «Marche/Arrêt» clignote à des fins de contrôle et l'écran de canetage apparaît.



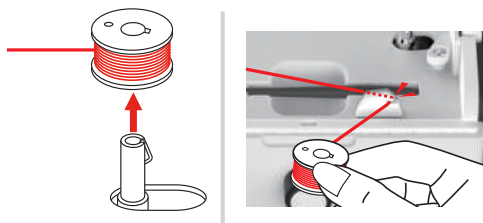
- > Maintenir d'une main l'extrémité du fil.



- > Pour démarrer l'embobinage pour quelques tours et à nouveau l'arrêter, appuyer sur la touche «Marche/Arrêt» afin que le fil tienne bien sur la canette.
- > Couper l'extrémité de fil au-dessus du trou intérieur.
- > Pour poursuivre l'embobinage, appuyer sur la touche «Marche / Arrêt».
- > Pour terminer l'embobinage, appuyer sur la touche «Marche / Arrêt».
- > Pousser le dispositif de bobinage vers la gauche en position de sortie.



- > Enlever la canette et couper le fil.



## Enfilage du fil de canette

### ATTENTION

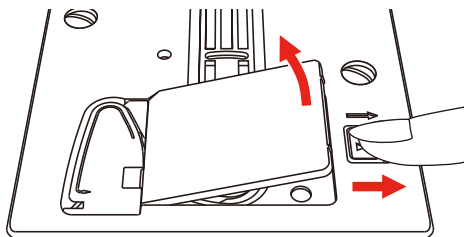
#### Cassure d'aiguille à cause d'une canette irrégulièrement bobinée

Des canettes irrégulièrement bobinées risquent d'engendrer une cassure d'aiguille ou une tension de fil inappropriée.

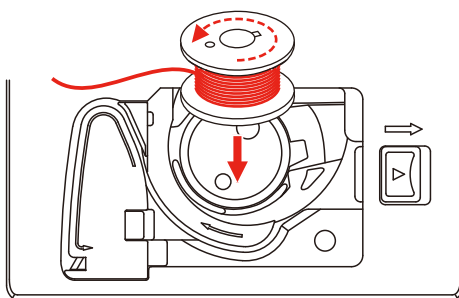
- > Utiliser uniquement des canettes bobinées de manière régulière.

Condition préalable:

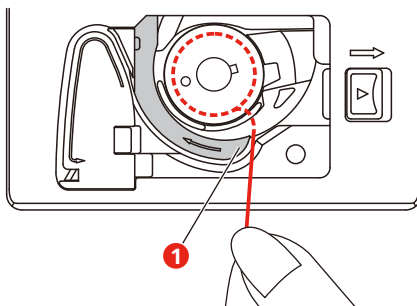
- L'aiguille est relevée.
  - Le pied-de-biche est relevé.
  - La machine est arrêtée.
- > Pour ouvrir la plaque de recouvrement de la boîte à canette, pousser la poignée vers la droite et enlever la plaque de recouvrement de la boîte à canette.



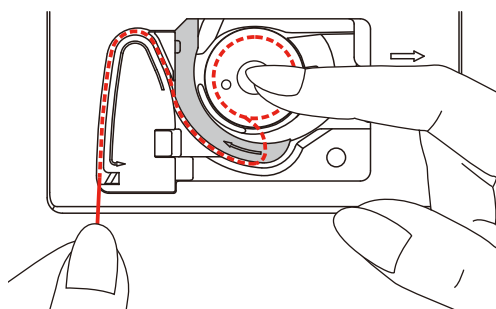
- > Mettre une nouvelle canette en place de sorte que le fil se déroule dans le sens contraire des aiguilles d'une montre.



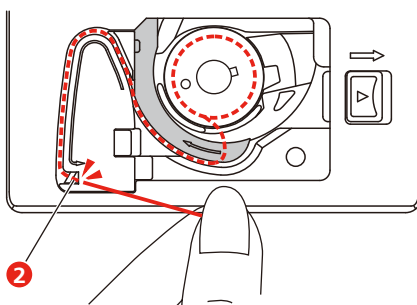
- > Faire passer le fil à travers la fente (1).



- > Appuyer légèrement sur la canette.
- > Pour insérer le fil dans le guide-fil de canette, suivre le marquage fléché.



- > Pour couper le fil excédentaire, saisir l'extrémité du fil et le faire passer par le coupe-fil (2).



- > Mettre en place la plaque de recouvrement de la boîte à canette.

## 3 Programme Setup

### 3.1 Réglages de couture

#### Régler la tension du fil supérieur

Les modifications de la tension du fil supérieur dans le programme Setup auront un impact sur tous les motifs de point. Le réglage du programme Setup est conservé même après l'arrêt de la machine.



> Toucher «Programme Setup».



> Toucher «Réglages de couture».



> Toucher «Régler la tension du fil supérieur».  
> Régler la tension du fil supérieur.

#### Régler la vitesse de couture maximale

Cette fonction permet de réduire la vitesse maximale.



> Sélectionner «Programme Setup».



> Sélectionner «Réglages de couture».



> Sélectionner «Vitesse maximale de couture».  
> Réglage de la vitesse maximale.

#### Régler les points d'arrêt

Si cette fonction est activée, 4 points d'arrêt sont automatiquement cousus au début du motif après la coupe du fil.



> Toucher «Programme Setup».



> Toucher «Réglages de couture».



> Activer ou désactiver «Points d'arrêt au début du motif».

## Régler la hauteur en position flottante du pied-de-biche

La hauteur de la position flottante du pied-de-biche peut être réglée de 1 à 6 mm au maximum selon l'épaisseur du tissu.



> Toucher «Programme Setup».



> Toucher «Réglages de couture».



> Toucher «Programmer les touches et les champs».



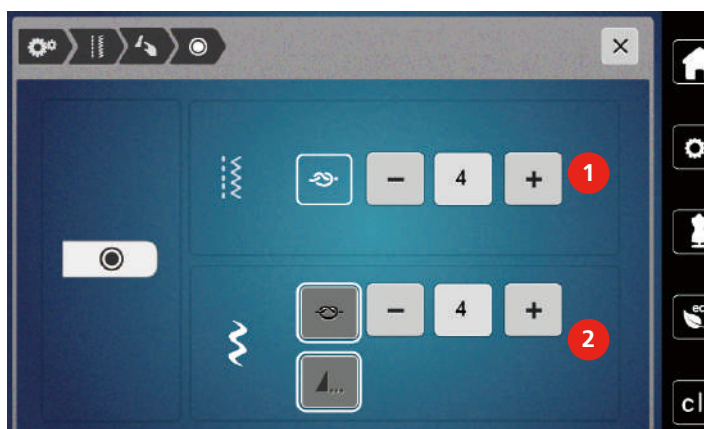
> Toucher «Programmer la hauteur de suspension du pied-de-biche».  
 > Pour régler la distance entre la plaque à aiguille et le pied-de-biche, tourner le, «bouton multifonction vers le haut» ou «bouton multifonction vers le bas» ou toucher «Plus» / «Moins».

## Programmer la touche «Points d'arrêt»

Le nombre et le type des points d'arrêt peuvent être programmés.

Dans le cas de points utilitaires, le nombre de points d'arrêt peut être programmé dans la zone supérieure de l'écran (1).

Les points d'arrêt des points décoratifs et les combinaisons de motifs de points peuvent être programmés dans la zone inférieure de l'écran (2).



> Toucher «Programme Setup».



> Toucher «Réglages de couture».



> Toucher «Programmer les touches et les champs».



> Toucher «Programmer la touche Points d'arrêt».  
 > Pour régler le nombre des points d'arrêt pour les points utilitaires, toucher les champs «Plus» ou «Moins» dans la zone supérieure de l'écran (1).



- > Pour activer les points d'arrêt automatiques pour les points décoratif et les combinaisons de motifs de broderie, toucher «Arrêter (points d'arrêt)».
- > pour régler le nombre de points d'arrêt à intervalles rapprochés, toucher les champs «Plus» ou «Moins» dans la zone inférieure de l'écran (2).
- > Pour désactiver les points d'arrêt automatiques pour les points décoratifs et les combinaisons de motifs de broderie, toucher à nouveau «Arrêter (points d'arrêt)».



- > Pour coudre des points d'arrêt à la fin du motif sélectionné, toucher «Fin de motif».
  - La machine coud les points d'arrêt et s'arrête à la fin du motif.
- > Pour désactiver la couture de points d'arrêt à la fin du motif sélectionné, toucher à nouveau «Fin de motif».

### Programmer la touche du «coupe-fil»

Il est possible de régler les points d'arrêt automatiques avant la coupe du fil.



- > Toucher «Programme Setup».



- > Toucher «Réglages de couture».



- > Toucher «Programmer les touches et les champs».



- > Toucher «Programmer la touche du Coupe-fil».



- > Pour 4 points d'arrêt avant la coupe, toucher «Arrêter (points d'arrêt)».
- > Pour régler le nombre de points d'arrêt, toucher «Moins» ou «Plus».
- > Pour désactiver le point d'arrêt automatique, toucher à nouveau «Arrêter (points d'arrêt)».

### Régler la position du pied-de-biche avec l'arrêt de l'aiguille en bas

Lorsque l'aiguille est abaissée, le pied-de-biche est mis en position flottante quand l'aiguille est programmée dans la position inférieure.



- > Toucher «Programme Setup».



- > Toucher «Réglages de couture».



- > Toucher «Programmer les touches et les champs».



- > Toucher «Position du pied-de-biche avec l'arrêt de l'aiguille en bas».



- > Pour activer le pied-de-biche relevé en position flottante avec arrêt de l'aiguille vers le bas, appuyer sur le commutateur.

- > Pour désactiver le pied-de-biche relevé en position flottante avec arrêt de l'aiguille vers le bas, toucher à nouveau le commutateur.

### Programmer la touche «Couture en marche arrière»

Il est possible de choisir entre «Couture en marche arrière» et «Couture en marche arrière point à point».



- > Toucher «Programme Setup».



- > Toucher «Réglages de couture».



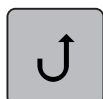
- > Toucher «Programmer les touches et les champs».



- > Toucher «Programmer la touche Couture en marche arrière».



- > Pour activer la couture en marche arrière point à point, toucher «Couture en marche arrière point à point».



- > Pour activer la couture en marche arrière, toucher «Couture en marche arrière».

### Programmer la touche «Aiguille en haut/en bas»

Pour l'arrêt de la couture avec l'aiguille en bas, il est possible de régler la hauteur de suspension du pied-de-biche.



- > Toucher «Programme Setup».



- > Toucher «Réglages de couture».



- > Toucher «Programmer les touches et les champs».



> Toucher. «Programmer la touche Aiguille en haut/en bas»



> Pour régler la hauteur de suspension à 2 mm quand l'aiguille est en bas, toucher «Hauteur de suspension du pied-de-biche 2».



> Pour régler la hauteur de suspension à 6 mm quand l'aiguille est en bas, toucher «Hauteur de suspension du pied-de-biche 6».

**ATTENTION! Lorsque le pied Ruler est utilisé, la hauteur de suspension du pied-de-biche ne doit pas dépasser 2 mm afin d'éviter toute collision avec le support d'aiguille.**

### Programmer individuellement la pédale

Si «Aiguille haut/bas» est activée, l'aiguille est relevée ou abaissée lorsque le talon appuie sur la pédale. Sinon, il est également possible de positionner le pied-de-biche, de couper le fil et de régler les points d'arrêt automatiques.



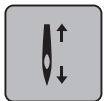
> Toucher «Programme Setup».



> Toucher «Réglages de couture».



> Toucher «Programmer la pédale».



- «Aiguille haut/bas» est actif dans les réglages de base.
- La pression du talon sur la pédale soulève ou abaisse l'aiguille.



> Pour programmer la pression du talon, toucher «Programmer la pression du talon».



- > Pour désactiver les points d'arrêt automatiques par pression du talon, toucher «Arrêter (points d'arrêt)».
- > Pour régler le nombre de points d'arrêt, toucher «Plus» ou «Moins».
- > Pour désactiver le point d'arrêt automatique par pression du talon, toucher à nouveau «Arrêter (points d'arrêt)».



- > Pour activer la coupure du fil par pression du talon, toucher «Coupe fil automatique».
- > Pour désactiver la coupe du fil automatique par pression du talon, toucher à nouveau «Coupe fil automatique».



- > Pour commander que le pied-de-biche reste en bas à la pression du talon, toucher «Aiguille haut/bas».
- > Pour commander que le pied-de-biche reste en haut à la pression du talon, toucher à nouveau «Aiguille haut/bas».
  - Si «Aiguille haut/bas» sans «Coupe fil automatique» et «Arrêter (points d'arrêt)» est activé, la fonction peut mettre le pied-de-biche en position flottante ou dans la position la plus haute (12 mm).

### Compensation automatique de la pression du pied

Pendant la couture, la machine détecte en continu l'épaisseur courante du tissu et règle simultanément une pression du pied-de-biche appropriée afin d'assurer un entraînement régulier du tissu.



- > Toucher «Programme Setup».



- > Toucher «Réglages de couture».



- > Pour activer la compensation automatique de la pression du pied, toucher, «Mesurer l'épaisseur du tissu».
- > Pour désactiver la compensation automatique de la pression du pied, toucher à nouveau «Mesurer l'épaisseur du tissu».

### Corriger l'équilibrage général

Certains tissus, fils et garnitures peuvent influencer la qualité du point programmé dans la machine qui présentera alors un aspect irrégulier. L'équilibrage électronique permet de corriger ces différences et d'adapter ainsi parfaitement le motif de point au tissu employé.

- > Sélectionner le motif de point ou l'alphabet.
- > Toucher «Programme Setup».



- > Toucher «Réglages de couture».



- > Toucher «Équilibrage».
  - Une prévisualisation du motif de point s'affiche.
- > Pour corriger l'orientation longitudinale du motif de point, tourner le «bouton multifonction» jusqu'à ce que la prévisualisation du motif de point coïncide avec le motif de point cousu sur le tissu.

## 3.2 Sélectionner les réglages personnels

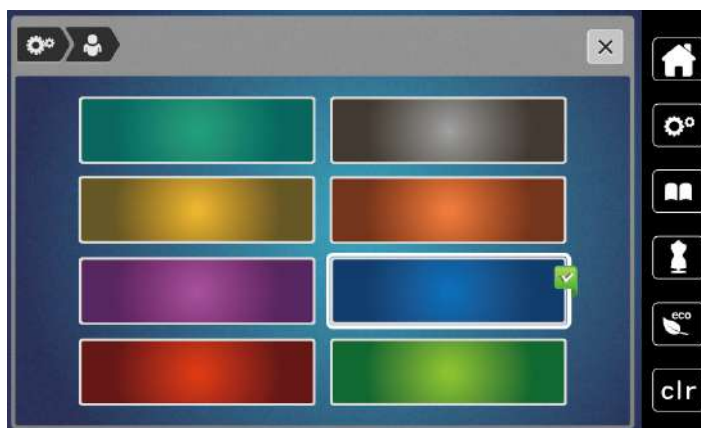


- > Toucher «Programme Setup».



- > Toucher «Réglages personnels».

- > Sélectionner les couleurs de l'écran choisies.



### 3.3 Fonctions de surveillance

#### Régler la surveillance du fil supérieur



- > Sélectionner «Programme Setup».



- > Sélectionner «Fonctions de surveillance».



- > Pour désactiver la surveillance du fil supérieur, sélectionner le commutateur en haut de l'écran.
- > Pour activer la surveillance du fil supérieur, sélectionner à nouveau le commutateur.

#### Régler le contrôle du fil de canette



- > Sélectionner «Programme Setup».



- > Sélectionner «Fonctions de surveillance».



- > Pour désactiver la surveillance du fil inférieur, sélectionner le commutateur en bas de l'écran.
- > Pour activer la surveillance du fil inférieur, sélectionner à nouveau le commutateur.

### 3.4 Activer/désactiver le signal sonore



- > Toucher «Programme Setup».



- > Pour désactiver tous les signaux sonores, toucher «Activer/désactiver les sons».
- > Pour activer tous les signaux sonores, toucher à nouveau «Activer/désactiver les sons».

### 3.5 Réglages de la machine

#### Réglage de la luminosité de l'écran

La luminosité de l'écran peut se régler selon ses propres besoins.



> Sélectionner «Programme Setup».



> Sélectionner «Réglages de la machine».



> Sélectionner «Paramètres de l'écran».

> Régler la luminosité de l'affichage dans la partie supérieure de l'écran.

## Régler l'éclairage

La luminosité de l'éclairage peut se régler selon ses propres besoins.



> Sélectionner «Programme Setup».



> Sélectionner «Réglages de la machine».



> Sélectionner «Paramètres de l'écran».

> Régler la luminosité de l'éclairage de couture dans la partie inférieure de l'écran.



> Pour éteindre l'éclairage de couture, sélectionner le commutateur.

> Pour allumer l'éclairage de couture, sélectionner à nouveau le commutateur.

## Calibrer l'écran

De plus amples informations à ce sujet sont disponibles au chapitre Annexe, dans la rubrique Dépannage, à la fin du mode d'emploi.



> Sélectionner «Programme Setup».

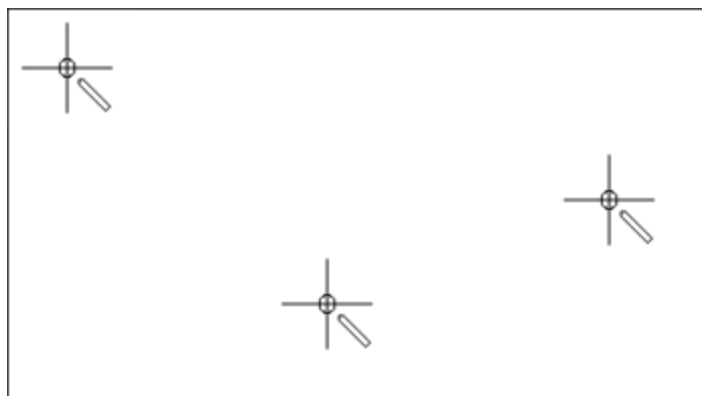


> Sélectionner «Réglages de la machine».



> Sélectionner «Calibrer l'écran».

> Appuyer sur les croix l'une après l'autre avec le stylet.



## Restaurer les réglages de base

**ATTENTION** : cette fonction supprime tous les réglages personnalisés.



> Appuyer sur «Programme Setup».



> Appuyer sur «Réglages de la machine».



> Appuyer sur «Réglages d'usine».



> Appuyer sur «Réglage de base Machine», confirmer et redémarrer la machine.

## Contrôler la version du micrologiciel

La version du micrologiciel de la machine s'affiche.



> Toucher «Programme Setup».



> Toucher «Réglages de la machine».



> Toucher «Données machine».

## Vérifier le nombre total de points

Le nombre de points total de la machine ainsi que le nombre de points depuis le dernier entretien effectué par un revendeur spécialisé bernette s'affichent.

4.000.000 de points après un service, le symbole  recommande un entretien par un revendeur bernette.



> Toucher «Programme Setup».



> Toucher «Réglages de la machine».



> Toucher «Données machine».

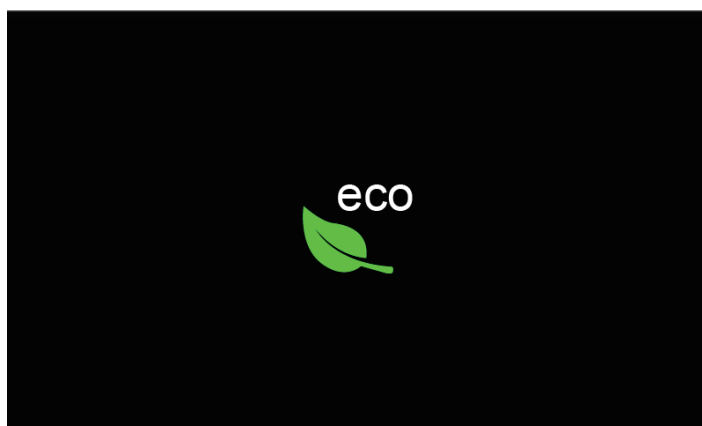
## 4 Réglages du système

### 4.1 Utiliser le mode éco

En cas d'interruption de travail prolongée, la machine peut être commutée en mode eco. Il est alors impossible de sélectionner un motif ou un réglage sur l'écran ou de faire démarrer la machine.



- > Toucher «Mode éco».
  - L'écran s'éteint. La consommation en courant est réduite et l'éclairage s'éteint.



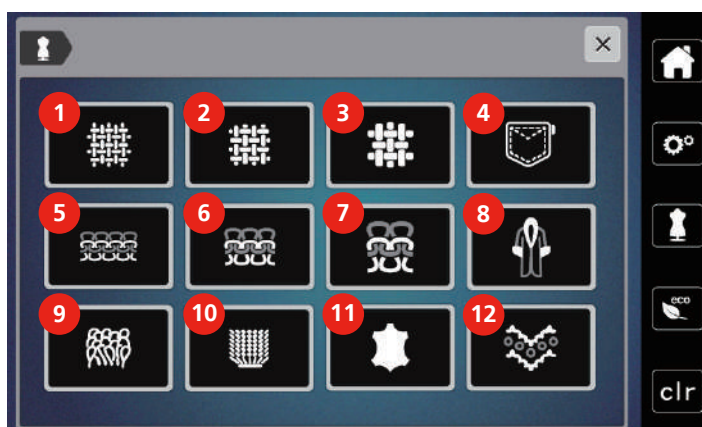
- > Sélection «Mode eco» à l'écran.
  - La machine est de nouveau prête à l'emploi.

### 4.2 Ouvrir le conseiller de couture

Le conseiller en couture informe sur l'aide à la décision relative aux projets de couture. Après avoir entré le tissu choisi et le projet de couture souhaité, des recommandations sur l'aiguille et le pied-de-biche adaptés s'affichent.

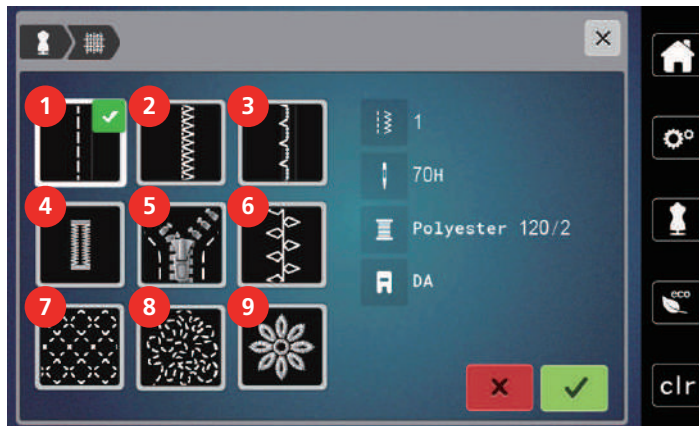


- > Toucher «Conseiller en couture».
- > Choisir le tissu qui va être cousu.

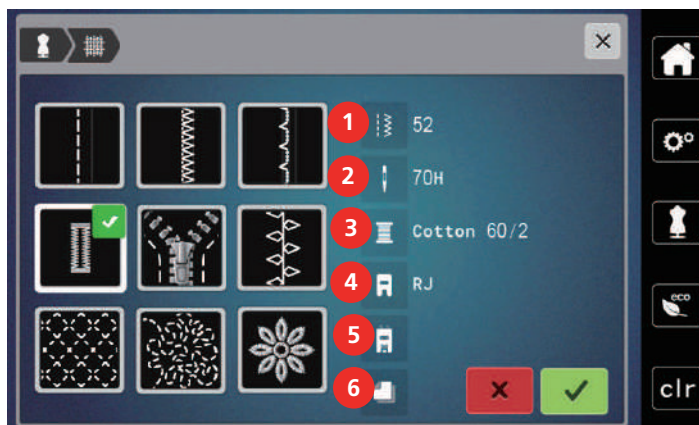


- |   |                             |    |                               |
|---|-----------------------------|----|-------------------------------|
| 1 | Tissage lâche               | 7  | Tricots épais                 |
| 2 | Tissage moyenne- ment dense | 8  | Fourrure/fourrure synthétique |
| 3 | Tissage dense               | 9  | Tissu éponge                  |
| 4 | Jeans                       | 10 | Tissus veloutés               |
| 5 | Tricots fins                | 11 | Cuir et vinyle                |
| 6 | Tricots moyenne- ment épais | 12 | Tulles et dentelles           |

- > Choisir le projet de couture.
  - Le point est automatiquement adapté, toutes les autres adaptations doivent être effectuées manuellement.



- |   |                                  |   |                          |
|---|----------------------------------|---|--------------------------|
| 1 | Coutures                         | 6 | Couture décorative       |
| 2 | Coudre sur le pourtour des bords | 7 | Quilt à la machine       |
| 3 | Ourllet invisible                | 8 | Couture guidée librement |
| 4 | Boutonnères                      | 9 | Applications             |
| 5 | Fermetures à glissière           |   |                          |



- |   |                            |   |                                  |
|---|----------------------------|---|----------------------------------|
| 1 | Numéro du point recommandé | 4 | Pied-de-biche recommandé         |
| 2 | Aiguille recommandée       | 5 | Boutonnière avec armature en fil |
| 3 | Fil recommandé             | 6 | Garniture recommandée            |

- > Régler la machine conformément aux instructions.

### 4.3 Rejeter toutes les modifications avec «clr»

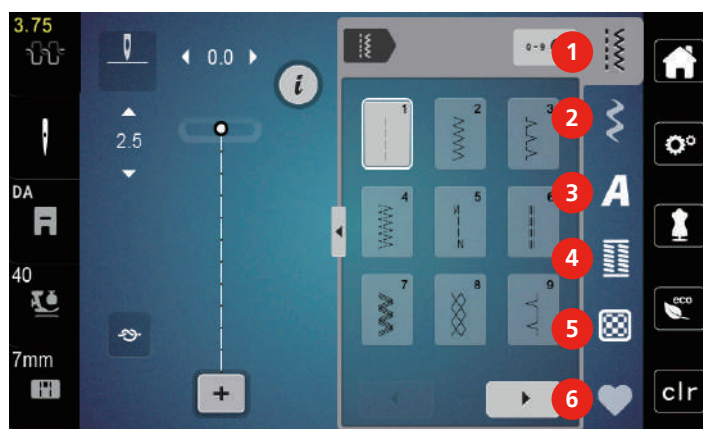
Toutes les modifications des motifs peuvent être réinitialisées au réglage de base, à l'exception des motifs enregistrés dans la mémoire personnelle et des fonctions de surveillance.



- > Sélectionner «Effacer les réglages».

## 5 La couture créative

### 5.1 Aperçu du menu de sélection couture

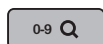


- |   |                      |   |                       |
|---|----------------------|---|-----------------------|
| 1 | «Points utilitaires» | 4 | «Boutonnères»         |
| 2 | «Points décoratifs»  | 5 | «Points quilt»        |
| 3 | «Alphabets»          | 6 | «Mémoire personnelle» |

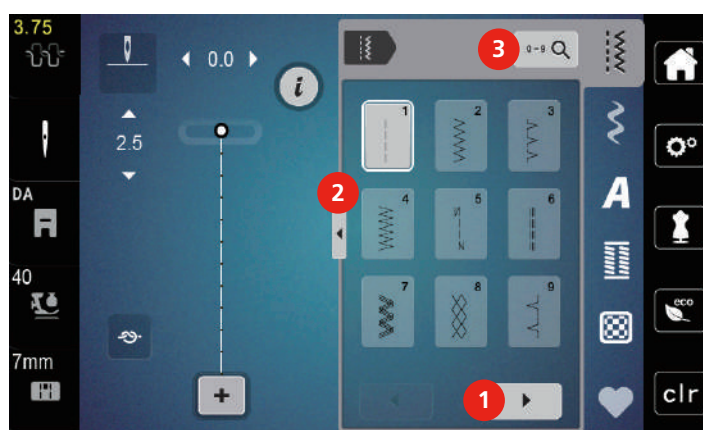
#### Sélectionner le motif de point



- > Sélectionner le motif de point, l'alphabet ou la boutonnière.
- > Pour afficher d'autres motifs de point, faire défiler vers la droite (1).
- > Pour agrandir la vue, toucher «Agrandir/réduire la fenêtre» (2).



- > Pour réduire la vue du motif de broderie, toucher à nouveau «Agrandir/réduire la fenêtre» (2).
- > Pour sélectionner le motif de point en entrant le numéro de point, toucher «Sélection du motif de point par numéro» (3).
  - Si «!!!» apparaît après avoir entré le motif de point, cela signifie que le motif de point ne peut pas être utilisé en mode combiné.
  - Si «???» apparaît après avoir entré le motif de point, cela signifie que ce motif de point n'existe pas.



## 5.2 Entraînement supérieur



Il est recommandé d'adapter la pression du pied-de-biche au tissu choisi. Plus le tissu est épais, plus la pression du pied-de-biche doit être relâchée.

Avec l'entraînement supérieur, le dessus et le dessous du tissu avancent simultanément. Ainsi, même les tissus lisses et fins avancent régulièrement. Les rayures et les carreaux seront ainsi cousus avec précision.

### Applications de l'entraînement supérieur

L'entraînement supérieur s'utilise principalement avec les projets de couture suivants :

- Couture : Toutes les coutures sur les tissus difficiles, par ex., ourlets, fermetures à glissière
- Patchwork : Pour obtenir des lignes et blocs précis et pour les points décoratifs jusqu'à 7 mm de largeur
- Appliqués : Couture de rubans, de galons et biais

Tissus difficiles :

- Velours, en règle générale dans la direction du point
- Tissu éponge
- Jersey, surtout perpendiculairement à la maille
- Fourrure synthétique ou apprêtée
- Tissu/fourrure polaire
- Tissus ouatinés
- Rayures et carreaux
- Tissu de rideaux avec rapports de dessin

Tissus qui avancent mal :

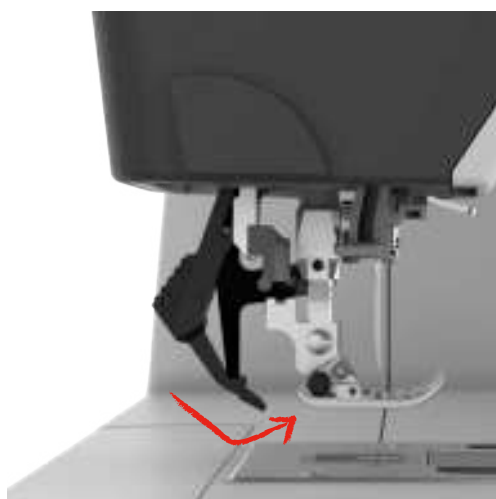
- Similicuir, tissus enduits

### Utilisation de l'avancement supérieur



Si l'avancement supérieur est utilisé, utiliser uniquement des pieds-de-biche ouverts vers l'arrière.

- > Relever le pied-de-biche.
- > Appuyer l'avancement supérieur vers le bas derrière le pied-de-biche jusqu'à ce qu'il s'encliquette.



- > Lever le pied-de-biche.
- > Pour enlever à nouveau l'avancement supérieur, tirer l'avancement supérieur vers le bas et le basculer vers l'arrière.

### 5.3 Régler la vitesse

La vitesse peut être adaptée en continu à l'aide du régulateur de vitesse.

- > Pour réduire la vitesse, repousser le régulateur de vitesse vers la gauche.
- > Pour augmenter la vitesse, repousser le régulateur de vitesse vers la droite.

### 5.4 Régler la tension du fil supérieur

Le réglage de base de la tension du fil supérieur s'effectue automatiquement lors du choix du motif de point.

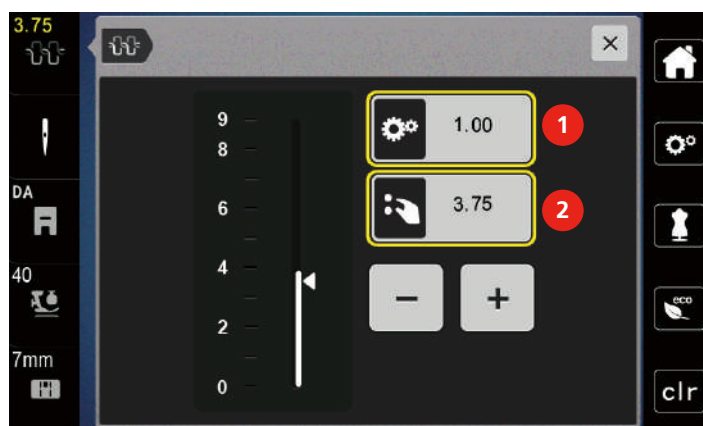
L'utilisation d'autres fils de couture peut exiger une modification de la tension du fil supérieur. Il est donc nécessaire d'adapter individuellement la tension du fil supérieur au projet de couture ainsi qu'au point choisi.

Plus la tension du fil supérieur est élevée, plus le fil supérieur est tendu et le fil de canette est plus fortement tiré dans le tissu. Si la tension du fil supérieur est réduite, le fil supérieur est moins tendu et le fil de canette est plus faiblement tiré dans le tissu.

Les modifications de la tension du fil supérieur influencent le motif de point sélectionné. Des modifications permanentes de la tension du fil supérieur peuvent être effectuées dans le programme Setup.



- > Sélectionner «Tension du fil supérieur».
- > Déplacer le curseur pour augmenter ou diminuer la tension du fil supérieur.



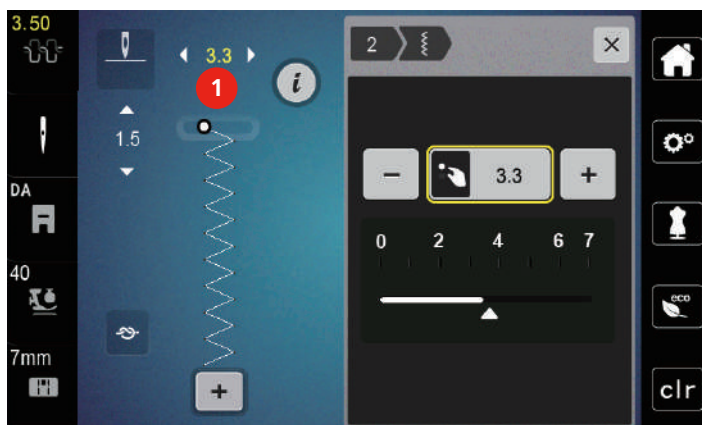
- 1 Modifier de façon permanente la tension du fil
- 2 Tension du fil du motif de broderie actuel

### 5.5 Modifier un motif de point

#### Modification de la largeur de point

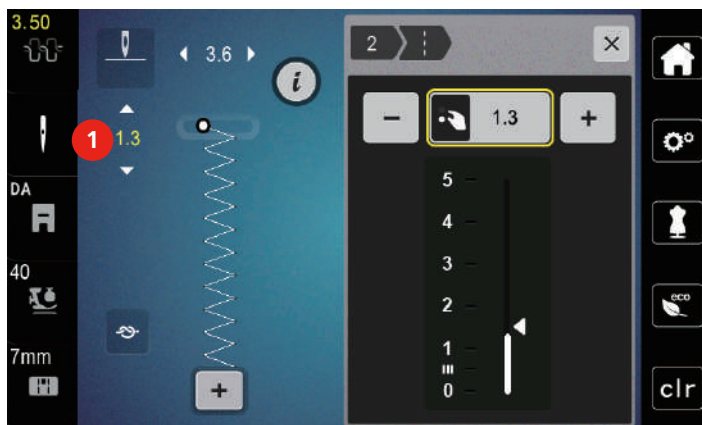
- > Pour réduire la largeur de point, tourner le «Bouton multifonction en haut» vers la gauche.
- > Pour augmenter la largeur de point, tourner le «Bouton multifonction en haut» vers la droite.

- > Pour accéder à d'autres possibilités de réglage, sélectionner «Largeur de point» (1).



### Modification de la longueur de point

- > Pour réduire la longueur de point, tourner le «Bouton multifonction en bas» vers la gauche.
- > Pour augmenter la longueur de point, tourner le «Bouton multifonction en bas» vers la droite.
- > Pour accéder à d'autres possibilités de réglage, sélectionner le champ «Longueur de point» (1).



### Corriger l'équilibrage

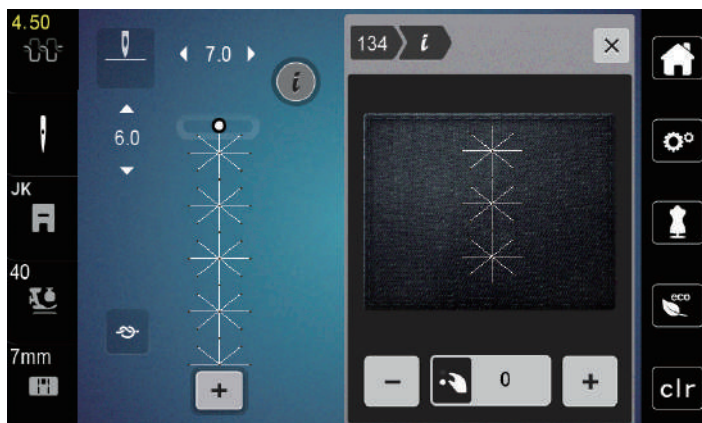
Certains tissus, fils et garnitures peuvent influencer la qualité du point programmé dans la machine qui présentera alors un aspect irrégulier. L'équilibrage électronique permet de corriger ces différences et d'adapter ainsi parfaitement le motif de point au tissu employé.

- > Sélectionner le motif de point ou l'alphabet.
- > Coudre le motif de point.
- > Sélectionner «i-Dialog» .





- > Sélectionner «Équilibrage».
- Une prévisualisation du motif de point s'affiche.



- > Pour corriger l'orientation longitudinale du motif de point, tourner le «bouton multifonction en bas» jusqu'à ce que la prévisualisation du motif de point coïncide avec le motif de point cousu sur le tissu.
- > Les modifications des réglages d'équilibrage peuvent être enregistrées selon les points dans la «Mémoire personnelle» .
- > Les réglages d'équilibrage modifiés restent seulement valables jusqu'à ce que «Effacer les réglages» soit enfoncée ou que la machine soit arrêtée.



### Régler la répétition de motif



- > Sélectionner le motif de point ou l'alphabet.
- > Toucher «i-Dialog».



- > Pour répéter le motif de point, toucher 1 fois «Répétition de motif».
- > Pour répéter le motif de point jusqu'à 9 fois, toucher 2 à 9 fois «Répétition de motif».
- La machine s'arrête automatiquement après avoir cousu le nombre de motifs demandé.



- > Pour arrêter un point de piqûre en fin de couture, activer «Arrêter (points d'arrêt)».
- > Pour désactiver les points d'arrêt, toucher «Arrêter (points d'arrêt)».

### Renverser un motif de point



- > Sélectionner le motif de point ou l'alphabet.
- > Toucher «i-Dialog».



- > Pour renverser le motif de point de gauche à droite, «Renversement gauche/droite» sélectionner.



- > Pour renverser le motif de point dans le sens de couture, toucher «Renversement en haut/en bas».

## Modification de la longueur d'un motif de point

Les points de la catégorie Motifs de point Satin peuvent être allongés ou raccourcis.

- > Sélectionner le motif de point.
- > Toucher «i-Dialog».



- > Toucher «Modifier la longueur d'un motif de point».
- > Pour régler la longueur du motif de point, déplacez le curseur ou toucher «Plus»/«Moins» (1).
- > Pour déterminer la densité du motif de point, toucher «Plus»/«Moins» (2).



## Couture continue en marche arrière

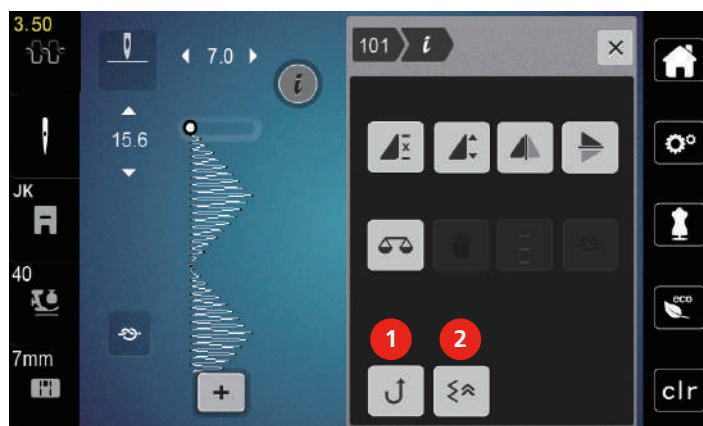
- > Sélectionner le motif de point ou l'alphabet.
- > Toucher «i-Dialog».



- > Pour coudre en marche arrière en permanence, toucher «Couture en marche arrière» (1).

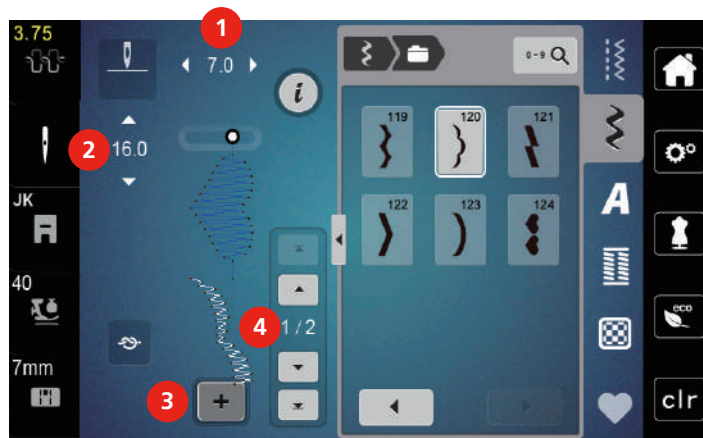
## Couture en marche arrière point à point

- > Sélectionner le motif de point, l'alphabet ou la boutonnière.
- > Toucher «i-Dialog».
- > Pour coudre en marche arrière point à point, toucher «Couture en marche arrière point à point» (2).



## 5.6 Combiner des motifs de points

### Aperçu sur le mode combiné



- |   |                     |   |  |
|---|---------------------|---|--|
| 1 | «Largeur de point»  | 3 | «Mode combiné/mode unique»                     |
| 2 | «Longueur de point» | 4 | Motif de point isolé au sein d'une combinaison |

### Création d'une combinaison de motifs de point

Le mode combinaison permet de créer des motifs de point et des lettres d'alphabet à sa guise. Chaque combinaison permet de combiner jusqu'à 20 points. Les motifs du Designer de points ne peuvent pas être utilisés dans les combinaisons de motifs de point.

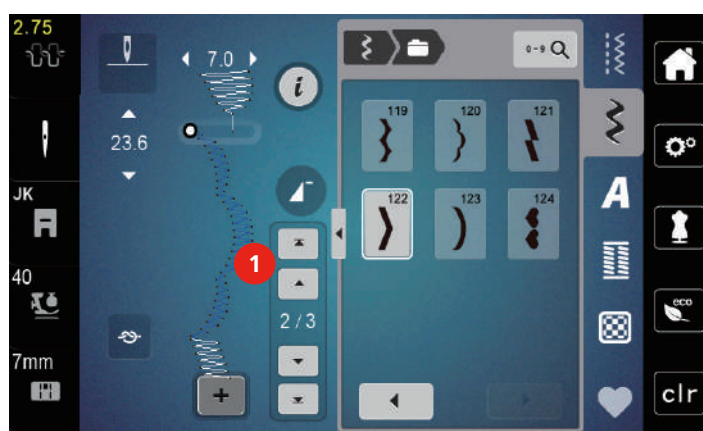


- > Toucher «Mode combiné/mode unique» (3).
- > Sélectionner le motif de point choisi.
- > Pour revenir en mode unique, toucher à nouveau «Mode combiné/mode unique».

### Modification d'un motif individuel

Condition préalable:

- Une combinaison de points est créée.
- > Pour sélectionner un motif de point individuel, toucher la position souhaitée (1) dans la combinaison de motifs de point.



- > Pour modifier le motif de point individuel, toucher «i-Dialog».

## Supprimer un motif de point unique

- > Créer une combinaison de motifs de points.
- > Pour sélectionner un motif de point individuel, toucher la position souhaitée (1) dans la combinaison de motifs de point.



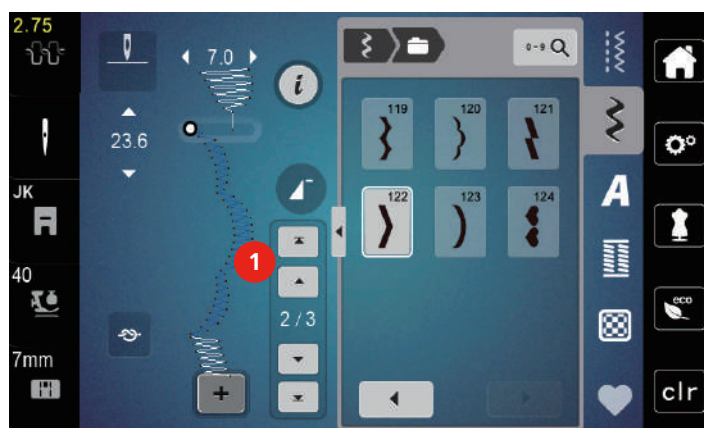
- > Toucher «i-Dialog».



- > Pour supprimer le motif de point individuel, toucher «Effacer».

## Insertion d'un motif de point unique

- > Pour ajouter un motif de point au début, aller tout au début du groupe de motifs de point et toucher la deuxième flèche en haut (1).
  - Les deux flèches supérieures sont désactivées.
- > Ajouter un nouveau motif de point.



- > Créer une combinaison de motifs de points.

- > Pour sélectionner un nouveau motif de point après le motif de point sélectionné, toucher la position souhaitée (2) dans la combinaison de motifs de point ou utiliser la flèche (3).



### Renverser une combinaison de motifs de points

Condition préalable:

- Une combinaison de points est créée.



- > Toucher «i-Dialog».
- > Toucher «Modifier toute une combinaison».



- > Pour renverser toute la combinaison de motifs de point de gauche à droite, toucher «Renversement gauche/droite».
- > Pour annuler les modifications et restaurer les réglages de base, toucher à nouveau «Renversement gauche/droite».

### Régler la répétition de motif

- > Créer une combinaison de motifs de points.
- > Toucher «i-Dialog».
- > Toucher «Modifier toute une combinaison».



- > Pour répéter la combinaison de points, toucher 1 fois «Répétition de motif».
  - Les «Points d'arrêt» sont activés à la toute fin de la combinaison.
- > Pour répéter la combinaison de points jusqu'à 9 fois, toucher à nouveau «Répétition de motif».
- > Pour désactiver la répétition du motif, appuyer sur «Répétition de motif» jusqu'à ce qu'un «X» apparaisse à la place d'un chiffre.

### Arrêter une combinaison de motifs de points

La couture de points d'arrêt à la fin de la combinaison de motifs de points est désactivée. Pour activer la couture de points à la fin de la combinaison de motifs de point :

- > Créer une combinaison de motifs de points.
- > Toucher «i-Dialog».
- > Toucher «Modifier toute une combinaison».



- > Toucher «Arrêter (points d'arrêt)».

## Enregistrer une combinaison de motifs de points

Pour pouvoir réutiliser les combinaisons de motifs de point créées individuellement, ceux-ci peuvent être enregistrés dans le dossier «Mémoire personnelle».

Condition préalable:

- Une combinaison de points est créée.



> Toucher «Mémoire personnelle».



> Toucher «Enregistrer un motif de point».



> Pour enregistrer la combinaison de motifs de point, toucher «Confirmer».

## Télécharger une combinaison de motifs de points



> Sélectionner «Mode combiné/mode unique».



> Sélectionner «Mémoire personnelle».



> Sélectionner «Télécharger une combinaison de motifs de points».

> Sélectionner la combinaison de motifs de points.

## Écraser une combinaison de motifs de points

Condition préalable:

- Une combinaison de points est créée.



> Toucher «Mémoire personnelle».



> Toucher «Enregistrer un motif de point».

> Sélectionner la combinaison de motifs de points qui doit être écrasée.



> Pour écraser la combinaison de motifs de point, toucher «Confirmer».

## Effacer une combinaison de motifs de points

Condition préalable:

- Une combinaison de points est créée.



> Toucher «i-Dialog».

> Toucher «Modifier toute une combinaison».



> Toucher «Effacer».



> Toucher «Confirmer».

## 5.7 Gérer un motif de point

### Enregistrer un motif de point dans la mémoire personnelle

Des motifs de points de toutes sortes mais aussi personnalisés peuvent être enregistrés dans le dossier «Mémoire personnelle».

- > Sélectionner le motif de point, l'alphabet ou la boutonnière.
- > Modifier des motifs de point.
- > Toucher «Mémoire personnelle».



- > Toucher «Enregistrer un motif de point».



- > Toucher «Confirmer».

### Écraser un motif de point à partir de la mémoire personnelle

Condition préalable:

- Le motif de point est enregistré dans la mémoire personnelle.
- > Sélectionner le motif de point, l'alphabet ou la boutonnière.
- > Modifier des motifs de point.
- > Toucher «Mémoire personnelle».



- > Toucher «Enregistrer le motif de broderie».
- > Sélectionner le motif de point qui doit être écrasé.



- > Toucher «Confirmer».

### Télécharger un motif de point à partir de la mémoire personnelle

Condition préalable:

- Le motif de point est enregistré dans la mémoire personnelle.
- > Toucher «Mémoire personnelle».



- > Toucher «Charger le motif de point».
- > Sélectionner le motif de point.

### Effacer un motif de point à partir de la mémoire personnelle

Condition préalable:

- Le motif de point est enregistré dans la mémoire personnelle.
- > Toucher. «Mémoire personnelle»



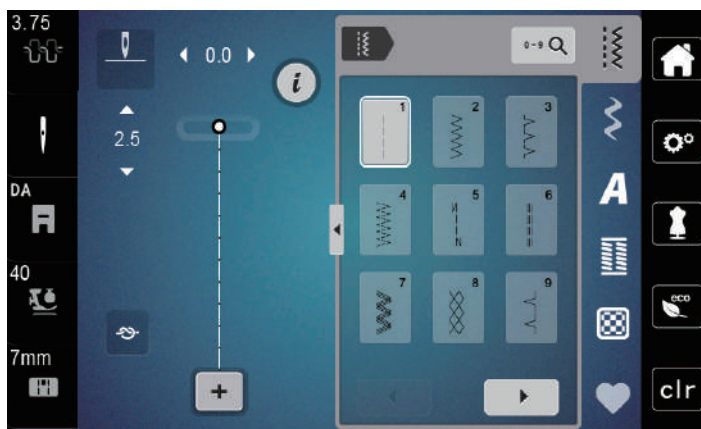
- > Toucher «Effacer».
- > Sélectionner le motif de point.















- > Toucher «Confirmer».

## 6 Points utilitaires

### 6.1 Aperçu sur les points utilitaires



Motif de point	Numéro de point	Désignation	Description
---	1	Point droit	Couture d'assemblage et piquage.
W	2	Zigzag	Renforcer des coutures, surfiler des bords, coudre des coutures élastiques et des dentelles.
V	3	Surjet variable	Assembler et coudre et surfiler en même temps des tissus élastiques.
W	4	Couture serpentine	Reprendre avec une couture serpentine, raccommoder un tissu, renforcer des bords.
—N—	5	Points d'arrêt programmés	Arrêter le début et la fin d'une couture au point droit.
---	6	Point droit triple	Pour des coutures robustes sur les tissus épais, les ourlets et les coutures visibles.
W	7	Point zigzag triple	Pour des coutures robustes sur les tissus épais, les ourlets et les coutures visibles.
X	8	Point nid d'abeilles	Pour les tissus élastiques et les ourlets. S'utilise aussi avec des fils élastiques.
W	9	Point invisible	Ourlets invisibles, ourlets coquilles sur un jersey souple et des tissus fins, coutures décoratives.
W	10	Double surjet	Assembler et coudre et surfiler en même temps des tissus élastiques.

Motif de point	Numéro de point	Désignation	Description
	11	Point super stretch	Pour des coutures très élastiques. Pour tous les vêtements.
	12	Point de fronce	Pour la plupart des tissus ; appliquer des rubans caoutchouc, mettre les bords de tissu bord à bord, coutures décoratives.
	13	Surjet stretch	Assembler et coudre et surfiler en même temps des tissus élastiques.
	14	Point de tricot (jersey)	Ourlets apparents, coutures visibles sur la lingerie, les pullovers, raccommodage de tricots.
	15	Point universel	Pour des matières denses comme la feutrine et le cuir. Couture plate d'assemblage, ourlet apparent, couture d'élastiques, couture décorative.
	16	Zigzag cousu	Surfiler et renforcer des bords de tissus, coudre un élastique, coutures décoratives.
	17	Point lycra	Pour les tissu en lycra ; fausse couture d'assemblage, couture visible, recoudre des coutures dans des gaines.
	18	Point stretch	Pour les tissus très élastiques, couture ouverte sur les vêtements de sport.
	19	Surjet renforcé	Pour des tissus à mailles moyennes, tissus éponge. Couture surjet ou couture plate d'assemblage.
	20	Surjet tricot	Assembler et coudre et surfiler en même temps des tricots tricotés à la main ou à la machine.
	21	Point de bâti	Pour les coutures et les ourlets.
	22	Programme simple de reprisage	Reprendre des trous et des tissus abîmés.
	23	Programme renforcé de reprisage	Reprendre des trous et renforcer des tissus abîmés.
	24	Programme de brides	Renforcer l'ouverture des poches, coudre des passants de ceinture.

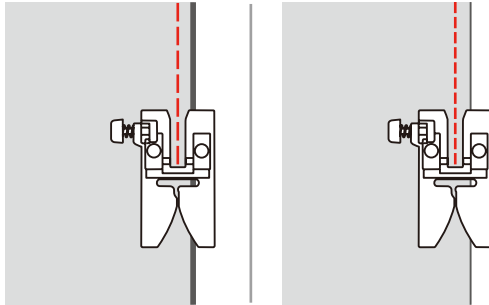
## 6.2 Coudre un point droit



Adapter la longueur de point au projet de couture, sélectionner par ex. des points longs pour des tissus jeans (3 – 4 mm env.), des points courts pour des tissus fins (2 – 2,5 mm env.). Adapter la longueur du point à l'épaisseur du fil, par ex., pour la piqûre au point long (environ 3 – 5 mm) avec un cordonnet.

Condition préalable:

- Le pied zigzag (DA) est monté.
- > Toucher «Points utilitaires».
- > Sélectionner le point droit n° 1.

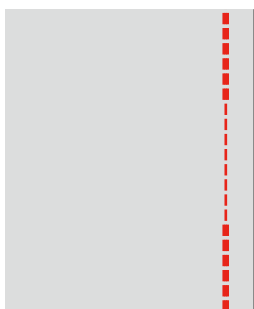


## 6.3 Sécuriser avec le programme d'arrêt automatique

La couture s'effectue de manière régulière selon un nombre défini de 6 points en avant et 6 points en arrière.

Condition préalable:

- Le pied zigzag (DA) est monté.
- > Toucher «Points utilitaires».
- > Sélectionner le programme de points d'arrêt n° 5.
- > Appuyer sur la pédale.
  - La machine coud automatiquement les points d'arrêt.
- > Coudre une couture de la longueur souhaitée.
- > Appuyer sur la touche «Points d'arrêt».
  - La machine coud automatiquement les points d'arrêt et s'arrête à la fin du programme de points d'arrêt.



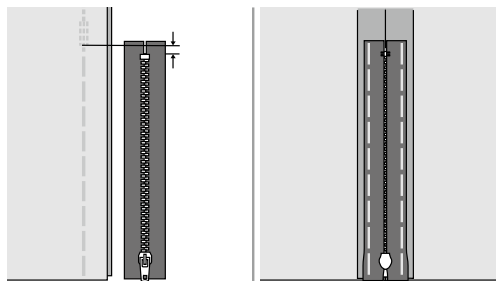
## 6.4 Coudre une fermeture à glissière



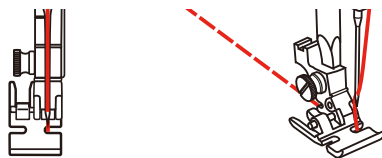
L'avancement du tissu pouvant parfois être difficile au début d'une couture, il est recommandé de tenir le fil au début de la couture ou de tirer légèrement l'ouvrage en arrière pour quelques points ou encore de coudre 1 – 2 cm en arrière.

- > Monter le pied zigzag (DA).
- > Toucher «Points utilitaires».

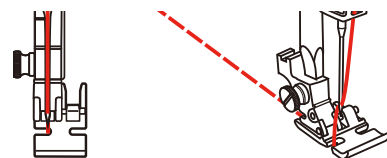
- > Sélectionner le point droit n° 1.
- > Fermer toute la longueur de la fermeture à glissière avec des points longs.
- > Surfiler individuellement les surplus de la couture.
- > Repasser la couture pour écarter le tissu.
- > Ouvrir la longueur de la fermeture à glissière.
- > Bâter la fermeture à glissière sous le tissu de sorte que les bords du tissu se touchent au milieu des dents.



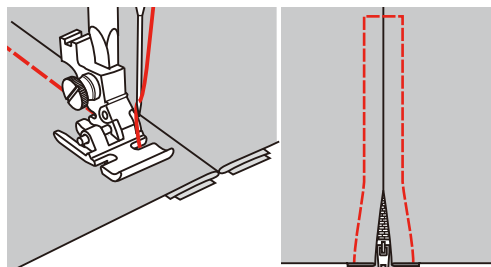
- > Monter le pied pour fermeture à glissière (JB).
- > Lorsque le côté gauche de la fermeture à glissière est cousu, fixer le côté droit de la tige du pied-de-biche sur le support.



- > Lorsque le côté droit de la fermeture à glissière est cousu, fixer le côté gauche de la tige du pied-de-biche au support.



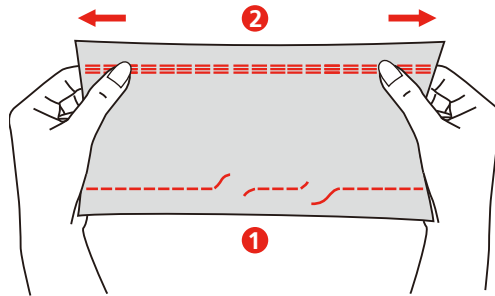
- > Coudre le côté gauche de la fermeture à glissière ouverte de haut en bas.
- > Fermer la fermeture à glissière jusqu'à 5 cm environ avant la fin.
- > Coudre par-dessus l'extrémité inférieure et le côté droit de la fermeture à glissière.
- > S'arrêter devant le coulisseau de la fermeture à glissière.
- > Mettre l'aiguille dans la position inférieure.
- > Relever le pied-de-biche.
- > Ouvrir la fermeture à glissière.
- > Coudre le côté droit jusqu'à la fin.
- > Défaire la couture de faufilage.



## 6.5 Coudre un point droit triple

Le point droit triple convient particulièrement pour les coutures à toute épreuve et pour les tissus durs et épais comme le jeans et velours côtelé.

- > Monter le pied zigzag (DA).
- > Toucher «Points utilitaires».
- > Sélectionner le triple point droit n° 6.



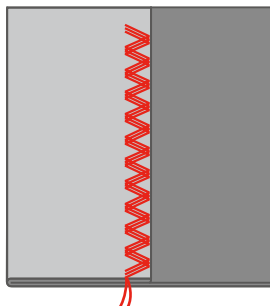
1 Point droit

2 Point droit triple

## 6.6 Coudre un triple point zigzag

Dans les tissus denses et résistants, en particulier le tissu jean, les toiles pour transat et pour stores. Ourlets sur les pièces qui sont lavées régulièrement. Surfiler d'abord le bord de l'ourlet.

- > Monter le pied zigzag (DA).
- > Toucher «Points utilitaires».
- > Sélectionner le point de zigzag triple n° 7.



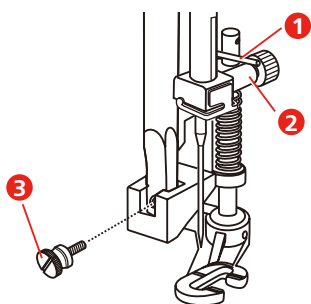
## 6.7 Reprisage manuel

Pour repriser des trous ou des endroits usés dans n'importe quel tissu.

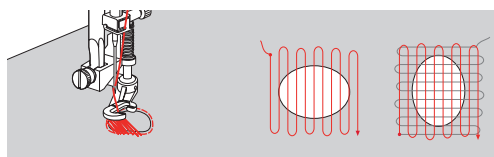
Si le fil est au-dessus et que le point formé est inesthétique, ralentir la progression de l'ouvrage. Si des petits nœuds se forment sur l'envers du tissu, faire avancer l'ouvrage plus vite. Si le fil casse, il faut impérativement assurer une progression régulière de l'ouvrage.

- > Enlever le support de pied-de-biche et monter le pied pour broderie à mains libres (RX) sur la tige du pied-de-biche.
  - La tige (1) doit reposer sur le côté supérieur de la vis de serrage d'aiguille (2).

- > Pousser le pied pour broderie à mains libres (RX) par le bas avec l'index et serrer la vis (3).



- > Toucher «Points utilitaires».
- > Sélectionner le point droit n° 1.
- > Abaisser la griffe d'entraînement.
- > Monter la table rallonge.
- > Tendre l'ouvrage dans l'anneau de broderie (accessoire en option).
  - L'endroit à repriser est ainsi tendu de façon régulière et ne se déforme pas.
- > Coudre de gauche à droite et guider l'ouvrage régulièrement sans exercer de pression.
- > Pour éviter la formation de trous ou une cassure du fil, procéder à des changements de direction arrondis.



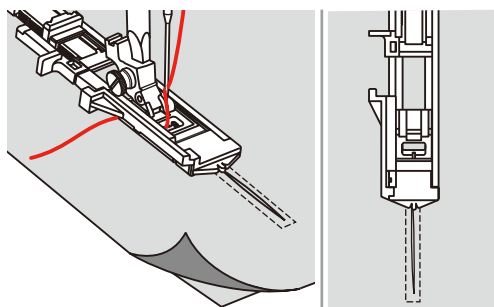
## 6.8 Reprisage renforcé automatique

Le programme de reprisage n° 22 simple convient avant tout pour repriser rapidement des endroits usés ou déchirés. Il est conseillé de placer un tissu fin sous les parties fines ou les déchirures ou de coller un tissu adhésif fin en dessous. Le programme de reprisage n° 22 simple remplace les fils de chaîne dans tous les tissus. Si le tissu se déforme en biais, il est conseillé d'utiliser l'équilibrage.

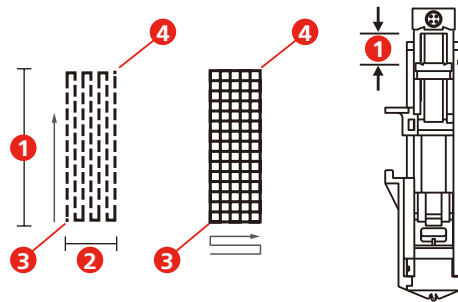
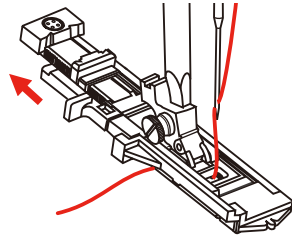
Le programme de reprisage renforcé n° 23 permet de repriser rapidement des surfaces fines abîmées ou des déchirures. Le programme de reprisage renforcé n° 23 remplace les fils de trame et de chaîne dans tous les tissus.

Condition préalable:

- Un tissu intermédiaire est fixé au moyen de points de bâti.
- > Monter un pied traîneau pour boutonnière (RJ).
- > Toucher «Points utilitaires».
- > Sélectionner le programme de reprisage renforcé n° 23.
- > Descendre le pied-de-biche au milieu de la déchirure.



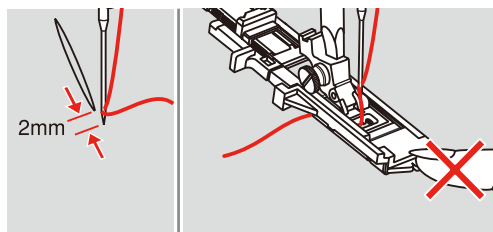
- > Régler le support pour bouton sur le pied pour boutonnière à la longueur souhaitée. La taille d'une séquence de reprisage est modifiable.
  - La longueur de couture maximale est de 2,6 cm (1 pouce) et la largeur de couture maximale est de 7 mm (9/32 pouce).



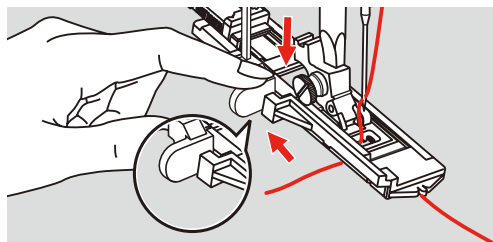
- |   |                     |   |       |
|---|---------------------|---|-------|
| 1 | Longueur de couture | 3 | Début |
| 2 | Largeur de couture  | 4 | Arrêt |

- > Positionner le tissu de sorte que l'aiguille se trouve à 2 mm (1/16 pouce) devant la zone à repriser.
- > Abaisser le pied-de-biche.

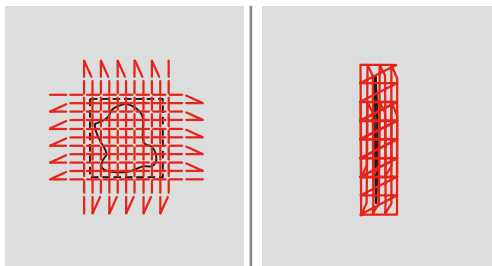
Lorsque le pied-de-biche est abaissé, ne pas appuyer sur l'avant du pied-de-biche sans quoi la taille de la couture ne serait pas respectée.



- > Faire passer le fil supérieur vers le bas à travers le trou dans le pied-de-biche.
- > Tirer le levier pour boutonnière aussi loin que possible vers le bas.
  - Le levier pour boutonnière se trouve derrière l'étrier sur le pied pour boutonnière.
- > Maintenir le fil supérieur sur le côté gauche perpendiculairement au pied traîneau pour boutonnière et commencer à coudre.



- > Si la zone à repriser est trop grande pour être cousue, coudre la zone en plusieurs fois (ou coudre transversalement) pour obtenir un meilleur résultat de couture.



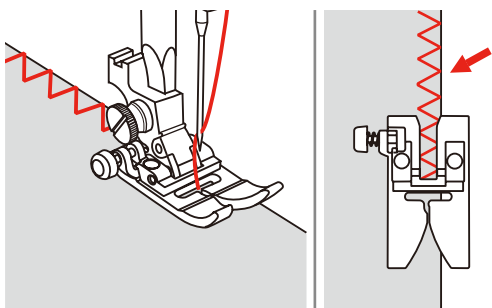
## 6.9 Surfiler le bord d'un tissu

Le point en zigzag convient pour surfiler tous les tissus. Utiliser un fil fin de reprisage pour les tissus fins.

Condition préalable:

- Le bord du tissu repose à plat et ne s'enroule pas.

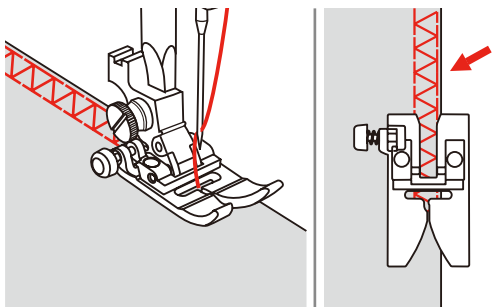
- > Monter le pied zigzag (DA).
- > Monter le pied zigzag (DA).
- > Toucher «Points utilitaires».
- > Choisir une largeur de point pas trop large et une longueur de point pas trop longue.
- > Guider le bord du tissu au centre du pied-de-biche pour que l'aiguille pique d'un côté dans le tissu et de l'autre dans le vide.



## 6.10 Coudre un double surjet

Une couture surjet double convient pour les ouvrages en mailles légères et les coutures transversales dans des tissus en jersey. Dans le cas de tissus en mailles, il est préférable de monter une aiguille jersey neuve pour ne pas endommager les mailles fines. Pour coudre les tissus élastiques, utiliser une aiguille pour stretch.

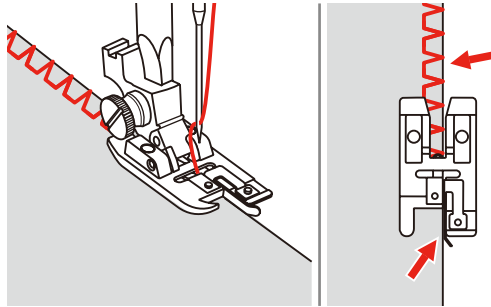
- > Monter le pied zigzag (DA).
- > Toucher «Points utilitaires».
- > Sélectionner le double surjet n° 10.



### 6.11 Coudre un point de surjet variable

Coudre des points de surjet le long du bord du tissu pour éviter que le tissu ne s'effiloche. Utiliser une aiguille pour stretch en cas de couture sur des matériaux stretch.

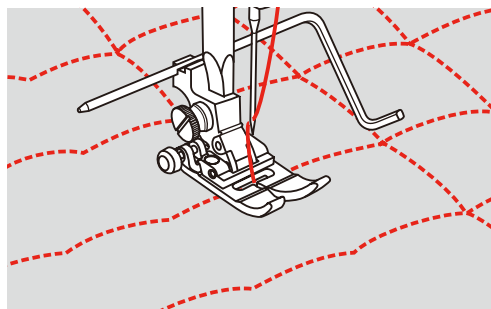
- > Monter le pied pour surjet (DI).
- > Toucher «Points utilitaires».
- > Sélectionner le double surjet n° 3.
- > Coudre le tissu avec le bord du tissu contre le guide du pied pour le recouvrement.



### 6.12 Piquer des bords avec le guide linéaire

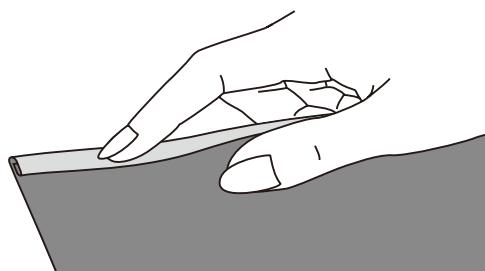
Pour coudre des lignes larges de surpiqûres parallèles, il est recommandé de placer le guide-lisières le long d'une ligne déjà cousue.

- > Monter le pied zigzag (DA).
- > Toucher «Points utilitaires».
- > Sélectionner le point droit n° 1.
- > Glisser le guide au travers du trou du pied-de-biche et déterminer la largeur souhaitée.
- > Coudre la première rangée et se déplacer sur le tissu pour coudre les rangées suivantes ; ce faisant, le guide suit la rangée de couture précédente.

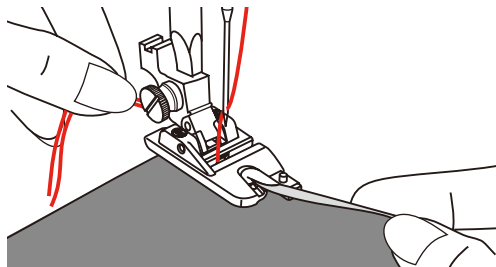


### 6.13 Coudre un ourlet étroit

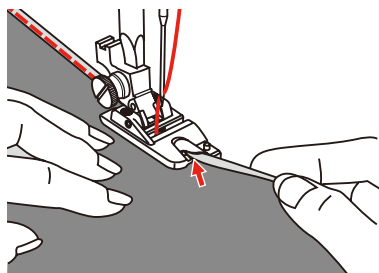
- > Monter le pied ourleur (DG) (accessoire en option).
- > Toucher «Points utilitaires».
- > Sélectionner le point droit n° 1.
- > Replier le bord du tissu sur 3 mm environ, puis encore sur 5 cm environ le long du bord du tissu.



- > Placer le bord du tissu avec l'envers du tissu vers le haut, juste à la largeur du pied, sous le pied-de-biche.
- > Coudre 4 à 5 points.
- > Relever l'aiguille et le pied-de-biche.
- > Tirer le tissu vers l'arrière de 10 à 15 cm environ. Ne pas couper les fils.
- > Retenir les 4 fils de la main gauche. Avec la main droite, introduire le bord du tissu dans la volute de guidage du pied ourleur.

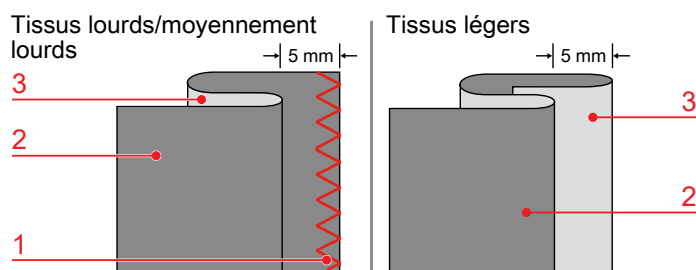


- > Abaisser le pied-de-biche.
- > Poursuivre lentement la couture en repliant légèrement le bord de coupe du tissu devant le pied ourleur et en le tenant vers la gauche. Introduire de manière régulière le bord du tissu dans la volute de guidage du pied ourleur et coudre.



## 6.14 Coudre un ourlet invisible

Pour les coutures invisibles des tissus moyennement épais à épais en coton, laine et fibres mélangées.



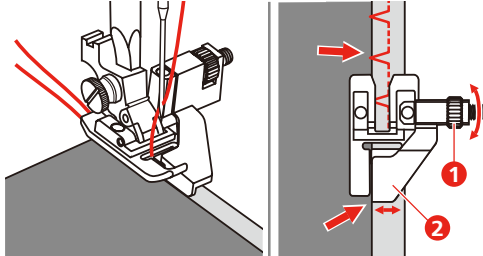
- |   |                     |   |                  |
|---|---------------------|---|------------------|
| 1 | Couture de finition | 3 | Endroit du tissu |
| 2 | Envers du tissu     |   |                  |

Condition préalable:

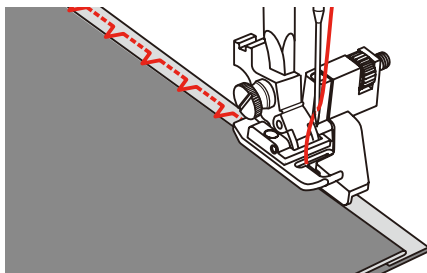
- Les bords de tissu sont surfilés.
- > Monter le pied pour points invisibles (DM).
- > Toucher «Points utilitaires».
- > Sélectionner le point invisible n° 9.
- > Plier le tissu comme représenté avec le côté gauche au-dessus.
- > Placer le tissu sous le pied-de-biche.



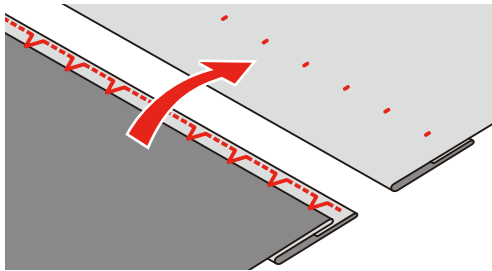
- > Tourner le volant dans le sens inverse des aiguilles d'une montre jusqu'à ce que l'aiguille soit complètement à gauche.  
L'aiguille devrait à peine seulement piquer le pli du tissu (3). Si tel n'est pas le cas, adapter la largeur du point en conséquence.
- > Régler le guide (2) en tournant le bouton tournant (1) de sorte que le guide soit précisément sur le pli.



- > Coudre lentement en guidant le tissu prudemment le long du guide.



- > Retourner le tissu.



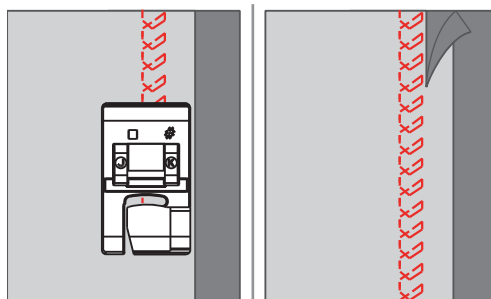
## 6.15 Coudre un ourlet apparent

L'ourlet visible est particulièrement adapté aux ourlets élastiques en tricot de coton, de laine, de fibres synthétiques et mélangées.

- > Monter le pied pour broderie (JK).
- > Toucher «Points utilitaires».
- > Choisir le point de tricot (jersey) n° 14.
- > Repasser l'ourlet et bâtir au besoin.
- > Réduire au besoin la pression du pied-de-biche.
- > Coudre l'ourlet à la profondeur souhaitée sur le devant.



- > Couper le tissu restant sur l'envers.



## 6.16 Coudre un point de bâti

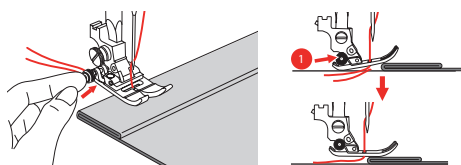
Pour bâtir, il est recommandé d'utiliser un fil à reprendre fin. Celui-ci est plus facile à enlever. La variante de point la plus longue est 5 mm. La longueur de point recommandée est 3,5 à 5 mm. Le point de bâti convient pour des ouvrages pour lesquels une très grande longueur de point est souhaitée.

- > Monter le pied zigzag (DA).
- > Toucher «Points utilitaires».
- > Sélectionner le point de bâti n° 21.
- > Sélectionner la longueur de point.
- > Pour empêcher les couches de tissu de glisser, piquer ensemble les couches de tissu avec des épingles perpendiculairement au sens du point de bâti.
- > Effectuer 3 à 4 points d'arrêt au début et à la fin d'une couture.

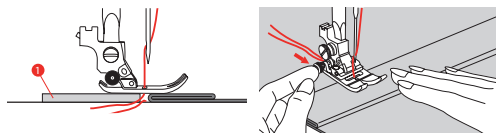


## 6.17 Coudre sur des épaisseurs

- > Monter le pied zigzag (DA).
  - Le bouton noir sur le côté gauche du pied-de-biche verrouille le pied-de-biche dans une position horizontale lorsqu'il est enfoncé avant d'abaisser le pied-de-biche (1). Ceci assure une progression régulière au début de la couture et facilite la couture sur plusieurs épaisseurs de tissu par ex. sur des jeans.
- > Une fois le point le plus haut atteint, abaisser l'aiguille et relever le pied-de-biche.
- > Appuyer sur le bout du pied et le bouton noir, abaisser le pied-de-biche puis poursuivre la couture.
  - Le bouton noir se déverrouille automatiquement après quelques points.



- > Pour aider le pied-de-biche lors du guidage manuel et coudre jusqu'au côté plié, placer une, deux ou trois plaquettes de compensation de la différence de hauteur (1) derrière l'aiguille sous le pied-de-biche.



- 1 Compensation de la différence de hauteur

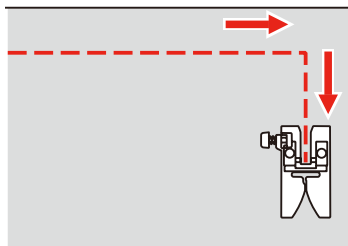
## 6.18 Coudre des angles



- > Arrêter la machine lorsqu'un angle est atteint.
- > Piquer l'aiguille dans le tissu.



- > Relever le pied-de-biche.
- > Utiliser l'aiguille en tant que point de rotation et tourner le tissu.
- > Abaisser le pied-de-biche et continuer la couture.



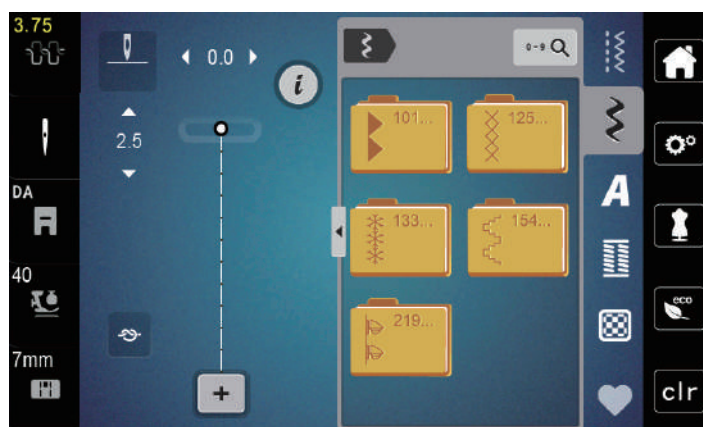
## 7 Points décoratifs

### 7.1 Aperçu sur les points décoratifs

Selon la nature du tissu, des points décoratifs simples ou plus complexes seront mieux mis en valeur.

- Les points décoratifs qui sont programmés avec un point droit simple (par ex., le point décoratif n° 142) sont particulièrement beaux sur des tissus fins.
- Sur des tissus moyennement épais notamment, choisir des points décoratifs simples ou plus complexes qui sont programmés avec un triple point droit ou des points satin peu denses, par ex., le point décoratif n° 152.
- Les points décoratifs, programmés avec points satin, sont du plus bel effet sur les tissus lourds, p. ex. point décoratif n° 101.

Pour obtenir un bel aspect de point, il est conseillé de choisir un fil supérieur et de canette de même couleur ainsi qu'une garniture. Sur les tissus bouclés ou à longues fibres, ajouter sur l'endroit un non-tissé hydrosoluble facile à éliminer après le travail.



Point décoratif	Numéro de point	Désignation
	101-124	Points satins
	125-132	Points de croix
	133-153	Points naturels
	154-218	Points géométriques
	219-233	Points ados

## 7.2 Modifier la densité des points

Dans le cas de points satin (par ex. le point n° 101), la densité des points peut être modifiée. Un nombre plus élevé signifie un écart plus élevé entre les points c.-à-d. que les points sont moins denses. Pour une densité des points plus élevée, il faut diminuer le nombre. La densité des points 1 représente le minimum. La longueur de motif de point réglé n'est pas modifiée par le changement de la densité des points.

- > Sélectionner un point satin.
- > Toucher «i-Dialog».



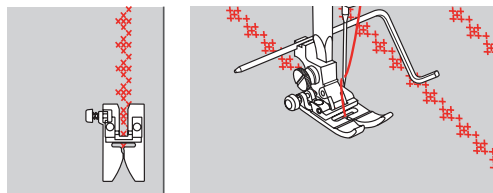
- > Toucher «Modifier la longueur du motif/l'écartement régulier des points».
- > Pour augmenter la densité du point, toucher (1) «Moins».
- > Pour réduire la densité des points, toucher (1) «Plus».



## 7.3 Coudre des points de croix

La broderie au point de croix est une technique traditionnelle et une extension des points décoratifs courants. Si les points de croix sont cousus sur un tissu à structure de lin, ils ont l'aspect d'un point brodé main. Si les points de croix sont cousus avec un fil à broder, le motif de point paraît plus plein. Les points de croix sont surtout utilisés pour la décoration d'intérieur, les bordures de pièces de vêtement et les ornements d'une manière générale. Comme chaque rangée de points s'oriente selon la première rangée, il est recommandé de coudre la première rangée en ligne droite.

- > Monter le pied zigzag (DA), le pied pour broderie (JK) ou le pied pour broderie ouvert (DN) (accessoire en option).
- > Choisir les points de croix n° 125 à 132 en les combinant si nécessaire.
- > Pour coudre suivant une ligne droite, coudre la première rangée de points à l'aide du guide linéaire ou de la butée guide-lisières.
- > Coudre la deuxième rangée à la profondeur du pied ou à l'aide du guide linéaire à côté de la première rangée.

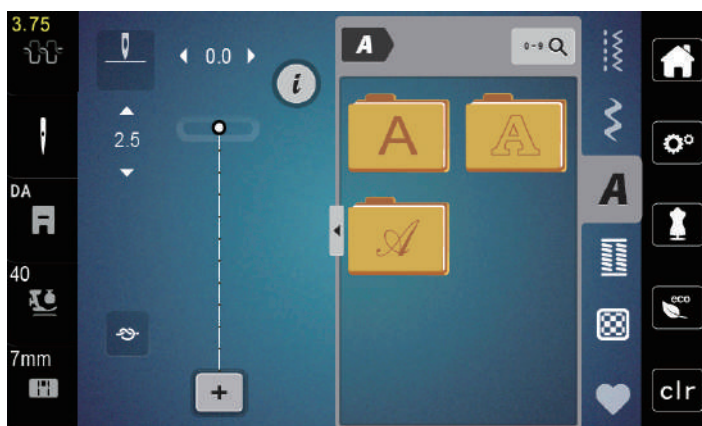


## 8 Alphabets

### 8.1 Aperçu sur les alphabets

Les écriture simple, silhouette et manuscrite peuvent être cousues en majuscules et en minuscules.

Utiliser la même couleur de fil supérieur et de canette pour obtenir un plus joli résultat. Renforcer si nécessaire le tissu sur l'envers avec un non-tissé de broderie. Placer en plus un non-tissé hydrosoluble sur l'endroit des tissus pelucheux ou à longues fibres comme les tissus éponge.



Motif de point	Désignation
ABCabc	Écriture simple
ABCabc	Écriture silhouette
<i>ABCabc</i>	Écriture manuscrite (italique)

### 8.2 Créer des lettres



Il est conseillé d'effectuer un essai de couture avec les fils, le tissu et la garniture originaux. Pendant la couture de motifs d'avancement transversal, guider le tissu régulièrement sans le pousser ni le tirer. Il ne doit pas être repoussé ni rester accroché.



- > Sélectionner «Alphabets».
- > Sélectionner une police.



- > Pour créer une combinaison, toucher «Mode combiné/mode unique» (1).

- > Pour accéder au mode de saisie avancée, toucher «Afficher l'alphabet» (2).



- > Sélectionner des lettres.



- > Pour afficher d'autres lettres, toucher «Faire défiler à gauche» (3).



- > Pour supprimer certaines lettres du texte entré, toucher «Effacer».

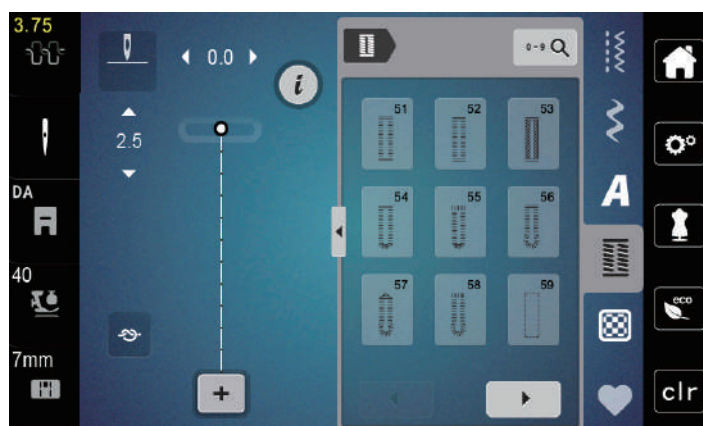
- > Pour fermer le mode de saisie avancée, toucher à nouveau «Afficher l'alphabet» (1).




















## 9 Boutonnères

### 9.1 Aperçu sur les boutonnères

Pour pouvoir créer la boutonnère qui convient à chaque bouton, chaque usage et aussi chaque vêtement ou ouvrage, la bernette b77 dispose d'une vaste collection de boutonnères. Le bouton correspondant peut être cousu à la machine. Les œillets peuvent également être cousus à la machine.

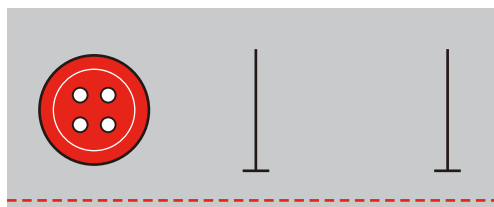


Boutonnère	Numéro de la boutonnère	Désignation	Description
	51	Boutonnère de lingerie	Pour des tissus légers à moyennement lourds ; chemisiers, robes, linge de lit.
	52	Boutonnère étroite de lingerie	Pour des tissus légers à moyennement lourds ; chemisiers, robes, vêtements enfants et bébés, travaux de bricolage.
	53	Boutonnère stretch	Pour tous les tissus élastiques en jersey de coton, laine, soie et fibres synthétiques.
	54	Boutonnère arrondie avec bride normale	Pour des tissus moyennement lourds à lourds ; robes, vestes, manteaux, vêtements de pluie.
	55	Boutonnère arrondie avec bride transversale	Pour des tissus moyennement lourds à lourds dans les matériaux les plus divers : robes, vestes, manteaux, vêtements de pluie
	56	Boutonnère à œillet	Pour des tissus lourds, non élastiques ; vestes, manteaux, vêtements de loisirs.
	57	Boutonnères à œillet avec bride pointue	Pour des tissus plus serrés, non élastiques : vestes, manteaux, vêtements de loisirs.
	58	Boutonnère à œillet avec bride transversale	Pour des tissus serrés, non élastiques : vestes, manteaux, vêtements de loisirs.

Boutonnière	Numéro de la boutonnière	Désignation	Description
	59	Boutonnière en points droits	Programme pour la prépiqûre de boutonnières, pour les ouvertures de poches, pour renforcer une boutonnière et spécialement pour les boutonnières dans le cuir et le similicuir.
	63	Boutonnière Heirloom	Pour des tissus légers à moyennement lourds, tissés ; chemisiers, robes, vêtements de loisirs, linge de lit.
	64	Boutonnière à double arrondi	Pour tous les tissus moyennement épais à épais.
	66	Boutonnière étroite avec bride pointue double	Boutonnière décorative sur tissus moyennement épais ; chemisiers, robes, vestes.
	69	Boutonnière décorative avec mouche	Pour les boutonnières décoratives sur les tissus rigides non élastiques.
	71	Boutonnière stretch	Pour les jeans, les tissus élastiqués en tissu grossier.
	60	Programme de couture de bouton	Coudre des boutons à 2 et 4 trous.
	61	Œillet au point zigzag étroit	En ouverture pour les rubans étroits et cordonnets, pour les travaux décoratifs.
	62	Œillet au point droit	En ouverture pour les rubans étroits et cordonnets, pour les travaux décoratifs.

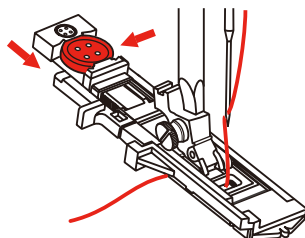
## 9.2 Marquer des boutonnières

- > Marquer les positions de la boutonnière sur le tissu.
  - La longueur maximale de boutonnière est de 3 cm (1 pouce 3/16). (somme résultant du diamètre + épaisseur du bouton.)
- > La taille de la boutonnière est déterminée par le bouton déposé dans la plaque support pour bouton.

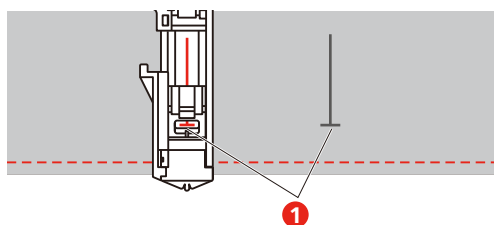


### 9.3 Coudre une boutonnière automatique

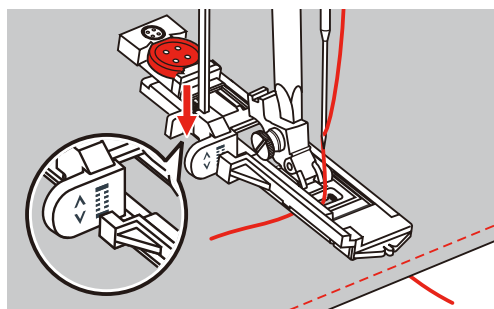
- > Monter un pied traîneau pour boutonnière (RJ).
- > Retirer la plaque support pour bouton et mettre le bouton en place.
- > Guider le fil à travers le trou dans le pied-de-biche puis le placer sous le pied.
- > Sélectionner «Boutonnères».
- > Choisir le point pour boutonnière.



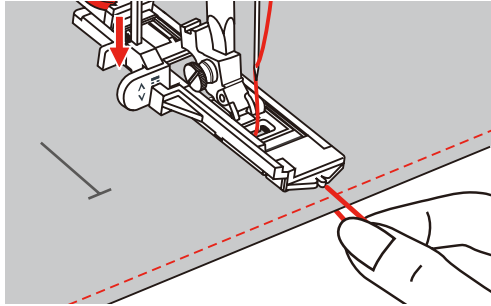
- > Régler la largeur de point et la longueur de point selon la largeur et la longueur voulues.
- > Placer le tissu sous le pied-de-biche de sorte que le repère de la ligne médiane coïncide avec le point de départ (1).
- > S'assurer qu'entre la pointe du pied-de biche et la partie en plastique, aucun interstice n'est visible.



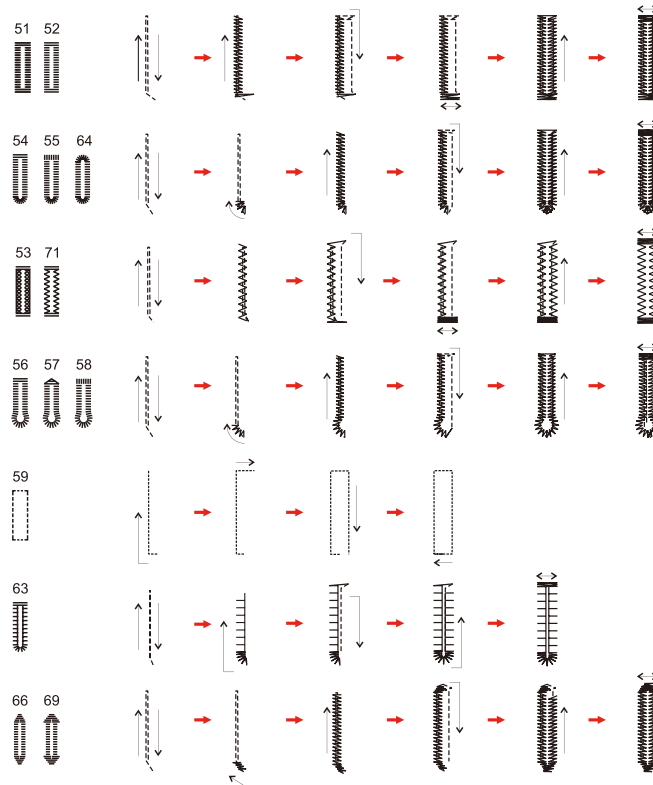
- > Appuyer sur la touche «Marche/Arrêt».
  - Tandis que le levier du pied pour boutonnière est levé, l'écran affiche un message d'erreur invitant à abaisser le levier du pied pour boutonnière.
- > Tirer le levier pour boutonnière aussi loin que possible vers le bas jusqu'à ce qu'il s'encliquette.



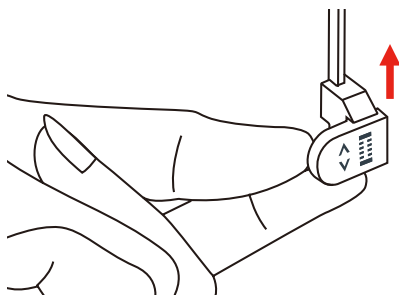
- > Maintenir le fil supérieur perpendiculairement au pied traîneau pour boutonnière et commencer à coudre.
- Une fois la boutonnière cousue, la machine coud automatiquement un point de sécurité avant de s'arrêter.



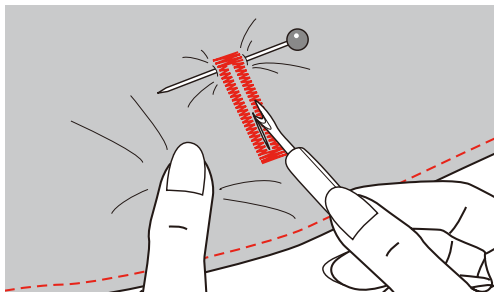
- Les boutonnières sont cousues, comme montré sur l'illustration, de l'avant du pied-de-biche vers l'arrière.



- > Lever le pied-de-biche et couper le fil.
- > Après avoir cousu la boutonnière, relever le levier du pied pour boutonnière jusqu'en butée.



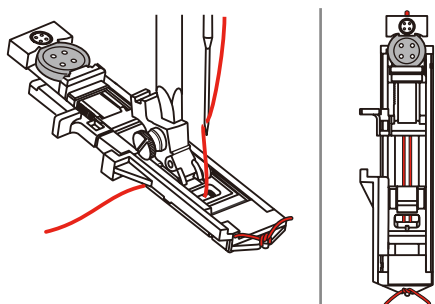
- > Fendre la boutonnière en veillant à ne pas couper la couture chenille des deux côtés. Utiliser une aiguille comme butée sur la bride pour éviter de couper de trop.



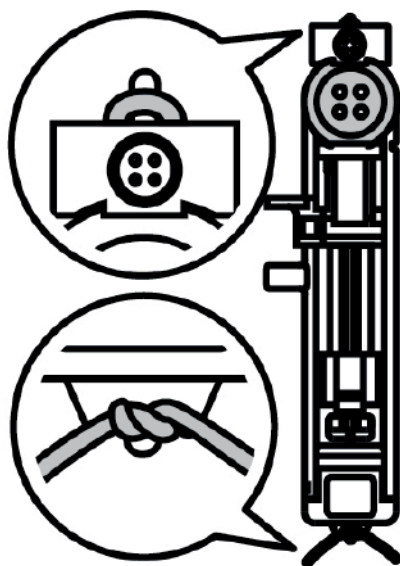
#### 9.4 Renforcement de boutonnière

Pour coudre des boutonnières sur un tissu en stretch, accrocher un fil épais ou un cordonnet sous le pied pour boutonnière.

- > Monter un pied traîneau pour boutonnière (RJ).
- > Retirer la plaque support pour bouton et mettre le bouton en place.
- > Guider le fil à travers le trou dans le pied-de-biche puis le placer sous le pied.

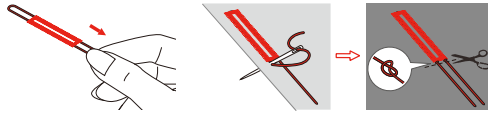


- > Accrocher les deux extrémités de fil à l'avant du pied-de-biche, les introduire dans les rainures et les y nouer provisoirement.
- > Régler la largeur de point et la largeur de la couture.



- > Abaisser le pied-de-biche et coudre la boutonnière.
  - La ganse de renfort est recouverte par la chenille de la boutonnière.
- > Tirer la boucle de la ganse jusqu'à ce qu'elle disparaisse dans la bride.

- > Ramener les extrémités de la ganse sur l'envers (à l'aide de l'aiguille à coudre à la main) et nouer ou arrêter.



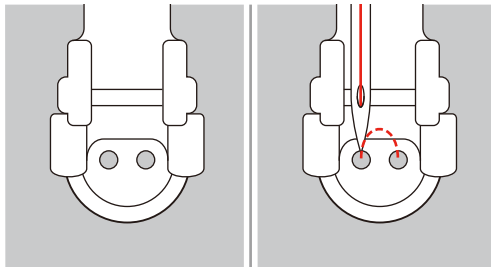
## 9.5 Coudre un bouton

Le programme de couture de bouton permet de coudre des boutons avec 2 ou 4 trous, des boutons-pression ou des fermetures à déclic. Le programme de couture de bouton peut être cousu deux fois pour assurer une meilleure stabilité. Dans le cas d'un bouton à 4 trous, il faut commencer à coudre les deux trous du devant.

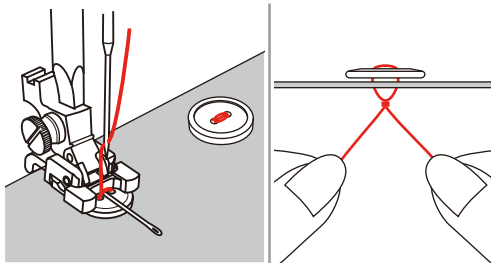


Le programme de couture de bouton pique toujours le premier point d'arrêt dans le trou gauche du bouton.

- > Monter le pied pour bouton (RC).
- > Sélectionner «Boutonnères».
- > Abaisser la griffe d'entraînement.
- > Choisir le programme de couture de bouton n° 60.
- > Adapter le bouton au projet de couture.
- > Contrôler l'écart des trous en tournant le volant. Si nécessaire, modifier la largeur de point.



- > Bien tenir les fils au début de la couture.
  - La machine coud le programme de couture de bouton et s'arrête automatiquement.
  - Si une tige en fil est requise, placer une aiguille à repiquer sur le bouton et coudre.
- > Tirer les deux fils inférieurs jusqu'à ce que le fil supérieur apparaisse sur l'envers.
- > Nouer les fils à la main.



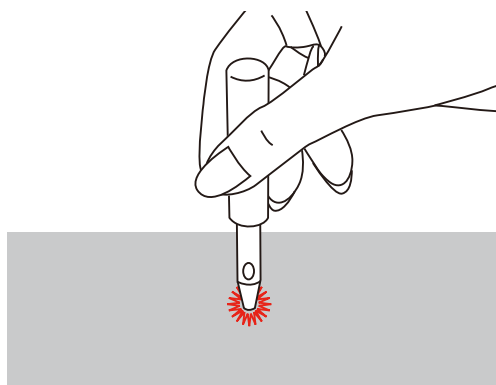
## 9.6 Coudre un œillet



Pour une meilleure stabilité, coudre l'œillet deux fois. Ceci peut éventuellement être corrigé à l'aide de l'équilibrage.

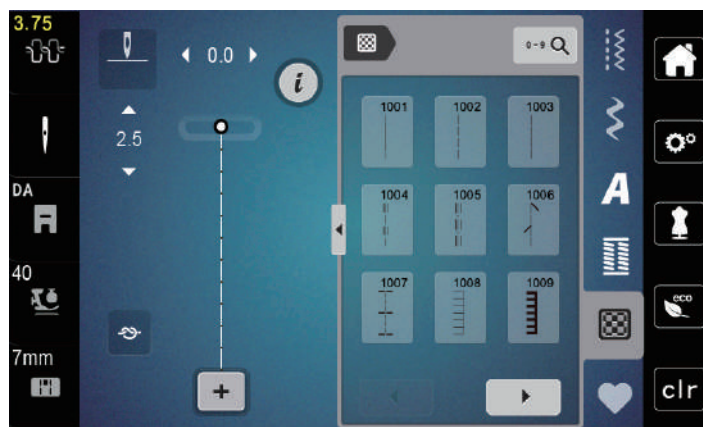


- > Monter le pied zigzag (DA), le pied pour broderie (JK) ou le pied pour broderie ouvert (DN) (accessoire en option).
- > Toucher «Boutonnères».
- > Sélectionner le programme d'œillets n° 61 ou n° 62.
- > Pour adapter la taille de l'œillet, tourner le «Bouton multifonction en haut» ou «Bouton multifonction en bas».
- > Coudre le programme à œillets.
  - La machine s'arrête automatiquement à la fin du programme d'œillets.
- > Couper l'œillet à l'aide d'une alêne, d'une pince perforatrice ou d'un emporte-pièce.






## 10 Quilter

### 10.1 Aperçu sur les points quilt



Motif de point	Numéro de point	Désignation	Description
	1001	Quilter, programme de points d'arrêt	Pour arrêter automatiquement au début et à la fin de la couture avec des points courts d'arrêt en avant.
	1002	Quilter, point droit	Point droit de 2 mm de longueur, pour l'assemblage d'éléments de patchwork.
	1003	Point de patchwork/ point droit	Point droit de 3 mm de longueur.
	1004	Point quilt à la main 1005, 1030, 1034, 1035	Imitation de point quilt à la main pour la couture avec un monofil.
	1006	Variations de points quilt décoratifs 1007, 1010-1012, 1015-1019, 1025-1027, 1031-1032	Pour le "Crazy Patchwork" et la décoration.
	1008	Point parisien	Pour appliquer et coudre des rubans décoratifs.
	1009	Point parisien double	Pour appliquer et coudre des rubans décoratifs.
	1013	Point parisien double	Pour la couture de bords entre deux appliqués "Crazy Patchwork".
	1014	Point parisien double	Pour la couture de bords entre deux appliqués "Crazy Patchwork".

Motif de point	Numéro de point	Désignation	Description
	1020	Variations de points plumes 1021-1023	Pour le "Crazy Patchwork" et la décoration.
	1024	Point de stippling/ méandres pour le quilt	Imitation de point de méandre.
	1029	Points plume 1028, 1033	Pour le "Crazy Patchwork" et la décoration.

## 10.2 Points d'arrêt programmés en quilting



- > Monter le pied zigzag (DA).
- > Toucher «Points quilt».
- > Sélectionner le motif de point quilt n° 1001.
- > Appuyer sur la pédale.
  - La machine coud automatiquement 5 points courts en avant au début de la couture.



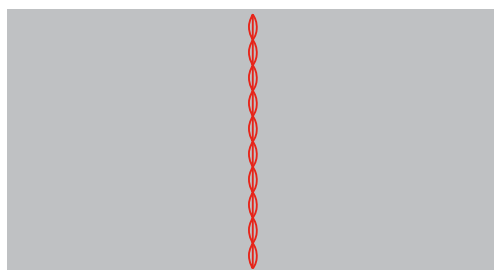
- > Coudre une couture de la longueur souhaitée.
- > Appuyer sur la touche «Points d'arrêt».
  - La machine coud automatiquement 5 points courts en avant et s'arrête automatiquement à la fin du programme de points d'arrêt.

## 10.3 Coudre des points quilt à la main

Les points quilt à la main conviennent pour tous les tissus et projets de couture qui doivent sembler être cousus à la main. Il est recommandé d'utiliser un monofil comme fil supérieur et un fil à broder en coton dans la canette. Réduire la vitesse pour éviter tout risque de casse du fil Monofil. Si nécessaire, adapter la tension du fil supérieur et l'équilibrage au projet de couture et au point quilt choisi.



- > Monter le pied pour broderie (JK) / pied zigzag (DA).
- > Toucher «Points quilt».
- > Choisir un point quilt à la main n° 1004, 1005.
- > Si nécessaire, adapter la tension du fil supérieur et l'équilibrage au projet de couture et au point quilt choisi.
- > Pour mettre la machine en marche, appuyer sur la pédale ou sur la touche «Marche/Arrêt».



## 10.4 Guider librement le quilt



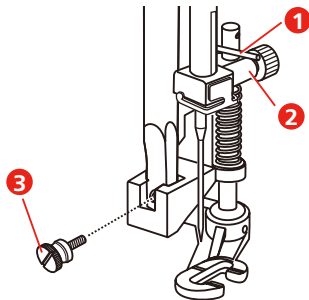
L'utilisation de gants pour quilt dotés de picots en caoutchouc facilite le guidage du tissu.

Il est recommandé d'utiliser la table rallonge (accessoire en option) et le levier à genouillère. Pour le travail de quilt à mains libres, déplacer l'ouvrage en effectuant des mouvements légers et arrondis dans tous les sens en partant du centre vers l'extérieur. Le quilt à mains libres et le reprisage sont basés sur les mêmes principes de mouvements.

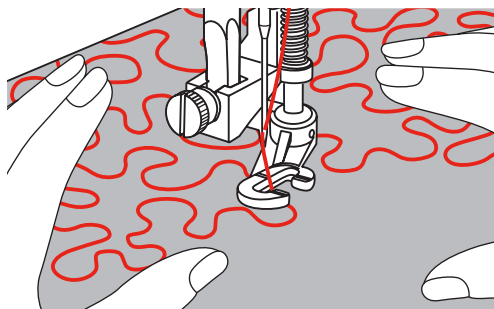
Le quilt méandre consiste à remplir toute une surface avec des points quilt. Les lignes sont arrondies et ne se croisent jamais.

Condition préalable:

- Superposer l'endroit du quilt, la garniture de coton et l'envers du quilt et bâtir ou épinglez.
- > Abaisser la griffe d'entraînement.
- > Fixer le pied pour broderie à mains libres (RX) sur la tige du pied-de-biche.
  - La tige (1) doit reposer sur le côté supérieur de la vis de serrage d'aiguille (2).
- > Pousser le pied pour broderie à mains libres (RX) par le bas avec l'index et serrer la vis (3).



- > Toucher «Points utilitaires».
- > Sélectionner le point droit n° 1.
- > Il peut donc être nécessaire d'adapter individuellement la tension du fil supérieur au projet de couture ainsi qu'au point choisi.
- > Pour mettre la machine en marche, appuyer sur la pédale ou sur la touche «Marche/Arrêt».
- > Pour guider le tissu comme s'il était dans un cadre, tenir les deux mains près du pied-de-biche.
- > Si le fil apparaît en surface, guider l'ouvrage plus lentement.
- > Guider le tissu plus rapidement si des nœuds se forment sur l'envers.



## 11 Entretien et nettoyage

### 11.1 Intervalles de nettoyage et d'entretien

Pour assurer le bon fonctionnement et la qualité de couture de la machine, la machine doit être régulièrement nettoyée et entretenue. Les intervalles de nettoyage et d'entretien de la machine dépendent de différents facteurs tels que les tissus et les fils utilisés.

Un message s'affiche tous les 500.000 points pour avertir de la nécessité de nettoyer la machine.

Un message s'affiche tous les 4.000.000 points après un service pour avertir de la nécessité de faire un entretien de la machine.

### 11.2 Nettoyer l'écran

- > Essuyer l'écran éteint avec un chiffon en microfibre doux et humide.

### 11.3 Nettoyage de la griffe d'entraînement

Les restes de fils sous la plaque d'aiguille doivent être de temps à autre éliminés.

- > Relever l'aiguille et le pied-de-biche.

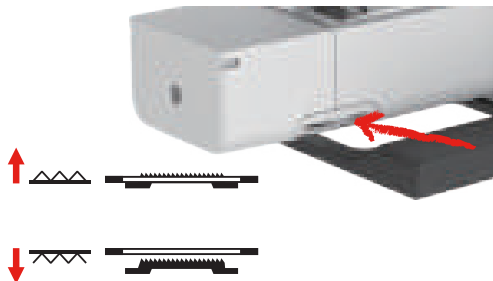


#### Composants à commande électrique

Risque de blessure au niveau de l'aiguille et du crochet.

- > Débrancher la machine et retirer la prise du réseau.

- > Retirer l'aiguille et le pied-de-biche.
- > Abaisser la griffe d'entraînement.



- > Retirer la plaque à aiguille.



#### Présence de poussières et de résidus de fil à l'intérieur de la machine

Endommagement de composants mécaniques ou électroniques.

- > Utiliser un pinceau ou un chiffon doux.
  - > Ne pas utiliser de spray à air comprimé.
- 
- > Nettoyer la griffe d'entraînement avec un pinceau.

## 11.4 Nettoyage du crochet

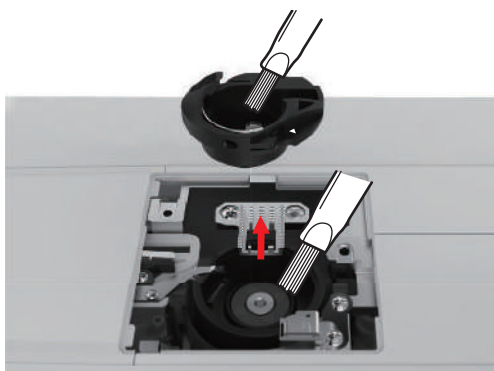


### Composants à commande électrique

Risque de blessure au niveau de l'aiguille et du crochet.

- > Relever le pied-de-biche.
- > Débrancher la machine et retirer la prise du réseau.

- > Retirer le pied-de-biche et l'aiguille.
- > Retirer la plaque à aiguille.
- > Nettoyer la boîte à canette avec un pinceau.



- > Mettre l'aiguille dans la position la plus haute.
- > Retirer la boîte à canette.



- > Nettoyer la coursière avec un pinceau.
- > Mettre en place la boîte à canette.  
**Remarque :** L'orientation des repères de la boîte à canette et de la plaque à aiguille doit être la même.
- > Monter la plaque à aiguille.
- > Monter la plaque de recouvrement de la boîte à canette.
- > Monter l'aiguille et le pied-de-biche.

## 11.5 Huiler la barre à aiguille

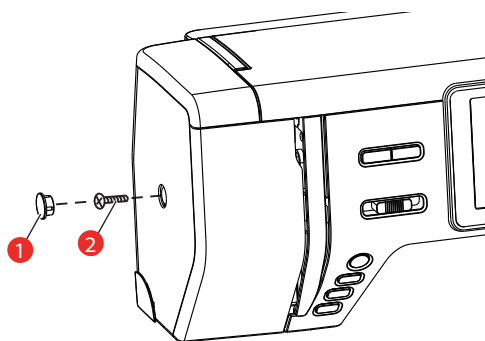
Sans lubrification, les mouvements de la barre à aiguille se font probablement sans difficultés. Néanmoins, si la machine est utilisée fréquemment, la barre à aiguille doit être huilée tous les 6 mois pour éviter tout blocage.

**AVERTISSEMENT****Composants à commande électronique**

Risque de blessure à proximité de la barre à aiguille.

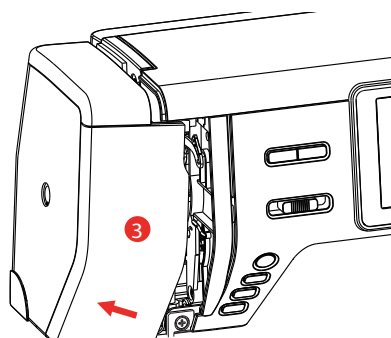
> Débrancher la machine et retirer la prise du réseau.

> Enlever le capuchon de protection (1) et la vis (2).

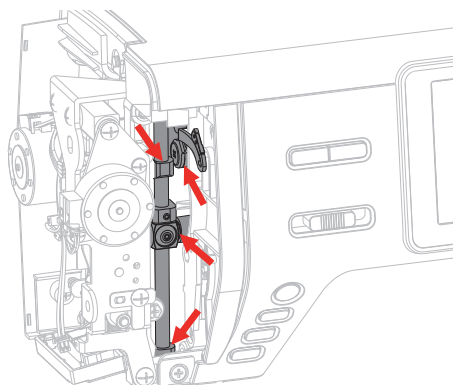


> Enlever le capot de la tête de la machine (3).

– Après avoir retiré le capot de la tête de la machine, faire attention aux pièces mobiles.



> Mettre une goutte d'huile sur le mécanisme de la barre à aiguille, y compris sur la bielle motrice/barre à aiguille, la fixation de la barre à aiguille et le support de la barre à aiguille (appliquer l'huile aux endroits indiqués par une flèche).



> Retirer le pied-de-biche.

> Tourner quelques fois le volant et enlever l'huile excédentaire avec un chiffon.

> Mettre le capot de la tête de la machine en place.

## 12 Dépannage



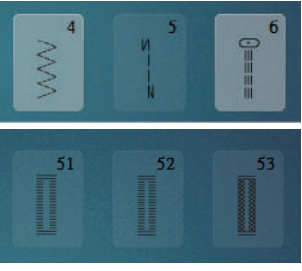

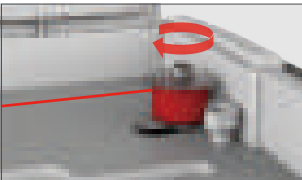
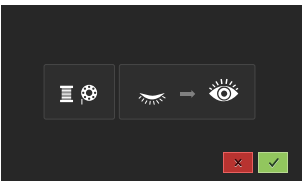
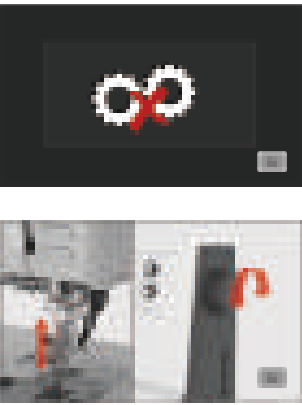
### 12.1 Dépannage

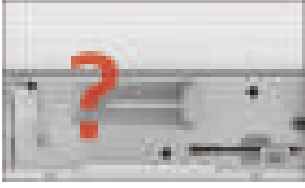




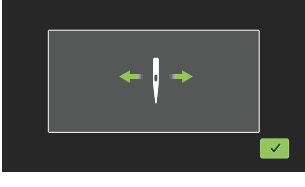
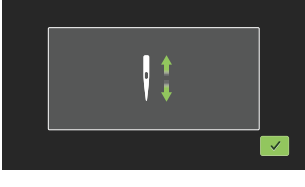
Panne	Origine	Solution
<b>Points irréguliers</b>	Le fil supérieur est trop tendu/ trop lâche.	> Régler la tension du fil supérieur.
	L'aiguille est émoussée ou courbée.	> Remplacer l'aiguille et s'assurer d'utiliser une aiguille neuve de qualité BERNINA.
	Aiguille de mauvaise qualité.	> Utiliser une aiguille neuve de qualité BERNINA.
	Fil de mauvaise qualité.	> Utiliser du fil de bonne qualité.
	Mauvais rapport aiguille-fil.	> Ajuster l'aiguille à l'épaisseur du fil.
	Enfilage incorrect.	> Recommencer l'enfilage.
	Le tissu a été tiré.	> Guider régulièrement le tissu.
	Présence de poussières ou de restes de fil sous le ressort de tension de la boîte à canette.	> Nettoyer le crochet.
<b>Points incorrects</b>	Aiguille incorrecte.	> Utiliser des aiguilles du système d'aiguilles 130/705H.
	L'aiguille est émoussée ou courbée.	> Remplacer l'aiguille.
	Aiguille de mauvaise qualité.	> Utiliser une aiguille de qualité BERNINA neuve.
	Aiguille mal mise en place.	> Introduire l'aiguille côté plat tourné vers l'arrière jusqu'en butée dans le porte-aiguille et serrer la vis.
	Pointe d'aiguille incorrecte.	> Adapter la pointe de l'aiguille à la structure du textile du projet.
<b>Erreur dans la couture</b>	Reste de fils entre les disques de tension du fil.	> Faire passer plusieurs fois un tissu mince plié (ne pas utiliser de bords extérieurs) à travers les disques de tension du fil.
	Enfilage incorrect.	> Recommencer l'enfilage.
	Fil coincé dans le donneur de fil.	> Enlever le fil supérieur et la canette, tourner le volant à la main en avant et en arrière, puis enlever les restes de fil.
	Mauvais rapport aiguille-fil.	> Contrôler le rapport aiguille-fil.



Panne	Origine	Solution
<b>Fil supérieur arraché</b>	Mauvais rapport aiguille-fil.	> Ajuster l'aiguille à l'épaisseur du fil.
	Tension du fil supérieure trop importante.	> Réduire la tension du fil supérieur.
	Enfilage incorrect.	> Recommencer l'enfilage.
	Fil de mauvaise qualité.	> Utiliser du fil de bonne qualité.
	Trou d'aiguille dans la plaque à aiguille ou pointe du crochet endommagé(e).	> Contacter le revendeur spécialisé bernette pour remédier aux endommagements. > Remplacer la plaque à aiguille.
<b>Fil de canette déchiré</b>	La canette n'est pas bien mise en place.	> Retirer la canette, la remettre en place et tirer sur le fil. – Le fil devrait défiler facilement.
	La canette est mal embobinée.	> Examiner la canette et embobiner correctement.
	Trou d'aiguille dans la plaque à aiguille endommagé.	> Contacter le revendeur spécialisé bernette pour remédier aux endommagements. > Remplacer la plaque à aiguille.
	L'aiguille est émoussée ou courbée.	> Remplacer l'aiguille.
<b>Cassure d'aiguille</b>	Aiguille mal mise en place.	> Introduire l'aiguille côté plat tourné vers l'arrière jusqu'en butée dans le porte-aiguille et serrer la vis.
	Le tissu a été tiré.	> Guider régulièrement le tissu.
	Un tissu épais a été introduit.	> Utiliser le pied-de-biche adapté, p.ex. pied pour jeans n° 8, pour les tissus épais. > Utiliser la compensation de hauteur pour les points de couture épais.
	Fil noué.	> Utiliser du fil de bonne qualité.
<b>L'écran ne réagit pas</b>	Données de calibrage incorrectes.	> Éteindre la machine. > Mettre la machine en marche tout en appuyant sur les touches «Aiguille gauche/droite» et les maintenir enfoncées. > Recalibrer l'écran.
	Mode éco activé.	> Appuyer sur le champ «Mode eco».
<b>Impossible de régler la largeur des points</b>	L'aiguille et la plaque à aiguille sélectionnées ne peuvent pas être utilisées en même temps.	> Remplacer l'aiguille. > Remplacer la plaque à aiguille.

Panne	Origine	Solution
<b>La vitesse est trop faible</b>	Température ambiante défavorable.	> Avant de commencer à coudre, placer la machine pendant une heure dans une pièce à température ambiante.
	Réglages dans le programme Setup.	> Régler la vitesse de progression de la couture dans le programme Setup. > Régler le régulateur de vitesse.
<b>La machine ne démarre pas</b>	Température ambiante défavorable.	> Avant de commencer à coudre, placer la machine pendant une heure dans une pièce à température ambiante. > Raccorder la machine et l'allumer.
	Machine défectueuse.	> Contacter le revendeur spécialisé bernette.
<b>Le voyant de la touche «Marche/Arrêt» ne s'allume pas</b>	Voyant défectueux.	> Contacter le revendeur spécialisé bernette.
<b>L'éclairage et le voyant du bras libre ne s'allument pas</b>	Réglages dans le programme Setup.	> Activer dans le programme Setup.
	Éclairage défectueux.	> Contacter le revendeur spécialisé bernette.
<b>La surveillance du fil supérieur ne réagit pas</b>	Réglages dans le programme Setup.	> Activer dans le programme Setup.
	Surveillance du fil supérieur défectueuse.	> Contacter le revendeur spécialisé bernette.
<b>La surveillance du fil de canette ne réagit pas</b>	Réglages dans le programme Setup.	> Activer dans le programme Setup.
	Surveillance du fil de canette défectueuse.	> Contacter le revendeur spécialisé bernette.

## 12.2 Messages d'erreur

Indication à l'écran	Origine	Solution
	Le numéro de point n'existe pas.	> Vérifier la saisie et saisir un nouveau numéro.
	Le choix du motif de point est impossible en mode combiné.	> Vérifier la saisie et saisir un nouveau numéro.
	Ce numéro de point ne peut pas être sélectionné en mode combiné.	> Sélectionner d'autres points.
	L'aiguille et la plaque à aiguille sélectionnées ne peuvent pas être utilisées en même temps.	<ul style="list-style-type: none"> <li>&gt; Vérifier si l'aiguille et la plaque à aiguille montées sont appropriées.</li> <li>&gt; Remplacer l'aiguille et la sélectionner dans l'interface utilisateur.</li> <li>&gt; Remplacer la plaque à aiguille et la sélectionner dans l'interface utilisateur.</li> </ul>
	L'unité de bobinage est activée.	> Désactiver l'unité de bobinage.
	La surveillance du fil est désactivée.	<ul style="list-style-type: none"> <li>&gt; Pour activer les deux détecteurs de surveillance de fil, appuyer sur le champ «Confirmer».</li> <li>&gt; Pour laisser les détecteurs de surveillance de fil désactivés, appuyer sur le champ «Annuler».</li> </ul>
	Le moteur principal ne fonctionne pas.	<ul style="list-style-type: none"> <li>&gt; Tourner le volant dans le sens des aiguilles d'une montre jusqu'à ce que l'aiguille soit remontée.</li> <li>&gt; Retirer la plaque à aiguille.</li> <li>&gt; Ôter les restes de fil.</li> <li>&gt; Nettoyer le crochet.</li> <li>&gt; Retirer le crochet et s'assurer qu'il n'y a pas de pointe d'aiguille cassée au dos du crochet magnétique.</li> </ul>

Indication à l'écran	Origine	Solution
	Plus de fil supérieur.	<ul style="list-style-type: none"> <li>&gt; Mettre une nouvelle bobine de fil en place.</li> <li>&gt; Recommencer l'enfilage.</li> </ul>
	Le fil supérieur s'est cassé.	<ul style="list-style-type: none"> <li>&gt; Recommencer l'enfilage.</li> </ul>
	Plus de fil de canette.	<ul style="list-style-type: none"> <li>&gt; Enlever la canette vide, embobiner une nouvelle canette et enfiler.</li> </ul>
	Le levier de l'enfile-aiguille n'est pas relevé.	<ul style="list-style-type: none"> <li>&gt; Relever le levier de l'enfile-aiguille.</li> </ul>
	Le levier pour boutonnière ne touche pas le pied traîneau pour boutonnière (RJ).	<ul style="list-style-type: none"> <li>&gt; Tirer le levier pour boutonnière aussi loin que possible vers le bas jusqu'à ce qu'il s'encliquette derrière le support.</li> </ul>
	<p>Le levier pour boutonnière n'est pas tiré vers le bas.</p> <p>La griffe d'entraînement est escamotée.</p>	<ul style="list-style-type: none"> <li>&gt; Tirer le levier pour boutonnière aussi loin que possible vers le bas jusqu'à ce qu'il s'encliquette derrière le support.</li> <li>&gt; Relever la griffe d'entraînement.</li> </ul>
	L'aiguille se déplace de côté.	Lorsque la plaque à aiguille est remplacée, ce symbole apparaît car l'aiguille se déplace probablement.
	L'aiguille se déplace vers le haut.	<ul style="list-style-type: none"> <li>&gt; Vérifier qu'il n'y a pas d'objet étranger à proximité de la plaque à aiguille.</li> <li>&gt; Pour relever l'aiguille, appuyer sur le champ «Confirmer».</li> </ul>

Indication à l'écran	Origine	Solution
	<p>500.000 points ont été cousus avec la machine depuis le dernier message d'invitation à nettoyer.</p>	<ul style="list-style-type: none"> <li>&gt; Nettoyer la machine.</li> <li>&gt; Pour être rappelé de la nécessité d'un nettoyage après avoir mis à la machine en marche, appuyer sur le champ «Annuler».</li> </ul>
	<p>Depuis le dernier entretien par le revendeur spécialisé bernette, la machine a atteint un nombre de 4.000.000 points.</p>	<ul style="list-style-type: none"> <li>&gt; Contacter le revendeur spécialisé bernette pour l'entretien de la machine.</li> <li>&gt; Pour être rappelé de la nécessité d'un entretien après avoir mis à la machine en marche, appuyer sur le champ «Annuler».</li> </ul>

## 13 Données techniques

Désignation	Valeur	Unité
Éclairage (LED)	300, 2	mA, watt
Vitesse maximale	Mode couture : 1000	points/minute
Dimensions (l × H × P)	509 × 199,8 × 314,3	mm
Poids	10	kg
Consommation électrique	100	W
Tension d'entrée	100 – 240	V
Classe de protection (électrotechnique)	Classe de protection II	

## 14 Annexe

### 14.1 Aperçu des motifs de point

#### Points utilitaires

1	2	3	4	5	6	7	8	9	10	11
12	13	14	15	16	17	18	19	20	21	22
23	24									

#### Boutonnères

51	52	53	54	55	56	57	58	59	60	61
62	63	64	66	69	71					

#### Points décoratifs

##### Points satins

101	102	103	104	105	106	107	108	109	110	111
112	113	114	115	116	117	118	119	120	121	122
123	124									

Points de croix

125	126	127	128	129	130	131	132			

Points naturels

133	134	135	136	137	138	139	140	141	142	143
144	145	146	147	148	149	150	151	152	153	

Points géométriques

154	155	156	157	158	159	160	161	162	163	164
165	166	167	168	169	170	171	172	173	174	175
176	177	178	179	180	181	182	183	184	185	186
187	188	189	190	191	192	193	194	195	196	197
198	199	200	201	202	203	204	205	206	207	208
209	210	211	212	213	214	215	216	217	218	

Points ados

219	220	221	222	223	224	225	226	227	228	229
230	231	232	233							

Points quilt

1001	1002	1003	1004	1005	1006	1007	1008	1009	1010	1011
1012	1013	1014	1015	1016	1017	1018	1019	1020	1021	1022
1023	1024	1025	1026	1027	1028	1029	1030	1031	1032	1033
1034	1035									

## Index alphabétique

### A

Activer/désactiver le signal sonore .....	50
Afficher la semelle du pied-de-biche dans l'interface utilisateur .....	31
Alphabets .....	81
Appeler le conseiller en couture .....	53

### B

Boutonnieres .....	83
--------------------	----

### C

Câble secteur .....	24
États-Unis et Canada .....	24
Calibrer l'écran .....	51
Changer d'aiguille .....	32
Changer de pied-de-biche .....	30
Changer de support de pied .....	30
Compensation de la différence de hauteur .....	77
Contrôle de la plaque à aiguille dans l'interface utilisateur ....	34
Contrôler la version du micrologiciel .....	52
Coudre des angles .....	78
Couture en marche arrière .....	47

### D

Dépannage .....	96
-----------------	----

### E

Embobiner le fil de canette .....	40
Enfiler l'aiguille jumelée .....	38
Enfiler le fil de canette .....	42
Enfiler le fil supérieur .....	35
Enregistrer une combinaison de motifs de points .....	64
Entraînement supérieur .....	56
Entretien et nettoyage .....	93
Explication des symboles .....	10

### F

Fils, aiguilles, tissus .....	19
Fixation du levier de genou .....	25

### I

Installer le disque de déroulement du fil .....	26
---	----

### M

Messages d'erreur .....	99
Mesurer l'épaisseur du tissu .....	49
Mettre en place la bobine de fil .....	28
Mode combiné .....	61
Montage de la semelle de pied-de-biche .....	30
Monter le guide-lisières .....	31

### N

Nettoyer la griffe d'entraînement .....	93
Nettoyer le crochet .....	94

### P

Pédale	
Branchement de la .....	24
Retrait de la semelle du pied .....	30
Points décoratifs .....	79
Points utilitaires .....	66
Préparation de l'enfilage .....	34
Prescriptions de sécurité .....	6
Protection de l'environnement .....	9

### Q

Quilter .....	90
---------------	----

### R

Rapport aiguille-fil .....	23
Récapitulatif des aiguilles .....	19
Récapitulatif des motifs de point .....	103
Réglage de la pression du pied-de-biche .....	32
Réglage de la surveillance du fil de canette .....	50
Régler l'arrêt de l'aiguille en haut/en bas (en permanence) ....	33
Régler l'éclairage .....	51
Régler la luminosité de l'écran .....	50
Régler la position du pied-de-biche avec le levier de genou ...	30
Régler la surveillance du fil supérieur .....	50
Régler la tension du fil supérieur .....	44
Régler la vitesse .....	26, 57
Régler les couleurs de l'écran .....	49
Régler les points d'arrêt .....	44
Relever ou abaisser la griffe d'entraînement .....	29
Relever/abaisser l'aiguille .....	26

Remplacer la plaque à aiguille .....	33
Restaurer les réglages de base.....	52

## **S**

Second support de bobine .....	27
Sélectionner le motif de point .....	55
Spécifications techniques .....	102

## **T**

Table rallonge.....	29
---------------------	----

## **U**

Utiliser le mode eco .....	53
Utiliser un filet de bobine.....	27



[www.mybernette.com/b77](http://www.mybernette.com/b77)

2023-06 FR  
5020077.40A.02  
© BERNINA International AG  
Steckborn CH, [www.bernina.com](http://www.bernina.com)