

PHILIPS

Digital Projector

NeoPix 160 Smart



Quick Start Guide

Guide de démarrage rapide

Guía de inicio rápido

Guida rapida

Schnellstartanleitung

Snelle startgids

Guia de início rápido

Hurtig startguide

Snabbstartsguide

Pika-aloitusopas

Rychlý průvodce spuštěním

Rýchly sprievodca spustením

Przewodnik szybkiego startu

Greito paleidimo vadovas

Kiirkäivituse juhend

Ātrās palaišanas ceļvedis

Οδηγός γρήγορης εκκίνησης

Ghid de pornire rapidă

Hiter vodnik za začetek

Hızlı başlangıç kılavuzu

عبر رسالة مدبل لى لى

הרימה הלחתה לירדמ



Full user manual:

www.philips.com/support

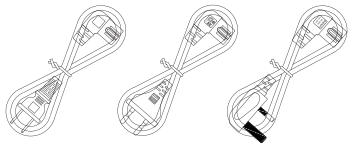
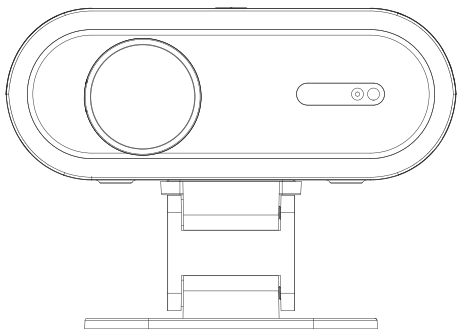

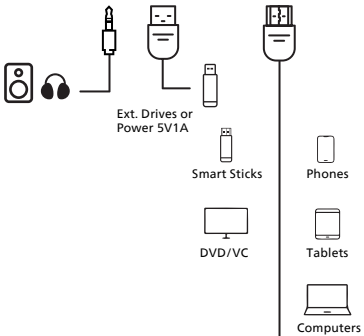
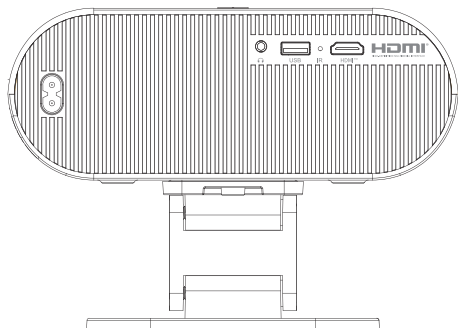

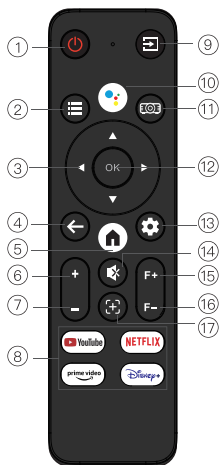

- | | |
|------------------|-------------------------------|
| 1. Power on/ off | 10. Google Assistant |
| 2. Menu | 11. Projector Setup |
| 3. Navigation | 12. Enter |
| 4. Return | 13. Google Settings |
| 5. Home | 14. Mute |
| 6. Volume+ | 15. Focus+ |
| 7. Volume- | 16. Focus- |
| 8. APP | 17. Auto focus /Auto keystone |
| 9. Source | |



① Connecting to the Power Supply

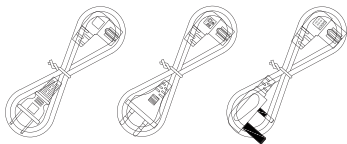
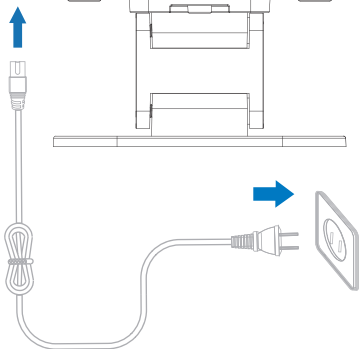
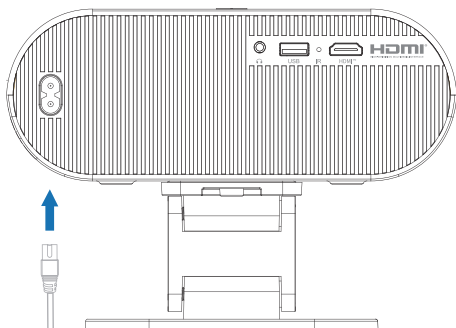



- ② Press the power button to turn on the device

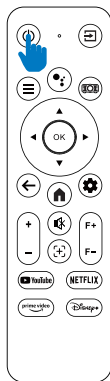
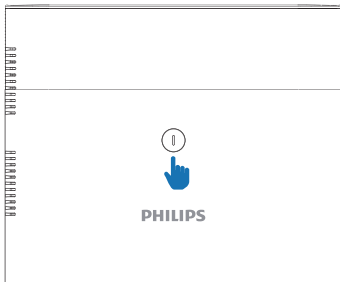

SOFTWARE END USER LICENSE AGREEMENT

SOFTWARE-ENDBENUTZER- LIZENZVEREINBARUNG

CONTRAT DE LICENCE UTILISATEUR FINAL DE LOGICIEL

CONTRATTO DI LICENZA PER L'UTENTE FINALE DEL SOFTWARE (EULA)

SOFTWARELICENTIEOVEREENKOMST VOOR EINDGEBRUIKERS

CONTRATO DE LICENCIA DE USO DE SOFTWARE PARA USUARIO FINAL

ACORDO DE LICENÇA DO UTILIZADOR FINAL DO SOFTWARE

LICENSATALE FOR SLUTBRUGERE AF SOFTWARE

AVTALE OM SLUTTBRUKERLISENS FOR PROGRAMVARE

SLUTANVÄNDARAVTAL

This software end user license agreement ("this agreement") is a legal and binding agreement between you (either an individual or entity) and SCREENO INNOVATION SA, a swiss company, with its principal office at 8A route de Suisse, 1163 Etoy - Switzerland. This agreement gives you the right to use certain software (the "software") including user documentation in electronic form which may have been provided separately or together with a SCREENO INNOVATION SA (Philips branded) product (the "device") or a PC. By downloading, installing, or otherwise using the software, you accept and agree to be bound by all of the terms and conditions of this agreement. If you do not agree to these terms and conditions, do not download, install, or otherwise use the software. If you acquired the software in tangible media e.g., cd without the opportunity to review this license and do not accept these terms, you may receive a full refund of the amount, if any, that you paid for the software if you return the software unused with proof of payment within 30 days from the date of purchase.

1. Grant of License. This Agreement grants you a non-exclusive, non-transferable, non-sub licensable license to install and use, on the Device or a PC, as applicable, one (1) copy of the specified version of the Software in object code format as set out in the user documentation solely for your personal use. The Software is "in use" when it is loaded into the temporary or permanent memory (i.e. RAM, hard disk, etc.) of the PC or the Device.

2. Ownership. The Software is licensed and not sold to you. This Agreement grants you only the right to use the Software, but you do not acquire any rights, express or implied, in the Software other than those specified in this Agreement. SCREENO INNOVATION SA and its licensors retain all right, title, and interest in and to the Software, including all patents, copyrights, trade secrets, and other intellectual property rights incorporated therein. The Software is protected by copyright laws, international treaty provisions, and other intellectual property laws. Therefore, other than as expressly set forth herein, you may not copy the Software without prior written authorization of SCREENO INNOVATION SA, except that you may make one (1) copy of the Software for your back-up purposes only. You may not copy any printed materials accompanying the Software, nor print more than one (1) copy of any user documentation provided in electronic form, except that you may make one (1) copy of such printed materials for

OHJELMISTO- JA KÄYTTÖOIKEUSSOPIMUS

SZOFVTER VÉGFELHASZNÁLÓI SZERZŐDÉS

UMOWA LICENCYJNA UŻYTKOWNIKA KOŃCOWEGO OPROGRAMOWANIA

LICENČNÍ SMLOUVA S KONCOVÝM UŽIVATELEM NA SOFTWARE

ACORD DE LICENȚĂ FINAL UTILIZATOR SOFTWARE

YAZILIM SON KULLANICI LİSANS SÖZLEŞMESİ

ЛИЦЕНЗИОННОЕ СОГЛАШЕНИЕ С КОНЕЧНЫМ ПОЛЬЗОВАТЕЛЕМ ПРОГРАММНОГО ОБЕСПЕЧЕНИЯ

ΣΥΜΦΩΝΙΑ ΑΔΕΙΑΣ ΤΕΛΙΚΟΥ ΧΡΗΣΤΗ ΛΟΓΙΣΜΙΚΟΥ

your back-up purposes only.

3. License Restrictions. Except as provided otherwise herein, you shall not rent, lease, sublicense, sell, assign, loan, or otherwise transfer the Software. You shall not, and you shall not permit any third party, to reverse engineer, decompile, or disassemble the Software, except to the extent that applicable law expressly prohibits the foregoing restriction. You may not remove or destroy any product identification, copyright notices, or other proprietary markings or restrictions from the Software. All titles, trademarks, and copyright and restricted rights notices shall be reproduced on your back up copy of the Software. You may not modify or adapt the Software, merge the Software into another program or create derivative works based upon the Software.

4. Termination of certain functionality. The Software may contain components of certain licensed software including software licensed from Microsoft Corporation ("Microsoft") which implements Microsoft's digital rights management technology for Windows Media. Content providers are using the digital rights management technology for Windows Media ("WM-DRM") to protect the integrity of their content ("Secure Content") so that their intellectual property, including copyright, in such content is not misappropriated. Your Device may also use WM-DRM software to transfer or play Secure Content ("WM-DRM Software"). If the security of such WM-DRM Software is compromised, Microsoft may revoke (either on its own or upon the request of the owners of Secure Content ("Secure Content Owners")) the WM-DRM Software's right to acquire new licenses to copy, store, transfer, display and/or play Secure Content. Revocation does not alter the WM-DRM Software's ability to play unprotected content. A list of revoked WM-DRM Software is sent to your PC and/or your Device whenever you download a license for Secure Content. Microsoft may, in conjunction with such license, also download revocation lists onto your Device on behalf of Secure Content Owners, which may disable your Device's ability to copy, store, display, transfer, and/or play Secure Content. Secure Content Owners may also require you to upgrade some of the WM-DRM components distributed with this Software ("WM-DRM Upgrades") before accessing their content. When you attempt to play Secure Content, WM-DRM Software built by Microsoft will notify you that a WM-DRM Upgrade

is required and then ask for your consent before the WM-DRM Upgrade is downloaded. WM-DRM Software built by SCRENEO INNOVATION SA may do the same. If you decline the upgrade, you will not be able to access Secure Content that requires the WM-DRM Upgrade; however, you will still be able to access unprotected content and Secure Content that does not require the upgrade. WM-DRM features that access the Internet, such as acquiring new licenses and/or performing a required WM-DRM Upgrade, can be switched off. When these features are switched off, you will still be able to play Secure Content if you have a valid license for such content already stored on your Device. However, you will not be able to use certain of the WM-DRM Software features that require Internet access such as the ability to download content that requires the WM-DRM Upgrade. All title and intellectual property rights in and to the Secure Content is the property of the respective Secure Content owners and may be protected by applicable copyright or other intellectual property laws and treaties. This Agreement grants you no rights to use such Secure Content. To summarize, if the Software contains Microsoft WM-DRM components – Secure Content you desire to download, copy, store, display, transfer, and/or play is protected by the Microsoft WM-DRM components of the Software. Microsoft, Secure Content Owners, or Secure Content distributors may deny you access, or restrict your access, to Secure Content even after you have paid for, and/or obtained, it. Neither your consent nor the consent or approval of SCRENEO INNOVATION SA is necessary for any of them to deny, withhold or otherwise restrict your access to Secure Content. SCRENEO INNOVATION SA does not guaranty that you will be able to download, copy, store, display, transfer, and/or play Secure Content.

5. Open Source Software. (a) This software may contain components that are subject to open-source terms. This Agreement does not apply to this software as such. More information can be found in the documentation. If applicable, source code which needs to be offered under the applicable open source licenses will be delivered upon request, please contact phillips.projector.eu@screeeno.com in English with product identification or for more information. (b) Your license rights under this Agreement do not include any right or license to use, distribute or create derivative works of the Software in any manner that would subject the Software to Open Source Terms. "Open Source Terms" means the terms of any license that directly or indirectly (1) create, or purport to create, obligations for SCRENEO INNOVATION SA with respect to the Software and/or derivative works thereof; or (2) grant, or purport to grant, to any third party any rights or immunities under intellectual property or proprietary rights in the Software or derivative works thereof.

6. Termination. This Agreement shall be effective upon installation or first use of the Software and shall terminate (i) at the discretion of SCRENEO INNOVATION SA, due to your failure to comply with any term of this Agreement; or (ii) upon destruction of all copies of the Software and related materials provided to you by SCRENEO INNOVATION SA hereunder. SCRENEO INNOVATION SA's rights and your obligations shall survive the termination of this Agreement.

7. Upgrades. SCRENEO INNOVATION SA may, at its sole option, make upgrades to the Software available by general posting on a website or by any other means or methods. Such upgrades may be made available pursuant to the terms of this Agreement or the release of such upgrades to you may be subject to your acceptance of another agreement.

8. Support Services. SCRENEO INNOVATION SA is not obligated to provide technical or other support ("Support Services") for the Software. If SCRENEO INNOVATION SA does provide you with Support Services, these will be governed by separate terms to be agreed between you and SCRENEO INNOVATION SA.

9. Limited Software Warranty. SCRENEO INNOVATION SA provides the Software 'as is' and without any warranty except

that the Software will perform substantially in accordance with the documentation accompanying the Software for a period of one year after your first download, installation or use of the Software, whichever occurs first. SCRENEO INNOVATION SA' entire liability and your exclusive remedy for breach of this warranty shall be, at SCRENEO INNOVATION SA' option, either (i) return of the price paid by you for the Software (if any); or (b) repair or replacement of the Software that does not meet the warranty set forth herein and that is returned to SCRENEO INNOVATION SA with a copy of your receipt. This limited warranty shall be void if failure of the Software has resulted from any accident, abuse, misuse or wrongful application. Any replacement Software will be warranted for the remainder of the original warranty period or thirty (30) days, whichever is longer. This limited warranty shall not apply to you if the Software was provided to you free of charge on an evaluation only basis.

10. No other warranties. Except as set forth above, SCRENEO INNOVATION SA and its licensors do not warrant that the software will operate error free or uninterrupted, or will meet your requirements. You assume all responsibilities for selection of the software to achieve your intended results, and for the installation of, use of, and results obtained from the software. To the maximum extent permitted by applicable law, SCRENEO INNOVATION SA and its licensors disclaim all warranties and conditions, whether express or implied, including but not limited to the implied warranties of merchantability, fitness for a particular purpose, and accuracy or completeness of results with respect to the software and the accompanying materials. There is no warranty against infringement. SCRENEO INNOVATION SA does not warrant that you will be able to download, copy, store, display, transfer, and/or play secure content.

11. Limitation of liability. Under no circumstances will SCRENEO INNOVATION SA or its licensors be liable for any consequential, special, indirect, incidental or punitive damages whatsoever, including, without limitation, damages for loss of profits or revenues, business interruption, loss of business information, loss of data, loss of use or other pecuniary loss, even if SCRENEO INNOVATION SA or its licensors have been advised of the possibility of such damages. In no event shall SCRENEO INNOVATION SA or its licensors aggregate liability for damages arising out of this agreement exceed the greater of the price actually paid by you for the software or five pounds sterling (5.00).

12. Trademarks. Certain product names used in this Agreement, the Software, and the printed user documentation may be (registered) trademarks of SCRENEO INNOVATION SA, its licensors or other third parties. You are not authorized to use any such trademarks.

13. Export Administration. You agree that you will not directly or indirectly, export or re-export the Software to any country for which the United States Export Administration Act, or any similar United States law or regulation requires an export license or other U.S. Government approval, unless the appropriate export license or approval has first been obtained. By downloading or installing the Software you agree to abide by this Export provision.

14. Governing Law - Litigations. This Agreement shall be governed by Swiss Law. Any dispute arising in connection with this Agreement, if not settled amicably, shall be brought to the competent court of Switzerland.

15. General. This Agreement contains the entire agreement between you and SCRENEO INNOVATION SA and supersedes any prior representation, undertaking or other communication or advertising with respect to the Software and user documentation. If any part of this Agreement is held invalid, the remainder of this Agreement will continue in full force and effect. This Agreement shall not prejudice the statutory rights of any party dealing as a consumer.

WARRANTY CARD
GARANTIEKARTE
CARTE DE GARANTIE
SCHEDE DI GARANZIA
GARANTIEKAART
TARJETA DE GARANTÍA
CARTÃO DE GARANTIA

GARANTIKORT
TAKUUKORTTI
ZÁRUČNÍ KARTA
ZÁRUČNÁ KARTA
KARTA GWARANCYJNA
GARANTIJS KORTELÉ
GARANTIKAART

GARANTIJAS KARTE
KAPTA ΕΓΓΥΗΣΗΣ
CARD DE GARANȚIE
GARANCIJSKA KARTICA
GARANTI KARTI

نامضلا ةق اطب
תוירחא סיטרך

en Dear Customer, you may obtain a copy of the warranty conditions from the dealer, by downloading it from the internet or by contacting the customer support center. Please retain your sales receipt and the warranty card!

de Sehr geehrter Kunde, Sie können eine Kopie der Garantiebestimmungen entweder über den Händler erhalten, sie über das Internet herunterladen, oder sie beim Kundendienstzentrum beziehen. Bewahren Sie Ihren Kaufbeleg und die Garantiekarte gut auf!

fr Très cher client, vous pouvez obtenir une copie des dispositions de garantie chez le revendeur ou les télécharger sur Internet. Conservez bien votre ticket de caisse et la carte de garantie!

it Stimato cliente, una copia delle condizioni di garanzia può essere richiesta tramite il proprio rivenditore, oppure è scaricabile da internet o disponibile presso il servizio post-vendita. Conservare con cura il documento di acquisto e la scheda di garanzia! Altre informazioni sulla garanzia convenzionale. La presente garanzia convenzionale è offerta da Screeno Innovation; tale garanzia non pregiudica l'esperimento dei rimedi per i difetti di conformità previsti dalla legge, di cui il consumatore dispone a titolo gratuito nei confronti del venditore.

nl Geachte klant, U kunt een kopie van de garantiebeqalingen via uw dealer verkrijgen, van Internet downloaden of bij de klantendienst aanvragen. Bewaar uw aankoopbewijs en de garantiekarta goed!

es Estimado cliente: puede obtener una copia de las disposiciones de la garantía a través de su distribuidor, descargarla usted mismo por Internet o bien solicitarla en el centro de atención al cliente. Conserve en un lugar seguro el justificante de compra y la tarjeta de garantía!

pt Estimado cliente, Pode obter uma cópia das condições de garantia no fabricante, descarregá-las da Internet ou adquiri-las no centro de assistência ao cliente. Guarde o comprovativo de compra e o certificado de garantia num local seguro!

sv Bäste kund, Du kan antingen få en kopia av garantivillkoren via återförsäljaren, ladda ner dem via Internet eller beställa dem hos kundtjänstcentrat. Ta väl vara på ditt kvitto och garantikortet!

da Kære kunde, Du kan få en kopi af garantibestemmelserne fra din forhandler eller hos vores kundeservicecenter. Opbevar dit købsbilag og garantikortet omhyggeligt.

no Kjære kunde Du kan enten få en kopi av garantibestemmelsene hos forhandleren, laste dem ned fra internettetsiden, eller bestille dem ved kundeservisesenteret. Ta godt vare på kjøpsbeviset og garantikortet ditt

fi Arvoisa asiakas Takuuehdot ovat saatavana tuotteet myyjältä, Internetistä tai asiakaspalvelukeskuksesta. Säilytä kuitti ja takuukortti huolellisesti! Säilytä kuitti ja takuukortti huolellisesti!

cs Vážený zákazník, Záruční list obdržíte od prodejce, můžete jej stáhnout z webových stránek, případně kontaktujte zákaznické informační centrum. Uchovejte, prosíme, účtenku a záruční list!

sk Vážení zákazníci, Záruční list dostanete od prodejce, můžete ho převzít z webových stránek, případně kontaktujte zákaznické informační centrum. Ušchovávejte, prosíme, účtenku a záruční list!

bg Уважаеми клиенти, Можете да получите копия от гаранционните условия от търговеца или да ги свалите от интернет, както и да ги получите от центъра за обслужване на клиенти. Пазете касовия бон и гаранционната карта!

sl Spoštovani kupec! Kopijo garancijskih pogojev lahko dobite pri trgovcu, lahko jih prenesete na svoj računalnik preko spleta ali jih dobite pri centru za pomoč strankam. Prosimo, shranite potrdilo o nakupu in garancijski list!

pl Szanowny Kliencie! Warunki gwarancji można uzyskać od sprzedawcy, pobierając je przez Internet lub kontaktując się z Centrum obsługi klienta. Proszę zachować paragon i kartę gwarancyjną!

sr Poštovane mušterije! Kopiju garancijskih odredaba možete dobiti od trgovca, snimiti i učitati preko Interneta ili naručiti preko servisnog centra za mušterije. Pažljivo sačuvajte potvrdu o kupovini i garancijsku karticu!

hr Poštovane mušterije! Kopiju jamstvenih odredaba možete dobiti od trgovca, snimiti i učitati preko Interneta ili naručiti preko servisnog centra za kupce. Potvrdu o kupovini i jamstvenu karticu pažljivo sačuvajte!

hu Tisztelt Vásárló! A Jótállás egy példányát beszerezheti a forgalmazótól, letöltheti az Internetről vagy kérheti a vevőtájékoztatósi központtól. Kérjük, őrizze meg a vásárlási bizonylatot és a

tr Sayın müşterimiz, Garanti kurallarının bir suretini satıcınızdan, internetten indirerek veya ilgili müşteri hizmetleri merkezimizden temin edebilirsiniz. Satın alma belgenizi ve garanti kartınızı itinalı bir biçimde saklayınız!

ru Уважаемый покупатель, Копию гарантийных обязательств можно получить через дилера, загрузить с вебсайта или получить в сервисном центре. Сохраните документы, подтверждающие покупку, и гарантийный талон!

ro Stimată client, Puteți obține o copie a prevederilor de garanție fie de la distribuitor, fie o puteți descărca de pe Internet sau o puteți solicita la Serviciul Client. Păstrați bonul fiscal/factura în original și certificatul de garanție! Drepturile cumpărătorului sunt în conformitate cu Legea 449/2003 și OG21/1992. Drepturile consumatorului nu sunt afectate de garanția oferită. Asigurarea garanției se face prin repararea/inlocuirea aparatului conform legislației în vigoare de către unitatea de service abilitată de pe acest certificat. Termenul de aducere a produsului la conformitate nu poate depăși 15 zile calendaristice de la data la care consumatorul a reclamat vânzătorului lipsa conformității. Durata medie de utilizare a produsului : 3,5 ani. Termenul de garanție: 24 luni de la data cumpărării.

el Αγαπητέ Πελάτη, Μπορείτε να πάρετε αντίγραφο των όρων Εγγύησης από τον αντιπρόσωπό σας, να το κατεβάσετε από το διαδίκτυο ή να το πάρετε από το κέντρο Εξυπηρέτησης Πελατών. Φυλάξτε καλά την απόδειξη αγοράς και την κάρτα εγγύησης!

et Lugupetud klient, garantiitingimuste koopia saate edasimüüjalt, internetist alla laadides või pöördudes klienditeo keskuse poole. Palun säilitage ostutõkk ja garantiikaart!

lt Gerbiamas kliente, garantijos sąlygų kopiją galite gauti iš platintojo, atsisiųsti ją iš interneto arba susisiekti su klientų aptarnavimo centru. Prašome išsaugoti pirkimo kvitą ir garantinę kortelę!

lv Cienījamais klients, garantijas nosacījumu kopiju varat saņemt no izplatītāja, lejupielādēt to no interneta vai sazinoties ar klientu apkalpošanas centru. Lūdzu, saglabāiet pirkuma čeku un garantijas karti!

Device type, model and serial number | Gerätetyp, Modell - und Seriennummer | Type d'appareil et numéro de série | Modello e numero di serie | Apparaattyyppi en seriennummer | Tipo de aparato y número de serie | Tipo de aparelho e número de série | Apparaattyyppi och seriennummer | Apparaattyyppi og seriennummer | Laitteen tyyppi ja sarjanumero | Típusnév és gyári szám | Nazwa modelu i numer seryjny | Model a sériové číslo | Tipul aparatului, model, numărul declarației de conformitate și număr serial | Видна устройството и серийен номер | Tip in serijska številka naprave | Tip uredaja i serijski broj

Date of purchase, invoice number | Kaufdatum, Rechnungsnummer | Date d'achat | Data di acquisto | Aankoopdatum | Fecha de compra | Data de compra | Köpdatum | Købsdato | Kjøpsdato | Ostapäivä | Vásárlás dátuma | Data zakupu | Datum nákupu | Data achiziționării si număr factură | Datum nakupa | Datum kupovin

Name, address, telephone number, stamp and signature of the vendor / retailer | Name, Adresse, Telefonnummer, Stempel und Unterschrift des Verkäufers / Händlers | Cachet du commerçant et signature | Timbro del rivenditore e firma | Firmastempel en handtekening | Sello del distribuidos y firma | Carimbo do revendedor e assinatura | Återförsäljarens stämpel och und namnteckning | Forhandlerstempel og underskrift | Forhandlerens stempel og underskrift | Myyjän leima ja allekirjoitus | Forgalmazó pecsétje és aláírása | Pieczęć i podpis sprzedawcy | Razitko a podpis prodavača | Pečiatka a podpis predavača | Numele, adresa, telefon, ștampila și semnătura vânzătorului | Фирмен печат и подпис | Žig in podpis trgovca | Štambilj trgovca i potpi | Печат трговца и потпис

Name & Address of Customer | Name und Anschrift des Käufers | Nom et adresse de l'acheteur | Nome e recapito dell'acquirente | Naam en adres van de koper | Nombre y dirección del comprador | Nome e morada do cliente | Köparens namn och adress | Kundens navn og adresse | Kjøperens navn og adresse | Asiakkaan nimi ja osoite | A vásárló neve és címe | Nazwa i adres klienta | Jméno a adresa zákazníka | Meno a adresa zákazníka | Numele și adresa cumpărătorului | Име и адрес на купувача

Repair Number	Service Center	Repair Acceptance Date	Return Date	Defect Specification
Număr reparație	Unitate de service	Data przyjęcia do naprawy Javitásra átvétel dátuma Datum přijetí do opravy Data recepției	Data zwrotu Visszaadás dátuma Datum vráčení Data înapoierii	Specyfikacja usterki Hiba leírása Popis závady Descrierea defecțiunii

Description of the Repair Opis naprawy A javítás leírása Popis opravy Descrierea reparației	Spare Part(s)/Nr. Część(-ci) zamienna(-e)/nr Alkatrész / szám Náhradní díl(y) / č. Piese de schimb / număr	Warranty Period of the New Component(s) / Stamp Az új alkatrészek jótállási időtartama / Pecsét Záruční doba vyměněných částí / razítka Perioada de garanție pentru piesele noi / ștampila



Country	Hotline
Argentina	See international support
Australia	1800 251 367
Austria	+43 720 881 525
Belgium	+32 78 077 761 (FR) / 209 (NL)
Brasil	+55 85 4042 1414
Bulgaria	See international support
Canada	+1 (873) 514-1003
Chile	+56 2249 94507
Colombia	+57 1 328 8975
Croatia	See international support
Czech Republik	+420 910 880 087
Denmark	+45 78 76 93 84
Egypt	+20 111 456 1786
Estonia	+3726166480
Finland	+358 75325 82 56
France	+33 6 44 60 30 83
Germany	+49 421 836 79789
Great Britain	+44 131 322 1364
Greece	+30 261 118 0299
China	(+86)01059357346
Hong Kong SAR	+852 3183 0168
Hungary	+36 1 998 9144
Indonesia	+62 855 7467 6380
Ireland	+353 76 680 5635
Israel	+972-8-9418222
Italy	+39 0 776 1580046
Japan	+81-50-3205-0854
Latvia	+37166155194

Lithuania	+37052351699
Luxemburg	+352 2786 21 07
Malaysia	+60 16 299 1498
Mexico	+52 55 4166 7410
Morocco	+212 641 631 095
Netherlands	+31 85 0013 738
New Zealand	0800 426 237
Norway	+47 21 95 41 81
Poland	+48 61 880 12 15
Portugal	See international support
Puerto Rico	+1 (787) 305-3813
Romania	+40 31 630 5446
Russia	+749 5148 82 08
Serbia	See international support
Singapore	+65 6841 2668
Slovakia	See international support
Slovenia	See international support
Spain	+34 518 889 132
Sweden	+46 8 580 97 043
Switzerland	+41 21 539 16 66 (DE) / 67 (IT) / 68 (FR)
Turkey	+ 90 (212) 2697676
UAE	+971 4 4473106
USA	+1 (812) 308-4615

International customer support:

+41 21 53 91 665

@ support@philipsprojection.com

🌐 www.philips.com/support and our Community: <https://community.projection.philips>

SIMPLIFIED EU and UK DECLARATION OF CONFORMITY FOR RADIO DEVICE

de	Hiermit erklärt Screeneo Innovation SA, dass die Geräte in Übereinstimmung mit den Richtlinien 2CE RED2014/53/EU,(EU)2023/826 , 2015/863/EU , EC 1907/2006 , 2012/19/EU sind. Der vollständige Wortlaut der EU-Konformitätserklärung steht unter www.philips.com oder https://support.philipsprojection.com
fr	Par la présente, Screeneo Innovation SA déclare que l'équipement est en conformité avec les directives CE RED2014/53/EU,(EU)2023/826 , 2015/863/EU , EC 1907/2006 , 2012/19/EU. Le texte complet est disponible sur www.philips.com et sur https://support.philipsprojection.com
en	Hereby, Screeneo Innovation SA declares that the equipment is in compliance with Directives Electromagnetic Compatibility Regulations 2016/52016 No.1091, Electrical Equipment (Safety) Regulations 20165.1.2016/110) The full text of the UKCA declaration of conformity is available at www.philips.com and at https://support.philipsprojection.com
it	Con la presente, Screeneo Innovation SA dichiara che il prodotto è conforme alle direttive CE RED2014/53/EU,(EU)2023/826 , 2015/863/EU , EC 1907/2006 , 2012/19/EU. Il testo completo della dichiarazione europea di conformità è disponibile al seguente link : www.philips.com or https://support.philipsprojection.com/hc/en-us/articles/165787567873692-List-of-all-EU-Declaration-of-Conformity-Italian
es	Por medio de la presente, SCREENEO INNOVATION SA declara que el equipo cumple con las Directrices CE RED2014/53/EU,(EU)2023/826 , 2015/863/EU , EC 1907/2006 , 2012/19/EU. El texto completo está disponible en la siguiente dirección Internet: www.philips.com y https://support.philipsprojection.com
nl	Screened Innovation SA verklaart hiermee dat de uitrusting aan de Directieven CE RED2014/53/EU,(EU)2023/826 , 2015/863/EU , EC 1907/2006 , 2012/19/EU voldoet. De volledige tekst is terug te vinden op het volgende internetadres: www.philips.com en https://support.philipsprojection.com
pt	A Screened Innovation SA declara que o equipamento está em conformidade com as Directivas CE RED2014/53/EU,(EU)2023/826 , 2015/863/EU , EC 1907/2006 , 2012/19/EU. O texto integral está disponível através do seguinte endereço da Internet: www.philips.com e https://support.philipsprojection.com
sv	Härmed försäkrar Screeneo Innovation SA att utrustningen är i enlighet med direktiven CE RED2014/53/EU,(EU)2023/826 , 2015/863/EU , EC 1907/2006 , 2012/19/EU. Hela texten finns på www.philips.com och https://support.philipsprojection.com
da	Herved, erklærer Screeneo Innovation SA, at udstyret er overensstemmelse med direktiv CE RED2014/53/EU,(EU)2023/826 , 2015/863/EU , EC 1907/2006 , 2012/19/EU. Den fulde tekst er tilgængelig på følgende internetadresse: www.philips.com og https://support.philipsprojection.com
no	Screened Innovation SA erklærer herved at apparatene er i samsvar med direktiven CE RED2014/53/EU,(EU)2023/826 , 2015/863/EU , EC 1907/2006 , 2012/19/EU. Den komplette teksten er tilgjengelig på følgende internett-adresse: www.philips.com og https://support.philipsprojection.com
fi	Screened Innovation SA vakuuttaa täten, että laitteisto täyttää direktiivien CE RED2014/53/EU,(EU)2023/826 , 2015/863/EU , EC 1907/2006 , 2012/19/EU vaatimukset. Täydellinen vaatimustenmukaisuusvakuutus on luettavissa seuraavasta verkko-osoitteesta www.philips.com ja https://support.philipsprojection.com
cs	Společnost Screeneo Innovation SA tímto prohlašuje, že toto zařízení odpovídá požadavkům směrnice CE RED2014/53/EU,(EU)2023/826 , 2015/863/EU , EC 1907/2006 , 2012/19/EU. Celý text prohlášení o shodě platném pro EU je k dispozici na následující internetové adrese www.philips.com a https://support.philipsprojection.com
sk	Týmto spoločnosť Screened Innovation SA prehlasuje, že vybavenie je v súlade s normami CE RED2014/53/EU,(EU)2023/826 , 2015/863/EU , EC 1907/2006 , 2012/19/EU. Kompletný text vyhlásenia o zhode EU je dostupný na nasledujúcej internetovej adrese: www.philips.com a https://support.philipsprojection.com
sl	Screened Innovation SA izjavlja, da je oprema v skladu z direktivami CE EMC Directive CE RED2014/53/EU,(EU)2023/826 , 2015/863/EU , EC 1907/2006 , 2012/19/EU. Celotno besedilo je na voljo na www.philips.com in https://support.philipsprojection.com
pl	Niniejszym Screened Innovation SA deklaruje, że urządzenie są zgodne z wymogami dyrektyw CE RED2014/53/EU,(EU)2023/826 , 2015/863/EU , EC 1907/2006 , 2012/19/EU. Pełny tekst deklaracji zgodności UE jest dostępny na następującej stronie internetowej www.philips.com i https://support.philipsprojection.com
ro	Prin prezenta, Screeneo Innovation SA declara ca echipamentul este in conformitate cu Directivele Europene CE RED2014/53/EU,(EU)2023/826 , 2015/863/EU , EC 1907/2006 , 2012/19/EU. Textul integral al declaratiilor de conformitate UE este disponibil la urmatoarea adresa de internet: www.philips.com si https://support.philipsprojection.com
el	Δια του παρόντος, η Screeneo Innovation SA δηλώνει ότι ο εξοπλισμός έχει συμμορφωθεί με τις οδηγίες CE RED2014/53/EU,(EU)2023/826 , 2015/863/EU , EC 1907/2006 , 2012/19/EU. Ολόκληρο το κείμενο της Ευρωπαϊκής δήλωσης συμμόρφωσης είναι διαθέσιμο στην ακόλουθη διεύθυνση Internet: www.philips.com και https://support.philipsprojection.com
lt	Screened Innovation SA pareiškia, kad įranga atitinka direktyvas CE EMC direktyva (2014/30/ES), CE LVD direktyva CE RED2014/53/EU,(EU)2023/826 , 2015/863/EU , EC 1907/2006 , 2012/19/EU. Visą tekstą rasite www.philips.com ir https://support.philipsprojection.com
et	Screened Innovation SA kinnitab käesolevaga, et seade vastab direktiividele CE EMC direktiv (2014/30/EU), CE LVD direktiv CE RED2014/53/EU,(EU)2023/826 , 2015/863/EU , EC 1907/2006 , 2012/19/EU. Täistekst on saadaval veebisaidil www.philips.com ja https://support.philipsprojection.com
lv	Ar šo Screened Innovation SA paziņo, ka iekārta atbilst direktīvam CE EMC direktīva (2014/30/ES), CE LVD direktīva CE RED2014/53/EU,(EU)2023/826 , 2015/863/EU , EC 1907/2006 , 2012/19/EU. Pilns teksts ir pieejams www.philips.com un https://support.philipsprojection.com

SIMPLIFIED EU and UK DECLARATION OF CONFORMITY FOR RADIO DEVICE

hu

Ezúton nyilatkozik a Sreeneo Innovation SA, hogy a berendezés megfelel a következő EU-irányelveknek: CE RED 2014/53/EU, (EU) 2023/826, 2015/863/EU, EC 1907/2006, 2012/19/EU. A teljes szöveg elérhető a www.philips.com weboldalon, valamint a <https://support.philipsprojection.com> oldalon.

hr

Sreeneo Innovation SA ovime izjavljuje da je oprema u skladu sa sljedećim EU direktivama: CE RED 2014/53/EU, (EU) 2023/826, 2015/863/EU, EC 1907/2006, 2012/19/EU. Cijeli tekst dostupan je na www.philips.com i na <https://support.philipsprojection.com>.

bg

С настоящото Sreeneo Innovation SA декларира, че оборудването е в съответствие със следните директиви на ЕС: CE RED 2014/53/EC, (EC) 2023/826, 2015/863/EC, EC 1907/2006, 2012/19/EC. Пълният текст е достъпен на www.philips.com и на <https://support.philipsprojection.com>.

hu

ÁLTALÁNOS BIZTONSÁGI INFORMÁCIÓK

Figyelmesen olvassa el az összes figyelmeztetést és biztonsági utasítást.

Ne végezzen el semmilyen módosítást vagy beállítást, amelyet nem ismertet a teljes felhasználói kézikönyv, amely letölthető a www.philips.com weboldáról. A nem megfelelő használat és helytelen kezelés testi sérülést, a termék károsodását vagy adatvesztést okozhat. Ez a termék kizárólag beltéri használatra készült. Helyezze a terméket stabil, sík felületre.

A személyi sérülések vagy a termék károsodásának elkerülése érdekében helyezze el a kábeleket úgy, hogy senki ne botolhasson meg bennük. Ne használja a terméket nedves helyiségekben. Ne érintse meg a tápkábelt vagy a hálózati csatlakozást nedves kézzel. A terméknek megfelelő szellőzéssel kell rendelkeznie, és nem szabad letakarni. Ne helyezze zárt szekrénybe, dobozba vagy más zárt térbe használat közben. Védje a terméket közvetlen napfénytől, hőtől, intenzív hőmérséklet-ingadozásoktól és nedvességtől.

Ne helyezze fűtőtestek vagy légkondicionálók közelébe. Tartsa be a műszaki adatokban megadott hőmérsékleti előírásokat. A termék hosszan tartó használata a felület felmelegedését okozhatja. Túlmelegedés esetén a termék automatikusan készenléti módba kapcsol. Ne engedje, hogy folyadék kerüljön a termékbe. Kapcsolja ki, és húzza ki a hálózatról, ha folyadék vagy idegen anyag került a készülékbe. Vizsgáltsa meg hivatalos szervizközpontban.

Ha a termék túlmelegszik vagy füstöt bocsát ki, azonnal kapcsolja ki, és húzza ki a tápkábelt. Ilyen esetekben mindig forduljon hivatalos szervizhez. Tartsa távol a terméket nyílt lángtól (pl. gyertyáktól). A terméket nem szabad poros környezetben használni. A por és más idegen anyagok károsíthatják a készüléket. Ne tegye ki a készüléket erős vibrációnak, mivel ez károsíthatja a belső alkatrészeket.

Ne engedje, hogy gyermekek felügyelet nélkül használják a terméket. A csomagolóanyagokat tartsa gyermekektől távol.

hr

OPĆE SIGURNOSNE INFORMACIJE

Obratite pozornost na sva upozorenja i sigurnosne napomene.

Nemojte mijenjati postavke koje nisu opisane u cjelovitom korisničkom priručniku koji možete preuzeti s web stranice www.philips.com. Nepravilno korištenje i rukovanje može dovesti do ozljeda, oštećenja proizvoda ili gubitka podataka. Ovaj proizvod namijenjen je isključivo za unutarnju upotrebu. Postavite proizvod na stabilnu i ravnu površinu.

Kako biste izbjegli moguću ozljedu osoba ili oštećenje proizvoda, postavite sve kablove tako da se nitko ne može spotaknuti o njih. Ne koristite proizvod u vlažnim prostorijama. Nikada nemojte doticati mrežni kabel ili priključak mokrim rukama.

Proizvod mora imati dovoljnu ventilaciju i ne smije biti prekriven. Ne postavljajte proizvod u zatvorene ormare, kutije ili druge zatvorene prostore tijekom rada. Zaštite proizvod od izravne sunčeve svjetlosti, topline, naglih promjena temperature i vlage. Ne postavljajte proizvod u blizini grijača ili klima-uređaja. Poštujte temperaturne podatke navedene u tehničkim specifikacijama.

Dugotrajno korištenje može uzrokovati zagrijavanje površine proizvoda. U slučaju pregrijavanja, uređaj se automatski prebacuje u stanje mirovanja. Ne dopustite da tekućine uđu u proizvod. Isključite proizvod i odspojite ga iz mreže ako je u njega ušla tekućina ili strani predmet. U tom slučaju odnesite proizvod u ovlaštenu servisnu centar.

Ako se proizvod pregrijava ili ispušta dim, odmah ga isključite i izvucite kabel za napajanje. Proizvod tada treba pregledati ovlašten servis. Držite proizvod podalje od otvorenog plamena (npr. svijeća). Proizvod se ne smije koristiti u jako prašnjavom okruženju jer čestice prašine i drugi strani predmeti mogu oštetiti uređaj. Ne izlažite uređaj jakim vibracijama jer mogu oštetiti unutarnje komponente.

Ne dopustite djeci da koriste proizvod bez nadzora. Materijal za pakiranje držite izvan doseg djece.

de ALLGEMEINE SICHERHEITSHINWEISE

Beachten sie alle angaben zu warnungen und sicherheitshinweisen. Nehmen sie keine änderungen oder einstellungen vor, die nicht in der vollständigen bedienungsanleitung beschrieben sind, die sie auf www.philips.com herunterladen können. Unsachgemäße bedienung und unsachgemäßer umgang können zu körperlichen verletzungen, beschädigungen am produkt oder zum verlust von daten führen.

Dieses produkt ist nur für den innenbereich geeignet. Stellen sie das produkt sicher auf eine stabile, flache oberfläche. Um mögliche verletzungen von personen oder beschädigungen des produkts zu vermeiden, positionieren sie alle kabel so, dass niemand darüber stolpern kann.

Betreiben sie das produkt nicht in feuchten räumen. Berühren sie das netzkabel oder den netzanschluss niemals mit nassen händen.

Das produkt muss ausreichend belüftet werden und darf nicht abgedeckt werden. Stellen sie das produkt während des betriebes nicht in geschlossene schränke, kisten oder andere gehäuse.

Schützen sie das produkt vor direkter sonneneinstrahlung, hitze, starken temperaturwechseln und feuchtigkeit. Stellen sie das produkt nicht in die nähe von heizgeräten oder klimaanlagen. Beachten sie die angaben zu den temperaturen in den technischen daten.

Langer betrieb des produkts führt dazu, dass die oberfläche heiss wird. Bei überhitzung schaltet das produkt automatisch in den standby-modus. Lassen sie keine flüssigkeiten in das produkt eindringen. Schalten sie das produkt aus und trennen sie es vom stromnetz, wenn flüssigkeiten oder fremdstoffe in das produkt eingedrungen sind. Lassen sie das produkt von einem autorisierten servicezentrum überprüfen.

Wenn das produkt zu heiss wird oder rauch abgibt, schalten sie es sofort aus und ziehen sie das netzkabel. Lassen sie das produkt von einem autorisierten servicezentrum überprüfen. Halten sie das produkt von offenen flammen (z. B. Kerzen) fern.

Das produkt sollte nicht in einer sehr staubigen umgebung verwendet werden. Staubpartikel und andere fremdkörper können das produkt beschädigen.

Setzen sie das produkt keinen starken vibrationen aus. Dies kann die inneren komponenten beschädigen.

Lassen sie kinder das produkt nicht unbeaufsichtigt bedienen. Die verpackungsmaterialien sollten von kindern ferngehalten werden.

es INFORMACIÓN GENERAL DE SEGURIDAD

Tomar nota de todas las advertencias e indicaciones de seguridad. No realice cambios o ajustes que no estén descritos en el manual de usuario.

Completo, el cual puede descargar en www.philips.com. Un funcionamiento incorrecto y una manipulación inadecuada pueden provocar lesiones físicas, daños al producto o pérdida de datos.

Este producto es solo para uso en interiores. Coloque el producto de manera segura sobre una superficie estable y plana. Para evitar posibles lesiones o daños al producto, coloque todos los cables de manera que nadie pueda tropezar con ellos.

No opere el producto en habitaciones húmedas. Nunca toque el cable de alimentación o la conexión eléctrica con las manos mojadas.

El producto debe tener suficiente ventilación y no debe cubrirse. No coloque el producto en armarios, cajas u otros recintos cerrados cuando esté en uso.

Proteja el producto de la luz solar directa, el calor, las fluctuaciones intensas de temperatura y la humedad. No coloque el producto cerca de calefactores o aires acondicionados. Observe la información sobre temperatura que se indica en los datos técnicos. El funcionamiento prolongado del producto causa que la superficie se caliente. En caso de sobrecalentamiento, el producto cambia automáticamente al modo de espera.

No permita que líquidos se filtren en el producto. Apague el producto y desconecte de la red eléctrica si se han filtrado líquidos o sustancias extrañas en su interior. Haga que un centro de servicio autorizado inspeccione el producto.

Si el producto se sobrecalienta o emite humo, apáguelo inmediatamente y desconecte el cable de alimentación. Haga que un centro de servicio autorizado revise el producto. Mantenga el producto alejado de llamas abiertas (por ejemplo, velas).

El producto no debe utilizarse en un entorno muy polvoriento. Las partículas de polvo y otros objetos extraños pueden dañar el producto.

No exponga el producto a vibraciones extremas. Esto puede dañar los componentes internos.

No permita que los niños manipulen el producto sin supervisión. Los materiales de embalaje deben mantenerse fuera del alcance de los niños.

nl ALGEMENE VEILIGHEIDSGEGEVENS

Let op alle waarschuwingen en veiligheidsopmerkingen die worden aangegeven. Voer geen wijzigingen of instellingen uit die niet worden beschreven in de volledige gebruikershandleiding, die u kunt downloaden op www.philips.com. Onjuist gebruik en onjuiste handhaving kunnen leiden tot lichamelijk letsel, schade aan het product of verlies van gegevens.

Dit product is alleen voor gebruik binnenshuis. Plaats het product veilig op een stabiele, vlakke ondergrond. Om mogelijke letsel of schade aan het product te voorkomen, leg alle kabels zo neer dat niemand erover kan struikelen.

Gebruik het product niet in vochtige ruimtes. Raak het stroomnet of de netstroomaansluiting nooit met natte handen aan.

Het product moet voldoende ventilatie hebben en mag niet worden afgedekt. Plaats het product tijdens het gebruik niet in gesloten kasten, dozen of andere behuizingen.

Bescherm het product tegen direct zonlicht, hitte, extreme temperatuurschommelingen en vocht. Plaats het product niet in de buurt van verwarmingstoestellen of airconditioning. Let op de temperatuurinformatie die vermeld staat in de technische gegevens. Langdurig gebruik van het product kan ertoe leiden dat het oppervlak heet wordt. Bij oververhitting schakelt het product automatisch over naar de standby-stand.

Laat geen vloeistoffen in het product lopen. Schakel het product uit en koppel het los van het stroomnet als er vloeistoffen of vreemde stoffen in het product zijn gelukt. Laat het product controleren door een geautoriseerd servicecentrum.

Als het product te heet wordt of rook uitstoot, schakel het dan onmiddellijk uit en trek het stroomnet uit. Laat het product controleren door een geautoriseerd servicecentrum. Houd het product uit de buurt van open vuur (bijvoorbeeld kaarsen).

Het product mag niet worden gebruikt in een zeer stoffige omgeving. Stofdeeltjes en andere vreemde voorwerpen kunnen het product beschadigen.

Stel het product niet bloot aan extreme vibraties. Dit kan de interne componenten beschadigen.

Laat kinderen het product niet zonder toezicht gebruiken. Houd het verpakkingsmateriaal buiten het bereik van kinderen.

en**GENERAL SAFETY INFORMATION**

Take note of all warning and safety notes indicated. Do not make any changes or settings that are not described in the full user manual that you can download on www.philips.com. Incorrect operation, and improper handling can lead to physical injury, damage to the product or loss of data.

This product is for indoor use only. Place the product securely on a stable, flat surface. To help avoid possible injuries to persons or damage to the product itself, position all cables in such a way that no one will trip over them.

Do not operate the product in damp rooms. Never touch the mains cable or the mains connection with wet hands.

The product must have sufficient ventilation and must not be covered. Do not put the product in closed cabinets, boxes, or other enclosures when in use.

Protect the product from direct sunlight, heat, intense temperature fluctuations and moisture. Do not place the product in the vicinity of heaters or air conditioners. Observe the information on temperature listed in the technical data.

Prolonged operation of the product causes the surface to become hot. In case of overheating, the product automatically switches to standby mode.

Do not allow liquids to leak into the product. Turn off the product and disconnect it from the mains supply if liquids or foreign substances leaked into the product. Have the product inspected by an authorised service center.

If the product gets too hot or emits smoke, shut it down immediately and unplug the power cable. Have your product checked by an authorised service center. Keep the product away from open flames (e.g. candles).

The product should not be used in a very dusty environment. Dust particles and other foreign objects may damage the product. Do not expose the product to extreme vibrations. This may damage the internal components.

Do not allow children to handle the product without supervision. The packing materials should be kept out of the hands of children.

fr**INFORMATIONS GÉNÉRALES DE SÉCURITÉ**

Prenez note de tous les avertissements et consignes de sécurité indiqués. Ne faites aucune modification ni aucun réglage qui ne sont pas décrits dans le manuel d'utilisation complet que vous pouvez télécharger sur www.philips.com. Une utilisation incorrecte et une mauvaise manipulation peuvent entraîner des blessures physiques, des dommages au produit ou la perte de données.

Ce produit est destiné à un usage en intérieur uniquement. Placez le produit en toute sécurité sur une surface stable et plane. Pour éviter d'éventuelles blessures ou des dommages au produit, positionnez tous les câbles de manière à ce que personne ne puisse trébucher dessus. Ne faites pas fonctionner le produit dans des pièces humides. Ne touchez jamais le câble d'alimentation ou la connexion secteur avec des mains mouillées.

Le produit doit être suffisamment ventilé et ne doit pas être couvert. Ne placez pas le produit dans des armoires fermées, boîtes ou autres enceintes lorsqu'il est en cours d'utilisation.

Protégez le produit de la lumière directe du soleil, de la chaleur, des fluctuations de température intenses et de l'humidité. Ne placez pas le produit à proximité de radiateurs ou de dimatiseurs. Respectez les informations sur la température indiquées dans les données techniques.

Une utilisation prolongée du produit peut entraîner une surchauffe. En cas de surchauffe, le produit passe automatiquement en mode veille. Ne laissez pas de liquides s'infiltrer dans le produit. Éteignez le produit et débranchez-le du secteur si des liquides ou des substances étrangères ont pénétré dans le produit. Faites inspecter le produit par un centre de service agréé.

Si le produit devient trop chaud ou émet de la fumée, éteignez-le immédiatement et débranchez le câble d'alimentation. Faites vérifier votre produit par un centre de service agréé. Gardez le produit éloigné des flammes nues (par exemple, bougies).

Le produit ne doit pas être utilisé dans un environnement très poussiéreux. Les particules de poussière et autres objets étrangers peuvent endommager le produit.

N'exposez pas le produit à des vibrations extrêmes. Cela pourrait endommager les composants internes.

Ne laissez pas les enfants manipuler le produit sans surveillance. Les matériaux d'emballage doivent être tenus hors de portée des enfants.

it**INFORMAZIONI GENERALI SULLA SICUREZZA**

Prendere nota di tutti gli avvertimenti e delle note sulla sicurezza indicate. Non apportare modifiche o impostazioni che non sono descritte nel manuale utente completo che è possibile scaricare su www.philips.com. Un uso scorretto e una manipolazione impropria possono causare lesioni fisiche, danni al prodotto o perdita di dati.

Questo prodotto è solo per uso interno. Posizionare il prodotto in modo sicuro su una superficie stabile e piana. Per evitare possibili lesioni alle persone o danni al prodotto stesso, posizionare tutti i cavi in modo che nessuno possa inciampare.

Non utilizzare il prodotto in ambienti umidi. Non toccare mai il cavo di alimentazione o la connessione di rete con le mani bagnate. Il prodotto deve avere una ventilazione sufficiente e non deve essere coperto. Non mettere il prodotto in armadi chiusi, scatole o altri contenitori durante l'uso.

Proteggere il prodotto dalla luce solare diretta, dal calore, da forti sbalzi di temperatura e dall'umidità. Non posizionare il prodotto nelle vicinanze di stufe o condizionatori d'aria. Rispettare le informazioni sulla temperatura riportate nei dati tecnici.

L'uso prolungato del prodotto provoca il riscaldamento della superficie. In caso di surriscaldamento, il prodotto passa automaticamente in modalità standby.

Non permettere che liquidi penetrino nel prodotto. Spegnerlo il prodotto e scollegarlo dalla rete elettrica se sono penetrati liquidi o sostanze estranee nel prodotto. Far ispezionare il prodotto da un centro di assistenza autorizzato.

Se il prodotto diventa troppo caldo o emette fumo, spegnere immediatamente e scollegare il cavo di alimentazione. Far controllare il prodotto da un centro di assistenza autorizzato. Tenere il prodotto lontano da fiamme libere (ad es. Candele).

Il prodotto non deve essere utilizzato in un ambiente molto polveroso. Le particelle di polvere e altri oggetti estranei possono danneggiare il prodotto.

Non esporre il prodotto a vibrazioni estreme. Questo potrebbe danneggiare i componenti interni.

Non permettere ai bambini di maneggiare il prodotto senza supervisione. I materiali di imballaggio devono essere tenuti fuori dalla portata dei bambini.

pt INFORMAÇÕES GERAIS DE SEGURANÇA

Tomar nota de todos os avisos e notas de segurança indicados. Não faça alterações ou configurações que não estejam descritas no manual completo do usuário, que pode ser baixado em www.philips.com. Operação incorreta e manuseio impróprio podem causar lesões físicas, danos ao produto ou perda de dados.

Este produto é somente para uso interno. Coloque o produto rmente em uma superfície estável e plana. Para evitar possíveis lesões ou danos ao produto, posicione todos os cabos de maneira que ninguém tropece neles.

Não opere o produto em ambientes úmidos. Nunca toque no cabo de alimentação ou na conexão principal com as mãos molhadas.

O produto deve ter ventilação suficiente e não deve ser coberto. Não coloque o produto em armários, caixas ou outros recintos fechados durante o uso.

Proteja o produto da luz direta do sol, do calor, das atuações intensas de temperatura e da umidade. Não coloque o produto próximo a aquecedores ou aparelhos de ar condicionado. Observe as informações sobre temperatura listadas nos dados técnicos.

O uso prolongado do produto pode fazer com que a superfície que quente. Em caso de sobreaquecimento, o produto entra automaticamente no modo de espera.

Não permita que líquidos entrem no produto. Desligue o produto e desconecte-o da fonte de alimentação se líquidos ou substâncias estranhas penetrarem no produto. Leve o produto a um centro de serviço autorizado.

Se o produto superaquecer ou emitir fumaça, desligue-o imediatamente e desconecte o cabo de alimentação. Leve seu produto para um centro de serviço autorizado.

Mantenha o produto longe de chamas abertas (por exemplo, velas).

O produto não deve ser usado em um ambiente muito empoeirado. Partículas de poeira e outros objetos estranhos podem danificar o produto.

Não exponha o produto a vibrações extremas. Isso pode danificar os componentes internos.

Não permita que crianças manuseiem o produto sem supervisão. Os materiais da embalagem devem ser mantidos fora do alcance das crianças.

da GENERAL SIKKERHEDSINFORMATION

Tag hensyn til alle angivne advarsler og sikkerhedsanvisninger. Foretag ikke ændringer eller indstillinger, som ikke er beskrevet i den fulde brugermanual, som kan downloades på www.philips.com. Forkert betjening og uagtsom håndtering kan føre til personskader, skader på produktet eller tab af data.

Dette produkt er kun til indendørs brug. Placer produktet sikkert på en stabil, plan overade. For at undgå mulige personskader eller skader på produktet skal du placere kablerne, så ingen kan snuble i dem.

Betjen ikke produktet i fugtige rum. Rør aldrig ved strømkablet eller stikforbindelsen med våde hænder.

Produktet skal have tilstrækkelig ventilation og må ikke dækkes til. Placer ikke produktet i lukkede skabe, kasser eller andre indhegninger under brug.

Beskyt produktet mod direkte sollys, varme, stærke temperatursvingninger og fugt. Placer ikke produktet i nærheden af varmekilder eller airconditionanlæg. Overhold de oplyste temperaturlim i de tekniske specikationer.

Ved langvarig brug bliver produktets overade varm. I tilfælde af overophedning skifter produktet automatisk til standby-tilstand.

Undgå, at væsker løber ind i produktet. Sluk for produktet, og afbryd det fra strømforsyningen, hvis der er løbet væske eller fremmedlegemer ind i det. Lad et autoriseret servicecenter undersøge produktet.

Hvis produktet bliver varmt eller udgiver røg, sluk det straks, og tag strømkablet ud. Lad et autoriseret servicecenter undersøge produktet. Hold produktet væk fra åbne ammer (f.eks. Stearinlys).

Produktet bør ikke anvendes i meget støvfyldte omgivelser. Støvpartikler og andre fremmedlegemer kan beskadige produktet. Undgå at udsætte produktet for ekstreme vibrationer, da dette kan beskadige de indre komponenter. Børn må ikke håndtere produktet uden opsyn. Emballagematerialet skal holdes væk fra børn.

no GENERELL SIKKERHETSINFORMASJON

Ta hensyn til alle angitte advarsler og sikkerhetsmerkninger. Ikke gjør endringer eller innstillinger som ikke er beskrevet i den fullstendige brukermanualen som kan lastes ned på www.philips.com. Feil bruk og uaktsom håndtering kan føre til fysiske skader, skade på produktet eller tap av data.

Dette produktet er kun for innendørs bruk. Plasser produktet på en stabil, at overate. For å hindre mulige personskader eller skade på produktet, plasser alle kabler slik at ingen snubler i dem.

Ikke bruk produktet i fuktige rom. Rør aldri ved strømkablet eller strømkoblingen med våte hender.

Produktet må ha tilstrekkelig ventilasjon og må ikke dekkes til. Ikke plasser produktet i lukkede skap, bokser eller andre innkapslede områder under bruk.

Beskytt produktet mot direkte sollys, varme, sterke temperatursvingninger og fuktighet. Ikke plasser produktet i nærheten av varmeovner eller klimaanlegg. Følg temperaturspesikasjonene som er oppført i de tekniske dataene.

Langvarig bruk av produktet kan få overaten til å bli varm. Ved overoppheting går produktet automatisk over i standby-modus. Unngå at væsker kommer inn i produktet. Slå av produktet og koble det fra strømforsyningen hvis væsker eller fremmedstoffer har kommet inn i det. La et autorisert servicecenter undersøke produktet.

Dersom produktet blir for varmt eller avgir røyk, slå det umiddelbart av og koble fra strømkablet. La et autorisert servicecenter kontrollere produktet. Hold produktet unna åpne amme (f.eks. Stearinlys).

Produktet bør ikke brukes i støvfyllte omgivelser. Støvpartikler og andre fremmedlegemer kan skade produktet.

Ikke utsett produktet for ekstreme vibrasjoner, da dette kan skade de indre komponentene.

SV ALLMÄN SÄKERHETSINFORMATION

Ta hänsyn till alla angivna varningar och säkerhetsanmärkningar. Gör inga ändringar eller inställningar som inte är beskrivna i den fullständiga bruksanvisningen som kan ladda ner på www.philips.com. Felaktig användning och obehörig hantering kan leda till personskador, skador på produkten eller dataförlust.

Denna produkt är endast avsedd för inomhusbruk. Placera produkten säkert på en stabil och plan yta. För att undvika möjliga personskador eller skador på produkten ska alla kablar placeras så att ingen kan snubbla på dem.

Använd inte produkten i fuktiga rum. Rör aldrig strömladdan eller anslutningen med våta händer.

Produkten måste ha tillräcklig ventilation och får inte täckas över. Placera inte produkten i stängda skåp, lådor eller andra förvaringsutrymmen under användning. Skydda produkten från direkt solljus, värme, starka temperatursvängningar och fukt. Placera inte produkten i närheten av element eller luftkonditionering. Följ temperaturspektionerna som nns i de tekniska data.

Långvarig användning av produkten kan göra ytan varm. Vid överhettning går produkten automatiskt till viloläge.

Se till att inga vätskor kommer in i produkten. Stäng av produkten och koppla ur den från strömförsörjningen om vätskor eller övermodade föremål har läckt in i den. Låt en auktoriserad servicenter undersöka produkten.

Om produkten blir för varm eller släpper ut rök, stäng av den omedelbart och koppla ur strömkabeln. Låt en auktoriserad servicenter kontrollera produkten. Håll produkten borta från öppen låga (t.ex. Ljus).

Produkten ska inte användas i mycket dammiga miljöer. Dammpartiklar och andra främmande föremål kan skada produkten.

Undvik att utsätta produkten för kraftiga vibrationer, eftersom detta kan skada de inre komponenterna. Låt inte barn hantera produkten utan översyn. Emballagematerialet bör förvaras utom räckhåll för barn.

fi YLEISET TURVALLISUUSTIEDOT

Huomioi kaikki ilmoitetut varoitukset ja turvallisuusohjeet. Älä tee muutoksia tai asetuksia, joita ei ole kuvattu täydellisessä käyttöoppaassa, joka on saatavilla osoitteessa www.philips.com. Virheellinen käyttö ja sopimaton käsittely voivat johtaa fyysisiin vahinkoihin, tuotteen vaurioitumiseen tai tietojen katoamiseen.

Tämä tuote on vain sisäkäyttöön. Sijoita tuote tasaiselle, vakaalle alustalle. Vältä mahdollisia henkilövahinkoja tai tuotteen vaurioitumista sijoittamalla kaikki kaapelit siten, että kukaan ei kompastu niin.

Älä käytä tuotetta kosteissa tiloissa. Älä koske verkkojohtoon tai sähköiläitäntä kosteilla käsillä.

Tuotteen tulee saada tarpeeksi ilmanvaihtoa eikä sitä saa peittää. Älä sijoita tuotetta suljettuihin kaappeihin, laatikoihin tai muihin suljettuihin tiloihin käytön aikana. Suojaa tuote suoralta auringonvalolta, lämmöltä, voimakkaalta lämpötilavaihtelulta ja kosteudelta. Älä sijoita tuotetta lämmitysjärjestelmien tai ilmastointilaitteiden läheisyyteen. Noudata tekniset tiedot -osiossa mainittuja lämpötilaohjeita.

Tuotetta pitkäaikaisesti käytettäessä sen pinnan lämpötila voi nousta. Ylikuumenemistapauksessa tuote siirtyä automaattisesti valmiustilaan.

Estä nesteiden valuminen tuotteen. Sammuta tuote ja irrota se sähköverkosta, jos sen sisälle on valunut nestettä tai vieraita aineita. Tarkastuta tuote valtuutetulla huoltokeskuksella.

Jos tuote ylikuumenee tai päästää savua, sammuta se välittömästi ja irrota verkkojohto. Anna valtuutetun huoltokeskuksen tarkistaa tuote. Pidä tuote poissa liekeistä (esim. Kynttilöistä).

Älä käytä tuotetta erittäin pölyisissä ympäristöissä. Pölyhiukkaset ja muut vierasaiheet voivat vahingoittaa tuotetta. Älä altista tuotetta voimakkaalle värinölle, sillä se voi vahingoittaa sisäisiä komponentteja.

Älä salli lasten käsitellä tuotetta ilman valvontaa. Pakkausmateriaalit on säilytettävä lasten ulottumattomissa.

CS VŠEOBECNÉ BEZPEČNOSTNÍ INFORMACE

Vezměte na vědomí všechny uvedené varování a bezpečnostní poznámky. Neprovádějte žádné změny nebo nastavení, která nejsou popsána v plně uživatelské příručce, kterou lze stáhnout na stránkách www.philips.com. Nesprávné použití a nevhodné zacházení mohou vést k fyzickému zranění, poškození produktu nebo ztrátě dat.

Tento produkt je určen pouze pro vnitřní použití. Umístěte produkt na stabilní, rovinný povrch. Abyste předešli možnému zranění osob nebo poškození produktu, umístěte všechny kabely tak, aby o ně nikdo nezakopl.

Nepoužívejte produkt ve vlhkých místnostech. Nikdy se nedotýkejte napájecího kabelu nebo připojení mokřými rukama.

Produkt musí mít dostatečnou ventilaci a nesmí být zakryt. Neumísťujte produkt do uzavřených skříní, krabic nebo jiných uzavřených prostorů při používání.

Chraňte produkt před přímým slunečním zářením, teplem, intenzivními teplotními výkyvy a vlhkostí. Neumísťujte produkt do blízkosti topení nebo klimatizace. Dodržujte informace o teplotě uvedené v technických údajích.

Při dlouhodobém provozu produktu se jeho povrch zahřívá. V případě přehřátí se produkt automaticky přepne do pohotovostního režimu.

Nepovolte vstup kapalín do produktu. Vypněte produkt a odpojte ho od napájecího zdroje, pokud do produktu vtekla kapalina nebo se dostaly cizí předměty. Nechte produkt zkontrolovat autorizovaným servisním střediskem.

Pokud se produkt příliš zahřívá nebo se z něj kouří, okamžitě ho vypněte a odpojte napájecí kabel. Nechte produkt zkontrolovat autorizovaným servisním střediskem. Udržujte produkt dále od otevřeného ohně (např. Svíček).

Produkt by se neměl používat ve velmi prašném prostředí. Prašné částice a jiné cizí objekty mohou produkt poškodit.

Nevystavujte produkt extrémním vibracím. Tyto mohou poškodit vnitřní komponenty.

Nevolte děti manipulovat s produktem bez dozoru. Obalový materiál uchovávejte mimo dosah dětí.

sk VŠEOBECNÉ BEZPEČNOSTNÉ INFORMÁCIE

Vezmite na vedomie všetky uvedené výstrahy a bezpečnostné upozornenia. Nevykonávajte žiadne zmeny alebo nastavenia, ktoré nie sú opísané v plnom používateľskom návode, ktorý si môžete stiahnuť na www.philips.com. Nesprávne používanie a nesprávne zaobchádzanie môže spôsobiť fyzické zranenia, poškodenie produktu alebo stratu dát. Tento produkt je určený iba na vnútorné použitie. Umiestnite produkt na stabilný, rovinný povrch. Aby ste predišli možným zraneniam osôb alebo poškodeniu produktu, umiestnite všetky káble tak, aby o ne nikto nezakopol.

Nepoužívajte produkt vo vlhkých miestnostiach. Nikdy sa nedotýkajte sieťového kábla alebo pripojenia mokrymi rukami.

Produkt musí mať dostatočné vetranie a nesmie byť zakrytý. Neumiestňujte produkt do uzavretých skriniek, krabic ani do iných uzavretých priestorov počas používania. Chráňte produkt pred priamym slnečným žiarením, teplom, intenzívnymi zmenami teploty a vlhkosťou. Neumiestňujte produkt do blízkosti ohrievačov alebo klimatizačných jednotiek. Dodržiavajte informácie o teploty uvedené v technických údajoch.

Pri dlhšej prevádzke produktu sa jeho povrch zahreje. V prípade prehriatia sa produkt automaticky prepne do pohotovostného režimu.

Neumožnite vstup tekutín do produktu. Vypnite produkt a odpojte ho od siete, ak do neho vteкла tekutina alebo cudzie látky. Nechajte produkt skontrolovať autorizovaným servisom.

Ak sa produkt príliš zahrieva alebo vydáva dym, okamžite ho vypnite a odpojte sieťový kábel. Nechajte produkt skontrolovať autorizovaným servisom. Udržujte produkt ďalej od otvoreného ohňa (napr. Sviečky).

Produkt by sa nemal používať vo veľmi prašnom prostredí. Prašné častice a iné cudzie predmety môžu produkt poškodiť.

Neovstávajte produkt extrémnemu vibrovaniu, pretože to môže poškodiť vnútorné komponenty.

Nedovoľte deťom manipulovať s produktom bez dozoru. Obalový materiál musí byť uložený mimo dosahu detí.

pl OGÓLNE INFORMACJE DOTYCZĄCE BEZPIECZEŃSTWA

Zwróć uwagę na wszystkie ostrzeżenia i uwagi dotyczące bezpieczeństwa. Nie wprowadzaj zmian ani ustawień, które nie są opisane w pełnej instrukcji obsługi dostępnej na stronie www.philips.com. Nieprawidłowa obsługa i nieodpowiednie użytkowanie mogą prowadzić do uszczerbku na zdrowiu, uszkodzenia produktu lub utraty danych. Ten produkt jest przeznaczony wyłącznie do użytku w pomieszczeniach. Umieść produkt na stabilnej, płaskiej powierzchni. Aby uniknąć możliwych obrażeń lub uszkodzeń produktu, ulóż wszystkie przewody tak, aby nikt się o nie nie potknął.

Nie używaj produktu w wilgotnych pomieszczeniach. Nigdy nie dotykaj przewodu zasilającego ani złącza mokrymi rękoma.

Produkt musi mieć zapewnioną odpowiednią wentylację i nie może być zasłonięty. Nie umieszczaj produktu w zamkniętych szafkach, pudełkach lub innych zamkniętych przestrzeniach podczas użytkowania.

Chroń produkt przed bezpośrednim nasłonecznieniem, ciepłem, intensywnymi zmianami temperatury i wilgocią. Nie umieszczaj produktu w pobliżu grzejników ani klimatyzacji.

Przeznaczaj informacje o temperaturze podanych w danych technicznych.

Długotrwała praca produktu powoduje nagrzewanie się powierzchni. W przypadku przegrzania produkt automatycznie przełączy się w tryb gotowości.

Nie dopuszczaj do dostania się cieczy do produktu. Wyłącz produkt i odłącz go od sieci, jeśli do jego wnętrza dostaną się ciecze lub ciała obce. Przekaz produkt do sprawdzenia w autoryzowanym serwisie.

Jeśli produkt nadmiernie się nagrewa lub wydziela dym, natychmiast go wyłącz i odłącz przewód zasilający. Przekaż produkt do sprawdzenia w autoryzowanym serwisie.

Trzymaj produkt z dala od otwartego ognia (np. Świec).

Utrzymuj produkt w czystości. Częsteczki kurzu i inne ciała obce mogą uszkodzić produkt.

Nie narażaj produkt na ekstremalne wibracje, ponieważ mogą one uszkodzić wewnętrzne elementy.

Nie pozwól dzieciom obsługiwać produktu bez nadzoru. Materiały opakowaniowe należy przechowywać poza zasięgiem dzieci.

It BENDRA SAUGIOS INFORMACIJA

Atkreipkite dėmesį į visus įspėjimus ir saugos pastabas. Nedarykite jokių pakeitimų ar nustatymų, kurie nėra aprašyti visame vartotojo vadove, kurį galite atsisiųsti iš www.philips.com. Neteisingas naudojimas ir netinkamas tvarkymas gali sukelti žinius sužalojimus, produkto pažeidimus ar duomenų praradimą.

Šis produktas skirtas naudoti tik patalpose. Padėkite produktą ant stabilios, lygaus paviršiaus. Kad išvengtumėte galimų sužalojimų ar produkto pažeidimų, išdėstykite visus laidus taip, kad niekas jų neužkliudytų.

Nenaudokite produkto drėgnose patalpose. Niekada nelieskite maitinimo laidu ar jungties su šlapiomis rankomis.

Produktas turi gauti pakankamą ventilaciją ir neturi būti uždengtas. Nenaudokite produkto uždarose spintose, dežėse ar kitokiose uždarose erdvėse.

Saugokite produktą nuo tiesioginės saulės šviesos, karščio, staigių temperatūros pokyčių ir drėgmės. Nedėkite produkto šalia šildytuvų ar oro kondicionierių. Laikykites techniniuose duomenyse nurodytos temperatūros informacijos.

Ilgalaikio produkto naudojimo metu paviršius gali įkaisti. Perkaitimo atveju produktas automatiškai persijungs į budėjimo režimą.

Nelieskite skydams patekti į produktą. Išjunkite produktą ir atsijunkite nuo tinklo, jei į produktą pateko skystis ar kiti svetimkūniai.

Patikrinkite produktą autorizuotame serviso centre.

Jei produktas perkaista ar skleidžia dūmus, išjunkite jį iš karto ir atsijunkite maitinimo laidą. Patikrinkite produktą autorizuotame serviso centre. Laikykite produktą toliu nuo atviro liepsnos (pvz., žvakų).

Produktas neturėtų būti naudojamas labai dulkingoje aplinkoje. Dulkes ir kiti svetimkūniai gali pažeisti produktą.

Neveikite produkto staigiomis vibracijomis, nes tai gali pažeisti vidines detales.

Nelieskite vaikams naudotis produktu be priežiūros. Pakavimo medžiagas reikia laikyti vaikams neprieinamoje vietoje.



INFORMAȚII GENERALE DE SIGURANȚĂ

Tineți cont de toate avertizările și notițele privind siguranța. Nu efectuați modificări sau setări care nu sunt descrise în manualul complet de utilizare, pe care îl puteți descărca de pe www.philips.com. Utilizarea incorectă sau manipularea imprudentă pot duce la accidentări zice, deteriorarea produsului sau pierderea datelor.

Acest produs este destinat doar utilizării în interior. Plasați produsul pe o suprafață stabilă și plată. Pentru a evita accidentările sau deteriorarea produsului, poziționați cablurile în așa fel încât nimeni să nu se împedice de ele.

Nu folosiți produsul în încăperi umede. Nu atingeți niciodată cablul de alimentare sau conexiunea cu mâinile umede.

Produsul trebuie să beneficieze de o ventilație adecvată și nu trebuie acoperit. Nu utilizați produsul în dulapuri închise, cutii sau alte spații închise în timpul funcționării. Protejați produsul de lumina directă a soarelui, căldură, umezeală, umezeală și umiditate. Nu plasați produsul în apropierea unui aparat de încălzire sau de aer condiționat. Respectați informațiile privind temperatura indicate în datele tehnice.

Utilizarea îndelungată poate deteriora suprafața produsului. În caz de supraîncălzire, produsul va trece automat în modul de așteptare.

Nu permiteți pătrunderea lichidelor în produs. Opriti produsul și deconectați-l de la alimentarea cu energie dacă lichide sau substanțe străine au pătruns în interiorul acestuia.

Solicitați verificarea într-un centru de service autorizat.

Dacă produsul se încălzește prea mult sau emite fum, opriti-l imediat și deconectați cablul de alimentare. Solicitați verificarea într-un centru de service autorizat. Mențineți produsul departe de țări deschise (ex. Lumânări).

Produsul nu trebuie utilizat în medii foarte prafoase. Particulele de praf sau obiectele străine pot deteriora produsul.

Nu expuneți produsul la vibrații extreme, deoarece acestea pot deteriora componentele interne.

Nu lăsați copiii să manipuleze produsul fără supraveghere. Materialele de ambalare trebuie păstrate departe de copii.



SPLOŠNE VARNOSTNE INFORMACIJE

Vzemite na znanje vsa opozorila in varnostne opombe, ki so navedene. Ne spremenjajte nastavitev, ki niso opisane v celotnem uporabniškem priročniku, ki ga lahko prenesete na [**www.philips.com**](http://www.philips.com). Nepravilno delovanje in napačno ravnanje lahko vodita do telesnih poškodb, poškodb izdelka ali izgube podatkov.

Ta izdelek je namenjen samo za uporabo v notranjih prostorih. Izdelek postavite na stabilno, ravno površino. Da bi se izognili možnim poškodbam oseb ali poškodbli izdelka, namestite vse kable tako, da se nihče ne bo spotaknil čez njih.

Ne uporabljajte izdelka v vlažnih prostorih. Nikoli se ne dotikajte kabla ali priključka z mokrimi rokami.

Izdelek mora imeti ustrezno zaščeno in ne sme biti pokrit. Med uporabo izdelka ne postavljajte v zaprte omarice, škatle ali druge zaprte prostore.

Izdelek zaščitite pred neposredno sončno svetlobo, toploto, intenzivnimi temperaturnimi nihanjem in vlago. Ne postavljajte izdelka v bližino grelnih naprav ali klimatskih naprav. Upoštevajte informacije o temperaturi, ki so navedene v tehničnih podatkih.

Dolgotrajna uporaba povzroči, da se površina izdelka segreje. V primeru pregrevanja se izdelek avtomatsko preklopi v način pripravljenosti.

Ne dovolite, da v izdelek vdrejo tekočine. Izklopite izdelek in ga odpojite iz omrežja, če so v izdelek vdrele tekočine ali tuje snovi.

Izdelek naj pregleda pooblaščen servisi center.

Če se izdelek preveč segreje ali začne dimliti, ga takoj izklopite in odpojite napajalni kabel. Pustite, da pooblaščen servisi center preveri izdelek. Izdelek hranite stran od odprtega plamena (na primer sveče).

Izdelek ne sme biti uporabljen v zelo prašnem okolju. Prašni delci in drugi tuji predmeti lahko poškodujejo izdelek.

Izdelka ne izpostavljajte močnim vibracijam, saj to lahko poškoduje notranje komponente.

Ne dovolite otrokom, da ravnojo z izdelkom brez nadzora. Embalažni materiali naj bodo izven dosega otrok.



ОБЩА ИНФОРМАЦИЯ ЗА БЕЗОПАСНОСТ

Обърнете внимание на всички посочени предупреждения и бележки за безопасност.

Не правте промени или настройки, които не са описани в пълното ръководство за потребителя, достъпно за изтегляне на www.philips.com. Неправилната употреба или боравене могат да доведат до физически наранявания, повреда на продукта или загуба на данни. Този продукт е предназначен само за вътрешна употреба.

Поставете го стабилно върху равна и здрава повърхност. За да избегнете наранявания или повреди на устройството, разположете всички кабели така, че никой да не се спъне в тях. Не използвайте устройството във влажни помещения. Никога не докосвайте захранващия кабел или мрежовия контакт с мокри ръце. Устройството трябва да има достатъчна вентилация и не трябва да бъде покрито. Не го поставяйте в затворени шкафове, кутии или други затворени пространства по време на работа. Пазете го

от пряка слънчева светлина, топлина, резки температурни промени и влага. Не го поставяйте близо до отоплителни уреди или климатици. Спазвайте температурните изисквания, посочени в техническите характеристики. При продължителна работа повърхността на устройството може да се нагрее.

При прегряване устройството автоматично ще премине в режим на готовност. Не допускайте навлизане на течности в продукта. Изключете го и го извадете от захранването, ако в него попаднат течности или чужди предмети.

Занесете го в оторизиран сервизен център за преглед. Ако устройството се прегрее или започне да отделя дим, незабавно го изключете и извадете захранващия кабел. Продуктът трябва да бъде прегледан от оторизиран сервиз. Дръжте го далеч от открит пламък (напр. свещи). Не използвайте продукта в силно прашна среда, тъй като прахови частици и други чужди тела могат да го повредят. Не излагайте устройството на силни вибрации, тъй като това може да увреди вътрешните му компоненти. Не позволявайте на деца да боравят с продукта без надзор.

Дръжте опаковъчните материали далеч от деца.



The terms HDMI, HDMI High-Definition Multimedia Interface, HDMI trade dress and the HDMI Logos are trademarks or registered trademarks of HDMI Licensing Administrator, Inc.

HDMI[®]
HIGH-DEFINITION MULTIMEDIA INTERFACE



Screeneo Innovation SA
8A route de Suisse,
1163 Etoy - Switzerland
www.philips.com/welcome
support@philipsprojection.com

EUROPEAN Service Center:
Euro Repair Center
Europa-Allee-77
54343 Föhren Germany

NORTH AMERICA Service Center:
TOPP SOLUTIONS
14591 SW 120TH ST
Docks 4
Miami, FL 33126, USA

EU Authorised representative,
(for auth. only)
ProductIP AR Services
Galvanistraat 1,
6716 AE Ede, The Netherlands

EU Authorised representative,
(for auth. only)
ProductIP (UK) Ltd.
8, Northumberland Av,
London, WC2N5BY



m.me/philipsprojection



youtube.com/philipsprojection



support@philipsprojection.com

FCCID:2ASRT-NPX160
FCC Warning

15.19 Labeling requirements.

This device complies with part 15 of the FCC Rules. Operation is subject to the following two conditions: (1) This device may not cause harmful interference, and (2) this device must accept any interference received, including interference that may cause undesired operation.

15.21 Information to user.

Any Changes or modifications not expressly approved by the party responsible for compliance could void the user's authority to operate the equipment.

15.105 Information to the user.

Note: This equipment has been tested and found to comply with the limits for a Class B digital device, pursuant to part 15 of the FCC Rules. These limits are designed to provide reasonable protection against harmful interference in a residential installation. This equipment generates uses and can radiate radio frequency energy and, if not installed and used in accordance with the instructions, may cause harmful interference to radio communications. However, there is no guarantee that interference will not occur in a particular installation. If this equipment does cause harmful interference to radio or television reception, which can be determined by turning the equipment off and on, the user is encouraged to try to correct the interference by one or more of the following measures:

- Reorient or relocate the receiving antenna.
 - Increase the separation between the equipment and receiver.
 - Connect the equipment into an outlet on a circuit different from that to which the receiver is connected.
 - Consult the dealer or an experienced radio/TV technician for help.
1. This Transmitter must not be co-located or operating in conjunction with any other antenna or transmitter.

2. This equipment complies with RF radiation exposure limits set forth for an uncontrolled environment.

3. This equipment should be installed and operated with minimum distance 20cm between the radiator & your body.



Philips and the Philips Shield Emblem are registered trademarks of Koninklijke Philips N.V. and are used under license.

This product has been manufactured by and is sold under the responsibility of Screeneo Innovation SA, and Screeneo Innovation SA is the warrantor in relation to this product.

2025 © Screeneo Innovation SA

All right reserved