

## Congélateur intégrable niche 178

AFB18401

**UN CONGÉLATEUR QUI OFFRE UN ESPACE DE 209L  
AVEC 8 TIROIRS DE RANGEMENT, ET UN GRAND  
CONFORT D'UTILISATION GRACE A LA TECHNOLOGIE  
NO FROST QUI ELIMINE LA CORVÉE DE GIVRE**



### INFOS LABEL ENERGIE

|  |        |
|--|--------|
| Consommation d'énergie (kWh/an) <sup>(1)</sup>   | 294    |
| Consommation d'énergie (kWh/24 h) <sup>(1)</sup> | 0,805  |
| Classe d'efficacité énergétique <sup>(1)</sup>   | F      |
| Niveau sonore dB(A)                              | 38     |
| Volume utile total (en litres) <sup>(1)</sup>    | 209    |
| Origine de fabrication                           | Italie |

### EQUIPEMENT

|                              |                   |
|------------------------------|-------------------|
| Thermostat                   | ELECTRONIQUE      |
| <b>Technologie 6ème Sens</b> | OUI               |
| Type de gaz                  | R600A             |
| Classe climatique            | SN-T (10-43°C)    |
| Système de fixation          | GLISSIERES        |
| Portes réversibles           | OUI               |
| Contrôle électronique        | Tactile en façade |

### CONGÉLATEUR

|   |                 |
|---|-----------------|
| Nombre d'étoiles                            | 4               |
| Technologie de réduction du givre           | <b>NO FROST</b> |
| Volume utile (en litres)**                  | 209             |
| Froid ventilé No Frost                      | OUI             |
| Dégivrage                                   | AUTOMATIQUE     |
| Eclairage intérieur                         | OUI (LED)       |
| Nombre de tiroirs                           | 8               |
| Nombre de compartiments congélation à volet | 2               |
| Touche congélation rapide                   | OUI             |
| Bac à glaçons                               | OUI             |
| Pouvoir de congélation (kg/12 h)            | 11              |
| Autonomie en cas de coupure de courant      | 23h             |

### CARACTERISTIQUES TECHNIQUES

|   |                   |
|---|-------------------|
| Poids net / avec emballage (kg)         | 57 / 59           |
| Dimensions nettes en cm (HxLxP)         | 177,1 x 54 x 54,5 |
| Dimensions avec emballage en cm (HxLxP) | 184 x 58 x 60,8   |
| Niche d'encastrement en mm (HxLxP)      | 177,4 x 56 x 55,5 |
| Cordon électrique fourni avec prise     | OUI               |
| Longueur cordon (cm)                    | 245               |
| Alimentation électrique                 | 220-240V/50Hz/16A |

(1) Conforme au règlement délégué 2017



#### Technologie 6ème Sens

La technologie 6ème Sens conserve vos aliments de manière optimale en **contrôlant et corrigeant plus rapidement les variations de température\*\***



#### Technologie NOFROST

Finie la corvée de dégivrage : la technologie NoFrost<sup>(1)</sup> **empêche la formation de givre dans votre congélateur**. Les glaçons ne s'agglomèrent plus et les étiquettes de vos surgelés restent lisibles.

Référence  
AFB18401

12 NC  
859991613710

EAN  
8003437046605

\*\* par rapport à un congélateur classique sans GÈME SENS

SCHEMA D'ENCASTREMENT

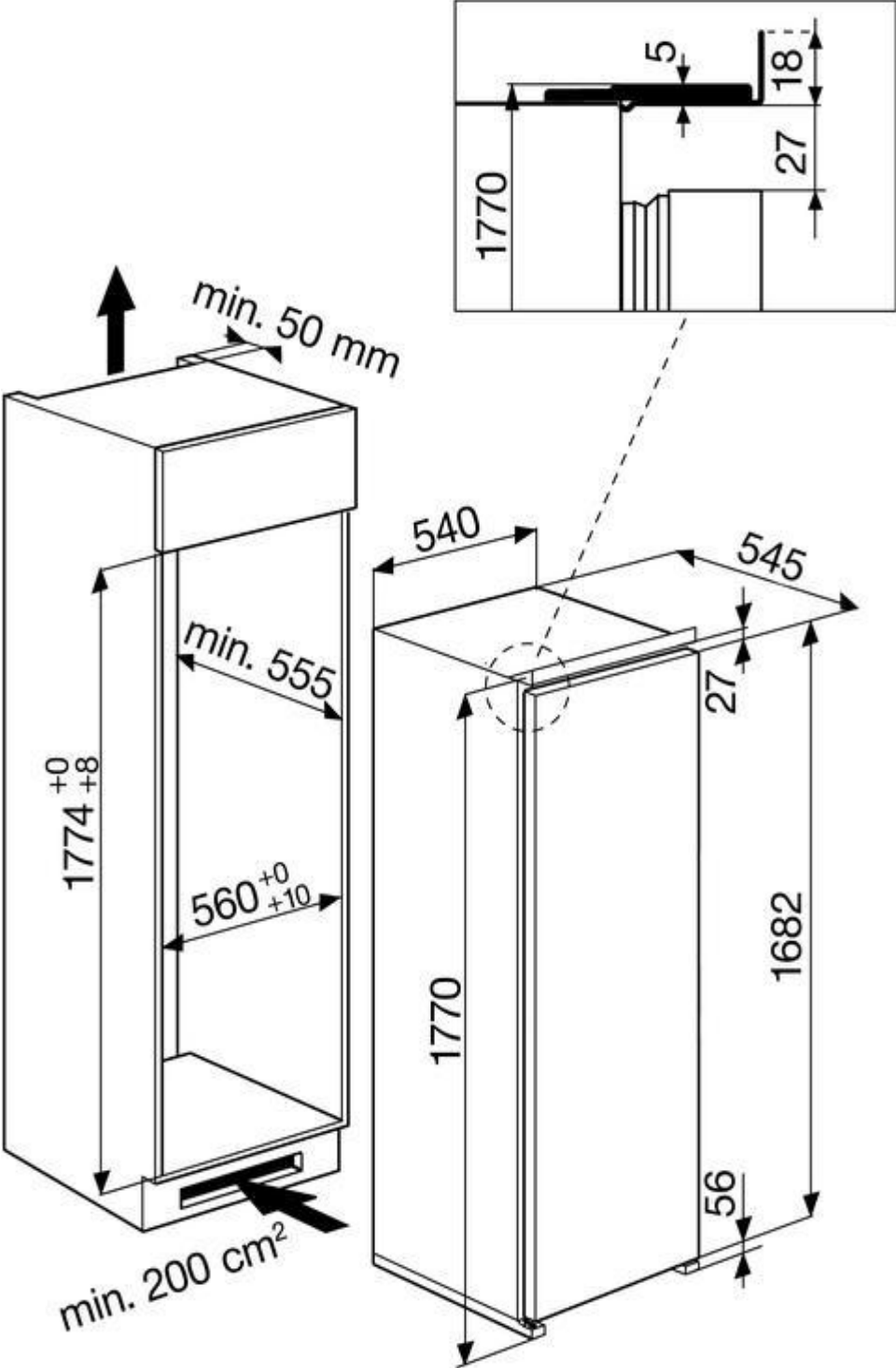

\_\_\_\_\_

|

