

## Armoire intégrable niche 122

### ARG8502

Ce réfrigérateur armoire de **classe E**, économe en énergie, est doté de la technologie exclusive **6ème Sens fresh control**, pour une conservation de la fraîcheur et de la saveur de vos aliments jusqu'à 4 fois plus longtemps.



#### 6ème Sens Fresh Control:

La technologie exclusive 6ème Sens Fresh Control permet de conserver les aliments frais jusqu'à 4 fois plus longtemps\*, en maintenant une température idéale et un degré d'humidité entre 70 et 85%



#### Eclairage LED:

Notre système d'éclairage LED est 2 fois plus lumineux qu'un éclairage traditionnel et consomme 10 fois moins d'énergie qu'une ampoule classique.



#### Air brassé dans le réfrigérateur:

Un ventilateur assure la circulation de l'air et préserve ainsi l'homogénéité de la température dans la cavité pour une meilleure conservation.

LABEL	
Consommation d'énergie (kWh/an)**	102
Consommation d'énergie (kWh/24 h)	0,28
Classe d'efficacité énergétique **	E
Niveau sonore dB(A) **	35
Volume utile total (en litres)**	209
Origine de fabrication	Italie
EQUIPEMENT	
Thermostat	Electronique
Type de gaz	R600a
Classe climatique	SN-T (10-43°C)
Système de fixation	GLISSIERES
Portes réversibles	OUI
RÉFRIGÉRATEUR	
Volume utile (en litres)**	209
Dégivrage	Automatique
Air brassé (ventilateur)	Oui
6ème Sens Fresh control	Oui
Filtre antibactérien	-
Eclairage intérieur	LED
Clayettes verre (dont ajustables)	5 (4)
Clayette bouteille en métal	-
Compartiment crèmerie	-
Bac à légumes transparent	1
Aménagement contre-porte:	
- Balconnets contre-porte	3
CONGÉLATEUR	
Nombre d'étoiles	-
Volume utile (en litres)**	-
Froid ventilé No Frost	-
Dégivrage	-
Nombre de tiroirs	-
Touche congélation rapide	-
Bac à glaçons	-
Pouvoir de congélation (kg/24 h)	-
Autonomie en cas de coupure de courant	-
CARACTERISTIQUES TECHNIQUES	
Poids net / avec emballage (kg)	38 / 39
Dimensions nettes en cm (HxLxP)	122 x 54 x 55
Dimensions avec emballage en cm (HxLxP)	129,5 x 58 x 60,8
Niche d'encastrement en mm (HxLxP)	1225 x 560 x 550
Alimentation électrique	220-240V/50Hz/16A

\*\* Conforme au règlement délégué 2017

(1) Par rapport à un réfrigérateur Whirlpool non équipé du 6ème Sens.  
Respecter les dates limites de péremption lorsqu'elles sont mentionnées

Référence	12 NC	EAN
ARG8502	859991618470	8003437046988

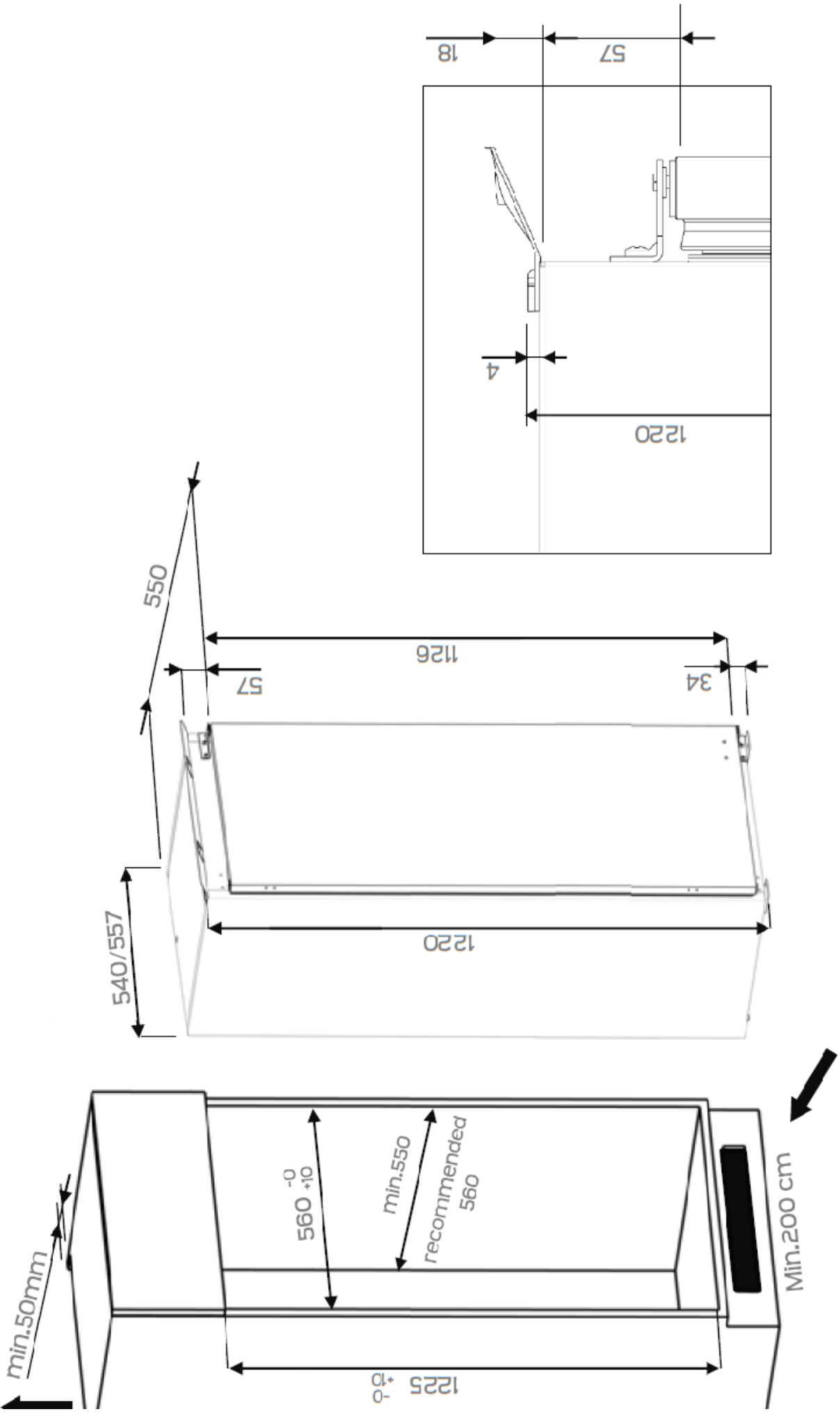



\_\_\_\_\_



