

## Congélateur intégrable niche 178

AFB18402

**UN CONGÉLATEUR QUI OFFRE UN ESPACE DE 209L  
AVEC 8 TIROIRS DE RANGEMENT, ET UN GRAND  
CONFORT D'UTILISATION GRACE A LA TECHNOLOGIE  
NO FROST QUI ELIMINE LA CORVÉE DE GIVRE**



### INFOS LABEL ENERGIE

Consommation d'énergie (kWh/an) <sup>(1)</sup>	235
Consommation d'énergie (kWh/24 h) <sup>(1)</sup>	0.644
Classe d'efficacité énergétique <sup>(1)</sup>	E
Niveau sonore dB(A)	38
Volume utile total (en litres) <sup>(1)</sup>	209
Origine de fabrication	Italie

### EQUIPEMENT

Thermostat	ELECTRONIQUE
<b>Technologie 6ème Sens</b>	OUI
Type de gaz	R600A
Classe climatique	SN-T (10-43°C)
Système de fixation	GLISSIERES
Portes réversibles	OUI
Contrôle électronique	Tactile en façade

### CONGÉLATEUR

Nombre d'étoiles	4
Technologie de réduction du givre	<b>NO FROST</b>
Volume utile (en litres)**	209
Dégivrage	AUTOMATIQUE
Eclairage intérieur	OUI (LED)
Nombre de tiroirs	6
Nombre de compartiments congélation à volet	2
Touche congélation rapide	OUI
Bac à glaçons	OUI
Pouvoir de congélation (kg/24 h)	22
Autonomie en cas de coupure de courant	7h

### CARACTERISTIQUES TECHNIQUES

Poids net / avec emballage (kg)	57-59
Dimensions nettes en cm (HxLxP)	177,1 x 54 x 54,5
Dimensions avec emballage en cm (HxLxP)	184 x 58 x 60,8
Niche d'encastrement en mm (HxLxP)	177,4 x 56 x 55,5
Cordon électrique fourni avec prise	OUI
Longueur cordon (cm)	235
Alimentation électrique	220-240V/50Hz/16A

(1) Conforme au règlement délégué 2017



### Technologie 6ème Sens

a technologie 6ème Sens conserve vos aliments de manière optimale en **contrôlant et corrigeant plus rapidement les variations de température\*\***



### Technologie NOFROST

Finie la corvée de dégivrage : la technologie NoFrost(1) **empêche la formation de givre dans votre congélateur**. Les glaçons ne s'agglomèrent plus et les étiquettes de vos surgelés restent lisibles.

Référence  
AFB18402

12 NC  
859991669300

EAN  
8003437052965

SCHEMA D'ENCASTREMENT

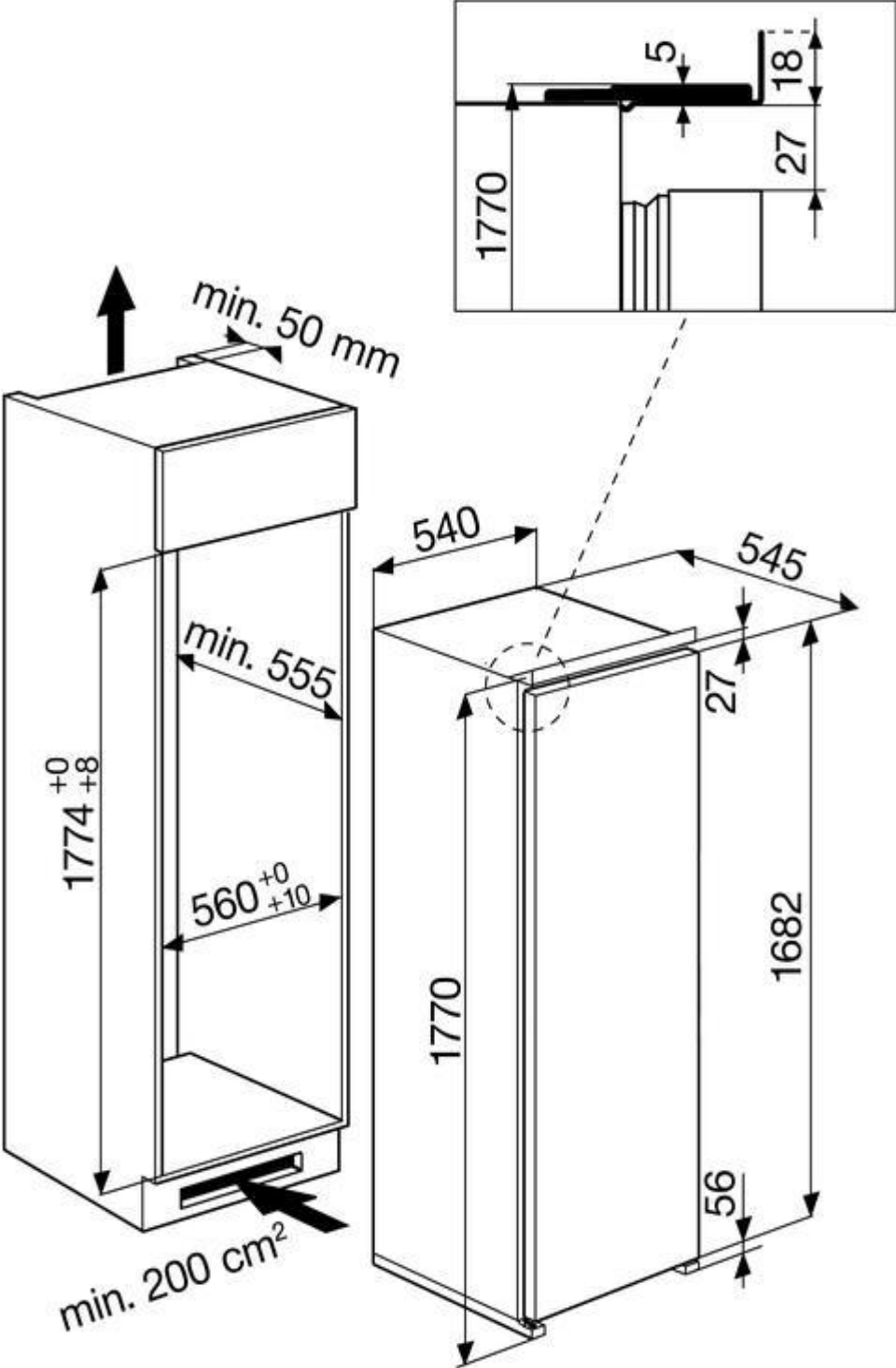

\_\_\_\_\_

