

Armoire intégrable niche 178cm

ARG180152

Doté de la technologie exclusive FRESH CONTROL, ce réfrigérateur armoire prolonge la conservation de vos aliments frais et offre un grand espace de rangement de 314 litres pratique et flexible



INFORMATIONS GENERALES

Volume utile total (en litres)	314
Niveau sonore dB(A)	34
Classe d'efficacité énergétique	E
Consommation d'énergie (kWh/an)	114
Consommation d'énergie (kWh/24 h)	0,312
Origine de fabrication	Italie

EQUIPEMENT

Type de thermostat	Electronique
Position du thermostat	intérieur
Type de gaz	R600a
Classe climatique	SN-T (10-43°C)
Système de fixation	GLISSIERES
Portes réversibles	OUI

RÉFRIGÉRATEUR

Volume utile (en litres)**	314
Dégivrage	AUTOMATIQUE
Air brassé	OUI
6ème Sens / 6ème Sens Fresh Control	OUI / OUI
Filtre antibactérien	EN OPTION
Eclairage intérieur	LED
Clayettes verre (dont ajustables)	6 (5)
Clayette bouteille	-
Séparateurs de bouteilles	Oui
Bac à légumes	2 GRANDS
Balconnets contre-porte	5

CARACTERISTIQUES TECHNIQUES

Poids net / avec emballage (kg)	50 / 52
Dimensions nettes en cm (HxLxP)	177,1 x 54 x 54,5
Dimensions avec emballage en cm (HxLxP)	184 x 58 x 60,8
Niche d'encastrement en mm (HxLxP)	1776 x 560 x 555
Prise fournie	Oui
Longueur du cordon électrique (cm)	245
Alimentation électrique	220-240V/50Hz/16A

(1) Conforme au règlement délégué 2017



Avec l'**air brassé**, un ventilateur assure la circulation de l'air et l'homogénéité de la température dans la cavité pour une meilleure conservation des aliments.



La technologie **6ème Sens** conserve vos aliments de manière optimale en contrôlant et **corrigeant 5 fois plus rapidement les variations de température****



La technologie **Fresh control** permet de conserver les aliments frais plus longtemps, en maintenant une température et un degré d'humidité optimal entre 70 et 85%

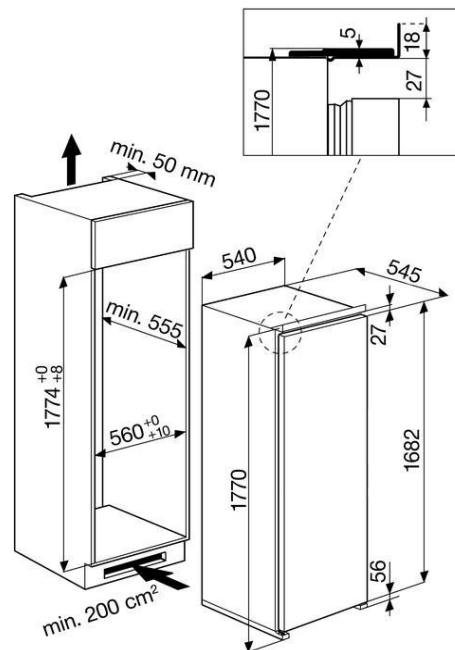

Référence
ARG180152

12 NC
859991669690

EAN
8003437053122