

WD0BD851AX

## Lave-vaisselle semi-intégrable



41dB

9,5lt

14

## LES TECHNOLOGIES WHIRLPOOL



## 6ème Sens

Jusqu'à 50%\* d'économies d'eau et de temps. Le programme intelligent 6ème Sens adapte automatiquement la durée du cycle, la température et la quantité d'eau nécessaire pour un lavage impeccable.



## PowerClean Pro

Plus d'espace pour plus de flexibilité. Résultats de lavage remarquables ! 20 jets haute pression en fond de cuve pour éliminer les salissures les plus résistantes et gagner 30% d'espace de rangement supplémentaire dans le panier inférieur\*\*.



## Natural Dry

+70%\*\*\* d'amélioration de séchage. Système d'ouverture automatique de la porte en fin de cycle pour un séchage naturel, optimal et économique.



## Programme Silence 40dB

Un appareil ultra-silencieux

## SCHEMA D'ENCASTREMENT

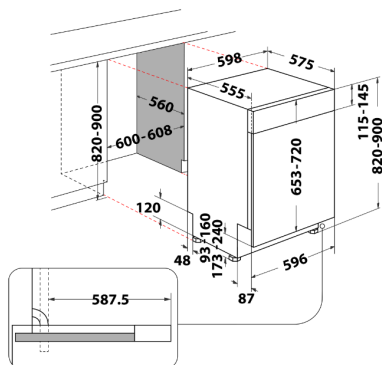

Référence	WD0BD851AX
12 NC	869991678410
EAN	8003437056314
Usine	Radomsko

\* Comparaison entre les consommations maximale et minimale du cycle 6ème Sens.

\*\* Pourcentage calculé par rapport à l'espace de chargement sur les modèles de la même gamme Whirlpool sans la solution PowerClean.

\*\*\* Comparé à un système de séchage statique

## ETIQUETTE ENERGIE

Classe d'efficacité énergétique	B
Classe d'efficacité lavage / séchage	A / A
Consommation par 100 cycles Eco (kWh)	64 kWh
Consommation d'eau annuelle	2660L
Consommation d'eau / cycle Eco	9,5L
Niveau sonore (dB)	41
Classe sonore	B
Capacité nominale (nombre de couverts)	14

## PROGRAMMES

Nombre de programmes	10
Eco (50°C)	OUI
6ème Sens (50-60°C)	OUI
Intensif (65°C)	OUI
Lavage et séchage rapides (50°C)	OUI
Cristal (45°C)	OUI
Rapide 30' (50°C)	OUI
Silence 40dB (50°C)	OUI
Antibactérien (65°C)	OUI
Pré-lavage (froid)	OUI
Autonettoyage (65°C)	OUI

## OPTIONS

PowerClean Pro	OUI
Tablettes	OUI
Multizone	OUI
Système d'ouverture automatique de porte	OUI

## CONFORT D'UTILISATION

Interface	Digit
Bandeau de commande	Inox
Départ différé	1-24H
Affichage du temps restant	OUI
Voyants de sel / liquide de rinçage	OUI

## AMENAGEMENT INTERIEUR

3ème tiroir à couverts	OUI
------------------------	-----

## PANIER SUPERIEUR

- Poignée	Inox
- Réglable en hauteur	OUI
- Amovible	OUI
- Flap(s) escamotable(s)	4
- Zone(s) de picots rabattables	-

## PANIER INFÉRIEUR

- Poignée	Inox
- Panier à couverts nomade et amovible	-
- Zone(s) de picots rabattables	8

## EQUIPEMENTS

Cuve 100% inox	OUI
Installation simple en colonne	-
Pieds arrière réglables de l'avant	OUI
Raccordement eau chaude (jusqu'à 60° max)	OUI
Sécurité anti-fuite arrivée d'eau	Aquastop

## CARACTERISTIQUES TECHNIQUES

Dimensions nettes HxLxP (cm)	82 x 59,8 x 55,5
Dimensions avec emballage HxLxP (cm)	91 x 62,5 x 67,5
Poids net (kg)	35,5
Poids avec emballage (kg)	37,5
Dimensions d'encastrement en cm (HxLxP)	82/90 x 60 x 56
Poids maximum du panneau d'habillage de porte (kg)	10
Alimentation électrique	220 - 240 V / 50Hz
Longueur du cordon d'alimentation	130 cm
Longueur du tuyau d'évacuation	150 cm
Longueur du tuyau d'arrivée d'eau	155 cm

## ACCESSOIRES WPRO pour la longévité

## Anticalcaire magnétique

L'anticalcaire magnétique empêche les molécules de calcaire de s'agglomérer sur la résistance du lave-vaisselle afin d'en optimiser les performances



MWC171  
12NC : 484000008413  
EAN : 8015250441000

## Starter kit lave-vaisselle :

- 24 tablettes tout en 1
- 250 ml de liquide de rinçage
- 1 kg de sel régénérant



DWC314/1  
12NC : 484010678192  
EAN : 8015250666304