

Lave-vaisselle tout-intégrable 60cm



44 dB



9,5lt



ETIQUETTE ENERGIE

Classe d'efficacité énergétique	D
Classe d'efficacité lavage / séchage	A / A
Consommation par 100 cycles Eco (kWh)	85 kWh
Consommation d'eau annuelle	2660L
Consommation d'eau / cycle Eco	9,5L
Niveau sonore (dB)	44
Classe sonore	B
Capacité nominale (nombre de couverts)	14

PROGRAMMES

Nombre de programmes	8
Eco (50°C)	OUI
6ème Sens (50°C-60°C)	OUI
Intensif (65°C)	OUI
Lavage et séchage rapides (50°C)	OUI
Cristal (45°C)	OUI
Rapide 30' (50°C)	OUI
Silence -1dB (50°C)	OUI
Prélavage	OUI

OPTIONS

PowerClean Pro	-
Tablettes	OUI
Multizone	OUI
Vidange	-
Système d'ouverture automatique de porte	OUI
Turbo	OUI
Extra Dry	OUI

CONFORT D'UTILISATION

Interface	DIGIT
Départ différé	OUI, 12h
Bandeau de commande	-
Voyants de sel / liquide de rinçage	OUI
Light on floor (indicateur lumineux de marche, au sol)	OUI

AMENAGEMENT INTERIEUR

3ème tiroir à couverts	-
PANIER SUPERIEUR	
- Poignée	OUI
- Réglable en hauteur	OUI
- Amovible	OUI
- Flap(s) escamotable(s)	4
- Zone(s) de picots rabattables	-
PANIER INFERIEUR	
- Poignée	OUI
- Panier à couverts nomade et amovible	OUI
- Zone(s) de picots rabattables	4

EQUIPEMENTS

Cuve 100% inox	OUI
Porte à glissières	-
Installation simple en colonne	-
Pieds arrière réglables de l'avant	OUI
Raccordement eau chaude (jusqu'à 60° max)	OUI
Sécurité anti-fuite arrivée d'eau	Overflow

CARACTERISTIQUES TECHNIQUES

Dimensions nettes HxLxP (cm)	82 x 59,8 x 55,5
Dimensions avec emballage HxLxP (cm)	91 x 62,5 x 67,5
Poids net (kg)	35,5
Poids avec emballage (kg)	37,5
Dimensions d'encastrement en cm (HxLxP)	82/90 x 60 x 56
Poids maximum du panneau d'habillage de porte (kg)	10
Alimentation électrique	220 - 240 V / 50Hz
Longueur du cordon d'alimentation	130 cm
Longueur du tuyau d'évacuation	150 cm
Longueur du tuyau d'arrivée d'eau	155 cm

ACCESSOIRES WPRO pour la longévité

Anticalcaire magnétique

L'anticalcaire magnétique empêche les molécules de calcaire de s'agglomérer sur la résistance du lave-vaisselle afin d'en optimiser les performances



MWC171
12NC : 48400008413
EAN : 8015250441000

Starter kit lave-vaisselle

Contient :
- 24 tablettes tout en 1
- 250 ml de liquide de rinçage
- 1 kg de sel régénérant



DWC314/1
12NC : 484010678192
EAN : 8015250666304

LES TECHNOLOGIES WHIRLPOOL



6ème Sens

Jusqu'à 50%* d'économies d'eau et de temps.

Le programme intelligent 6ème Sens adapte automatiquement la durée du cycle, la température et la quantité d'eau nécessaire pour un lavage impeccable.



Natural Dry

+70%** d'amélioration de séchage.

Système d'ouverture automatique de la porte en fin de cycle pour un séchage naturel, optimal et économique.



Programme Silence 43 dB

Un appareil ultra silencieux.

SCHEMA D'ENCASTREMENT

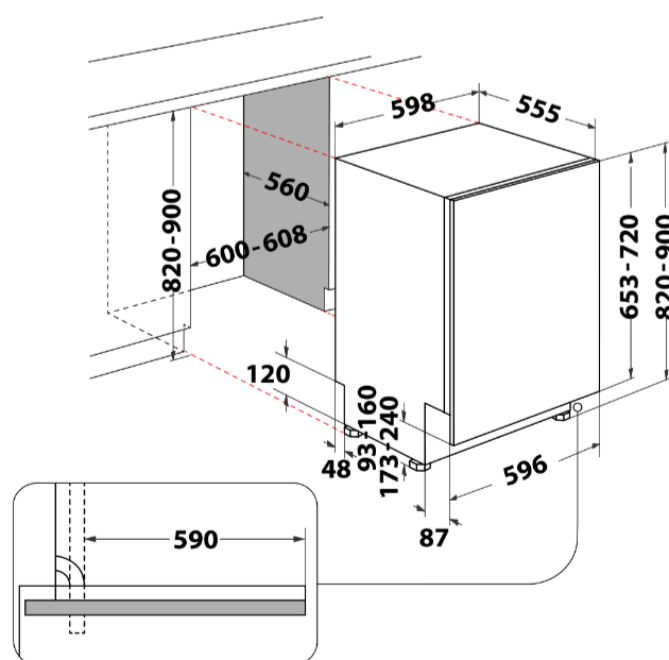

Référence	W3ID734OS
12 NC	869991681060
EAN	8003437057281
Usine	Radomsko

* Comparaison entre les consommations maximale et minimale du cycle 6ème Sens.

** Comparé à un système de séchage statique