

Supreme Clean

Performance et modularité exceptionnelles

Whirlpool

LE SENS DE L'ESSENTIEL

WH6PC11BS7A0

Lave-vaisselle encastrable 45 cm



LES TECHNOLOGIES WHIRLPOOL



6ème Sens

Jusqu'à 50%* d'économies d'eau et de temps.

Le programme intelligent 6ème Sens adapte automatiquement la durée du cycle, la température et la quantité d'eau nécessaire pour un lavage impeccable.



PowerClean Pro

Plus d'espace pour plus de flexibilité. Résultats de lavage remarquables !

20 jets haute pression en fond de cuve pour éliminer les salissures les plus résistantes et gagner 30% d'espace de rangement supplémentaire dans le panier inférieur**



Natural Dry

+70%*** d'amélioration de séchage.

Système d'ouverture automatique de la porte en fin de cycle pour un séchage naturel, optimal et économique.

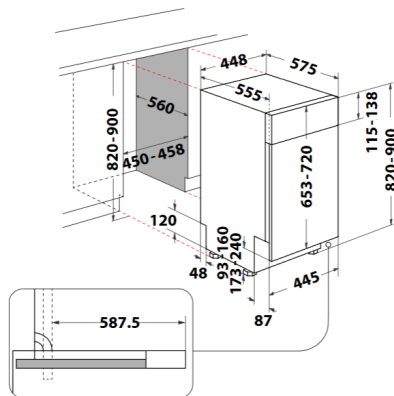

Référence	WH6PC11BS7A0
12 NC	869991702370
EAN	8003437061790
Usine	Radomsko

*Comparaison entre les consommations maximale et minimale du cycle 6ème Sens.

** Pourcentage calculé en comparant l'espace de chargement disponible sur des modèles Whirlpool de la même gamme non équipés de la solution PowerClean.

*** Comparé à un système de séchage statique

ETIQUETTE ENERGIE

Classe d'efficacité énergétique	C
Classe d'efficacité lavage / séchage	A / A
Consommation par 100 cycles Eco (kWh)	63 kWh
Consommation d'eau / cycle Eco (L)	8,7
Niveau sonore (dB)	41
Classe sonore	B
Capacité nominale (nombre de couverts)	11

PROGRAMMES

Nombre de programmes	9
Lavage-Séchage Rapide (50°C)	OUI
Eco (50°C)	OUI
6ème Sens (50-60°C)	OUI
Intensif (65°C)	OUI
Rapide 30'	OUI
Cristal (45°C)	OUI
Désinfectant (65°C)	OUI
Prélavage	OUI
Silence (50°C)	OUI

OPTIONS

PowerClean Pro	OUI
Tablettes	OUI
Multizone	OUI
Système d'ouverture automatique de porte	OUI

CONFORT D'UTILISATION

Interface	Digit
Départ différé	OUI, 1-24h
Voyants de sel / liquide de rinçage	OUI

AMENAGEMENT INTERIEUR

3ème tiroir à couverts	OUI
PANIER SUPERIEUR	
- Poignée	OUI, Plastique
- Réglable en hauteur	OUI
- Amovible	OUI
- Flap(s) escamotable(s)	1
- Zone(s) de picots rabattables	1
PANIER INFÉRIEUR	
- Poignée	OUI, Plastique
- Panier à couverts nomade et amovible	-
- Zone(s) de picots rabattables	2

EQUIPEMENTS

Cuve 100% inox	OUI
Raccordement eau chaude (jusqu'à 60° max)	OUI
Sécurité anti-fuite arrivée d'eau	Aquastop
Moteur Inverter	OUI

CARACTERISTIQUES TECHNIQUES

Dimensions nettes HxLxP (cm)	82 x 44,8 x 55,5
Dimensions avec emballage HxLxP (cm)	89 x 50 x 67,5
Poids net (kg)	29,6
Poids avec emballage (kg)	31,6
Alimentation électrique	220 - 240 V / 50Hz
Longueur du cordon d'alimentation (cm)	130
Longueur du tuyau d'évacuation	150
Longueur du tuyau d'arrivée d'eau	155
Poids max. du panneau d'habillage de porte (kg)	7,5

ACCESSOIRES WPRO pour la longévité

Anticalcaire magnétique

L'anticalcaire magnétique empêche les molécules de calcaire de s'agglomérer sur la résistance du lave-vaisselle afin d'en optimiser les performances



MWC171
12NC : 48400008413
EAN : 8015250441000

Starter kit lave-vaisselle

Contient :
- 24 tablettes tout en 1
- 250 ml de liquide de rinçage
- 1 kg de sel régénérant



DWC314/1
12NC : 484010678192
EAN : 8015250666304