

WIO3O33PFX

## Lave-vaisselle tout-intégrable



## LES TECHNOLOGIES WHIRLPOOL

**PowerClean Pro**

Plus d'espace pour plus de flexibilité. Résultats de lavage remarquables !  
28 jets haute pression en fond de cuve pour éliminer les salissures les plus résistantes et gagner 30% d'espace de rangement supplémentaire dans le panier inférieur\*\*\*

**6ème Sens**

**Jusqu'à 50%\*\* d'économies d'eau et de temps.**

Le programme intelligent 6ème Sens adapte automatiquement la durée du cycle, la température et la quantité d'eau nécessaire pour un lavage impeccable.

**Natural Dry**

+70%\*\*\*\* d'amélioration de séchage.

Système d'ouverture automatique de la porte en fin de cycle pour un séchage naturel, optimal et économique.

**Troisième tiroir**

Le troisième tiroir vous permet de disposer couverts et ustensiles dans une zone dédiée afin de gagner de la place dans le panier inférieur.

**Programme Silence**

42dB

## SCHEMA D'ENCASTREMENT

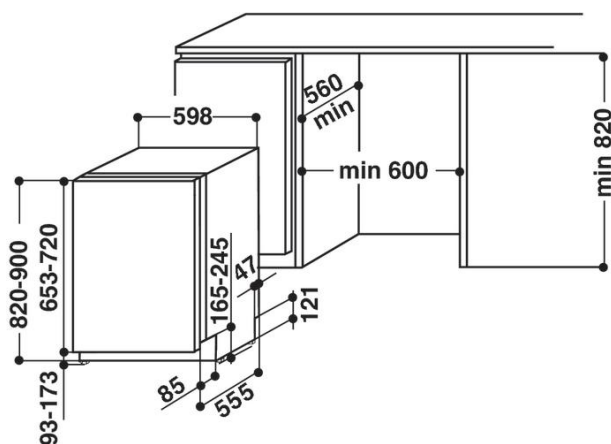

Référence	WIO3O33PFX
12 NC	869991602380
EAN	8003437610936
Usine	Radomsko

ETIQUETTE ENERGIE	
Classe d'efficacité énergétique	D
Classe d'efficacité lavage / séchage	A / A
Consommation par 100 cycles Eco (kWh)	85 kWh
Consommation d'eau annuelle	2660 L
Consommation d'eau / cycle Eco	9.5 L
Niveau sonore (dB)	43
Capacité nominale (nombre de couverts)	14
Classe sonore	B
PROGRAMMES	
Nombre de programmes	10
Eco (50°C)	OUI
6ème Sens (65°C)	OUI
Intensif (65°C)	OUI
Lavage et séchage rapides (50°C)	OUI
Cristal (45°C)	OUI
Rapide 30' (50°C)	OUI
Silence 42dB (50°C)	OUI
Antibactérien (65°C)	OUI
Prélavage (froid)	OUI
Autonettoyage (65°C)	OUI
OPTIONS	
PowerClean Pro	OUI
Tablettes	OUI
Multizone	OUI
Vidange	-
Système d'ouverture automatique de porte	OUI
CONFORT D'UTILISATION	
Interface	Digit
Départ différé	1-12 H
Bandeau de commande	Inox
Affichage du temps restant	-
Voyants de sel / liquide de rinçage	OUI
Light on floor (indicateur lumineux de marche, au sol)	-
AMENAGEMENT INTERIEUR	
3ème tiroir à couverts	OUI
<b>PANIER SUPERIEUR</b>	
- Poignée	Inox
- Réglable en hauteur	OUI
- Amovible	OUI
- Flap(s) escamotable(s)	4
- Zone(s) de picots rabattables	4
<b>PANIER INFERIEUR</b>	
- Poignée	Inox
- Panier à couverts nomade et amovible	-
- Zone(s) de picots rabattables	8
EQUIPEMENTS	
Moteur Inverter	OUI
Cuve 100% inox	OUI
Porte à glissières	-
Installation simple en colonne	-
Pieds arrières réglables de l'avant	OUI
Raccordement eau chaude (Jusqu'à 60° max)	OUI
Sécurité anti-fuite arrivée d'eau	OUI
CARACTERISTIQUES TECHNIQUES	
Dimensions nettes HxLxP (cm)	82 x 59,8 x 59
Dimensions avec emballage HxLxP (cm)	91 x 62.5 x 67.5
Poids net (kg)	35.5
Poids avec emballage (kg)	37.5
Dimensions d'encastrement en cm (HxLxP)	82/90 x 60 x 56
Poids maximum du panneau d'habillage de porte (kg)	10
Alimentation électrique	220 - 240 V / 50Hz
Longueur du cordon d'alimentation	130 CM
Longueur du tuyau d'évacuation	150 CM
Longueur du tuyau d'arrivée d'eau	155 CM

## ACCESSOIRES WPRO pour la longévité

**Anticalcaire magnétique**

L'anticalcaire magnétique empêche les molécules de calcaire de s'agglomérer sur la résistance du lave-vaisselle afin d'en optimiser les performances



MWC171  
12NC : 48400008413  
EAN : 8015250441000

**Starter kit lave-vaisselle**

Contient :  
- 24 tablettes tout en 1  
- 250 ml de liquide de rinçage  
- 1 kg de sel régénérant



DWC14/1  
12NC : 484010678192  
EAN : 8015250666304

\* Le sens de la différence

\*\* Conforme au règlement délégué 2010/1059 : consommations annuelles basées sur 280 cycles par an

\*\*\* Pourcentage calculé en comparant l'espace de chargement disponible sur des modèles Whirlpool de la même gamme non équipés de la solution PowerClean.

\*\*\*\* Comparé à un système de séchage statique