

W7I HF60 TUS

LAVE-VAISSELLE TOUT INTEGRABLE MAXISPACE, 60 CM, 15 COUVERTS, CLASSE A



TECHNOLOGIE 6^{ÈME} SENS

Jusqu'à 40%* d'économies d'eau et de temps. La technologie 6^{ème} Sens adapte automatiquement la durée du cycle, la température et la quantité d'eau nécessaire pour un lavage impeccable.



NATURALDRY

+99%*** d'amélioration de séchage. Système d'ouverture automatique de la porte en fin de cycle pour un séchage naturel, optimal et économique.



OPTION EXTRA SILENCE

Une option spécifique qui réduit le niveau sonore de 1 à 3 décibels**** tout en atteignant des performances de lavage et de séchage parfaites.



CUVE MAXISPACE

Plus de vaisselle restante dans l'évier ! Une cuve spacieuse qui offre 10% d'espace supplémentaire pour charger votre vaisselle.



POWERCLEAN PRO

Des jets haute pression en fond de cuve pour éliminer les salissures les plus résistantes et gagner 30% d'espace de rangement supplémentaire dans le panier inférieur**

ETIQUETTE ENERGIE*

- Classe d'efficacité énergétique : A
- Consommation énergétique par cycle : 0,550 kWh
- Performance de nettoyage : A
- Performance de séchage : A
- Consommation d'eau : 2660 L/an
- Consommation d'eau : 9,5 L
- 42 dB - classe sonore B
- Capacité : 15 couverts

CARACTÉRISTIQUES PRINCIPALES

- Cuve MaxiSpace
- Système d'ouverture automatique de la porte
- Troisième tiroir : Modulable
- Eclairage intérieur
- Indicateur de temps restant au sol
- Porte à glissières

PROGRAMMES ET OPTIONS

- 8 programmes : Eco (50°C), Verre (45°C), Rapide 30' (45°C), Intensif Auto (65°C) Mixte Auto (50°C), Rapide Auto (50°C), Prélavage (froid), Autonettoyant (65°C)
- Options : PowerClean Pro, Extra Silence, Option Demi-charge, Départ différé 1-24 h, Extra Dry, Rinçage Antibactérien, Option détartrage

AUTRES CARACTÉRISTIQUES

- Moteur Inverter
- Panier supérieur réglable en hauteur, même chargé
- Panier inférieur : 2 zones de 2 rails de picots fixes, 2 zones de 2 rails de picots rabattables
- Panier supérieur : 2 zones de 2 rails de picots rabattables, 4 volets pliables latéraux, poignée inox

- 2 pieds réglables en hauteur à l'avant de l'appareil
- Témoins lumineux sel et liquide de rinçage
- Cuve en acier inoxydable
- Sécurité totale anti-débordement et anti-fuite
- Raccordement eau chaude (jusqu'à 60°C max)

CARACTÉRISTIQUES TECHNIQUES

- Dimensions de l'appareil (HxLxP) : 820 x 598 x 555 mm
- Dimensions avec emballage (HxLxP) : 910 x 625 x 675 mm
- Dimensions maximum de la niche (HxLxP) : 900 x 600 x 560 mm
- Poids max. du panneau d'habillage de porte (kg) : 10
- Poids net/emballage: 35.5/37.5 kg
- Longueur du tuyau d'arrivée d'eau : 150 cm
- Longueur du tuyau de vidange : 150 cm
- Longueur du câble de raccordement : 130 cm
- Durée de disponibilité des pièces détachées : 15 ans

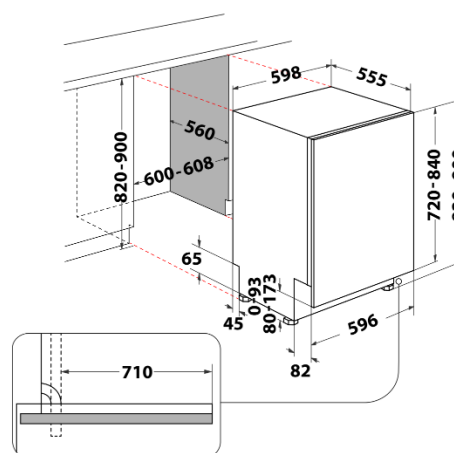

Modèle

12NC

Code EAN

W7I HF60 TUS

869991660600

8003437641459

(*) selon norme EN 50304

*Conforme au règlement délégué 2010/1059 : consommations annuelles basées sur 280 cycles par an ***Comparé à un système de séchage statique **** Testé en interne en comparant le niveau sonore du cycle avec et sans l'option Silence activée. **Pourcentage calculé en comparant l'espace de chargement disponible sur des modèles Whirlpool de la même gamme non équipés de la solution PowerClean.