

AKZ9S 8271 IX

FOUR PYROLYSE - LIGNE STEAM DUO - VAPEUR 2 NIVEAUX

Ce four multifonction pyrolyse de 73 litres de finition inox est équipé de la chaleur pulsée pour cuire des plats sur 3 niveaux sans mélange de goûts ni d'odeurs. Il dispose également d'une fonction vapeur 2 niveaux pour des résultats plus croustillants, plus moelleux et plus fondants et d'un cycle de nettoyage hydrolyse intégré.



VAPEUR 2 NIVEAUX

La combinaison de la vapeur et de la chaleur pulsée pour des aliments dorés et croustillants à l'extérieur, moelleux et juteux à l'intérieur. Cette fonction permet de préserver les nutriments pour des plats toujours plus savoureux !



AIR FRY

Cuisez plus sainement des plats frais ou surgelés croustillants tout en utilisant 50% de matière grasse en moins et sans papier cuisson



CHALEUR PULSÉE

La chaleur pulsée permet de cuire simultanément sur 3 niveaux des plats différents, sans mélange de goût ni d'odeurs grâce à une distribution uniforme de la chaleur.



PACK FLEXICLEAN

Deux options de nettoyage dans le même four, vous permettant de le nettoyer sans effort quelle que soit l'occasion. L'utilisateur peut choisir entre un cycle SmartClean (hydrolyse) ou pyrolyse.



RAILS TÉLESCOPIQUES

Manipulez vos plats et lèchefrites sans risque de brûlure, ni de basculement. Une solution pratique pour assaisonner ou retourner vos plats en cours de cuisson, et les sortir facilement du four chaud.

CARACTÉRISTIQUES GÉNÉRALES

- Cavité 73 L
- Fonction pyrolyse : un nettoyage à très haute température pour brûler les résidus d'aliments
- Fonction hydrolyse : un nettoyage vapeur idéal lorsque le four est peu sale
- Couleur : Inox

PROGRAMMATION ET FONCTIONS

- SteamSense : 2 niveaux d'injection de vapeur
- AirFry : des cuissons plus saines et croustillantes en utilisant moins d'huile et sans papier cuisson
- Programmateur 6^{ème} SENS avec 20 recettes automatiques
- Fonctions traditionnelles : chaleur pulsée, convection naturelle, pizza, gril, turbogrill, eco chaleur pulsée, vapeur SteamSense, SmartClean (hydrolyse), fonction AirFry
- Fonction sans préchauffage pour des économies de temps et d'énergie
- Température de cuisson min / maxi : 30 - 250°C
- Écran LCD

ÉQUIPEMENTS ET AUTRES CARACTÉRISTIQUES*

- Réservoir d'eau amovible de 0.25 L
- Rails télescopiques amovibles sur 1 niveau
- Fermeture douce
- Porte froide 4 verres (GIFAM)
- Éclairage intérieur 40 W halogène
- Accessoires : 1 grille, 1 lèchefrite simple, 1 lèchefrite profond, 1 accessoire AirFry
- Consommation énergétique du cycle conventionnel : 0.90 kWh
- Consommation énergétique du cycle chaleur pulsée : 0.69 kWh
- Gril 2450 W
- Surface de cuisson : 1200 cm²
- Cordon d'alimentation sans prise : 90 cm

CARACTÉRISTIQUES TECHNIQUES

- Dimensions de l'appareil (HxLxP) : 595 x 595 x 564 mm
- Dimensions avec emballage (HxLxP) : 690 x 630 x 650 mm
- Poids net/avec emballage : 38/40 kg
- Fréquence : 50/60 Hz
- Voltage : 220-240 V
- Intensité : 13 / 16 A
- Durée de disponibilité des pièces détachées : 10 ans
- Rails télescopiques Wpro TOR100 (option)

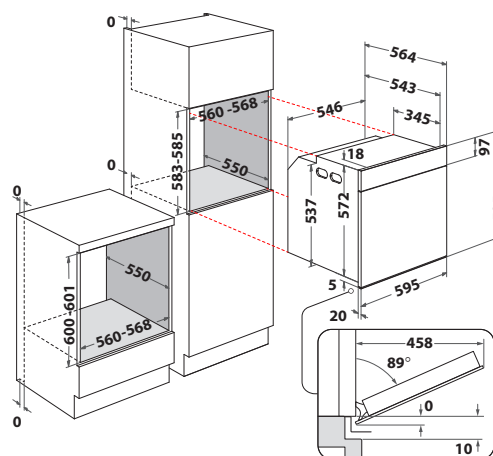

Modèle

AKZ9S 8271 IX

12NC

859991670640

Code EAN

8003437836237

(*) selon norme EN 50304