

DREAMLAND

# HEATED UNDERBLANKET

EN	HEATED UNDERBLANKET	PAGE 1
FR	SURMATELAS CHAUFFANT	PAGE 11
NL	ELEKTRISCHE ONDERDEKEN	PAGINA 21
DE	HEIZDECKE	SEITE 31
IT	SCALDALETTA	PAGINA 41
SE	UPPVÄRMT UNDERLAKAN	SIDA 51

**TYPE R1502**  
**R1505**



Instructions for use

# ILLUSTRATIVE GUIDE

EN

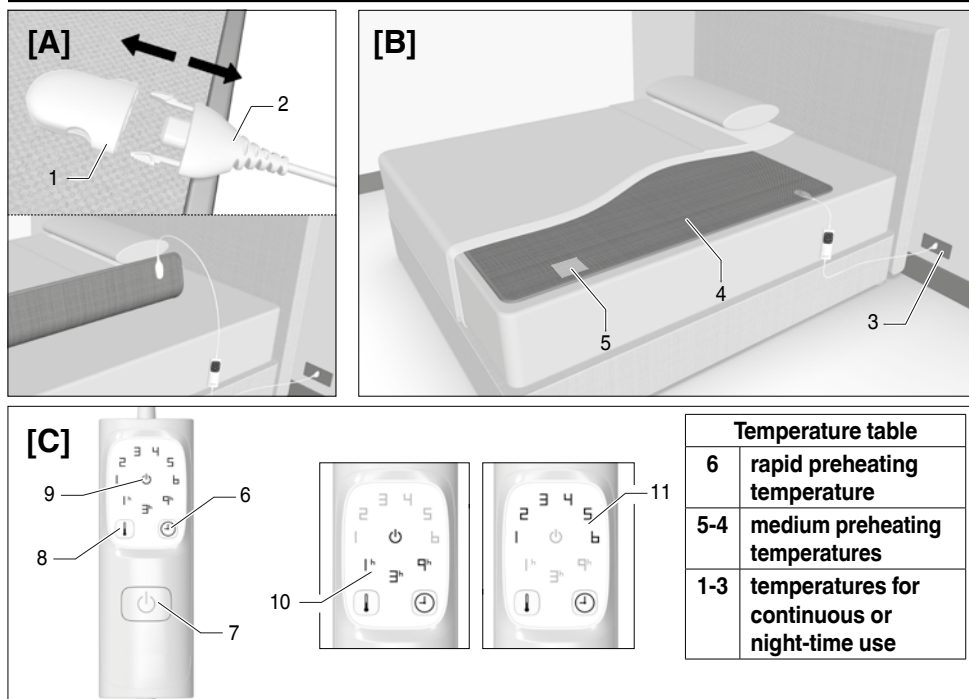

## DESCRIPTION OF THE APPLIANCE

1. Underblanket connector
2. Control connector
3. Mains socket
4. Underblanket
5. Label
6. Timer selector
7. ON/OFF button
8. Temperature selector
9. Stand-by LED
10. Auto-off timer LED
11. Temperature LED

## TECHNICAL DATA

**TYPE R1502**  
220-240 V 50/60 Hz 150 W













**TYPE R1505**  
220-240 V 50/60 Hz 2X150 W

Dear customer, thank you for choosing our product. We feel certain you will appreciate its quality and reliability as it was designed and manufactured with customer satisfaction in mind. These instructions for use are compliant with the European Standard EN 82079.

## INDEX

<b>Illustrative guide</b>	<b>page 1</b>
<b>Description of the appliance</b>	<b>page 1</b>
<b>Technical data</b>	<b>page 1</b>
<b>Symbols</b>	<b>page 2</b>
<b>Important instructions</b>	<b>page 3</b>
<b>Use</b>	<b>page 5</b>
<b>Cleaning and maintenance</b>	<b>page 7</b>
<b>Storing the underblanket</b>	<b>page 8</b>
<b>Troubleshooting</b>	<b>page 9</b>
<b>Disposal</b>	<b>page 9</b>
<b>Support and warranty</b>	<b>page 10</b>

## SYMBOLS

 <i>Class II appliance</i>	 <i>Prohibition</i>
 <i>Read the instructions</i>	 <i>Information</i>
 <i>Caution/Warning/Danger</i>	 <i>NOT to be used by very young children (0-3 years)</i>
 <i>Do not use folded or creased</i>	 <i>Do not insert pins</i>
 <i>Wash at a maximum temperature of 30 °C on a delicate cycle</i>	 <i>Do not bleach</i>
 <i>Dry in a tumble dryer on a cycle at a moderate temperature</i>	 <i>Do not dry clean</i>
 <i>Do not iron</i>	

# IMPORTANT INSTRUCTIONS. RETAIN FOR FUTURE USE.



**WARNING!** Instructions and warnings for safe use.



Before using this appliance, carefully read the instructions for use and in particular the safety notes and warnings, which must be complied with. Keep this manual together with its illustrative guide for future consultation. Should you transfer the appliance to another user, make sure you hand over this documentation as well

**NOTE:** should any part of this manual be difficult to understand or any doubt arise, contact the company at the address indicated on the last page before using the appliance.

**NOTE:** persons with impaired vision may consult these instructions for use in digital format at the website [www.tenactagroup.com](http://www.tenactagroup.com)

- After unpacking, make sure the appliance is intact, complete with all its parts as shown in the illustrative guide and with no sign of damage. If in any doubt, do not use the appliance and contact an authorised service centre.



**WARNING!** Risk of suffocation.

Children shall not play with the packaging. Keep the plastic bag out of the reach of children.

- This appliance must be used only for the purpose for which it was designed, namely as an underblanket for home use to heat a bed. Any other use is considered not compliant with the intended use and therefore dangerous.
- Before connecting the appliance to the mains supply, make sure that the voltage and frequency indicated on the technical data of the appliance correspond to those of the mains supply. The rating is on the appliance or on the power supply unit, if any (see illustrative guide).
- This appliance can work automatically at a frequency of 50 Hz or 60 Hz.
- This appliance is only to be used with the types of detachable control unit that are marked on the appliance.



**Children under the age of three are not to use this appliance due to their inability to react to overheating.**

- This appliance can be used by children older than 3 years and younger than 8 years under supervision and with the control always set to minimum temperature.
- This appliance can be used by children aged from 8 years and above and persons with reduced physical, sensory or mental capabilities or lack of experience and knowledge if they have been given supervision or instruction concerning use of the appliance in a safe way and understand the hazards involved. Children shall not play with the appliance. Cleaning and user maintenance must not be carried out by children without supervision.
- This appliance must not be used by persons insensitive to heat and other very vulnerable persons who are unable to react to overheating.
- The cable and control unit of the appliance can give rise to risks of entanglement, strangulation, tripping or treading if not correctly arranged. The user shall make sure that electric cords shall be arranged in a safe way.
- Always disconnect the appliance from the mains supply before cleaning or performing maintenance and when the appliance is not in use.
- Examine the appliance frequently for signs of wear or damage. If the appliance has been misused or does not work, contact an authorised technical service centre before switching it on again.
- If the supply cord is damaged, take the whole appliance to an authorised technical service centre for the replacement of the control unit, so as to prevent all risks.
- If the appliance is used on an adjustable bed, check that the blanket and cord do not become trapped or rucked, for example in hinges.
- This appliance is not intended for medical use in hospitals.
-  DO NOT use if wet.



**DO NOT USE FOLDED OR CREASED.**



**DO NOT INSERT PINS OR NEEDLES.**







- When storing the appliance, allow it to cool down before folding.



**WARNING! DO NOT** crease the appliance by placing items on top of it during storage.



**WARNING!** For use, cleaning, maintenance and storage of the appliance, please follow the instructions specified in the corresponding chapters.

- Persons with a pacemaker must not operate this appliance when they are in bed: it can be used to pre-heat the bed but it must be switched off and disconnected from the mains supply before going to bed.
-  **DO NOT** use the appliance with wet hands or damp feet.
-  **DO NOT** pull the power cable or the appliance itself to remove the plug from the socket.
-  **DO NOT** pull or lift the appliance by the supply cord.
-  **DO NOT** expose the appliance to humidity, to the effects of weather (rain, sun, etc.) or to extreme temperatures.
- If the appliance is faulty or malfunctions, switch it off and do not tamper with it. Contact an authorised technical service centre for any repairs.
-  **DO NOT** use this appliance to warm animals.
-  **DO NOT** tuck in.
- See the external packaging for the characteristics of the appliance.

## USE

### POSITIONING THE UNDERBLANKET



**WARNING!** The electric blanket must only be placed between the mattress and the flat sheet and not on top of persons in bed.

**IMPORTANT:** The underblanket only works efficiently if it is positioned inside the bed and covered with a bed sheet, covers or quilt.

- Spread the underblanket (4), starting from the bottom, directly on the mattress, with the connector (1) side facing downwards.
- Make sure the underblanket is always spread out smoothly and that there are no creases.
- Make the bed, laying the mattress cover and/or the first sheet on top of the underblanket. Place the second sheet and the normal blanket or duvet on top.

### CONNECTING THE CONTROL UNIT

- Insert the control unit connector (2) in the underblanket connector (1) to connect the control unit to the underblanket.

- For the double bed model, repeat the operation for the second control unit as well.
- Run the control unit cable along the floor next to the bed. Do not squash the control unit cable between the mattress and the bed frame.
- Insert the plug of the control unit cable in the mains socket (3). Every time the plug is inserted, the control unit automatically performs a self-diagnosis, lighting up all LEDs (10, 11) in a clockwise sequence for around two seconds.

## SWITCHING ON AND SELECTING THE RIGHT TEMPERATURE

The control unit can be set to the following temperature levels:

**6: rapid preheating temperature**

**5-4: medium preheating temperatures**

**3-1: temperatures for continuous or night-time use**

- To switch the underblanket on press the ON/OFF button (7). Every time the appliance is turned on, the control unit automatically checks the appliance is working correctly, lighting up all LEDs (10, 11) in a clockwise sequence. Following this check, the control unit automatically sets temperature 6 and the timer (auto-off time) to 1 hour.
- For rapid preheating of the bed, use maximum temperature 6. During warmer periods, it is possible to preheat the bed by selecting temperatures 4 or 5 by pressing the temperature selector button (8) until the LED for the required temperature lights up (11). The higher the number selected, the higher the temperature.

**IMPORTANT:** The time needed for the underblanket to warm up will depend on the room temperature. The temperature of the underblanket must be evaluated by lying in the bed rather than just feeling it by hand.

## NIGHT-TIME OR CONTINUOUS USE



**For night-time or continuous use of the appliance, set the control unit to temperature levels from 1 to 3 only.**

To set the control unit to the continuous use temperature, press the temperature selector button (8) until LEDs 1, 2 or 3 light up (11).



**⊘ DO NOT get into bed with the control unit set to a higher temperature than recommended for continuous use.**

**If the appliance is slept on with the controls set to a higher temperature the user may suffer skin burns or heat stroke.**



**WARNING! ⊘ DO NOT place the control unit under the pillow or under the sheets when in use.**

## AUTO-OFF FUNCTION

The underblanket has an automatic switch-off function which is activated after 1, 3 or 9 hours. When switched on, the control unit automatically sets itself to 1 hour on the auto-off timer and LED 1h lights up in green (10). To set a different auto-off time, press the timer selector button (6) and select the desired timer. Each time the auto-off time is reset, the timer starts from zero. When the time has elapsed, the underblanket switches off and the standby LED (9) lights up in blue.

**ⓘ NOTE:** Should the power supply accidentally be interrupted during use, when the control unit is switched back on it will maintain the temperature and timer settings in use previously and the timer counter will start from zero.

**ⓘ NOTE:** So that the display light does not bother users during the night, the light intensity reduces around 15 seconds after any button is last pressed. Similarly, the standby LED becomes less bright 15 seconds after it is activated.

## SWITCHING OFF

Switch the underblanket off by pressing the ON/OFF button (7) and remove the plug from the socket (3).

## CLEANING AND MAINTENANCE

The underblanket is washable. Check the washing symbols on the label to ensure it is washed correctly.



**WARNING!** Always disconnect the appliance from the mains and disconnect the control connector from the underblanket before cleaning or performing maintenance.

## BEFORE WASHING

- Take the plug of the control unit cable out of the mains socket (3).
- Press the grip levers at the sides of the control unit connector (2) to remove the control unit connector from the underblanket connector (1).



## MACHINE WASHING

- The underblanket can be cleaned in the washing machine at 30°C, on a delicate cycle.
- Use only the delicate cycle for spinning. DO NOT make an additional spinning cycle.



## DRYING IN THE TUMBLE DRYER

- The underblanket can be dried in a tumble dryer on a delicate cycle, but at the end of the drying cycle it must be air-dried to allow it to dry completely.



- Dry the underblanket in a tumble dryer, at a moderate temperature.
- Remove the underblanket from the tumble dryer at the end of the drying cycle and reshape it to its original size.
- Allow the underblanket to fully air-dry before using it again.

### **DRYING IN THE OPEN AIR**

- When the underblanket is spread out to dry on a clothes airer, it must be stretched so the original size is more or less maintained. This is best done while the blanket is still damp, working alternately on the opposite corners and pulling one side at a time. You might have to repeat this procedure several times until the blanket is completely dry.



**WARNING! Dry the appliance flat without using pegs to avoid damaging it. Leave it to dry, laid out flat on a clothes airer, not in direct sunlight.**

- Only use the underblanket when it's thoroughly dry.
-  Do not iron the underblanket.



**WARNING! Examine the appliance against the light to make sure the cables are not bent or twisted.**



**WARNING! If the appliance does not resume its original size or if problems arise with the internal cables contact an authorised service centre for a safety check.**

### **STORING THE UNDERBLANKET**

#### **When not in use, store as follows:**

- if the underblanket has been washed, wait until it's completely dry;
- fold it like a normal blanket;
- you are advised to store the underblanket in the original packaging it was supplied in;
- when storing the appliance, allow it to cool down before folding;
- put the underblanket away in a dry place

The fabric may turn yellow over time. This does not have any effect at all on the safety and/or effectiveness of the product itself.

**Examine the appliance and its supply cord frequently for signs of wear or damage. If there are such signs or in the case of malfunction, contact an authorised technical service centre.**

## TROUBLESHOOTING

This chapter describes the most common problems that can arise using the appliance. If the problems cannot be solved with the information below, please contact the Authorised Assistance Centre.

Problem	Solution
The LEDs on the control unit do not light up.	Check that the control unit plug is fully inserted in the socket (3). If the LEDs remain off, remove the control unit plug from the socket (3) and return the underblanket to an authorised technical service centre.
The blue warning light is flashing.	Turn the control unit off and remove the plug from the socket (3). Check that the control unit connector (2) is fully inserted in the underblanket connector (1) and reinsert the plug in the socket (3). If the standby LED continues to flash, return the underblanket to an authorised technical service centre.
Temperature LED 1 (11) is flashing.	Return the underblanket to an authorised technical service centre to be checked.
The product has been used incorrectly or is damaged.	
The power cable or another internal wire is damaged.	
The control unit is damaged.	
There are holes or tears in the fabric or stubborn creases that do not spread out.	

## DISPOSAL



The packaging of the appliance is made of recyclable materials. Dispose of the packaging in accordance with the environmental protection regulations.

Pursuant to Directive 2012/19/EU on waste electrical and electronic equipment (WEEE), the crossed bin symbol on the appliance or its packaging indicates that the appliance must be



disposed of separately from other waste at the end of its useful life.

The user must therefore take the appliance to an appropriate recycling centre for electrical and electronic equipment. Alternatively, instead of handling the disposal, the user can hand over the appliance to the retailer when a new, equivalent one is purchased. The user can hand over electronic products measuring less than 25 cm to retailers of electronic products having a sales area of at least 400 m<sup>2</sup> free of charge and with no obligation to buy. Proper waste sorting prior to sending the equipment no longer used for recycling, processing and disposal in a manner that respects the environment contributes towards avoiding negative impacts on the environment and on health and promotes the reuse and/or recycling of the equipment's material.

## SUPPORT AND WARRANTY

The appliance is guaranteed for a period of two years from the date of delivery. The warranty period starts from the date indicated on the receipt/invoice (if clearly legible), unless the purchaser can demonstrate that it was delivered at a later date. In the case of a product defect that existed prior to the delivery date, its repair or replacement is guaranteed without any cost, unless one of the two remedies is disproportionate with respect to the other. The purchaser is required to report the lack of conformity to an authorised Service Centre within two months of the discovery of the defect.

The warranty does not cover all the parts that are defective as a result of the following:

- a. damage from transport or accidental drops,
- b. incorrect installation or inadequate electrical system,
- c. repairs or alterations performed by unauthorised personnel,
- d. insufficient or improper maintenance and cleaning,
- e. products and/or product parts subject to wear and/or consumables, including the reduced operating time of the batteries (if installed) due to usage or age,
- f. non-observance of the operating instructions for the appliance, negligent or careless usage,
- g. cable twisted and/or bent excessively,
- h. cable pulled or torn,
- i. heating panel bent during use, crumpled and/or torn,
- j. incorrect washing (e.g. centrifuge, wringing, with control unit enabled, etc.),
- k. obvious burn marks from external sources (cigarette etc.),
- l. bent back on itself.

The above list is provided as a mere example, and is not complete, as this warranty does not apply to any of the circumstances that cannot be connected to appliance manufacturing defects. The warranty is also excluded in the case of improper use of the appliance and in case of professional use. The manufacturer declines all liability for any damage that can be caused directly or indirectly to people, property or pets as a result of the failure to observe all the instructions indicated in the "Instructions and warnings booklet" regarding appliance installation, use and maintenance.

This does not apply to the seller's contractual warranty actions.

### Service mode

The appliance may only be repaired by an authorised service centre. If under warranty, the defective appliance must be sent to the Service Centre together with proof of purchase that indicates the date of purchase or delivery.

# GUIDE ILLUSTRÉ

FR

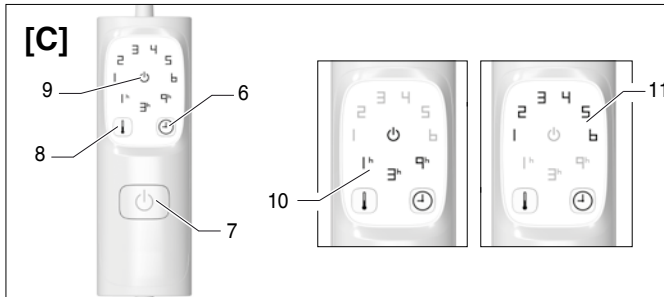
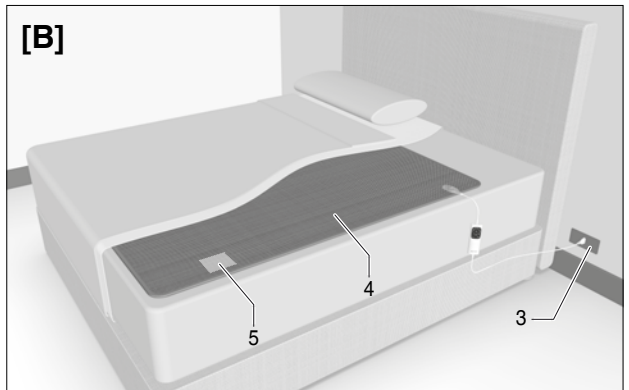
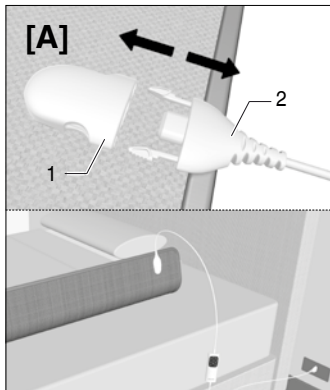

Table de température	
6	température de préchauffage rapide
5-4	Températures de préchauffage moyennes
3-1	températures pour une utilisation continue ou nocturne

## DESCRIPTION DE L'ÉQUIPEMENT

- |                                       |                                   |
|---------------------------------------|-----------------------------------|
| 1. Connecteur de surmatelas chauffant | 6. Minuteur                       |
| 2. Connecteur de commande             | 7. Bouton MARCHE/ARRÊT            |
| 3. Prise principale                   | 8. Sélecteur de température       |
| 4. Surmatelas chauffant               | 9. Voyant de veille               |
| 5. Étiquette                          | 10. Voyant de minuteur auto-arrêt |
|                                       | 11. Voyant de température         |

## DONNÉES TECHNIQUES

**TYPE R1502**  
220-240 V 50/60 Hz 150 W













**TYPE R1505**  
220-240 V 50/60 Hz 2X150 W

*Cher client, nous vous remercions d'avoir choisi notre produit. Nous sommes certains que vous apprécierez la qualité et la fiabilité de cet appareil, conçu et fabriqué afin de vous satisfaire. Le présent mode d'emploi est conforme à la norme européenne EN 82079.*

## SOMMAIRE

<b>Guide illustré</b>	<b>page 11</b>
<b>Description de l'appareil</b>	<b>page 11</b>
<b>Données techniques</b>	<b>page 11</b>
<b>Clé des symboles</b>	<b>page 12</b>
<b>Instructions importantes</b>	<b>page 13</b>
<b>Utilisation</b>	<b>page 15</b>
<b>Nettoyage et entretien</b>	<b>page 17</b>
<b>Stockage du surmatelas chauffant</b>	<b>page 18</b>
<b>Dépannage</b>	<b>page 19</b>
<b>Mise au rebut</b>	<b>page 19</b>
<b>Support client et garantie</b>	<b>page 20</b>

## CLÉ DES SYMBOLES

	<i>Appareil de classe II</i>		<i>Interdiction</i>
	<i>Lire les instructions</i>		<i>Information</i>
	<i>Attention/Avertissement/Danger</i>		<i>Les très jeunes enfants (0-3 ans) NE DOIVENT PAS l'utiliser</i>
	<i>Ne pas utiliser l'équipement s'il est plié ou froissé</i>		<i>Ne pas insérer de broches</i>
	<i>Laver à la température maximale de 30°C sur un cycle délicat</i>		<i>Ne pas utiliser d'eau de javel</i>
	<i>Sécher dans un sèche-linge sur un cycle à une température modérée</i>		<i>Ne pas nettoyer à sec</i>
	<i>Ne pas repasser</i>		

# INSTRUCTIONS IMPORTANTES. À CONSERVER POUR UTILISATION FUTURE.

FR



**AVERTISSEMENT !** Instructions et avertissements pour une utilisation sûre.



Avant d'utiliser cet équipement, il convient de lire soigneusement le présent mode d'emploi et en particulier les notes de sécurité et avertissements, qui doivent être respectés. Merci de conserver le présent manuel avec son guide illustratif pour consultation future. En cas de transfert à un autre utilisateur, s'assurer de céder également la présente documentation.

**ⓘ NOTE :** en cas de difficulté de compréhension d'une partie de ce manuel ou de doute, contactez la société à l'adresse indiquée sur la dernière page avant d'utiliser l'appareil.

**ⓘ NOTE :** les personnes mal voyantes peuvent consulter la version numérique de ce mode d'emploi sur le site internet [www.tenactagroup.com](http://www.tenactagroup.com)

- Après le déballage, s'assurer que l'appareil soit en parfait état, qu'il comprenne bien tous les composants indiqués dans le guide illustré et qu'il ne présente aucun signe de dommage lié au transport. En cas de doute, ne pas utiliser l'appareil et contacter le service d'assistance agréé.



**AVERTISSEMENT !** Risque d'étouffement.

Les enfants ne doivent pas jouer avec l'emballage. Tenir le sac plastique hors de portée des enfants.

- Cet équipement doit être utilisé uniquement dans le but pour lequel il a été conçu, à savoir comme une sous-couverture pour chauffer un lit à usage domestique. Toute autre utilisation est considérée comme non conforme à l'usage prévu et donc dangereuse.
- Avant de brancher l'appareil au réseau électrique, contrôler que la tension et la fréquence indiquées sur les données techniques de l'appareil correspondent à celles du réseau d'alimentation disponible. Les données techniques se trouvent sur l'appareil et sur l'alimentation, si elle est présente (voir le guide d'illustration).
- Cet appareil peut fonctionner automatiquement à une fréquence de 50 Hz ou de 60 Hz.
- Cet équipement ne doit être utilisé qu'avec les types d'unité de commande détachables qui sont indiqués sur l'équipement.



Les enfants âgés de moins de trois ans ne doivent pas utiliser l'équipement du fait de leur incapacité à réagir à une surchauffe.

- Cet équipement peut être utilisé par des enfants âgés de 3 à 8 ans sous surveillance et avec la commande toujours réglée sur la température minimale.
- Cet équipement peut être utilisé par des enfants âgés de 8 ans et plus et par des personnes présentant des capacités physiques, sensorielles ou mentales réduites ou un manque d'expérience et de connaissances s'ils sont sous surveillance ou s'ils ont reçu des instructions concernant une utilisation en toute sécurité de l'équipement et s'ils comprennent les risques impliqués. Ne pas laisser les enfants jouer avec l'équipement. Le nettoyage et la maintenance utilisateur ne doivent pas être effectués par des enfants sans surveillance.
- Cet équipement ne doit pas être utilisé par des personnes insensibles à la chaleur et par d'autres personnes très vulnérables incapables de réagir à la surchauffe.
- Le câble et le dispositif de commande de l'équipement peuvent provoquer des risques d'enchevêtrement, de strangulation, de trébuchement ou de piétinement s'ils sont mal installés. L'utilisateur doit s'assurer que les câbles électriques sont disposés de manière sûre.
- Débrancher toujours la fiche de l'alimentation électrique avant de nettoyer ou d'effectuer l'entretien de l'appareil ou s'il n'est pas utilisé.
- Examiner l'équipement fréquemment afin de s'assurer qu'il ne présente pas de signes d'usure ou de dommages. Si ces signes sont présents, si l'équipement a été mal utilisé ou ne fonctionne pas, contacter un centre de service technique agréé avant de le rallumer.
- Si le câble d'alimentation est endommagé, amener l'équipement dans sa globalité à un centre de service technique agréé pour le remplacement de l'unité de commande, de façon à prévenir tous les risques.
- Si l'équipement est utilisé sur un lit réglable, vérifier que la couverture et le câble ne soient pas piégés ou coincés, par exemple dans les articulations.
- Cet équipement n'est pas conçu pour un usage médical dans les hôpitaux.
-  NE PAS UTILISER s'il est humide.



**NE PAS UTILISER S'IL EST PLIÉ OU FROISSÉ.**



**NE PAS INTRODUIRE DE BROCHES OU D'AIGUILLES.**

- Lors du rangement de l'appareil, le laisser refroidir avant de le replier.



**AVERTISSEMENT ! NE PAS plisser l'équipement en plaçant des éléments dessus pendant le rangement.**



**AVERTISSEMENT !** Pour l'utilisation, le nettoyage, l'entretien et le stockage de l'appareil, il convient de suivre les instructions spécifiées dans les chapitres correspondants.

FR

- Les personnes portant un pacemaker ne doivent pas utiliser cet équipement lorsqu'elles sont couchées : il peut être utilisé pour préchauffer le lit mais il doit être éteint et débranché du secteur avant d'aller se coucher.
- ⓧ NE PAS utiliser l'appareil avec les mains mouillées ou les pieds humides.
- ⓧ NE PAS tirer le cordon d'alimentation ou l'appareil même pour enlever la fiche de la prise électrique.
- ⓧ NE PAS tirer ou soulever l'appareil par le câble d'alimentation.
- ⓧ NE PAS exposer l'appareil à l'humidité, aux agents atmosphériques (pluie, soleil, etc.) ou à des températures extrêmes.
- En cas de panne ou de mauvais fonctionnement de l'équipement, l'éteindre et ne pas essayer de le modifier. Contacter un centre de service technique agréé pour les éventuelles réparations.
- ⓧ NE PAS utiliser cet appareil pour réchauffer des animaux.
- ⓧ NE PAS border.
- Pour les caractéristiques de l'appareil, consulter l'extérieur de l'emballage.

## UTILISATION

### POSITIONNEMENT DU SURMATELAS CHAUFFANT



**AVERTISSEMENT !** La couverture électrique doit être placée uniquement entre le matelas et le drap plat et non par dessus les personnes dans le lit.

**IMPORTANT :** Le surmatelas chauffant ne fonctionne efficacement que si il est positionné à l'intérieur du lit et recouverte d'un drap, de couvertures ou d'une couette.

- Étaler le surmatelas chauffant (4), en partant du bas, directement sur le matelas, avec la face du connecteur (1) dirigée vers le bas.
- Assurez-vous que le surmatelas chauffant est toujours correctement étalé et qu'il ne fait pas de plis.
- Faire le lit, disposer le couvre-matelas et/ou le premier drap sur le dessus du surmatelas chauffant. Placer le second drap et la couverture normale ou la couette sur le dessus.

### BRANCHEMENT DE L'UNITÉ DE COMMANDE

- Insérer le connecteur du dispositif de commande (2) dans le connecteur du surmatelas chauffant (1) pour connecter le dispositif de commande au surmatelas chauffant.
- Pour le modèle de lit double, répéter l'opération pour le second dispositif de commande



également.

- Acheminer le câble du dispositif de commande sur le sol près du lit. Ne pas écraser le câble du dispositif de commande entre le matelas et le cadre du lit.
- Brancher la fiche du dispositif de commande sur la prise (3). À chaque fois que la prise est insérée, le dispositif de commande effectue automatiquement un auto-diagnostic, et tous les voyants (10, 11) s'allument dans une séquence horaire pendant environ deux secondes.

## ALLUMAGE ET SÉLECTION DE LA BONNE TEMPÉRATURE

Le dispositif de commande peut être réglé aux niveaux de température suivants :

### 6: température de préchauffage rapide

### 5-4: Températures de préchauffage moyennes

### 3-1: températures pour une utilisation continue ou nocturne

- Pour allumer le surmatelas chauffant, appuyer sur le bouton MARCHE/ARRÊT (7). À chaque fois que l'appareil est allumé, le dispositif de commande vérifie automatiquement que l'appareil fonctionne correctement, en allumant tous les voyants (10, 11) dans une séquence horaire. Suite à ce contrôle, le dispositif de commande règle automatiquement la température 6 et la minuterie (durée d'arrêt automatique) à 1 heure.
- Pour un préchauffage rapide du lit, utiliser la température maximale 6. Pendant des périodes plus chaudes, il est possible de préchauffer le lit en sélectionnant des températures 4 à 5 en appuyant sur le bouton sélecteur de température (8) jusqu'à ce que le voyant pour la température requise s'allume (11). Plus le numéro sélectionné est haut, plus la température est élevée.

**IMPORTANT : Le temps nécessaire pour que le surmatelas chauffant chauffe dépend de la température ambiante. La température du surmatelas chauffant doit être évaluée en se couchant dans le lit plutôt que simplement en la ressentant avec sa main.**

## UTILISATION NOCTURNE OU CONTINUE



**Pour une utilisation nocturne ou continue de l'appareil, réglez le dispositif de commande aux niveaux de température 1, 2 ou 3 uniquement.**

Pour régler le dispositif de commande sur la température d'utilisation continue, appuyer sur le bouton sélecteur de température (8) jusqu'à ce que les voyants 1, 2 ou 3 s'allument (11).



**⊘ NE PAS entrer dans le lit avec l'appareil réglé à une température supérieure à celle conseillée pour une utilisation nocturne ou continue. Si l'appareil est utilisé avec le dispositif de commande réglé à une température supérieure à celle conseillée, l'utilisateur peut se brûler ou subir un coup de chaleur.**



**AVERTISSEMENT ! ⊘ NE PAS mettre l'unité de commande sous l'oreiller ou sous les draps pendant l'utilisation.**

## FONCTION ARRÊT AUTOMATIQUE

Le surmatelas chauffant dispose d'une fonction d'extinction automatique qui est activée après 1, 3 ou 9 heures. Lorsqu'il est allumé, le dispositif de commande se règle automatiquement à 1 heure sur la minuterie d'arrêt automatique et le voyant 1h s'allume en vert (10). Pour changer la programmation de la durée d'extinction automatique, appuyer sur le bouton sélecteur de minuterie (6) et sélectionner la durée d'extinction automatique souhaitée. À chaque fois que la durée d'extinction automatique est réinitialisée, la minuterie démarre à partir de zéro. Lorsque le temps s'est écoulé, le surmatelas chauffant se coupe et le voyant de veille (9) s'allume en bleu.

**ⓘ NOTE : Si l'unité d'alimentation électrique est accidentellement interrompue pendant l'utilisation, lorsque le dispositif de commande est de nouveau allumé, il maintiendra la température et les réglages de la minuterie précédemment utilisés et le compteur de la minuterie démarrera à partir de zéro.**

**ⓘ NOTE : De sorte que la lumière de l'affichage ne gêne pas les utilisateurs pendant la nuit, l'intensité lumineuse est réduite environ 15 secondes après la dernière pression d'un bouton quel qu'il soit. De même, le voyant de veille devient moins brillant 15 secondes après son activation.**

## EXTINCTION

Couper le surmatelas chauffant en appuyant sur le bouton MARCHE/ARRÊT (7) et débrancher la prise (3).

## NETTOYAGE ET ENTRETIEN

Le surmatelas chauffant est lavable. Vérifier les symboles de lavage sur l'étiquette du revêtement pour s'assurer qu'elle a été lavée correctement.



**AVERTISSEMENT ! Toujours débrancher l'appareil du secteur et séparer le dispositif de commande du surmatelas chauffant avant le nettoyage ou de réaliser l'entretien.**

## AVANT LE LAVAGE

- Débrancher la fiche du câble du dispositif de commande de la prise (3).
- Appuyer sur les leviers de saisie sur les côtés du connecteur de dispositif de commande (2) pour enlever le connecteur du dispositif de commande du connecteur du surmatelas chauffant (1).



## LAVAGE EN MACHINE

- Le surmatelas chauffant peut être nettoyée à la machine à 30°C, sur un programme délicat.
- Utiliser uniquement le programme délicat pour l'essorage. IL EST INTERDIT d'effectuer un cycle d'essorage supplémentaire.



## SÉCHAGE AU SÈCHE-LINGE

- Le surmatelas chauffant peut être séchée au sèche-linge en cycle délicat, mais à la fin du cycle de séchage, elle doit être séchée à l'air pour lui permettre de sécher totalement.
- Sécher le surmatelas chauffant dans un sèche-linge sur un cycle à une température modérée.
- Retirer le surmatelas chauffant du sèche-linge à la fin du cycle de lavage et lui faire reprendre sa forme originale.
- Laisser le surmatelas chauffant sécher totalement à l'air libre avant de la réutiliser.

### **SÉCHAGE À L'AIR LIBRE**

- Lorsque le surmatelas chauffant est étalé pour sécher sur un séchoir, il doit être étiré de façon à maintenir plus ou moins sa taille originale. Cela se fait plus facilement lorsque le surmatelas chauffant est encore humide, en travaillant alternativement sur les angles opposés et en tirant un côté à la fois. Il peut s'avérer nécessaire de répéter cette procédure plusieurs fois jusqu'à ce que la couverture soit totalement sèche.



**AVERTISSEMENT ! Sécher la couverture à plat sans utiliser de pinces à linge pour éviter de l'endommager. Laissez-la sécher, disposée à plat sur un séchoir et à l'abri de la lumière directe du soleil.**

- N'utiliser le surmatelas chauffant que lorsqu'elle est parfaitement sèche.
-  Ne pas repasser le surmatelas chauffant.



**AVERTISSEMENT ! Examiner l'équipement face à la lumière pour s'assurer que les câbles ne sont pas pliés ou tordus.**



**AVERTISSEMENT ! Si l'équipement ne reprend pas sa taille d'origine ou en cas de problèmes avec les câbles intérieurs, contacter un centre de service agréé pour un contrôle de sécurité.**

### **STOCKAGE DU SURMATELAS CHAUFFANT**

**Lorsqu'il n'est pas utilisé, stocker comme suit :**

- si le surmatelas chauffant a été lavé, attendre qu'il soit totalement sèche ;
- le replier comme une couverture normale ;
- nous vous conseillons de ranger le surmatelas chauffant dans son emballage d'origine ;
- lors du rangement du surmatelas chauffant, il faut le laisser refroidir avant de le replier ;
- mettre le surmatelas chauffant dans un endroit sec

Le tissu peut jaunir au fil du temps. Cela n'a aucun effet sur la sécurité et/ou l'efficacité du produit en lui-même.

**Examiner fréquemment l'équipement et son câble d'alimentation afin de vérifier les signes d'usure ou de dommages. Si ces signes apparaissent ou en cas de**

**dysfonctionnement, contacter un centre de service technique agréé.**

## PROBLÈMES ET SOLUTIONS

**FR** Ce chapitre indique les problèmes les plus courants liés à l'utilisation de l'appareil. Si les problèmes ne peuvent être réglés grâce aux informations suivantes, contacter le centre d'assistance agréé.

Problème	Solution
Les voyants sur le dispositif de commande ne s'allument pas.	Vérifier que la fiche du dispositif de commande est totalement branchée dans la prise (3). Si les voyants restent éteints, enlever la fiche du dispositif de commande de la prise (3) et renvoyer le surmatelas chauffant à un centre de maintenance technique agréé.
Le témoin d'avertissement bleu clignote.	Couper le dispositif de commande et débrancher la prise (3). Vérifier que le connecteur du dispositif de commande (2) est totalement inséré dans le connecteur du surmatelas chauffant (1) et réinsérer la fiche dans la prise (3). Si le voyant de veille continue à clignoter, remettre le surmatelas chauffant à un centre de service technique agréé.
Le voyant de température 1 (11) clignote.	Renvoyer le surmatelas chauffant à un centre d'assistance technique agréé pour qu'il y soit contrôlé.
Le produit a été utilisé de manière incorrecte ou est endommagé.	
Le câble d'alimentation ou tout autre câble interne est endommagé.	
L'unité de commande est endommagée.	
Il y a des trous ou des déchirures dans le tissu ou des plis tenaces qui ne partent pas.	

## MISE AU REBUT



L'emballage de l'équipement est réalisé en matériaux recyclables. Jeter l'emballage conformément aux normes de protection de l'environnement.

Conformément à la directive 2012/19/UE relative aux déchets d'équipements électriques et électroniques (DEEE),



le symbole de poubelle barrée sur l'appareil ou son emballage indique que l'appareil doit être éliminé séparément des autres déchets à la fin de sa vie utile.

L'utilisateur devra donc remettre l'appareil arrivé en fin de vie aux centres appropriés de tri sélectif des déchets électriques et électroniques. Alternativement, au lieu de s'occuper de la mise au rebut, l'utilisateur peut céder l'équipement au détaillant lors de l'achat d'un neuf. L'utilisateur peut remettre des produits électroniques mesurant moins de 25 cm aux distributeurs de produits électroniques ayant une surface de vente d'au moins 400 m<sup>2</sup> gratuitement et sans obligation d'achat. Un tri des déchets correct avant l'envoi de l'équipement qui n'est plus utilisé au recyclage, au traitement et à la mise au rebut, d'une manière qui respecte l'environnement, contribue à éviter des impacts négatifs sur l'environnement et sur la santé et il permet de promouvoir la réutilisation et/ou le recyclage du matériau de l'équipement.

FR



Points de collecte sur [www.quefairedemesdechets.fr](http://www.quefairedemesdechets.fr)



## SUPPORT ET GARANTIE

L'équipement est garanti deux ans à partir de sa date d'achat. La période de garantie débute à la date indiquée sur le reçu/la facture (si elle est clairement lisible), sauf si l'acheteur peut démontrer qu'il a été fourni à une date ultérieure. En cas de défaut du produit antérieur à la date de livraison, la réparation ou le remplacement gratuit de l'équipement est garanti, à moins que l'une des deux solutions ne s'avère être disproportionnée par rapport à l'autre. L'acheteur est prié de communiquer la non-conformité à un centre d'assistance agréé dans un délai de deux mois à compter de la découverte du défaut.

La garantie ne couvre pas toutes les pièces qui se sont avérées défectueuses, à cause des événements suivants :

- a. des dommages pendant le transport ou des chutes accidentelles,
- b. une installation incorrecte ou un système électrique inadapté,
- c. des réparations ou modifications réalisées par un personnel non autorisé,
- d. un entretien et un nettoyage insuffisants ou incorrects,
- e. des produits et/ou des parties de produits soumis à l'usure et/ou des consommables, y compris un temps de fonctionnement réduit des batteries (le cas échéant) en raison de l'utilisation ou de l'âge,
- f. le non-respect des instructions de fonctionnement de l'appareil, une utilisation négligente ou imprudente,
- g. un câble torsadé et/ou excessivement plié,
- h. un câble tiré ou déchiré,
- i. un panneau chauffant plié pendant l'utilisation, froissé et/ou déchiré,
- j. un lavage incorrect (par exemple essorage, torsion, avec dispositif de commande activé, etc.),
- k. des signes évidents de brûlure par des agents externes (cigarette, etc...),
- l. un repli sur soi.

La liste ci-dessus est fournie à simple titre d'exemple, et n'est pas exhaustive, puisque cette garantie ne s'applique pas aux éventuelles circonstances qui ne peuvent être reliées aux défauts de fabrication de l'appareil. La garantie est également exclue en cas d'utilisation incorrecte de l'appareil et d'utilisation professionnelle. Le fabricant décline toute responsabilité pour les éventuels dommages qui peuvent être causés directement ou indirectement aux personnes, aux biens ou aux animaux domestiques suite au non-respect de toutes les instructions indiquées dans le « manuel d'instructions et d'avertissements » concernant l'installation, l'utilisation et l'entretien de l'appareil.

Cela ne s'applique pas aux actions de garantie contractuelle du vendeur.

### Mode d'entretien

L'appareil ne peut être réparé que par un centre de service agréé. Si l'appareil défectueux est sous garantie, il doit être envoyé au centre de service accompagné d'un document fiscal attestant la date de vente ou de livraison.

## GIDS MET AFBEELDINGEN

NL

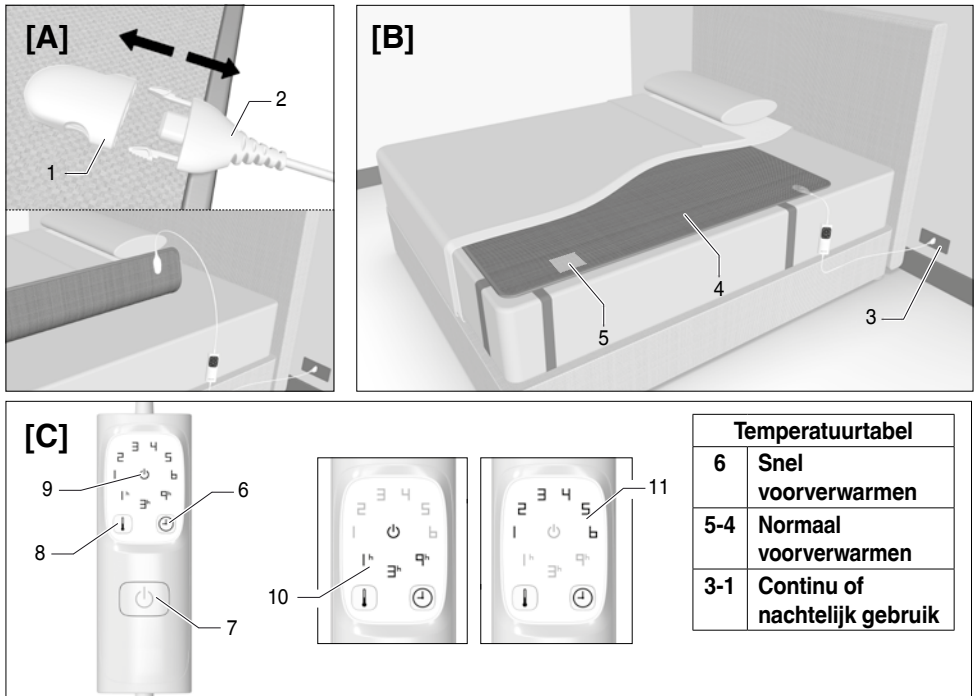

## BESCHRIJVING VAN HET APPARAAT

1. Connector van onderdeken
2. Aansluiting regeleenheid
3. Stopcontact
4. Onderdeken
5. Gegevenslabel
6. Keuzeschakelaar van timer
7. AAN/UIT-knop
8. Keuzeschakelaar van de temperatuur
9. Stand-by lampje
10. Lampje timer automatische uitschakeling
11. Temperatuurled

## TECHNISCHE GEGEVENS

**TYPE R1502**  
220-240 V 50/60 Hz 150 W

**TYPE R1505**  
220-240 V 50/60 Hz 2X150 W













Geachte klant, wij danken u voor het kiezen van ons product. We zijn er zeker van dat u de kwaliteit en de betrouwbaarheid ervan zal waarderen, aangezien het is ontworpen en gefabriceerd met de tevredenheid van de klant als doel. Deze gebruiksaanwijzingen voldoen aan de Europese norm EN 82079.

NL

## INHOUDSOPGAVE

<b>Gids met afbeeldingen</b>	<b>pag. 21</b>
<b>Beschrijving van het apparaat</b>	<b>pag. 21</b>
<b>Technische gegevens</b>	<b>pag. 21</b>
<b>Symbolen</b>	<b>pag. 22</b>
<b>Belangrijke aanwijzingen</b>	<b>pag. 23</b>
<b>Gebruik</b>	<b>pag. 25</b>
<b>Reiniging en onderhoud</b>	<b>pag. 27</b>
<b>De onderdeken opbergen</b>	<b>pag. 28</b>
<b>Probleemoplossing</b>	<b>pag. 29</b>
<b>Afdanken</b>	<b>pag. 29</b>
<b>Assistentie en garantie</b>	<b>pag. 30</b>

## SYMBOLEN

 <i>Klasse II apparaat</i>	 <i>Verbodsbepalingen</i>
 <i>Lees de gebruiksaanwijzingen</i>	 <i>Informatie</i>
 <i>Voorzichtig/Waarschuwing/ Gevaar</i>	 <i>NIET voor kleine kinderen (0-3 jaar)</i>
 <i>Niet gebruiken indien gevouwen of geplooid</i>	 <i>Geen spelden insteken</i>
 <i>Maximale wastemperatuur 30 °C, mild programma</i>	 <i>Bleek niet</i>
 <i>Droogtrommel mogelijk maar op lage temperatuur</i>	 <i>Niet chemisch reinigen</i>
 <i>Strijk niet</i>	

# BELANGRIJKE AANWIJZINGEN. BEWAAR VOOR LATER GEBRUIK.

NL



**WAARSCHUWING!** Aanwijzingen en waarschuwingen voor veilig gebruik.



Lees de gebruiksaanwijzingen zorgvuldig door alvorens het apparaat te gebruiken, vooral de opmerkingen inzake veiligheid en de waarschuwingen, waaraan moet worden voldaan. Bewaar de handleiding samen met de gids met afbeeldingen voor latere raadpleging. Als u het apparaat aan een andere gebruiker overdraagt, zorg er dan voor dat u ook dit document overhandigt.

**OPMERKING:** Als een deel van deze handleiding moeilijk te begrijpen zou zijn of als u twijfels heeft, neem dan contact op met het bedrijf op het adres dat op de laatste pagina staat alvorens het product te gebruiken.

**OPMERKING:** Personen met een visuele beperking kunnen deze gebruiksaanwijzingen in digitale vorm raadplegen op de website [www.tenactagroup.com](http://www.tenactagroup.com)

- Controleer na het uitpakken of het apparaat intact is, of alle onderdelen er zijn zoals getoond in de gids met afbeeldingen en of er tekenen van schade zijn. Gebruik het apparaat niet in geval van twijfel en neem contact op met een bevoegd servicecentrum.



**WAARSCHUWING!** Gevaar van verstikking.

Kinderen mogen niet met de verpakking spelen. Houd de plastic zak buiten het bereik van kinderen.

- Dit apparaat dient enkel gebruikt te worden voor het doel waarvoor het is ontworpen, namelijk als onderdeken om het bed te verwarmen voor huiselijk gebruik. Elk ander gebruik wordt beschouwd als niet in overeenstemming met het bedoelde gebruik en bijgevolg gevaarlijk.
- Alvorens het apparaat aan te sluiten op het stroomnet controleert u of de spanning en de frequentie aangegeven in de technische gegevens van het apparaat overeenkomen met die van het stroomnet. De waarden vindt u op het apparaat of op de stroomvoorzieningseenheid, indien aanwezig (zie gids met afbeeldingen).
- Dit apparaat werkt automatisch met een frequentie van 50 Hz of 60 Hz.
- Dit apparaat dient enkel gebruikt te worden met het type verwijderbare



regeleenheid dat staat aangeduid op het apparaat.



Kinderen jonger dan drie mogen dit apparaat niet gebruiken aangezien ze niet in staat zijn om te reageren op oververhitting.

- Dit apparaat kan gebruikt worden door kinderen ouder dan 3 en jonger dan 8 die onder toezicht staan en als de regeleenheid op de minimumtemperatuur is ingesteld (warmte-instelling 1).
- Dit apparaat kan gebruikt worden door kinderen van 8 en ouder en door personen met verminderde lichamelijke, zintuiglijke of geestelijke vermogens of gebrek aan ervaring en kennis, mits ze onder toezicht staan of instructies hebben ontvangen over veilig gebruik van het apparaat en de mogelijke gevaren ervan begrijpen. Kinderen mogen niet met het apparaat spelen. Reiniging en gebruikersonderhoud mogen niet uitgevoerd worden door kinderen zonder toezicht.
- Dit apparaat mag niet gebruikt worden door personen die ongevoelig zijn voor warmte en andere kwetsbare personen die niet in staat zijn om te reageren op oververhitting.
- Het snoer en de regeleenheid van het apparaat kunnen gevaar van verstrikking, wurging, struikelen veroorzaken of er kan op getrapt worden als ze niet correct worden neergelegd. De gebruiker dient ervoor te zorgen dat snoeren op een veilige wijze worden neergelegd.
- Koppel het apparaat altijd los van het stopcontact wanneer het niet gebruikt wordt.
- Controleer het apparaat vaak op tekenen van slijtage of beschadiging. Als u tekenen daarvan vaststelt, als het apparaat op de verkeerde wijze wordt gebruikt of niet werkt, neem dan contact op met een bevoegd technisch servicecentrum alvorens het opnieuw in te schakelen.
- Als het snoer beschadigd is, brengt u het gehele apparaat naar een bevoegd technisch servicecentrum voor de vervanging van de regeleenheid zodat u alle risico's voorkomt.
- Als het apparaat gebruikt wordt op een instelbaar bed, controleert u of de deken en het snoer niet vast raken of geplooid worden, bijvoorbeeld in scharnieren.
- Dit apparaat is niet bedoeld voor medisch gebruik in ziekenhuizen.
- Gebruik het NIET als het nat is.



GEBRUIK HET NIET ALS HET GEPLOOID OF GEKREUKELD IS.



STEEK ER GEEN SPELDEN OF NAALDEN IN.

NL







- Laat het apparaat afkoelen voordat u het opvouwt en opbergt.



**WAARSCHUWING!** Kreukel het apparaat NIET door er voorwerpen op te plaatsen tijdens het opbergen.



**WAARSCHUWING!** Volg de aanwijzingen in de betreffende hoofdstukken van deze handleiding over de wijze waarop het apparaat moet worden gebruikt, gereinigd, onderhouden en opgeborgen.

- Personen met een pacemaker dienen dit apparaat niet te bedienen wanneer ze in bed liggen: het kan gebruikt worden om het bed vooraf te verwarmen, maar het dient uitgeschakeld te worden en van het stroomnet losgekoppeld te worden alvorens naar bed te gaan.
-  Gebruik het apparaat NIET als uw handen nat zijn of uw voeten vochtig zijn.
-  Trek NIET aan het snoer of het apparaat om de stekker uit het stopcontact te verwijderen.
-  Trek NIET aan het apparaat of hef het niet met het snoer.
-  Stel het apparaat NIET bloot aan vocht, het weer (regen, zon, enz.) of extreme temperaturen.
- Als het apparaat defect is of slecht werkt, schakel het dan uit en sleutel er niet aan. Neem contact op met een bevoegd technisch servicecentrum voor reparaties.
-  Gebruik dit apparaat NIET om dieren warm te houden.
-  Stop het NIET in.
- Zie de buitenste verpakking voor de kenmerken van het apparaat.

## GEBRUIK

### DE ONDERDEKEN AANBRENGEN



**WAARSCHUWING!** De elektrische deken dient enkel tussen de matras en het onderlaken te worden gelegd, en niet bovenop personen die in bed liggen.

**BELANGRIJK:** De onderdeken kan uitsluitend goed werken als deze in het bed is aangebracht en met een laken, dekens of een dekbed is afgedekt.

- Spreid de onderdeken (4) van onderaf direct uit over de matras, met de connectorzijde (1) naar beneden gedraaid.
- Zorg ervoor dat de onderdeken strak en zonder kreukels is uitgespreid.
- Maak het bed op door de matrasovertrek en/of het onderlaken op de onderdeken aan te brengen. Breng het bovenlaken en daarboven de deken of het dekbed aan.

## DE REGELEENHEID AANSLUITEN

- Steek de connector (2) van de regeleenheid in de connector van de onderdeken (1) om de regeleenheid te verbinden met de onderdeken.
- Herhaal deze handeling in het geval van het model voor een tweepersoonsbed tevens voor de tweede regeleenheid.
- Leg de kabel van de onderdeken op de vloer naast het bed. Zorg ervoor dat de kabel van de regeleenheid niet tussen de matras en het bedframe bekneld raakt.
- Steek de stekker van de kabel van de regeleenheid in het stopcontact (3). Zodra de stekker wordt ingestoken, voert de regeleenheid automatisch een zelfdiagnose uit, waarbij alle leds (10, 11) rechtsom ongeveer twee seconden worden verlicht.

## INSCHAKELLEN EN DE JUISTE TEMPERATUUR SELECTEREN

De regeleenheid kan op de volgende temperaturniveaus worden ingesteld:

### 6: Snel voorverwarmen

### 5-4: Normaal voorverwarmen

### 3-1: Nachtelijk of continu gebruik

- Druk op de aan-uitknop (7) om de onderdeken in te schakelen. Telkens wanneer het apparaat wordt ingeschakeld, controleert de regeleenheid automatisch of het apparaat correct werkt en gaan alle leds (10, 11) even aan in de volgorde van de klok. Na deze controle zet de regeleenheid automatisch de temperatuur op 6 en de timer (automatische uitschakeltijd) op 1 uur.
- Gebruik de maximale temperatuur 6 om snel voor te verwarmen. Als u liever een gemiddelde temperatuur gebruikt om voor te verwarmen, kiest u 4-5 met de temperatuurkeuzeknop (8) totdat het ledlampje voor de gewenste temperatuur gaat branden (11). Hoe hoger het geselecteerde nummer, hoe hoger de temperatuur.

**BELANGRIJK: De tijd die nodig is om de onderdeken op te warmen, is afhankelijk van de kamertemperatuur. De temperatuur van de onderdeken moet beoordeeld worden door op het bed te gaan liggen en niet met de hand.**

## NACHTELIJK OF CONTINU GEBRUIK



**Voor nachtelijk of continu gebruik zet u de regeleenheid alleen op de temperaturniveaus van 1 tot 3.**

Zum Einstellen der Steuereinheit auf Dauerbetrieb verwenden Sie Temperatur. Drücken Sie die Temperatúrauswahl taste (8) bis die LEDs 1, 2 oder 3 aufleuchten (11).



**⊘ Ga NIET in bed liggen als de regeleenheid op een hogere temperatuur dan de aanbevolen temperatuur voor continu gebruik is ingesteld.**

**Als u op het apparaat slaapt wanneer de regeleenheid op een hogere temperatuur is ingesteld, heeft u kans op huidverbranding of hittestuwing.**



**WAARSCHUWING !⊘ Leg de regeleenheid NIET onder het hoofdkussen of tussen de lakens wanneer het gebruikt wordt.**

## AUTOMATISCHE UITSCHAKELTIMER

De onderdeken heeft een automatische uitschakeltimer van 1, 3 of 9 uur. Als de deken wordt ingeschakeld, stelt de regeleenheid de timer automatisch in op 1 uur. De led 1h licht groen op (10). Druk op de timerselectieknop (6) om een andere uitschakeltijd te kiezen. Telkens wanneer de automatische uitschakeltijd wordt gereset, begint de timer opnieuw af te tellen. Als de tijd is verstreken, wordt de onderdeken uitgeschakeld en gaat het stand-by lampje (9) blauw branden.

**ⓘ OPMERKING: Als de stroomtoevoer per ongeluk wordt onderbroken tijdens het gebruik, onthoudt de regeleenheid de ingestelde temperatuur- en timerinstellingen. Als de stroomtoevoer weer wordt ingeschakeld, begint de timer vanaf het begin af te tellen.**

**ⓘ OPMERKING: de lichtintensiteit neemt ongeveer 15 seconden na het indrukken van een knop af, zodat het licht de gebruiker niet hindert. Het stand-by lampje gaat na 15 seconden ook minder helder branden.**

## UITSCHAKELEN

Schakel de onderdeken uit met de aan-uitknop (7) en haal de stekker uit het stopcontact (3).

## REINIGING EN ONDERHOUD

De onderdeken kan gewassen worden. Controleer de wasinstructies op het etiket van uw onderdeken om deze correct te wassen.



**WAARSCHUWING! Koppel het apparaat altijd los van het stroomnet en koppel de connector los van de deken alvorens het te reinigen of onderhoud uit te voeren.**

## VÓÓR HET WASSEN

- Haal de stekker van de kabel van de regeleenheid uit het stopcontact (3).
- Druk de connector van de regeleenheid (2) in om deze uit de connector van de onderdeken (1) te verwijderen.



## WASSEN IN DE WASMACHINE

- De onderdeken kan in de wasmachine op 30 °C worden gewassen met een delicaat programma.
- Centrifugeer op een laag toerental. Voer GEEN extra centrifugecyclus uit.



## DROGEN IN DE DROOGTROMMEL

- De onderdeken kan in de droogtrommel gedroogd worden met een programma voor

delicaat wasgoed op een gematigde temperatuur. Hierna moet de onderdeken de lucht gedroogd worden om al het vocht te verwijderen.

- Verwijder de onderdeken aan het einde van het droogprogramma uit de droogtrommel en geef de deken weer zijn oorspronkelijke vorm.
- Laat de onderdeken goed aan de lucht drogen voordat u hem opnieuw gebruikt.

## DE ONDERDEKEN BUITEN OPHANGEN OM TE DROGEN

- Wanneer de onderdeken op een wasrek wordt gedroogd, moet de deken worden uitgerekt totdat deze zijn oorspronkelijke vorm weer heeft. Dit kan het beste worden gedaan door aan de hoeken te trekken terwijl de onderdeken nog vochtig is. Mogelijk moet u deze procedure meerdere keren herhalen totdat de onderdeken helemaal droog is.



**WAARSCHUWING! Droog het apparaat plat zonder wasknijpers om het niet te beschadigen. Leg het plat op een wasrek, niet in direct zonlicht, en laat het drogen.**

- Gebruik de onderdeken pas weer als deze helemaal droog is.
- ~~✘~~ De onderdeken niet strijken.



**WAARSCHUWING! Houd het apparaat tegen het licht om te controleren of de draden niet geplooid of ineengedraaid zijn.**



**WAARSCHUWING! Als het apparaat zijn oorspronkelijke vorm niet terugkrijgt of als er problemen ontstaat met de binnendraden, neemt u contact op met een bevoegd servicecentrum voor een controle van de veiligheid.**

## DE ONDERDEKEN OPBERGEN

**Berg de onderdeken als volgt op:**

- Als de onderdeken is gewassen, wacht dan tot hij helemaal droog is;
- Vouw de onderdeken op als een gewone deken.
- Het is raadzaam om de deken op te bergen in de zak waarin deze is gekocht.
- Laat het apparaat afkoelen voordat u het opvouwt en opbergt.
- Berg de onderdeken op een droge plek op.

De stof kan na verloop van tijd vergelen. Dit is niet van invloed op de veiligheid en/of de werking van het product.

**Inspecteer het apparaat en het snoer vaak op tekenen van slijtage of beschadiging. Als er zulke tekenen zijn of als het slecht werkt, neem dan contact op met een bevoegd technisch servicecentrum.**

## PROBLEEMOPLOSSING

Dit hoofdstuk beschrijft de meest voorkomende problemen die zich kunnen voordoen bij het gebruik van het apparaat. Als de problemen niet kunnen worden verholpen met de onderstaande informatie, neem dan contact op met het bevoegde servicecentrum.

NL

Probleem	Oplossing
De leds op de regeleenheid lichten niet op	Controleer of de stekker van de regeleenheid goed in het stopcontact (3) zit. Als de leds nog steeds niet branden, haal dan de stekker van de regeleenheid uit het stopcontact (3) en breng de onderdeken terug naar een bevoegd technisch servicecentrum.
Het blauwe waarschuwinglampje knippert.	Zet de regeleenheid uit en haal de stekker uit het stopcontact (3). Controleer of de connector van de regeleenheid (2) volledig in de connector van de onderdeken (1) is gestoken en steek de stekker weer in het stopcontact (3). Als de stand-by led blijft knipperen, breng de onderdeken dan terug naar een bevoegd technisch servicecentrum.
Temperatuurled 1 (11) knippert.	Breng de onderdeken terug naar een bevoegd technisch servicecentrum voor controle.
Het product is verkeerd gebruikt of is beschadigd.	
De stroomkabel of een andere interne draad is beschadigd.	
De regeleenheid is beschadigd.	
Er zitten gaten of scheuren in de stof of hardnekkige kreukels die niet verwijderd kunnen worden.	

## AFDANKEN



De verpakking van het apparaat is gemaakt van recycleerbaar materiaal. Gooi de verpakking weg in overeenstemming met de milieubeschermingsverordeningen.

Krachtens Richtlijn 2012/19/EU betreffende afgedankte elektrische en elektronische apparatuur



(AEEA) geeft het symbool van de doorgekruiste afvalbak op het apparaat of op de verpakking ervan aan dat het apparaat apart dient te worden afgevoerd en niet samen met het andere afval aan het einde van de nuttige levensduur.

De gebruiker dient bijgevolg het apparaat naar een geschikt recyclingscentrum voor elektrische en elektronische apparatuur te brengen. Of anders kan de gebruiker, in plaats van het apparaat af te danken, het teruggeven aan de winkelier wanneer hij een nieuw equivalent apparaat koopt. De gebruiker kan elektronische producten kleiner dan 25 cm teruggeven aan verkopers van elektronische producten die een verkoopruimte hebben van tenminste 400 m<sup>2</sup>, kosteloos en zonder verplichting tot aankoop. De correcte afzonderlijke inzameling van het afgedankte apparaat met het oog op de latere recyclingprocedure, met onder andere behandeling en milieuvriendelijke verwijdering, helpt negatieve effecten op het milieu en voor de gezondheid te voorkomen en bevordert het hergebruik en/of de recycling van de materialen waaruit het apparaat bestaat.

NL

## ASSISTENTIE EN GARANTIE

Het apparaat heeft een garantie voor 2 jaar vanaf de datum van aankoop. Het bewijs daarvoor is de datum op de kwijting/factuur (mits het leesbaar is), behalve als de koper kan bewijzen dat de levering later plaatsvond. In geval van een defect van het product dat vóór de datum van levering bestond, valt de reparatie of de vervanging van het apparaat kosteloos onder de garantie, behalve als een oplossing onevenredig is ten opzichte van de andere. De koper is verplicht om een bevoegd servicecentrum in te lichten over de nonconformiteit binnen twee maanden vanaf de vaststelling van het defect.

De garantie dekt delen niet die defect kunnen zijn door:

- a. schade door transport of onopzettelijk vallen
- b. onjuiste installatie of ongeschikte elektrische installatie
- c. reparaties of wijzigingen uitgevoerd door onbevoegd personeel
- d. onvoldoende of onjuist onderhoud en reiniging
- e. product en/of productonderdelen onderhevig aan slijtage en/of verbruiksgoederen
- f. het niet in acht nemen van de gebruiksaanwijzingen van het apparaat, achteloos of slordig gebruik
- g. overmatig ineengedraaid of geplooid snoer
- h. snoer waaraan getrokken is of dat gescheurd is
- i. verwarmingspaneel geplooid tijdens gebruik of wanneer het nog heet was
- j. onjuist wassen (bijv. centrifugeren, wringen, met ingeschakelde regeleenheid, enz.),
- k. duidelijke brandplekken door externe oorzaken (sigaretten, enz.),
- l. strak opgevouwen.

De bovenstaande lijst is enkel indicatief en niet volledig, en in ieder geval dekt deze garantie alle omstandigheden die niet kunnen worden toegewezen aan fabrieksdefecten van het apparaat niet.

De garantie dekt bovendien geen enkel geval van oneigenlijk gebruik van het apparaat en professioneel gebruik. Wij wijzen alle aansprakelijkheid af voor alle schade die direct of indirect wordt toegebracht aan personen, eigendommen en huisdieren als gevolg van het niet opvolgen van alle aanwijzingen in dit installatie-, gebruiks- en onderhoudsboekje van het apparaat.

Dit doet geen afbreuk aan de contractuele garantieafspraken tegen de verkoper.

### Ondersteuning

Reparatie van het apparaat dient te worden uitgevoerd door een bevoegd servicecentrum. Als een defect apparaat door de garantie gedekt wordt, dient het opgestuurd te worden naar het servicecentrum samen met een fiscaal document dat de datum van verkoop of levering bewijst.

# BEBILDERTER LEITFADEN

DE

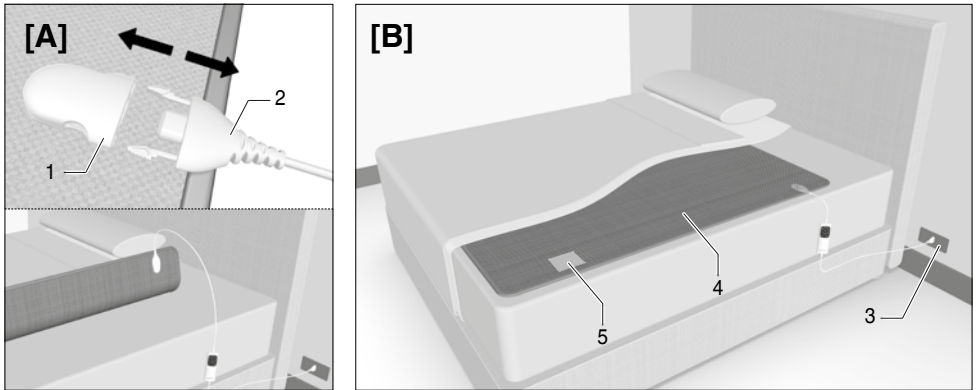

**[C]**

Temperaturtabelle	
6	Schnellvorheiztemperatur
5-4	Mittlere Vorheiztemperaturen
3-1	Temperaturen für Dauer- oder Nachtbetrieb

## BESCHREIBUNG DES GERÄTS

- |                          |                                     |
|--------------------------|-------------------------------------|
| 1. Stecker der Heizdecke | 7. Taste ON/OFF                     |
| 2. Stecker der Steuerung | 8. Temperaturwähler                 |
| 3. Netzsteckdose         | 9. Standby-LED                      |
| 4. Heizdecke             | 10. LED automatischer Abschalttimer |
| 5. Etikett               | 11. Temperatur-LED                  |
| 6. Timer                 |                                     |

## TECHNISCHE DATEN

**TYPE R1502**  
220-240 V 50/60 Hz 150 W

**TYPE R1505**  
220-240 V 50/60 Hz 2X150 W















Sehr geehrte Kundin, sehr geehrter Kunde, wir danken Ihnen, dass Sie sich für unser Produkt entschieden haben. Wir sind gewiss, dass Sie seine Qualität und Zuverlässigkeit schätzen werden, da für uns bei seiner Planung und Herstellung die Kundenzufriedenheit an erster Stelle stand. Diese Bedienungsanleitung entspricht der Europäischen Norm EN 82079.

## INHALT

DE

<b>Bebildeter Leitfaden</b>	<b>Seite 31</b>
<b>Beschreibung des Geräts</b>	<b>Seite 31</b>
<b>Technische Daten</b>	<b>Seite 31</b>
<b>Legende der Symbole</b>	<b>Seite 32</b>
<b>Wichtige Hinweise</b>	<b>Seite 33</b>
<b>Gebrauch</b>	<b>Seite 35</b>
<b>Reinigung und Pflege</b>	<b>Seite 37</b>
<b>Lagerung der Heizdecke</b>	<b>Seite 38</b>
<b>Probleme und Lösungen</b>	<b>Seite 39</b>
<b>Entsorgung</b>	<b>Seite 39</b>
<b>Kundendienst und Garantie</b>	<b>Seite 40</b>

## LEGENDE DER SYMBOLE

 <i>Gerät der Klasse II</i>	 <i>Verbot</i>
 <i>Lesen Sie die Bedienungsanleitung</i>	 <i>Informationen</i>
 <i>Vorsicht/Warnung/Gefahr</i>	 <i>Darf NICHT von sehr kleinen Kindern verwendet werden (0-3 Jahre)</i>
 <i>Nicht gefaltet oder verknautscht verwenden</i>	 <i>Keine Stecknadeln einstecken</i>
 <i>Bei maximal 30 °C im Feinwaschgang waschen</i>	 <i>Nicht bleichen</i>
 <i>Beim Trocknen im Trockner ein Programm mit mittlerer Temperatur verwenden</i>	 <i>Nicht chemisch reinigen</i>
 <i>Nicht bügeln</i>	

# WICHTIGE HINWEISE. FÜR SPÄTERES NACHLESEN AUFBEWAHREN.



**WARNUNG!** Anleitungen und Hinweise für einen sicheren Gebrauch des Geräts.



Lesen Sie vor der Verwendung dieses Geräts aufmerksam die Bedienungsanleitung und insbesondere Hinweise, Warnhinweise und Sicherheitshinweise und beachten Sie diese. Bewahren Sie diese Anleitung zusammen mit dem bebilderten Leitfaden zum zukünftigen Nachschlagen auf. Im Falle der Überlassung des Geräts an Dritte, ist diesen auch die vollständige Dokumentation zu übergeben.

**ⓘ HINWEIS:** Sollte ein Teil dieses Handbuchs schwer verständlich sein oder Zweifel aufkommen, kontaktieren Sie bitte das Unternehmen unter der auf der letzten Seite angegebenen Adresse, bevor Sie das Gerät benutzen.

**ⓘ HINWEIS:** Sehbehinderte können die digitale Version dieser Bedienungsanleitung auf der Internetseite [www.tenactagroup.com](http://www.tenactagroup.com) konsultieren

- Vergewissern Sie sich, nachdem Sie das Gerät aus der Verpackung entnommen haben, dass dieses unversehrt und vollständig ist, wie im bebilderten Leitfaden gezeigt, sowie keine Schäden aufweist. Im Zweifelsfall gebrauchen Sie das Gerät nicht, sondern nehmen Sie Kontakt mit einer autorisierten Servicestelle auf.



**WARNUNG!** Erstickungsgefahr.

Kinder dürfen nicht mit der Verpackung spielen. Den Plastikbeutel von Kindern fernhalten.

- Dieses Gerät darf für den Zweck eingesetzt werden, für den es geplant wurde, das heißt als Unterdecke zum Wärmen eines Betts im Hausgebrauch. Jede sonstige Verwendung wird als nicht bestimmungsgemäßer Gebrauch und daher als gefährlich erachtet.
- Vor dem Anschluss des Geräts an das Stromnetz kontrollieren, dass die in den technischen Daten des Geräts angeführte Spannung und Frequenz jener des vorhandenen Versorgungsnetzes entspricht. Die technischen Daten sind am Gerät und am Netzteil, falls vorhanden, zu finden (siehe bebildertes Leitfadensymbol).
- Dieses Gerät arbeitet automatisch mit einer Frequenz von 50 Hz oder 60 Hz.
- Dieses Gerät darf nur mit den Typen der abnehmbaren Steuereinheit verwendet werden, die auf dem Gerät gekennzeichnet sind.



Kinder unter drei Jahren dürfen dieses Gerät nicht benutzen, da sie nicht auf Überhitzung reagieren können.

- Dieses Gerät kann von Kindern, die älter als 3 Jahre und jünger als 8 Jahre sind, unter Aufsicht und mit der Kontrolle immer auf die Mindesttemperatur eingestellt werden.
- Das Gerät darf von Kindern ab 8 Jahren und von Personen mit eingeschränkten physischen, sensorischen oder geistigen Fähigkeiten oder Mangel an Erfahrung oder notwendiger Kenntnis verwendet werden, wenn sie dabei beaufsichtigt werden oder in die sichere Verwendung des Geräts eingewiesen worden sind und die damit verbundenen Gefahren begreifen. Das Gerät ist kein Spielzeug für Kinder. Kinder dürfen nicht mit dem Gerät spielen. Die durch den Benutzer auszuführende Reinigung und Pflege darf nicht von Kindern ohne Beaufsichtigung durchgeführt werden.
- Dieses Gerät darf nicht von wärmeunempfindlichen Personen und anderen sehr gefährdeten Personen, die nicht auf Überhitzung reagieren können, benutzt werden.
- Die Kabel- und Steuereinheit des Geräts kann bei nicht sachgemäßer Anordnung Risiken des Verhakens, Strangulierens, Stolperns oder Tretens verursachen. Der Benutzer muss sicherstellen, dass die Stromkabel sicher angeordnet sind.
- Das Gerät immer vom Stromnetz trennen, bevor es gereinigt oder gewartet wird oder wenn es nicht benutzt wird.
- Untersuchen Sie das Gerät häufig auf Anzeichen von Abnutzung oder Beschädigung. Wenn solche Zeichen vorhanden sind, wenn das Gerät missbraucht wurde oder nicht funktioniert, wenden Sie sich an ein autorisiertes technisches Kundendienstzentrum, bevor Sie es wieder einschalten.
- Wenn das Netzkabel beschädigt ist, bringen Sie das gesamte Gerät zum Austausch des Steuergeräts zu einem autorisierten technischen Kundendienst, um alle Risiken zu vermeiden.
- Wenn das Gerät an einem verstellbaren Bett verwendet wird, überprüfen Sie, ob die Decke und das Kabel nicht eingeklemmt oder gerutscht sind, z. B. in Scharnieren.
- Dieses Gerät ist nicht für den medizinischen Einsatz in Krankenhäusern vorgesehen.
-  NICHT verwenden, wenn sie nass ist.



**NICHT GEFALTET ODER VERKNAUTSCHT VERWENDEN.**



**KEINE STECKNADELN ODER NADELN EINSTECKEN.**

- Lassen Sie das Gerät vor dem Falten abkühlen.



**WARNUNG!** Falten Sie das Gerät **NICHT**, indem Sie während der Lagerung Gegenstände darauf legen.



**WARNUNG!** Für Verwendung, Pflege und Lagerung des Geräts befolgen Sie bitte die in den entsprechenden Kapiteln angegebenen Anweisungen.

DE

- Personen mit einem Herzschrittmacher dürfen dieses Gerät nicht bedienen, wenn sie im Bett sind: Es kann verwendet werden, um das Bett vorzuheizen, aber es muss ausgeschaltet und vor dem Schlafengehen vom Stromnetz getrennt werden.
- ☉ Das Gerät **NICHT** mit feuchten Händen oder Füßen benutzen.
- ☉ **NICHT** am Netzkabel oder direkt am Gerät ziehen, um den Stecker aus der Steckdose zu ziehen.
- ☉ Das Gerät **NICHT** am Netzkabel ziehen oder hochheben.
- ☉ Das Gerät **NICHT** der Feuchtigkeit, Witterungseinflüssen (Regen, Sonne usw.) oder extremen Temperaturen aussetzen.
- Bei einem Defekt oder einer Funktionsstörung das Gerät ausschalten und nicht daran manipulieren. Wenden Sie sich für eine eventuelle Reparatur nur an die autorisierten technischen Servicestellen.
- ☉ Verwenden Sie dieses Gerät **NICHT** zum Wärmen von Tieren.
- ☉ **NICHT** einschlagen.
- Die Eigenschaften des Geräts sind auf der äußeren Verpackung angegeben.

## GEBRAUCH

### ANORDNUNG DER HEIZDECKE



**WARNUNG!** Die Heizdecke darf nur zwischen der Matratze und dem flachen Leintuch und nicht auf Personen im Bett platziert werden.

**WICHTIG:** Die Heizdecke funktioniert nur effizient, wenn sie im Bett eingelegt und mit einem Leintuch, Decken oder einer Steppdecke abgedeckt wird.

- Breiten Sie die Heizdecke (4) direkt auf der Matratze aus. Beginnen Sie dabei am Fußende mit der Seite, wo der Stecker angebracht ist, der Stecker (1) weist dabei nach unten zur Matratze.
- Stellen Sie sicher, dass die Heizdecke stets gut ausgebreitet ist und keine Falten vorhanden sind.
- Richten Sie das Bett her, indem Sie den Matratzenschoner und/oder das erste Leintuch auf die Oberseite der Heizdecke legen. Legen Sie das zweite Leintuch und die normale Decke oder die Bettdecke darauf.

### ANSCHLIESSEN DER STEUEREINHEIT

- Stecken Sie den Stecker (2) der Steuereinheit in den Stecker der Heizdecke (1), um die Steuereinheit an die Heizdecke anzuschließen.
- Wiederholen Sie beim Doppelbettmodell den Vorgang für die zweite Steuereinheit.
- Führen Sie das Kabel der Steuereinheit am Boden neben dem Bett entlang. Quetschen Sie das Kabel der Steuereinheit nicht zwischen Matratze und Bettrahmen.
- Stecken Sie den Stecker des Kabels der Steuereinheit in die Netzsteckdose (3) ein. Jedes Mal, wenn der Stecker eingesteckt wird, führt die Steuereinheit automatisch eine Selbstdiagnose aus. Dabei leuchten alle LEDs (10, 11) im Uhrzeigersinn zwei Sekunden lang nacheinander auf.

## EINSCHALTEN UND AUSWÄHLEN DER RICHTIGEN TEMPERATUR

Die Steuereinheit kann auf folgende Temperaturstufen eingestellt werden:

### 6: Schnellvorheiztemperatur

### 5-4: Mittlere Vorheiztemperaturen

### 3-1: Temperaturen für Dauer- oder Nachtbetrieb

- Zum Einschalten der Heizdecke drücken Sie die EIN/AUS-Taste (7). Bei jedem Einschalten des Geräts, prüft die Steuereinheit automatisch, ob das Gerät einwandfrei funktioniert. Dabei leuchten alle LEDs (10, 11) im Uhrzeigersinn nacheinander auf. Nach diesem Test stellt die Steuereinheit automatisch die Temperatur 6 und den Timer (automatische Abschaltzeit) auf 1 Stunde ein.
- Verwenden Sie zum schnellen Vorheizen des Bettes höchstens Temperaturstufe 6. Während wärmerer Zeiten können zum Vorheizen des Bettes die Temperaturen 4 oder 5 ausgewählt werden. Dazu die Temperatúrauswahl Taste (8) drücken, bis die LED für die gewünschte Temperatur aufleuchtet (11). Je höher die ausgewählte Zahl, desto höher ist die Temperatur.

**WICHTIG: Die erforderliche Zeit zum Erwärmen der Heizdecke ist von der Raumtemperatur abhängig. Die Temperatur der Heizdecke muss beim Liegen im Bett beurteilt werden, anstatt nur mit der Hand erspürt werden.**

## NACHT- ODER DAUERBETRIEB



**Für den Nacht- oder Dauerbetrieb des Geräts dürfen Sie die Steuereinheit nur auf die Temperaturstufen 1 bis 3 einstellen.**

Zum Einstellen der Steuereinheit auf Dauerbetrieb verwenden Sie Temperatur. Drücken Sie die Temperatúrauswahl Taste (8) bis die LEDs 1, 2 oder 3 aufleuchten (11).



**⊘ Legen Sie sich NICHT ins Bett, wenn das Gerät auf eine höhere Temperatur eingestellt ist, als für Nacht- oder Dauerbetrieb empfohlen. Wenn das Gerät verwendet wird und die Steuereinheit auf eine höhere Temperatur als empfohlen eingestellt ist, kann der Benutzer Hautverbrennungen oder einen Hitzeschlag erleiden.**



**WARNUNG!** ⚠ Stellen Sie das Steuergerät **NICHT** unter das Kissen oder unter die Laken, wenn es in Gebrauch ist.

## AUTOMATISCHE ABSCHALTFUNKTION

Die Heizdecke verfügt über eine automatische Abschaltfunktion nach 1, 3 oder 9 Stunden. Beim Einschalten stellt die Steuereinheit den automatischen Abschalttimer selbsttätig auf 1 Stunde ein und die LED 1h leuchtet grün auf (10). Zum Ändern der Programmierung der Abschaltzeit drücken Sie die Zeitauswahltaste (6) und wählen die gewünschte Zeit aus. Bei jedem Rücksetzen der automatischen Abschaltzeit beginnt der Timer bei null. Wenn die Zeit abgelaufen ist, schaltet sich die Heizdecke aus und die Standby-LED (9) leuchtet blau auf.

**ⓘ HINWEIS:** Sollte die Stromversorgung während des Gebrauchs versehentlich unterbrochen werden, behält die Steuereinheit beim Wiedereinschalten die zuvor verwendeten Temperatur- und Timereinstellungen bei. Der Zähler der Timers beginnt bei null.

**ⓘ HINWEIS:** Damit das Displaylicht während der Nacht nicht stört, verringert sich die Lichtstärke etwa 15 Sekunden, nachdem die letzte Taste gedrückt wurde. Ebenso verliert die Standby-LED 15 Sekunden nach ihrer Aktivierung an Helligkeit.

## AUSSCHALTEN

Schalten Sie die Heizdecke durch Drücken der EIN/AUS-Taste (7) aus und ziehen Sie den Stecker aus der Steckdose (3).

## REINIGUNG UND PFLEGE

Die Heizdecke kann gewaschen werden. Kontrollieren Sie die Pflegesymbole auf dem Etikett, um sicherzustellen, dass sie richtig gewaschen wird.



**WARNUNG!** Vor der Reinigung oder Pflege stets den Stecker von der Stromversorgung abziehen und die Steuereinheit von der Heizdecke trennen.

## VOR DEM WASCHEN

- Ziehen Sie den Stecker des Kabels der Steuereinheit von der Netzsteckdose (3) ab.
- Drücken Sie die Haltebügel an den Seiten des Steckers der Steuereinheit (2) um den Stecker der Steuereinheit vom Stecker der Heizdecke (1) zu entfernen.



## MASCHINENWÄSCHE

- Die Heizdecke kann bei 30°C im Feinwaschgang in der Waschmaschine gewaschen werden.
- Verwenden Sie zum Schleudern nur einen sanften Schleudergang. Führen Sie KEINEN zusätzlichen Schleudergang aus.



## TROCKNEN IM TROCKNER

- Die Heizdecke kann im Trockner mit einem Programm für empfindliche Wäsche

getrocknet werden. Am Ende des Trocknungsprogramms muss sie jedoch luftgetrocknet werden, damit sie vollständig trocknen kann.

- Trocknen Sie die Heizdecke im Trockner mit mittlerer Temperatur.
- Entnehmen Sie die Heizdecke am Ende des Trocknungsprogramms aus dem Trockner und ziehen Sie diese wieder in ihre ursprüngliche Form.
- Lassen Sie die Heizdecke vollständig an der Luft fertigtrocknen, bevor Sie diese erneut verwenden.

## TROCKNEN IM FREIEN

- Wenn die Heizdecke zum Trocknen auf einem Wäscheständer ausgebreitet wird, muss diese so gezogen werden, dass ihre ursprüngliche Größe mehr oder weniger beibehalten wird. Dies wird am besten ausgeführt, wenn die Decke noch feucht ist, indem abwechselnd an den gegenüberliegenden Ecken jeweils an einer Seite gezogen wird. Möglicherweise müssen Sie diesen Vorgang mehrmals wiederholen, bis die Decke vollständig trocken ist.



**WARNUNG! Trocknen Sie das Gerät flach, ohne Verwendung von Klammern, um seine Beschädigung zu vermeiden. Lassen Sie es flach auf einem Wäscheständer ausgebreitet trocknen, allerdings nicht im direkten Sonnenlicht.**

- Verwenden Sie die Heizdecke nur, wenn sie vollständig trocken ist.
- ~~☒~~ Die Heizdecke nicht bügeln.



**WARNUNG! Untersuchen Sie das Gerät gegen das Licht, um sicherzustellen, dass die Kabel nicht verbogen oder verdreht sind.**



**WARNUNG! Wenn das Gerät nicht wieder seine ursprüngliche Größe erreicht oder wenn Probleme mit den internen Kabeln auftreten, wenden Sie sich an einen autorisierten Kundendienst, um eine Sicherheitsüberprüfung durchzuführen.**

## LAGERUNG DER HEIZDECKE

**Wenn Sie sie nicht verwendet, wie folgt lagern:**

- Wenn die Heizdecke gewaschen wurde, warten, bis sie vollständig getrocknet ist.
- Falten Sie sie wie eine normale Decke.
- Wir empfehlen Ihnen, die Heizdecke in der mitgelieferten Originalverpackung zu lagern.
- Lassen Sie das Gerät vor dem Falten abkühlen.
- Verstauen Sie die Decke an einem trockenen Ort.

Der Stoff kann im Laufe der Zeit vergilben. Dies hat keine Auswirkungen auf die Sicherheit und/oder Leistungsfähigkeit des Produktes.

**Untersuchen Sie das Gerät und das Netzkabel häufig auf Anzeichen von Abnutzung oder Beschädigung. Wenn solche Zeichen vorhanden sind oder im Falle einer Fehlfunktion, wenden Sie sich an ein autorisiertes technisches Kundendienstzentrum.**

## PROBLEME UND LÖSUNGEN

Dieses Kapitel beschreibt die häufigsten Probleme, die bei der Verwendung des Geräts auftreten können. Wenn die Probleme mit den folgenden Informationen nicht gelöst werden können, wenden Sie sich bitte an das autorisierte Kundendienstzentrum.

Problem	Lösung
Die LEDs auf der Steuereinheit leuchten nicht auf.	Kontrollieren Sie, dass der Stecker der Steuereinheit ganz die Steckdose (3) eingesteckt ist. Wenn die LEDs ausgeschaltet bleiben, ziehen Sie den Stecker der Steuereinheit von der Steckdose (3) ab und bringen die Heizdecke zu einem autorisierten technischen Kundendienstzentrum.
Die blaue Warnleuchte blinkt.	Schalten Sie die Steuereinheit aus und ziehen Sie den Stecker aus der Steckdose (3). Kontrollieren Sie, dass der Stecker der Steuereinheit (2) ganz in den Stecker der Heizdecke (1) eingesteckt ist und stecken Sie den Stecker wieder in die Steckdose (3) ein. Wenn die Standby-LED weiterblinkt, bringen Sie die Heizdecke zu einem autorisierten technischen Kundendienstzentrum.
Temperatur-LED 1 (11) blinkt.	Bringen Sie die Heizdecke zur Überprüfung zu einem autorisierten technischen Kundendienstzentrum.
Das Produkt wurde unrichtig verwendet oder ist beschädigt.	
Das Netzkabel oder ein anderes innenliegendes Kabel ist beschädigt.	
Die Steuereinheit ist beschädigt.	
Der Stoff hat Löcher oder Risse oder hartnäckige Falten, die sich nicht glätten lassen.	

## ENTSORGUNG



Die Verpackung des Produktes besteht aus wiederverwertbaren Materialien. Die Verpackung entsprechend den Umweltschutzbestimmungen entsorgen.





Gemäß Richtlinie 2012/19/EU über Elektro- und Elektronik-Altgeräte (WEEE) weist das Symbol der durchgestrichenen Abfalltonne auf dem Gerät oder auf seiner Verpackung darauf hin, dass das Produkt am Ende seiner Nutzungsdauer von anderen Abfällen getrennt gesammelt werden muss.

Der Nutzer muss daher das Gerät am Ende der Lebensdauer entsprechenden Abfallsammelstellen für Elektro- und Elektronikabfälle übergeben. Alternativ dazu kann das Gerät, das entsorgt werden soll, dem Händler bei Erwerb eines neuen gleichwertigen Produktes übergeben werden. Bei Händlern von Elektronikprodukten mit Verkaufsflächen von mindestens 400 m<sup>2</sup> ist es überdies möglich, elektronische Produkte mit einer Größe von weniger als 25 cm, die entsorgt werden müssen, ohne Kaufzwang kostenfrei abzugeben. Eine ordnungsgemäße Abfalltrennung des Altgeräts vor dem Versand für Recycling, Verarbeitung und Entsorgung auf umweltschonende Weise trägt dazu bei, negative Auswirkungen auf die Umwelt und die Gesundheit zu vermeiden und fördert die Wiederverwendung und/oder das Recycling des Materials des Geräts.

DE

## KUNDENDIENST UND GARANTIE

Für das Gerät wird für einen Zeitraum von zwei Jahren ab Lieferdatum Gewährleistung geboten. Die Gewährleistungsfrist beginnt ab dem auf der Rechnung angegebenen Datum (sofern deutlich lesbar), es sei denn, der Käufer kann nachweisen, dass das Gerät zu einem späteren Zeitpunkt geliefert wurde. Bei einem Produktfehler, der vor dem Liefertermin bestand, ist die Reparatur oder der Austausch ohne Kosten garantiert, es sei denn, eine der beiden Abhilfemaßnahmen ist unverhältnismäßig zu der anderen. Der Käufer muss innerhalb von zwei Monaten nach Entdeckung des Defekts die mangelnde Konformität einer autorisierten Servicestelle melden.

Die Garantie erstreckt sich nicht auf alle Teile, die aufgrund der folgenden Bedingungen fehlerhaft sind:

- a. Transportschäden oder Schäden durch zufälliges Herunterfallen,
- b. falsche Installation oder unzureichende elektrische Anlage,
- c. Reparaturen oder Änderungen durch nicht befugtes Personal,
- d. mangelnde oder unrichtige Pflege und Reinigung,
- e. Produkte und/oder Produktteile, die einem Verschleiß und/oder Verbrauchsmaterial unterliegen, einschließlich der reduzierten Betriebszeit der Batterien (falls installiert) aufgrund der Verwendung oder des Alters,
- f. Nichteinhaltung der Gebrauchsanweisungen des Geräts, Fahrlässigkeit oder Nachlässigkeit beim Gebrauch,
- g. verdrehtes und/oder zu stark geknicktes Kabel,
- h. gezogenes oder gerissenes Kabel,
- i. während des Gebrauchs gebogene, gefaltete und/oder gerissene Heizplatte,
- j. unrichtiges Waschen (z. B. Schleudern, Auswringen, mit aktivierter Steuereinheit usw.),
- k. offensichtliche Brandflecken von externen Quellen (Zigaretten usw.),
- l. zusammengeschlagen gefaltet (wie ein Buch).

Die oben aufgeführte Liste dient nur als Beispiel und ist nicht vollständig, da diese Garantie nicht für die Umstände gilt, die nicht mit Mängeln bei der Geräteherstellung zusammenhängen. Die Garantie erlischt auch bei unsachgemäßer Verwendung des Geräts und bei professionellem Einsatz. Der Hersteller lehnt jede Haftung für Schäden ab, die direkt oder indirekt an Personen, Sachen oder Haustieren infolge der Nichtbeachtung aller in der "Bedienungsanleitung" enthaltenen Anweisungen für die Installation, Verwendung und Wartung des Geräts entstehen können.

Dies gilt nicht für vertragliche Gewährleistungsmaßnahmen des Verkäufers.

### Service-Modus

Die Reparatur des Gerätes ist bei einer autorisierten Servicestelle auszuführen. Im Garantiefall muss das defekte Gerät zusammen mit dem Kaufbeleg mit Kaufdatum oder Lieferdatum an die Servicestelle gesendet werden.

## GUIDA ILLUSTRATIVA

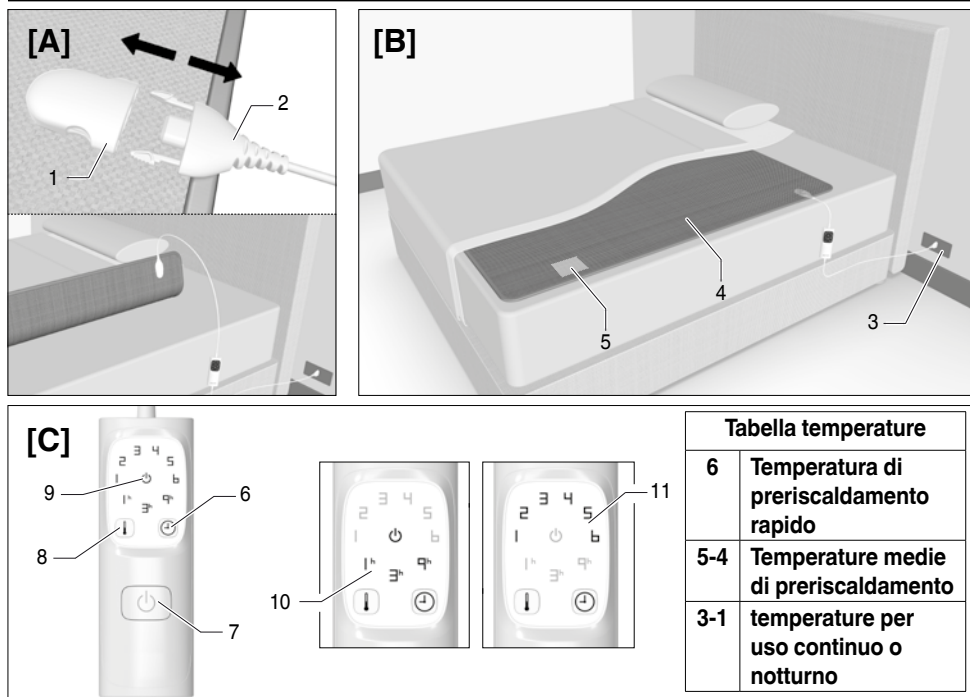

## DESCRIZIONE DELL'APPARECCHIO

1. Connettore dello scaldaletto
2. Connettore del comando
3. Presa di corrente
4. Scaldaletto
5. Etichetta
6. Selettore timer
7. Tasto ON/OFF
8. Selettore di temperatura
9. Led stand-by
10. Led timer autospegnimento
11. Led temperature

## DATI TECNICI

**TYPE R1502**  
220-240 V 50/60 Hz 150 W

**TYPE R1505**  
220-240 V 50/60 Hz 2X150 W













*Gentile cliente, La ringraziamo per aver scelto il nostro prodotto. Siamo sicuri che Lei apprezzerà la sua qualità e affidabilità in quanto progettato e prodotto mettendo in primo piano la soddisfazione del cliente. Le presenti istruzioni per l'uso sono conformi alla norma europea EN 82079.*

## INDICE

<b>Guida illustrativa</b>	<b>pag.41</b>
<b>Descrizione dell'apparecchio</b>	<b>pag.41</b>
<b>Dati tecnici</b>	<b>pag.41</b>
<b>Legenda simboli</b>	<b>pag.42</b>
<b>Istruzioni importanti</b>	<b>pag.43</b>
<b>Utilizzo</b>	<b>pag.45</b>
<b>Pulizia e manutenzione</b>	<b>pag.47</b>
<b>Conservazione dello scaldaletto</b>	<b>pag.48</b>
<b>Problemi e soluzioni</b>	<b>pag.49</b>
<b>Smaltimento</b>	<b>pag.49</b>
<b>Assistenza e garanzia</b>	<b>pag. 50</b>

IT

## LEGENDA SIMBOLI

 <i>Apparecchio di classe II</i>	 <i>Divieto</i>
 <i>Leggere le istruzioni</i>	 <i>Informazioni</i>
 <i>Attenzione/Pericolo</i>	 <i>NON adatto a bambini di età inferiore a 3 anni</i>
 <i>Non usare piegato o spiegazzato</i>	 <i>Non inserire spilli</i>
 <i>Lavare a massimo 30° C con programma delicato</i>	 <i>Non candeggiare</i>
 <i>Asciugatura in asciugatrice con programma a temperatura moderata</i>	 <i>Non pulire a secco</i>
 <i>Non stirare</i>	

# ISTRUZIONI IMPORTANTI. CONSERVARE PER USI FUTURI.



**ATTENZIONE!** Istruzioni e avvertenze per un uso sicuro dell'apparecchio.



Prima di utilizzare questo apparecchio, leggere attentamente le istruzioni per l'uso e in particolare note, avvertenze e istruzioni sulla sicurezza, attenendosi a esse. Conservare il presente manuale insieme alla relativa guida illustrativa, a scopo di consultazione futura. In caso di cessione dell'apparecchio a terzi, consegnare anche l'intera documentazione.

**ⓘ NOTA:** se nella lettura di questo manuale alcune parti risultassero di difficile comprensione o se sorgessero dubbi contattare l'azienda all'indirizzo indicato in ultima pagina prima di utilizzare l'apparecchio.

**ⓘ NOTA:** gli ipovedenti possono consultare la versione digitale di queste istruzioni per l'uso sul sito [www.tenactagroup.com](http://www.tenactagroup.com)

- Dopo aver rimosso l'apparecchio dalla confezione, assicurarsi che sia integro e completo come mostrato nella guida illustrativa e privo di danni visibili. In caso di dubbio, non utilizzare l'apparecchio e rivolgersi al servizio di assistenza autorizzato.



**ATTENZIONE!** Rischio di soffocamento.

I bambini non devono giocare con la confezione. Tenere il sacchetto di plastica lontano dalla portata dei bambini.

- Questo apparecchio deve essere utilizzato unicamente allo scopo per cui è stato progettato, ovvero come coperta per sotto per uso domestico per riscaldare il letto. Qualsiasi altro utilizzo è considerato non conforme all'uso previsto e pertanto pericoloso.
- Prima di collegare l'apparecchio alla rete elettrica, controllare che la tensione e la frequenza riportati sui dati tecnici dell'apparecchio corrispondano a quelli della rete di alimentazione disponibile. I dati tecnici si trovano sull'apparecchio e sull'alimentatore se presente (vedi guida illustrativa).
- Questo apparecchio può funzionare automaticamente ad una frequenza di 50 Hz o 60 Hz.
- Questo apparecchio deve essere usato soltanto con i tipi di dispositivo di comando

separabile marcati sull'apparecchio stesso.



I bambini al di sotto dei tre anni non devono usare questo apparecchio a causa della loro incapacità a reagire al surriscaldamento.

- Questo apparecchio può essere usato da bambini di età compresa tra i 3 e gli 8 anni sotto sorveglianza e con il dispositivo di comando sempre regolato sul livello di temperatura più basso.
- L'apparecchio può essere utilizzato da bambini di età non inferiore a 8 anni e da persone con ridotte capacità fisiche, sensoriali o mentali, o prive di esperienza o della necessaria conoscenza, purché sotto sorveglianza oppure dopo che le stesse abbiano ricevuto istruzioni relative all'uso sicuro dell'apparecchio e alla comprensione dei pericoli ad esso inerenti. I bambini non devono giocare con l'apparecchio. La pulizia e la manutenzione destinata ad essere effettuata dall'utilizzatore non deve essere effettuata da bambini senza sorveglianza.
- Questo apparecchio non deve essere usato da persone insensibili al calore o da altre persone molto vulnerabili incapaci di reagire al surriscaldamento.
- Il cavo e il dispositivo di comando dell'apparecchio, se non posizionati correttamente, possono dar luogo al rischio di aggrovigliamento, di strangolamento, di inciampo e di calpestamento. Accertarsi che i cavi elettrici siano posizionati in modo sicuro.
- Disinserire sempre la spina dall'alimentazione elettrica prima della pulizia o manutenzione e in caso di non utilizzo dell'apparecchio.
- Esaminare l'apparecchio frequentemente per accertare eventuali segni di usura o di deterioramento. Se l'apparecchio è stato usato male o non funziona, rivolgersi ad un centro di assistenza tecnica autorizzato prima di qualsiasi ulteriore uso.
- Se il cavo di alimentazione è danneggiato, riportare l'intero apparecchio ad un centro di assistenza tecnica autorizzato per la sostituzione del comando in modo da prevenire ogni rischio.
- Se si usa l'apparecchio su un letto regolabile, verificare che la coperta e il cavo non rimangano intrappolati o bloccati per esempio nelle cerniere.
- Questo apparecchio non è destinato all'uso medico negli ospedali.
-  NON usare l'apparecchio se è bagnato.



**NON UTILIZZARE PIEGATO O SPIEGAZZATO.**



**NON INSERIRE SPILLI O AGHI.**

- Quando si ripone l'apparecchio, lasciare che si raffreddi prima di piegarlo.



**ATTENZIONE! NON** sgualcire l'apparecchio mettendoci sopra degli oggetti quando viene riposto.



**ATTENZIONE!** Per l'utilizzo, per la pulizia e manutenzione e per la conservazione dell'apparecchio osservare le indicazioni specificate nei relativi capitoli.

- I portatori di pacemaker non devono far funzionare questo apparecchio quando sono a letto: può essere utilizzato per preriscaldare il letto, ma deve essere spento e disconnesso dalla rete di alimentazione prima di coricarsi.
- ⊗ **NON** utilizzare l'apparecchio con mani bagnate o piedi umidi.
- ⊗ **NON** tirare il cavo di alimentazione o l'apparecchio stesso, per staccare la spina dalla presa di corrente.
- ⊗ **NON** tirare o sollevare l'apparecchio per il cavo di alimentazione.
- ⊗ **NON** esporre l'apparecchio all'umidità o all'influsso di agenti atmosferici (pioggia, sole, ecc.) o temperature estreme.
- In caso di guasto o di cattivo funzionamento dell'apparecchio, spegnerlo e non manometterlo. Per l'eventuale riparazione rivolgersi solamente ad un centro di assistenza tecnica autorizzato.
- ⊗ **NON** usare questo apparecchio per riscaldare gli animali.
- ⊗ **NON** rimboccare.
- Per le caratteristiche dell'apparecchio, fare riferimento alla confezione esterna.

## UTILIZZO

### DISPOSIZIONE DELLO SCALDALETTO



**ATTENZIONE!** Posizionare lo scaldaletto unicamente sopra il materasso e non sopra persone a letto.

**IMPORTANTE:** lo scaldaletto funziona in modo efficace solo se posizionato all'interno del letto e coperto con lenzuola, coperte o piumone.

- Distendere lo scaldaletto (4), partendo dal fondo, direttamente sopra il materasso con il lato dove è situato il connettore (1) rivolto verso il materasso.
- Assicurarsi che lo scaldaletto sia sempre ben disteso e che non si formino pieghe.
- Preparare il letto adagiando il coprimaterasso e/o il primo lenzuolo sopra allo scaldaletto. Quindi stendere come di consueto il secondo lenzuolo e la coperta o il piumone.

## COLLEGAMENTO DEL COMANDO

- Inserire il connettore del comando (2) nel connettore dello scaldaletto (1) per collegare il comando allo scaldaletto.
- Per il modello matrimoniale è necessario ripetere l'operazione anche per il secondo comando.
- Far correre il cavo del comando sul pavimento accanto al letto. Non schiacciare il cavo del comando tra il materasso e la struttura del letto.
- Inserire la spina del cavo del comando nella presa di corrente (3). Ad ogni inserimento della spina, il comando esegue automaticamente un'autodiagnosi illuminando in sequenza oraria per circa due secondi tutti i led (10, 11).

## ACCENSIONE DELLO SCALDALETTA E SCELTA DELLA GIUSTA TEMPERATURA

Il comando può essere impostato sui seguenti livelli di temperatura:

**6: temperatura di preriscaldamento rapido**

**5-4: temperature medie di preriscaldamento**

**3-1: temperature per uso continuo o notturno**

- Premere il tasto ON/OFF (7) per accendere lo scaldaletto. Ad ogni accensione, il comando esegue automaticamente una verifica sul corretto funzionamento dell'apparecchio, illuminando in sequenza oraria tutti i led (10, 11). A seguito del controllo, il comando propone automaticamente la temperatura 6 e il timer (tempo di autospegnimento) a 1 ora.
- Per preriscaldare rapidamente il letto, utilizzare la temperatura massima 6. Tuttavia, nei periodi meno freddi è possibile preriscaldare il letto selezionando le temperature 4 o 5 premendo il tasto selettore di temperatura (8) fino a quando il led della temperatura desiderata si illumina (11). Più alto è il numero selezionato, maggiore è la temperatura.

**IMPORTANTE - Il tempo necessario al riscaldamento dello scaldaletto può variare in base alle condizioni di temperatura dell'ambiente. La temperatura dello scaldaletto va valutata coricandosi nel letto e non con il solo appoggio della mano.**

## UTILIZZO NOTTURNO O CONTINUO



**Per l'utilizzo notturno o continuo dell'apparecchio impostare il comando esclusivamente sui livelli di temperatura da 1 a 3.**

Per impostare il comando sulla temperatura di uso continuo, premere il tasto selettore di temperatura (8) fino a quando il led 1, 2 o 3 si illumina (11).



**⊘ NON entrare nel letto con l'apparecchio impostato ad una temperatura superiore a quella consigliata per l'uso notturno o continuo.**

**Se l'apparecchio viene utilizzato con il comando impostato ad una temperatura superiore, l'utilizzatore potrebbe essere soggetto a bruciature della pelle o a colpo di calore.**



**ATTENZIONE!** Ⓞ **NON mettere il comando sotto il cuscino o sotto le coperte durante l'uso.**

## FUNZIONE AUTOSPEGNIMENTO

Lo scaldaletto è dotato di un sistema di spegnimento automatico a 1, 3 o 9 ore. All'accensione il comando si posiziona automaticamente sul timer di autospegnimento a 1 ora e il led 1h si illumina in colore verde (10). Per modificare la programmazione del tempo di autospegnimento premere il tasto selettore timer (6) selezionando il tempo desiderato. Ogni volta che il tempo di autospegnimento viene reimpostato, il timer riparte da zero. Quando il tempo sarà trascorso, lo scaldaletto si spegnerà e il led stand by (9) si illuminerà con luce blu.

**ⓘ NOTA: Se durante l'utilizzo dovesse interrompersi accidentalmente l'alimentazione della rete elettrica, alla riaccensione il comando manterrà le impostazioni di temperatura e timer che erano in funzione in quel momento e il conteggio del timer ripartirà da zero.**

**ⓘ NOTA: Affinché l'illuminazione del display non risulti fastidiosa durante la notte, l'intensità luminosa si riduce dopo circa 15 secondi dalla pressione di un qualsiasi tasto. Allo stesso modo, il led standby riduce la luminosità dopo 15 secondi dalla sua attivazione.**

## SPEGNIMENTO

Spegnere lo scaldaletto premendo il tasto ON/OFF (7) e disinserire la spina dalla presa di corrente (3).

## PULIZIA E MANUTENZIONE

Lo scaldaletto è lavabile. Verificare l'etichetta dei simboli di lavaggio presente sullo scaldaletto per un corretto lavaggio.



**ATTENZIONE! Disinserire sempre la spina dall'alimentazione elettrica e separare il comando dallo scaldaletto prima della pulizia o manutenzione.**

## PRIMA DEL LAVAGGIO

- Scollegare il cavo del comando dalla presa di corrente (3).
- Premere le leve di tenuta ai lati del connettore del comando (2) per staccare il connettore del comando dal connettore dello scaldaletto (1).



## LAVAGGIO IN LAVATRICE

- Lo scaldaletto può essere lavato in lavatrice a massimo 30°C con un programma delicato.
- Usare esclusivamente il programma delicato per la centrifuga. NON effettuare un ciclo di



centrifuga supplementare.

## **ASCIUGATURA IN ASCIUGATRICE**

- Lo scaldaletto può essere asciugato in asciugatrice con programma delicato, ma alla fine del ciclo di asciugatura va steso all'aria per renderlo completamente asciutto.
- Asciugare in asciugatrice a temperatura moderata.
- Togliere lo scaldaletto dall'asciugatrice alla fine del ciclo di asciugatura e rimetterlo in forma, riportandolo alle dimensioni originali.
- Asciugare quindi completamente lo scaldaletto all'aria prima dell'utilizzo.

## **ASCIUGATURA ALL'ARIA**

- In fase di asciugatura lo scaldaletto deve essere steso su uno stendibiancheria cercando di raggiungere approssimativamente la stessa dimensione originale. I risultati migliori si ottengono quando è ancora umido, lavorando da un'estremità laterale all'altra, tirando una fascia per volta. Potrebbe essere necessario ripetere questa procedura più volte fino a quando lo scaldaletto è perfettamente asciutto.



**ATTENZIONE! Stendere l'apparecchio senza applicare mollette per evitare di danneggiarlo e lasciarlo asciugare ben disteso su uno stendibiancheria non esposto al sole.**

- Utilizzare lo scaldaletto solo quando è perfettamente asciutto.
-  Non stirare lo scaldaletto.



**ATTENZIONE! Esaminare controluce l'apparecchio per verificare che i cavi interni non siano piegati o attorcigliati.**



**ATTENZIONE! Nel caso l'apparecchio non riprenda la forma e le dimensioni originali o si notino problemi coi cavi interni riportarlo ad un centro di assistenza tecnica autorizzato per un controllo di sicurezza.**

## **CONSERVAZIONE DELLO SCALDALETTO**

**Quando l'apparecchio non è usato, conservarlo nel modo seguente:**

- attendere che lo scaldaletto sia completamente asciutto se precedentemente lavato;
- piegare lo scaldaletto come una normale coperta;
- per una migliore conservazione si consiglia di riporre lo scaldaletto nella confezione fornita al momento dell'acquisto;
- quando si ripone l'apparecchio, lasciare che si raffreddi prima di piegarlo;
- riporre lo scaldaletto in un luogo asciutto.

Il tessuto potrebbe subire un naturale ingiallimento nel corso del tempo. Tale fenomeno non

compromette in alcun modo la sicurezza e/o le prestazioni del prodotto stesso.

**Esaminare l'apparecchio frequentemente per accertare eventuali segni di usura o di deterioramento. In presenza di tali segni o in caso di malfunzionamento, rivolgersi ad un centro di assistenza tecnica autorizzato.**

## PROBLEMI E SOLUZIONI

In questo capitolo sono riportati i problemi più ricorrenti legati all'uso dell'apparecchio. Se non riuscite a risolvere i problemi con le informazioni seguenti, vi preghiamo di contattare il Centro Assistenza Autorizzato.

IT

Problema	Soluzione
I led del comando non si accendono.	Controllare che la spina del comando sia completamente inserita nella presa di corrente (3). Se i led restano spenti, staccare la spina del comando dalla presa di corrente (3) e riportare lo scaldaletto ad un centro di assistenza tecnica autorizzato.
La spia blu lampeggia.	Spegnere il comando e disinserire la spina dalla presa di corrente (3). Controllare che il connettore del comando (2) sia inserito completamente nel connettore dello scaldaletto (1) e inserire di nuovo la spina nella presa di corrente (3). Se il led standby continua a lampeggiare, portare lo scaldaletto ad un centro di assistenza tecnica autorizzato.
Il led temperatura 1 (11) lampeggia.	Portare lo scaldaletto presso un centro assistenza tecnica autorizzato per un controllo.
Il prodotto è stato utilizzato impropriamente o è danneggiato.	
Il cavo di alimentazione o qualsiasi altro filo interno è danneggiato.	
Il comando è danneggiato.	
Ci sono buchi o strappi nel tessuto oppure pieghe marcate che non si distendono.	

## SMALTIMENTO



L'imballaggio del prodotto è composto da materiali riciclabili. Smaltirlo in conformità alla normativa di tutela ambientale.

Ai sensi della direttiva 2012/19/UE sui rifiuti di apparecchiature elettriche ed elettroniche (RAEE)



il simbolo del cassonetto barrato riportato sull'apparecchiatura o sulla sua confezione indica che il prodotto alla fine della propria vita utile deve essere raccolto separatamente dagli altri rifiuti.

L'utente dovrà, pertanto, conferire l'apparecchiatura giunta a fine vita agli idonei centri di raccolta differenziata dei rifiuti elettrici ed elettronici. In alternativa alla gestione autonoma è possibile consegnare l'apparecchiatura che si desidera smaltire al rivenditore, al momento dell'acquisto di una nuova apparecchiatura di tipo equivalente. Presso i rivenditori di prodotti elettronici con superficie di vendita di almeno 400 m<sup>2</sup> è inoltre possibile consegnare gratuitamente, senza obbligo di acquisto, i prodotti elettronici da smaltire con dimensioni inferiori a 25 cm. L'adeguata raccolta differenziata per l'avvio successivo dell'apparecchiatura dismessa al riciclaggio, al trattamento e allo smaltimento compatibile con il rispetto dell'ambiente contribuisce ad evitare possibili effetti negativi sull'ambiente e sulla salute e favorisce il reimpiego e/o riciclo dei materiali di cui è composta l'apparecchiatura.

IT

## ASSISTENZA E GARANZIA

L'apparecchio è garantito per un periodo di due anni dalla data di consegna. Fa fede la data riportata sullo scontrino/fattura (purché chiaramente leggibile), a meno che l'acquirente non provi che la consegna è successiva. In caso di difetto del prodotto preesistente alla data di consegna, viene garantita la riparazione o la sostituzione senza spese dell'apparecchio, salvo che uno dei due rimedi risulti sproporzionato rispetto all'altro. L'acquirente ha l'onere di denunciare a un Centro Assistenza autorizzato il difetto di conformità entro due mesi dalla scoperta del difetto stesso.

Non sono coperte dalla garanzia tutte le parti che dovessero risultare difettose a causa di:

- a. danni da trasporto o da cadute accidentali,
- b. errata installazione o inadeguatezza impianto elettrico,
- c. riparazioni o modifiche operate da personale non autorizzato,
- d. mancata o non corretta manutenzione e pulizia,
- e. prodotto e/o parti di prodotto soggette a usura e/o consumabili, inclusa la riduzione del tempo di utilizzo delle batterie dovuta all'uso o al tempo se presenti,
- f. mancata osservanza delle istruzioni per il funzionamento dell'apparecchio, negligenza o trascuratezza nell'uso,
- g. cavo attorcigliato e/o piegato in modo eccessivo,
- h. cavo tirato o strappato,
- i. pannello riscaldante piegato durante l'uso, stropicciato e/o strappato,
- j. lavaggio errato (es. centrifuga, strizzatura, con comando inserito, ...),
- k. evidenti segni di bruciature da fonti esterne (sigarette, ...),
- l. piegato su se stesso (a libro).

L'elenco di cui sopra è a titolo meramente esemplificativo e non esaustivo, in quanto la presente garanzia è comunque esclusa per tutte quelle circostanze che non possono farsi risalire a difetti di fabbricazione dell'apparecchio. La garanzia è inoltre esclusa in tutti i casi di uso improprio dell'apparecchio ed in caso di uso professionale. Si declina ogni responsabilità per eventuali danni che possano direttamente o indirettamente derivare a persone, cose ed animali domestici in conseguenza della mancata osservanza di tutte le prescrizioni indicate nell'apposito "Libretto Istruzioni ed avvertenze" in tema di installazione, uso e manutenzione dell'apparecchio.

Sono fatte salve le azioni contrattuali di garanzia nei confronti del venditore.

### Modalità di assistenza

La riparazione dell'apparecchio deve essere effettuata presso un Centro Assistenza autorizzato. L'apparecchio difettoso, se in garanzia, dovrà pervenire al Centro Assistenza unitamente ad un documento fiscale che ne attesti la data di vendita o di consegna.

## ILLUSTRATIONSGUIDE

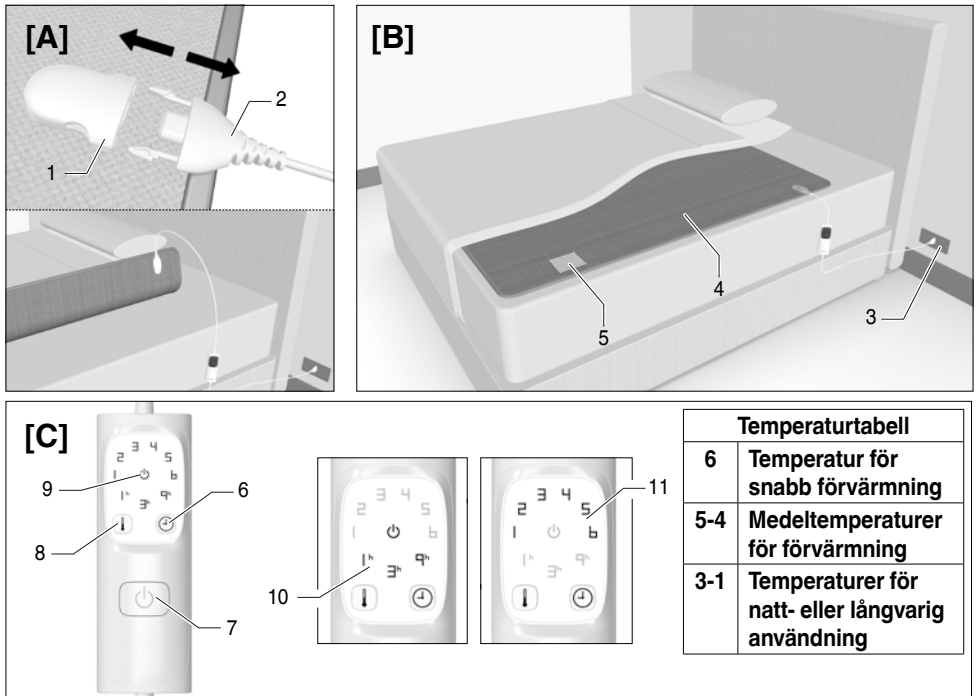

SE

## BESKRIVNING AV PRODUKTEN

- |                             |  |
|-----------------------------|--|
| 1. Kontakt för underlakan   | 7. Knapp PÅ/AV                             |
| 2. Kontrollenhetens kontakt | 8. Temperaturväljare                       |
| 3. Eluttag                  | 9. Standby-lampa                           |
| 4. Underlakan               | 10. Lampa för automatisk avstängningstimer |
| 5. Etikett                  | 11. Temperaturlampa                        |
| 6. Timerfunktion            |  |

## TEKNISKA DATA

**TYPE R1502**  
220-240 V 50/60 Hz 150 W













**TYPE R1505**  
220-240 V 50/60 Hz 2X150 W

Kära kund, tack för att du har valt en av våra produkter. Vi är övertygade om att du kommer att uppskatta dess kvalitet och tillförlitlighet eftersom den är utformad och tillverkad med kundnöjdhet i åtanke. Denna bruksanvisning uppfyller kraven i den europeiska standarden EN 82079.

## INNEHÅLL

<b>Illustrationsguide</b>	sid. 51
<b>Beskrivning av produkten</b>	sid. 51
<b>Tekniska data</b>	sid. 51
<b>Symbolförklaring</b>	sid. 52
<b>Viktiga instruktioner</b>	sid. 53
<b>Användning</b>	sid. 55
<b>Rengöring och skötsel</b>	sid. 57
<b>Förvaring av underlakanet</b>	sid. 58
<b>Problem och lösningar</b>	sid. 58
<b>Bortskaffande</b>	sid. 59
<b>Service och garanti</b>	sid. 60

## SYMBOLFÖRKLARING

 Klass II-apparat	 Förbud
 Se instruktionerna	 Information
 Varning/Fara	 INTE lämplig för barn under 3 år
 Får inte vara vikt när den används	 Sätt inte in nålar i den
 Högsta tvättemperatur 30° C med skonsamt program	 Blek inte
 Torka i torktumlare med program i låg temperatur	 Kemtvätta inte
 Stryk inte	

# VIKTIGA INSTRUKTIONER. FÖRVARA FÖR FRAMTIDA BRUK.



**OBS!** Instruktioner och varningar för säker användning av produkten.



Innan produkten används ska du läsa igenom bruksanvisningen med särskild uppmärksamhet till alla anmärkningar, varningar och säkerhetsanvisningar och följa dem. Förvara denna bruksanvisning tillsammans med respektive illustrationsguide för framtida bruk. Om produkten överläts till en annan person ska även all dokumentation överlämnas.

SE

**ⓘ ANMÄRK:** Om du har svårt för att förstå vissa delar när du läser denna bruksanvisning, eller om du är osäker på något, ska du kontakta företaget på den adress som finns på sista sidan innan du använder produkten.

**ⓘ ANMÄRK:** Synskadade personer kan ta del av den digitala versionen av denna bruksanvisning på [www.tenactagroup.com](http://www.tenactagroup.com)

- Efter att ha tagit ut produkten från förpackningen ska du kontrollera att den är oskadad och komplett enligt illustrationsguiden och att den inte har några synliga skador. Om du är osäker ska du inte använda produkten, utan kontakta ett auktoriserat servicecenter.



**OBS!** Risk för kvävning.

Barn får inte leka med förpackningen. Förvara plastpåsen utom räckhåll för barn.

- Denna apparat ska endast användas för det ändamål den är konstruerad för, nämligen som ett underlakan för hemmabruk för att värma en säng. All annan användning anses inte överensstämna med avsedd användning och är därför farlig.
- Innan du ansluter produkten till elnätet ska du kontrollera att den spänning och frekvens som anges i produktens tekniska data motsvarar den spänning och frekvens som finns i det tillgängliga elnätet. Du kan läsa de tekniska data på produkten och på nätaggregatet, om det är monterat (se illustrationsguiden).
- Denna produkt kan fungera automatiskt med en frekvens på 50 Hz eller 60 Hz.
- Denna produkt får endast användas med de typer av avtagbara kontrollenheter som är märkta på produkten.



Barn under tre år får inte använda den här produkten på grund av deras oförmåga att reagera på överhettning.

- Denna produkt får användas av barn mellan 3 och 8 år om de hålls under tillsyn och med kontrollenheten alltid inställd på den lägsta temperaturnivån (nivå 1).
- Produkten får användas av barn på minst 8 år och av personer med nedsatt fysisk, sensorisk eller mental förmåga, eller bristande erfarenhet eller kunskap, förutsatt att de hålls under tillsyn eller har fått instruktioner om säker användning av produkten och förstår de faror som är förknippade med den. Barn får inte leka med produkten. Rengöring och skötsel som ska utföras av användaren får inte utföras av barn utan uppsikt.
- Denna produkt får inte användas av personer som är okänsliga för värme eller personer med särskilda behov som inte kan reagera på överhettning.
- Om produktens kabel och kontrollenhet inte är korrekt placerade kan det finnas risk för att fastna, strypas, snubbla och trampa på dem. Se till att elkablarna har placerats säkert.
- Koppla alltid bort kontakten från elnätet innan rengöring eller skötsel utförs på produkten och när den inte används.
- Undersök produkten ofta för att upptäcka tecken på slitage eller försämring. Om produkten har använts felaktigt eller inte fungerar som den ska, kontakta ett auktoriserat servicecenter innan den används igen.
- Om elkabeln är skadad ska du lämna in hela produkten till ett auktoriserat servicecenter för att byta ut kontrollenheten för att undvika risker.
- Om produkten används på en justerbar säng ska du kontrollera att filten och kabeln inte har fastnat i till exempel gångjärnen.
- Denna produkt är inte avsedd för medicinsk användning på sjukhus.
-  Använd INTE produkten om den är våt.



**SÄTT INTE IN NÅLAR I DEN.**

- När produkten läggs undan ska man vänta tills den har svalnat innan den viks ihop.



**OBS! Placera inga föremål ovanpå produkten när den förvaras för att undvika att den skrynklas.**



**OBS! Vid användning, rengöring, skötsel och förvaring av produkten ska du följa de anvisningar som anges i de relevanta kapitlen.**

- Personer med pacemaker ska INTE använda denna apparat.
- ⓧ Använd INTE produkten med våta händer eller fötter.
- ⓧ Dra INTE i elkabeln eller i själva produkten för att koppla bort kontakten från vägguttaget.
- ⓧ Produkten får INTE lyftas eller dras genom att använda elkabeln.
- ⓧ Utsätt INTE produkten för fukt, väderfenomen (regn, sol etc.) eller extrema temperaturer.
- Vid fel eller funktionsstörningar på produkten ska du stänga av den och inte ingripa på den. Eventuella reparationer får bara utföras av ett auktoriserat servicecenter.
- ⓧ Använd INTE denna produkt för att värma djur.
- ⓧ Vik inte in kanterna.
- För produktens egenskaper hänvisas till ytterförpackningen.

## ANVÄNDNING

### PLACERING AV UNDERLAKANET



**OBS! Det uppvärmda madrassöverdraget får bara placeras ovanpå madrassen och inte över personer i sängen.**

**VIKTIGT: Underlakanet fungerar effektivt endast om den placeras inne i sängen och täcks av en lakan, överkast eller täcke.**

- Bred ut underlakanet (4) direkt på madrassen, börja från botten, med anslutningssidan (1) nedåt.
- Se till att underblanketten alltid är jämnt utbredd utan veck.
- Bädda sängen genom att lägga madrassöverdraget och/eller det första lakanet över underblanketten. Placera det andra lakanet och det vanliga täcket eller duntäcket överst.

### ANSLUTA KONTROLLENHETEN

- Sätt in kontrollenhetens anslutningskontakt (2) i underblankettens anslutningskontakt (1) för att ansluta kontrollenheten till underblanketten.
- Sätt in kontrollenhetens kontakt (2) i uttaget på det uppvärmda madrassöverdraget (1) så att kontrollenheten ansluts till det uppvärmda madrassöverdraget.
- På dubbelsängsmodellen ska man göra samma sak på båda kontrollenheterna.



- Låt kontrollenhetens kabel löpa på golvet bredvid sängen. Kläm inte kontrollenhetens kabel mellan madrassen och sängstommen.
- Sätt in kontakten på kontrollenhetens kabel i eluttaget (3). Varje gång kontakten sätts in utför kontrollenheten automatiskt en självd diagnos och alla lysdioder (10, 11) tänds efter varandra i medurs riktning i ungefär två sekunder.

## **SLÅ PÅ DET UPPVÄRMDA MADRASSÖVERDRAGET OCH VÄLJA RÄTT TEMPERATUR**

Kontrollenheten kan ställas in på följande temperaturnivåer:

### **6: Temperatur för snabb förvärmning**

#### **5-4: Medeltemperaturer för förvärmning**

#### **3-1: Temperaturer för natt- eller långvarig användning**

- För att slå på underfilten tryck på ON/OFF-knappen (7). Varje gång det slås på utför kontrollenheten automatiskt en kontroll av produktens korrekta funktion och alla lysdioder (10, 11) tänds efter varandra i medurs riktning. Efter denna kontroll föreslår kontrollenheten automatiskt temperatur 6 och timern (automatisk avstängning) inställd på 1 timme.
- För att värma upp sängen snabbt använder du den högsta temperaturen 6. Under mindre kalla perioder kan du dock värma upp sängen med temperaturnivå 4 eller 5 genom att trycka på temperaturväljaren (8) tills lysdioden för önskad temperatur tänds (11). Ju högre nummer du väljer, desto högre temperatur.

**VIKTIGT - Tiden som krävs för att värma upp det uppvärmda madrassöverdraget kan variera beroende på omgivningstemperaturen. För att uppskatta temperaturen på det uppvärmda madrassöverdraget ska man lägga sig i sängen och inte bara känna med handen.**

### **NATT- ELLER LÅNGVARIG ANVÄNDNING**



**Om produkten används på natten eller långvarigt ska kontrollenheten ställas in på värmnivåerna från 1 till 3 enbart.**

För att ställa in kontrollenheten på temperaturen för långvarig användning trycker du på temperaturväljaren (8) tills lysdioden 1, 2 eller 3 tänds (11).



**⊘ Lagg dig INTE i sängen med produkten inställd på en högre temperatur än vad som rekommenderas för natt- eller långvarig användning. Om produkten används med kontrollenheten inställd på en högre temperatur kan användaren drabbas av brännskador på huden eller värmeslag.**



**OBS!** ⓧ Lagg INTE kontrollenheten under kudden eller under täcket när produkten används.

## AUTOMATISK AVSTÄNGNING

Underlakanet har en automatisk avstängningsfunktion som aktiveras efter 1, 3 eller 9 timmar. När kontrollenheten slås på ställs timern automatiskt in på automatisk avstängning efter 1 timme och lysdioden 1h tänds med grön färg (10). Om du vill ändra programmeringen av den automatiska avstängningstiden trycker du på timerväljaren (6) och väljer önskad tid. Varje gång den automatiska avstängningstiden återställs startar timern om från noll. När tiden har gått stängs det uppvärmda madrassöverdraget av och standbylampan (9) lyser blått.

**ⓘ ANMÄRK:** Om strömmen bryts oavsiktligt under användning behåller kontrollenheten de temperatur- och timerinställningar som gällde vid den tidpunkten, och timerräkningen startar om från noll när den slås på igen.

**ⓘ ANMÄRK:** För att inte displayens ljus ska vara störande på natten sänks ljusstyrkan cirka 15 sekunder efter att man trycker på någon som helst av knapparna. Även standbylampan sänker ljusstyrkan 15 sekunder efter att den har tänts.

## AVSTÄNGNING

Stäng av underlakanet genom att trycka på ON/OFF-knappen (7) och dra ur kontakten från eluttaget (3).

## RENGÖRING OCH SKÖTSEL

Underlakanet kan tvättas. Kontrollera tvättinstruktionerna på etiketten för att se till att underfilten tvättas korrekt.



**OBS!** Koppla alltid bort kontakten från elnätet och ta bort kontrollenheten från bäddvärmaren innan rengöring eller skötsel utförs.

## FÖRE TVÄTT

- Koppla bort kontrollenhetens kontakt från eluttaget (3).
- Tryck på hållspakarna på sidorna av kontrollenhetens kontakt (2) för att lossa kontrollenhetens kontakt från uttaget på det uppvärmda madrassöverdraget (1).



## MASKINTVÄTT

- Det uppvärmda madrassöverdraget kan tvättas i maskin med en temperatur på högst 30 °C och med ett skonsamt program.
- Programmet måste ha skonsam centrifugering. Kör INTE en extra centrifugering.

## **TORKA I TORKTUMBLARE**

- Det uppvärmda madrassöverdraget kan torkas i torktumblare med skonsamt program i låg temperatur. Efter torkprogrammet ska det lufttorka så att det blir helt torrt.
- Ta ut det uppvärmda madrassöverdraget från torktumblaren i slutet av torkprogrammet och sträck det så att det får tillbaka den ursprungliga formen.
- Låt sedan det uppvärmda madrassöverdraget lufttorka före användning.

## **LUFTTORKNING**

- När underlakanet hänger på en klädstork för att torka måste den sträckas ut så att den behåller sin ursprungliga storlek så mycket som möjligt. Det bästa resultatet uppnås när det fortfarande är fuktigt, genom att arbeta från sida till sida och dra i ett stycke i taget. Det kan vara nödvändigt att upprepa detta förfarande flera gånger tills det uppvärmda madrassöverdraget är helt torrt.



**OBS! Häng produkten utan att använda klädnypor för att undvika att den skadas och låt den torka ordentligt på en tvättlina som inte är i solen.**

- Använd endast underfilten när den är helt torr.
- ~~✓~~ Stryk inte underlakanet



**OBS! Undersök produkten i motljus för att kontrollera att de inre kablarna inte är vikta eller vridna.**



**OBS! Om produkten inte får tillbaka sin ursprungliga form och storlek eller om du märker problem med de inre kablarna ska du lämna tillbaka den till ett auktoriserat servicecenter för en säkerhetskontroll.**

## **FÖRVARING AV UNDERLAKANET**

**När produkten inte används ska den förvaras på följande sätt:**

- Om underlakanet har tvättats, vänta tills den är helt torr innan du använder den.
- Vik det uppvärmda madrassöverdraget som en vanlig filt.
- Det rekommenderas att du förvarar underlakanet i det ursprungliga förpackningen som den levererades i.
- När produkten läggs undan ska man vänta tills den har svalnat innan den viks ihop.
- Lägg undan det uppvärmda madrassöverdraget på torr plats.

**Undersök produkten ofta för att upptäcka tecken på slitage eller försämring. Vid förekomst av sådana tecken eller i händelse av fel, kontakta ett auktoriserat servicecenter.**

## PROBLEM OCH LÖSNINGAR

Det här kapitlet innehåller de vanligaste problemen som kan uppstå i samband med användning av produkten. Om du inte kan lösa problemen med hjälp av följande information ska du kontakta ett auktoriserat servicecenter.

Problem	Lösning
Kontrollenhetens lysdioder tänds inte.	Kontrollera att kontrollenhetens kontakt är helt insatt i eluttaget (3). Om lysdioderna förblir släckta ska du ta ut kontrollenhetens kontakt från eluttaget (3) och lämna in det uppvärmda madrassöverdraget till ett auktoriserat servicecenter.
Den blå lampan blinkar.	Stäng av styrenheten och ta ur kontakten ur vägguttaget (3). Kontrollera att kontakten på styrenheten (2) är helt isatt i kontakten på underfilten (1) och sätt sedan i kontakten i vägguttaget (3) igen. Om standby Om standbylampan fortsätter att blinka ska du lämna in det uppvärmda madrassöverdraget till ett auktoriserat servicecenter.
Temperaturlampan 1 (11) blinkar.	Returnera underfilten till en auktoriserad teknisk servicecenter för kontroll.
Produkten har använts på felaktigt sätt eller är skadad.	
Elkabeln eller någon av de inre kablarna är skadad.	
Kontrollenheten är skadad.	
Det finns hål eller revor i tyget eller djupa veck som inte kan slätas ut.	

## BORTSKAFFANDE



Produktförpackningen består av återvinningsbart material. Kasta den i enlighet med miljöskyddsbestämmelserna.



I enlighet med direktiv 2012/19/EU om avfall som utgörs av elektrisk och elektronisk utrustning (WEEE) anger symbolen med den överkryssade soptunnan på utrustningen eller dess förpackning att produkten i slutet av sin livslängd måste samlas in separat från annat avfall.

Användaren måste därför lämna in den uttjänta utrustningen till lämplig återvinningscentral för

elektriskt och elektroniskt avfall. Som ett alternativ till självständig avfallshantering kan utrustningen som ska bortskaffas lämnas in till återförsäljaren när du köper en ny utrustning av samma typ. Elektroniska produkter att kasta som är mindre än 25 cm kan lämnas in gratis till återförsäljare av elektroniska produkter vars försäljningsyta är på minst 400 m<sup>2</sup>, utan att man är tvungen att köpa en produkt. Lämplig separat insamling för efterföljande återvinning, behandling och miljövänligt bortskaffande av den uttjänta utrustningen bidrar till att undvika eventuella negativa effekter på miljö och hälsa och främjar återanvändning och/eller återvinning av de material som utrustningen är tillverkad av.

## SERVICE OCH GARANTI

Produkten omfattas av garanti i två år från leveransdatumet. Datumet på kvittot/fakturan är gällande (förutsatt att det kan läsas tydligt), såvida inte köparen bevisar att leveransen har ägt rum vid ett senare tillfälle. I händelse av ett produktfel som redan fanns vid leveransdatumet garanteras reparation eller utbyte utan kostnad, vilket väljs av tillverkaren. Köparen ska anmäla defekten i fråga till ett auktoriserat servicecenter inom två månader efter det att defekten upptäcktes.

Garantin täcker inte defekta delar som orsakats av följande:

- a. transportskador eller att produkten har tappats
- b. felaktig installation eller felaktigt elsystem
- c. reparationer eller ändringar som utförts av obehörig personal
- d. bristande eller felaktigt utförd skötsel och rengöring
- e. produkter och/eller produktdelar som slits ut med tiden och/eller förbrukningsvaror, inklusive försämrade batteritid på grund av användning, i förekommande fall
- f. underlåtenhet att följa produktens bruksanvisning, vårdslös eller slarvig användning
- g. vriden och/eller mycket böjd kabel
- h. sträckt eller avdragen kabel
- i. värmepanel som viks under användning, är veckad och/eller avriven
- j. felaktig tvätt (t.ex. centrifugering, vridning, med kontrollenheten insatt osv.)
- k. tydliga brännmärken från externa källor (cigaretter osv.)
- l. ihopviken produkt.

Ovanstående lista är endast ett exempel och är inte uttömmande, eftersom garantin under alla omständigheter är utesluten för sådant som inte kan härledas till tillverkningsfel av produkten. Garantin är också utesluten vid felaktig användning av produkten och vid yrkesmässig användning. Vi tar inget ansvar för eventuella skador som direkt eller indirekt kan orsakas på personer, egendom eller husdjur till följd av underlåtenhet att följa de föreskrifter som anges i "Bruksanvisning och varningar" vid installation, användning och underhåll av produkten.

Detta påverkar inte avtalsrättsliga garantianspråk mot säljaren.

### För att få service

Produkten måste repareras på ett auktoriserat servicecenter. Om den defekta produkten omfattas av garantin ska den lämnas in till servicecentret tillsammans med ett kvitto som styrker försäljnings- eller leveransdatumet.







DREAMLAND

Tenacta Group S.p.A. - Via Piemonte, 5/11 - 24052 Azzano S.Paolo (BG) – Italy  
[www.tenactagroup.com](http://www.tenactagroup.com)

ML 114075

M1004517  
240125