

LAVE-VAISSELLE ENCASTRABLE 60 CM



Photo non contractuelle

CONNECTIVITÉ WI-FI



Avec ce lave-vaisselle compatible Wi-Fi, vous pouvez utiliser, contrôler et surveiller le lave-vaisselle à distance à l'aide de l'application Candy Simply-Fi depuis votre appareil mobile.

ADD DISH



Avec l'option Add Dish, vous pouvez ajouter de la vaisselle oubliée jusqu'à 30min après le début du cycle tout en garantissant un résultat de lavage impeccable.

3ÈME PANIER



Il vous permet une flexibilité totale pour le rangement de vos tasses à café, cuillères en bois ou autres ustensiles.

DÉPART DIFFÉRÉ 1-23H



Cette option permet de différer le départ du cycle jusqu'à 23h, vous permettant ainsi de faire des économies d'énergie en programmant votre lave-vaisselle sur les heures creuses.

- Programmeur : Digit

- Puissance acoustique dB(A) : 43

- Consommation d'eau/ cycle Eco (L) : 10,9

- Nombre de programmes : 9

- Départ différé : 1-23h

- 3ème panier : oui

- Connectivité : Wifi + Bluetooth

- Classe d'efficacité énergétique (UE 2017/1369) : E

- Couleur du bandeau : Noir

TYPE D'APPAREIL

Type :	Full
Largeur (cm) :	60
Nombre de couverts :	16
Couleur du bandeau :	Noir

BANDEAU DE COMMANDE

Programmateurs :	Digit
Indicateur de sel :	oui
Indicateur de liquide de rinçage :	non
Départ différé :	1-23h

CARACTÉRISTIQUES

Panier supérieur réglable :	Oui
Triple filtre auto-nettoyant :	oui
Ouverture automatique de porte en fin de cycle :	oui
Connectivité :	Wifi + Bluetooth
3ème panier :	oui
Couleur des paniers :	Gris Métal
Matériau de la cuve :	inox
Accessoires Maxi Plats :	NON

PROGRAMMES

Nombre de programmes :	9
Programmes :	Universel 60°C, Eco 45°C, Rapide 29 min, Nuit 55°C, Vapeur 75°C, Prélavage, Rapide 39 min, Total Care 50°C, Auto Care 55-65°C

PERFORMANCES

Classe d'efficacité énergétique (UE 2017/1369) :	E
Puissance acoustique dB(A) :	43
Classes d'émissions de bruit acoustique dans l'air :	B
Efficacité de séchage :	A
Consommation d'eau/ cycle Eco (L) :	10,9
Conso d'énergie pour 100 cycles (kWh) :	97
Durée du programme éco :	3h52

VALEURS DE RACCORDEMENT

Prise :	Schuko
Intensité (A) :	10
Voltage (V) :	230

DIMENSIONS

Dimensions du produit (en cm) :	59.8x55x82
Poids net/ brut (Kg) :	36.5/39

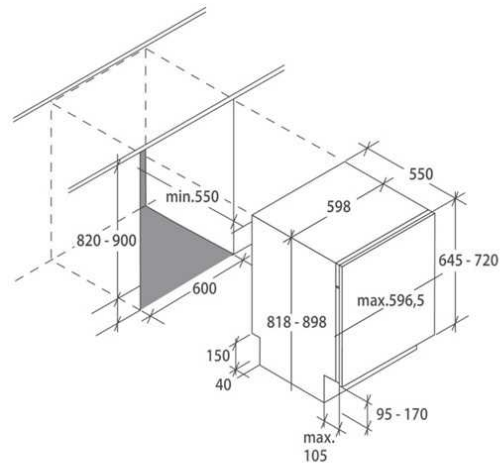

Consommation annuelle estimée pour 280 cycles de lavage d'une famille de 4 personnes.

Spécification technique

Article :	32901430
Origine :	TURQUIE
Code douanier :	84221100
Code EAN	8016361988545

