

C8194TNE



| | |
|-----------------------------|--|
| Famille | Réfrigérateurs |
| Installation | Intégrable |
| Catégorie | Combiné |
| Niche d'encastrement | 190 |
| Système Froid Ventilé total | Total |
| Type de refroidissement | Réfrigérateur froid brassé, congélateur froid ventilé - Deux circuits de refroidissement |
| Dégivrage | Automatique |
| Type de charnières | Par glissières |
| Position des charnières | Droite |
| Porte réversible | Oui |
| Code EAN | 8017709293444 |



Esthétique



| | | | |
|----------------------------------|--------------|---|------------------------|
| Couleur | Blanc | Logo | Sérigraphié |
| Esthétique | Universelle | Couleur des finitions des balconnets | Silver |
| Matériau de la porte | Tôle d'acier | Couleur des finitions des tiroirs | Silver |
| Couleur du logo | Silver | Couleur des finitions des clayettes en verre | Chromé |
| Matériau des parois latérales | Tôle d'acier | Afficheur | LED |
| Couleur des parois latérales | Blanc | Position de l'afficheur | Intérieur (sur le top) |

Caractéristiques réfrigérateur



| | | | |
|----------------------------------|----------|---|-------|
| Nombre de clayettes réglables | 4 | Clayette porte- bouteilles | Oui |
| Nombre de bacs à légumes | 1 | Type de dessus bac à légumes | Verre |
| Type de clayettes réglables | Verre | Zone Extra Fresh 0°C | Oui |
| Type de bac à légumes | Standard | Eclairage interne réfrigérateur | Oui |
| Dessus bac à légumes | Oui | Type d'éclairage interne réfrigérateur | LED |

Contre-porte réfrigérateur

Nombre de balconnets réglables 3

Nombre de balconnets porte-bouteilles 1

Autres caractéristiques réfrigérateur



Accessoires réfrigérateur

Casier à oeufs

Turbine

Oui

Airplus, système d'aération multiple

Oui

Caractéristiques congélateur

Nombre de tiroirs 3

Autres caractéristiques congélateur



Accessoires congélateur 1 bac à glaçons

Compartment congélation rapide

Oui

Autres caractéristiques techniques



Fonctions de l'afficheur

Vacances, Congélation rapide, Refroidissement rapide, Eco, Alarme température

Touche congélation rapide

Oui

Alarme porte ouverte

Oui

Type de contrôle de la température

Electronique

Nombre de compresseurs

1

Type de gaz réfrigérant

R600a

Type compresseur

Compresseur à capacité variable (Inverter)

Quantité de réfrigérant (gr)

46 g

Agent d'expansion pour mousses isolantes

Cyclopentane

Performance / Etiquette énergétique - Reg. 2019



Consommation d'énergie annuelle 223 kWh/a

Somme des volumes du (des) compartiment(s) 215 l

Classe énergétique E

Extra Fresh et du (des) compartiment(s) frais

Classe d'émissions acoustiques dans l'air C

Autonomie en cas de coupure de courant 13 h

Volume net total 284 l

Somme des volumes du (des) compartiment(s) congélation 69 l

4 étoiles - Capacité de congélation 3.2 Kg/24h
Classe climatique SN, T
EEI 99 %







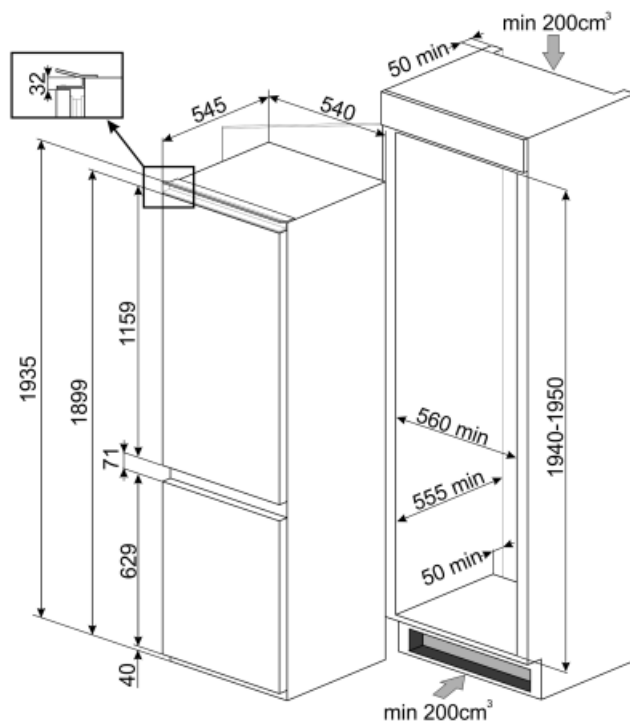







Raccordement électrique

Type de prise (F;E) Schuko
Puissance nominale 125 W
Intensité (A) 0.8 A

Tension (V) 220-240 V
Fréquence (Hz) 50 Hz
Longueur du câble d'alimentation (cm) 210 cm



Symbols glossary (TT)

| | | | |
|--|--|---|--|
|  | 4 étoiles |  | A++ : Les produits Smeg, en classe énergétique A, A+, A++ et A+++, permettent de réduire la consommation d'énergie tout en gardant une efficacité maximale et en garantissant un meilleur respect de l'environnement. |
|  | Dégivrage automatique : Le réfrigérateur se dégivre automatiquement. L'eau issue de ce dégivrage ne doit pas être récupérée car le réfrigérateur est équipé d'un système d'évaporation. |  | Afficheur LED : Pour optimiser les performances et simplifier au maximum l'utilisation de l'appareil, certaines machines à laver et certains réfrigérateurs sont équipés d'un afficheur LED qui permet de visualiser l'état de fonctionnement du produit. |
|  | Fonction Economie : La fonction Economie analyse l'utilisation du réfrigérateur pendant la période d'activation et optimise les cycles de travail, pour minimiser la dépense d'électricité. |  | Brassé : Système de ventilation de refroidissement qui permet à l'air à l'intérieur du réfrigérateur d'être constamment et uniformément réparti. |
|  | Congélation rapide : La fonction de congélation rapide permet de congeler de grandes quantités d'aliments frais en très peu de temps. En l'activant quelques heures avant, le congélateur abaisse la température et, après quelques heures, reprend automatiquement son fonctionnement normal. |  | Fonction vacances : Cette fonction est particulièrement utile en cas d'absence prolongée du domicile, vous permet de désactiver le fonctionnement du service de réfrigération et de ne garder en service que le congélateur. |
|  | Eclairage intérieur LED : L'éclairage intérieur LED assure à la fois des économies d'énergie et un éclairage d'ambiance. |  | Zone Extra Fresh 0°C : Dans la Zone Extra Fresh 0°C, une température interne constante entre 0°C et +3°C est maintenue, ce qui n'altère pas les qualités organoleptiques de l'aliment et permet de le conserver frais même après plusieurs jours. Il est idéal pour conserver le poisson, la viande, les produits laitiers et les aliments facilement périssables. |
|  | L'évolution de Smeg vers des modèles plus intelligents et plus écologiques a conduit au choix de la technologie Inverter, qui réduit considérablement la consommation. |  | Système de refroidissement Multiflow : Le système de ventilation Multiflow permet de répartir l'air à l'intérieur du réfrigérateur de façon constante et uniforme. |
|  | Hauteur de la niche d'encastrement |  | Classe énergétique E |