

MANUALE D'USO  
FRULLATORE AD ALTE PRESTAZIONI

IT

USER MANUAL  
HIGH PERFORMANCE BLENDER

EN

MANUEL DE L'UTILISATEUR  
MÉLANGEUR HAUTE PERFORMANCE

FR

GEBRAUCHSANLEITUNG  
HOCHLEISTUNGS-STANDMIXER

DE

GEBRUIKSAANWIJZING  
HOOGWAARDIGE BLENDER

NL

MANUAL DE USO  
LICUADORA DE ALTO RENDIMIENTO

ES

MANUAL DE USO  
MISTURADOR DE ALTO RENDIMIENTO

PT

BRUKSANVISNING  
HÖGPRESTERANDE BLANDARE

SV

РУКОВОДСТВО ПО ЭКСПЛУАТАЦИИ  
ВЫСОКОПРОИЗВОДИТЕЛЬНЫЙ БЛЕНДЕР

RU

BRUGSANVISNING  
HØJTYDENDE BLENDER

DA

INSTRUKCJA OBSŁUGI  
WYSOKOWYDAJNY BLENDER

PL

KÄYTTÖOHJE  
TEHOKAS TEHOSEKOITIN

FI

BRUKSANVISNING  
BLENDER MED HØY YTELSE

NO

كتيب الاستخدام  
الخلاط عالي الأداء

AR

The Smeg logo consists of a stylized cluster of four dots of varying sizes on the left, followed by the word "smeg" in a bold, lowercase, sans-serif font.

Gentile Cliente, La ringraziamo vivamente per il Suo acquisto. I nostri prodotti sono unici perchè uniscono una spiccata ricerca estetica alla progettazione tecnica innovativa. Essi sono coordinati con altri prodotti in gamma e possono costituire elementi d'arredo e di design. Augurandole di apprezzare appieno le funzionalità del Suo elettrodomestico, Le porgiamo i nostri più cordiali saluti.

Dear Customer, Thank you for purchasing one of our appliances. Our products are unique because they combine iconic style with innovative technical solutions. They match perfectly with other products in our range and work equally well as a standalone design objects in your kitchen. We hope you enjoy using your new appliance! Best regards.

Cher client, merci beaucoup pour votre achat. Nos produits sont uniques car ils combinent une forte recherche esthétique avec une conception technique innovante. Ils sont coordonnés avec d'autres produits de la gamme et peuvent constituer des éléments d'ameublement et de design. En espérant que vous pourrez apprécier pleinement votre nouvel appareil électroménager, nous vous adressons nos meilleures salutations.

Sehr geehrter Kunde, wir danken Ihnen herzlichst für den Kauf. Unsere Produkte sind einzigartig, da sich in ihnen eine gewissenhafte Designforschung und eine innovative technische Planung vereinen. Sie sind mit anderen Produkten des Sortiments kombinierbar und stellen ausgefallene Einrichtungs- und Designgegenstände dar. Wir hoffen, dass Sie Ihr neues Haushaltsgerät voll und ganz schätzen werden und verbleiben mit freundlichen Grüßen.

Beste klant, hartelijk dank voor uw aankoop. Onze producten zijn uniek omdat ze esthetiek combineren met innovatief technisch ontwerp. De producten zijn uitstekend te combineren andere producten van het assortiment en kunnen worden gebruikt als meubel- en designelementen. We hopen dat u volop van uw nieuwe huishoudelijke apparaat zult genieten. Met vriendelijke groet.

Estimado cliente, le damos las gracias por su compra. Nuestros productos son únicos porque combinan una notable búsqueda estética con un diseño técnico innovador. Se combinan con otros productos de la gama y se pueden utilizar como elementos de decoración y diseño. Le deseamos que pueda apreciar plenamente su nuevo electrodoméstico. Le enviamos nuestros saludos más cordiales.

Prezado cliente, Muito obrigado pela sua compra. Os nossos produtos são únicos porque combinam uma forte busca estética com um desenho técnico inovador. São coordenados com outros produtos da linha e podem constituir elementos de decoração e design. Esperando que possa desfrutar totalmente das funcionalidades do seu eletrodoméstico, enviamos-lhe os nossos melhores cumprimentos.

Bäste kund, vi vill tacka dig för ditt köp. Våra produkter är unika eftersom de kombinerar ett estetiskt nytankande med innovativ teknik. Våra produkter passar med de andra i samma serie och kan användas som föremål inom heminredningen för att ge en särskild känsla av stil i ditt hem. Vi hoppas att du till fullo kommer att uppskatta funktionerna hos din hushållsmaskin. Med bästa hälsningar.

Уважаемый покупатель! Благодарим Вас за покупку. Наши изделия уникальны, поскольку они сочетают в себе великолепный дизайн и передовые технические решения. Кроме того, они комбинируются с другими изделиями из этой линейки и могут стать стильными элементами интерьера и дизайна. Надеемся, что Вы в полной мере оцените функциональные возможности Вашего бытового прибора. С наилучшими пожеланиями.

Kære Kunde, mange tak for dit køb. Vores produkter er unikke, da de forener æstetisk research og innovativ teknisk design. De passer perfekt sammen med de andre produkter i serien, og kan stå som et enkeltstående møbel af design. Vi håber, at du vil værdsætte din harde hvidevares funktionalitet, og sender de bedste hilsener.

Szanowny Kliencie, Dziękujemy za Twój zakup. Nasze produkty są wyjątkowe, ponieważ łączą intensywne badania estetyczne z innowacyjnym projektem technicznym. Są one skoordynowane z innymi produktami z asortymentu i mogą stanowić elementy wyposażenia i wystroju. Mamy nadzieję, że będą Państwo mogli w pełni korzystać z funkcjonalności tego urządzenia. Serdecznie pozdrawiamy.

Arvoisa Asiakas, kiitamme sinua hankintasi johdosta. Tuotteemme ovat ainutlaatuisia, koska niissä yhdistyvät esteettisyys ja innovatiivinen tekninen suunnittelu. Ne sopivat yhteen muiden valikoimaan kuuluvien tuotteiden kanssa toimien samalla sisustus- ja design-tuotteina. Toivomme, että voit nauttia toysin siemauksin kodinkoneesi toiminnoista. Sydämellisin terveisin.

Kjære kunde. Vi takker for at dere valgte å kjøpe et av våre produkter. Våre produkter er unike fordi de forener søken etter estetikk med en nyskapende teknisk design. De koordineres med andre produkter i vårt sortiment og kan ha funksjon som både møbel- og designvare. Vi håper du får fullt utbytte av ditt husholdningsapparat, og sender deg våre beste hilsener.

تحتفظ جهة التصنيع بحقها في إجراء أية تغييرات تراها ضرورية لتحسين منتجاتها دون إخطار مسبق. لذا، تعتبر الرسوم التوضيحية والأوصاف الواردة في هذا الدليل غير ملزمة ولكنها إرشادية فقط.

Model: BLC01 - BLC02

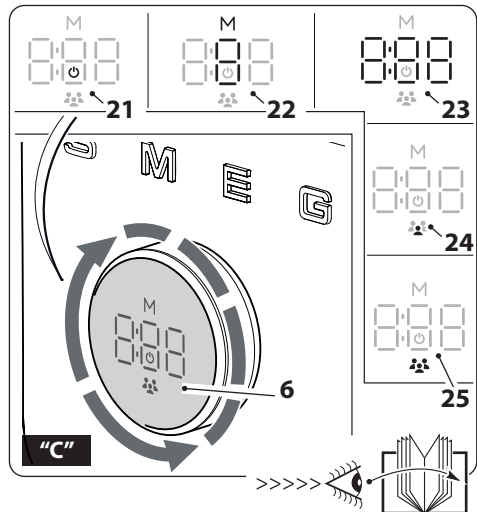
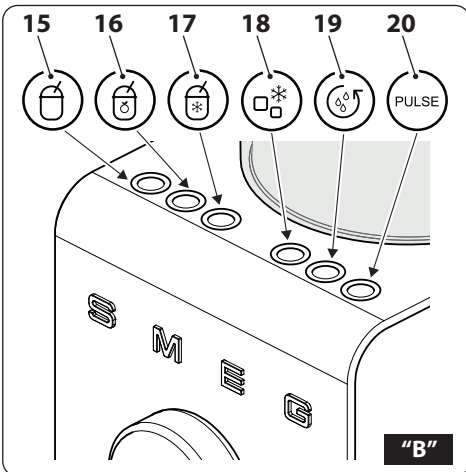
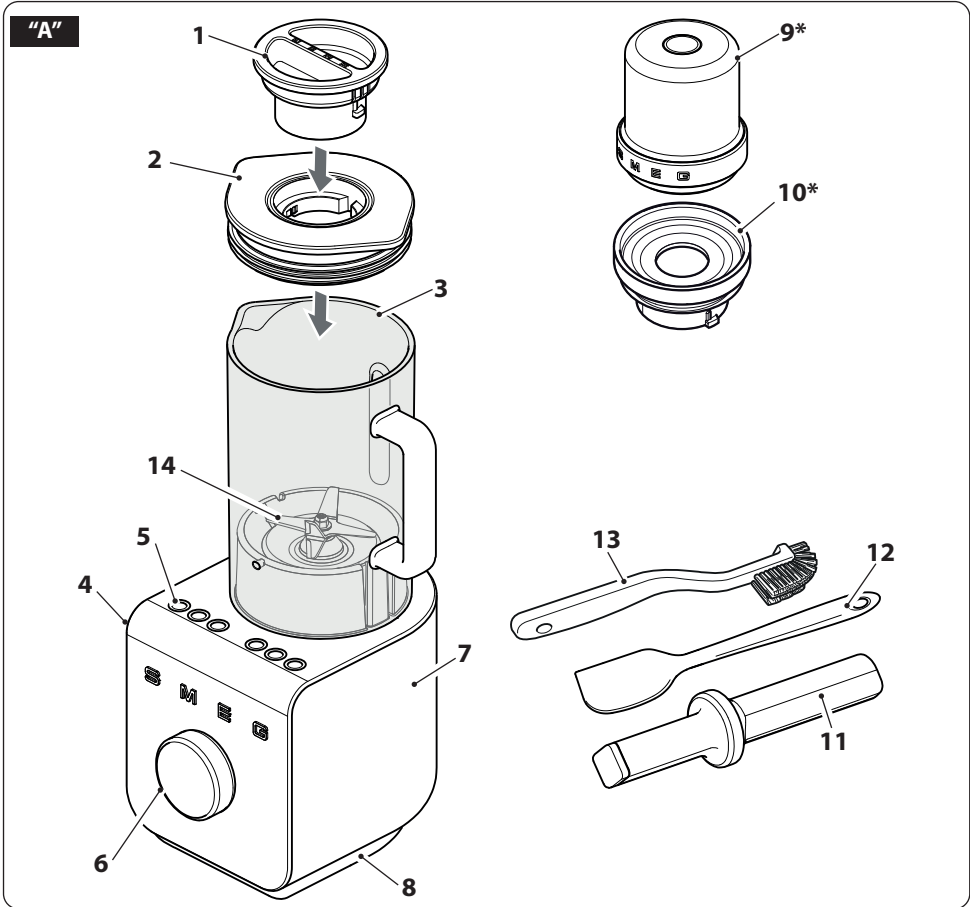

"D"

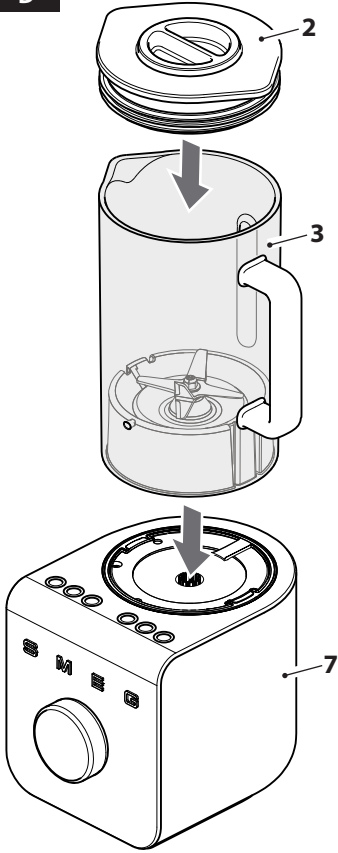

"E"

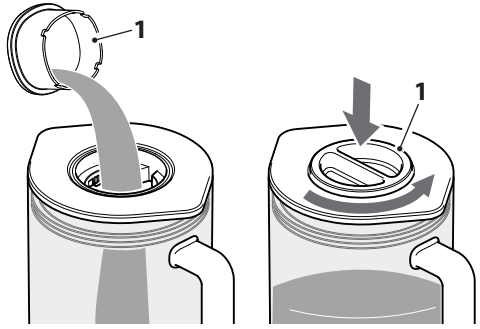

"F"

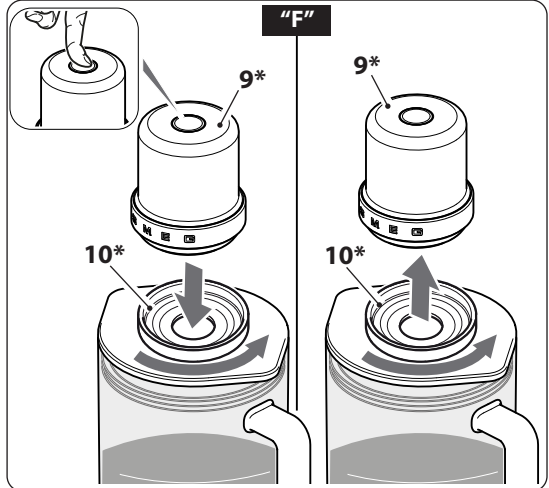

"G"

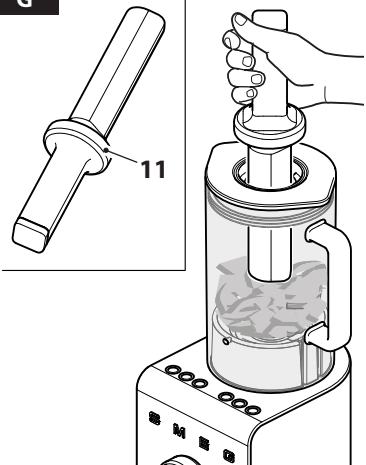

"H"

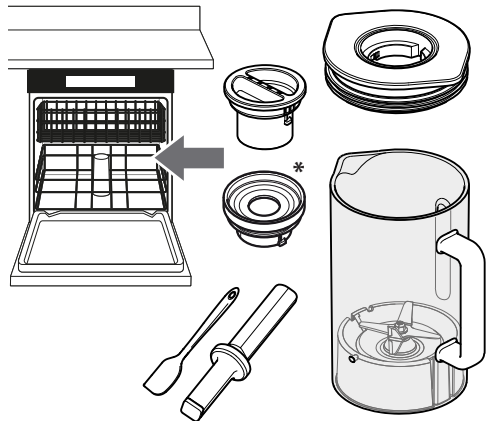

**Informazioni importanti per l'utente / Important information for the user**  
**Informations importantes pour l'utilisateur / Wichtige Informationen für den Benutzer**  
**Belangrijke informatie voor de gebruiker / Información importante para el usuario**  
**Informações importantes para o utilizador / Viktig information for användaren**  
**Важная информация для пользователя / Vigtig information til brugeren**  
**Ważne informacje dla użytkownika / Tärkeittä tietoja käyttäjälle**  
**Viktig informasjon for brukere / معلومات هامة للمستخدم**

**⚠ Avvertenze / Instructions / Avertissements / Hinweise / Waarschuwingen / Advertencias / Advertências / Varningar / Меры предосторожности / Advarsler / Ostrzeżenia / Varoituukset / Advarsler / تحذيرات**

Informazioni generali su questo manuale d'uso, di sicurezza e per lo smaltimento finale / General information on this user manual, on safety and final disposal / Informations générales sur ce manuel d'utilisation, sur la sécurité et sur l'élimination définitive de l'appareil / Allgemeine Informationen zu dieser Gebrauchsanleitung, zur Sicherheit und die endgültige Entsorgung / Algemene informatie over deze handleiding, veiligheidsinstructies en uiteindelijke verwerking / Información general del manual relativa al uso, la seguridad y la eliminación final / Informações gerais sobre este manual do utilizador, segurança e para a eliminação final / Allmän information om denna bruksanvisning, om säkerhet och för slutligt bortskaffande / Общая информация о данном руководстве по эксплуатации, безопасности и окончательной утилизации / Generelle oplysninger om denne betjenings- og sikkerhedsvejledning samt endelig bortskaffelse / Ogólne informacje dotyczące użytkowania, bezpieczeństwa i utylizacji / Käyttöohjeita, turvallisuutta ja käytöstä poistoa koskevat yleisiedot / Generell informasjon om denne brukerveiledningen, sikkerhet og endelig kassering av produktet / معلومات عامة عن دليل استخدام هذا الجهاز وسلامة استخدامه وكيفية التخلص عن الجهاز بشكل نهائي

**📖 Descrizione / Description / Description / Beschreibung / Beskriving / Descripción / Descrição / Beskrivning / Описание / Beskrivelse / Opis / Kuvaus / Beksrivelse / الوصف**

Descrizione dell'apparecchio / Appliance description / Description de l'appareil / Beschreibung des Geräts / Omschrijving van het apparaat / Descripción del aparato / Descrição do aparelho / Beskrivning av apparaten / Описание прибора / Beskrivelse af apparatet / Opis urządzenia / Laitteen kuvaus / Beskrivelse av apparatet / وصف الجهاز

**👉 Uso / Use / Utilisation / Gebrauch / Gebruik / Uso / Utilização / Användning / Использование / Anvendelse / Użytkowanie / Käyttö / Bruk / الإستعمال**

Informazioni sull'uso dell'apparecchio / Information on using your appliance / Informations sur l'utilisation de l'appareil / Informationen zum Gebrauch des Geräts / Informatie over het gebruik van het apparaat / Información sobre el uso del aparato / Informações sobre a utilização do aparelho / Information om användning av apparaten / Информация об использовании прибора / Oplysninger om brug af apparatet / Informacje dotyczące użytkowania urządzenia / Laitteistoa koskevat käyttöohjeet / Informasjon om bruken av apparatet / معلومات عن استخدام الجهاز

**🔧 Pulizia e manutenzione / Cleaning and care / Nettoyage et entretien / Reinigung und Wartung / Reiniging en onderhoud / Limpieza y mantenimiento / Limpeza e manutenção / Rengöring och underhåll / Чистка и техническое обслуживание / Rengøring og vedligeholdelse / Czystczenie i konserwacja / Puhdistus ja hoito / Rengjøring og vedlikehold / التنظيف والصيانة**

Informazioni per la corretta pulizia e manutenzione dell'apparecchio / Information for proper cleaning and maintenance of the appliance / Informations pour un nettoyage et un entretien corrects de l'appareil / Informationen zur ordnungsgemäßen Reinigung und Wartung des Geräts / Informatie voor de juiste wijze van reinigen en onderhoud van het apparaat / Información sobre la limpieza y el mantenimiento correctos del aparato / Informações para a limpeza e manutenção corretas do aparelho / Information for korrekt rengöring och underhåll av apparaten / Информация по корректной очистке и техобслуживанию прибора / Oplysninger om korrekt rengøring og vedligeholdelse af apparatet / Informacje dotyczące prawidłowego czyszczenia i konserwacji urządzenia / Laitteiston oikeaa puhdistusta ja huoltoa koskevat tiedot / Informasjon for korrekt rengjøring og vedlikehold av apparatet / معلومات لتنظيف وصيانة الجهاز بشكل صحيح

**⚠ Avvertenza di sicurezza / Safety instructions / Consignes de sécurité / Sicherheitshinweise / Veiligheidswaarschuwingen / Advertencia de seguridad / Advertências de segurança / Sakerhetsvarning / Предупреждение о безопасности / Sikkerhedsanvisninger / Ostrzeżenia dotyczące bezpieczeństwa / Turvallisuuteen liittyvät varoitukset / Sikkerhetsadvarsler / تحذير للسلامة**

**i Informazione / Information / Information / Information / Information / Informatie / Información / Informação / Information / Информация / Information / Informacja / Tietoa / Informasjon / معلومات**

**📝 Suggerimento / Advice / Conseil / Empfehlungen / Aanbeveling / Sugerencia / Sugestões / Råd / Рекомендация / Forslag / Porada / Neuvo / Forslag / اقتراحات**

\*Di serie su determinati modelli. Disponibile anche come accessorio opzionale./ \*Standard on certain models. Also available as optional accessory./ \*De série sur certains modèles. Également disponible en tant qu'accessoire./ \*In bestimmten Modellen serienmäßig. Auch als optionales Zubehör erhältlich./ \*Standaard op bepaalde modellen. Ook beschikbaar als optioneel accessoire./ \*De serie en determinados modelos. También disponible como accesorio opcional./ \*De série em determinados modelos. Disponível também como acessório opcional./ \*Standard på vissa modeller. Tillgängligt även som valfritt tillbehör./ \*В базовой комплектации на некоторых моделях. Доступно также в качестве дополнительной принадлежности./ \*Standard på visse modeller. Kan også fås som ekstraudstyr./ \*Standardowo w określonych modelach. Dostępna również jako wyposażenie dodatkowe./ \*Vakiouvarusteena tiettyissä malleissa. Saatavana myös lisävarusteena./ \*I serie på enkelte modeller. Tilgjengelig også som valgfritt tilbehør./

Consigliamo di leggere attentamente questo manuale, che riporta tutte le indicazioni per mantenere inalterate le qualità estetiche e funzionali dell'apparecchio acquistato.

Per ulteriori informazioni sul prodotto: [www.smeg.com](http://www.smeg.com)

We advise you to read this manual carefully, as it contains all the instructions for managing the appliance's aesthetic and functional qualities. For further information on the product: [www.smeg.com](http://www.smeg.com)

Nous conseillons de lire attentivement ce manuel, qui comprend toutes les indications pour maintenir inaltérées les qualités esthétiques et fonctionnelles de l'appareil acheté.

Pour obtenir des informations supplémentaires sur le produit : [www.smeg.com](http://www.smeg.com)

Wir empfehlen, diese Bedienungsanleitung, die sämtliche Anweisungen enthält, um das Aussehen und die Funktionsfähigkeit des Geräts zu erhalten, sorgfältig zu lesen.

Für weitere Informationen über das Produkt wird auf [www.smeg.com](http://www.smeg.com) verwiesen

We adviseren om deze handleiding aandachtig door te lezen. Ze bevat aanwijzingen die nodig zijn om de esthetische en functionele eigenschappen van het gekochte apparaat intact te houden.

Bezoek voor meer informatie over het product: [www.smeg.com](http://www.smeg.com)

Aconsejamos leer atentamente este manual que contiene todas las indicaciones para mantener inalterada la calidad estética y funcional del aparato adquirido.

Más información sobre el producto en: [www.smeg.com](http://www.smeg.com)

Aconselhamos que leia atentamente este manual, que refere todas as indicações para manter inalteradas as qualidades estéticas e funcionais do aparelho comprado.

Para mais informações sobre o produto: [www.smeg.com](http://www.smeg.com)

Vi rekommenderar att ni noga läser denna handbok som anger alla de nödvändiga anvisningarna för att bibehålla den inköpta apparatens utseende och funktioner.

För mer information om produkten: [www.smeg.com](http://www.smeg.com)

Мы рекомендуем вам внимательно прочитать данное руководство, в котором приводятся все указания, необходимые для поддержания неизменными эстетических и функциональных свойств приобретенного прибора.

Дополнительную информацию об изделии можно получить на сайте: [www.smeg.com](http://www.smeg.com)

Vi anbefaler, at du nøje læser denne vejledning, som indeholder alle anvisninger til at holde det købte apparat i perfekt funktionsmæssig og æstetisk stand.

For yderligere informationer om produktet: [www.smeg.com](http://www.smeg.com)

Zalecamy uważne przeczytanie niniejszej instrukcji, która zawiera wszystkie wskazania dla utrzymania jakości estetyki i funkcjonalności zakupionego urządzenia.

Dalsze informacje dotyczące produktu znajdują się na stronie: [www.smeg.com](http://www.smeg.com)

Lue tämä käyttöopas huolellisesti. Ohjeita noudattamalla taataan laitteen oikeaoppinen ylläpito ja sen ominaisuuksien säilyvyys.

Tuotteeseen liittyvät lisätiedot löytyvät osoitteesta [www.smeg.com](http://www.smeg.com)

Vi anbefaler at du leser denne brukerveiledningen grundig, da den inneholder alle indikasjonjer for å bevare de estetiske og funksjonelle kvalitetene til produktet du har kjønt.

For ytterligere informasjon om produktet: [www.smeg.com](http://www.smeg.com)

ننصح بقراءة هذا الكتيب بعناية حيث يضم جميع التعليمات التي تضمن الحفاظ على الخصائص الجمالية والوظيفية للمنتج الذي قمت بشرائه.  
للمزيد من المعلومات عن المنتج برجاء زيارة [www.smeg.com](http://www.smeg.com)

\*Di serie su determinati modelli. Disponibile anche come accessorio opzionale./ \*Standard on certain models. Also available as optional accessory./ \*De série sur certains modèles. Également disponible en tant qu'accessoire./ \*In bestimmten Modellen serienmäßig. Auch als optionales Zubehör erhältlich./ \*Standaard op bepaalde modellen. Ook beschikbaar als optioneel accessoire./ \*De serie en determinados modelos. También disponible como accesorio opcional./ \*De série em determinados modelos. Disponível também como acessório opcional./ \*Standard på vissa modeller. Tillgängligt även som valfritt tillbehör./ \*В базовой комплектации на некоторых моделях. Доступно также в качестве дополнительной принадлежности./ \*Standard på visse modeller. Kan også fås som ekstraudstyr./ \*Standardowo w określonych modelach. Dostępna również jako wyposażenie dodatkowe./ \*Vakiovarusteena tietyissä malleissa. Saatavana myös lisävarusteena./ \*I serie på enkelte modeller. Tilgjengelig også som valgfritt tilbehør./ \*ملحق يأتي مع بعض الملاج. متاح أيضًا كملحق إضافي

Il costruttore si riserva di apportare senza preavviso tutte le modifiche che riterrà utili al miglioramento dei propri prodotti. Le illustrazioni e le descrizioni contenute in questo manuale non sono quindi impegnative ed hanno solo valore indicativo.

The manufacturer reserves the right to make any changes deemed useful for the improvement of its products without prior notice. The illustrations and descriptions contained in this manual are therefore not binding and are merely indicative.

Le fabricant se réserve la faculté d'apporter, sans préavis, toutes les modifications qu'il jugera utiles pour l'amélioration de ses produits. Les illustrations et les descriptions figurant dans ce manuel ne sont pas contraignantes et n'ont qu'une valeur indicative.

Der Hersteller behält sich vor, ohne vorherige Benachrichtigung alle Änderungen vorzunehmen, die er zur Verbesserung seiner Produkte für nützlich erachtet. Die in diesem Handbuch enthaltenen Illustrationen und Beschreibungen sind daher unverbindlich und dienen nur zur Veranschaulichung.

De fabrikant behoudt zich het recht voor zonder waarschuwing alle wijzigingen aan te brengen die hij nodig acht om zijn producten te verbeteren. De afbeeldingen en de beschrijvingen die aanwezig zijn in deze handleiding zijn niet bindend, en hebben enkel een aanduidende waarde.

El fabricante se reserva el derecho a aportar sin aviso previo todas las modificaciones que considere útiles para la mejora de sus propios productos. Las ilustraciones y las descripciones contenidas en este manual no comprometen, por tanto, al fabricante y tienen un valor meramente indicativo.

O fabricante reserva-se o direito de efetuar, sem aviso prévio, qualquer modificação que vise o melhoramento dos respetivos produtos. As ilustrações e descrições contidas neste manual, não são, por isso, vinculativas e possuem apenas valor indicativo.

Tillverkaren förbehåller sig rätten att genomföra alla de ändringar som anses nödvändiga för att förbättra de egna produkterna utan att meddela detta i förväg. De illustrationer och beskrivningar som finns i denna bruksanvisning är vägledande och därmed inte bindande.

Производитель оставляет за собой право вносить без предупреждения все изменения, которые посчитает полезными для улучшения собственной продукции. Рисунки и описания, содержащиеся в данном Руководстве по эксплуатации, не имеют обязательств и имеют ознакомительный характер.

Producenten forbeholder sig retten til at foretage eventuelle ændringer, der anses for at være en forbedring af det oprindelige produkt, uden forudgående varsel. Illustrationer og beskrivelser i denne betjeningsvejledning er derfor ikke bindende og kun vejledende.

Producent zastrzega sobie prawo do nanoszenia, bez uprzedniego powiadomienia, wszelkich zmian, które uzna za przydatne w celu ulepszenia swoich produktów. Rysunki i opisy zawarte w niniejszej instrukcji nie są zobowiązujące i mają charakter poglądowy.

Valmistaja pidättää itsellään oikeuden tehdä ohjeisiin mielestään tarpeellisia muutoksia ilman ennakoilmoitusta. Tässä oppaassa olevat kuvat ja piirrookset eivät näin ollen ole sitovia, vaan ne annetaan vain viitteellisessä mielessä.

Produzenten forbeholder seg rett til endringer på sine produkter grunnet tekniske fremskritt, uten forutgående varsel. Illustrasjonene og beskrivelsene i denne bruksanvisningen er derfor ikke bindende og skal kun betraktes som retningsgivende.

”تحتفظ جهة التصنيع لنفسها بالحق في القيام بجميع التعديلات التي تراها مناسبة لتحسين منتجاتها دون إنذار مسبق. ولذلك، لا تعتبر الرسوم التوضيحية والأوصاف الواردة في هذا الدليل ملزمة وإنما ذات قيمة إرشادية فقط“



## SÉCURITÉ

### Mises en garde

Ce mode d'emploi fait partie intégrante de l'appareil et doit être conservé intact et à portée de main de l'utilisateur pendant toute sa durée de vie.

### Destination d'usage

Le non-respect des avertissements de sécurité et la non-lecture des instructions d'utilisation peuvent entraîner une mauvaise utilisation de l'appareil et des blessures corporelles.

- Il ne faut pas utiliser l'appareil à des fins autres que celles pour lesquelles il a été conçu. L'appareil peut être utilisé pour mélanger, mixer divers ingrédients et piler la glace. Toute autre utilisation n'est pas conforme.
- L'appareil n'est pas conçu pour fonctionner avec des minuteries externes ou des systèmes de commande à distance.
- Utiliser l'appareil uniquement à l'intérieur.
- L'appareil et ses accessoires sont destinés à être utilisés dans des applications domestiques et similaires, telles que :
  - par les employés dans l'espace cuisine des magasins, dans les bureaux et autres environnements de travail ;
  - dans les chambres d'hôtes et les gîtes ruraux ;
  - par les clients dans les hôtels, les motels et les locaux résidentiels.
- D'autres utilisations, comme dans les restaurants, les bars et cafétérias, sont inappropriées.
- Ne pas utiliser l'appareil dans des buts

différents de ceux pour lesquels il est prévu.

- L'utilisation de cet appareil est interdite aux personnes (y compris les enfants) dont les capacités physiques, sensorielles ou mentales sont réduites ou qui manquent d'expérience et de connaissances en matière de fonctionnement des équipements électriques, à moins d'être surveillées ou instruites par des adultes responsables de leur sécurité.
- Les enfants ne doivent pas jouer avec cet appareil. Tenir l'appareil et son câble hors de la portée des enfants.

### Consignes générale de sécurité

Suivre toutes les consignes de sécurité pour une utilisation sûre de l'appareil :

- Lire attentivement ce mode d'emploi avant d'utiliser l'appareil.
- Ne pas laisser l'électroménager sans surveillance pendant le fonctionnement.
- Ne jamais plonger l'appareil, le câble d'alimentation ou la fiche dans de l'eau ou dans n'importe quel autre liquide.
- Ne pas utiliser l'appareil si le cordon d'alimentation ou la fiche sont endommagés ou si l'appareil est tombé ou a été endommagé de quelque façon que ce soit. Contactez le service d'assistance technique/service après-vente pour un remplacement.
- Le câble est volontairement court pour éviter les accidents. Ne pas utiliser de rallonge.
- Ne pas laisser le cordon d'alimentation entrer en contact avec les arêtes vives.
- Ne pas tirer sur le câble pour débrancher la fiche de la prise de courant.





## Mises en garde

- Ne pas placer l'appareil sur ou près d'une cuisinière à gaz ou électrique allumée, à l'intérieur d'un four ou près de sources de chaleur.
- Ne jamais tenter de modifier ou de réparer l'appareil : en cas de panne, confier la réparation uniquement à un technicien qualifié ou contacter le service technique.
- Ne jamais essayer d'éteindre une flamme/ un incendie avec de l'eau : éteindre l'appareil, retirer la fiche de la prise et couvrir la flamme avec un couvercle ou une couverture anti-feu.
- Évitez tout contact avec les pièces mobiles pendant le fonctionnement. Gardez les mains, les cheveux, les vêtements et les outils à l'écart des pièces mobiles pendant le fonctionnement afin d'éviter toute blessure corporelle et/ou tout dommage à l'appareil.
- Il faut toujours débrancher l'appareil de l'alimentation électrique lorsqu'il n'est pas utilisé, s'il est laissé sans surveillance ou en cas de panne.
- Il faut toujours débrancher l'appareil de l'alimentation électrique avant d'assembler et de démonter les composants.
- Il faut toujours débrancher l'appareil de l'alimentation électrique et le laisser refroidir avant toute opération de nettoyage.
- Il ne faut pas utiliser le blender sans son couvercle.
- Vérifiez que le couvercle est bien fermé avant de mettre le blender en marche.
- Il ne faut pas remplir le blender plus que prévu (1,5 litre maximum).
- Ne pas utiliser le blender en combinaison avec des pièces ou des accessoires d'autres fabricants.
- Utiliser uniquement des pièces de rechange d'origine du fabricant. L'utilisation de pièces de rechange non recommandées par le fabricant peut provoquer un incendie, une décharge électrique ou des blessures.
- Ne posez le blender que sur des surfaces plates et sèches.
- Ne faites pas fonctionner le bol mélangeur du blender à vide pour éviter d'endommager définitivement les lames.
- N'utilisez pas le blender pour ranger des objets. Conserver le blender vide avant et après utilisation.

### **Mises en garde concernant cet appareil**

- Ne remplissez pas de liquides chauds d'une capacité supérieure à 1 l. Ne pas mixer les liquides chauds pendant plus d'une minute.
- Pour réduire le risque de blessure et éviter d'endommager le blender, ne mettez jamais vos mains ou des ustensiles (comme des couverts) dans le bol mélangeur du blender pendant qu'il fonctionne, à l'exception du poussoir prévu à cet effet. N'utilisez la spatule et la brosse de nettoyage fournies que lorsque le blender est éteint.
- N'utilisez pas de détergents agressifs ou d'objets pointus pour laver ou enlever les résidus du bol mélangeur du blender.
- Les lames sont tranchantes : Danger de coupure !



Éviter de toucher les lames avec les mains.

- Ne faites pas fonctionner le blender sans le bol mélangeur.
- Les instructions sur la manière de nettoyer correctement l'appareil sont disponibles dans le § Nettoyage et entretien.

## Consignes concernant la pompe sous vide\*

- Ne pas placer la pompe sous vide sur ou près d'une cuisinière à gaz ou électrique allumée, à l'intérieur d'un four ou près de sources de chaleur.
- Ne mixer aucun ingrédient pendant que la pompe sous vide est en marche pour éviter des dégâts à la pompe. Il faut toujours évacuer l'air emprisonné à l'intérieur du bol mélangeur avant de mixer.
- Ne pas mixer avant d'avoir correctement positionné le bouchon de la pompe à vide sur le couvercle.
- Avant toute utilisation, assurez-vous que les quatre piles AA de la pompe à vide ont été correctement insérées. L'accessoire ne fonctionnera pas s'il n'est pas correctement assemblé.
- Assurez-vous que la pompe à vide est bien à l'arrêt avant de retirer ou de remplacer les piles.
- Utilisez uniquement des piles AA insérées en respectant la polarité indiquée sur la pompe à vide.
- Respecter la polarité des piles.
- Les piles déchargées doivent être retirées de l'accessoire et éliminées en toute sécurité.
- Les bornes d'alimentation ne doivent pas être court-circuitées.

- Retirez toujours les piles de la pompe à vide si elle n'a pas été utilisée pendant six mois ou plus.
- N'essayez pas de faire fonctionner la pompe à vide d'une autre façon que celle décrite dans ce manuel.
- Ne posez rien sur la pompe à vide lorsqu'elle est rangée.
- Maintenez la pompe à vide propre.
- Suivez les instructions de nettoyage données dans ce manuel.
- L'utilisation de la pompe à vide est interdite aux personnes (y compris les enfants) dont les capacités physiques, sensorielles ou mentales sont réduites ou qui manquent d'expérience et de connaissances en matière de fonctionnement des équipements électriques, à moins d'être surveillées ou instruites par des adultes responsables de leur sécurité.
- Gardez l'accessoire hors de portée des enfants.
- Ne jamais tenter de modifier ou de réparer la pompe sous vide : en cas de panne, confier la réparation uniquement à un technicien qualifié ou contacter le service technique.
- Cet accessoire est destiné à un usage domestique uniquement. L'accessoire ne doit pas être utilisé à des fins autres que celles pour lesquelles il a été conçu.
- Ne pas utiliser en plein air. Une mauvaise utilisation peut provoquer des blessures.
- N'utilisez pas le bouchon de la pompe à vide lorsque vous préparez des liquides chauds.
- La pompe à vide est destinée à être utilisée uniquement avec le mixeur BLC01 et BLC02 Smeg.

\*De série sur certains modèles. Également disponible en tant qu'accessoire.



## Mises en garde

### Branchement de l'appareil

S'assurer que la tension et la fréquence du réseau électrique correspondent à celles indiquées sur la plaque de données au fond de l'appareil.

En cas d'incompatibilité entre la prise et la fiche de l'appareil, contacter le service d'assistance technique pour procéder à leur remplacement.

### Responsabilité du constructeur

Le constructeur décline toute responsabilité pour les dommages subis par des personnes et des choses causés par :

- utilisation de l'appareil autre que celle prévue ;
- manque de lecture du mode d'emploi ;
- altération même d'une seule partie de l'appareil ;
- utilisation de pièces de rechange non originales ;
- non-respect des consignes de sécurité.



Conserver soigneusement ces instructions. Si l'appareil devait être cédé à d'autres personnes, leur remettre également ces instructions d'utilisation.

Ces consignes peuvent être téléchargées du site Web Smeg « [www.smeg.com](http://www.smeg.com) ».

### MISE AU REBUT



Cet appareil doit être éliminé séparément des autres déchets (directive 2012/19/UE).

- Cet appareil ne contient aucune substance dans des quantités considérées comme dangereuses pour la santé et l'environnement, conformément aux directives européennes en vigueur.
- Les vieux appareils électriques ne doivent pas être jetés avec les ordures ménagères ! Conformément à la législation en vigueur, les appareils électriques en fin de vie doivent être apportés dans des centres de collecte séparés pour les déchets électriques et électroniques. Pour plus d'informations, veuillez contacter les autorités locales compétentes ou les employés des centres de collecte sélective.
- Apportez les matériaux d'emballage aux centres de collecte sélective appropriés.



## DESCRIPTION DE L'APPAREIL (Fig. A)

- 1 Bouchon doseur.
- 2 Couvercle avec orifice verseur.
- 3 Bol mélangeur de 1,5 litre.
- 4 Bouton de marche/arrêt ON/OFF.
- 5 Panneau de commandes.
- 6 Bouton de commande et affichage.
- 7 Corps du moteur.
- 8 Base antidéparante.
- 9 Pompe sous vide.\*
- 10 Bouchon pour pompe sous vide.\*
- 11 Poussoir.
- 12 Spatule.
- 13 Brosse de nettoyage.

## AVANT LA PREMIÈRE UTILISATION

- Retirer les éventuelles étiquettes et adhésifs de tous les éléments et nettoyer la base moteur avec un chiffon humide.
- Retirer le bol mélangeur du blender. Laver et sécher soigneusement tous les éléments (voir « Nettoyage des pièces »).

## DESCRIPTION DES PIÈCES (Fig. A)

### Bouchon doseur (1)

Le bouchon peut être utilisé pour doser les ingrédients (max. 30 ml).

### Couvercle avec orifice verseur (2)

Le couvercle, muni de joint, ferme hermétiquement le bol mélangeur et dispose d'un orifice pour faciliter l'ajout d'ingrédients sans aucun risque ou pour l'utilisation du poussoir pendant que le blender est en marche.

### Bol mélangeur de 1,5 litre en Tritan™ Renew (3)

Bol mélangeur avec bec et gradation en litres et tasses. Capacité minimale de 0,25 litre

(1 tasse) et maximale de 1,5 litre (6 tasses).

### Lames du bol mélangeur (14)

Le groupe lames en acier inox permet de piler des glaçons ou de préparer des smoothies, milkshakes, cocktails, soupes, etc.

## DESCRIPTION ACCESSOIRES (Fig. A)

### Pompe sous vide (9)\*

Utiliser la pompe sous vide pour préserver les saveurs et la consistance de la recette.

L'application d'une pression sous vide à l'intérieur du bol mélangeur du blender avant de préparer des smoothies verts et des sauces végétales peut renforcer les saveurs, la texture et améliorer l'expérience gustative globale.

### Poussoir (11)

Le poussoir peut être utilisé pour diriger les ingrédients dans l'espace de découpe. Il est utile pour les préparations plus dures et consistantes (ex. beurres de fruits secs ou desserts glacés).

### Spatule (12)

Utiliser la spatule fournie pour collecter les éventuels résidus d'aliments dans le bol mélangeur.

### Brosse de nettoyage (13)

Utiliser la brosse fournie pour enlever les éventuels résidus d'aliments qui sont restés près de la zone des lames.



Les accessoires pouvant entrer en contact avec les aliments sont fabriqués dans des matériaux conformes à la législation en vigueur.

\*De série sur certains modèles. Également disponible en tant qu'accessoire.



## COMMANDES ET AFFICHAGE (Fig. B et Fig. C)

Le produit comprend 5 programmes prédéfinis (Smoothie, Smoothie vert, desserts glacés, broyeur de glace, nettoyage automatique) et la fonction PULSE accessibles à travers le panneau de commandes (5) (Fig. A).

Icône	Programme
 (15)	Smoothie
 (16)	Smoothie vert
 (17)	Desserts glacés
 (18)	Broyeur de glace
 (19)	Nettoyage automatique
<b>PULSE</b> (20)	Pulse



### Bouton de réglage de la vitesse (6)

Le bouton permet de sélectionner une des neuf vitesses manuelles et, à travers l'affichage (6) (Fig. C), de visualiser les paramètres définis sur le blender.

Pour plus d'informations voir « Description de l'affichage ».

## DESCRIPTION DE L'AFFICHAGE (Fig. C)

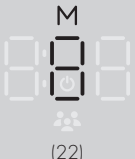
L'affichage (6) sur le bouton permet à l'utilisateur de visualiser les fonctions programmées sur le blender, dans le détail :

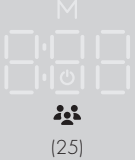
Icône	Signification
	Mode veille
	Mode manuel
	Minuterie
	Count up : en mode manuel
	Count down : dans les programmes prédéfinis
	Mode SINGLE SERVE
	Mode FAMILY SERVE

## UTILISATION (Fig. A, B, C, D, E)

- Positionner le blender sur une surface plate et fixer le bol mélangeur (3) à la base moteur (7).



- Introduire les ingrédients dans le bol mélangeur (3) en faisant attention à ne pas dépasser la capacité maximale (1,5 litre/6 tasses).
- Placer le couvercle (2) avec le bouchon doseur (1) sur le bol mélangeur (3). S'assurer que le couvercle (2) est correctement serré.
- Pour fournir ou couper le courant à l'appareil, connecter le câble d'alimentation électrique à la prise située à l'arrière du blender et l'autre extrémité à une prise de courant.
- Appuyer sur la touche ON. Les LEDs des boutons s'éclairent de façon fixe et le blender est prêt à l'emploi.



## Danger d'électrocution

Introduire la fiche dans une prise de courant conforme et munie de mise à la terre.

- Ne pas altérer la mise à la terre.
- Ne pas utiliser d'adaptateur.
- Ne pas utiliser de rallonge.
- Le non-respect de ces avertissements peut entraîner la mort, un incendie ou une décharge électrique.



## Mode veille

Le mode Veille s'active automatiquement dans les cas suivants :

- 30 secondes après l'inutilisation complète du blender ;
- si le blender est arrêté manuellement pendant plus de 10 secondes ;
- à la fin de chaque programme prédéfini.

L'affichage montre l'icône Veille (21) et les leds des touches sont éteintes.

- L'écran affiche par défaut « 0 ».

- Sélectionner la vitesse désirée à travers le bouton de commande (6) ou bien un programme prédéfini en sélectionnant la touche correspondante.



Ne pas opérer aux vitesses 1-8 pendant plus de 3 minutes continuellement.



Il est possible d'ajouter d'autres ingrédients durant le mélange en retirant le bouchon verseur (1) en versant les ingrédients à travers l'orifice du couvercle (2).



L'appareil est muni d'un blocage de sécurité qui arrête le moteur automatiquement au moment du retrait du bol mélangeur. Il dispose en outre d'un dispositif de protection du moteur qui intervient en cas de surcharge.

## Système Smooth Start



Fonction de démarrage graduel (Smooth Start)

Au moment du démarrage de l'appareil la vitesse augmente progressivement jusqu'à atteindre la vitesse programmée. De cette façon on évite des dégâts à l'appareil et un meilleur mélange. La fonction Smooth Start fonctionne seulement quand on sélectionne une vitesse comprise entre 1 et 9 et ne fonctionne pas en combinaison avec le mode PULSE ou aux programmes prédéfinis.



# Utilisation

## Fonction Manuelle

- Tourner le bouton vers la droite pour sélectionner la vitesse désirée.
- L'écran affiche la vitesse sélectionnée et l'icône fixe M.
- Appuyez sur la bague du bouton pour mettre en marche le blender.
- L'écran affiche le temps d'utilisation (count-up) à compter de 0:00.
- Pour augmenter la vitesse, tourner le bouton vers la droite ou vers la gauche pour la diminuer. Le moteur augmente ou diminue la vitesse en conséquence, l'affichage montre la vitesse sélectionnée pendant 1 seconde, après quoi il montre de nouveau la progression du temps (COUNT-UP).
- Pour mettre le blender en PAUSE appuyer sur le poussoir du bouton, « COUNT UP » clignote lentement. Pour reprendre le travail appuyer de nouveau sur le poussoir.
- Pour arrêter le travail et revenir au mode manuel, maintenir le bouton enfoncé pendant 2 secondes.
- Après 10 secondes d'inactivité, le blender se met automatiquement en mode Veille.



En mode manuel, il est possible de varier la vitesse de n'importe quel moment durant le processus de mélange.



Dans les vitesses comprises entre 1 et 8, après 3 minutes de fonctionnement continu, le blender s'arrête et entre automatiquement en mode veille.



En actionnant le blender à la vitesse 9 pendant 6 minutes au maximum, il est possible de réchauffer les soupes à la température ambiante et après cuisson.



Pour les préparations plus consistantes, utilisez le poussoir fourni pour diriger les ingrédients dans la zone de découpe.

## Mode Single/Family et programmes prédéfinis

Les modes Single/Family permettent d'utiliser le blender avec des quantités appropriées à des portions individuelles (SINGLE serve) ou à plusieurs portions (FAMILY serve).

Le mode Single ou Family peut être activé uniquement avec les programmes prédéfinis Smoothie, Smoothie vert et desserts glacés. Pour plus de détails, consulter le tableau « Conseils d'utilisation/Programmation de vitesse ». Pour activer un des modes, procéder comme suit :

- Appuyer sur la touche 1 des 3 programmes désirés. Les leds de la touche s'allument, tandis que les autres touches s'éteignent.
- L'affichage montre par défaut l'icône (25) du mode FAMILY SERVE et le temps de préparation prédéfini.
- Pour sélectionner le mode SINGLE SERVE tourner le bouton. L'affichage montre l'icône (24) e le temps de préparation prédéfini.
- Appuyer sur le poussoir du bouton pour démarrer le programme sélectionné. L'écran affiche le temps restant à la fin du cycle (COUNT DOWN).
- La led de la touche sélectionnée reste allumée durant tout le cycle d'activation, tandis que les autres touches sont éteintes.
- Le cycle termine automatiquement et le blender entre dans le mode Veille. L'affichage montre l'icône Veille (21) et les leds des touches sont éteintes.
- Pour mettre le blender en PAUSE, appuyer sur le poussoir du bouton. Le compte à rebours clignote lentement et toutes les touches s'allument en continu. Pour recommencer le travail, appuyer de nouveau sur le poussoir du bouton.
- Pour arrêter le programme, appuyez pendant 2 secondes sur l'une des touches de fonction prédéfinies ou sur le bouton rotatif. La touche sélectionnée s'allume, tandis que les autres sont éteintes.
- Pour changer de programme appuyer sur la touche du programme désiré.



Pour activer le programme broyeur de glace, procédez comme suit :

- Appuyez sur le bouton correspondant au programme. La led de la touche s'allume, tandis que les autres touches s'éteignent..
- L'écran affiche le temps de préparation prédéfini.
- Appuyer sur le poussoir du bouton pour lancer le programme sélectionné. L'écran affiche le temps restant à la fin du cycle (COUNT DOWN).
- La led de la touche sélectionnée reste allumée durant le cycle d'activation, tandis que les autres touches sont éteintes.
- Le cycle termine automatiquement et le blender entre dans le mode Veille. L'écran affiche l'icône Veille (21) et les leds des touches sont éteintes.
- Pour mettre le blender en PAUSE, appuyer sur le poussoir du bouton. Le count-down (compte à rebours) clignote lentement et la touche du programme sélectionné s'allume. Pour recommencer le travail, appuyer de nouveau sur le poussoir du bouton.
- Pour arrêter le programme, appuyez sur la touche du programme prédéfini sélectionné ou sur le bouton pendant 2 secondes. La touche sélectionnée s'allume, tandis que les autres sont éteintes.
- Pour changer de programme, appuyer sur la touche du programme désiré.

## Fonction PULSE

La fonction PULSE peut être activée quand le mode manuel est activé (vitesse 1-8) ou bien même de manière autonome.

En mode manuel, en appuyant sur la touche PULSE le produit fonctionne à la vitesse maximale et l'écran affiche la vitesse 9. En lâchant la touche, on revient à la vitesse précédemment programmée..

Pour activer de manière autonome, s'assurer que le bouton est positionné sur le mode manuel. En appuyant sur la touche PULSE l'appareil fonctionne à la vitesse maximale et l'écran affiche la vitesse 9. Le moteur s'arrête mais l'écran affiche la vitesse à laquelle il était avant d'appuyer sur Pulse.

Le bouton PULSE ne s'allume que lorsque vous

passiez en mode manuel (icône M).



La fonction PULSE ne fonctionne pas en combinaison avec les programmes prédéfinis.

## Mode d'emploi de l'accessoire pompe sous vide (Fig. F)\*



La pompe sous vide doit être actionnée avant n'importe quel cycle de mélange



Attendre toujours que la pompe sous vide s'arrête avant d'actionner n'importe quel cycle.



Ne mixer aucun ingrédient pendant que la pompe sous vide est en marche pour éviter des dégâts à la pompe.



De même, si votre aliment ne contient pas d'éléments liquides (comme des herbes, des épices ou des noix) le mélange sous vide n'aura pas beaucoup d'impact.

- Dévissez la base de l'accessoire pour vérifier la présence des 4 piles à l'intérieur (PILES NON INCLUSES).
- Introduire les ingrédients dans le bol mélangeur et fermer avec le couvercle.
- Remplacer le bouchon doseur (1) du couvercle avec le bouchon pour la pompe sous vide (10).
- Placer la pompe sous vide (9) sous le bouchon (10).
- Actionner la pompe en appuyant sur son bouton supérieur. La LED de la touche s'éclaire.
- L'accessoire s'arrête automatiquement une fois que la pression a été atteinte dans le bol mélangeur. Le voyant du bouton s'éteint.
- Retirer la pompe sous vide (9) du bouchon (10) du blender.
- Activer le blender en sélectionnant la vitesse manuelle ou le programme prédéfini désiré.
- À la fin du cycle, appuyer sur la vanne du bouchon pour relâcher la pression du bol mélangeur du blender.
- Enlever le bouchon du bol mélangeur.

















\* De série sur certains modèles. Également disponible en tant qu'accessoire.





# Conseils

## CONSEILS D'UTILISATION / PROGRAMMATION DE LA VITESSE

Fonction	Description	Préparations suggérées	Quantité	Temps	Accessoire
Manuel 1-9	Les vitesses variables 1-9 permettent le contrôle maximum du blender.	Farines, pâtes à frire, purée de fruits ou légumes verts, milkshakes, sauces et condiments, crème fouettée, boissons glacées mélangées, mousses, sorbets, crèmes et beurres de fruits secs, soupes réchauffées*.	1,5 L	3 min max. *	Poussoir
SMOOTHIE 	Le blender opère à la bonne vitesse pour obtenir des résultats denses et crémeux.	Smoothies/milkshakes à base de fruits frais ou congelés.	 500 ml	 30 secondes	
			 1 L	 45 secondes	
SMOOTHIE VERT 	Permet d'obtenir d'excellents smoothies sains.	Smoothies verts à base d'épinards, chou et d'autres fruits et légumes à feuille verte.	 500 ml	 35 secondes	
			 1 L	 50 secondes	
DESSERTS GLACÉS** 	Permet d'obtenir des desserts congelés pour tous les goûts.	Glaces, sorbets, yogourts glacés et desserts congelés.	 300 g	 50 secondes	Poussoir
			 800 g	 1 minute et 30 secondes	Poussoir
BROYEUR DE GLACE 	Le blender fonctionne par impulsions intenses et brèves pour piler finement la glace.	Petits cubes de glace pilée, fruits et légumes verts congelés émincés, cocktails, granités.	100 g (min) 300 g (max)	35 secondes	



\* Il est possible de réchauffer des soupes de la température ambiante et après cuisson, en actionnant le mixeur à la vitesse 9 pendant 6 minutes au maximum.



\*\* Fonction desserts glacés :

- La consistance de la préparation finale peut être influencée par le type de recette et les ingrédients utilisés.
- En cas de préparation avec des fruits congelés, il est conseillé d'introduire des petits morceaux et attendre quelques minutes avant de les utiliser.
- Pour les recettes en mode « Single Serve » il est conseillé d'augmenter la proportion de la partie liquide par rapport aux recettes utilisées avec le mode « Family Serve ».



Le blender a une fonction spécifique pour le nettoyage automatique :

Fonction	Description	Préparations suggérées	Quantité	Temps	Accessoire
NETTOYAGE AUTOMA- TIQUE 	Avec des impulsions rapides de puissance et une vitesse élevée, il permet de nettoyer le bol mélangeur.	Consulter le paragraphe « Utilisation de l'option de nettoyage automatique du bol mélangeur » pour des instructions détaillées.	200 ml	60 s	

## Conseils pour l'utilisation du blender

- Pour de meilleurs résultats, nous recommandons :
  - coupez les aliments à mixer en cubes.
  - Insérez d'abord les liquides, puis les légumes à feuilles vertes, puis les ingrédients mous, puis les fruits secs/graines/grains et enfin les ingrédients glacés/réfrigérés.
  - Il peut être nécessaire d'arrêter le fonctionnement afin de faire glisser les ingrédients le long des parois du bol mélangeur avec une spatule.
- Lorsque vous mélangez des ingrédients liquides et secs, nous conseillons de mettre d'abord les ingrédients liquides, puis d'ajouter les ingrédients secs.
- Retirez les éléments durs des aliments à mixer (par exemple, les trognons ou les noyaux des fruits, les os de la viande et autres).
- Ne laissez pas les résidus alimentaires sécher trop longtemps à l'intérieur du bol mélangeur et sur les lames, car ils pourraient être difficiles à enlever. Si vous ne pouvez pas les retirer immédiatement, versez un peu d'eau chaude et laissez tremper.



# Nettoyage et entretien

## NETTOYAGE ET ENTRETIEN (Fig. H)



Usage non correct. Risque de dégâts sur les surfaces.

- Ne pas utiliser de jets de vapeur pour nettoyer l'appareil.
- Ne pas utiliser sur les parties traitées superficiellement avec des finitions métalliques (par ex. anodisations, nickelage, chromages ), des produits contenant du chlore, de l'ammoniac ou de la Javel.
- N'utilisez pas de nettoyants abrasifs ou corrosifs (par exemple, produits en poudre, détachants et éponges métalliques).
- N'utilisez pas de matériaux rugueux, abrasifs ou de grattoirs métalliques tranchants.

### Nettoyage de la base du moteur

Pour une bonne conservation des surfaces externes, il est nécessaire de les nettoyer régulièrement après chaque utilisation, après les avoir laissées refroidir. Nettoyer soigneusement avec un chiffon doux et humide et du détergent neutre.



Lames affûtées. Danger de coupure.

- Éviter de toucher les lames avec les mains.

### Nettoyage du blender

- Le bol mélangeur, le couvercle du blender (2) et le bouchon doseur (1) peuvent être lavés dans le lave-vaisselle ou bien en utilisant le programme prédéfini Nettoyage automatique (voir la section Description des commandes)
- S'assurer que les pièces sont complètement sèches avant de les replacer sur le blender.

### Nettoyage des accessoires



Ne jamais plonger la pompe (9)\* sous vide dans l'eau ou dans n'importe quel autre liquide. Ne pas laver dans le lave-vaisselle.

- Le bouchon interne de la pompe (10)\* sous vide peut être lavé dans le lave-vaisselle. Pour un nettoyage complet, retirer la vanne et la laver à la main.
- Le corps de la pompe (9)\* sous vide peut être lavé à la main, dans de l'eau chaude et du produit nettoyant neutre, JAMAIS dans le lave-vaisselle. S'assurer qu'il est parfaitement sec avant de le réutiliser.
- Le poussoir (11) et la spatule (12) peuvent être lavés dans le lave-vaisselle.
- La brosse (13) peut être lavée à la main, dans de l'eau chaude et du produit nettoyant neutre, JAMAIS dans le lave-vaisselle.

\*De série sur certains modèles. Également disponible en tant qu'accessoire.



## Utilisation de l'option de nettoyage automatique (19)

- Dans le bol mélangeur introduire 200 ml d'eau tiède et quelques gouttes de produit nettoyant neutre.
- Appuyer sur la touche du programme nettoyage automatique (19). Les leds de la touche s'allument, tandis que les autres touches s'éteignent.
- L'affichage montre le temps de durée du cycle.
- Appuyer sur le poussoir du bouton pour démarrer le programme sélectionné. L'affichage montre le COUNT DOWN. (COMPTE À REBOURS).
- La led de la touche sélectionnée reste allumée durant tout le cycle d'activation, tandis que les autres touches sont éteintes.
- Le cycle termine automatiquement et le blender entre dans le mode Veille. L'affichage montre l'icône Veille (21) et les leds des touches sont éteintes.
- Pour mettre le programme en pause, appuyer sur le poussoir du bouton. Le countdown (compte à rebours) clignote lentement et la touche du programme sélectionné s'allume. Pour recommencer le travail, appuyer de nouveau sur le poussoir du bouton.
- Pour arrêter le programme, appuyez sur la touche (19).

## Que faire si...

Problème	Causes possibles	Solution
Le moteur ne démarre pas.	Le moteur s'est surchauffé.	Débrancher du courant électrique et laisser refroidir le moteur.
	La fiche n'est pas bien introduite dans la prise de courant.	Introduire la fiche dans la prise de courant. Ne pas utiliser d'adaptateurs ou de rallonges. Contrôler que l'interrupteur général est enclenché.
	Le câble est défectueux.	Contacteur un centre d'assistance autorisé.
Le blender vibre.	Interruption de courant électrique.	Contrôler que l'interrupteur général est enclenché.
	Le blender n'est pas posé sur une surface stable.	Poser le blender sur une surface stable et plate.
	La base antidérapante en caoutchouc est usée.	Faites-la remplacer par un centre de service agréé.
Le blender s'allume, mais les lames ne tournent pas.	La vitesse programmée est trop élevée ou la charge est excessive.	Programmer une vitesse plus basse et contrôler que le bol mélangeur n'est pas surchargé.
	Le bol mélangeur est mal positionné sur la base.	Retirer le bol mélangeur et l'introduire correctement dans sa base.
Le blender s'arrête durant le fonctionnement.	Le moteur s'est surchauffé.	Débrancher du courant électrique et laisser refroidir le moteur.
Erreur E:01	Le bol mélangeur n'est pas installé.	Mettre le bol mélangeur sur la base.
Erreur E:02	Protection thermique ou lames bloquées.	Débrancher et réinitialiser le blender.

Problème	Causes possibles	Solution
<p>ACCESSOIRE POMPE SOUS VIDE*</p> <p>La led de la touche de l'accessoire clignote pendant 5 secondes après l'aspiration.</p>	<p>La batterie est déchargée. La pompe sous vide n'est pas en mesure d'atteindre la pression du vide.</p>	<p>Remplacer les quatre piles.</p>



Si le problème n'a pas été résolu ou pour d'autres types de défauts, contacter le service d'assistance de votre zone.

\*De série sur certains modèles. Également disponible en tant qu'accessoire.



# Livre de recettes

## **SMOOTHIES**

Ingrédients

- |                   |        |
|-------------------|--------|
| - Lait            | 450 ml |
| - Yogourt naturel | 150 ml |
| - Banane          | 400 g  |

### **Procédure**

- Couper les bananes en petits morceaux et introduire les ingrédients dans le bol mélangeur.
- Introduire les ingrédients dans le bol mélangeur dans l'ordre conseillé plus haut.
- Sélectionner la fonction SMOOTHIES en choisissant le mode « Family serve ».
- Attendre la fin du programme et servir immédiatement.

## **SMOOTHIES VERTS**

Ingrédients

- |                       |        |
|-----------------------|--------|
| - Eau                 | 240 ml |
| - Raisin ou bien kiwi | 300 g  |
| - Ananas              | 180 g  |
| - Épinards frais      | 120 g  |
| - Banane              | 110 g  |
| - Glaçons             | 130 g  |

### **Procédure**

- Nettoyer les fruits et les légumes verts et les couper en petits morceaux.
- Introduire les ingrédients dans le bol mélangeur dans l'ordre conseillé plus haut.
- Sélectionner la fonction SMOOTHIES VERTS en choisissant le mode « Family serve ».
- Attendre la fin du programme et servir

immédiatement.

## **DESSERTS GLACÉS**

Ingrédients

- |                          |       |
|--------------------------|-------|
| - Yogourt naturel        | 270 g |
| - Fruits rouges congelés | 540 g |

### **Procédure**

- Introduire les ingrédients dans le bol mélangeur selon l'ordre conseillé et sélectionner la fonction DESSERTS GLACÉS en choisissant le mode Family serve.
- Durant le fonctionnement du programme, s'aider avec le poussoir pour mieux diriger les ingrédients dans la zone de découpe.
- À la fin du programme, servir immédiatement.