

S4C092E



| | |
|-------------------------|---|
| Famille | Réfrigérateurs |
| Installation | Intégrable |
| Catégorie | Une porte |
| Niche d'encastrement | 88 |
| Largeur de référence | Jusqu'à 60 |
| Hauteur de référence | Jusqu'à 100 |
| Type de refroidissement | Statique |
| Dégivrage | Réfrigérateur automatique, congélateur manuel |
| Type de charnières | Par glissières |
| Position des charnières | Droite |
| Porte réversible | Oui |
| Code EAN | 8017709337087 |



Esthétique

| | | | |
|-------------------------------|--------------|--|-------------|
| Esthétique | Universel | Couleur des parois latérales | Blanc |
| Couleur | Blanc | Logo | Sérigraphié |
| Design | Plat | Couleur des finitions des balconnets | Blanc |
| Matériau de la porte | Tôle d'acier | Couleur des finitions des clayettes en verre | Blanc |
| Matériau des parois latérales | Tôle d'acier | | |

Caractéristiques réfrigérateur



| | | | |
|-------------------------------|----------|--|-------|
| Nombre de clayettes réglables | 2 | Dessus bac à légumes | Oui |
| Nombre de bacs à légumes | 1 | Type de dessus bac à légumes | Verre |
| Type de clayettes réglables | Verre | Eclairage interne réfrigérateur | Oui |
| Type de bac à légumes | Standard | Type d'éclairage interne réfrigérateur | LED |

Contre-porte réfrigérateur

| | | | |
|---|---|---------------------------------------|---|
| Nombre de balconnets avec couvercle transparent | 1 | Nombre de balconnets porte-bouteilles | 1 |
| Nombre de balconnets réglables | 2 | | |

Autres caractéristiques réfrigérateur

Accessoires réfrigérateur Casier à oeufs

Caractéristiques congélateur

Compartiment interne congélation Oui

Autres caractéristiques techniques

| | |
|--|---------------|
| Accessoires congélateur | Bac à glaçons |
| Type de contrôle de la température | Électronique |
| Nombre de compresseurs | 1 |
| Type de gaz réfrigérant | R600a |
| Type compresseur | Standard |
| Quantité de réfrigérant (gr) | 31 g |
| Agent d'expansion pour mousses isolantes | Cyclopentane |

Performance / Etiquette énergétique - Reg. 2019





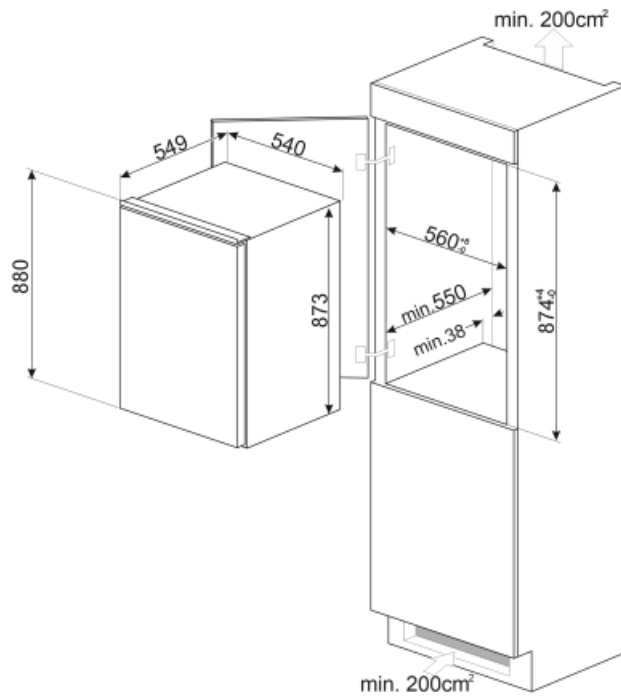

| | | | |
|--|-----------|--|-----------------|
|  | | | |
| Consommation d'énergie annuelle | 143 kWh/a | Niveau sonore | 36 dB(A) re 1pW |
| Classe énergétique | E | Autonomie en cas de coupure de courant | 9.50 h |
| Classe d'émissions acoustiques dans l'air | C | 4 étoiles - Capacité de congélation | 2.6 Kg/24h |
| Volume net total | 110 l | Classe climatique | SN, N, ST |
| Somme des volumes du (des) compartiment(s) congélation | 14 l | EI | 100 % |
| Somme des volumes du (des) compartiment(s) Extra Fresh et du (des) compartiment(s) frais | 110 l | | |

Raccordement électrique

| | | | |
|--------------------|--------------|---------------------------------------|-----------|
| Type de prise | (F;E) Schuko | Tension | 230-240 V |
| Puissance nominale | 100 W | Fréquence | 50 Hz |
| Intensité (A) | 0,6 A | Longueur du câble d'alimentation (cm) | 240 cm |



Symbols glossary (TT)

| | | | |
|--|--|---|---|
|  | 4 étoiles |  | Dégivrage automatique : Le réfrigérateur se dégivre automatiquement. L'eau issue de ce dégivrage ne doit pas être récupérée car le réfrigérateur est équipé d'un système d'évaporation. |
|  | E : Indique la classe énergétique de l'appareil. |  | Eclairage intérieur LED : L'éclairage intérieur LED assure à la fois des économies d'énergie et un éclairage d'ambiance. |
|  | Hauteur de la niche d'encastrement |  | Classe énergétique E |