

FQ60CA06



| | |
|-----------------------------|--|
| Famille | Réfrigérateurs |
| Installation | Pose libre |
| Catégorie | 4 portes |
| Largeur de référence | Plus de 80 |
| Hauteur de référence | 160 - 200 |
| Système Froid Ventilé total | Total |
| Type de refroidissement | Réfrigérateur froid brassé, congélateur froid ventilé - Deux circuits de refroidissement |
| Dégivrage | Automatique |
| Code EAN | 8017709341480 |



Esthétique



| | | | |
|--------------------------------|----------------|--|------------------------|
| Esthétique | Coloniale | Matériau des parois latérales | Tôle d'acier |
| Couleur | Anthracite | Couleur des parois latérales | Anthracite |
| Design | Plat | Logo | Appliqué |
| Matériau de la porte | Tôle d'acier | Couleur des finitions des balconnets | Gris métal |
| Kit poignée fournie séparément | Oui | Couleur des finitions des tiroirs | Gris métal |
| Poignée | Non fournie | Couleur des finitions des clayettes en verre | Chromé |
| Type de poignée | Fixe | Afficheur | LED |
| Couleur de la poignée | Laiton antique | Position de l'afficheur | Intérieur (sur le top) |
| Couleur du logo | Laiton antique | | |

Caractéristiques réfrigérateur



| | | | |
|-------------------------------|----------|--|-------|
| Nombre de clayettes réglables | 2 | Type de dessus bac à légumes | Verre |
| Nombre de bacs à légumes | 2 | Zone Extra Fresh 0°C | Oui |
| Type de clayettes réglables | Verre | Eclairage interne réfrigérateur | Oui |
| Type de bac à légumes | Standard | Type d'éclairage interne réfrigérateur | LED |
| Dessus bac à légumes | Oui | | |

Contre-porte réfrigérateur

| | | | |
|---|---|---------------------------------------|---|
| Nombre de balconnets avec couvercle transparent | 2 | Nombre de balconnets porte-bouteilles | 2 |
| Nombre de balconnets réglables | 2 | | |

Autres caractéristiques réfrigérateur



| | | | |
|---|----------------|--------------------------------------|-----|
| Accessoires réfrigérateur | Casier à oeufs | Airplus, système d'aération multiple | Oui |
| Système "Frais Actif" par lampes LED bleues | Oui | Turbine | Oui |

Caractéristiques congélateur

| | | | |
|---------------------|---|------------------|-------|
| Nombre de tiroirs | 4 | Type de clayette | Verre |
| Nombre de clayettes | 2 | | |

Autres caractéristiques congélateur



| | |
|---------------------------------|-----|
| Compartiment congélation rapide | Oui |
|---------------------------------|-----|

Autres caractéristiques techniques



| | |
|--|---|
| Fonctions de l'afficheur | Vacances, Congélation rapide, Refroidissement rapide, Eco |
| Touche congélation rapide | Oui |
| Alarme porte ouverte | Oui |
| Type de contrôle de la température | Électronique |
| Nombre de compresseurs | 1 |
| Type de gaz réfrigérant | R600a |
| Type compresseur | Compresseur à capacité variable (Inverter) |
| Quantité de réfrigérant (gr) | 62 g |
| Agent d'expansion pour mousses isolantes | Cyclopentane |

Performance / Etiquette énergétique - Reg. 2019



| | | | |
|---|-----------|---|-----------------|
| Consommation d'énergie annuelle | 338 kWh/a | Niveau sonore | 37 dB(A) re 1pW |
| Classe énergétique | E | Autonomie en cas de coupure de courant | 10 h |
| Classe d'émissions acoustiques dans l'air | C | 4 étoiles - Capacité de congélation | 9 Kg/24h |
| Volume net total | 572 l | 4 étoiles - Capacité de congélation | 9 Kg/24h |
| Somme des volumes du (des) compartiment(s) congélation | 196 l | Classe climatique | SN, N, ST, T |
| Somme des volumes du (des) compartiment(s) Extra Fresh et du (des) compartiment(s) frais | 376 l | EEl | 100 % |

Raccordement électrique

| | | | |
|---------------------------|--------------|---|-----------|
| Type de prise | (F;E) Schuko | Tension | 220-240 V |
| Puissance nominale | 200 W | Fréquence | 50 Hz |
| Intensité | 1,2 A | Longueur du câble d'alimentation | 240 cm |

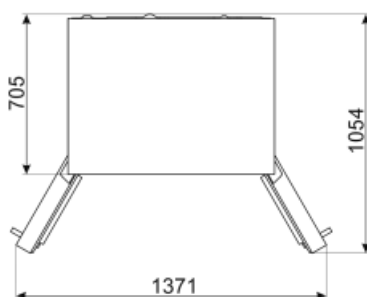
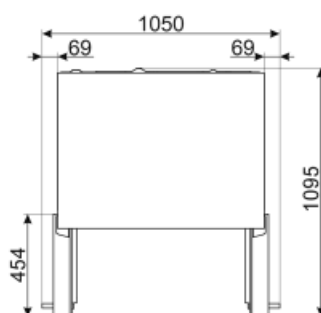
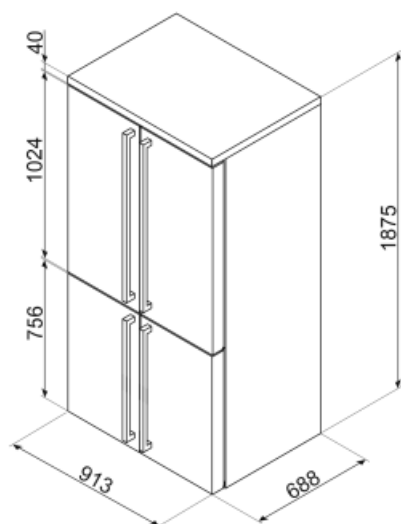

Not included accessories













KMOFQ7-1



KMOFQ8-1



Symbols glossary (TT)

| | | | |
|--|--|---|--|
|  | 4 étoiles |  | Dégivrage automatique : Le réfrigérateur se dégivre automatiquement. L'eau issue de ce dégivrage ne doit pas être récupérée car le réfrigérateur est équipé d'un système d'évaporation. |
|  | Classe énergétique E |  | Afficheur LED : Pour optimiser les performances et simplifier au maximum l'utilisation de l'appareil, certaines machines à laver et certains réfrigérateurs sont équipés d'un afficheur LED qui permet de visualiser l'état de fonctionnement du produit. |
|  | Fonction Economie : La fonction Economie analyse l'utilisation du réfrigérateur pendant la période d'activation et optimise les cycles de travail, pour minimiser la dépense d'électricité. |  | Brassé : Système de ventilation de refroidissement qui permet à l'air à l'intérieur du réfrigérateur d'être constamment et uniformément réparti. |
|  | Congélation rapide : La fonction de congélation rapide permet de congeler de grandes quantités d'aliments frais en très peu de temps. En l'activant quelques heures avant, le congélateur abaisse la température et, après quelques heures, reprend automatiquement son fonctionnement normal. |  | Fonction vacances : Cette fonction est particulièrement utile en cas d'absence prolongée du domicile, vous permet de désactiver le fonctionnement du service de réfrigération et de ne garder en service que le congélateur. |
|  | Eclairage intérieur LED : L'éclairage intérieur LED assure à la fois des économies d'énergie et un éclairage d'ambiance. |  | Zone Extra Fresh 0°C : Dans la Zone Extra Fresh 0°C, une température interne constante entre 0°C et +3°C est maintenue, ce qui n'altère pas les qualités organoleptiques de l'aliment et permet de le conserver frais même après plusieurs jours. Il est idéal pour conserver le poisson, la viande, les produits laitiers et les aliments facilement périssables. |
|  | L'évolution de Smeg vers des modèles plus intelligents et plus écologiques a conduit au choix de la technologie Inverter, qui réduit considérablement la consommation. |  | Système de refroidissement Multiflow : Le système de ventilation Multiflow permet de répartir l'air à l'intérieur du réfrigérateur de façon constante et uniforme. |
|  | Le système « Active Fresh » éclaire d'une lumière bleue les tiroirs des aliments frais, prolongeant la durée de conservation des fruits et légumes. | | |