



- Double aspiration : installation possible en murale et arrière
- Installation facile
- Commandes tactiles

Famille:

BELT

Référence:

PRF0033852C

Description commerciale:

BELT IX/F/80

Belt 80cm

Long min 506 - max 890

Short min 260 - max480

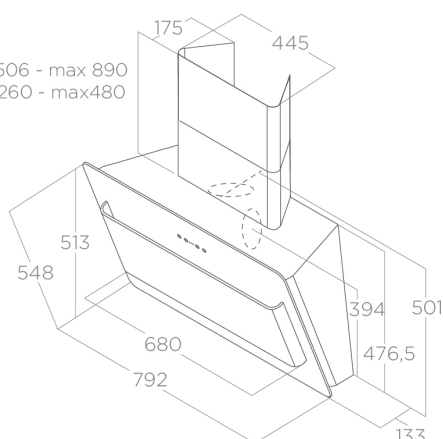
**INSTALLATION**

Largeur	80 cm
Mode d'installation	Extraction ou recyclage
Sortie	150 mm
Distance minimale de la plaque électrique	45 cm
Distance minimale de la plaque à gaz	65 cm
Absorption	225 W

ACCESSORIES

Filtre anti-odeurs	Compris - CFC0140343 - Filtre à charbon
Référence filtre anti odeur long durée	CFC0162221
Cheminée incluse	Option - KIT0010701(court)-KIT0010519(long)
Clapet anti-retour fourni	Oui

CARACTÉRISTIQUES ET FINITION

Commandes	Commandes tactiles 3v+1 Booster
Finition façade	Inox
Finition corps	Inox
Indicateur de saturation des filtres	Oui
Back Aspiration	Oui

PERFORMANCES

Classe énergétique	A
Débit d'air min	250 m ³ /h
Débit d'air max	475 m ³ /h
Débit d'air booster	590 m ³ /h
Niveau sonore min	46 db(a)
Niveau sonore max	61 db(a)
Niveau sonore Booster	65 db(a)

ÉCLAIRAGE

Type et puissance d'éclairage	Led 2x2,5W
Temperature Eclairage Kelvin	3000 K
Intensité Eclairage Lux	381 Lx

LOGISTIQUE

Code EAN	8020283003392
Poids net	22,2 kg
Poids brut	27,8 kg
Longueur emballage	600 mm
Largeur emballage	940 mm
Hauteur emballage	440 mm
Quantité par palette	8



- Dubbele aanzuiging: wand- en achterwandmontage mogelijk
- Eenvoudige installatie
- Touch-sensitive controls.

Familie:

BELT

Referentie:

PRF0033852C

Commerciële omschrijving:

BELT IX/F/80

Belt 80cm

Long min 506 - max 890

Short min 260 - max480

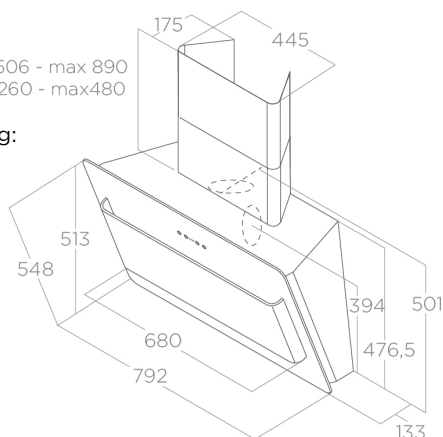
**INSTALLATIE**

Breedte	80 cm
Wijze van installatie	Afvoer of recirculatie
Luchtafvoer	150 mm
Minimale afstand elektrische kookplaat	45 cm
Minimale afstand gas kookplaat	65 cm
Totale absorptie	225 W

ACCESSORIES

Geurfilters	Inclusief - CFC0140343 -Koolstoffilter
Referentie geurfilter lange levensduur	CFC0162221
Schouw inclusief	Option - KIT0010701(court)- KIT0010519(long)
Afsluitklep meegeleverd	Ja

KENMERKEN EN AFWERKING

Bedieningen	Touch control infrarood 3S+ Booster
Front afwerking	Inox zwart glas
Korpus afwerking	Inox
Indicator verzadiging filter	Ja
Back Aspiration	Ja

PRESTATIES

Energie klasse	A
Minimale lucht hoeveelheid	250 m ³ /h
Maximale lucht hoeveelheid	475 m ³ /h
Booster luchthoeveelheid	590 m ³ /h
Geluidsniveau min	46 db(a)
Geluidsniveau max	61 db(a)
Geluidsniveau booster	65 db(a)

VERLICHTING

Typer & Power verlichting	Led 2x2,5W
Lichtkleur Kelvin	3000 K
Lichtsterkte LUX	381 Lx

LOGISTIEK

EAN code	8020283003392
Netto gewicht	22,2 kg
Brutto gewicht	27,8 kg
Lengte verpakking	600 mm
Breedte verpakking	940 mm
Hoogte verpakking	440 mm
Hoeveelheid per palet	8