

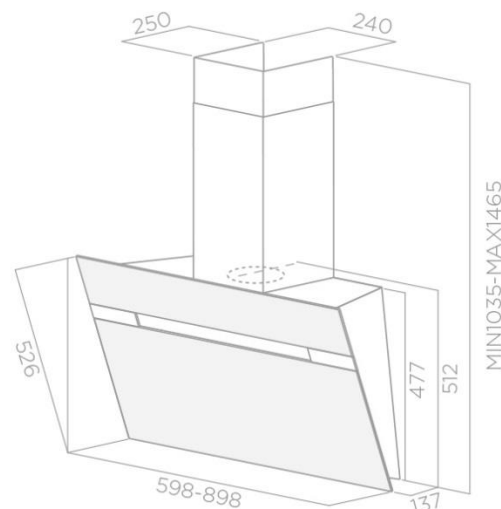

Référence	Modèle	Largeur	Code EAN
PRF0107819A	THUNDER BL/A/60/LX	60cms	8020283039650
PRF0107820A	THUNDER BL/A/90/LX	90cms	8020283039667
PRF0107821A	THUNDER WH/A/60/LX	60cms	8020283039674
PRF0107822A	THUNDER WH/A/90/LX	90cms	8020283039681

Largeur	60 (& 90 cm)
Finition	noire
Commandes	Electroniques 3 vitesses + booster
Eclairage	Halogène 2x20W
Mode	Extraction ou filtration
Sortie extracteur	150 mm
Débit d'air (m3/h)	304 à 603 (757)
Niveau sonore (db(A))	50 à 65 (69)
Pression (Pa)	394
Filtre à graisse	Inclus
Filtre à charbon	En option (CFC0038668)
Cheminée	Incluse
Classe (EEI)	C



## Double zone d'aspiration

Dimensions packaging	Long: 759 (915) x larg: 915 (1034) H: 433 (433) mm
Poids brut	23,6 (24,9) kg
Poids net :	18,4 (22,7) kg
Unités par palette	3