

EuroCucina 2018

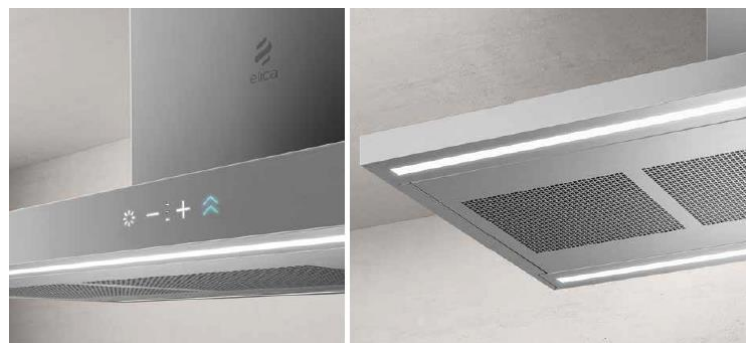

- ✓ **Silencieuse**
- ✓ **Installation facile**

Références

	Modèles	Code EAN
PRF0144973	THIN IX/A/120	8020283045583

Performances, filtration, éclairage

Commandes	écran tactile 3 vitesses + 2 boost
Eclairage	stripe LED 2x7 watts
Mode	Extraction ou filtration
Sortie extracteur	150 mm
Débit d'air (m3/h)	120 à 405 (730)
Niveau sonore (db(A))	29 à 53 (66)
Pression (Pa)	435
Filtre à graisse métal	Inclus
Filtre à charbon en option ref CFC0141529	
Filtre à charbon longue durée en option ref CFC0141725	
Classe (EEI)	A

Dimensions, finition, logistique

Dimensions	120 cm
Finitions	inox
Dimensions packaging	Long.1256 x Larg.531 x H.759 mm
Poids brut	43,9 kg
Poids net	34,2 kg
Unités par palette	4

