



- Classe énergétique A
- Installation murale avec accessoire

Famille:  
**IKONA LIGHT**

Référence:  
**PRF0165071**

Description commerciale:  
**IKONA LIGHT IX/F/60**

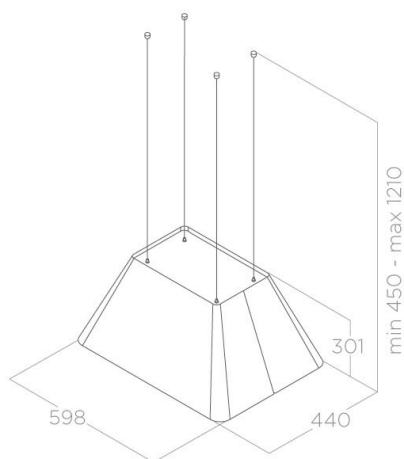

## INSTALLATION

Largeur	60 cm
Mode d'installation	Recyclage
Sortie	150 mm
Distance minimale de la plaque électrique	50 cm
Distance minimale de la plaque à gaz	60 cm
Absorption	207 W

## ACCESSORIES

Filtre anti-odeurs	Compris - CFC0140343 - Filtre à charbon
Référence filtre anti odeur long durée	CFC0162221
kit accroche murale	Accessoires - Inox KIT0175807 - Noir KIT0175808
Kit rallonge câbles	Accessoires - 2,5 mt KIT0147941 - 5 mt KIT0147942

## CARACTÉRISTIQUES ET FINITION

Commandes	Commandes électroniques 3v+1 Booster
Finition façade	Inox
Finition corps	Inox
Indicateur de saturation des filtres	Oui

## PERFORMANCES

Classe énergétique	A
Debit d'air min	250 m <sup>3</sup> /h
Débit d'air max	475 m <sup>3</sup> /h
Débit d'air booster	605 m <sup>3</sup> /h
Niveau sonore min	47 db(a)
Niveau sonore max	62 db(a)
Niveau sonore Booster	67 db(a)

## ÉCLAIRAGE

Type et puissance d'éclairage	Strip Led 1x7 W
Température Eclairage Kelvin	3500 K
Intensité Eclairage Lux	421 Lx

## LOGISTIQUE

Code EAN	8020283050600
Poids net	11 kg
Poids brut	14,7 kg
Longueur emballage	600 mm
Largeur emballage	600 mm
Hauteur emballage	654 mm
Quantité par palette	6



- Energieklasse A
- Wandmontage met accessoire.

Familie:  
**IKONA LIGHT**

Referentie:  
**PRF0165071**

Commerciële omschrijving:  
**IKONA LIGHT IX/F/60**

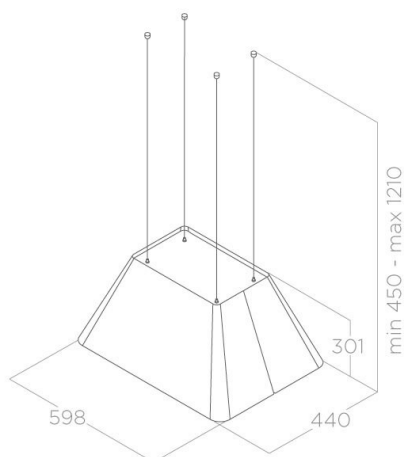

### INSTALLATIE

Breedte	60 cm
Wijze van installatie	Filterversie
Luchtafvoer	150 mm
Minimale afstand elektrische kookplaat	50 cm
Minimale afstand gas kookplaat	60 cm
Totale absorptie	207 W

### ACCESSORIES

Geurfilters	Accessoire - CFC0140343 - koolstoffilter
Referentie geurfilter lange levensduur	CFC0162221
Set wandmontage	Accessoire - roestvrij staal KIT0175807 - Zwarte KIT0175808
Set verlengkabels	Accessoire - 2,5 mt KIT0147941 - 5 mt KIT0147942

### KENMERKEN EN AFWERKING

Bedieningen	Bedieningspaneel soft light 3S + Booster
Front afwerking	Inox
Korpus afwerking	Inox
Indicator verzadiging filter	Ja

### PRESTATIES

Energie klasse	A
Minimale lucht hoeveelheid	250 m <sup>3</sup> /h
Maximale lucht hoeveelheid	475 m <sup>3</sup> /h
Booster luchthoeveelheid	605 m <sup>3</sup> /h
Geluidsniveau min	47 db(a)
Geluidsniveau max	62 db(a)
Geluidsniveau booster	67 db(a)

### VERLICHTING

Typer & Power verlichting	Strip Led 1x7 W
Lichtkleur Kelvin	3500 K
Lichtsterkte LUX	421 Lx

### LOGISTIEK

EAN code	8020283050600
Netto gewicht	11 kg
Brutto gewicht	14,7 kg
Lengte verpakking	600 mm
Breedte verpakking	600 mm
Hoogte verpakking	654 mm
Hoeveelheid per palet	6