



Profitez de votre temps en famille!

## Lavante-séchante ENCASTRABLE

BI WDIL 861484 EU



Photo non contractuelle

8 + 6 kg, 1400 trs, Classe D/C, LED PREMIUM,  
Moteur Induction, Grande ouverture de porte 340 mm,  
PUSH & GO, Symboles

## Push &amp; Go

**La meilleure solution pour laver et sécher votre linge quotidien en une seule touche.**

Un seul bouton pour allumer la machine, sélectionner et lancer un programme complet de lavage et de séchage! Lavez et séchez votre linge efficacement et en toute sécurité: plus besoin de programmer, c'est à la portée de tous.



## Auto-Clean

**Une meilleure fiabilité et durée de vie!**

Le cycle d'auto-nettoyage dure 70min et chauffe à 85° pour désencrasser les parties internes de la machine, comme le bac à lessive et le tambour, sans utilisation de produits détergents. Il élimine les résidus de lessive, la saleté et les bactéries qui peuvent causer la formation de mauvaises odeurs.



## Une machine 3 en 1

Cette machine peut être utilisée en lave linge seul ou en sèche linge seul ou en cycle enchaîné de lavage et de séchage.



Un moteur induction robuste, durable et silencieux.

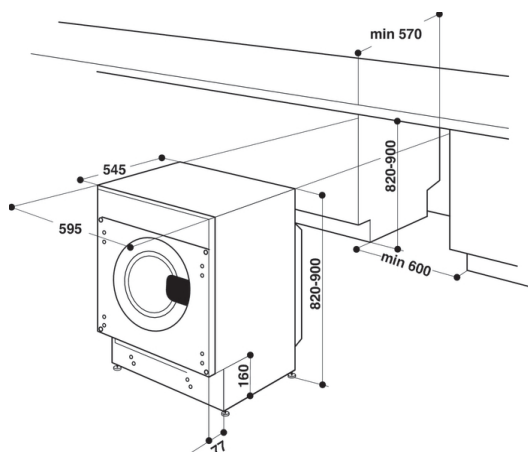

## CARACTERISTIQUES PRINCIPALES

Capacité de lavage (kg)	8
Capacité de séchage (kg)	6
Vitesse d'essorage (tours/min)	1400
Volume Tambour Inox (litres)	58
Interface	LED PREMIUM
Moteur	Induction

## LABEL\*

Classe d'efficacité énergétique (Lavage + Séchage)	D
Classe d'efficacité énergétique (Lavage seulement)	C
Consommation pondérée d'énergie (KWh / 100 cycles)	
Lavage + Séchage	307
Lavage seulement	63
Consommation d'eau programme Eco 40-60 (L /cycle)	
Lavage + Séchage	62
Lavage seulement	48
Durée du programme Eco 40-60 (h:m)	
Lavage + Séchage	9:20
Lavage seulement	3:30
Classe d'efficacité d'essorage	B
Niveau d'émission sonore en essorage (dB)	70
Classe sonore en essorage	A

## PROGRAMMES

<b>TRADITIONNELS</b>	<b>16</b>
Mixte	Oui
Coton	Oui
Synthétiques	Oui
Blanc	Oui
Couleurs	Oui
Eco 40-60	Oui
<b>SPECIAUX</b>	
Sport	Oui
20°C	Oui
Anti-odeur	Oui
Délicat	Oui
Laine	Oui
Rapide 30'	Oui
<b>AUTOMATIQUE</b>	
Lavage et Séchage 45'	Oui
Rafraîchissement	Oui
Rinçage + Essorage	Oui
Essorage + Vidange	Oui

## OPTIONS ET TOUCHES

On / Off	Oui
Start / Pause	Oui
Push & Go	Oui
Départ différé (3/6/9h)	-
Extra rinçage	Oui
Réglage température	Oui
Réduction de l'essorage	Oui
Verrouillage / Sécurité enfant	-
Séchage seul	Oui
Temps de séchage	Oui
Niveau de séchage	Oui
Anti-taches (nourriture / travail / plein air)	Oui
Auto-nettoyage (Auto-clean)	Oui

## VOYANTS

Voyant robinet d'eau fermée	Oui
Voyants de déroulement du cycle	Oui
Indicateur de fin de cycle	Oui
Voyant porte verrouillée	Oui
Voyant anti-taches (nourriture / travail / plein air)	Oui
Voyant extra rinçage	Oui
Voyant réduction de l'essorage	Oui
Voyant séchage seul	Oui
Voyant verrouillage / sécurité enfant	-

## EQUIPEMENTS

Indicateur de temps restant	-
Cuve Polypropylène	Oui
Tuyau de vidange manuelle	Oui
Pieds ajustables	Oui
Détecteur anti-mousse	Oui
Détecteur anti-balourd	Oui

## CARACTERISTIQUES TECHNIQUES

Dimensions nettes en cm (HxLxP)	82 x 59,5 x 54,5
Dimensions avec emballage en cm (HxLxP)	89 x 64,5 x 59,5
Poids (en kg) net / avec emballage	66/68
Puissance de chauffage (en watts)	1850
Alimentation électrique (V - Hz)	220-240-50
Fusible (en Ampères)	10
Longueur du cordon électrique (cm)	120

Référence  
BI WDIL 861484 EU12 NC  
869991593940EAN  
8050147593943USINE  
COMUNANZA ITALIE