



Profitez de votre temps en famille!

Fiche Produit

05/02/2023

Lave-linge FRONTAL ENCASTRABLE

BI WMIL 91485 EU



Photo non contractuelle

9 kg, 1400 trs, Classe B, LED PREMIUM, Moteur Induction, Grande ouverture de porte 340 mm, PUSH & GO, Symboles



Push & Go

Dites au revoir aux taches en appuyant sur une seule touche.

Un seul bouton pour allumer la machine, sélectionner et lancer le programme le plus couramment utilisé : Mix 30° en seulement 45min! Lavez votre linge efficacement et en toute sécurité: plus besoin de programmer, c'est à la portée de tous.



ZONE 30°

Faites des économies!

5 programmes quotidiens sont à 30° par défaut afin de réduire la consommation d'énergie tout en conservant un bon résultat de lavage grâce à une intensification de l'action mécanique du tambour.



Auto-Clean

Une meilleure fiabilité et durée de vie!

Le cycle d'auto-nettoyage dure 70min et chauffe à 85° pour désencrasser les parties internes de la machine, comme le bac à lessive et le tambour, sans utilisation de produits détergents. Il élimine les résidus de lessive, la saleté et les bactéries qui peuvent causer la formation de mauvaises odeurs.



Un moteur induction robuste, durable et silencieux

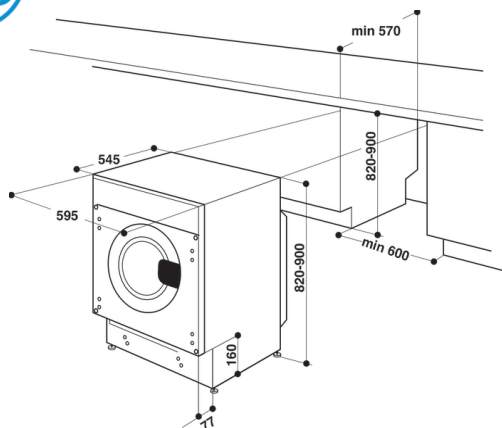

CARACTERISTIQUES PRINCIPALES

Capacité de lavage (kg)	9
Vitesse d'essorage (tours/min)	1400
Volume Tambour Inox (litres)	58
Interface	LED PREMIUM
Moteur	Induction

LABEL*

Classe d'efficacité énergétique	B
Consommation pondérée d'énergie (KWh / 100 cycles)	56
Durée du programme Eco 40-60 (h:m)	3:48
Consommation d'eau programme Eco 40-60 (L/cycle)	50
Classe d'efficacité d'essorage	B
Niveau d'émission sonore en essorage (dB)	70
Classe sonore en essorage	A

PROGRAMMES

30° ZONE	16
Coton 30°	Oui
Synthétiques 30°	Oui
Couleurs	Oui
Délicat	Oui
Rapide 30°	Oui
TRADITIONNELS	
Coton	Oui
Synthétiques	Oui
Mixte	Oui
Eco 40-60	Oui
Blanc	Oui
SPECIAUX	
Sport	Oui
20°C	Oui
Laine	Oui
Anti-Odeur	Oui
Rinçage + Essorage	Oui
Essorage + Vidange	Oui

OPTIONS ET TOUCHES

On / Off	Oui
Start / Pause	Oui
Push & Go	Oui
Départ différé (3/6/9h)	Oui
Extra rinçage	Oui
Réglage température	Oui
Vitesse d'essorage	Oui
Verrouillage / Sécurité enfant	Oui
Repassage facile	Oui
Anti-taches (nourriture / travail / plein air)	Oui
Auto-nettoyage (Auto-clean)	Oui

VOYANTS

Voyant robinet d'eau fermée	Oui
Voyants de déroulement du cycle	Oui
Indicateur de fin de cycle	Oui
Voyant porte verrouillée	Oui
Voyant anti-taches (nourriture / travail / plein air)	Oui
Voyant extra rinçage	Oui
Voyant repassage facile	Oui
Voyant verrouillage / sécurité enfant	Oui

EQUIPEMENTS

Indicateur de temps restant	-
Cuve Polypropylène	Oui
Tuyau de vidange manuelle	Oui
Pieds ajustables	Oui
Détecteur anti-mousse	Oui
Détecteur anti-balourd	Oui

CARACTERISTIQUES TECHNIQUES

Dimensions nettes en cm (HxLxP)	82x59,5x54,5
Dimensions avec emballage en cm (HxLxP)	89x64,5x59,5
Poids (en kg) net / avec emballage	66,5 / 68,5
Puissance de chauffage (en watts)	1850
Alimentation électrique (V - Hz)	220/240 - 50
Fusible (en Ampères)	10
Longueur du cordon électrique (cm)	120

Référence	12 NC	EAN	USINE
BI WMIL 91485 EU	869991664740	8050147664742	COMUNANZA ITALIE

*Déclarations conformes au règlement délégué (UE) 2019/2014