

SECHE-LINGE ENCASTRABLE



Photo non contractuelle

- Type d'appareil : Encastrable
- Type de séchage : Pompe à chaleur
- Programmeur : Digit
- Capacité (Kg) : 7
- Nombre de programmes : 15+1
- Classe énergétique - (2010/30/EC) : A+

TYPE D'APPAREIL

Type d'appareil : Encastrable
 Type de séchage : Pompe à chaleur

BANDEAU DE COMMANDE

Programmateur : Digit
 Pictos LED : Fin

CARACTÉRISTIQUES

Certification Woolmark : oui
 Capacité (Kg) : 7
 Connectivité : NFC
 Volume du tambour (L) : 99
 Matériau du tambour : Galvanisé
 Départ différé : 1-24h
 Position récipient d'eau : Bac EasyCase
 Couleur : Blanc
 Couleur hublot : Blanc

PROGRAMMES

Nombre de programmes : 15+1

PERFORMANCES

Classe énergétique - (2010/30/EC) : A+
 Consommation d'énergie annuelle totale kWh : 269
 Niveau sonore dB : 67

VALEURS DE RACCORDEMENT

Fréquence (HZ) : 220-240
 Encastrement L x H x P (cm) : 60 x 83 x 57

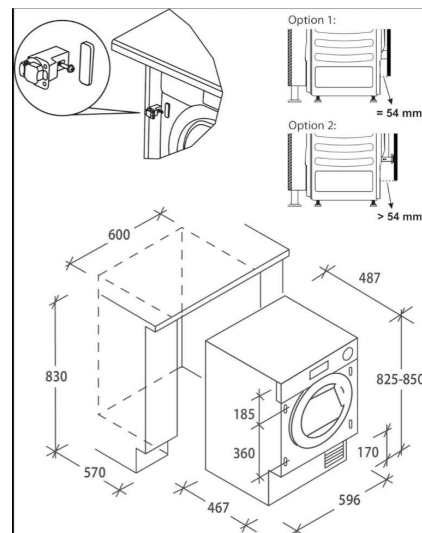

Spécification technique

Article : 31900525
 Origine : TURQUIE
 Code douanier : 84512100
 Code EAN : 8059019003429

