

LAVE-LINGE ENCASTRABLE



Photo non contractuelle

MOTEUR À INDUCTION

Un moteur plus fiable, plus silencieux et avec une consommation d'énergie réduite

FONCTION VAPEUR

Lancée en fin de cycle, la vapeur permet de réduire le nombre de plis et donc le temps de repassage. Elle renforce aussi l'hygiène des textiles et retire les mauvaises odeurs.

VITESSE D'ESSORAGE 1600 TRS

La vitesse d'essorage peut être réglée jusqu'à 1600 tours/min afin d'obtenir un linge plus sec en fin de cycle.

CONNECTIVITÉ WI-FI

Un véritable assistant personnel ! Grâce à notre application SimplyFi et à la technologie Wi-fi, connectez votre smartphone à votre machine et accédez à des programmes supplémentaires

- Niveau sonore lavage : 48
- Nb programmes : 16
- Nb programmes : 16
- Classe énergétique - (2010/30/EC) : A+++
- Couleur : Blanc

TYPE D'APPAREIL

Couleur : Blanc
Type d'appareil : Intégrable

BANDEAU DE COMMANDE

Programmateur : Electronique à affichage digital
Boutons : Verrouillage, Programmes Rapides, Départ différé, Temps restant, Départ/Pause

CARACTÉRISTIQUES

Départ différé : 1-24h
Sécurité de la porte : oui
Matériau du tambour : Inox
Vitesse d'essorage en trs/ min : 1600

PROGRAMMES

Programmes : Coton Blanc, Mixte, Délicat, Rapide 14/30/44 min, Rinçage, Essorage, Vidange, Laine-Main, Laine, E-Connect Plus, Fonction vapeur, Eco 20°C, Rapide, Couleurs foncées, Main, Chemises, Sublime MixHygiène 60°C, ECO 40-60, Jeans
Nb programmes : 16

SÉCURITÉ

Anti-débordement : oui
Détecteur anti-inondation : oui

PERFORMANCES

Niveau sonore lavage : 48
Niveau sonore essorage : 76
Classe énergétique - (2010/30/EC) : A+++
Conso d'eau annuelle (l/an) -(2010/30/EC)) : 10600
Conso d'énergie annuelle(kWh/an)-(2010/30/EC) : 131
Efficacité de lavage : A
Classe d'efficacité énergétique (2017/1369) : A

VALEURS DE RACCORDEMENT

Tension (V) : 220-240

CARACTÉRISTIQUES TECH.

Capacité de chargement (Kg) : 9
Connectivité : WI-FI + NFC
Matériau de la cuve : SILITECH
Pieds réglables : oui

DIMENSIONS

Dimensions hors tout (LxHxP) en cm : 60 x 82 x 52.5
Dimensions emballé (LxHxP) : 65 x 87.5 x 57
Poids net/ brut (Kg) : 65/67

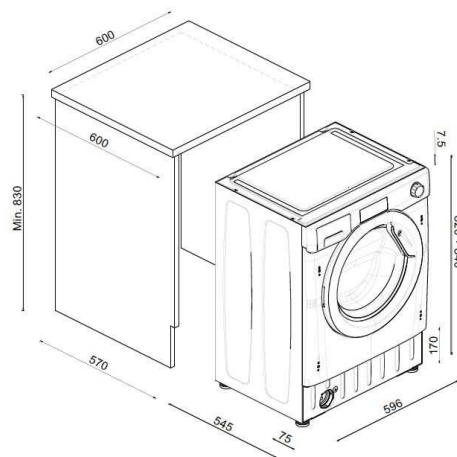

Consommation annuelle estimée pour 220 cycles de lavage d'une famille de 4 personnes.

Spécification technique

Article : 31800967
Origine : ITALIE
Code douanier : 84501111
Code EAN : 8059019028439

