

AHGG551BK

GROUPE FILTRANT ENCASTRABLE

FONCTION CONTROLE GESTUEL

EAN 8059606967912



Couleur noir



Largeur 55 cm

Associez la hotte encastrable **AHGG55BK** à la table à induction **ATI642BSL**, toutes deux en noir, pour une cuisine discrète, élégante et intuitive, où contrôle gestuel et cuisson tactile s'unissent au service de vos performances.

Accessoires intégrés

1 x filtres à graisse en aluminium noir, lavable au lave-vaisselle.

2 x filtres anti-odeurs à charbon actif CR750.

Clapet anti-retour et réducteur d'air.

Gabari de fixation et perçage inclus.

Discret par nature, puissant par vocation, le groupe filtrant encastrable **AHGG55BK** s'intègre élégamment dans vos meubles hauts pour une cuisine au style épuré. Grâce à son contrôle gestuel activable d'un simple mouvement ou via commandes sensibles, il élimine fumées et odeurs sans contact, pour un usage hygiénique et intuitif. Son moteur double turbine assure une aspiration performante et silencieuse, tandis que sa classe énergétique A++ garantit efficacité et sobriété. Une solution invisible mais essentielle pour un quotidien plus fluide.



Plus besoin de toucher votre hotte pour la contrôler. D'un simple geste, la hotte se mettra en marche d'elle-même. Cette fonction permet d'éviter les traces de doigts et vous facilite le quotidien.



Équipée d'un nouveau moteur DC innovant, le groupe AHGG551BK offre une efficacité énergétique optimisée et un meilleur contrôle des vitesses. Capable de fonctionner à très basse vitesse tout en maintenant des performances élevées, ce moteur garantit une réduction du bruit grâce à une régulation électronique avancée. Résultat : une aspiration puissante et discrète pour un confort maximal en cuisine.



Grâce à sa classe énergétique A++, cette hotte combine performance d'aspiration optimale et consommation électrique réduite. Un choix écoresponsable qui vous permet de cuisiner dans un air sain tout en maîtrisant votre facture d'énergie.



La fonction Timer diffère l'arrêt de la hotte de 15 minutes après la fin de la cuisson pour permettre une évacuation totale des fumées et des odeurs. L'air ambiant continue à être filtré, même si vous avez quitté votre cuisine.



L'éclairage LED associe une parfaite distribution de la lumière à une intensité plaisante et relaxante afin que vous puissiez profiter d'un maximum de confort pendant la préparation de vos repas.



Les filtres à charbon actif de votre hotte sont fournis. Installez-les en version recyclage ou conservez-les pour une possible utilisation future.

RETROUVEZ NOUS SUR

FONCTIONNALITES

Typologie : Groupe filtrant encastrable – discrétion maximale pour une intégration parfaite dans les meubles hauts.
Verre noir – finition élégante et contemporaine.

Commandes sensibles avec contrôle gestuel activable. D'un simple geste, la hotte s'active sans contact, pour plus d'hygiène et de confort. Les réglages peuvent aussi être effectués via le bandeau tactile classique.

3 vitesses d'aspiration au choix pour adapter la puissance selon vos besoins.

Affichage : Écran clair indiquant la vitesse sélectionnée par rétroéclairage des chiffres en façade.

Fonction Timer modulable : Arrêt différé programmable de 15 minutes uniquement pour prolonger la filtration après cuisson.

Pression à la vitesse maximale : 544 Pa.

Installation : Mode évacuation ou recyclage, filtres à charbon inclus.

Éclairage : 1 bande LED 5 W – lumière douce et efficace pour un confort visuel optimal.

Nouveau moteur DC 110 W à haute efficacité énergétique, plus silencieux et plus performant.

CONSOMMATIONS

Règlement délégué (UE) N° 65/2014 :

Marque : Airlux

Modèle : **AHGG551BK**

Consommation annuelle d'énergie : 23,7 kWh/an

Classe d'efficacité énergétique : A++

Indice d'efficacité énergétique : 34,2

Classe d'efficacité fluidodynamique : A

Efficacité fluidodynamique : 38,9

Classe d'efficacité lumineuse : B

Efficacité lumineuse : 21,1

Classe d'efficacité de filtration des graisses : D

Efficacité de filtration des graisses : 65,1 %

Débit d'air à la vitesse minimale/maximale en fonctionnement normal : 424/634 m³/h

Débit d'air en mode intensif ou « boost » : -

Émissions acoustiques de l'air pondérées de la valeur A à la vitesse minimale/maximale en fonctionnement normal : 49/68 dB(A)

Émissions acoustiques de l'air pondérées de la valeur A en mode intensif ou « boost » : -

Consommation d'énergie en mode « arrêt » : 0,4 / en mode « veille » : -

DONNEES TECHNIQUES

Intensité : 10 A

Tension : 220/240 V

Fréquence : 50 Hz

Puissance électrique d'installation : 115 W

Cordon d'alimentation : 120 cm - Avec prise

Ø de la sortie d'air : 150 mm

Dimensions du produit (hauteur x largeur x profondeur) : 287 x 257 x 545 mm

Dimensions encastrement minimum (hauteur x largeur x profondeur) : 276 x 280 x 525 mm

Distance minimum entre la hotte et le plan de travail : 650 mm avec un plan de cuisson électrique / 750 mm avec un plan de cuisson gaz

Dimensions du produit emballé (hauteur x largeur x profondeur) : 640 x 335 x 390 mm

Poids net : 8,8 kg / Poids brut : 10,5 kg

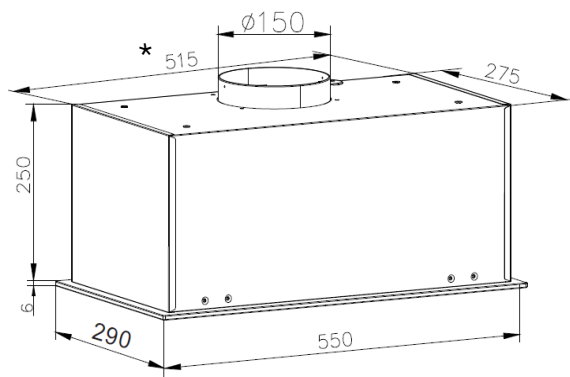

* + 2mm têtes de vis

Caractéristiques et présentation sujettes à modifications sans préavis.